



DF300B/DF325A/DF350A DF300BMD/DF350AMD

*OWNER'S MANUAL
MANUEL DU PROPRIÉTAIRE
MANUALE DI ISTRUZIONI
BESITZER HANDBUCH
MANUAL DEL PROPIETARIO
INSTRUKTIONSBOK
INSTRUKSJONSBOK
OMISTAJAN KÄSIKIRJA
INSTRUCTIEBOEKJE
MANUAL DO PROPRIETÁRIO
BETJENINGSVEJLEDNING*

Part No. 99011-98L70-054

May, 2023 (TK)

Eng. Fre. Ita. Ger. Spa.

Swe. Nor. Fin. Dut. Por. Den.

If you cannot find your local language in this owner's manual please contact your Suzuki Marine dealer.
English

Si vous ne trouvez pas la langue que vous cherchez dans ce manuel du propriétaire, contactez votre concessionnaire marine Suzuki local.
French

Se il presente manuale non include la vostra lingua, entrare in contatto con un rivenditore di prodotti marini Suzuki.
Italian

Wenn Sie Ihre Landessprache in dieser Bedienungsanleitung nicht finden können, setzen Sie sich bitte mit Ihrem Suzuki-Marine-Händler in Verbindung.
German

Si no puede encontrar su idioma local en este manual del propietario, póngase en contacto con su proveedor Suzuki Marine.
Spanish

Kontakta din återförsäljare av Suzukis marinprodukter, om du inte hittar ditt lokala språk i denna bruksanvisning.
Swedish

Hvis du ikke finner ditt språk i denne bruksanvisningen ber vi deg vennligst om å kontakte din Suzuki Marine forhandler.
Norwegian

Jos omaa kieltäsi ei löydy näistä käyttöohjeista, pyydämme ottamaan yhteyttä Suzuki Marine -jälleenmyyjään.
Finnish

Als uw taal in deze gebruikshandleiding niet te vinden is, neemt u dan alstublieft contact op met uw Suzuki Marine dealer.
Dutch

Se você não puder encontrar o seu idioma neste manual do proprietário, entre em contato com o seu revendedor marítimo Suzuki.
Portuguese

Kontakt venligst din Suzuki Marine forhandler, hvis du ikke kan finde dit sprog i denne vejledning.
Danish

Pokud v tomto návodu na použití, nenaleznete Váš mateřský jazyk, obraťte se prosím, na Vašeho obchodního zástupce Suzuki Marine.
Czech

W przypadku, gdy niniejsza instrukcja obsługi użytkownika nie zawiera tekstu w Państwa języku, uprzejmie prosimy skontaktować się z dealerem Suzuki Marine.
Polish

Kui te ei leia sellest kasutusjuhendist oma kohalikku keelt, pöörduge palun kohaliku Suzuki Marine edasimüüja poole.
Estonian

Ако в този наръчник на потребителя не откривате Вашият език, моля обърнете се към регионалният дилър на Suzuki Marine.
Bulgarian

Jeigu šioje naudotojo instrukcijoje negalite surasti informacijos reikiama kalba, prašome kreiptis į „Suzuki Marine“ bendrovės atstovą.
Lithuanian

V prípade, že sa v tejto príručke majiteľa nenachádza jazyková verzia Vašej krajiny, skontaktujte sa s Vaším distribútorom Suzuki Marine.
Slovak

Če v priročniku za lastnika ne najdete svojega lokalnega jezika, se prosimo obrnite na predstavnika podjetja Suzuki Marine.
Slovene

Dacă nu puteți găsi limba dumneavoastră în acest manual, vă rugăm să contactați distribuitorul Suzuki Marine.
Rumanian

Ja Jūs neatrodāt savu vietējo valodu šajā lietotāja rokasgrāmatā, lūdzu kontaktēties ar savu Suzuki Marine pārstāvi.
Latvian

Amennyiben e kézikönyvben az Ön országában beszélt nyelvi szerinti útmutató nem elérhető, kérjük lépjen kapcsolatba a Suzuki Marine helyi kereskedelmi képviselőjével.
Hungarian

Εάν δεν μπορείτε να βρείτε την τοπική σας γλώσσα σε αυτό το εγχειρίδιο ιδιοκτήτη παρακαλούμε να έλθετε σε επαφή με την αντιπροσωπία της Suzuki Marine.
Greek

Ako ne možete pronaći Vaš jezik u ovom priručniku, molimo kontaktirajte Vašeg lokalnog predstavnika programa Suzuki Marine.
Hrvatski

INDEX

ENGLISH

FRANÇAIS

ITALIANO

DEUTSCH

ESPAÑOL

SVENSKA

NORSK

SUOMI

NEDERLANDS

PORTUGUESE

DANISH

- DECLARATION OF CONFORMITY • DÉCLARATION DE CONFORMITÉ
- DICHIARAZIONE DI CONFORMITÀ • KONFORMITÄT SERKLÄRUNG
- DECLARACIÓN DE CONFORMIDAD • FÖRSÄKRAN OM ÖVERENSSTÄMMELSE
- SAMSVAR SERKLÆRING • VAATIMUSTENMUKAISUUSVAKUUTUS
- CONFORMITEITSVERKLARING • DECLARAÇÃO DE CONFORMIDAD
- OVERENSSTEMMELSESERKLÆRING • PROHLÁŠENÍ O SHODĚ
- DEKLARACJA ZGODNOŚCI • VASTAVUSDEKLARATSIOON
- ДЕКЛАРАЦИЯ ЗА СЪОТВЕТСТВИЕ • ATITIKTIES DEKLARACIJA
- VYHLÁSENIE O ZHODE • IZJAVA O SKLADNOSTI
- DECLARAȚIE DE CONFORMITATE • ATBILSTĪBAS DEKLARĀCIJA
- MEGFELELŐSÉG NYILATKOZAT • ΔΗΛΩΣΗ ΣΥΜΜΟΡΦΩΣΗΣ
- IZJAVA O SUKLADNOSTI

DF300B
DF325A
DF350A
DF300BMD
DF350AMD

EN

OWNER'S MANUAL

IMPORTANT

▲ WARNING/ ▲ CAUTION/ NOTICE/ NOTE

Please read this manual and follow its instructions carefully. To emphasize special information, the symbol ▲ and the words **WARNING**, **CAUTION**, **NOTICE** and **NOTE** have special meanings. Pay special attention to the messages highlighted by these signal words.

▲ WARNING

Indicates a potential hazard that could result in death or serious injury.

▲ CAUTION

Indicates a potential hazard that could result in minor or moderate injury.

NOTICE

Indicates a potential hazard that could result in damage to the motor or boat.

NOTE:

Indicates special information to make maintenance easier or instructions clearer.



This symbol appears in various locations on your Suzuki product to refer you to important information in the owner's manual.

BREAK-IN INFORMATION FOR YOUR OUTBOARD MOTOR

The first 10 hours are the most important in the life of your engine. Proper operation during this break-in period is essential to help ensure maximum life and performance.

Refer to the BREAK-IN section in this manual for specific break-in recommendations.

IMPORTANT NOTICE TO OWNERS

▲ WARNING

Failure to take the proper precautions may increase the risk of death or severe injury to you and your passengers.

- Prior to first-time use of your outboard motor, familiarize yourself thoroughly with the contents of this owner's manual. Be aware of all outboard motor features and all safety and maintenance requirements.
- Inspect the boat and motor before each trip. See the **INSPECTION BEFORE BOATING** section for important items.
- Become thoroughly familiar with all operating and handling characteristics of your boat and motor. Practice at low and moderate speeds until you are competent at handling the boat and motor. Do not attempt to operate at maximum performance until you are completely familiar with all of these characteristics.
- Carry boating safety and emergency equipment. This important equipment includes; flotation aids for each person (plus one throwable buoyant cushion in any boat 16 feet or longer), fire extinguisher, sound signaling device, visual distress signals, anchor, bilge pump, bucket, compass, emergency starter rope, extra fuel and oil, first aid kit, flashlight, food and water, mirror, paddles, tool kit, and transistor radio. Be sure you are carrying the equipment appropriate for your trip before launching.
- Never start the engine or let it run indoors or where there is little or no ventilation. Exhaust gas contains carbon monoxide, a gas that is colorless and odorless and can cause death or severe injury.
- Instruct your passengers on how to operate the boat, how to deal with emergencies, and how to operate safety and emergency equipment.
- Do not hold onto the motor cover or any other parts of your outboard motor while getting on or off your boat.
- Ensure that everyone wears a PFD (Personal Flotation Device) on board.

FOREWORD

For all regions

Thank you for choosing a Suzuki outboard motor. Please read this manual carefully and review it from time to time. It contains important information on safety, operation, and maintenance.

A thorough understanding of the information presented in this manual will help you experience safe, enjoyable boating.

All information in this manual is based on the latest product information available at the time of publication. Due to improvements or other changes, there may be differences between this manual and your outboard motor. Suzuki reserves the right to make production changes at any time, without notice and without incurring any obligation to make the same or similar changes to an outboard motor previously built or sold.

This manual may contain models that are not sold in your country.

Contact your authorized Suzuki Marine Dealer for the available models.

For U.S.A.

The proper care and maintenance that your outboard motor requires is outlined in this manual.

By following these instructions you will ensure a long trouble-free operating life for your outboard motor. This outboard motor conforms to the U.S. Environmental Protection Agency emission regulations which apply to new outboard motors. The proper maintenance of engine components is necessary for this outboard motor to comply with the EPA regulations.

Therefore, please follow the maintenance instructions closely to ensure emission compliance.

Your Suzuki dealer has experienced technicians that are trained to provide you and your outboard motor with the best possible service with the right tools and equipment.

- Never operate the boat while under the influence of alcohol or other drugs.
- Distribute all weight load evenly in the boat.
- Have all scheduled maintenance performed. Consult your authorized Suzuki marine dealer as required.
- Do not modify or remove any outboard motor standard equipment. To do so may make the motor unsafe to use.
- Learn and obey all applicable navigation rules.
- Pay attention to all weather forecasts. Do not set out if weather is unsettled.
- Use extreme caution when purchasing replacement parts or accessories. Suzuki strongly recommends that you use only genuine Suzuki replacement parts/accessories or their equivalent. Inappropriate or poor quality replacement parts or accessories can create unsafe operating conditions.
- Never remove the flywheel cover (except for when emergency starting).

NOTE:

Mounting radio transceiver or navigational equipment antennae too close to the engine cowling can cause electrical noise interference. Suzuki recommends that antennae be mounted at least one meter (40 inches) away from the engine cowling.

This manual should be considered a permanent part of the outboard motor and should remain with the outboard motor when resold or otherwise transferred to a new owner or operator. Please read this manual carefully before operating your new Suzuki and review the manual from time to time. It contains important information on safety, operation, and maintenance.

PLEASE PRESERVE NATURE

Protect and preserve your boating waters and their land access. Never pollute the water or land with oil, gas, or other harmful products. For example, make sure you dispose of used gear oil properly following a gear oil change. Also remember not to litter. With a little bit of effort, our boating waters can be enjoyed for many years to come.

Suzuki Motor Corporation believes in conservation and protection of Earth's natural resources.

To that end, we encourage every outboard motor owner to recycle, trade in, or properly dispose of, as appropriate, used oil and batteries.

TABLE OF CONTENTS

| | |
|---------------------------------------|-----------|
| IDENTIFICATION | |
| NUMBER LOCATION | 7 |
| FUEL AND OIL | 7 |
| GASOLINE | 7 |
| ENGINE OIL | 9 |
| GEAR OIL | 9 |
| LOCATION OF SAFETY LABELS... | 10 |
| LOCATION OF PARTS | 11 |
| OPTIONAL PARTS | 15 |
| REMOTE CONTROL BOX..... | 17 |
| IGNITION SWITCH..... | 19 |
| ENGINE SWITCH..... | 19 |
| EMERGENCY STOP SWITCH..... | 19 |
| SUZUKI KEYLESS START | |
| SYSTEM | 20 |
| MULTI-FUNCTION GAUGE..... | 20 |
| CONTROL PANEL..... | 21 |
| FLUSHING ATTACHMENT | 21 |
| CAUTION SYSTEM | 22 |
| INDICATOR CHECK | 22 |
| OVER-REVOLUTION CAUTION | |
| SYSTEM | 22 |
| OIL PRESSURE CAUTION | |
| SYSTEM | 23 |
| OVERHEAT CAUTION SYSTEM..... | 23 |
| CHECK THERMOSTAT ALERT | |
| SYSTEM | 24 |
| BATTERY VOLTAGE CAUTION | |
| SYSTEM | 24 |
| ELECTRONIC THROTTLE AND | |
| SHIFT CONTROL CAUTION | |
| SYSTEM | 25 |
| CONTROL UNIT COMMUNICATION | |
| CAUTION SYSTEM..... | 25 |
| 2ND STATION CAUTION SYSTEM.... | 25 |
| THROTTLE SYSTEM CAUTION | |
| SYSTEM | 25 |
| SHIFT CONTROL CAUTION | |
| SYSTEM | 26 |
| GAUGE COMMUNICATION | |
| CAUTION SYSTEM..... | 26 |
| STATION SETTING TROLL MODE | |
| CAUTION SYSTEM..... | 26 |
| TROLL CONDITION CAUTION | |
| SYSTEM | 27 |

| | | | |
|--|----|--|----|
| TROLL SYSTEM CAUTION SYSTEM..... | 27 | MOORING | 50 |
| DIAGNOSTIC SYSTEM..... | 27 | OPERATING THE TROLL MODE | 51 |
| OIL CHANGE REMINDER SYSTEM..... | 28 | OPERATION IN SHALLOW WATER..... | 53 |
| FLOWCHART OF OIL CHANGE REMINDER SYSTEM..... | 28 | OPERATION IN SALT WATER | 53 |
| SYSTEM ACTIVATION | 28 | OPERATION IN FREEZING WEATHER..... | 53 |
| CANCELLATION | 28 | PRECAUTIONS ON USING MULTIPLE ENGINES..... | 53 |
| ENGINE STALLING CAUTION SYSTEM | 30 | ADJUSTMENTS | 54 |
| WATER IN FUEL ALERT SYSTEM..... | 30 | TRIM ANGLE ADJUSTMENT..... | 54 |
| MOTOR INSTALLATION..... | 30 | CONTROL HANDLE ADJUSTMENT | 55 |
| BATTERY INSTALLATION | 31 | IDLE SPEED ADJUSTMENT..... | 55 |
| BATTERY REQUIREMENTS..... | 31 | MOTOR COVER FASTENING ADJUSTMENT | 56 |
| BATTERY INSTALLATION | 31 | MOTOR REMOVAL AND TRANSPORTING | 56 |
| SUB BATTERY CABLE..... | 32 | MOTOR REMOVAL | 56 |
| DUAL BATTERY CHARGING SYSTEM (OPTION)..... | 32 | MOTOR TRANSPORTING..... | 56 |
| USE OF ELECTRICAL ACCESSORIES | 33 | TRAILERING | 58 |
| PROPELLER SELECTION, INSTALLATION AND REMOVAL | 33 | INTEGRATED STEERING MODEL | 58 |
| PROPELLER SELECTION | 33 | INSPECTION AND MAINTENANCE | 59 |
| PROPELLER INSTALLATION AND REMOVAL..... | 34 | MAINTENANCE SCHEDULE | 59 |
| OPERATION OF TILTING SYSTEMS | 37 | MAINTENANCE SCHEDULE CHART | 60 |
| POWER TRIM AND TILT | 37 | TOOL KIT | 61 |
| TILT LIMITER CAM..... | 38 | SPARK PLUG | 61 |
| SETTING OF TILT UPPER LIMIT POSITION..... | 38 | BREATHER AND FUEL LINE | 63 |
| MANUAL TILTING | 40 | ENGINE OIL | 64 |
| TILT LOCK LEVER | 40 | GEAR OIL | 66 |
| OPERATION OF MOTOR COVER LEVER | 41 | LOW PRESSURE FUEL FILTER..... | 68 |
| MOTOR COVER REMOVAL..... | 41 | LUBRICATION | 70 |
| INSPECTION BEFORE BOATING... .. | 42 | CORROSION PREVENTION | 72 |
| BREAK-IN..... | 44 | BATTERY..... | 74 |
| OPERATION | 45 | ENGINE OIL FILTER | 74 |
| BEFORE ATTEMPTING TO START THE ENGINE..... | 45 | FLUSHING THE WATER PASSAGES | 75 |
| STARTING THE ENGINE | 46 | STORAGE PROCEDURE | 76 |
| SHIFTING AND SPEED CONTROL ... | 48 | MOTOR STORAGE..... | 76 |
| STOPPING THE ENGINE | 49 | BATTERY STORAGE | 76 |
| | | AFTER STORAGE | 77 |
| | | TROUBLESHOOTING | 77 |
| | | SUBMERGED MOTOR | 80 |
| | | SPECIFICATIONS..... | 82 |

**INFORMATION REGARDING
EC – DIRECTIVE 82**

**CONSUMER INFORMATION
(FOR NORTH AMERICA)..... 83**

**TAKE A BOATING SAFETY
 CLASS..... 83**

**EMISSION-RELATED
 INSTALLATION INSTRUCTIONS 83**

**EMISSION CONTROL
 INFORMATION 83**

WARRANTIES (For U.S.A.)..... 83

IDENTIFICATION NUMBER LOCATION

The model and identification numbers of your outboard motor are stamped on a plate attached to the clamp bracket. Record these numbers below for future reference. It is important to know these numbers when you place a parts order or if your motor is stolen.

Model Number:

Identification Number:

DF300B/325A/350A

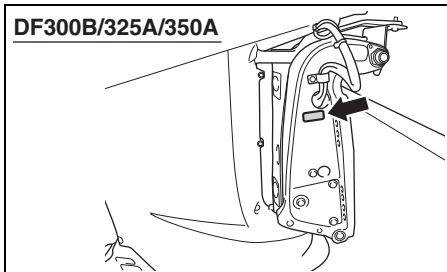

DF300BMD/350AMD

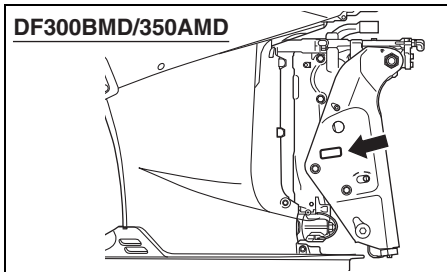

FUEL AND OIL

GASOLINE

▲ WARNING

Gasoline is extremely flammable and toxic. It can cause a fire and can be hazardous to people and pets.

Always take the following precautions when refueling:

- Never permit anyone other than an adult to refill the fuel tank.
- If you use a portable fuel tank, always stop the motor and remove the fuel tank from the boat to refill it.
- Do not fill the fuel tank all the way to the top or fuel may overflow when it expands due to heating by the sun.
- Be careful not to spill fuel. If you do, wipe it up immediately.
- Do not smoke, and keep away from open flames and sparks.

DF300B/300BMD/325A

Suzuki highly recommends that you use alcohol-free unleaded gasoline whenever possible, with a minimum pump octane rating of 87 ((R+M)/2 method) or with a minimum octane rating of 91 (Research method).

DF350A/350AMD

Suzuki highly recommends that you use alcohol-free unleaded gasoline whenever possible, with a minimum pump octane rating of 89 ((R+M)/2 method) or with a minimum octane rating of 94 (Research method).

However, blends of unleaded gasoline and alcohol with equivalent octane content may be used, provided the alcohol/ethanol content does not exceed 10%.

For North America

In some areas, the only fuels that are available are oxygenated fuels.

Oxygenated fuels which meet the minimum octane requirement and contain less than 10% ethanol may be used in your outboard motor without jeopardizing the New Outboard Motor Limited Warranty.

NOTICE

Use of leaded gasoline can cause engine damage. Use of improper or poor quality fuel can affect performance and may damage your motor and fuel system.

Use only unleaded gasoline. Do not use fuel having lower than the recommended octane, or fuel that may be stale or contaminated by dirt/water etc.

NOTE:

Oxygenated fuels are fuels which contain oxygen-carrying additives such as alcohol.

Suzuki recommends that you install a water-separating fuel filter assembly between your boat's fuel tank(s) and outboard motor(s). Fuel filtration systems of this type will help prevent water that may be present in your boat's fuel tank(s) from contaminating your motor's electronic fuel injection system. Water contamination can cause poor engine performance and can also cause damage to the electronic fuel injection system components.

Your Authorized Suzuki Marine Dealer can provide you advice about water-separating fuel filter systems and installation.

Gasoline/Ethanol Blends

For all countries

Blends of unleaded gasoline and ethanol (grain alcohol), also known as "GASOHOL", are commercially available in some areas. Blends of this type may be used in your outboard motor if they are no more than 10% ethanol. Make sure this gasoline-ethanol blend has octane ratings no lower than those recommended for gasoline.

For European countries

Use the recommended gasoline which conforms to the following labels.

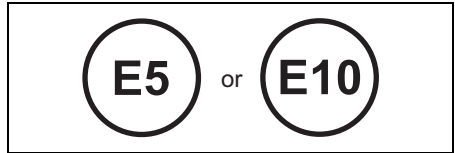

Pump Labeling for Gasoline/Alcohol Blends

In some states, pumps that dispense gasoline/alcohol blends are required to be labeled for the type and percentage of alcohol content, and whether important additives are present. Such labels may provide enough information for you to determine if a particular blend of fuel meets the requirements listed above. In other states, pumps may not be clearly labeled as to the content or type of alcohol and additives. If you are not sure that the fuel you intend to use meets these requirements, check with the service station operator or the fuel suppliers.

NOTE:

- **DF300B/300BMD/325A:**
Be sure that any gasoline/alcohol blends you use has octane ratings of at least 87 pump octane ((R+M)/2 method) or at least 91 octane (Research method).
DF350A/350AMD:
Be sure that any gasoline/alcohol blends you use has octane ratings of at least 89 pump octane ((R+M)/2 method) or at least 94 octane (Research method).
- If you are not satisfied with the driveability or fuel economy of your outboard motor when you are using a gasoline/alcohol blends, you should switch back to unleaded gasoline containing no alcohol.
- If engine pinging is experienced, substitute another brand, as there are differences between brands.
- Unleaded gasoline will extend spark plug life.

NOTICE

Gasoline kept in the fuel tank for long periods of time will produce varnish and gum, which can damage the engine.

Always use fresh gasoline.

NOTICE

Fuels containing alcohol can cause paint damage, which is not covered under the New Outboard Motor Limited Warranty.

Be careful not to spill fuel containing alcohol while refueling. If fuel is spilled, wipe it up immediately.

ENGINE OIL

NOTICE

Use of poor quality engine oil can adversely affect engine performance and life.

Suzuki recommends that you use Suzuki Marine 4-Cycle Engine Oil (ECSTAR) or its equivalent.

Oil quality is a major contributor to your engine's performance and life. Always select good quality engine oil. Suzuki recommends the use of SAE 10W-40 or 10W-30 SUZUKI MARINE 4-CYCLE ENGINE OIL. If SUZUKI MARINE 4-CYCLE ENGINE OIL is not available, select a NMMA certified FC-W oil or good quality 4-cycle motor oil from the following chart according to the average temperatures in your area.

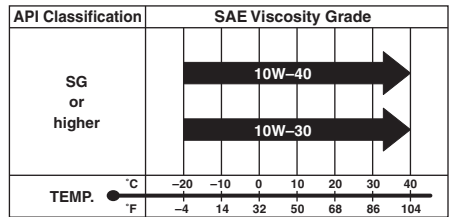

NOTE:
In very cold weather (below 5°C (41°F)), use SAE (or NMMA FC-W) 5W-30 for easier starting and smooth operation.

GEAR OIL

Suzuki recommends the use of SUZUKI OUTBOARD MOTOR GEAR OIL. If it is not available, use SAE 90 hypoid gear oil which is rated GL-5 under the API classification system.

LOCATION OF SAFETY LABELS

Read and follow all of the labels on your outboard motor or fuel tank. Make sure you understand all of the labels.

Keep the labels on your outboard motor or fuel tank. Do not remove them for any reason.

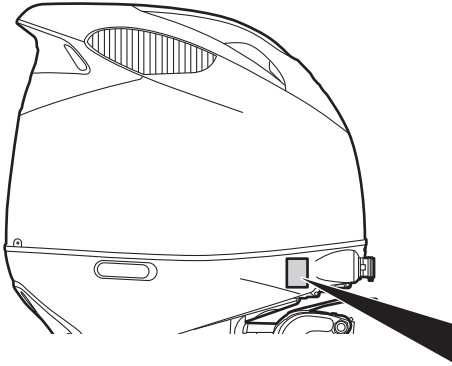

▲ WARNING AVERTISSEMENT

- Fuel can leak creating a fire hazard if you lay motor on its side. Drain fuel completely from vapor separator or carburetor before laying motor on its side.
- See owner's manual for details.

- Le carburant risque de fuir et de présenter un danger d'incendie si le moteur est placé sur le côté. Vidanger entièrement le carburant du séparateur de vapeurs ou du carburateur avant de procéder.
- Pour plus de détail, voir le manuel du propriétaire.

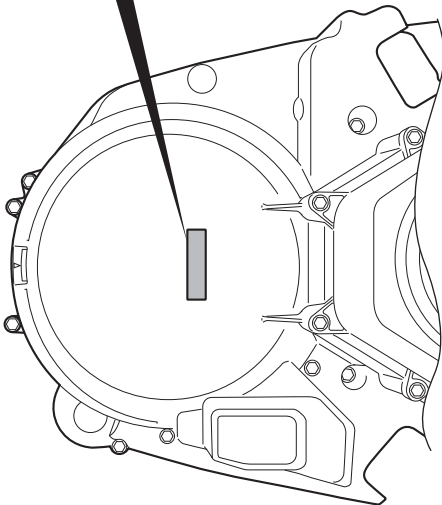
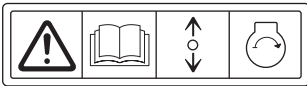

Label symbol meanings

These symbols mean as follows;

- : **General warning symbol (Caution or Warning)**
- : **Read owner's manual carefully**
- : **Remote control lever/gear shift lever operation-two direction; Forward/Neutral/Reverse**
- : **Engine start**
- : **Hazard caused by fire**
- : **Hazard caused by laying the motor on its side**

LOCATION OF PARTS

DF300B/325A/350A

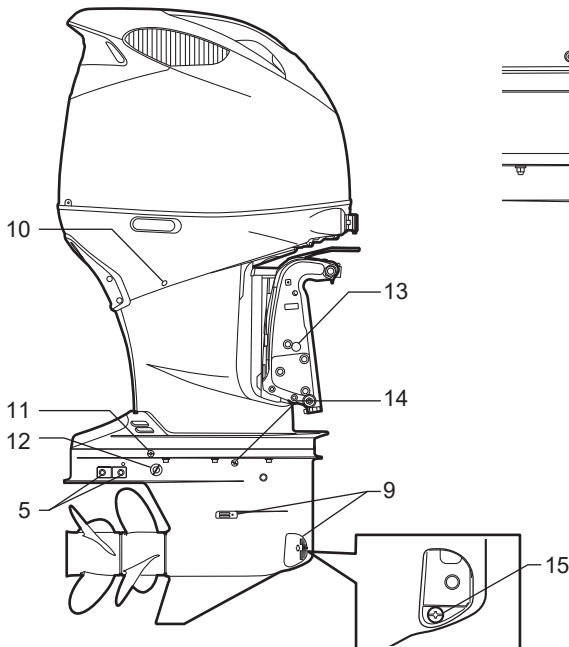
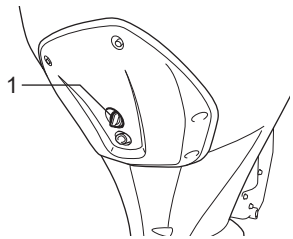
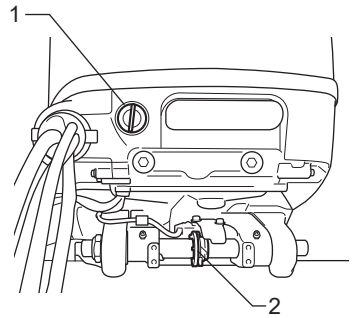
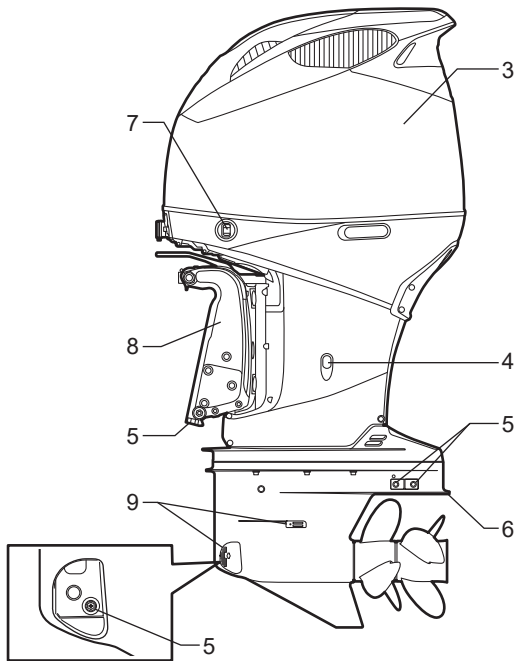

Transom XX

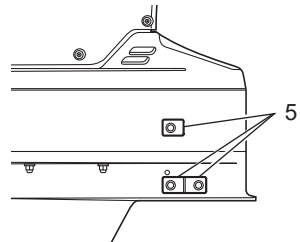

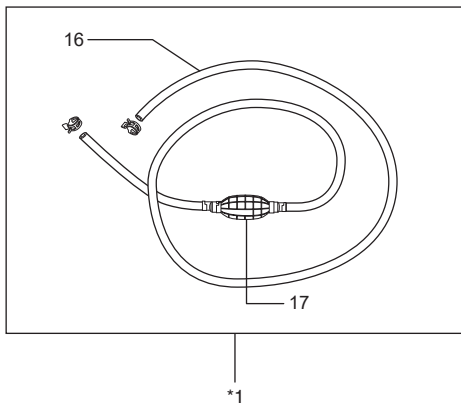

1. Flush plug
2. Tilt limit cam
3. Motor cover
4. Engine oil drain plug
5. Anode
6. Anti-cavitation plate
7. Power trim and tilt (PTT) switch
8. Clamp bracket
9. Water intake hole
10. Pilot water hole
11. Plug for gear oil level adjustment hole
12. Oil changer plug
13. Manual release screw
14. Gear oil level plug
15. Gear oil drain plug
16. Fuel hose
17. Priming bulb

*1: Accessories differ depending on specifications.

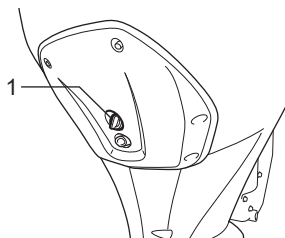
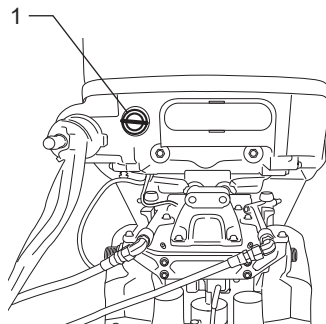
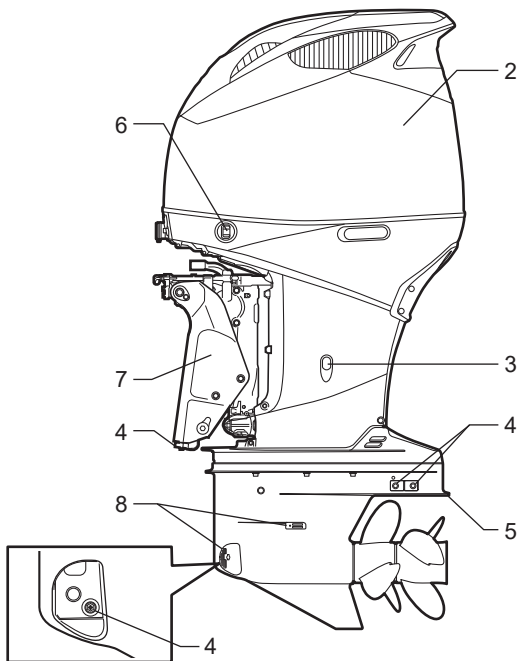

Transom XX

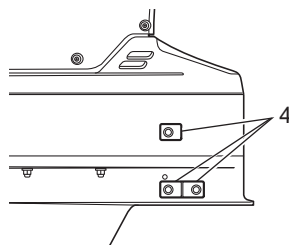
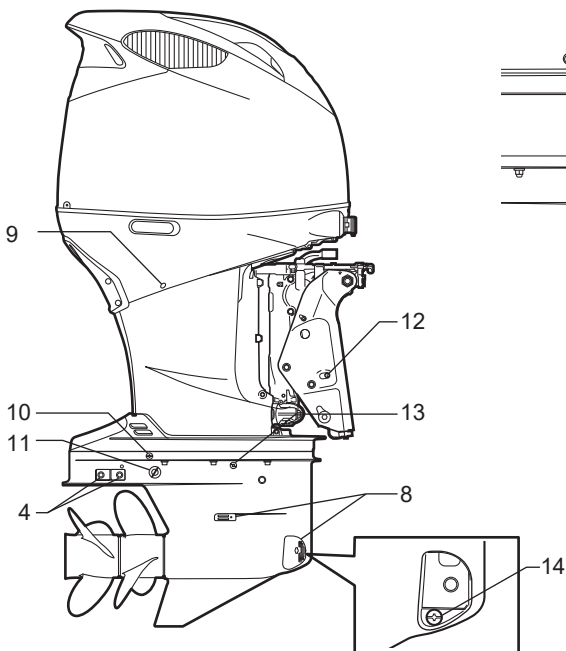

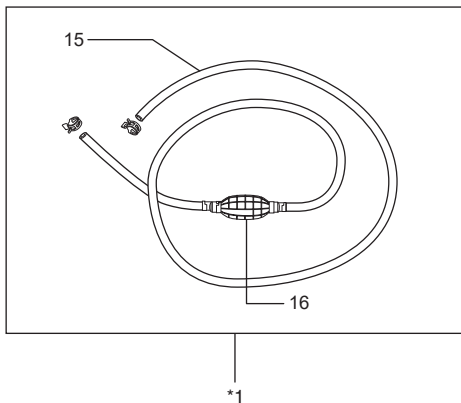

1. Flush plug
2. Motor cover
3. Engine oil drain plug
4. Anode
5. Anti-cavitation plate
6. Power trim and tilt (PTT) switch
7. Clamp bracket
8. Water intake hole
9. Pilot water hole
10. Plug for gear oil level adjustment hole
11. Oil changer plug
12. Manual release screw
13. Gear oil level plug
14. Gear oil drain plug
15. Fuel hose
16. Priming bulb

*1: Accessories differ depending on specifications.

OPTIONAL PARTS

The following parts are available from Suzuki marine dealer.
Consult your authorized Suzuki marine dealer for more information.

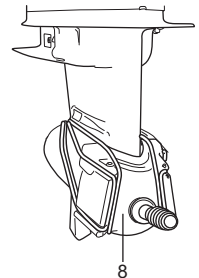
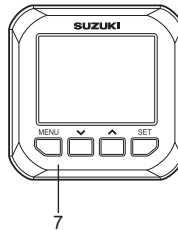
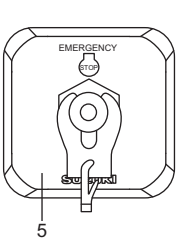
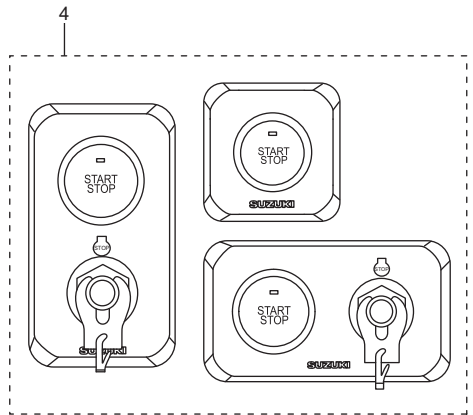
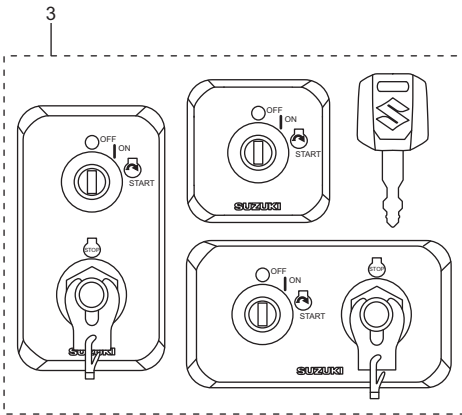
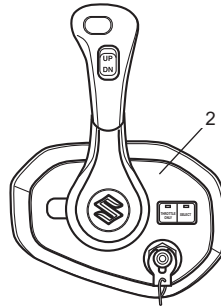
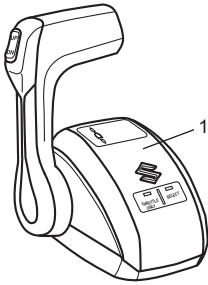

1. Top mount remote control box
2. Flush mount remote control box
3. Ignition switch panel
4. Engine switch panel
5. Emergency stop switch panel
6. Keyless FOB
7. Multi-function gauge
8. Flushing attachment

For multiple engines

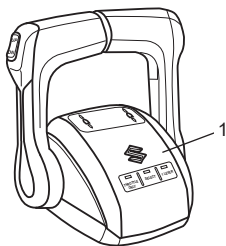

2

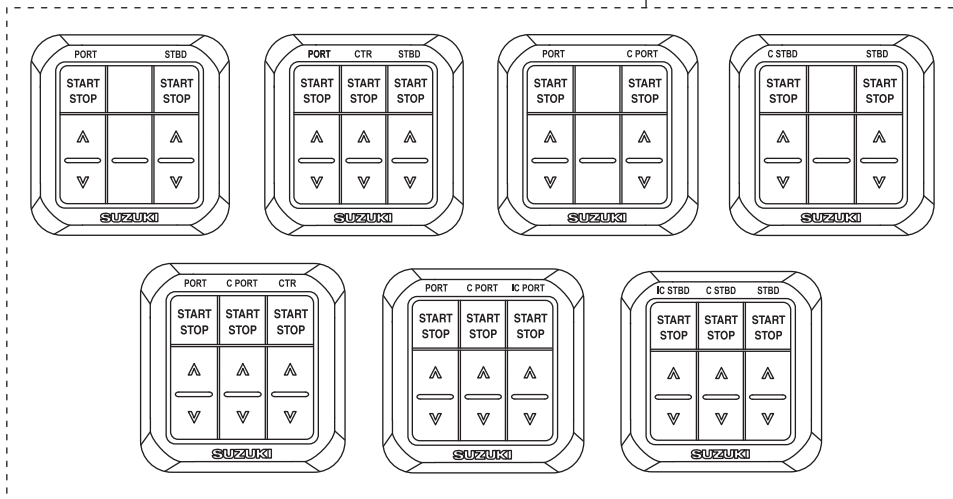

1. Dual top mount remote control box
2. Control panel(s)

REMOTE CONTROL BOX

The remote control box actuates the shifter, the throttle and remote electrical operations.

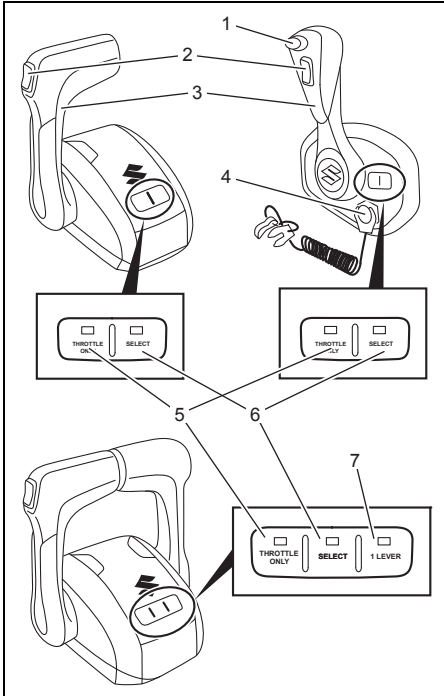

1. Shift lock button
2. Power trim and tilt (PTT) switch
3. Remote control handle
4. Emergency stop switch
5. Throttle only switch
6. Station select switch
7. 1 lever switch

Shift lock button

Pressing the button allows the engine to shift. The button must always be pressed when moving the control handle out of the neutral position.

Power trim and tilt (PTT) switch

Refer to the OPERATION OF TILTING SYSTEMS section in this manual.

Remote control handle

Refer to the SHIFTING AND SPEED CONTROL section in this manual.

Emergency stop switch

Refer to the EMERGENCY STOP SWITCH section in this manual.

Throttle Only Switch

This switch holds the shift position in neutral, thereby allowing operation the throttle without changing the shift position. When the shift position is hold in neutral, the THROTTLE ONLY LED comes on and when the switch is released, the THROTTLE ONLY LED goes out. The throttle only switch is only enabled when the remote control handle is in the neutral position.

NOTE:

If this switch is operated with the remote control handle in a position other than neutral, the THROTTLE ONLY LED blinks and a buzzer sounds at the same time.

NOTE:

- When selecting the **THROTTLE ONLY** mode, continue to push the **THROTTLE ONLY** switch until the buzzer sounds one short beep.
- If the **THROTTLE ONLY** mode cannot be selected, turn off the power and wait for 20 seconds, and then turn on the power again.
- Consult your authorized Suzuki marine dealer if the **THROTTLE ONLY** mode can not be selected.

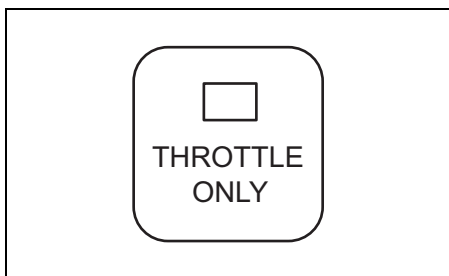

Station Select Switch

This switch control between driving stations on boats equipped with more than one driving station.

When pushing the select switch to select station, **SELECT** LED at the driving station selected comes on, and the **SELECT** LED at the driving station not selected goes out.

This switch is enabled only when the remote control handle at the 1st and 2nd driving stations are at the neutral position.

NOTE:

- When turn on the power, the 1st driving station is automatically selected.
- By operating this switch with the remote control handle in positions other than the neutral, the **SELECT** LED blinks and the buzzer sounds at the same time.

NOTE:

- When pushing the **SELECT** switch to select station, continue to push **SELECT** switch until the buzzer sounds one short beep.
- If failed to switch from the 2nd station to the 1st station, turn off the power and wait for 20 seconds, and then turn on the power again.
- Consult your authorized Suzuki marine dealer if the station can not be selected.

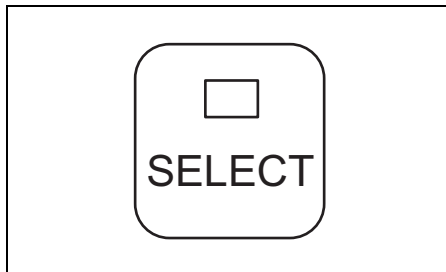

1 Lever Switch (Dual top mount remote control box only)

This switch allows to control all engines with the **PORT** side handle.

When all engines can be controlled by **PORT** side handle, the 1 **LEVER** LED comes on. When **PORT** engine group and **STBD** engine group can be controlled by each handle, the 1 **LEVER** LED goes out.

The 1 **LEVER** switch is only enabled when the all remote control handle is in the neutral position.

NOTE:

- When turn on the power, 1 lever control mode is automatically canceled.
- By operating this switch with the remote control handle in positions other than the neutral, the buzzer sounds.

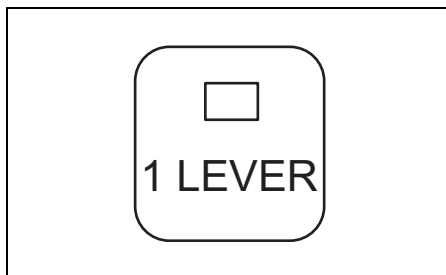

IGNITION SWITCH

This switch is for electrical circuits on/off and engine start/stop.

- Turning the ignition key to the “ON” position turns on the electrical circuits.
- Turning the ignition key to the “START” position automatically starts all engines.

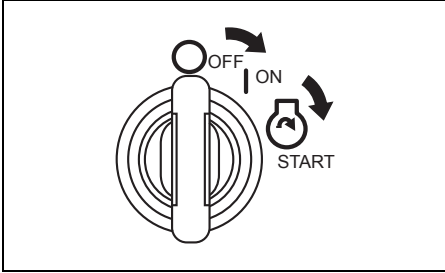

ENGINE SWITCH

This switch starts and stops the engine from the 2nd driving station.

- Quick press the switch starts and stops all engines. (The buzzer sounds once.)

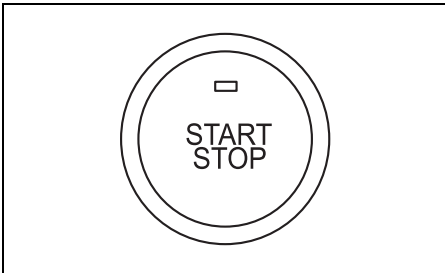

EMERGENCY STOP SWITCH

The emergency stop switch cord should be attached to your wrist or appropriate clothing area such as your belt.

If the operator goes out of the operating position, the lock plate will come out of the switch and stop the engine.

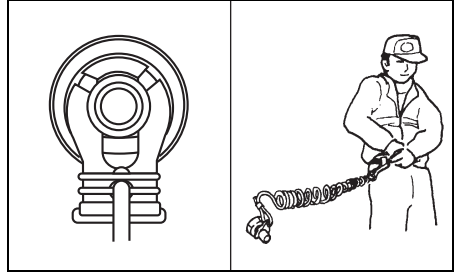

▲ WARNING

Failure to properly attach the emergency stop switch cord or to take proper precautions to help ensure that the emergency stop switch works as intended may result in serious injury or death to the operator or passengers.

Always take the following precautions:

- Make sure that the emergency stop switch cord is fastened securely to the operator's wrist or to an appropriate clothing area (belt etc.).
- Ensure that no obstructions impede or restrict emergency stop switch operation.
- Be careful not to pull the stop switch cord or knock out the lock plate during normal operation. The motor will stop abruptly, and the loss of forward motion may unexpectedly throw occupants forward.

SUZUKI KEYLESS START SYSTEM

Refer to the “Keyless Start System Operation Manual” packed in the product.

NOTE:

The SUZUKI KEYLESS START SYSTEM is available from your authorized Suzuki Marine Dealer.

MULTI-FUNCTION GAUGE

This gauge is multifunctional gauge that displays the various information through digital communication with the engine.

Information displayed are engine speed, shift position, fuel level, fuel consumption, etc.

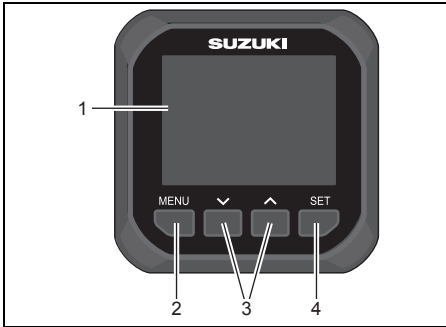

1. Gauge screen
2. Menu button
3. button
4. Set button

NOTE:

There is information that cannot be displayed depending on the model and equipment.

NOTE:

Consult your authorized Suzuki marine dealer for setting up the multi-function gauge.

NOTE:

For details the proper handling of the multi-function gauge, refer to “MULTI-FUNCTION GAUGE SMG4 OPERATION MANUAL” packed in the gauge.

NOTE:

The navigation data on this gauge should be used only for your reference. When exact navigation information is required, use nautical charts and/or accurate navigation instruments together with the multi-function gauge.

Alarm

Alarms alert the user of an operating condition that requires action. If an alarm occurs, the gauge screen will display the caution message and the caution alarm icon immediately.

The caution message clears when any of the buttons are pressed on the gauge. However, the caution alarm icon is displayed until eliminating the cause. The buzzer sound also stops when the cause is eliminated.

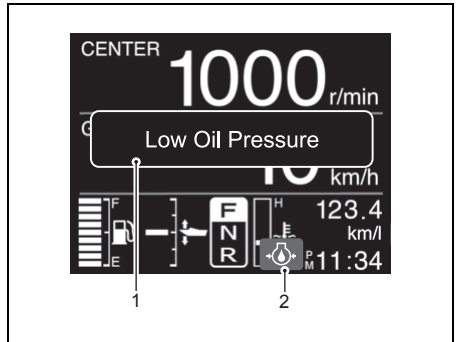

1. Caution message
2. Caution alarm icon

NOTE:

If a caution message not described in this manual displayed on the gauge screen, please consult your authorized Suzuki marine dealer.

CONTROL PANEL

The control panel allows the start/stop and the operation of power trim and tilt of individual engines.

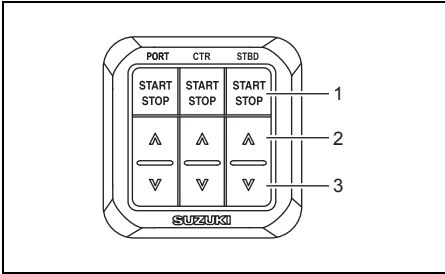

1. Start/Stop Switch
2. [▲] (UP) switch
3. [▼] (DOWN) switch

NOTE:

- On a boat equipped with quadruple engines, use control panel for quadruple engine (PORT) and control panel for quadruple engine (STBD).
- On a boat equipped with quintuple engines, use control panel for quintuple engine (PORT) and control panel for quintuple engine (STBD).
- On a boat equipped with sextuple engines, use control panel for sextuple engine (PORT) and control panel for sextuple engine (STBD).

Start & Stop Switch

This is a switch to start and stop the engine. The engine can be started with the remote control handle at the neutral position.

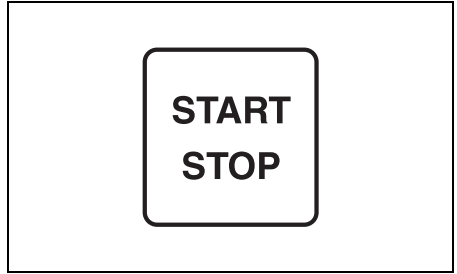

[▲] (UP) & [▼] (DOWN)

The "Power Trim and Tilt" is operated by pressing the switch. To tilt the motor up, press the [▲] switch. To tilt the motor down, press the [▼] switch.

NOTE:

The tilt up and tilt down switches cannot be activated when the power off.

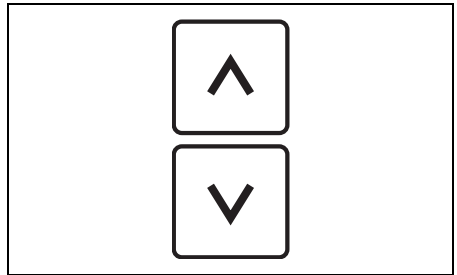

FLUSHING ATTACHMENT

Refer to the "Flushing Attachment Instruction Manual" packed in the flushing attachment.

NOTE:

The FLUSHING ATTACHMENT is available from your authorized Suzuki Marine Dealer.

CAUTION SYSTEM

The caution systems are designed to alert you to certain situations which may cause damage to your outboard motor.

NOTICE

Your outboard motor may become damaged if you rely on the Caution System to alert you to any malfunction that may occur or to give you an indication of the need for maintenance.

To avoid damage to your outboard motor, regularly inspect and maintain it.

NOTICE

Continuing to operate your outboard motor with the Caution System activated can result in severe damage to your outboard motor.

If the Caution System activates while you are operating your outboard motor, stop the motor as soon as possible and correct the problem or consult your authorized Suzuki marine dealer for assistance.

INDICATOR CHECK

Each time the ignition key is turned to the "ON" position, the alarm buzzer will sound for 2 seconds.

NOTICE

If the Caution System is not working properly, you may not be alerted to a condition that can cause damage to your outboard motor.

If the buzzer does not sound when the ignition key is turned to the "ON" position, the buzzer may be broken or a failure may exist in the system circuit. Consult your authorized Suzuki marine dealer.

OVER-REVOLUTION CAUTION SYSTEM

This system is activated when engine speed exceeds maximum recommended speed for more than 10 seconds. In addition, "Rev Limit" is displayed on screen.

NOTE:

DF300BMD/350AMD:

If the engine speed is suddenly increased when the motor is tilted up, the engine speed may be controlled approximately 3000 r/min with "Rev Limit" is displayed on screen.

This case must be reset by moving the throttle to the idle position.

If you continue to run, engine speed will automatically be reduced to approximately 3000 r/min, simultaneously the buzzer sounds. Then the display will be changed into "Over Revolution".

This system must be reset by moving the throttle to the idle position for about one second to restore full engine operation.

NOTICE

If the Over-Revolution Caution System activates at recommended maximum throttle and you are sure that the propeller pitch is sufficient and there are no factors like "over-trimming" or "ventilation", there may be a problem with the Over-Revolution Caution System.

Consult your authorized Suzuki marine dealer if the Over-Revolution Caution System activates for no apparent reason.

OIL PRESSURE CAUTION SYSTEM

This system operates when the engine lubricating oil pressure drops below the correct level.

If this system activates, the “Low Oil Pressure” and caution alarm icon  are displayed on screen, and the buzzer sounds. In addition, when this system is activated at 1000 r/min. or higher, engine speed will automatically be reduced to approximately 1000 r/min.

If you continue to run, the engine will automatically stop 3 minutes after beginning of the above CAUTION system activation.

NOTE:

In case that the engine is automatically stopped due to the CAUTION system, the engine can be started again.

However the CAUTION system will repeatedly activate until eliminating the cause.

If this system activates, stop the engine immediately, if wind and water conditions make it safe to do so.

Check the oil level and add oil if necessary. If the oil level is correct, consult your authorized Suzuki Marine Dealer.

NOTICE

Your engine may become severely damaged if you rely on the Oil Pressure Caution System to indicate the need to add engine oil.

Check the engine oil level periodically and add oil as necessary.

NOTICE

Operating the engine with the Oil Pressure Caution System activated can result in severe engine damage.

If the Oil Pressure Caution System activates, stop the engine as soon as possible and add engine oil, if necessary, or otherwise correct the problem.

OVERHEAT CAUTION SYSTEM

This system is activated when the cylinder wall temperature is too high due to insufficient water cooling.

NOTE:

The overheat caution system will not detect high combustion chamber temperature caused by, for example, an oil system malfunction, poor quality fuel, or spark plugs with an incorrect heat range.

If this system activates, the “Overheat” and caution alarm icon  are displayed on screen, and the buzzer sounds. In addition, when this system is activated at 2000 r/min. or higher, engine speed will automatically be reduced to approximately 2000 r/min.

If you continue to run, the engine will automatically stop 3 minutes after beginning of the above CAUTION system activation.

NOTE:

In case that the engine is automatically stopped due to the CAUTION system, the engine can be started again.

However the CAUTION system will repeatedly activate until eliminating the cause.

If the overheat caution system activates when operating, reduce engine speed immediately and check if water is being discharged from the pilot water hole. If no water is seen, follow the procedures outlined below.

Water and wind conditions permitting, stop the engine, tilt it out of the water and remove any debris like seaweed, plastic bags or sand that may have blocked the water intakes.

Lower the engine into the water, being sure that water intakes are immersed, and restart it.

Check (A) that water discharges from the pilot hole and (B) that “Over Heat (Overheat)” is not displayed on screen.

Be aware that “Over Heat (Overheat)” is displayed on screen again if engine temperature rises abnormally. If either of the above situations arises, your authorized Suzuki Marine Dealer must be consulted as soon as possible.

NOTE:

If pilot hole water discharge is sufficient, buzzer and display on screen may still operate until engine temperature decreases. Run engine in NEUTRAL only until the caution systems are cancelled.

NOTICE

Operating the engine with the Overheat Caution System activated can result in severe engine damage.

If the Overheat Caution System activates, stop the engine as soon as possible, wind and water conditions permitting, and inspect the engine according to the above instructions. Consult your authorized Suzuki marine dealer if you cannot correct the problem.

NOTE:

Remember that the overheat caution system cannot detect overheating caused by, for example, an oil system malfunction, poor quality fuel, or incorrect spark plugs.

NOTE:

If the engine is operated beyond the maximum trim position, the water intake holes may be above the water line. In this situation, the overheat caution system may activate.

CHECK THERMOSTAT ALERT SYSTEM

This ALERT SYSTEM activates when the thermostat breaks down and the engine temperature does not rise up to the proper temperature after engine start-up.

If this system activates, the “Check Thermostat” and caution alarm icon “” (the color of the icon is blue) are indicated on the screen.

In order to cancel this ALERT SYSTEM, quickly stop the engine and consult with SUZUKI marine dealer.

BATTERY VOLTAGE CAUTION SYSTEM

This system is activated when the battery voltage deficiency which could impair your motor’s performance occurs.

If this system activates, the “Low Battery Voltage” and caution alarm icon “” are indicated on screen and the buzzer sounds.

This system will be canceled automatically when the battery voltage restores to the proper voltage level. Refrain from using any electrical equipment such as PTT system, hydraulic trim tabs, hydraulic jack plate, etc.

▲ WARNING

Failure to take proper precautions when inspecting or servicing the battery can be hazardous.

Do not attempt to inspect or service the battery without first reading the warnings, cautions, and instructions in the “BATTERY INSTALLATION” section in this manual.

NOTE:

- A marginal battery may have enough power to start your engine, yet may still cause this caution system to activate whenever engine or boat accessory use places a high current demand on the battery.
- If a message, “Low Battery Voltage” is displayed while the ignition key is “ON” position and the engine stops, check following:
 - The battery switch is “ON” position.
 - The battery is connected correctly.
 - The battery is sound condition.
- If this caution system activates continuously, even after you have stopped using engine or boat accessories, contact your authorized Suzuki Marine Dealer.

ELECTRONIC THROTTLE AND SHIFT CONTROL CAUTION SYSTEM

CONTROL UNIT COMMUNICATION CAUTION SYSTEM

This system is activated in the event of an error in the control system of the electronic throttle and shift systems.

If this system activates, the “Check Control Unit C.” and caution alarm icon “

NOTICE

If this system activates for no apparent reason, there may be a problem with the system.

Consult your authorized Suzuki marine dealer.

2ND STATION CAUTION SYSTEM

This system is activated in the event of an error in the control system of the 2nd station.

If this system activates, the “Check 2nd Station” and caution alarm icon “

NOTICE

If this system activates for no apparent reason, there may be a problem with the system.

Consult your authorized Suzuki marine dealer.

THROTTLE SYSTEM CAUTION SYSTEM

This system is activated in the event of an error of the control system of the electronic throttle.

If this system activates, the “Check Throttle System” and caution alarm icon “

NOTICE

If this system activates for no apparent reason, there may be a problem with the system.

Consult your authorized Suzuki marine dealer.

SHIFT CONTROL CAUTION SYSTEM

This system is activated in the event of an error of the control system of the electronic shift.

If this system activates, the “Check Shift Control” and caution alarm icon  are displayed on screen and the buzzer sounds.

If this system is activated, the engine speed or shift cannot be controlled by operating the remote control lever but the engine can be operated at the idle speed.

By shifting the remote control lever to the neutral position and pressing the throttle only switch ①, the engine speed can be adjusted from the idle speed to approximately 2000 r/min. with the remote control lever.

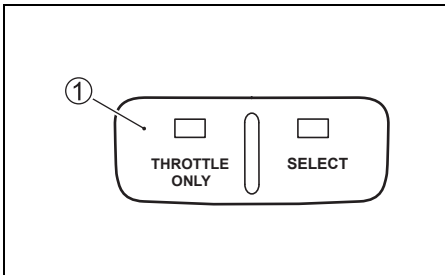

NOTE:

While the message, “Check Shift Control”, is displayed, the clutch cannot be shifted to the Forward, Neutral or Reverse position.

NOTICE

If this system activates for no apparent reason, there may be a problem with the system.

Consult your authorized Suzuki marine dealer.

GAUGE COMMUNICATION CAUTION SYSTEM

This system activates when there is a communication error of the gauge.

If this system activates, the “Check Gauge C.” is indicated on the screen.

NOTICE

If this system activates for no apparent reason, there may be a problem with the system.

Consult your authorized Suzuki marine dealer.

STATION SETTING TROLL MODE CAUTION SYSTEM

This system is activated when the TROLL mode operation is started on the gauge screen of the cockpit, where the TROLL Mode operation is not available.

If this system activates, the “Check Station Setting” is displayed on screen.

Identify the cockpit where the SELECT LED ① on the remote control box is turned ON and perform the TROLL Mode operation from the gauge screen of that cockpit where the SELECT LED is turned ON.

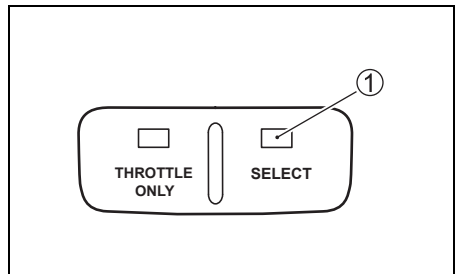

On the gauge screen where the TROLL Mode operation is available, **TROLL**  is displayed.

TROLL CONDITION CAUTION SYSTEM

This system activates when the mode cannot be transferred to the TROLL Mode.

If this system activates, the “Check Troll Condition” is displayed on screen.

Make sure that the remote control lever has been shifted into forward or reverse and the engine throttle has been fully closed.

Refer to the Setting the Troll Mode section.

TROLL SYSTEM CAUTION SYSTEM

The current ECM and BCM of your outboard motor does not applicable to the troll mode system.

If this system activates, the “Check Troll System” is displayed on screen.

The “Check Troll System” indication clears when any of the button is pressed in the gauge. If this system activates, consult your authorized Suzuki Maine Dealer.

DIAGNOSTIC SYSTEM

If abnormal conditions exist in any sensor signal being input to the control unit, the self-diagnostic system warns of the abnormal condition.

If this system activates, the “Check Engine X – X” and check engine icon “” are displayed on screen, and the buzzer sounds.

Also incorporated is a fail-safe provision that allows the operation at a restricted speed even under such a failure condition.

NOTE:

- *This diagnostic code is designed to appear while the ignition key is turned on.*
- *The buzzer sound with diagnostic system activating will be canceled by pushing the ignition key in.*

NOTICE

If the diagnostic system activates while you are operating your outboard motor, there is an abnormal condition in one of the sensor signals of the control system.

Consult your authorized Suzuki marine dealer for repair of the control system.

OIL CHANGE REMINDER SYSTEM

This system informs the operator of the time for replacing engine oil on the basis of the maintenance schedule.

The system is designed to register the total operating hours of the outboard motor and function its operation when the preprogrammed hours have reached.

(Refer to the INSPECTION AND MAINTENANCE section.)

FLOWCHART OF OIL CHANGE REMINDER SYSTEM

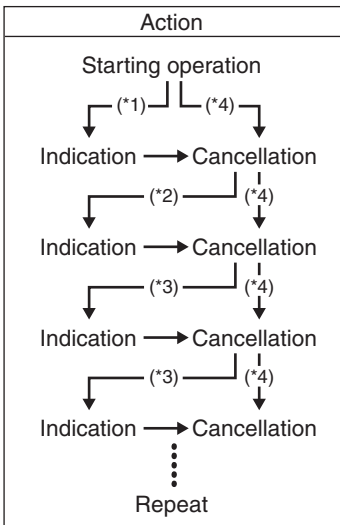

- *1: Lapse of initial 20 hour's operation
- *2: Lapse of 80 hour's operation
- *3: Lapse of 100 hour's operation
- *4: When performing cancellation before system activation

SYSTEM ACTIVATION

When the total operating hours have reached the preprogrammed hours, the "Change Oil" is displayed on screen, and the buzzer sounds. This indication will repeat until you cancel the system activation.

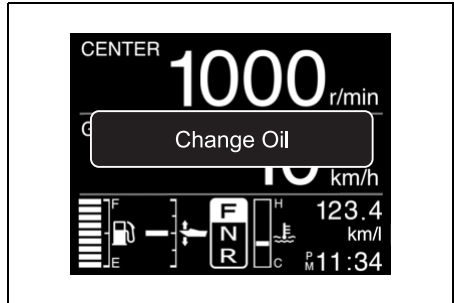

CANCELLATION

For the single engine:

1. Turn on the electrical circuits.

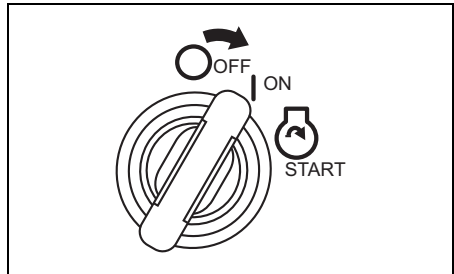

2. Pull out the emergency stop switch lock plate ①.
3. Pull up the emergency stop switch knob ② three times within 10 seconds. A short beep will be heard if the cancellation is successfully finished.

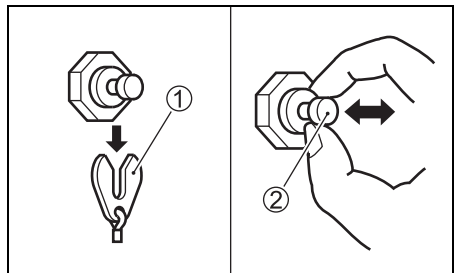

4. Turn off the electrical circuits.

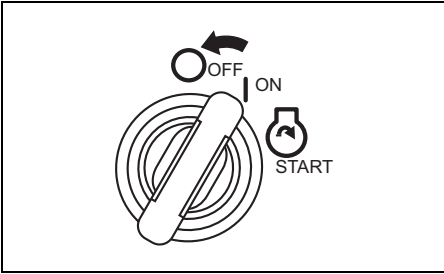

5. Set the plate ① in the original position.

For the multiple engines:

1. Turn on the electrical circuits.

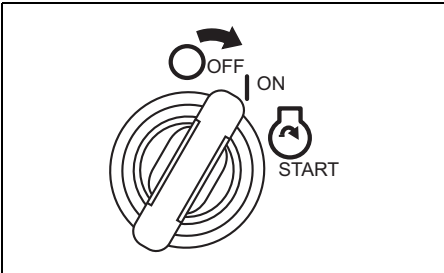

2. Pull out the emergency stop switch lock plate ①.

3. Push the start & stop switch ② three times in 10 seconds. A short beep will be heard if the cancellation is successfully finished.

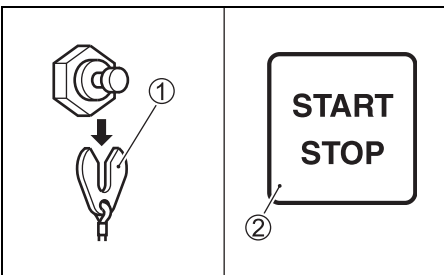

4. Turn off the electrical circuits.

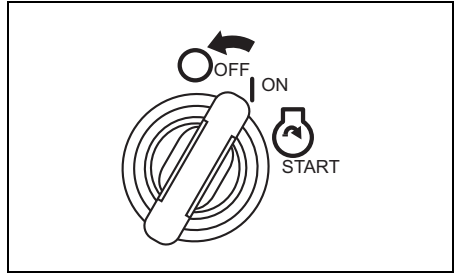

5. Set the plate ① in the original position.

NOTE:

- *Canceling of the system activation is possible regardless of whether or not the engine oil has been replaced. Once the system has operated, however, Suzuki strongly recommends that the engine oil be replaced before canceling the system activation.*
- *Even if the engine oil has been replaced with the system not operating, it is still necessary to perform the cancellation.*

ENGINE STALLING CAUTION SYSTEM

This system informs the operator when the motor stalls while it is operating.

When the engine stalls for any reason, the caution buzzer sounds three times.

WATER IN FUEL ALERT SYSTEM

This engine is equipped with an integral fuel filter/water separator and associated alert system.

The alert system will activate if water separated from the fuel exceeds a specific volume.

If this system activates, the "Water in Fuel" and caution alarm icon  will display at all the time and a buzzer will sound when the engine is in neutral only.

If this system activates, stop the engine immediately, if wind and water conditions are safe to do so, and check the fuel filter/water separator for water. Or consult your authorized Suzuki marine dealer.

For inspection and cleaning of the fuel filter, refer to the LOW PRESSURE FUEL FILTER in the INSPECTION AND MAINTENANCE section.

MOTOR INSTALLATION

WARNING

Overpowering your boat can be hazardous. Excessive horsepower will have an adverse effect on hull safety and may cause operating/handling difficulties. The boat may also sustain stress and hull damage.

Never install an outboard motor with horsepower exceeding the manufacturer's recommended maximum horsepower listed on the boat's "Certification Plate". Contact your authorized Suzuki marine dealer if you are unable to locate the hull "Certificate Plate".

Suzuki strongly recommends that you have your outboard motor, controls and gauges installed by an authorized Suzuki Marine Dealer. He has the tools, the facilities and the know-how.

WARNING

Failure to have your outboard motor and associated controls and gauges properly installed can result in personal injury or damage.

Suzuki strongly recommends that you have your outboard motor, controls and gauges installed by your authorized Suzuki marine dealer. He has the tools, the facilities, and the know-how to do the job correctly.

BATTERY INSTALLATION

BATTERY REQUIREMENTS

Do not use deep cycle batteries and gel-cell batteries for starting engines.

Use a 12 Volt starting-type lead acid battery that meets the specifications shown below.

1000 Marine Cranking Amps (MCA)/ABYC, or 800 Cold Cranking Amps (CCA)/SAE or 180 Reserve Capacity (RC) Minutes/SAE or 12 Volt, 130 AH (20HR/IEC)

NOTE:

- *The specifications listed above are the minimum battery rating requirements for starting the engine.*
- *When connecting batteries in parallel, they must be of the same type, capacity, manufacturer, and of similar age. When replacement is necessary, they should be replaced as a set. Consult your Suzuki dealer for proper battery installation information.*
- *If your boat application requires additional battery loads, it is recommended that an auxiliary battery or batteries be installed. Consult your Suzuki dealer for proper battery installation information.*

BATTERY INSTALLATION

WARNING

If you place the battery near the fuel tank, a spark from the battery may ignite the gasoline, causing a fire and/or an explosion.

Do not place the fuel tank in the same compartment/area as the battery.

WARNING

Batteries produce flammable hydrogen gas and may explode if they are near flames or sparks.

Never smoke or cause sparks when working near the battery. Keep the battery away from open flames. To avoid creating a spark when charging the battery, connect the battery charger cables to the proper terminals before turning the charger on.

WARNING

Battery acid is poisonous and corrosive. It can cause severe injury and can damage painted surfaces.

Avoid contact with eyes, skin, clothing, and painted surfaces. If battery acid comes in contact with any of these, flush immediately with large amounts of water. If acid contacts the eyes or skin, get immediate medical attention.

Secure the battery in a dry area of the boat, away from vibration.

NOTE:

- It is recommended that the battery be installed in an enclosed battery case.
- When connecting batteries, hexagon-nuts must be used to secure battery leads to battery posts.

To hook up the battery, first connect the red lead from the motor to the positive battery terminal, then connect the black lead to the negative battery terminal.

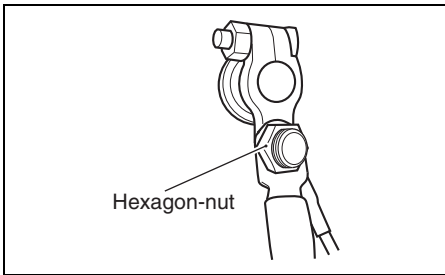
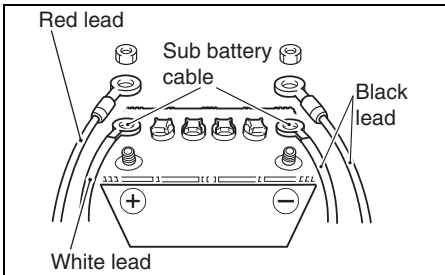

To remove the battery, first disconnect the black lead from the negative terminal, then disconnect the red lead from the positive terminal.

Suzuki recommends that you install the terminal cap on the positive battery terminal to prevent an accidental short circuit of battery terminals.

If a terminal cap is required, contact your authorized Suzuki marine dealer.

Connecting and disconnecting the battery as described above will help minimize the chance of creating an accidental short circuit and sparks.

NOTICE

The electrical system or its components may be damaged if proper battery precautions are not followed.

- Be sure to attach battery leads correctly.
- Do not disconnect battery leads from the battery while the engine is running.

SUB BATTERY CABLE

The sub battery cable ① is used to supply voltage to the engine control system. In the midst of the cable, a 30 A fuse ② is provided to protect the control circuit.

If the sub battery cable is not correctly connected to the battery, engine cannot be started.

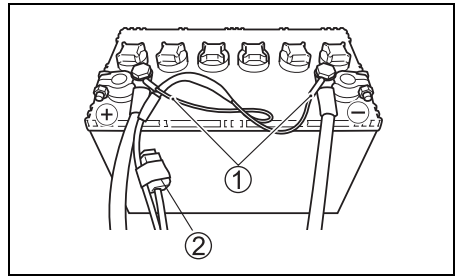

DUAL BATTERY CHARGING SYSTEM (OPTION)

If installing the battery isolator lead assembly, available as optional parts, and changing the position of 40 A fuse from standard to option, dual battery charging system will be effective.

Be sure to check if the optional 40 A fuse in OPT position is blown, when the second battery for accessories will not be charged.

Please ask your authorized Suzuki Marine Dealer for installation of the isolator lead assembly.

USE OF ELECTRICAL ACCESSORIES

The amount of power (12V DC) available for accessories, however, depends on the operating condition of the motor. For getting a detailed information, please inquire of your authorized Suzuki Marine Dealer.

NOTE:

Use of too much power for electrical accessories under certain operating conditions can cause the battery to discharge.

PROPELLER SELECTION, INSTALLATION AND REMOVAL

PROPELLER SELECTION

It is essential to use a propeller on your out-board motor that is properly matched to your boat's operating characteristics. The speed of the engine when you operate your boat at full throttle depends on the propeller you use.

Excessive engine speed can seriously damage the motor, while low engine speed at full throttle will adversely affect the performance. Your operating load will also affect propeller selection. Smaller loads generally require larger-pitch propellers; larger loads generally require smaller-pitch propellers. Your authorized Suzuki Marine Dealer will assist you in selecting a suitable propeller for your boat.

NOTICE

Installing a propeller with either too much or too little pitch will cause incorrect maximum engine speed, which may result in severe damage to the motor.

Consult your authorized Suzuki marine dealer to assist you in selecting a suitable propeller for your boat.

You can determine if your propeller is appropriate for use with your boat by using a tachometer to measure engine speed when operating your boat at full throttle, under minimum load conditions. If you are using an appropriate propeller, the engine speed will be within the following range:

| | | |
|-------------------------------|--------------------|--|
| Full throttle operating range | DF300B DF300BMD | 5300 – 6300 r/min. (min ⁻¹) |
| | DF325A | 5300 – 6300 r/min. (min ⁻¹) |
| | DF350A DF350AMD | 5700 – 6300 r/min. (min ⁻¹) |

If the engine speed is not within this range, consult your authorized Suzuki Marine Dealer to determine which propeller size is best for you.

PROPELLER INSTALLATION AND REMOVAL

⚠ WARNING

Failure to take proper precautions when installing or removing the propeller can result in severe personal injury.

When installing or removing the propeller:

- Always shift into “Neutral” and remove the emergency stop switch lock plate so that the motor cannot be started accidentally.
- Wear gloves to protect hands, and “lock” the propeller by placing a block of wood between the blades and the anti-cavitation plate.

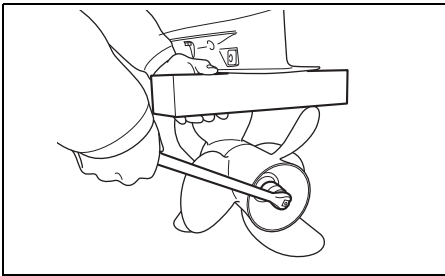

NOTICE

Using the improper combination of front and rear propellers can cause lower unit damage.

Confirm the size of the front and rear propellers when installing them. The front and rear propellers must be the same number of blades, diameter and pitch.

The propeller size is indicated as follows.

The first character shows the No. of blades, then the following characters show the diameter and pitches in this order. The last character “F” or “R” shows the installation position.

F: Front R: Rear

Example: 3X15-1/2X25.5F

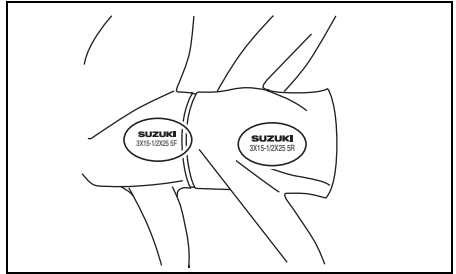

Propeller installation

To install the propeller on your outboard motor, use the following procedure:

1. Coat the propeller shaft splines ① liberally with Suzuki water resistant grease to help prevent corrosion.
2. Place the front propeller stopper ② on the shaft.
3. Align the front propeller ③ with the propeller shaft splines and slide the front propeller onto the shaft.
4. Place the front propeller nut spacer ④ and front propeller nut stopper ⑤ on the shaft.

NOTE:

Align section A of the stopper ⑤ with the punch mark C of the spacer ④ and attach it.

5. Install the front propeller nut ⑥, and then tighten it to the specified torque.

Tightening torque:

125 – 135 N·m (13 – 14 kgf-m/92 – 100 lbf-ft)

NOTE:

- Front propeller nut is left hand thread.
- For removing or installing the front propeller nut, the "Propeller nut remover & installer" (Suzuki genuine part), is required. Consult your authorized Suzuki marine dealer for Suzuki genuine parts.
- Align the locking edge of the stopper ⑤ with the groove on the front propeller nut.

6. Bend the locking edge of the front propeller nut stopper ⑤ to the front propeller nut side to secure the nut.

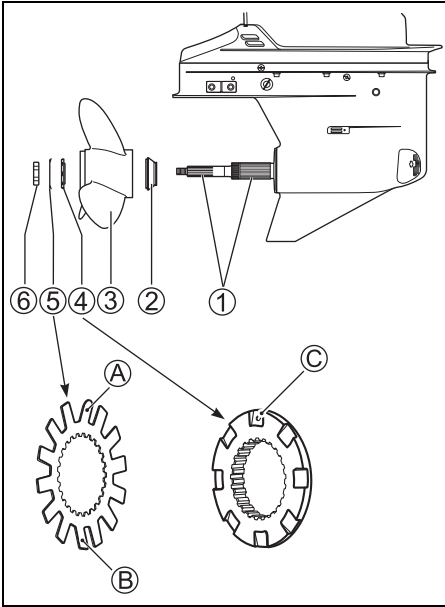

NOTE:

- Do not bend section (A) and (B) of the front propeller nut stopper ⑤ to the front propeller nut side.
- Bend two sections of the locking edge of the front propeller nut stopper ⑤.

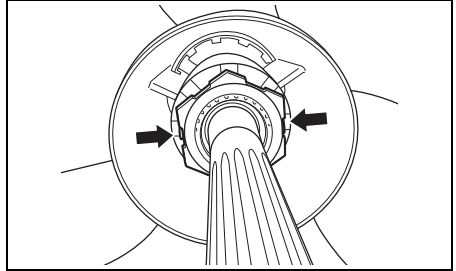

7. Place the rear propeller stopper ⑦ on the shaft.
8. Align the rear propeller ⑧ with the propeller shaft splines and slide the rear propeller onto the shaft.
9. Place the rear propeller nut spacer ⑨ and washer ⑩ on the shaft.
10. Install the rear propeller nut ⑪, and then tighten it to the specified torque.

Tightening torque:

50 – 60 N·m (5.1 – 6.1 kgf-m/37 – 44 lbf-ft)

- Align the grooves in the rear propeller nut with the hole in the shaft, then insert a cotter pin ⑫ and bend the pin ends over to lock it in place.

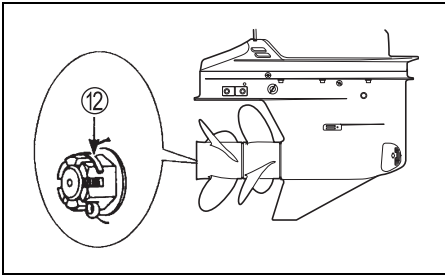
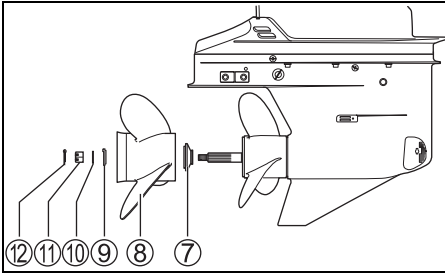

Propeller removal

To remove the propeller on your outboard motor, use the following procedure.

- Shift to "NEUTRAL" position.
- Remove the cotter pin ① from the rear propeller nut and remove the rear propeller nut ②.
- Remove the washer ③, spacer ④, rear propeller ⑤ and rear propeller stopper ⑥ from the propeller shaft.

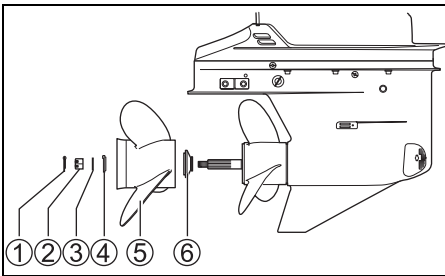

- Straighten the locking edges on the front propeller nut stopper ⑦ from the front propeller nut and remove the front propeller nut ⑧.

NOTE:

- Front propeller nut is left hand thread.
- For removing or installing the front propeller nut, the "Propeller nut remover & installer" (Suzuki genuine part), is required. Consult your authorized Suzuki marine dealer for Suzuki genuine parts.

- Remove the front propeller nut spacer ⑨, front propeller ⑩ and front propeller stopper ⑪ from the propeller shaft.

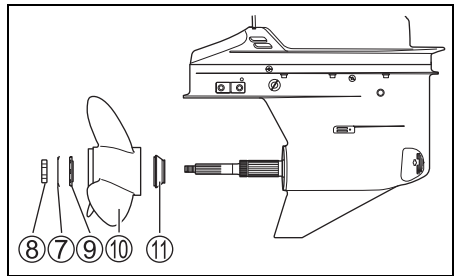

OPERATION OF TILTING SYSTEMS

POWER TRIM AND TILT

⚠ WARNING

The power trim and tilt (PTT) switch on the side cover can be accidentally activated when the ignition key is off, resulting in injury.

Keep all persons away from the outboard motor to help prevent accidental activation of the PTT system.

The “Power Trim and Tilt” is operated by pressing the switch. To tilt the motor up, press the upper part of the switch. To tilt the motor down, press the lower part of the switch.

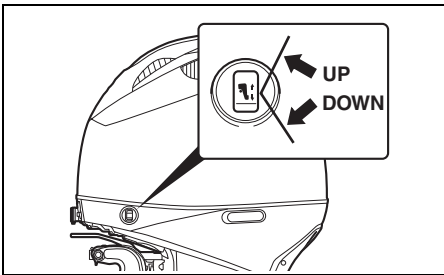
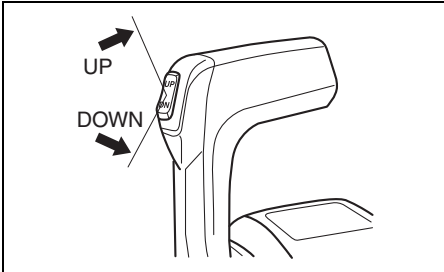

NOTE:

The PTT switch on the remote control lever can not be activated when the ignition key is off.

NOTE:

Repeated operation of the power trim and tilt (PTT) causes the overheating of the PTT motor and the protection circuit may stop the operation of the motor. While the protection circuit activated, the PTT switch is inoperative. This inoperative condition of the system is cancelled once the overheating is resolved.

TILT LIMITER CAM (DF300B/325A/350A)

⚠ WARNING

Adjusting the tilt limiter cam will not prevent the outboard motor from tilting fully up and contacting the motor well if the motor's lower unit hits an object at high speed. Such tilting could damage your motor and boat and injure boat occupants.

Keep all occupants away from the motor when operating at high speed.

If the outboard motor contacts the motor well of the boat while tilting, adjust the tilt limiter cam to limit maximum tilt position.

1. Place the motor in the normal running position.
2. Rotate the tilt limiter cam:
 - To reduce the amount of tilt, move the tab **A** of cam upward.
 - To increase the amount of tilt, move the tab **A** of cam downward.

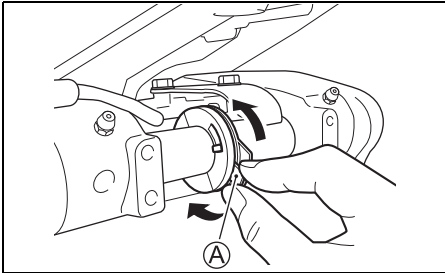

3. To check your adjustment, tilt the motor fully up to check for motor contact. Adjust further if necessary. Return the motor to the normal running position for each adjustment, and repeat your check after each adjustment.

SETTING OF TILT UPPER LIMIT POSITION (DF300BMD/350AMD)

If the outboard motor contacts the motor well of the boat during full tilt up operation, the upper limit setting should be reset.

Perform this set-up after the current position setting has been canceled, as explained in the following procedure.

CANCELING THE TILT UPPER POSITION LIMIT SETTING

1. Turn on the electrical circuits.
2. Pull out the emergency stop switch lock plate **①**.

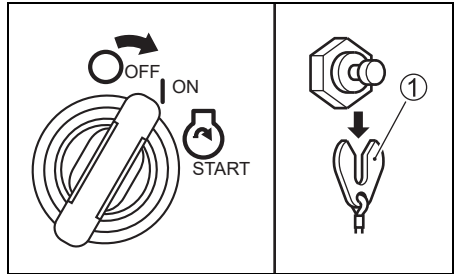

3. Make sure that remote control handle is in "NEUTRAL".
4. Confirm the select LED lights, if not, depress the select switch on the remote control box. Depress the "THROTTLE ONLY" button **②**.

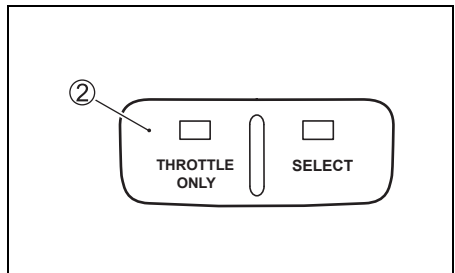

5. Move the control handle forward until the caution buzzer sounds one time.

At this time, the message of “Set Limit Angle” will appear on the gauge screen. Press the “UP” side of the PTT switch for three seconds and the buzzer will sound twice briefly indicating the setting has been canceled.

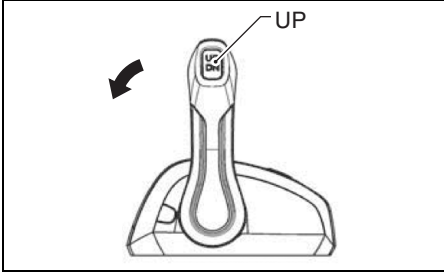

6. Return the throttle to the fully closed position.

SETTING THE TILT UPPER POSITION LIMIT

▲ WARNING

Setting of the tilt upper limit position will not prevent the outboard motor from tilting fully up and contacting the motor well if the motor's lower unit hits an object at high speed. Such tilting could damage your motor and boat and injure the boat occupants.

Keep all occupants away from the motor when operating at high speed.

1. Turn on the electrical circuits.
2. Press the “UP” side of the PTT switch so that the optimum full tilt up position for the boat can be obtained.
3. Pull out the emergency stop switch lock plate.
4. Make sure that remote control handle is in “NEUTRAL”.
5. Confirm the select LED lights, if not, depress the select switch on the remote control box. Depress the “THROTTLE ONLY” button.
6. Move the control handle forward until the caution buzzer sounds one time.
7. Press the “UP” side of PTT switch three times within three seconds. The buzzer will sound one time briefly indicating the setting has been accepted.
8. Return the throttle to the fully closed position and install the lock plate on the emergency switch. Operate the full tilt up and full down operations several times by pressing the PTT switch and check that the setting of the tilt upper limit is properly set.

MANUAL TILTING

⚠ WARNING

Severe injury could occur if the outboard motor accidentally falls.

Never get under the motor while it is tilted.

If you are unable to tilt the motor using the "Power Trim and Tilt" because of an electrical problem or some other problem, you can move the motor manually. To tilt the motor up or down, turn the manual release screw (A) two turns counterclockwise, move the motor to the desired position, then retighten the release screw.

DF300B/325A/350A

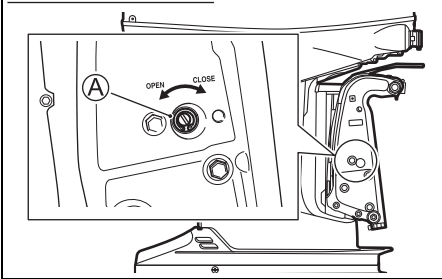

DF300BMD/350AMD

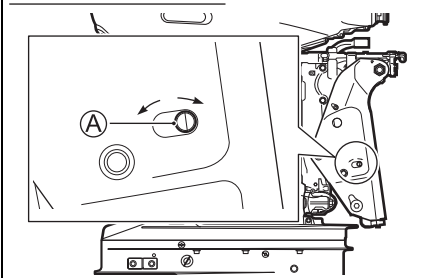

TILT LOCK LEVER

The Tilt Lock Lever is provided so you can support the motor in a tilted position for non-moving engine support.

To set the Tilt Lock Lever:

1. Tilt the motor all the way up by pressing the Power Trim and Tilt "UP" switch.
2. Pull down the Tilt Lock Lever as shown in the illustration.
3. Lower the motor by pressing the Power Trim and Tilt "DOWN" switch, until the motor is supported by the Tilt Lock Lever.

DF300B/325A/350A

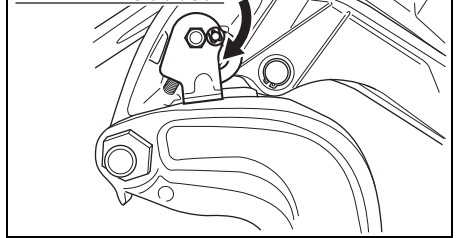

DF300BMD/350AMD

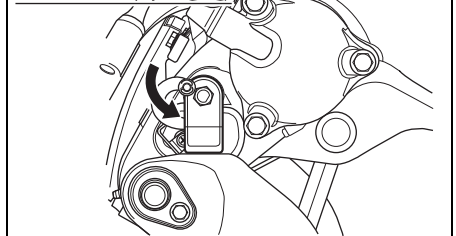

4. Continue to operate the Power Trim and Tilt "DOWN" switch until the trim rods are completely retracted.

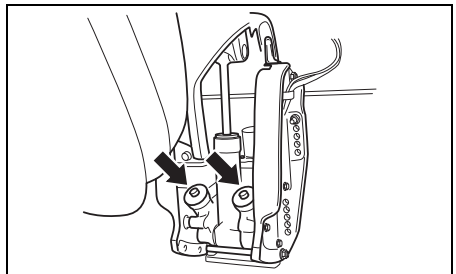

NOTICE

If you do not retract the trim rams completely when mooring, they may become deteriorated or corroded.

Be sure to retract the trim rams completely when mooring.

To release the Tilt Lock Lever, tilt the motor all the way up using the Power Trim and Tilt "UP" switch, and pull up the Tilt Lock Lever.

▲ CAUTION

The remote Power Trim and Tilt switch will work when the ignition key is off. If someone activates the switch while you are moving the tilt lock lever, your hand could be injured.

Keep all persons away from the remote Power Trim and Tilt switch while you are moving the tilt lock lever.

NOTICE

Damage can occur if you use the tilt lock lever other than when the boat is moored or is otherwise stationary.

The tilt lock lever relieves pressure from the power trim and tilt and should only be used when the boat is stationary. Do not use the tilt lock lever when trailering your boat and motor. Refer to the TRAILERING section in this manual.

OPERATION OF MOTOR COVER LEVER

MOTOR COVER REMOVAL

Remove the motor cover by unlocking the lever ①, ② and ③. Pull out and turn up the levers to unlock. Turn down and push in the levers to lock.

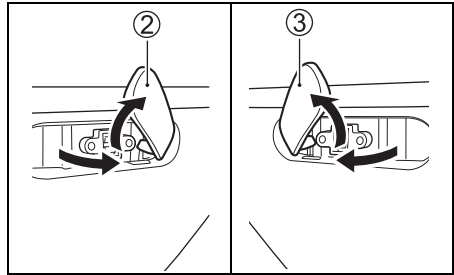
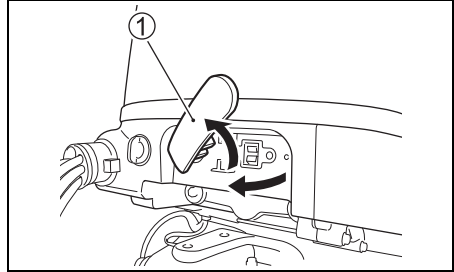

INSPECTION BEFORE BOATING

⚠ WARNING

Failure to inspect your boat and motor before beginning a trip can be hazardous.

Before boating, always perform the inspections described in this section.

It is important to make sure that your boat and motor are in good condition and that you are properly prepared for an emergency. Always perform the following checks before you begin boating:

- Make sure that you have enough fuel for the intended run.
- Check the level of engine oil in the sump.

NOTICE

Running the engine with an insufficient amount of oil can cause serious engine damage.

Always check the oil level before each trip and add oil if necessary.

To check the oil level:

NOTE:

To avoid an incorrect assessment of engine oil level, check the level only when the engine has cooled.

1. Place the motor in a vertical position, then remove the motor cover. Refer to the OPERATION OF MOTOR COVER LEVER section.
2. Turn the oil dipstick 90 degrees to the left and pull it out, and wipe oil off with a clean cloth.

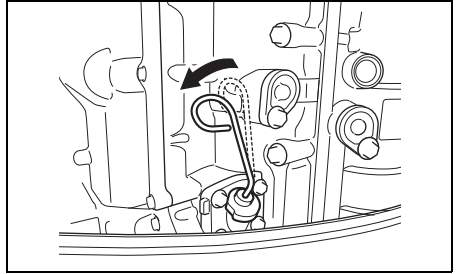

NOTE:

If the engine oil is contaminated or discolored, replace with fresh engine oil (Refer to Inspection and maintenance/engine oil section).

3. Insert the dipstick all the way into the engine, then remove it again.

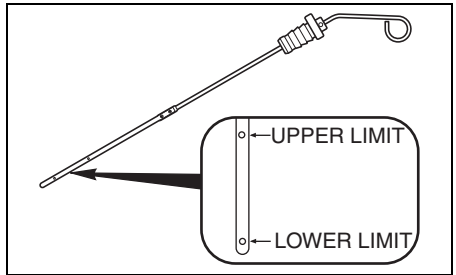

The oil on the dipstick should be between the upper and lower limits shown on the dipstick. If the oil level indication is near the lower limit, add enough oil to raise the level to the upper limit.

To fill the engine oil:

1. Remove the oil filler cap.
2. Fill the recommended engine oil to the upper level.

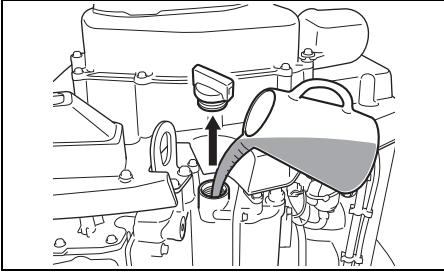

3. Insert the oil dipstick and turn it 90 degrees to the right, back to its original position as shown in the figure.

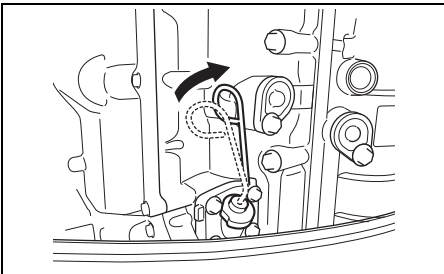

NOTICE

If the oil dipstick knob is not correctly positioned when installing the motor cover, the oil level gauge would be damaged.

When the motor cover is to be attached, make sure that the oil dipstick knob is positioned as shown in the figure.

NOTICE

Running the engine with an excessive amount of oil can damage the engine.

Do not overfill the engine with oil.

4. Tighten the oil filler cap securely.

- **Check the battery solution level.**
The level should be kept between the MAX and the MIN level lines at all times. If the level drops below the MIN level line, refer to MAINTENANCE section.
- **Make sure that the battery leads are securely connected to the battery terminals.**
- **Visually check the propeller to make sure it is not damaged.**
- **Make sure that the motor is securely mounted to the transom.**
- **Check for proper operation of the Power Trim and Tilt.**
- **Make sure that the tilt pin is securely installed in the proper position.**
- **Make sure that you have the boating safety and emergency equipment on board.**
- **Make sure that the emergency stop switch operates properly.**
- **Inspect water intake for any obstructions.**
The water intake shall be free from any and all obstructions.
- **Inspect hydraulics for any and all leaks.**
No leaks shall be present prior to vessel departure. (Integrated steering model)

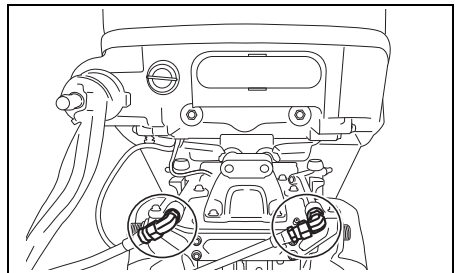

BREAK-IN

Proper operation during this break-in period will help ensure maximum life and performance from your engine. The following guidelines will explain proper break-in procedures.

NOTICE

Failure to follow the break-in procedures described below can result in severe engine damage.

Be sure to follow the engine break-in procedures described below.

Break-in period: 10 hours

Break-in procedure

1. For the initial 2 hours:
Allow sufficient idling time (about 5 minutes) for the engine to warm up after cold engine starting.

NOTICE

Running at high speed without sufficient warm-up may cause severe engine damage such as piston seizure.

Always allow sufficient idling time (5 minutes) for the engine to warm-up before running at high speed.

After warming up, run the engine at idling speed or the lowest in-gear speed for about 15 minutes.

During the remaining 1 hour and 45 minutes, if safe boating conditions permit, operate the engine in gear at less than 1/2 (half) throttle (3000 r/min.).

NOTE:

You may throttle up beyond the recommended operating range to plane your boat, then immediately reduce the throttle to the recommended operating range.

2. For the next 1 hour:
Safe boating conditions permitting, operate the engine in gear at 4000 r/min. or at three-quarter throttle. Avoid running the engine at full throttle.
3. Remaining 7 hours:
Safe boating conditions permitting, operate the engine in gear at desired engine speed. You may occasionally use full throttle; however do not operate the engine continuously at full throttle for more than 5 minutes at any time.

NOTICE

Running continuously at full throttle for more than 5 minutes at a time during the last 7 hours of break-in operation may cause severe engine damage such as seizure.

During the last 7 hours of break-in operation, do not operate at wide open throttle for more than 5 minutes at a time.

OPERATION

BEFORE ATTEMPTING TO START THE ENGINE

1. Lower the motor into the water.
2. Make sure that the motor fuel hose and the hose from the boat's fuel tank are securely attached and clamped.

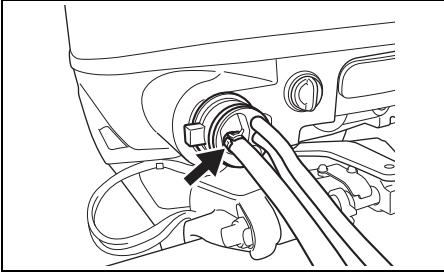

3. Make sure the motor is in "NEUTRAL".

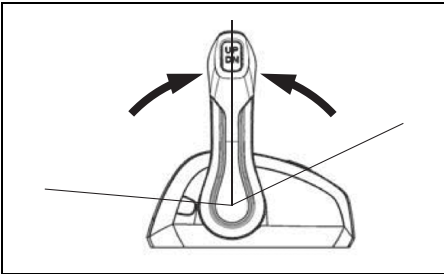

4. Make sure the lock plate is in place and the emergency stop switch cord is fastened securely to your wrist or appropriate clothing area such as your belt.

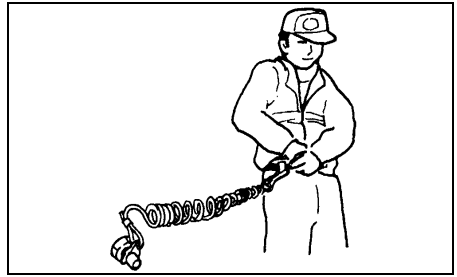
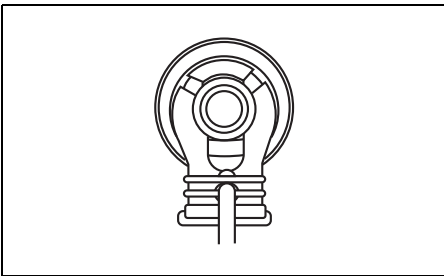

⚠ WARNING

Failure to properly attach the emergency stop switch cord or to take proper precautions to help ensure that the emergency stop switch works as intended may result in serious injury or death to the operator or passengers.

Always take the following precautions:

- Make sure that the emergency stop switch cord is fastened securely to the operator's wrist or to an appropriate clothing area (belt etc.).
- Ensure that no obstructions impede or restrict emergency stop switch operation.
- Be careful not to pull the stop switch cord or knock out the lock plate during normal operation. The motor will stop abruptly, and the loss of forward motion may unexpectedly throw occupants forward.

NOTE:

There is a spare plastic lock plate for temporary use only. Remove it from the cord and place in a safe place on the boat. However, the original cord and lock plate should be replaced as soon as possible.

STARTING THE ENGINE

⚠ WARNING

Exhaust gas contains carbon monoxide, a dangerous gas that is difficult to detect because it is colorless and odorless. Breathing carbon monoxide can cause death or severe injury.

Never start the engine or let it run indoors or where there is little or no ventilation.

⚠ WARNING

Operating the boat when the emergency stop switch is not operating properly can be hazardous.

Before starting off, check to make sure that the emergency stop switch operates properly.

NOTE:

If the emergency stop switch lock plate is not in position, the starter motor cannot operate.

1. Squeeze the fuel line priming bulb several times until you feel resistance.

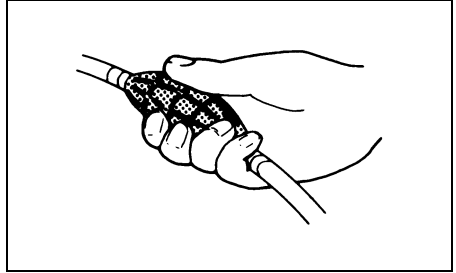

2. Turn until the ignition key is in the "ON" position.
3. Turning the ignition key to the "START" position automatically starts all engine.

After returning the ignition key to "ON" position from "START" one, starter motor continue to turn for 4 seconds until engine start.

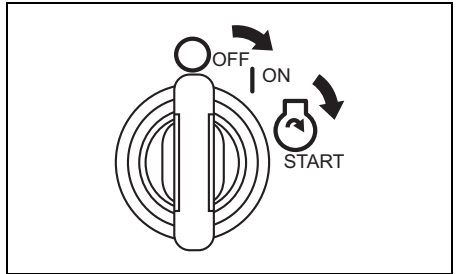

NOTICE

If you hold the ignition key at the "START" position to start the engine, the starter system can be damaged.

Turn the ignition key to the "START" position once and release it to start the engine. The engine will crank continuously for 4 seconds or until the engine starts.

To start each engine individually, turn the ignition switch to the “ON” position. Then press the control panel start/stop switch to start each engine individually.

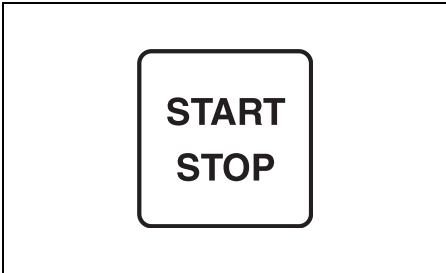
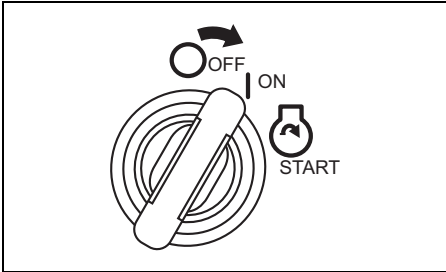

NOTICE

If “Low Oil Pressure” is displayed on the screen of the meter while operating the outboard, the oil level may be low enough to damage the engine.

Stop the engine and check the oil level.

NOTE:
The continuous operating time of the starter motor is set at four seconds.
When this time is exceeded, the starter motor will automatically stop.
If the motor stops, wait about ten seconds for the motor to cool down and try again.

4. Warm up the engine for about 5 minutes.

NOTICE

Operating the engine at high RPM or “wide open throttle” immediately after starting the engine without allowing the engine to warm up may cause engine failure.

Always allow the engine to warm up sufficiently before operating it at high speeds.

Cooling water check

As soon as the engine starts, water should spray out of the pilot water hole ①, indicating that the water pump and cooling system are working properly. If you notice that water does not spray out of the pilot water hole, stop the engine as soon as possible and consult your authorized Suzuki Marine Dealer.

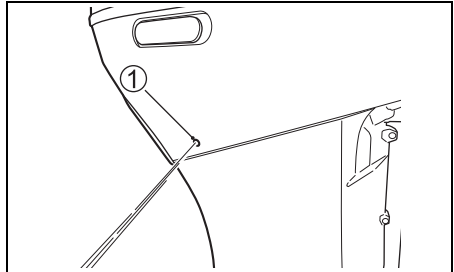

NOTICE

Never operate your outboard motor when there is no water coming out of the pilot water hole, or severe damage can result.

After starting the engine, check to make sure that there is water coming out of the pilot water hole.

SHIFTING AND SPEED CONTROL

NOTICE

Severe engine damage may occur if (a) engine speed is not allowed to return to idle and boat speed is not reduced when shifting from "FORWARD" to "REVERSE" or from "REVERSE" to "FORWARD", or (b) care is not taken when operating the boat in reverse.

Always allow the engine speed to return to idle before shifting. Exercise caution and use minimal speed when operating the boat in reverse. Be sure the handle/shift lever is in the desired position before accelerating.

NOTE:

- On a boat equipped with triple engines, the center engine and port engine are started with port shift lever ① to link the center engine with the port engine.
- On a boat equipped with quadruple engines, the two engines on port side are started with shift lever ① and the two engines on starboard side are started with shift lever ②.
- On a boat equipped with quintuple engines, the center engine, port center engine and port engine are started with port shift lever ① to link the center engine with the two engines on port side and the two engines on starboard side are started with shift lever ②.
- On a boat equipped with sextuple engines, the three engines on port side are started with shift lever ① and the three engines on starboard side are started with shift lever ②.

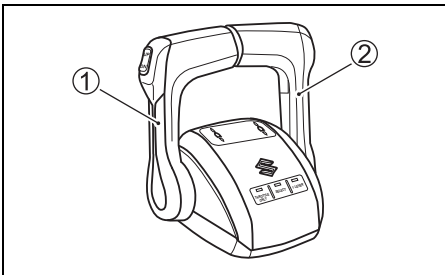

NOTE:

- When the engine stops, the clutch moves to the neutral position irrespective of the position of the remote control lever.
- The clutch cannot be changed over either to Forward or Reverse by operating the remote control lever while the engine stops.
- If gear shifting is attempted while the engine speed is high, the buzzer sounds twice and the shift position indicator light "N" displayed on the multi-function gauge, blinks. If this system activates, move the shift lever in to the full closed position.



Shifting

NOTE:

Type B remote control box

The type B remote control box has a lock mechanism to help prevent accidental moving from neutral to forward or reverse. To release the lock, push in the shift lock button before changing.

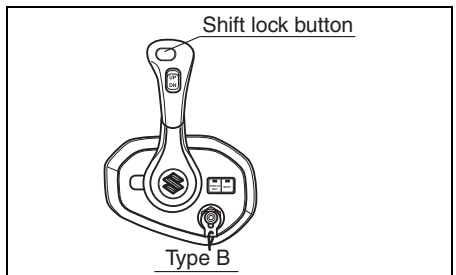

To shift into “FORWARD”, move the control handle forward to approximate position (A), as shown in the illustration.

To shift into “REVERSE”, move the control handle rearward to approximate position (B), as shown in the illustration.

A detent or notch is present on all Suzuki control boxes to provide a “feel” for positions (A), (B), and neutral. Always shift quickly and firmly from neutral to position (A) or (B) to prevent abnormal wear on the gear and clutch engagement surfaces.

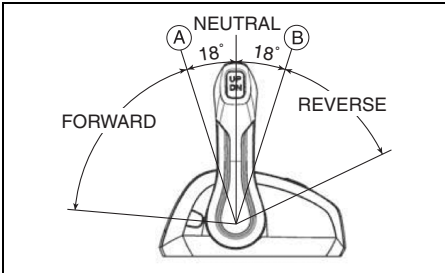

Speed control

To increase speed after you have shifted into gear, continue moving the control handle forward or rearward.

▲ WARNING

Since the same handle is used for shifting and speed control it is possible to move the handle past the detent and engage the throttle. This can cause the boat to move suddenly resulting in personal injury or property damage.

You must be careful not to move the control handle too far forward or rearward when shifting.

STOPPING THE ENGINE

NOTE:

When it is necessary to stop the engine in an emergency, pull the emergency stop switch lock plate by pulling the emergency stop switch cord.

To stop the engine:

1. Shift into “NEUTRAL”.
2. After operating at full throttle, cool off the engine a few minutes by allowing it to idle or troll at low speed.

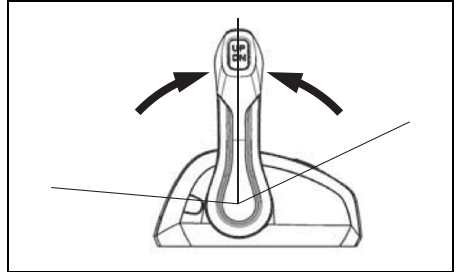

3. Turn the ignition key to the “OFF” position to shut off all engines.

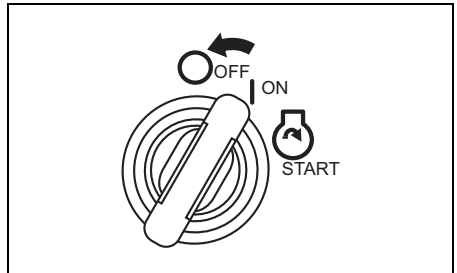

4. To stop each engine individually, press the control panel start/stop switch to shut off each engine individually.

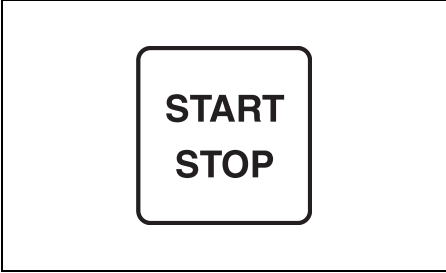

NOTICE

If the ignition key is left ON when the engine is not running, the battery will discharge.

Always turn the ignition key OFF when the engine is not running.

▲ WARNING

Unauthorized use of your boat could lead to an accident or damage to your boat.

To prevent unauthorized use of your boat, be sure to remove the key and emergency stop switch lock plate when the boat is unattended.

5. After stopping the engine, disconnect the fuel line from the outboard motor if there is a fuel connector.

▲ WARNING

If you leave the motor stopped for a long period of time with the fuel line connected, fuel can leak out.

Disconnect the fuel line from fuel tank, if there is a fuel connector, whenever you leave the motor stopped for a long period of time.

6. Turn the air-vent screw on the fuel tank cap clockwise to shut the vent (if equipped)

NOTE:

To make sure that the emergency stop switch operates properly, stop the engine occasionally by pulling out the lock plate, while operating the engine at idling speed.

MOORING

The motor should be tilted up out of the water when you moor the boat in shallow water or if the motor will not be used for some time, to protect it from damage by underwater obstacles at low tide or corrosion from salt water.

Refer to the TILT LOCK LEVER section for details on how to tilt up the motor.

NOTICE

Improperly securing your boat may cause damage to your boat or motor, or other property damage.

Do not allow your motor to rub against quay walls, piers or other boats when the boat is tied up.

OPERATING THE TROLL MODE

MULTI-FUNCTION GAUGE

Switching to TROLL Mode

Press and hold the [MENU] button during cruising operation at Trolling Speed (minimum speed), and this will switch the operation to TROLL Mode.

For the Trolling Speed, the desired engine speed can be set and maintained within the range from 600 r/min to 1200 r/min using the [▼] or [▲] button.

NOTE:

- This system will not function properly until engine is at normal operating temperature.
- If the [MENU] button is pressed and held while the remote control lever is in neutral, the mode will not switch to TROLL Mode.
- For the multiple engines:
 - If the throttle of all engines are fully closed and one of engines is in-gear, it shifts to the troll mode when the [MENU] button is pressed.
 - In-gear idle speed of all engines is controlled at the same time.

Adjusting Trolling Speed

- When pressing the [▲] button, one short beep sounds and the engine speed increases by 50 r/min.
- When pressing the [▼] button, one short beep sounds and the engine speed decreases by 50 r/min.

NOTE:

- When pressing the [▼] button at the lower limit of trolling speed of all engines, the engine speed will not change and three long beeps will sound.
- When pressing the [▲] button at the upper limit of trolling speed of all engines, the engine speed will not change and three long beeps will sound.
- For the multiple engines:

If the button is operated when one engine has reached the adjustment limit of trolling speed, while any other engine has not, one short beep sounds and the rpm of engine which has not reached the adjustment limit changes.
- Shift operation and throttle control remain operational, even in troll mode.

Canceling the Troll Mode

The troll mode can be cancelled by shifting the all remote control levers to the neutral position, or by increasing the engine speed to 3000 r/min or more. In both cases, two short beeps sound when cancelling the troll mode.

NOTE:

Refer to the "Multi-Function Gauge SMG4 Operation Manual" supplied with the product for detailed operating instructions.

For more information, please contact your authorized Suzuki Marine Dealer.

TROLL MODE SWITCH (Optional Item)

Switching to TROLL Mode

Pressing and holding the "UP" or "DN" switch while cruising at Trolling Speed (minimum speed), will switch the mode to TROLL Mode. For the Trolling Speed, the desired engine speed can be set and maintained within the range from 600 r/min to 1200 r/min using the "UP" switch or "DN" switch.

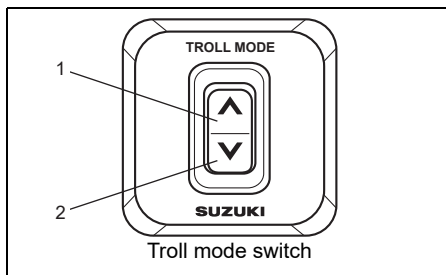

1. "UP" switch
2. "DN" switch.

NOTE:

Please contact your authorized Suzuki Marine Dealer for more information.

Setting the Troll Mode

1. Shift into forward or reverse gear and make sure that the throttle is fully closed (in-gear idle speed).
2. Press the “UP” or “DN” position of the troll mode switch, until you hear one beep. At the same time, the Multi-Function Screen switches over to the TROLL Mode specific screen and **TROLL** is displayed on the gauge screen. When the gauge screen displays “Engine Speed Screen” or “All Items Screen”, the engine speed screen automatically changes from an analog to a digital display.

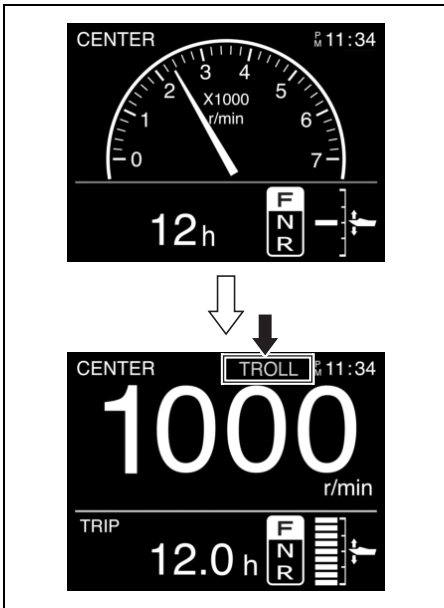

NOTE:

- This system will not function properly until engine is at normal operating temperature.
- If the switch is pressed and held while the remote control lever is set to neutral, the mode will not switch to TROLL Mode.
- For the multiple engines:
 - Make sure that both PORT and STBD control handles are shifted into forward or reverse at the fully closed throttle position (in-gear idle speed) before pressing the troll mode switch.
 - In-gear idle speed of all engines is controlled at the same time.

Adjusting Trolling Speed

- When pressing the “UP” switch, one short beep sounds and the engine speed increases by 50 r/min.
- When pressing the “DN” switch, one short beep sounds and the engine speed decreases by 50 r/min.

NOTE:

Shift operation and throttle control remain operational, even in troll mode.

Cancelling the Troll mode:

The troll mode can be cancelled by shifting the all remote control levers to the neutral position, or by increasing the engine speed to 3000 r/min or more. In both cases, two short beeps sound when cancelling the troll mode.

OPERATION IN SHALLOW WATER

When operating your boat in shallow water, it may be necessary to tilt the motor higher than the normal trim angle. When you tilt the motor beyond the normal trim angle, however, you should only operate the boat at slow speeds. After returning to deep water, be sure to lower the motor to the normal trim angle.

To tilt the motor higher than the normal trim angle, use the Power Trim and Tilt switch.

⚠ WARNING

When the motor is beyond the maximum trim position, the swivel bracket will not have side support from the clamp bracket and the tilt system will be unable to cushion the engine if the lower unit strikes an obstruction. This could lead to occupant injury. In addition, beyond the maximum trim position, the water intake holes may be above the water line, which can result in severe engine damage from overheating.

Do not operate the engine above 1500 r/min or operate the boat in a planing attitude with the engine beyond the maximum trim position.

NOTICE

If the motor hits bottom, serious damage can occur.

Do not allow the motor to hit bottom. If the motor does strike bottom, inspect it immediately for damage.

OPERATION IN SALT WATER

After operating the motor in salt water, you should flush the water passages with clean, fresh water as outlined in the FLUSHING THE WATER PASSAGES section. If you do not flush the water passages, salt can corrode the motor and shorten its life.

OPERATION IN FREEZING WEATHER

When operating your outboard motor in freezing temperatures, you should keep the lower unit submerged in the water at all times.

When taking motor out of the water, stand it up in a vertical position until the cooling system drains completely.

NOTICE

If you leave your outboard motor out of the water in freezing temperatures with water still in the cooling system, the water can freeze and expand, causing severe damage to the motor.

When your outboard is in the water in freezing temperatures, keep the lower unit submerged in the water at all times. When the motor is stored out of the water in freezing temperatures stand it up in the vertical position so that the cooling system drains completely.

PRECAUTIONS ON USING MULTIPLE ENGINES

Cruise normally by operating all outboard motors.

If cruising by operating some outboard motors only, be sure to cruise at low speed.

In addition, be sure to set the clutch of the unused outboard motors in neutral, stop their engines, and then tilt up the outboard motors.

NOTICE

If cruising with the propellers of the unused outboard motors partially submerged, water could flow backwards from the exhaust side and cause damage to the engines.

Therefore, be sure to set the clutch of the unused outboard motors in neutral, stop their engines, tilt up the outboard motors, and then cruise like normal.

ADJUSTMENTS

TRIM ANGLE ADJUSTMENT

⚠ WARNING

Trim angle greatly affects steering stability. If the trim angle is too small, the boat may “plow” or “bow steer”. If the trim angle is too large, the boat may “chine walk” from side to side or “porpoise” up and down. These conditions, which result in loss of steering control, can cause occupants to be thrown overboard.

Always maintain proper trim angle based on the combination of your boat, engine, and propeller, as well as operating conditions.

⚠ WARNING

When the motor is tilted beyond the maximum trim position, the swivel bracket will not have side support from the clamp bracket and the tilt system will be unable to cushion the engine if the lower unit strikes an obstruction. This could lead to occupant injury.

Do not operate the engine above 1500 r/min or operate the boat in a planing attitude with the motor tilted beyond the maximum trim position.

To help maintain steering stability and good performance, always maintain the proper trim angle as shown in the illustration. The appropriate trim angle varies depending on the combination of the boat, engine, and propeller, as well as operating conditions.

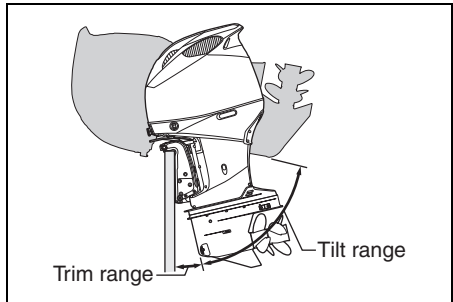
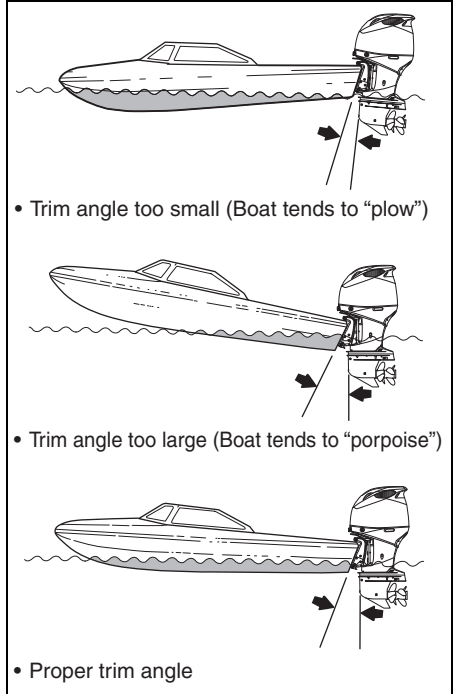

NOTICE

If you operate the boat with the motor trimmed beyond the maximum trim position, the water intake holes may be above the water line, causing severe engine damage due to overheating.

Never operate the boat with the motor trimmed beyond the maximum trim position.

Make a test run in the boat to determine if the trim angle needs to be adjusted. Adjust the trim angle using the Power Trim and Tilt system. Refer to the POWER TRIM AND TILT section.

If you still cannot achieve good performance, there may be a problem with engine mounting height. Consult your dealer for assistance.

Automatic trim angle adjustment

This outboard motor is equipped with automatic trim angle adjustment function. The function automatically adjusts the trim angle appropriately. Refer to “MULTI-FUNCTION GAUGE SMG4 OPERATION MANUAL” supplied with the product.

CONTROL HANDLE ADJUSTMENT

The control handle friction and control handle detent force can be adjusted to suit operator's preference. The control handle friction adjustment will change the overall effort to move the control handle. This will help prevent undesired movement of the control handle in rough water conditions. Consult your authorized Suzuki marine dealer to adjust the control handle friction and detent force.

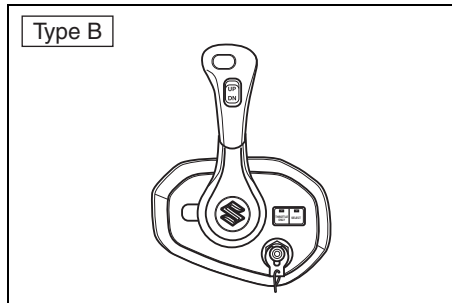
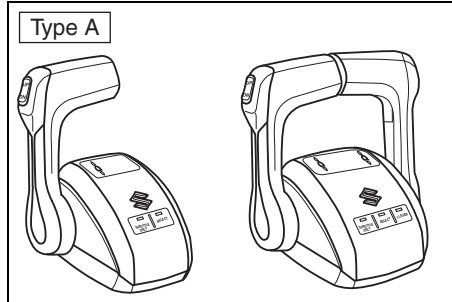

| Type | Adjustable item |
|------|---------------------------|
| A | Friction and detent force |
| B | Friction |

IDLE SPEED ADJUSTMENT

The idle speed has been factory adjusted between 550 – 650 r/min in neutral.

NOTE:

If idle speed cannot be set within the specified range, contact your authorized Suzuki Marine Dealer.

MOTOR COVER FASTENING ADJUSTMENT

If you feel motor cover fastening is loose or too tight when locking the levers, adjust as follows:

1. Loosen the bolts ①.
2. Adjust the position of brackets ②. To increase the fastening, move the brackets to the direction **(A)**. To decrease the fastening, move the brackets to the direction **(B)**.
3. Tighten the bolts.

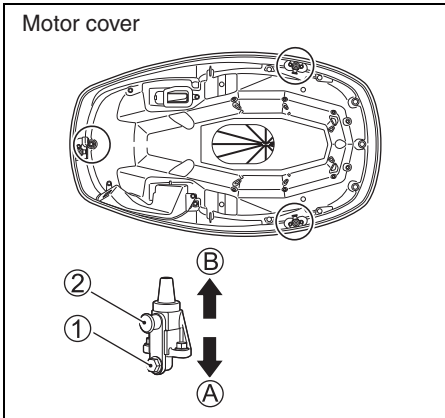

NOTICE

If the oil dipstick knob is not correctly positioned when installing the motor cover, the oil level gauge would be damaged.

When the motor cover is to be attached, make sure that the oil dipstick knob is positioned as shown in the figure.

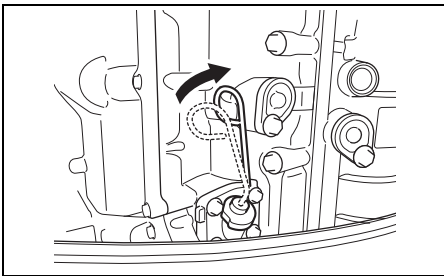

MOTOR REMOVAL AND TRANSPORTING

MOTOR REMOVAL

If it is necessary to remove the outboard motor from your boat, we recommend that you ask your authorized Suzuki Marine Dealer to do the work for you.

MOTOR TRANSPORTING

When transporting the motor, place the motor either vertically or horizontally.

Vertical transport:

Attach the motor to the carrier by securing clamp bracket with two sets of transom bolt and nut.

Never use display stand for transportation of the motor.

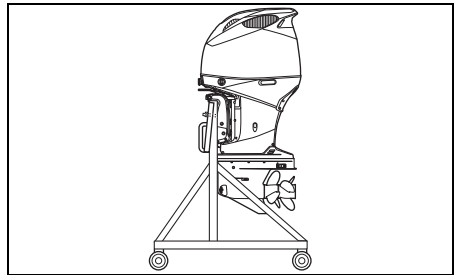

Horizontal transport:

1. Drain the engine oil. Refer to the ENGINE OIL section.
2. Drain the gasoline from the vapor separator as follows:
 - (1) Remove the motor cover.
 - (2) Tilt the motor fully up.
 - (3) Pull the drain hose end ① out.

- (4) Loosen the vapor separator drain screw ② and drain the gasoline into a suitable container.

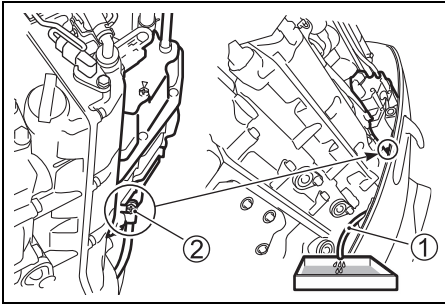

▲ WARNING

Gasoline is extremely flammable and toxic. It can cause a fire and can be hazardous to people and pets.

Use a proper, safe container to store any gasoline drained from the outboard motor. Keep gasoline away from sparks, flames, people, and pets.

NOTICE

If spilled gasoline is just left on painted surface, it may cause a stain or discoloration of the surface coating.

Wipe off any spilled gasoline immediately with a soft cloth etc.

- (5) After draining, retighten the vapor separator drain screw ②.
(6) Tilt down the motor and put the drain hose ① back.

NOTICE

If the oil dipstick knob is not correctly positioned when installing the motor cover, the oil level gauge would be damaged.

When the motor cover is to be attached, make sure that the oil dipstick knob is positioned as shown in the figure.

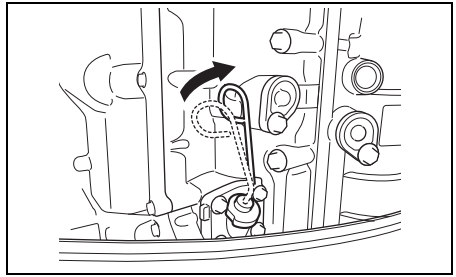

3. Rest the motor on a case protector with the port side downwards as shown.

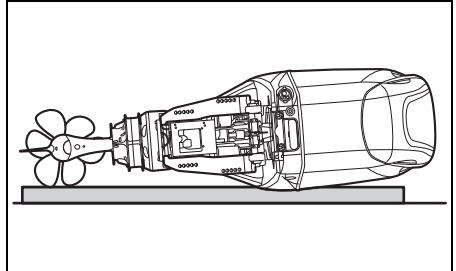

▲ WARNING

Spilled fuel or fuel vapor can cause a fire and is hazardous to health.

Always take the following precautions:

- Drain the fuel from the fuel line and fuel vapor separator before transporting the boat/outboard motor and before removing the motor from the boat.
- DO NOT lay motor on its side without draining fuel.
- Keep the motor away from open flames or sparks.
- Wipe up spilled fuel immediately.

NOTICE

If you are not careful when resting the outboard on its side and do not take proper precautions such as first draining the engine oil and cooling water completely, damage can occur. Engine oil may enter the cylinder from the sump, water may enter the cylinder through the exhaust port, or the outer casings may be damaged.

Always drain the engine oil and cooling water completely before laying the motor on its side, and be careful laying the motor down.

NOTICE

If you let the lower unit of your outboard sit higher than the power head during transporting or storing, water may trickle into the power head, causing damage to the engine.

Never let the lower unit sit higher than the power head when transporting or storing your outboard.

TRAILERING

When trailering your boat with the motor attached, keep the motor in the normal operating position unless there is not enough ground clearance. If you need more ground clearance, trailer the motor in a tilted position using a transom saver bar or similar device to support the weight of the motor.

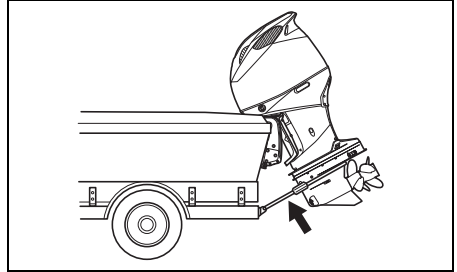

INTEGRATED STEERING MODEL

To trailering the motor, you must obtain steering stopper (Suzuki genuine part).

NOTE:

- Consult your authorized Suzuki marine dealer for Suzuki genuine parts.
- Refer to the "Steering Stopper Operation Manual" supplied with the product for detailed operating instructions.

NOTICE

If you use the tilt lock lever to hold the motor in the fully tilted up position when trailering the boat, towing motion or poor road surfaces may cause unexpected tilt lock release, resulting in damage to the motor and the tilt lock mechanism.

Never use the tilt lock lever to hold the motor in the fully tilted up position when trailering the boat. Use a transom saver bar or similar device to support the weight of the motor.

INSPECTION AND MAINTENANCE

MAINTENANCE SCHEDULE

It is important to inspect and maintain your outboard motor regularly. Follow the maintenance schedule chart. At each interval, be sure to perform the indicated service. Maintenance intervals should be judged by number of hours or number of months, whichever comes first.

WARNING

Exhaust gas contains carbon monoxide, a dangerous gas that is difficult to detect because it is colorless and odorless. Breathing carbon monoxide can cause death or severe injury.

Never start the engine or let it run indoors or where there is little or no ventilation.

WARNING

Improper maintenance or failure to perform recommended maintenance can be hazardous. Poor maintenance or lack of maintenance increases the chance of an accident or equipment damage.

Be sure to have maintenance performed according to the schedule in the maintenance schedule chart. Suzuki recommends that only your authorized Suzuki marine dealer or a qualified service mechanic perform maintenance on those items in the maintenance schedule chart which are marked with an asterisk (*). You may perform maintenance on the unmarked items by referring to the instructions in this section if you have mechanical experience. If you are not sure whether you can successfully complete any of the unmarked maintenance jobs, ask your authorized Suzuki marine dealer to do the maintenance for you.

WARNING

The safety of you and your passengers depends on how well you maintain your outboard motor.

Follow all inspection and maintenance instructions carefully. If you do not have prior mechanical experience, do not attempt to perform maintenance on your outboard motor. You could be injured or may damage the motor.

NOTICE

The maintenance intervals in the maintenance schedule chart are designed for normal usage of your outboard motor. If your outboard motor is used under severe conditions as outlined below, you may need to perform maintenance more often than indicated in the maintenance schedule chart.

- Frequent full throttle operation
 - Prolonged continuous operation at the maximum speed
 - Prolonged continuous operation at idling speed or trolling speed
 - Frequent operation in muddy, silty, sandy, acidic or shallow water
 - Operation without appropriate warmup
 - Frequent abrupt acceleration and deceleration
 - Frequent shift operation
- Failure to perform maintenance more frequently could result in damage.

Consult your authorized Suzuki marine dealer regarding appropriate maintenance intervals for your usage conditions. When replacing parts on your outboard motor, Suzuki strongly recommends that you use genuine Suzuki parts or their equivalent.

MAINTENANCE SCHEDULE CHART

| Interval Item to be serviced | Initial 20 hrs. or 1 month | Every 100 hrs. or every 12 months | Every 200 hrs. or every 12 months | Every 300 hrs. or every 36 months |
|---|---|---|---|---|
| Spark plug | | I | | |
| Breather & Fuel line | I | I | | |
| Engine oil | R | R | | |
| Gear oil | R | R | | |
| * Steering gear oil (Integrated steering model) | | | | I |
| Lubrication | I | I | | |
| Anodes (external) | I | I | | |
| * Anodes (internal powerhead) | | I | | |
| Bonding wires | I | I | | |
| Battery | I | I | | |
| Low pressure fuel filter | I | I | | |
| | Replace every 400 hours or every 2 years. | | | |
| * Low pressure fuel pump filter | Replace every 1000 hours. | | | |
| * Engine oil filter | R | | R | |
| * Idle speed | I | | I | |
| * Tappet Clearance | | | | I |
| * Water pump | | | I | |
| * Water pump impeller | | | I | R |
| Propeller nut, pin & front propeller nut stopper | I | I | | |
| * Bolts & Nuts | T | T | | |
| * Thermostat | | I | | |

I: Inspect and clean, adjust, lubricate, or replace, if necessary T: Tighten R: Replace

Suzuki recommends that only your authorized Suzuki marine dealer or a qualified service mechanic perform maintenance on those items in the chart above which are marked with an asterisk (*).

NOTE:

Water-separating fuel filter

Replace the filter element every 12-months (or more frequently if recommended by the filter manufacturer).

TOOL KIT

A tool kit is provided with your outboard motor. Keep the kit on board your boat and make sure that all of the items provided remain in the kit. The tool kit contains the following items:

- ① Tool bag
- ② 8 mm Box wrench
- ③ 8 × 10 mm Box wrench
- ④ 16 mm Box wrench
- ⑤ Combination screw driver
- ⑥ Screwdriver handle
- ⑦ Pliers
- ⑧ Hexagon wrench 4 mm
- ⑨ Hexagon wrench 8 mm
- ⑩ Engine oil drain plug gasket (spare)

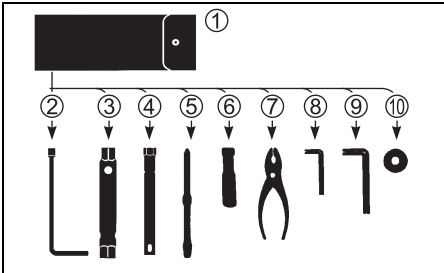

NOTE:

The tool kit may be different from mentioned one depending on the model specification.

SPARK PLUG

NOTICE

When servicing the iridium/platinum spark plugs, do not touch the center electrode, as it is easy to damage.

Do not touch the center electrode of an iridium spark plug. Avoid cleaning it or adjusting its electrode gap.

Remove the spark plugs as follows:

1. Remove the motor cover.
2. Remove the ignition coil bracket bolts and ignition coil brackets ①.

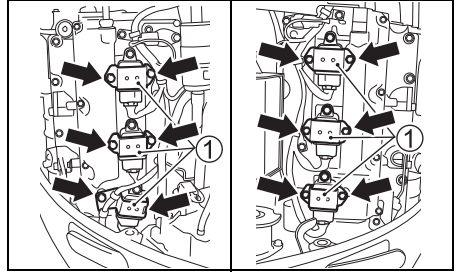

3. Remove the bolt securing the ignition coil.
4. Pull out the ignition coil.

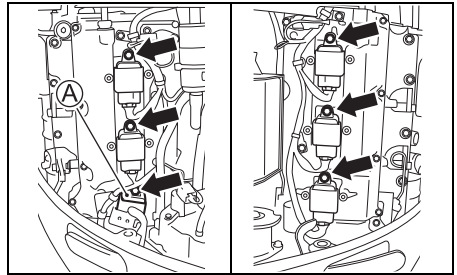

NOTE:

Turn the ignition coil Ⓐ clockwise as shown in the figure to remove.

The installation is a reverse procedure of the removal.

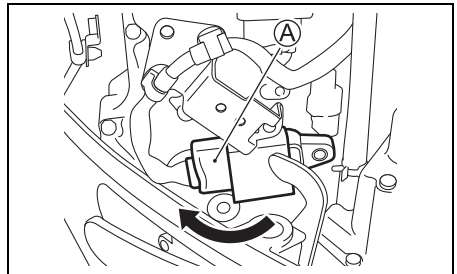

5. Loosen and remove the spark plug using the box wrench ② and driver ③ in the tool bag.

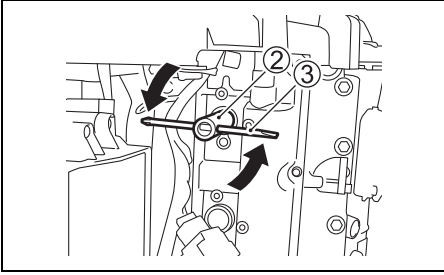

Your outboard motor comes equipped with the following "standard" spark plug for normal usage.

Standard spark plug:
NGK ILZKR7D8

NOTICE

Non-resistor types of spark plugs will interfere with the function of the electronic ignition, causing misfiring, or causing problems with other electronic boat equipment and accessories.

Use **ONLY** resistor type spark plugs in your outboard motor.

Inspect the spark plug for electrode wear, carbon deposits or insulator damage. If the electrode has excessive wear, carbon deposits or insulator damage, then the spark plug should be replaced.

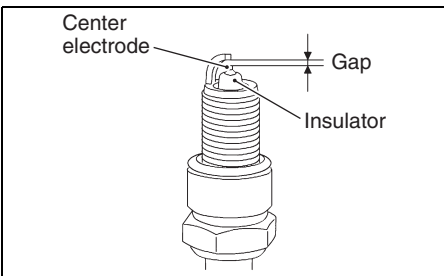

Measure the plug gap using a wire type spark plug gauge. If the plug gap value is out of the service limit, replace the spark plug with a new one.

NOTICE

If a spark plug gauge other than the wire type is used, the electrode might be damaged.

Make sure to use a wire type spark plug gauge.

Spark plug gap

Spark plug gap:

Standard
0.7 – 0.8 mm (0.028 – 0.031 in)
Service limit
1.0 mm (0.039 in)

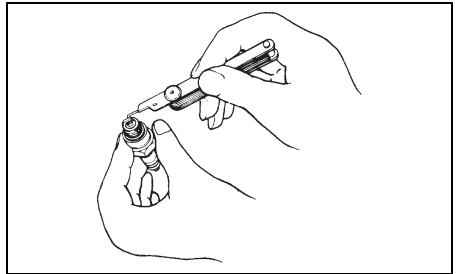

NOTICE

When servicing the iridium/platinum spark plugs, do not touch the center electrode, as it is easy to damage.

Do not touch the center electrode of an iridium spark plug. Avoid cleaning it or adjusting its electrode gap.

NOTICE

Use of improper spark plugs or improperly tightening spark plugs can cause severe engine damage.

- Do not experiment with other spark plug brands unless you can determine that they are directly equivalent to the specified brand, or you may experience engine damage which will not be covered under warranty. Note that aftermarket cross-reference charts may not be accurate.
- To install a spark plug; seat it as far as possible by hand, then use a wrench to tighten it to either the recommended torque setting or the specified rotation angle.

Tightening torque:

15 – 19 N·m (1.5 – 1.9 kgf·m, 11 – 14 lbf·ft)

Rotation angle:

New plug

1/2 – 3/4 of a turn

Re-use plug

1/12 – 1/8 of a turn

- Do not overtighten or cross-thread a spark plug, as this will damage the aluminum threads of the cylinder head.

NOTICE

If the oil dipstick knob is not correctly positioned when installing the motor cover, the oil level gauge would be damaged.

When the motor cover is to be attached, make sure that the oil dipstick knob is positioned as shown in the figure.

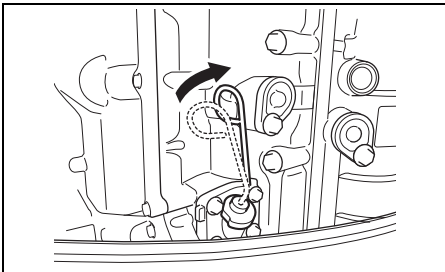

BREATHER AND FUEL LINE

Inspect the breather and fuel line for leaks, cracks, swelling, or other damage. If the breather and fuel line are damaged in any way, they must be replaced. Consult your authorized Suzuki Marine Dealer if it is necessary to replace them.

Breather line

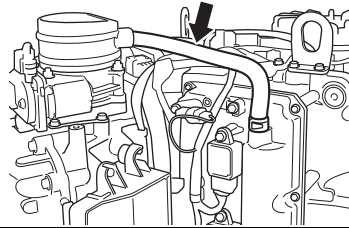

Fuel line

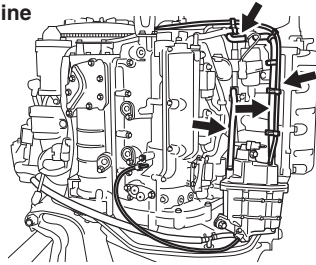

Fuel line

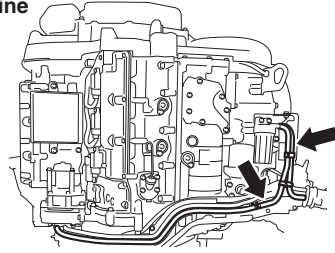

▲ WARNING

Fuel leakage can contribute to an explosion or fire, resulting in serious personal injury.

Have your authorized Suzuki Marine Dealer replace the fuel line if there is any evidence of leaking, cracking or swelling.

ENGINE OIL

⚠ WARNING

Never perform any ENGINE OIL procedure with the motor running, as serious injury can occur.

The motor must be shut off before any ENGINE OIL procedures are performed.

⚠ WARNING

Engine oil can cause injury to people or pets. Repeated, prolonged contact with used engine oil may cause skin cancer. Even brief contact with used oil may irritate skin.

- Keep new and used oil away from children and pets.
- Wear a long-sleeve shirt and waterproof gloves when handling oil.
- Wash with soap if oil contacts your skin.
- Launder any clothing or rags that are wet with oil.

NOTICE

Extended trolling can reduce oil life. Your engine may be damaged if you do not change engine oil more frequently under this type of use.

Change your engine oil more frequently if your engine is used for extended trolling.

Engine oil change

The engine oil should be changed when engine is warm so that the oil will drain thoroughly from the engine.

To change the engine oil:

1. Place the motor in a vertical position and remove the motor cover.
2. Remove the oil filler cap.

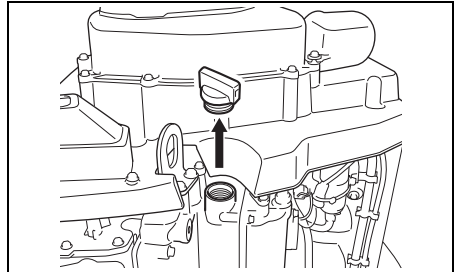

3. Place a drain pan under the engine oil drain screw.

⚠ CAUTION

The engine oil temperature may be high enough to burn your fingers when the drain plug is loosened.

Wait until the drain plug is cool enough to touch with bare hands before removing it.

4. Remove the engine oil drain screw ① and gasket ②, then let the engine oil drain.

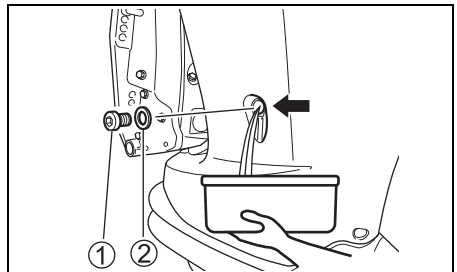

5. After draining, install a new gasket, and then tighten the oil drain screw ① to the specified torque.

Tightening torque:

10 – 15 N·m (1.0 – 1.5 kgf-m/7.4 – 11 lbf-ft)

NOTICE

A previously-used gasket may leak, resulting in engine damage.

Do not re-use gaskets. Be sure to always use new gaskets.

NOTE:

There are spare gaskets in the tool bag.

6. Fill with recommended engine oil to the upper level.

Oil capacity:

8.0 L (8.5/7.0 US/Imp. qt)

Engine oil:

Refer to the ENGINE OIL section in this manual.

7. Check the engine oil level.

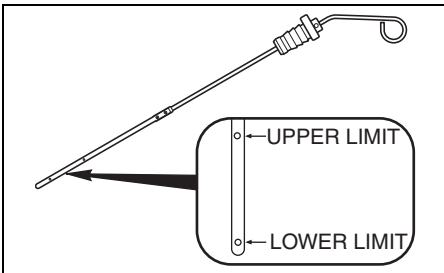

NOTE:

To avoid incorrect measurement of engine oil level, check oil level only when the engine has cooled.

8. Insert the oil dipstick and turn it 90 degrees to the right, back to its original position as shown in the figure.

NOTICE

If the oil dipstick knob is not correctly positioned when installing the motor cover, the oil level gauge would be damaged.

When the motor cover is to be attached, make sure that the oil dipstick knob is positioned as shown in the figure.

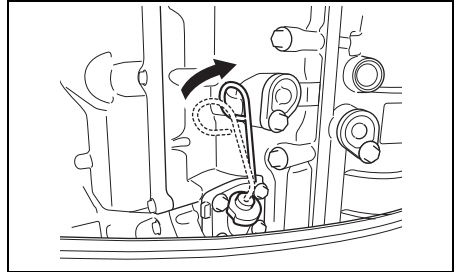

9. Reinstall the oil filler cap.

NOTE:

Recycle or properly dispose of used engine oil. Do not throw it in the trash, pour it on the ground, down a drain, or into the water.

GEAR OIL

⚠ WARNING

Gear oil can cause injury to people or pets. Repeated, prolonged contact with used gear oil may cause skin cancer. Even brief contact with used oil may irritate skin.

- Keep new and used oil away from children and pets.
- Wear a long-sleeve shirt and waterproof gloves when handling oil.
- Wash with soap if oil contacts your skin.
- Launder any clothing or rags that are wet with oil.

To check the gear oil:

1. Make sure the motor is in an upright position.
2. Remove the gear oil level plug ① and plug for gear oil level adjustment hole ②.

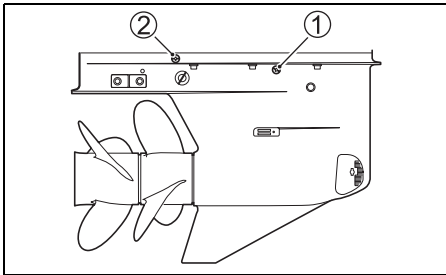

3. Inject the specified gear oil into the gear oil level adjustment hole and make sure that the oil comes out of the gear oil level hole.

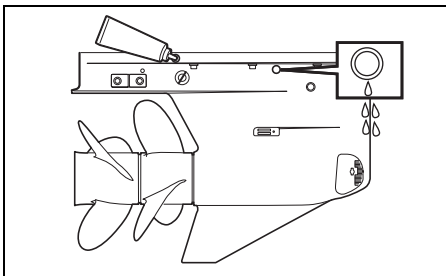

NOTE:

When removing the gear oil level plug, the design of the gearcase allows a residual amount of gear oil to stay in the oil level plug area.

This means that if you remove the gear oil level plug, some amount of oil may come out even if the total amount of oil in the gearcase is less than the specified amount.

When checking the gear oil level, always be sure to inject the oil into the gear oil level adjustment hole and check that the oil comes out of the gear oil level hole.

4. Reinstall and tighten the two plugs.

To change the gear oil:

1. Center the steering, operate the Power Trim and Tilt "UP" switch until the motor is in full trim position.

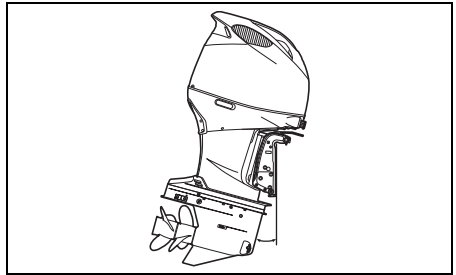

2. Remove the PORT/STBD water filters ③.

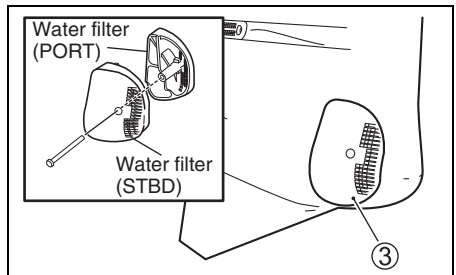

- Place a drain pan under the lower casing.
- Remove the gear oil drain plug ④, then remove the gear oil level plug ①.

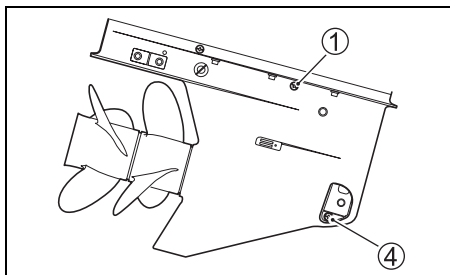

- After the oil has drained completely, place the motor in upright position.
- Inject the specified gear oil into the lower drain hole until it just starts to come out of the gear oil level hole. Approximately 2.8 L (3.0/2.5 US/Imp qt.) of oil will be required.

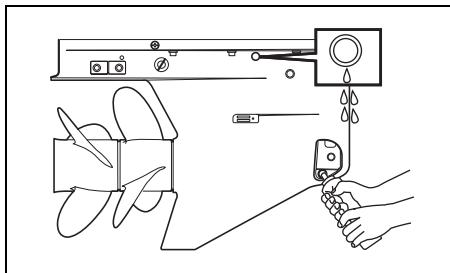

- Reinstall the gear oil level plug, and then tighten it to the specified torque.

Tightening torque:

9.0 – 11 N·m (0.92 – 1.1 kgf-m/6.6 – 8.1 lbf-ft)

- Then, quickly install the oil drain plug ④, and then tighten it to the specified torque.

Tightening torque:

9.0 – 11 N·m (0.92 – 1.1 kgf-m/6.6 – 8.1 lbf-ft)

- Check the gear oil level after 10 minutes.

NOTE:

When removing the gear oil level plug, the design of the gearcase allows a residual amount of gear oil to stay in the oil level plug area.

This means that if you remove the gear oil level plug, some amount of oil may come out even if the total amount of oil in the gearcase is less than the specified amount.

When checking the gear oil level, always be sure to inject the oil into the gear oil level adjustment hole and check that the oil comes out of the gear oil level hole.

- Install the PORT/STBD water filters ③, and then tighten the bolt to the specified torque.

Tightening torque:

1.0 – 2.0 N·m (0.10 – 0.20 kgf-m/0.74 – 1.5 lbf-ft)

NOTE:

Recycle or properly dispose of used gear oil. Do not throw it in the trash, or pour it on the ground, down a drain, or into the water.

NOTICE

If fishing line wraps around the rotating propeller shaft, the propeller shaft oil seal can become damaged and can allow water to enter the gear case causing severe damage.

If the gear oil has a milky color, it is contaminated with water. Immediately contact your authorized Suzuki marine dealer for advice. Do not operate your outboard until the oil is changed and the cause of the contamination is corrected.

LOW PRESSURE FUEL FILTER

The low pressure fuel filter must be replaced by an authorized Suzuki Marine Dealer periodically.

Replace low pressure fuel filter at every 400 hours (2 years).

⚠ WARNING

Gasoline is extremely flammable and toxic. It can cause a fire and can be hazardous to people and pets.

Always take the following precautions when servicing the fuel filter:

- Stop the motor before cleaning the fuel filter.
- Be careful not to spill fuel. If you do, wipe it up immediately.
- Do not smoke, and keep away from open flames and sparks.

⚠ WARNING

Cleaning solvent is toxic and an irritant, and can cause injury to people and pets.

Keep solvent away from children and pets. Dispose of solvent properly when you are finished.

Inspect and clean the fuel filter as follows:

1. Turn the engine off and allow it to cool.
2. Make sure that the ignition key is in the OFF position.
3. Remove the motor cover.
4. Remove the bolts ① securing the fuel filter cap ② in place.

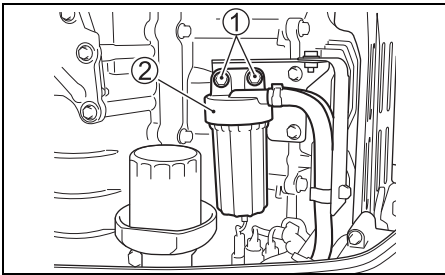

NOTICE

Improperly loosening the filter cup can cause sensor lead wire damage.

- Be careful not to twist the sensor lead wire when removing the filter cup.
- Disconnect the lead wire connector before removing the filter cup.

5. Push the connector lock tab "a", then disconnect the water sensor lead wire connector ③.

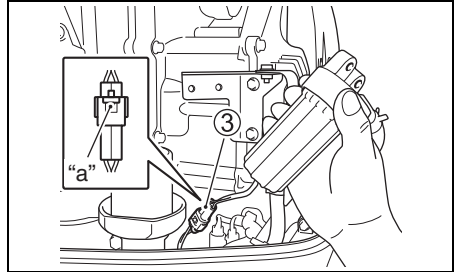

6. Place a rag under the filter before removal to catch any spilled fuel.
7. Separate the filter cup ④ from the cap ② by turning the filter cup counterclockwise.

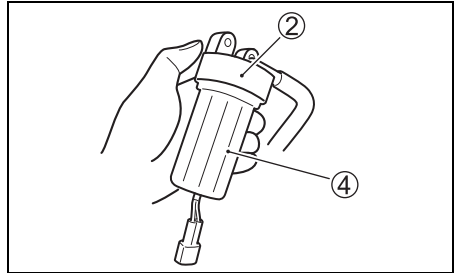

8. Drain the fuel and water in the filter cup into a suitable container.

NOTICE

If spilled gasoline is just left on painted surface, it may cause a stain or discoloration of the surface coating.

Wipe off any spilled gasoline immediately with a soft cloth etc.

9. Pull out the filter element ⑤. Inspect the filter element ⑤, O-ring ⑥ and seal ring ⑦ for damage. If they are damaged, replace them.

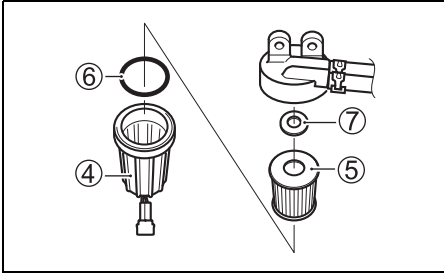

10. Wash the filter element with clean solvent and dry it.
11. Reinstall the seal ring and filter element in their original positions.
12. Verify that the O-ring is in place in the top of the filter cup and screw the filter cup back into place.
13. Connect the water sensor lead wire connector ③.
14. Reinstall the fuel filter, and then tighten the bolt ① to the specified torque.

Tightening torque:

8.0 – 12 N·m (0.82 – 1.2 kgf-m/5.9 – 8.9 lbf-ft)

15. Restart the engine and check that there are no leaks around the fuel filter.

NOTE:

If any water exists in the fuel filter cup, remove the cup and drain the water. Always dispose of excess fuel safely. For questions, consult your authorized Suzuki Marine Dealer.

LUBRICATION

Proper lubrication is important for the safe, smooth operation and long life of each working part of your outboard motor. The following chart shows the lubrication points of your motor and the recommended lubricant:

: Marine-grade water resistant grease (Use a grease gun to lubricate the grease nipple)

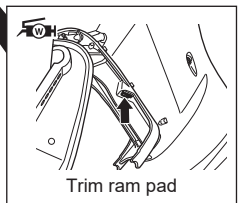
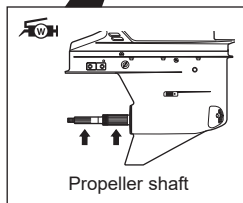
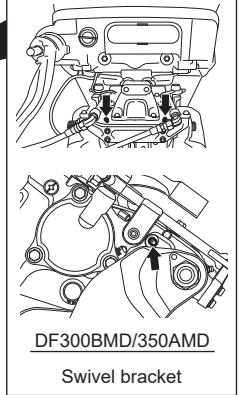
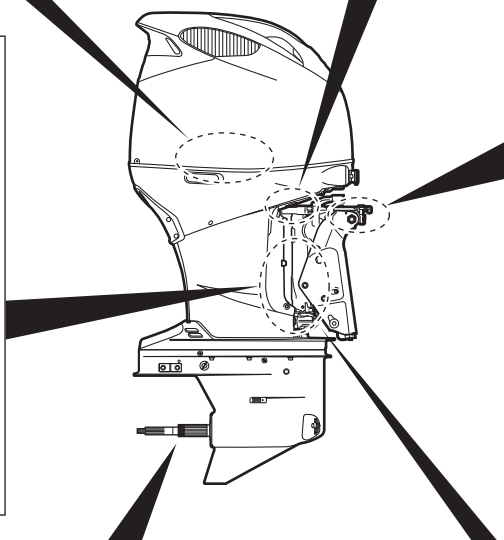
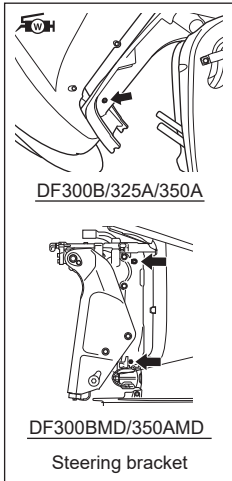
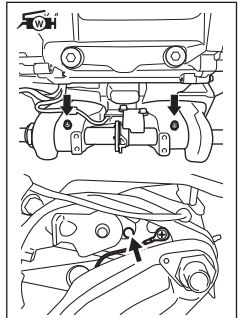
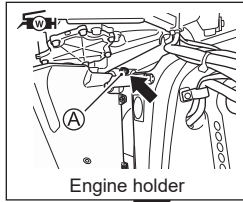
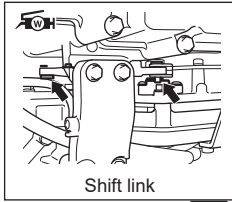

NOTE:

Before applying grease through the steering bracket grease nipple, lock the motor in the fully tilted up position.

Your authorized Suzuki Marine Dealer may also have additional recommendations due to regional climate or operating conditions. Please consult him for advice.

Use a hand operated grease gun and follow the steps below when servicing the grease nipple **A** on the engine holder.

1. Turn the engine off and allow it to cool.
2. Remove the motor cover.
3. Remove the rear panel bolts and rear panel **1**.

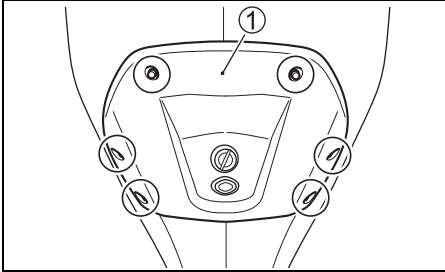

4. Remove the starboard side cover bolt.
5. Remove the PTT cable clamp **2** from the back side of the starboard side cover, and then remove the starboard side cover **3**.

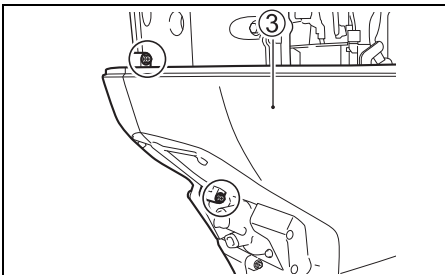
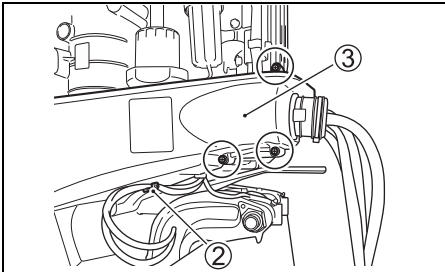

6. Turn the boat handle to the left so that the outboard motor's rudder angle becomes the largest.

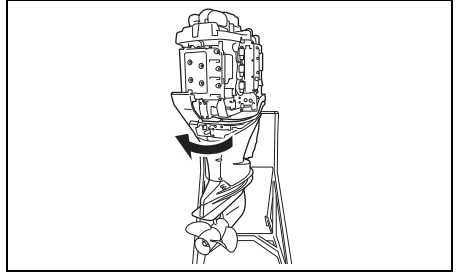

7. Inject approximately 10 grams of grease at initial 20 hours. Inject approximately 5 grams of grease at every 100 hours (12 months).

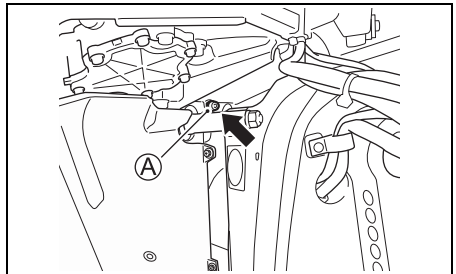

NOTICE

Using a hydraulic or air powered grease gun to service the grease nipple **A** on the mount oil seal cover may cause damage to the oil seal.

Do not use powered grease guns when servicing grease nipple **A** on the mount oil seal cover.

NOTE:

If grease will not inject into the fitting, consult your Authorized Suzuki Marine Dealer.

CORROSION PREVENTION

ANODES

The motor is protected from exterior corrosion by anodes. These anodes control electrolysis and help prevent corrosion. The anodes will corrode in place of the parts they are protecting. You should periodically inspect each of the anodes and replace them when 2/3 of the metal has corroded away.

In certain areas of the country, the water is unusually harsh on metal. Additional anti-corrosion measures may be helpful under those conditions. Consult your authorized Suzuki Marine Dealer for details.

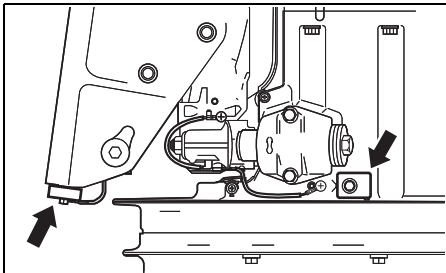
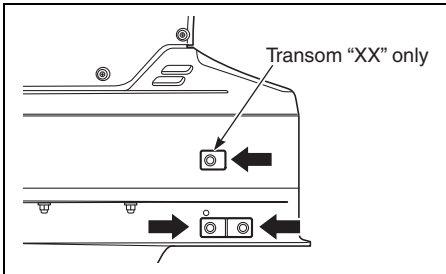
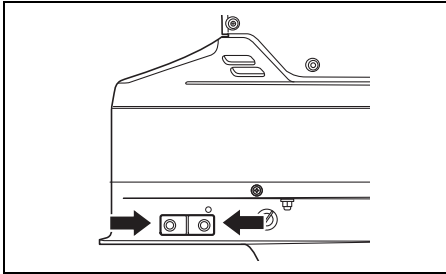
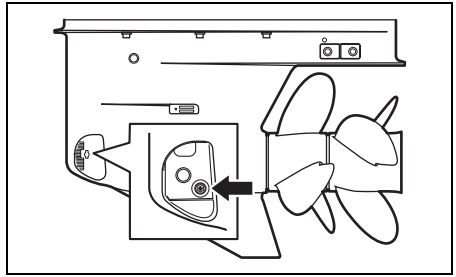

NOTICE

If anodes are not properly maintained, underwater aluminum surfaces (such as the lower unit) will suffer galvanic corrosion damage.

- Periodically inspect anodes to make sure they have not become detached.
- Do not paint anodes, as this will render them ineffective.
- Periodically clean anodes with a wire brush to remove any coating which might decrease their protective ability.

NOTE:

Consult your authorized Suzuki Marine Dealer for inspection and replacement of internal anodes attached to the powerhead.

BONDING WIRES

Bonding wires are used to electrically connect the engine components so they exist in a common ground circuit. This allows them to be protected against electrolysis by the anodes. These wires and their terminals should be checked periodically to be sure they have not been damaged.

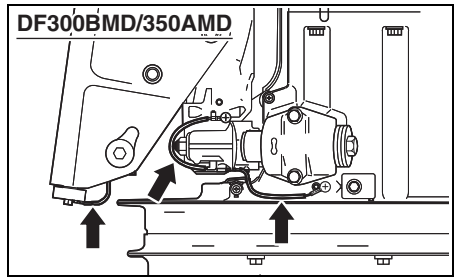
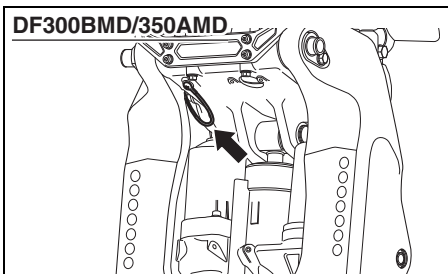
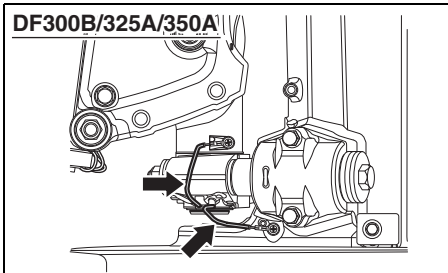
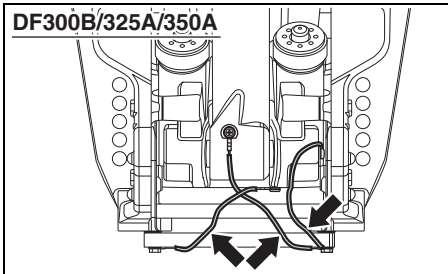
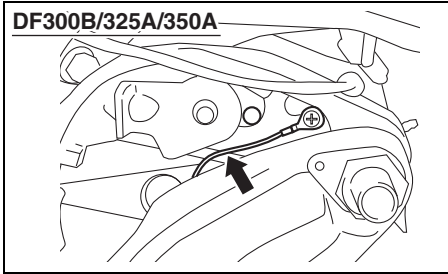

PROPELLER NUT, PIN & FRONT PROPELLER NUT STOPPER

Inspect the propeller for bent, chipped or broken blades.

Inspect the nut and cotter pin for damage.

Inspect the front propeller nut stopper for crack or damage.

For removal of the propeller, refer to the PROPELLER REMOVAL section.

For installation of the propeller, refer to the PROPELLER INSTALLATION section.

BATTERY

If you are using a maintenance-free battery, inspect the window area according to the instructions on the battery to make sure the battery is in good condition.

If you are not using a maintenance-free battery, the battery fluid level should be checked every 100 hours of operation or 12 months. The battery solution level must be kept between the MAX and the MIN level lines at all times. If the level drops below the MIN level line, add DISTILLED WATER ONLY until the battery solution level reaches the MAX level line.

WARNING

Battery acid is poisonous and corrosive, and can cause severe injury.

Avoid contact with eyes, skin, clothing, and painted surfaces. If battery acid comes in contact with any of these, flush immediately with large amounts of water. If acid contacts the eyes or skin, get immediate medical attention.

WARNING

If you are not careful when checking or servicing the battery, you can cause a short circuit, which could result in an explosion, fire, or circuit damage.

Disconnect the negative (black) cable when checking or servicing the battery. Be careful not to allow a metal tool or other metal object to touch the battery's positive terminal and the motor at the same time.

WARNING

Battery posts, terminals, and related accessories contain lead and lead compounds that may be hazardous.

Wash hands after handling.

NOTICE

If you add diluted sulphuric acid to the battery after it has been initially serviced, you will damage the battery.

NEVER add diluted sulphuric acid to the battery after it has been initially serviced. Follow the battery manufacturer's instructions for specific maintenance procedures.

ENGINE OIL FILTER

The engine oil filter must be changed by authorized Suzuki Marine Dealer periodically. Replace engine oil filter with a new one at initial 20 hours (1 month).

Replace engine oil filter with a new one at every 200 hours (12 months).

FLUSHING THE WATER PASSAGES

After operation in muddy, brackish, or salt water, you should flush the water passages and motor surface with clean, fresh water. If you do not flush the water passages, salt can corrode the motor and shorten its life. Flush the water passages as follows.

- Vertical position -

1. Make sure that the motor is stopped.
2. Remove one of the plug **A** or **C** from the two flushing ports.

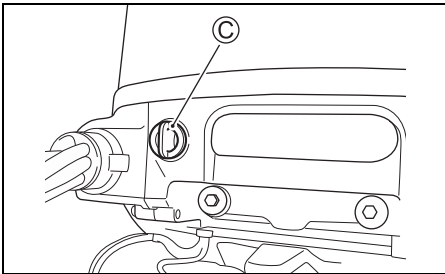
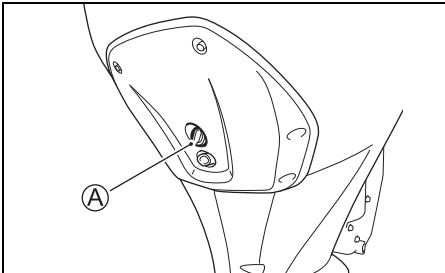

3. Install garden hose by using a hose connector matched to flushing port thread **B**.
Thread **B**: 0.75 – 11.5 NHR (American standard hose coupling threads for garden hose applications.)

NOTE:

The hose connector (flushing attachment) matched to the flushing port thread **B** is included in the crate parts.

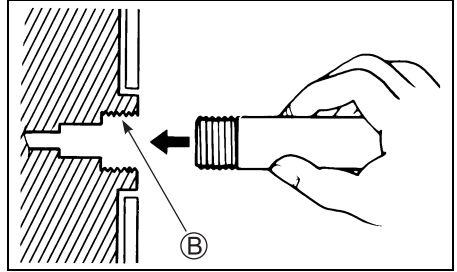

4. Turn on the water to obtain a good water flow. Flush the engine for about five minutes.
5. Turn off the water.
6. Remove the hose and connector (if used) then reinstall the plug into the flushing port.
7. Leave the motor in a vertical position until the engine is drained completely.

- Full tilt up position -

1. Raise the engine to the full tilt up position.
2. Follow the “- Vertical position -” instructions. **DO NOT RUN ENGINE IN THE FULL TILT UP POSITION.**
3. Lower the motor to a vertical position until the engine is drained completely.

STORAGE PROCEDURE

MOTOR STORAGE

When storing your motor for a long period of time (for example, at the end of the boating season), it is recommended that you take your motor to your authorized Suzuki Marine Dealer. However, if you choose to prepare the motor for storage yourself, follow the procedure outlined below:

1. Fill a fuel stabilizer to the fuel tank according to the instructions on the stabilizer can.
2. Start the engine on the water, run the engine at about 1500 r/min in neutral for five minutes to distribute the stabilized fuel through the engine.
3. Stop the engine.
4. Flush the water passages in the motor thoroughly. Refer to the FLUSHING THE WATER PASSAGES section.
5. Change the gear oil as outlined in the GEAR OIL section.
6. Change the engine oil as outlined in the ENGINE OIL section.
7. Lubricate all other specified parts. Refer to the LUBRICATION section. Spray entire powerhead with a rust preventative (not a penetrating oil product).
8. Wash the exterior of the engine with fresh water. After washing, the water remaining on the engine should be wiped off with dry clothes.
High pressure washer should be used only for washing exterior. And the nozzle of the high pressure washer should be well away from the engine.
9. Apply a coat of automotive wax on the external finish of the motor. If paint damage is evident, apply touch up paint before waxing.
10. Store the motor in an upright position in a dry, well-ventilated area. Select an area with constant temperature to avoid corrosion caused by condensation. Do not store next to furnaces, heaters, etc.

WARNING

When the engine is running, there are many moving parts that could cause severe personal injury.

When the engine is running, keep your hands, hair, clothing, etc., away from the engine.

NOTICE

Severe engine damage can occur in as little as 15 seconds if the engine is started without supplying water to the cooling system.

Never start the motor without supplying water to the cooling system.

BATTERY STORAGE

1. When the outboard motor will not be used for a month or longer, remove the battery and store it in a cool, dark place. Do not set battery on concrete or earth, as this will accelerate loss of charge.
2. Wash the casing and terminals using fresh water only, then dry with clean cloth.
3. Fully charge the battery. If the battery will be stored for a long period of time, check the specific gravity of the fluid at least once a month and recharge the battery when the charge is low.

WARNING

Failure to take proper precautions when charging the battery can be hazardous. Batteries produce explosive vapors that can ignite. Battery acid is poisonous and corrosive, and can cause severe injury.

- Do not smoke and keep battery away from open flames and sparks.
- To avoid creating a spark when charging the battery, connect the battery charger cables to the proper terminals before turning the charger on.
- Handle the battery with extreme care and avoid skin contact with battery acid.
- Wear proper protective clothing (Safety glasses, gloves, etc.)

AFTER STORAGE

When taking your motor out of storage, follow the procedure below to return it to operating condition:

1. Thoroughly clean the spark plugs. Replace them if necessary.
2. Check the gear-case oil level and if necessary, add gear oil according to the procedure outlined in the GEAR OIL section.
3. Lubricate all moving parts according to the LUBRICATION section.
4. Check the engine oil level.
5. Clean the motor and wax the painted surfaces.
6. Recharge the battery before installing it.

TROUBLESHOOTING

This troubleshooting guide is provided to help you find the cause of common complaints.

NOTICE

Failure to troubleshoot a problem correctly can damage your outboard motor. Improper repairs or adjustments may damage the outboard motor instead of fixing it. Such damage may not be covered under warranty.

If you are not sure about the proper action to correct a problem, consult your Suzuki marine dealer.

Starter motor will not operate:

- Emergency stop switch lock plate is not in position.
- Starter relay fuse is blown out.
- Sub battery cable fuse is blown out.
- Control handle is not in NEUTRAL.
- Battery terminal connection is corroded or lost.
- Battery power is lost.
- Starter motor is failed.
- Ignition switch or start/stop switch is failed.
- Electric wiring connection is loose.

Engine will not start (hard to start):

- Fuel tank is empty.
- Fuel is deteriorated.
- Engine starting procedure is mistaken.
- Fuel tank air vent is not opened.
- Fuel hose is not properly connected to engine.
- Fuel hose is kinked or pinched.
- Fuel filter is clogged.
- Fuel pump is failed.
- Fuel tank filter is clogged.
- Spark plug is fouled.
- Ignition system is fouled.
- Electric wiring connection is loose.

Engine idles unstably or stalls:

- Spark plug is fouled.
- Fuel hose is kinked or pinched.
- Fuel hose is not properly connected to engine.
- Fuel is deteriorated.
- Fuel filter is clogged.
- Fuel pump is failed.
- Ignition system is fouled.
- Incorrect engine oil is used.
- Thermostat is failed.
- Electric wiring connection is loose.

Caution system is activated (Caution buzzer sounds. Caution LEDs light.):

- Cooling water passage is clogged.
- Thermostat is failed.
- Water pump is failed.
- Oil change reminder system is activated.
- Engine oil level is low or oil has deteriorated.
- Oil pressure switch is short-circuited.
- Engine oil filter is clogged.
- Oil pump is failed.
- Propeller is damaged.
- Battery power is lost.
- Engine control sensor is failed.
- Electric wiring connection is loose.

Shift operation will not be activated:

- Electronic shift control system is failed.
- Shift Link Breakage or Coming-off

Propeller is not rotated:

- Propeller bush is worn or damaged.
- Drive shaft is damaged.
- Propeller shaft is damaged.

Engine speed will not increase:

- Propeller is damaged.
- Propeller is not clean.
- Propeller is not properly selected.
- Outboard motor is not correctly installed.
- Trim angle is not properly adjusted.
- Spark plug is fouled or incorrectly selected.
- Fuel hose is kinked or pinched.
- Fuel filter is clogged.
- Fuel is deteriorated.
- Fuel pump is failed.
- Ignition system is failed.
- Electronic throttle system is failed.
- Heavy cargo is on the boat.
- Water has entered into the boat.
- Bottom of boat is not clean or damaged.

Engine vibrates excessively:

- Propeller is damaged.
- Engine mounting bolts or clamp screws are loose.

FUSE

WARNING

If you replace a blown fuse with a fuse having a different amperage rating or with a substitute such as aluminum foil or a wire, extensive electrical system damage and a fire may result.

Always replace a blown fuse with a fuse of the same type and rating.

1. Turn the ignition key to the "off" position.
2. Remove the motor cover.
3. Remove the fuse box cover and pull off the fuse.

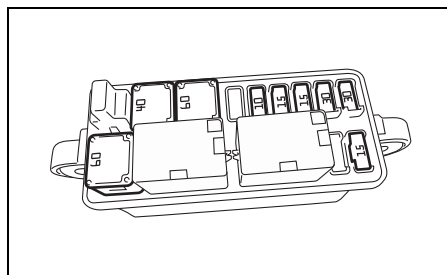
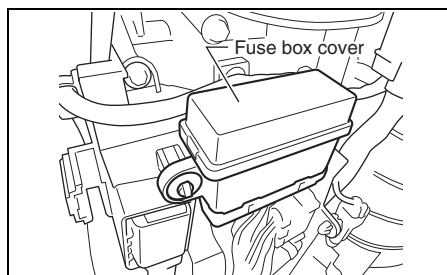

NOTE:

Use the fuse puller at the back of fuse box cover, when the fuse is pulled off and installed.

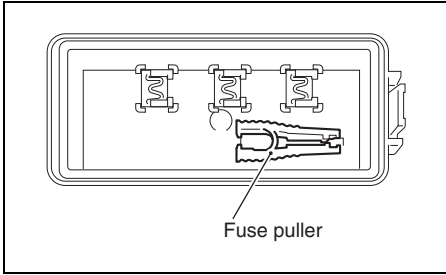

4. Remove the sub battery cable fuse.

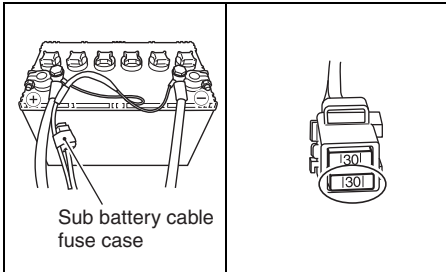

5. Inspect the fuse and replace with new fuse if needed.

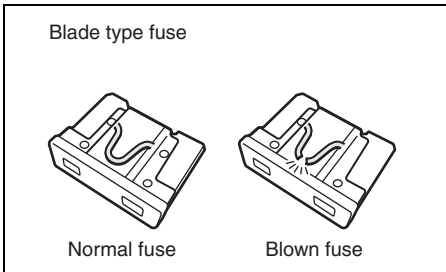
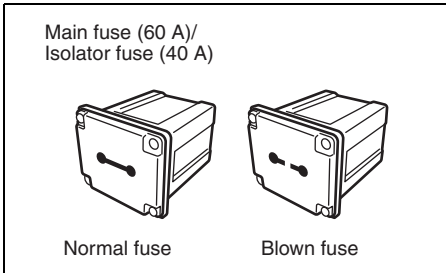

NOTE:

If a fuse is blown, try to determine the root cause and correct it.

If the cause is not corrected, the fuse may be blown again.

NOTICE

If a new fuse blows in a short time after installation, you may have a major electrical system problem.

Consult your SUZUKI marine dealer.

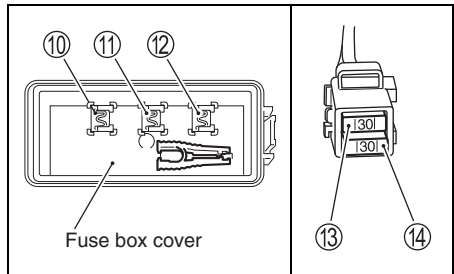
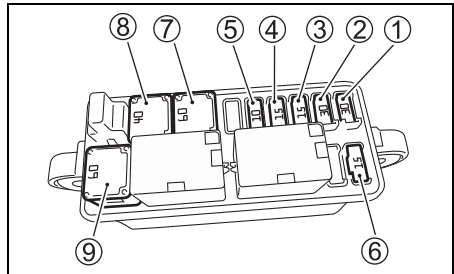

- ① Starter motor relay fuse: 30 A
- ② Ignition coil/Injector/Engine control module/
High pressure fuel pump fuse: 30 A
- ③ Throttle valve fuse: 15 A
- ④ Shift actuator fuse: 15 A
- ⑤ PTT switch fuse: 10 A
- ⑥ Low pressure fuel pump fuse: 15 A
- ⑦ Main fuse: 60 A
- ⑧ Isolator select fuse: 40 A
- ⑨ Spare fuse: 60 A
- ⑩ Spare fuse: 30 A
- ⑪ Spare fuse: 15 A
- ⑫ Spare fuse: 10 A
- ⑬ Spare fuse: 30 A
- ⑭ Sub battery cable fuse: 30 A

NOTE:

Spare fuses ⑩, ⑪ and ⑫ are provided for the back of fuse box cover.

SUBMERGED MOTOR

If your motor has been accidentally submerged in water, it must receive a special repair service as soon as possible to prevent corrosion. If possible, have a qualified marine dealer service the engine. If immediate servicing is not available, take the following steps to help protect your motor. In the event that your motor is accidentally submerged, take the following steps:

1. Get the motor out of the water as soon as possible.
2. Remove the motor cover and immediately wash the engine thoroughly with fresh water to completely remove all salt, mud, and seaweed.
3. Remove the spark plugs. Drain the water from the cylinders through the spark plug holes by manually turning the flywheel several times.
4. Check if any water is evident in the engine oil. If water is seen, remove the oil drain plug and drain the oil. After draining, tighten the oil drain plug.
5. Drain the fuel line and all filters.

WARNING

Gasoline is extremely flammable and toxic. It can cause a fire and can be hazardous to people and pets.

Keep flames and sparks away from gasoline. Dispose of unwanted fuel properly.

6. Pour engine oil in through each spark plug hole. Coat the engine inner parts with oil by manually turning the flywheel several times. Don't use the electric starter, as this may bend the connecting rods.

NOTICE

Severe engine damage may occur if you continue cranking the engine when you encounter friction or resistance.

If you encounter friction or resistance while cranking the engine, stop at once and do not attempt to start the engine until you find and correct the problem.

7. Have your authorized Suzuki marine dealer inspect the engine as soon as possible.

NOTICE

If the fuel supply is contaminated with water, engine damage may occur.

If the boat's fuel tank filler and vent were submerged, inspect the fuel supply to make sure it is not contaminated with water.

SPECIFICATIONS

| Item | DF300B DF300BMD | DF325A | DF350A DF350AMD |
|-------------------------------|---|----------------------|--|
| Engine Type | 4 Stroke | | |
| Number of Cylinders | 6 | | |
| Bore and Stroke | 98.0 × 97.0 mm (3.86 × 3.82 in) | | |
| Piston Displacement | 4390 cm ³ (267.9 cu. in) | | |
| Maximum output | 220.7 kW (300 PS) | 239.0 kW (325 PS) | 257.4 kW (350 PS) |
| Full Throttle Operating Range | 5300 – 6300 r/min. (min ⁻¹) | | 5700 – 6300 r/min. (min ⁻¹) |
| Idle speed (in Neutral) | 600 ± 50 r/min. (min ⁻¹) | | |
| Ignition System | Full-transistor | | |
| Engine Lubrication | Trochoid pump pressure lubrication | | |
| Engine Oil Capacity | 8.0 L (8.5/7.0 US/Imp. qt.) | | |
| Amount of Gear Oil | 2.8 L (3.0/2.5 US/Imp. qt.) | | |
| Spark Plug | NGK ILZKR7D8 | | |
| Spark Plug Gap | Standard: 0.7 – 0.8 mm (0.028 – 0.031 in) Service limit: 1.0 mm (0.039 in) | | |
| Tappet Clearance | IN. : 0.23 – 0.27 mm (0.009 – 0.011 in) EX.: 0.33 – 0.37 mm (0.013 – 0.015 in) | | |
| Fuel Type | Alcohol-free unleaded gasoline | | |
| Minimum Fuel Octane Rating | 87 Pump ((R+M)/2 method) 91 (Research method) | | 89 Pump ((R+M)/2 method) 94 (Research method) |

Power rated in accordance with NMMA procedure.

INFORMATION REGARDING EC – DIRECTIVE

(For European countries)

Sound Pressure Level

| Regulation | Sound pressure level limit |
|----------------|----------------------------|
| 2013 / 53 / EU | 75 dB(A) |

Sound pressure level is measured according to ISO 14509-1:2018.

CONSUMER INFORMATION (FOR NORTH AMERICA)

TAKE A BOATING SAFETY CLASS

An educated boater will enjoy boating more and will be a safer boater. We recommend that you take a boating safety class.

Classes explaining required and recommended equipment for small boats and offering training in good seamanship are conducted by the U.S. Coast Guard Auxiliary, the U.S. Power Squadron, and many Red Cross chapters. For information on classes in your area, call toll-free 1-800-336-BOAT (2628).

Your state's department of boating and your Suzuki Marine dealer can supply you with additional information on boating safety and regulations, or you can call the U.S. Coast Guard Boating Safety Hotline toll-free at 1-800-368-5647.

EMISSION-RELATED INSTALLATION INSTRUCTIONS

Fuel lines and fuel tanks used for a vessel must meet the requirements of federal law (40 CFR 1045.112 and 40 CFR 1060).

If you install the engine in a way that makes the engine's emission control information label hard to read during normal engine maintenance, you must place a duplicate label on the vessel, as described in 40 CFR 1068.105.

Failing to follow these instructions when installing a certified engine in a vessel violates federal law (40 CFR 1068.105(b)), subject to fines or other penalties as described in the Clean Air Act.

EMISSION CONTROL INFORMATION

NOTICE DF300B/300BMD/325A

- THIS ENGINE IS CERTIFIED TO OPERATE ON UNLEADED GASOLINE OF 87 OCTANE ((R+M)/2 METHOD) OR GREATER.
- EXHAUST EMISSION CONTROL SYSTEM:
ECM, MFI

DF350A/350AMD

- THIS ENGINE IS CERTIFIED TO OPERATE ON UNLEADED GASOLINE OF 89 OCTANE ((R+M)/2 METHOD) OR GREATER.
- EXHAUST EMISSION CONTROL SYSTEM:
ECM, MFI

INSPECTION AND MAINTENANCE

MAINTENANCE, REPLACEMENT OR REPAIR OF EMISSION CONTROL DEVICES AND SYSTEMS MAY BE PERFORMED BY ANY MARINE SI ENGINE REPAIR ESTABLISHMENT OR INDIVIDUAL USING ANY PART WHICH HAS BEEN CERTIFIED UNDER THE PROVISIONS IN THE CLEAN AIR ACT Sec. 207 (a) (2).

WARRANTIES (For U.S.A.)

The warranties covering your outboard motor are explained in a separate Limited Warranty booklet given to you at the time of sale. Please read this booklet carefully so you can understand your rights and responsibilities.

DF300B
DF325A
DF350A
DF300BMD
DF350AMD

F

MANUEL DU PROPRIÉTAIRE

IMPORTANT

▲ AVERTISSEMENT/▲ ATTENTION/AVIS/ NOTE

Prière de lire ce manuel et de suivre attentivement ses instructions. Pour mettre en valeur des informations spéciales, le symbole ▲ et les mots **AVERTISSEMENT**, **ATTENTION**, **AVIS** et **NOTE** ont des significations spéciales. Faire très attention aux messages mis en valeur par ces mots signaux.

▲ AVERTISSEMENT

Indique un danger potentiel qui peut entraîner des blessures graves ou la mort.

▲ ATTENTION

Indique un danger potentiel qui peut entraîner des blessures légères ou plus sérieuses.

AVIS

Indique un danger potentiel qui peut entraîner des dommages au moteur ou au bateau.

NOTE:

Indique des informations spéciales pour faciliter l'entretien ou simplifier les instructions.



Ce symbole apparaît en divers endroit de votre produit Suzuki et renvoie à des informations importantes se trouvant dans le manuel du propriétaire.

INFORMATIONS DE RODAGE POUR VOTRE MOTEUR HORS- BORD

Les 10 premières heures d'utilisation de votre moteur sont les plus importantes pour sa durée de vie. Une bonne utilisation est essentielle pendant cette période de rodage pour garantir une durée de vie et une performance maximales.

Se reporter à la section RODAGE de ce manuel pour des conseils spécifiques au rodage.

RECOMMANDATIONS IMPORTANTES À L'INTENTION DES PRO- PRIÉTAIRES

▲ AVERTISSEMENT

Tout manquement au respect des précautions adéquates peut augmenter le risque d'accident mortel ou de blessures graves pour le pilote et ses passager.

- Avant d'utiliser votre moteur hors-bord pour la première fois, se familiariser avec le contenu de ce manuel de l'utilisateur. Bien comprendre toutes les caractéristiques du moteur et toutes les conditions de sécurité et d'entretien.
- Vérifier le bateau et le moteur avant chaque sortie. Se référer à la section **CONTRÔLE AVANT L'UTILISATION** pour les points de contrôle importants.
- Bien se familiariser avec toutes les caractéristiques de commande et de manoeuvre du bateau et du moteur. S'entraîner à petite vitesse et à vitesse moyenne jusqu'à maîtrise complète de la manoeuvre du bateau et du moteur. Ne jamais utiliser le moteur hors-bord à vitesse maximale avant de s'être complètement familiarisé avec toutes ces caractéristiques.
- S'assurer que l'équipement de sécurité et de secours se trouve à bord. Cet équipement important comprend; gilet de sauvetage pour chaque passager (plus une bouée gonflable si le bateau mesure 5 mètres ou plus), extincteur, dispositif de signalisation sonore, signaux de détresse visuels, ancre, pompe de cale, seau, boussole, corde de secours pour le lanceur, réserve de carburant et d'huile, trousse de premiers secours, lampe de poche, eau et provisions, miroir, rames, trousse à outils et poste de radio à transistors. Bien vérifier que tout l'équipement approprié se trouve à bord avant de prendre le large.

- Ne jamais lancer le moteur ou le faire tourner dans un endroit clos ou dans un endroit non ou faiblement aéré. Les gaz d'échappement contiennent du monoxyde de carbone, un gaz incolore et inodore pouvant entraîner la mort ou des blessures graves.
- Montrer aux passagers comment manoeuvrer le bateau, comment procéder en cas d'urgence et comment utiliser l'équipement de sécurité et de secours.
- Ne pas se retenir au capot du moteur ou toute autre pièce du moteur hors-bord pour monter à bord ou pour descendre.
- Vérifier que tous les passagers à bord ont revêtu leur gilet de sauvetage (PFD, Personal Flotation Device).
- Ne jamais utiliser un bateau quand on est sous l'influence d'alcool, de médicaments ou de narcotiques.
- Distribuer le poids de manière uniforme sur le bateau. Procéder à toutes les opérations d'entretien au moment prévu. Contacter le concessionnaire de moteurs hors-bord agréé Suzuki si nécessaire.
- Ne jamais modifier ou déposer une partie quelconque du moteur hors-bord. Le moteur risque alors de présenter un danger à l'utilisation.
- Bien s'informer et respecter toutes les règles de navigation en vigueur.
- Bien respecter les prévisions météorologiques. Ne pas sortir si le temps n'est pas favorable.
- Prendre toutes les précautions nécessaires à l'achat de pièces de rechange ou d'accessoires. Suzuki conseille vivement de n'utiliser que des pièces de rechange ou des accessoires Suzuki d'origine ou équivalent. Des pièces de rechange ou des accessoires non appropriés ou de mauvaise qualité risquent de mener à des conditions de fonctionnement dangereuses.
- Ne jamais déposer le carter du volant moteur (sauf pour un démarrage de secours).

Ce manuel doit être considéré comme faisant partie du moteur hors-bord et doit accompagner ce moteur si celui-ci est revendu ou remis à un nouveau propriétaire ou utilisateur. Lire attentivement ce manuel avant d'utiliser ce nouveau Suzuki et le consulter de temps à autre. Il contient des informations importantes concernant la sécurité, l'utilisation et l'entretien.

NOTE:

L'antenne de l'émetteur radio ou de l'équipement de navigation montée trop près du capot du moteur peut provoquer des parasites. Suzuki recommande que l'antenne soit installée à au moins un mètre du capot du moteur.

AVANT-PROPOS

Pour toutes les régions

Nous vous remercions d'avoir porté votre choix sur un moteur hors-bord Suzuki. Prière de lire attentivement ce manuel et de le revoir de temps en temps. Il contient des informations importantes concernant la sécurité, l'utilisation et l'entretien.

Une bonne compréhension des informations données dans ce manuel vous permettra de naviguer en toute sécurité et avec le plus grand plaisir.

Toutes les informations données dans ce manuel sont basées sur les plus récentes informations de produit disponibles au moment de la publication. Du fait d'améliorations ou autres modifications, il peut y avoir des différences entre ce manuel et votre moteur hors-bord. Suzuki se réserve le droit de faire des modifications à tout moment et sans préavis, et sans la moindre obligation d'apporter des modifications identiques ou similaires aux moteurs hors-bord déjà construits ou vendus.

Ce manuel peut contenir des modèles qui ne sont pas vendus dans votre pays.

Contactez un concessionnaire marine Suzuki agréé pour connaître les modèles disponibles.

Pour les États-Unis

L'entretien et le soin correct requis par votre moteur hors-bord sont décrits dans ce manuel. Suivre ces instructions permettra de rallonger au maximum la durée de vie et d'éviter les incidents pour votre moteur hors-bord. Ce moteur hors-bord est conforme aux règlements en matière d'émission de l'Agence de protection de l'environnement des États-Unis qui s'appliquent aux nouveaux moteurs hors-bord. Un entretien correct des composants du moteur est nécessaire pour que ce moteur hors-bord soit conforme aux règlements de l'EPA.

Par conséquent, prière de suivre de près les instructions d'entretien pour garantir la conformité en matière d'émission.

Votre concessionnaire Suzuki a des techniciens expérimentés et formés pour vous fournir les meilleurs services possible avec des outils et équipements idéaux.

PRÉSERVER LA NATURE

Protéger et préserver les eaux dans lesquelles vous naviguez et leurs accès terrestres. Ne jamais polluer l'eau ou la terre avec de l'huile, de l'essence ou des produits nocifs. Par exemple, s'assurer de disposer adéquatement de l'huile pour engrenages suite à un changement. Se souvenir également de ne pas jeter de déchets dans l'environnement. Avec un peu d'efforts, nos eaux de navigation pourront être appréciées pendant encore de nombreuses années.

Suzuki Motor Corporation croit fermement en la conservation et la protection des ressources naturelles de la planète.

À cette fin, nous encourageons chaque propriétaire de moteur hors-bord à recycler, échanger ou disposer adéquatement, le cas échéant, de l'huile et des batteries usagées.

TABLE DES MATIÈRES

| | |
|---|----|
| EMPLACEMENT DES NUMÉROS D'IDENTIFICATION | 7 |
| CARBURANT ET HUILE | 7 |
| CARBURANT | 7 |
| HUILE-MOTEUR | 9 |
| HUILE POUR ENGRENAGES | 9 |
| EMPLACEMENT DES ÉTIQUETTES DE SÉCURITÉ | 10 |
| EMPLACEMENT DES PIÈCES | 11 |
| PIÈCES EN OPTION | 15 |
| BOÎTIER DE COMMANDE À DISTANCE | 17 |
| CONTACTEUR D'ALLUMAGE..... | 19 |
| CONTACTEUR DU MOTEUR..... | 19 |
| CONTACTEUR D'ARRÊT D'URGENCE | 19 |
| SYSTÈME DE TÉLÉDEMARRAGE SUZUKI | 20 |
| JAUGE MULTIFONCTION..... | 20 |
| Panneau de commande | 21 |
| ACCESSOIRE DE RINÇAGE | 21 |
| SYSTÈME DE SIGNALISATION | 22 |
| VÉRIFICATION DES TÉMOINS..... | 22 |
| SYSTÈME DE SIGNALISATION DE VITESSE..... | 22 |
| SYSTÈME INDICATEUR DE PRESSION D'HUILE | 23 |
| SYSTÈME DE SIGNALISATION DE L'EAU DE REFROIDISSEMENT | 23 |
| VÉRIFIER LE SYSTÈME D'ALARME THERMOSTAT | 24 |
| SYSTÈME DE SIGNALISATION DE TENSION DE BATTERIE..... | 25 |
| COMMANDE DE CHANGEMENT DE VITESSES ET PAPILLON ÉLECTRONIQUE..... | 26 |
| SYSTÈME DE MISE EN GARDE COMMUNICATION AVEC LE MODULE DE COMMANDE..... | 26 |
| SYSTÈME DE MISE EN GARDE DE 2EME POSTE..... | 26 |
| SYSTÈME DE MISE EN GARDE DU PAPILLON..... | 26 |
| SYSTÈME DE MISE EN GARDE DE LA COMMANDE DE CHANGEMENT DE VITESSES | 27 |

| | |
|--|----|
| SYSTÈME D'ALARME DE COMMUNICATION DE LA JAUGE | 27 |
| SYSTÈME DE MISE EN GARDE PARAMÈTRES DE POSTE DE MODE TROLL | 27 |
| SYSTÈME DE MISE EN GARDE DU STATUT DU MODE TROLL..... | 28 |
| SYSTÈME DE MISE EN GARDE POUR SYSTÈME TROLL | 28 |
| SYSTÈME DE DIAGNOSTIC | 28 |
| SYSTÈME DE RAPPEL DE VIDANGE D'HUILE | 29 |
| PRINCIPE DU SYSTÈME DE RAPPEL DE VIDANGE D'HUILE | 29 |
| ACTIVATION DU SYSTÈME | 29 |
| DESACTIVATION | 29 |
| SYSTÈME D'ALARME DE CALAGE DU MOTEUR | 31 |
| EAU DANS LE SYSTÈME D'ALERTE DE CARBURANT | 31 |
| INSTALLATION DU MOTEUR..... | 31 |
| MISE EN PLACE DE LA BATTERIE | 32 |
| TYPE DE BATTERIE | 32 |
| MISE EN PLACE DE LA BATTERIE | 32 |
| CABLE DE BATTERIE SECONDAIRE..... | 33 |
| SYSTÈME DE CHARGE DE DEUX BATTERIES (OPTION) | 33 |
| UTILISATION D'ACCESSOIRES ÉLECTRIQUES | 34 |
| CHOIX, INSTALLATION ET DÉPOSE DE L'HÉLICE..... | 34 |
| CHOIX DE L'HÉLICE | 34 |
| INSTALLATION ET DÉPOSE DE L'HÉLICE | 35 |
| UTILISATION DU SYSTÈME DE RELEVAGE | 38 |
| INCLINAISON ET RELEVAGE ASSISTÉS | 38 |
| CAME DE BUTÉE D'INCLINAISON ... | 39 |
| RÉGLAGE DE LA POSITION LIMITE SUPÉRIEURE D'INCLINAISON | 39 |
| INCLINAISON MANUELLE | 41 |
| LEVIER DE VERROUILLAGE D'INCLINAISON | 41 |

| | | | |
|--|----|---------------------------------------|----|
| MANŒUVRE DES LEVIERS DU | | RENIFLARD ET CONDUITE | |
| CAPOT DU MOTEUR | 43 | D'ALIMENTATION | 65 |
| DÉPOSE DU CAPOT DU MOTEUR ... | 43 | HUILE DU MOTEUR | 66 |
| CONTRÔLE AVANT | | HUILE DU CARTER | |
| L'UTILISATION | 43 | D'ENGRENAGES | 68 |
| RODAGE | 45 | FILTRE À CARBURANT BASSE | |
| UTILISATION | 46 | PRESSION | 70 |
| AVANT D'ESSAYER DE METTRE | | GRAISSAGE | 73 |
| LE MOTEUR EN MARCHÉ | 46 | PRÉVENTION DE LA | |
| MISE EN MARCHÉ DU MOTEUR | 47 | CORROSION | 75 |
| INVERSION DE MARCHÉ ET | | BATTERIE | 77 |
| COMMANDE DE LA VITESSE | 49 | FILTRE À HUILE MOTEUR | 77 |
| ARRÊT DU MOTEUR | 51 | RINÇAGE DES PASSAGES | |
| AMARRAGE | 52 | D'EAU | 78 |
| MISE EN FONCTION DU MODE | | PROCÉDURE DE REMISAGE | 79 |
| TROLL | 52 | REMISAGE DU MOTEUR | 79 |
| UTILISATION EN EAU PEU | | REMISAGE DE LA BATTERIE | 80 |
| PROFONDE | 54 | APRÈS LE REMISAGE | 80 |
| PRÉCAUTIONS À SUIVRE EN EAU | | DÉPANNAGE | 81 |
| DE MER | 54 | MOTEUR IMMERGÉ | 84 |
| UTILISATION PAR TEMPS FROID ... | 55 | CARACTÉRISTIQUES | 86 |
| PRÉCAUTIONS LORS DE | | INFORMATIONS RELATIVES AUX | |
| L'UTILISATION DE PLUSIEURS | | DIRECTIVES DE LA CE | 86 |
| MOTEURS | 55 | INFORMATIONS POUR LE | |
| RÉGLAGES | 55 | CONSUMMATEUR | |
| RÉGLAGE DE L'ANGLE | | (POUR L'AMÉRIQUE DU NORD) | 87 |
| D'INCLINAISON | 55 | SUIVRE UN COURS DE | |
| RRÉGLAGE DE LA POIGNÉE DE | | NAVIGATION SÉCURISÉE | 87 |
| COMMANDE | 57 | INSTRUCTIONS D'INSTALLATION | |
| RÉGLAGE DE RÉGIME DE | | RELATIVES AUX ÉMISSIONS | 87 |
| RALENTI | 57 | INFORMATIONS DE CONTRÔLE | |
| RÉGLAGE DE LA FIXATION DU | | DES ÉMISSIONS | 87 |
| CAPOT DU MOTEUR | 57 | GARANTIE (ÉTATS-UNIS) | 87 |
| DÉPOSE ET TRANSPORT DU | | | |
| MOTEUR | 58 | | |
| DÉPOSE DU MOTEUR | 58 | | |
| TRANSPORT DU MOTEUR | 58 | | |
| REMORQUAGE | 60 | | |
| MODÈLE À DIRECTION | | | |
| INTÉGRÉE | 60 | | |
| CONTRÔLE ET ENTRETIEN | 61 | | |
| PLAN D'ENTRETIEN | 61 | | |
| TABLEAU DU PROGRAMME | | | |
| D'ENTRETIEN | 62 | | |
| JEU D'OUTILS | 63 | | |
| BOUGIE | 63 | | |

EMPLACEMENT DES NUMÉROS D'IDENTIFICATION

Les numéros de modèle et d'identification de votre moteur hors-bord sont apposés sur une plaque fixée à l'étrier de fixation. Noter les numéros ci-dessous pour future référence. Il est important de connaître ces numéros lors d'une commande pour des pièces, ou en cas de vol du moteur.

Numéro de modèle:

Numéro d'identification:

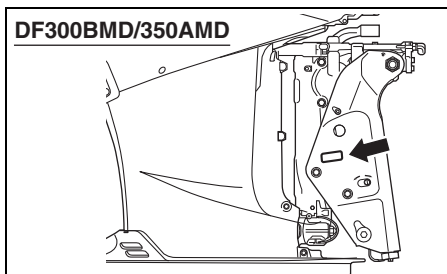
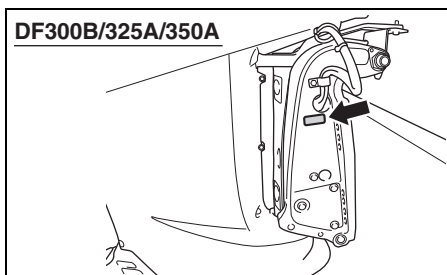

CARBURANT ET HUILE

CARBURANT

▲ AVERTISSEMENT

L'essence est extrêmement inflammable et toxique. L'essence peut provoquer un incendie et est dangereuse pour les personnes et les animaux.

Toujours observer les précautions suivantes lors du ravitaillement:

- Ne jamais permettre à une personne autre qu'un adulte de remplir le réservoir de carburant.
- Si vous utilisez le réservoir séparé de combustible, toujours arrêter le moteur et enlever ce réservoir du bateau pour le remplir.
- Ne pas remplir le réservoir de carburant au maximum; le carburant pourrait déborder lorsqu'il se dilate du fait du chauffage par le soleil.
- Faire attention à ne pas renverser de carburant. Si l'on renverse du carburant, l'éponger immédiatement.
- Ne pas fumer, et procéder à l'écart de toute flamme vive et étincelle.

DF300B/300BMD/325A

Suzuki recommande fortement d'utiliser de l'essence sans plomb et sans alcool dès que possible, avec un indice d'octane à la pompe minimum de 87 (méthode (R+M)/2) ou avec un indice d'octane minimum de 91 (méthode de recherche).

DF350A/350AMD

Suzuki recommande fortement d'utiliser de l'essence sans plomb et sans alcool dès que possible, avec un indice d'octane à la pompe minimum de 89 (méthode (R+M)/2) ou avec un indice d'octane minimum de 94 (méthode de recherche).

Cependant, il est possible d'utiliser des mélanges d'essence sans plomb et d'alcool avec une teneur en octane équivalente à condition que la teneur en alcool/éthanol ne dépasse pas 10 %.

Pour l'Amérique du Nord

Dans certaines régions, les seuls carburants disponibles sont des carburants oxygénés.

Les carburants oxygénés conformes à l'exigence minimale d'octane et qui contiennent moins de 10 % d'éthanol peuvent être utilisés dans votre moteur hors-bord sans compromettre la garantie limitée de moteur hors-bord neuf.

AVIS

Si de l'essence au plomb est utilisée, le moteur risque d'être endommagé. L'emploi d'un carburant incorrect ou de mauvaise qualité risque d'affecter les performances du moteur et de détériorer le moteur et le circuit d'alimentation.

Utiliser seulement de l'essence sans plomb. Ne pas utiliser un carburant avec un indice d'octane inférieur à celui indiqué ou un carburant usagé ou contaminé par l'eau/saleté ou autre.

NOTE:

Les carburants oxygénés sont des carburants qui contiennent des additifs comportant de l'oxygène comme le l'alcool.

SUZUKI conseille l'installation d'un filtre à carburant d'élimination de l'eau entre le(s) réservoir(s) de carburant et le(s) moteur(s) hors bord. Les systèmes de filtrage du carburant de ce type permettent d'éviter l'entrée d'eau dans les réservoirs de carburant et protègent le système d'injection électronique du moteur contre la contamination. La présence d'eau dans le moteur va se traduire par une dégradation des performances du moteur et peut également entraîner la détérioration des pièces du système d'injection électronique.

Votre concessionnaire marine Suzuki agréé est à même de vous aider dans le choix et l'installation d'un filtre à carburant d'élimination de l'eau.

Mélanges essence/éthanol

Pour tous les pays

Des mélanges d'essence et d'éthanol (alcool de grain), également appelés "GASOHOL", sont disponibles sur le marché dans certains pays. Il est possible d'utiliser ce type de mélange sur votre moteur hors-bord si la teneur en éthanol n'est pas supérieure à 10%. Assurez-vous que le mélange essence-éthanol n'ait pas un indice d'octane inférieur à celui conseillé pour l'essence.

Pour les pays européens

Utiliser le type d'essence conseillé en conformité aux étiquettes suivantes.



78RB0900*

Signalisation sur les pompes pour les mélanges essence/alcool

Dans certains pays, la législation stipule que les distributeurs de mélanges essence/alcool indiquent sur les pompes le type et la teneur de l'alcool utilisé et, le cas échéant, le nom des additifs importants. Ces informations devraient vous permettre de déterminer si un mélange de carburant donné satisfait aux conditions stipulées plus haut. Dans d'autres pays, les distributeurs ne sont pas légalement tenus d'indiquer ces informations. En cas de doute quant à la composition du carburant, vérifiez auprès du pompiste ou du distributeur.

NOTE:

- **DF300B/300BMD/325A:**
S'assurer que les mélanges d'essence/alcool utilisés ont des indices d'octane d'au moins 87 à la pompe (méthode (R+M)/2) ou d'au moins 91 (méthode de recherche).
DF350A/350AMD:
S'assurer que les mélanges d'essence/alcool utilisés ont des indices d'octane d'au moins 89 à la pompe (méthode (R+M)/2) ou d'au moins 94 (méthode de recherche).
- En cas d'insatisfaction quant à la manœuvrabilité ou l'économie de carburant de votre moteur hors-bord lorsque lors de l'utilisation de mélanges d'essence et d'alcool, il est recommandé d'utiliser de l'essence sans plomb et sans alcool.
- En cas de cognement du moteur, changer de marque de carburant, car les mélanges varient d'un distributeur à l'autre.
- Avec des essences sans plomb, les bougies ont une plus longue durée de vie.

AVIS

De l'essence abandonné dans le réservoir de carburant pendant une longue période produira du vernis et de la gomme, produits qui pourraient endommager le moteur.

Toujours utiliser de l'essence fraîche.

AVIS

Les carburants contenant de l'alcool peuvent attaquer la peinture et de genre de dégâts n'est pas couvert par la garantie limitée accordée aux moteurs neufs.

Faire attention à ne pas renverser de carburant contenant de l'alcool pendant le ravitaillement. Si le carburant est renversé, l'éponger immédiatement.

HUILE-MOTEUR

AVIS

L'emploi d'une huile-moteur de mauvaise qualité peut affecter les performances et la durée de service du moteur.

Suzuki vous conseille d'utiliser l'huile moteur à 4 cycles marine Suzuki (ECSTAR) ou son équivalent.

La qualité de l'huile contribue de façon majeure dans la performance et dans la durée de vie du moteur. Toujours choisir une huile de bonne qualité.

Suzuki recommande une HUILE POUR MOTEUR 4-TEMPS MARINE SUZUKI SAE 10W-40 ou 10W-30. S'il n'est pas possible de se procurer une HUILE POUR MOTEUR 4-TEMPS MARINE SUZUKI, choisir une huile FC-W certifiée NMMA ou une huile pour moteur 4-temps de bonne qualité dans le tableau suivant en fonction des températures moyennes du lieu d'utilisation.

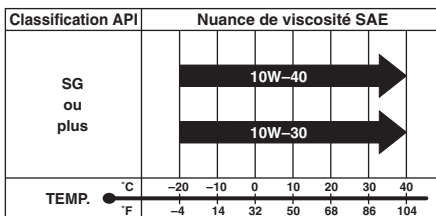

NOTE:

Par temps très froid (moins de 5°C), utiliser une huile de nuance SAE (ou NMMA FC-W) 5W-30 pour garantir un démarrage et un fonctionnement sans problème.

HUILE POUR ENGRENAGES

Suzuki recommande l'utilisation d'une HUILE POUR ENGRENAGE POUR MOTEUR HORS-BORD SUZUKI. Si ce type d'huile n'est pas disponible, utiliser une huile pour engrenage hypoïde SAE 90 classée GL-5 dans le système de classification de l'API.

EMPLACEMENT DES ÉTIQUETTES DE SÉCURITÉ

Lire et suivre les instructions des étiquettes de sécurité collées sur le moteur hors-bord ou sur le réservoir de carburant. S'assurer que vous comprenez bien les instructions sur ces étiquettes.

Laisser les étiquettes sur le moteur hors-bord ou le réservoir de carburant. Ne les enlever en aucun cas.

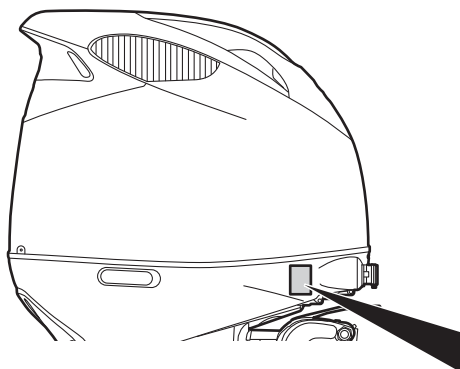

▲ WARNING AVERTISSEMENT







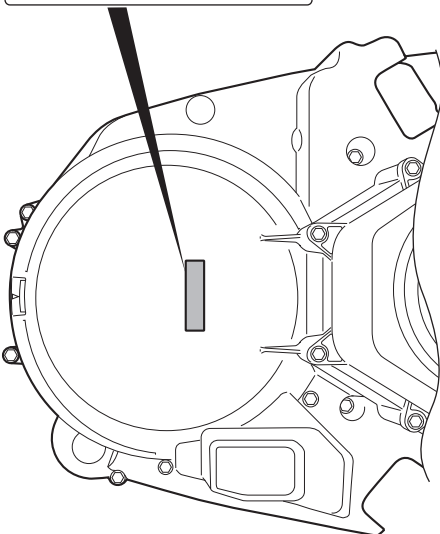
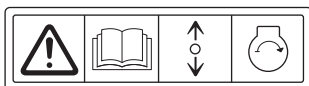

- Fuel can leak creating a fire hazard if you lay motor on its side. Drain fuel completely from vapor separator or carburetor before laying motor on its side.
- See owner's manual for details.

- Le carburant risque de fuir et de présenter un danger d'incendie si le moteur est placé sur le côté. Vidanger entièrement le carburant du séparateur de vapeurs ou du carburateur avant de procéder.
- Pour plus de détail, voir le manuel du propriétaire.



Signification des symboles des étiquettes Ces symboles ont la signification suivante;

-  : Mise en garde générale (Attention ou Avertissement)
-  : Lire soigneusement le manuel du propriétaire
-  : Mode opératoire du levier de télécommande/levier de changement de vitesses – deux directions; marche avant/point mort/marche arrière
-  : Démarrage du moteur
-  : Danger d'incendie
-  : Danger dû à la mise sur le côté du moteur

EMPLACEMENT DES PIÈCES

DF300B/325A/350A

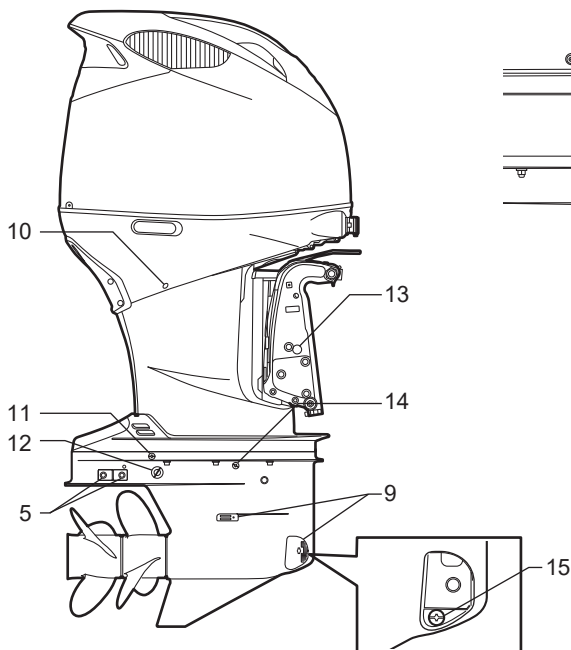
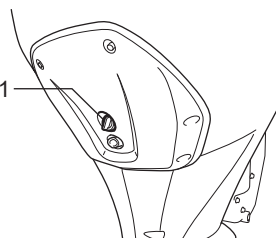
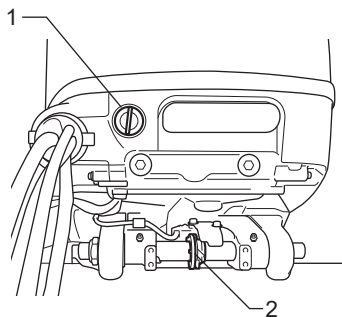
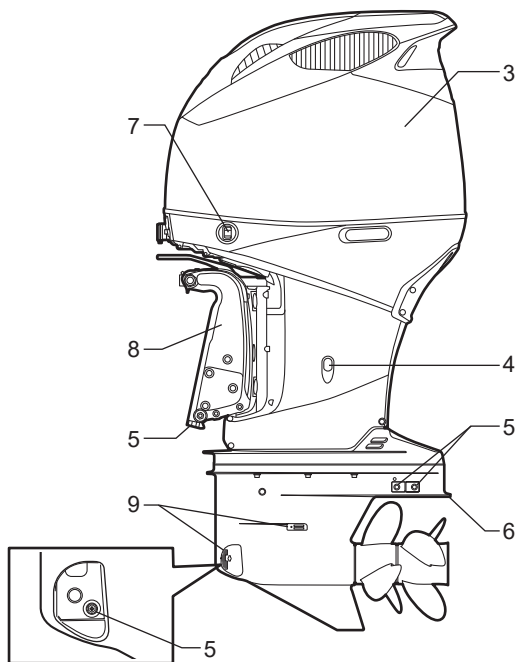

Transom XX

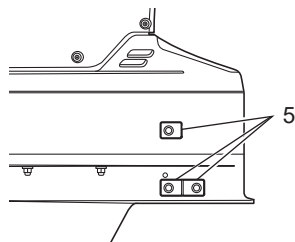

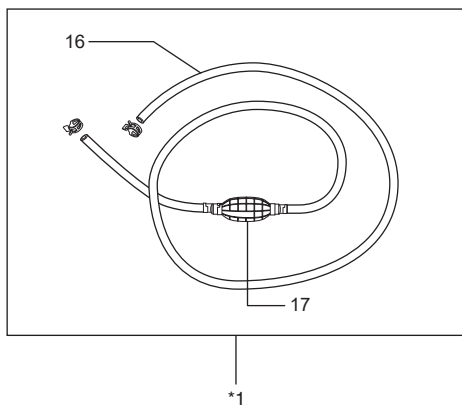

1. Flux
2. Came de butée d'inclinaison
3. Capot du moteur
4. Bouchon de vidange d'huile-moteur
5. Anode
6. Plaque anticavitation
7. Commutateur d'inclinaison et relevage assistés
8. Etriers de fixation
9. Admission d'eau
10. Trou de jet d'eau témoin
11. Bouchon de port d'ajustement du niveau d'huile du carter d'engrenages
12. Bouchon de changement d'huile
13. Vis de déverrouillage manuel
14. Bouchon de niveau d'huile du carter d'engrenages
15. Bouchon de vidange d'huile du carter d'engrenages
16. Tuyau de carburant
17. Poire d'amorçage

*1: Les accessoires varient en fonction des spécifications.

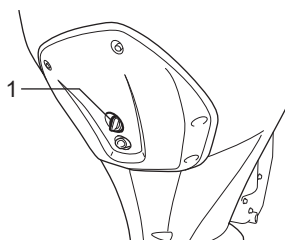
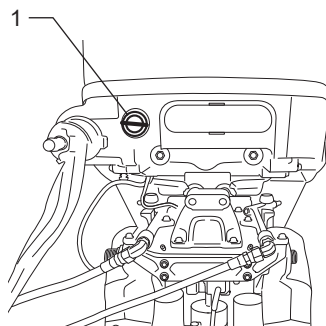
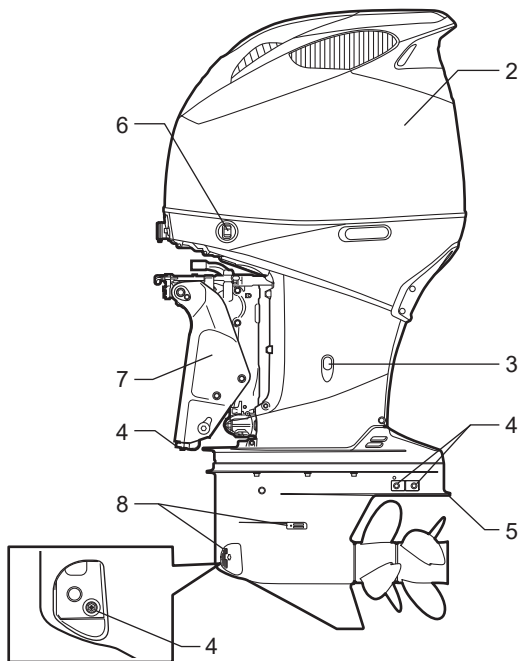

Transom XX

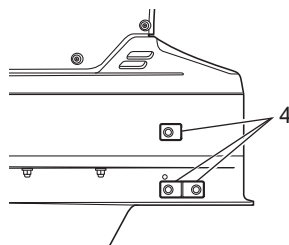
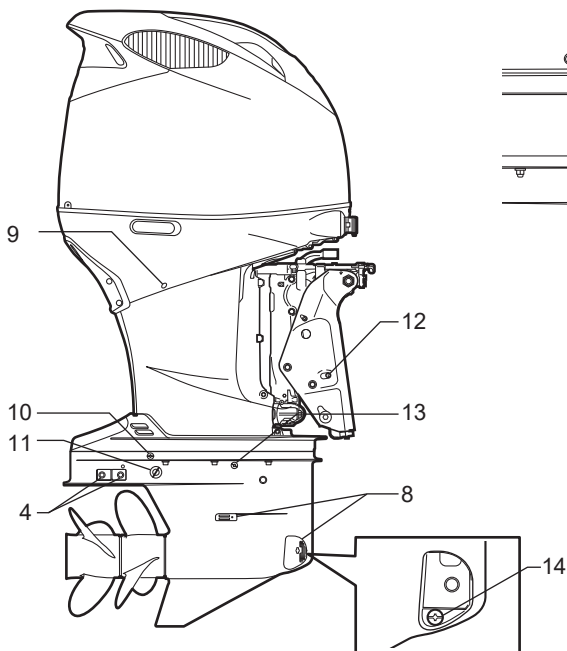

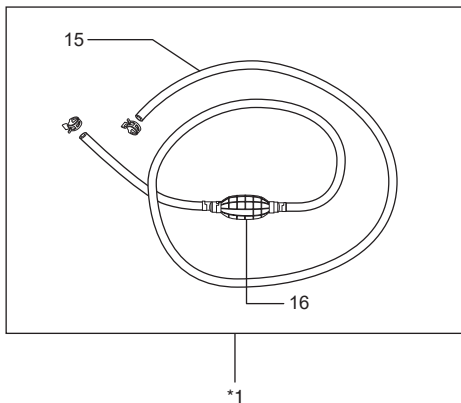

1. Flux
2. Capot du moteur
3. Bouchon de vidange d'huile-moteur
4. Anode
5. Plaque anticavitation
6. Commutateur d'inclinaison et relevage assistés
7. Etriers de fixation
8. Admission d'eau
9. Trou de jet d'eau témoin
10. Bouchon de port d'ajustement du niveau d'huile du carter d'engrenages
11. Bouchon de changement d'huile
12. Vis de déverrouillage manuel
13. Bouchon de niveau d'huile du carter d'engrenages
14. Bouchon de vidange d'huile du carter d'engrenages
15. Tuyau de carburant
16. Poire d'amorçage

*1: Les accessoires varient en fonction des spécifications.

PIÈCES EN OPTION

Les pièces suivantes sont disponibles auprès du concessionnaire marine Suzuki.
 Contacter un concessionnaire marine Suzuki agréé pour plus d'informations.

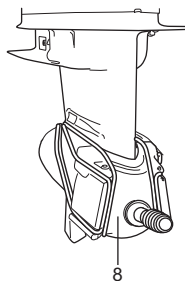
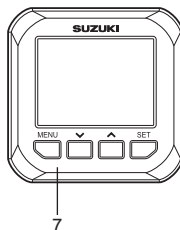
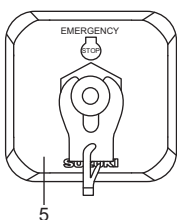
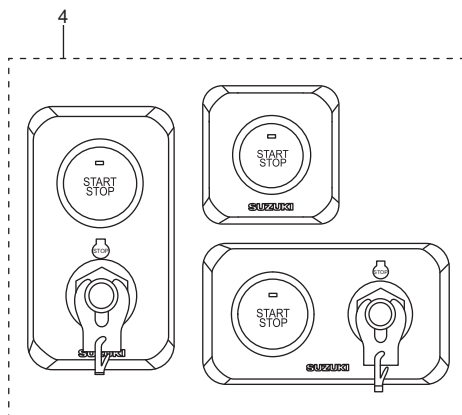
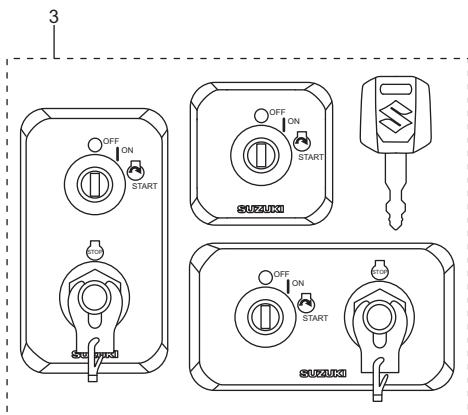
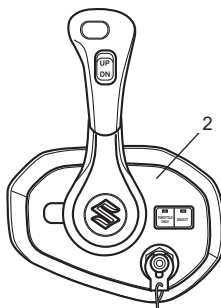
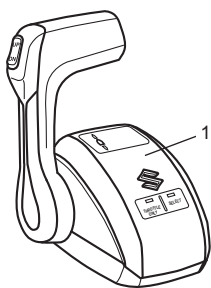

- 1. Boîtier de commande à distance à montage par le haut
- 2. Boîtier de commande à distance à montage encastré
- 3. Panneau du contacteur d'allumage
- 4. Bedienpult Motorschalter
- 5. Panneau de contacteurs d'arrêt d'urgence
- 6. Clé électronique
- 7. Multifunktionsinstrument
- 8. Spülvorrichtung

Cas d'un bateau à plusieurs moteurs

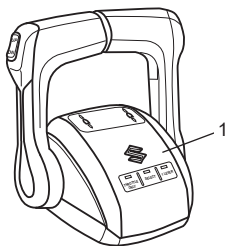

2

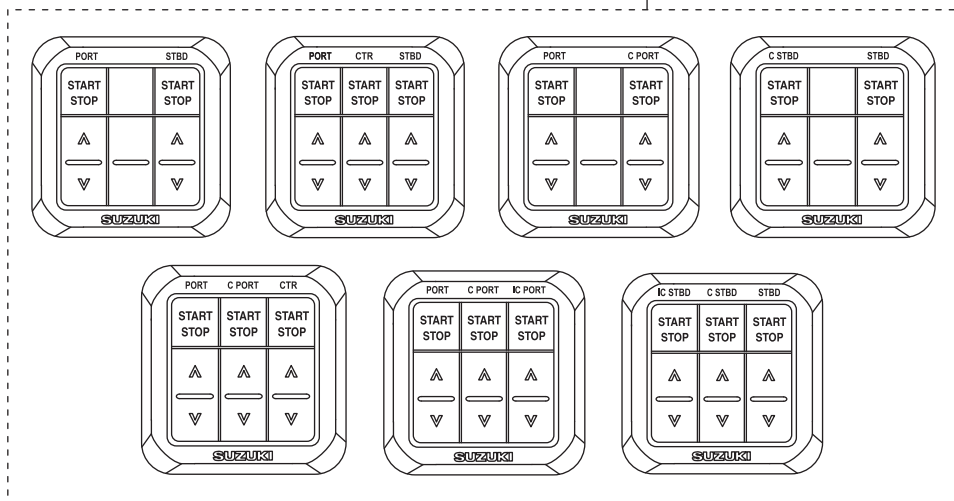

1. Boîtier de commande à distance double à montage par le haut
2. Panneau(x) de commande

BOÎTIER DE COMMANDE À DISTANCE

Le boîtier de commande à distance permet d'actionner le levier de changement de marche, la commande des gaz et les opérations électriques à distance.

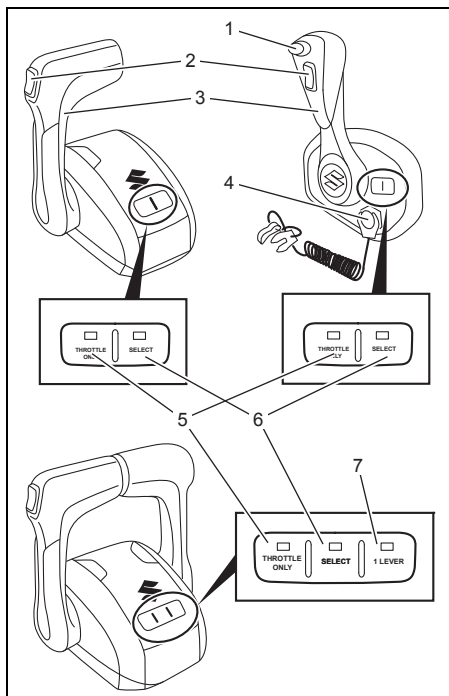

1. Bouton de verrouillage des vitesses
2. Commutateur d'inclinaison et de relevage assistés (PTT)
3. Poignée de commande à distance
4. Contacteur d'arrêt d'urgence
5. Commande gaz uniquement
6. Sélecteur de station
7. Commutateur 1 Lever

Bouton de verrouillage des vitesses

Appuyer sur le bouton permet au moteur de changer de vitesse.

Le bouton doit toujours être enfoncé lors du déplacement de la poignée de commande hors de la position de point mort.

Commutateur d'inclinaison et de relevage assistés (PTT)

Se reporter à la section UTILISATION DU SYSTÈME DE RELEVAGE dans ce manuel.

Poignée de commande à distance

Se reporter à la section INVERSION DE MARCHE ET COMMANDE DE LA VITESSE dans ce manuel.

Contacteur d'arrêt d'urgence

Se reporter à la section CONTACTEUR D'ARRÊT D'URGENCE dans ce manuel.

Commande gaz uniquement

Cette commande permet de fixer ou de libérer la position point mort de la boîte à vitesses et donc de permettre la commande des gaz sans avoir à changer de vitesse. Quand la position de la boîte est fixée sur le point mort, la DEL THROTTLE ONLY s'allume et quand cette position est libérée, cette DEL THROTTLE ONLY s'éteint.

NOTE:

Si cette commande est opérée alors que la manette de la télécommande est dans une autre position que la position de point mort, la DEL THROTTLE ONLY entre en clignotement et le vibreur retentit.

NOTE:

- Pour sélectionner le mode **THROTTLE ONLY**, laisser le doigt sur ce bouton jusqu'à émission d'un bip par le vibreur.
- Si le mode **THROTTLE ONLY** ne peut pas être sélectionné, couper l'alimentation, attendre 20 secondes, puis remettre l'alimentation.
- S'il s'avère impossible de sélectionner le mode **THROTTLE ONLY**, contacter un concessionnaire marine Suzuki agréé.

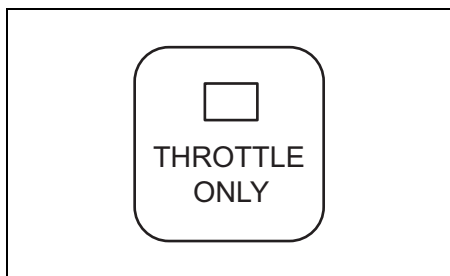

Sélecteur de station

Cette commande permet de commuter entre les stations de pilotage sur les bateaux qui sont pourvus de plus d'une station de pilotage.

Lors de l'appui sur le sélecteur pour sélectionner une station, le témoin **SELECT** (Sélection) de la station de pilotage choisie s'allume et le témoin **SELECT** (Sélection) de la station non choisie s'éteint.

Cette commande n'est active que lorsque la manette de la télécommande pour les 1ère et 2ème stations de pilotage est en position de point mort.

NOTE:

- Lorsque l'alimentation est remise, la 1ère station de pilotage est automatiquement sélectionnée.
- Si cette commande est actionnée avec la poignée de commande dans une position autre que le point mort, le témoin **SELECT** (Sélection) clignote et la sonnerie retentit en même temps.

NOTE:

- Pour sélectionner une station en appuyant sur le bouton **SELECT**, laisser le doigt sur ce bouton jusqu'à émission d'un bip par le vibreur.

- En cas d'échec du passage de la 2ème station à la 1ère station, couper l'alimentation, attendre 20 secondes, puis remettre l'alimentation.
- S'il s'avère impossible de sélectionner la station, contacter un concessionnaire marine Suzuki agréé.

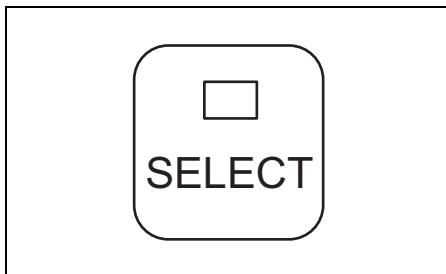

Commutateur 1 Lever (boîtier de commande à distance double à montage par le haut uniquement)

Ce commutateur permet de commander tous les moteurs avec la poignée côté **BÂBORD**.

Lorsque tous les moteurs peuvent être commandés par la poignée côté **BÂBORD**, le témoin 1 **LEVER** s'allume. Lorsque le groupe de moteurs **BÂBORD** et le groupe de moteurs **TRIBORD** peuvent être commandés par chaque poignée, le témoin 1 **LEVER** s'éteint.

Le commutateur 1 **LEVER** n'est actif que lorsque la poignée de commande est au point mort.

NOTE:

- Lorsque l'alimentation est remise, le mode de commande 1 lever est automatiquement annulé.
- Si ce commutateur est actionné avec la poignée de commande dans une position autre que le point mort, la sonnerie retentit.

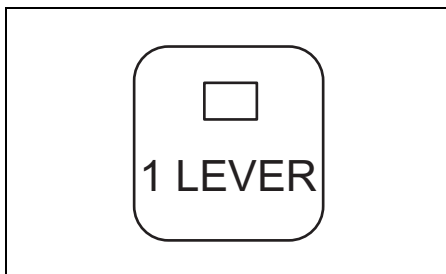

CONTACTEUR D'ALLUMAGE

Ce contacteur permet d'activer/désactiver les circuits électriques et de démarrer/arrêter le moteur.

- Tourner le contacteur d'allumage en position "ON" active les circuits électriques.
- Tourner le contacteur d'allumage en position "START" démarre automatiquement le moteur.

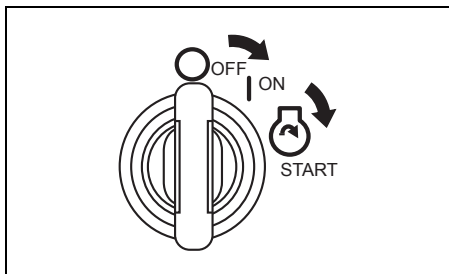

CONTACTEUR DU MOTEUR

Ce contacteur démarre et arrête le moteur à partir de la 2ème station de pilotage.

- Appuyer rapidement sur le contacteur démarre et arrête tous les moteurs. (La sonnerie retentit une fois.)

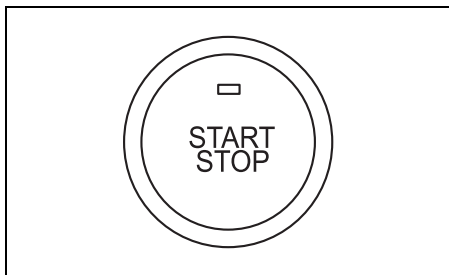

CONTACTEUR D'ARRÊT D'URGENCE

Le cordon du contacteur d'arrêt d'urgence doit être attaché au poignet ou à un endroit approprié des vêtements tel que la ceinture.

Si l'opérateur s'éloigne de son poste, la plaque de verrouillage se détache du contacteur et coupe le moteur.

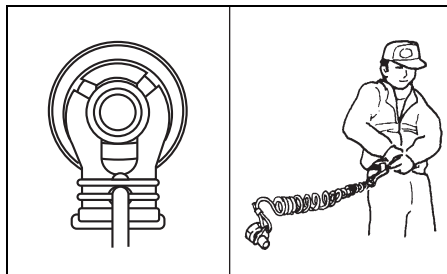

▲ AVERTISSEMENT

Si le cordon du contacteur d'arrêt d'urgence n'est pas soigneusement attaché ou si les précautions nécessaires ne sont pas prises pour s'assurer que le contacteur d'arrêt d'urgence fonctionne normalement, risque de blessures graves ou de mort pour l'opérateur ou les passagers.

Toujours prendre les précautions suivantes:

- S'assurer que le cordon du contacteur d'arrêt d'urgence est soigneusement fixé au poignet de l'opérateur ou à un endroit approprié (comme la ceinture, par exemple).
- Vérifier que rien ne peut empêcher ou restreindre le fonctionnement du contacteur d'arrêt d'urgence.
- Éviter de tirer sur le cordon du contacteur d'arrêt d'urgence ou d'enlever la plaque de verrouillage pendant une marche normale. Le moteur va s'arrêter brusquement et avec l'interruption du mouvement de marche avant, les passagers risquent d'être jetés par-dessus bord.

SYSTÈME DE TÉLÉDEMARRAGE SUZUKI

Se reporter au “Manuel d’instructions du système de télé démarrage” fourni avec le produit.

NOTE:

Le **SYSTÈME DE TÉLÉDEMARRAGE SUZUKI** est disponible auprès d’un concessionnaire marine Suzuki agréé.

JAUGE MULTIFONCTION

Cette jauge est un instrument multifonction qui affiche diverse informations via un système de communication numérique avec le moteur.

Les informations affichées concernent entre autres le régime du moteur, le rapport de la boîte à vitesses, le niveau du carburant, la consommation de carburant, etc.

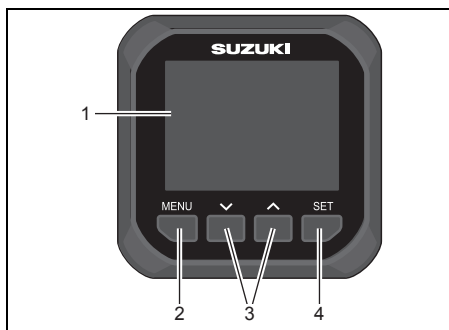

1. Écran de la jauge
2. Bouton Menu
3. Bouton ▼ ▲
4. Bouton Set

NOTE:

Certaines informations sont ou non affichées selon les modèles et les équipements.

NOTE:

Pour l’installation de la jauge multifonction, contacter un concessionnaire marine Suzuki agréé.

NOTE:

Pour plus d’informations sur l’utilisation correcte de la jauge multifonction, se reporter au “MANUEL D’UTILISATION DE LA JAUGE MULTIFONCTION SMG4” fourni avec la jauge.

NOTE:

Les données de navigation ne sont fournies par cet instrument qu’à titre de référence. Quand des informations de navigation plus exactes sont requises, se référer à des cartes nautiques et/ou à des instruments de navigation de précision.

Aalarme

L’alarme signale à l’usager une condition opératoire qui demande une intervention.

Quand une alarme se produit, l’écran des instruments affiche immédiatement le message d’avertissement et l’icône d’alarme.

Le message d’avertissement disparaît sur simple pression de l’un des boutons de la jauge. Par contre, l’icône de signalisation de l’alarme ne disparaît que lorsque l’avarie a été réparée. Le vibreur cesse également de retentir quand la cause de l’avarie est éliminée.

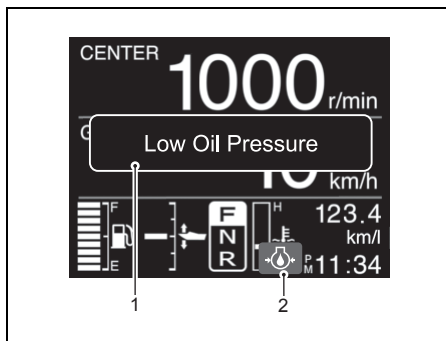

1. Message d’avertissement
2. Icône d’alarme

NOTE:

Si un message d’avertissement non décrit dans ce manuel s’affiche sur l’écran de la jauge, contacter un concessionnaire marine Suzuki agréé.

PANNEAU DE COMMANDE

Le panneau de commande permet le démarrage/arrêt ainsi que l'inclinaison et le relevage assistés des moteurs individuellement.

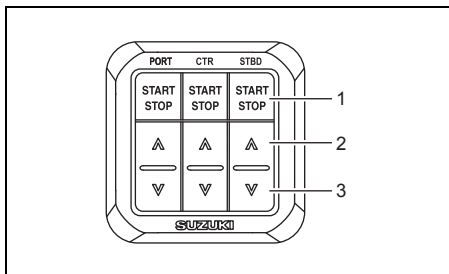

1. Contacteur de marche/arrêt
2. Commande [▲] (HAUT)
3. Commande [▼] (BAS)

NOTE:

- Sur un bateau équipé de quatre moteurs, utiliser le panneau de commande pour système à quatre moteurs (BÂBORD) et le panneau de commande pour système à quatre moteurs (TRIBORD).
- Sur un bateau équipé de cinq moteurs, utiliser le panneau de commande pour système à cinq moteurs (BÂBORD) et le panneau de commande pour système à cinq moteurs (TRIBORD).
- Sur un bateau équipé de six moteurs, utiliser le panneau de commande pour système à six moteurs (BÂBORD) et le panneau de commande pour système à six moteurs (TRIBORD).

Contacteur de marche & arrêt

Ce contacteur permet de mettre le moteur en marche et à l'arrêt.

Le moteur peut être démarré quand la manette de la télécommande est en position de point mort.

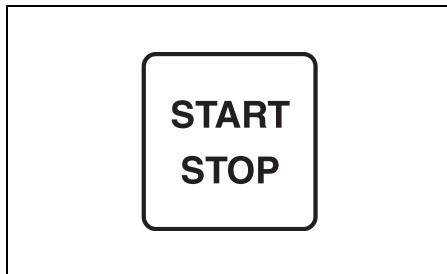

[▲] (HAUT) et [▼] (BAS)

Le "Dispositif de relevage et d'inclinaison assisté" est commandé par cette commande. Pour relever le moteur appuyer sur la commande [▲]. Pour descendre le moteur appuyer sur la commande [▼].

NOTE:

Les commandes d'inclinaison vers le haut et vers le bas ne peuvent pas être activées lorsque l'alimentation est coupée.

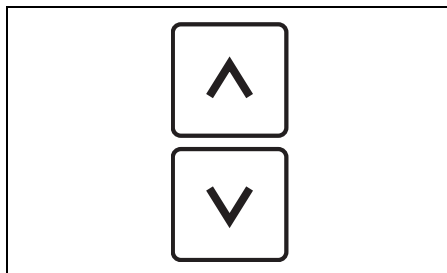

ACCESSOIRE DE RINÇAGE

Se reporter au "Manuel d'instructions de l'accessoire de rinçage" fourni avec l'accessoire de rinçage.

NOTE:

L'ACCESSOIRE DE RINÇAGE est disponible auprès d'un concessionnaire marine Suzuki agréé.

SYSTÈME DE SIGNALISATION

Le système de signalisation est conçu pour vous avertir de certaines situations qui peuvent entraîner un endommagement de votre moteur hors-bord.

AVIS

Sous peine de détérioration du moteur, ne pas compter exclusivement sur le système de signalisation pour l'indication des problèmes qui risquent de se produire avec le moteur ou pour signifier les périodes d'entretien.

Pour éviter tout dégât du moteur, en effectuer le contrôle et l'entretien de manière régulière.

AVIS

Ne pas continuer à utiliser le moteur hors-bord quand le système de signalisation est activé sous peine de grave détérioration du moteur.

Si le système de signalisation est activé pendant la marche du moteur hors-bord, couper le moteur dès que possible et corriger le problème ou demander l'assistance d'un concessionnaire marine Suzuki agréé.

VÉRIFICATION DES TÉMOINS

Chaque fois que le contacteur d'allumage est mis en position "ON", la sonnerie d'alarme retentit pendant trois secondes.

AVIS

Si le système d'alarme ne fonctionne pas correctement, une condition pouvant résulter en dommage du moteur hors-bord risque de ne pas être indiquée.

Si la sonnerie ne retentit pas quand le contacteur d'allumage est mis en position "ON", celui-ci est peut-être hors d'usage ou le circuit du système est peut-être défectueux. Voir un concessionnaire marine Suzuki agréé.

SYSTÈME DE SIGNALISATION DE VITESSE

Ce système est activé quand le régime du moteur excède le niveau conseillé pendant plus de 10 secondes. De plus, le message "Rev Limit" (Régime limite) est affiché.

NOTE:

DF300BMD/350AMD :

Si le régime du moteur augmente soudainement lorsque le moteur est incliné vers le haut, le régime du moteur peut être contrôlé à environ 3000 tr/min lorsque "Rev Limit" (Régime limite) est affiché à l'écran.

Ce cas de figure doit être réarmé en amenant les gaz en régime de ralenti.

Si le moteur est laissé en fonction, son régime est automatiquement ramené à 3000 tr/min et le vibreur retentit. L'indication de l'affichage passe alors à "Over Revolution" (Surrégime).

Pour réarmer le système, amener les gaz en régime de ralenti pendant approximativement une seconde et revenir au régime normal du moteur.

AVIS

Si le système de signalisation de surrégime est activé au couple maximum conseillé alors que le pas de l'hélice a été confirmé suffisant et si aucun facteur du type "sur-balance" ou "ventilation" n'est évident, le système de signalisation de surrégime est probablement défectueux.

Si le système de signalisation de surrégime est activé sans raison apparente, voir un concessionnaire marine Suzuki Agréé.

SYSTÈME INDICATEUR DE PRESSION D'HUILE

Ce système se met en marche quand la pression de l'huile du moteur est inférieure à la valeur normale.

Le message "Low Oil Pressure" (Basse pression d'huile) et l'icône d'alarme " " apparaissent sur l'écran et le vibreur retentit. De plus, quand le système est activé à 1000 tr/min ou plus, le régime du moteur est automatiquement ramené à approximativement 1000 tr/min.

Si le moteur est laissé en fonction, il est automatiquement coupé au bout de 3 minutes après l'activation du système de SIGNALISATION précédent.

NOTE:

Si le moteur est arrêté automatiquement par le système de signalisation, le moteur peut être remis en marche si nécessaire.

Toutefois, le système de signalisation sera activé à nouveau tant que la cause du déclenchement n'a pas été éliminée.

Si ce système est activé, arrêter le moteur immédiatement; si les conditions météorologiques ambiantes le permettent sans danger.

Contrôler le niveau d'huile et le compléter si nécessaire. Si le niveau d'huile est correct, consulter votre distributeur de moteurs hors-bord Suzuki.

AVIS

Ne pas se fier exclusivement au système de signalisation de pression d'huile pour faire l'appoint en huile sous peine de détérioration sérieuse du moteur.

Vérifier périodiquement le niveau de l'huile moteur et faire l'appoint en huile si nécessaire.

AVIS

Utiliser le moteur quand le système de signalisation de pression d'huile est activé risque de résulter en détérioration sérieuse du moteur.

Si le système de signalisation de pression d'huile est activé, couper le moteur dès que possible et faire l'appoint en huile, si nécessaire, ou remédier au problème.

SYSTÈME DE SIGNALISATION DE L'EAU DE REFROIDISSEMENT

Ce système est activé quand la température de la paroi du cylindre est trop élevée du fait d'un refroidissement insuffisant par l'eau.

NOTE:

Le système de signalisation de l'eau de refroidissement ne détecte pas une élévation de la température de la chambre de combustion résultant, par exemple d'une défaillance du système de lubrification, d'une mauvaise qualité du carburant ou de bougies à valeur thermique inappropriée.

Si ce système est activé, le message "Overheat" (Surchauffe) et l'icône d'alarme " " apparaissent sur l'écran et le vibreur retentit. De plus, quand le système est activé à 2000 tr/min ou plus, le régime du moteur est automatiquement ramené à approximativement 2000 tr/min.

Si le moteur est laissé en fonction, il est automatiquement coupé au bout de 3 minutes après l'activation du système de SIGNALISATION précédent.

NOTE:

Si le moteur est arrêté automatiquement par le système de signalisation, le moteur peut être remis en marche si nécessaire.

Toutefois, le système de signalisation sera activé à nouveau tant que la cause du déclenchement n'a pas été éliminée.

Si le système de signalisation de l'eau de refroidissement entre en fonction pendant la marche, réduire immédiatement le régime du moteur et vérifier que de l'eau est refoulée par le trou témoin. Si ce n'est pas le cas, procéder comme ci-dessous.

Si le vent et l'eau le permettent, couper le moteur, le basculer hors de l'eau et le nettoyer de tout débris du type algues, sacs en plastique ou sable qui peuvent obstruer les prises d'eau. Redescendre le moteur dans l'eau, vérifier que les prises d'eau sont bien immergées et le remettre en marche.

Vérifier (A) que de l'eau est refoulée au trou témoin et (B) que le message "Over Heat (Overheat)" (Surchauffe) n'est pas affiché sur l'écran.

Attention car le message "Over Heat (Overheat)" (Surchauffe) risque de s'afficher de nouveau si la température du moteur s'élève de manière anormale.

Dans l'un ou l'autre cas, voir dès que possible un concessionnaire marine Suzuki agréé.

NOTE:

Si le refoulement d'eau au trou témoin est suffisant, l'alarme sonore continue de retentir et le message écran demeure affiché jusqu'à ce que la température du moteur diminue. Laisser le moteur tourner au POINT MORT uniquement jusqu'à ce que les systèmes de signalisation cessent d'opérer.

AVIS

Utiliser le moteur quand le système de signalisation de l'eau de refroidissement est activé risque de résulter en détérioration sérieuse du moteur.

Si le système de signalisation de l'eau de refroidissement est activé, couper le moteur dès que possible, les conditions de vent et d'eau le permettant, et vérifier le moteur conformément aux instructions précédentes. Si le problème s'avère impossible à résoudre, voir un concessionnaire marine Suzuki agréé.

NOTE:

Attention car le système de signalisation de l'eau de refroidissement ne peut pas détecter une surchauffe résultant, par exemple, d'une défaillance du système de lubrification, d'une mauvaise qualité du carburant ou de bougies à valeur thermique inappropriée.

NOTE:

Si le moteur est mis en fonction au-delà de la position d'inclinaison maximum, les prises d'eau risquent de se trouver au-dessus du tirant d'eau. Le cas échéant, le système de signalisation de l'eau de refroidissement risque d'entrer en fonction.

VÉRIFIER LE SYSTÈME D'ALARME THERMOSTAT

Ce SYSTÈME D'ALARME entre en fonction quand le thermostat n'opère plus et quand la température du moteur ne passe pas au niveau approprié après le démarrage du moteur.

Quand ce système entre en fonction, le message "Check Thermostat" (Vérifier thermostat) et l'icône d'alarme "🚨" (de couleur bleue) s'affichent sur l'écran.

Pour désactiver ce SYSTÈME D'ALARME, couper immédiatement le moteur et contacter un concessionnaire marine SUZUKI.

SYSTÈME DE SIGNALISATION DE TENSION DE BATTERIE

Ce système est activé quand un problème de tension de batterie pouvant entraîner un mauvais fonctionnement du moteur se produit.

Si ce système est activé, le message "Low Battery Voltage" (Basse tension de batterie) et l'icône d'alarme  apparaissent sur l'écran et la sonnerie retentit.

Ce système est automatiquement annulé lorsque la tension de la batterie retrouve son niveau normal. Eviter d'utiliser tout équipement électrique comme le système d'inclinaison et de relevage assistés, les dérives orientables à commande hydraulique, la plaque de levage à commande hydraulique, etc.

AVERTISSEMENT

Ne pas prendre les précautions nécessaires lors du contrôle ou de l'entretien de la batterie peut s'avérer dangereux.

Ne pas tenter d'inspecter ou de réparer la batterie sans avoir lu au préalable les avertissements, mises en garde et instructions dans la section "INSTALLATION DE LA BATTERIE" de ce manuel.

NOTE:

- Une batterie en mauvais état peut avoir suffisamment de puissance pour mettre le moteur en marche mais peut quand même provoquer l'activation de ce système de signalisation chaque fois que l'utilisation du moteur ou d'un accessoire du bateau nécessite un courant électrique de forte intensité.
- Si un message, "Low Battery Voltage" (Basse tension de batterie) s'affiche lorsque le contacteur d'allumage est en position "ON" et que le moteur s'arrête, vérifier les points suivants :
 - Le contacteur de la batterie est en position "ON".
 - La batterie est bien raccordée.
 - La batterie est en bon état.

- Si ce système de signalisation reste activé même lorsque l'on ne se trouve plus dans une situation du moteur ou d'accessoires nécessitant un courant électrique de forte intensité, contacter un concessionnaire Suzuki accrédité.

COMMANDE DE CHANGEMENT DE VITESSES ET PAPILLON ÉLECTRONIQUE

SYSTÈME DE MISE EN GARDE COMMUNICATION AVEC LE MODULE DE COMMANDE

Ce système se déclenche lorsqu'une erreur se produit dans le système de commande du papillon électronique et du changement de vitesses.

Si ce système entre en fonction, le message "Check Control Unit C." (Vérifier Com Unité Commande) et l'icône d'alarme  s'affichent sur l'écran et la sonnerie retentit.

AVIS

Si ce système entre en fonction sans raison apparente, le système est probablement défectueux.

Voir un concessionnaire marine Suzuki agréé.

SYSTÈME DE MISE EN GARDE DE 2ÈME POSTE

Ce système se déclenche lorsqu'une erreur se produit dans le système de commande du 2ème poste.

Si ce système entre en fonction, le message "Check 2nd Station" (Vérifier 2ème station) et l'icône d'alarme  s'affichent sur l'écran et la sonnerie retentit. Quand ce système s'est déclenché, il n'est plus possible de commander le moteur depuis le 2ème poste mais le 1er poste reste opérationnel.

AVIS

Si ce système entre en fonction sans raison apparente, le système est probablement défectueux.

Voir un concessionnaire marine Suzuki agréé.

SYSTÈME DE MISE EN GARDE DU PAPILLON

Ce système se déclenche lorsqu'une erreur se produit dans le système de commande du papillon électronique.

Si ce système entre en fonction, le message "Check Throttle System" (Vérifier le papillon) et l'icône de l'alarme  s'affichent sur l'écran et la sonnerie retentit. De plus, le régime du moteur est limité à 2000 tr/min.

AVIS

Si ce système entre en fonction sans raison apparente, le système est probablement défectueux.

Voir un concessionnaire marine Suzuki agréé.

SYSTÈME DE MISE EN GARDE DE LA COMMANDE DE CHANGEMENT DE VITESSES

Ce système se déclenche lorsqu'une erreur se produit dans le système de commande du changement de vitesses électronique.

Si ce système entre en fonction, le message "Check Shift Control" (Vérifier la commande de changement de vitesses) et l'icône de l'alarme  s'affichent sur l'écran et la sonnerie retentit.

Quand ce système s'est déclenché, il n'est plus possible de commander le régime du moteur ou le changement de vitesses depuis le levier de télécommande mais il est possible de commander le moteur au régime de ralenti.

Amener le levier de télécommande en position de point mort et appuyer sur le contacteur du papillon uniquement ① pour régler le régime de ralenti sur environ 2000 tr/min. à l'aide du levier de télécommande.

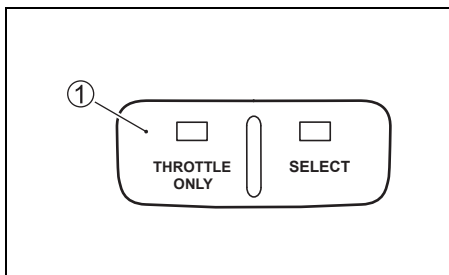

NOTE:

Quand le message "Check Shift Control" (Vérifier commande de changement de vitesses) apparaît sur l'écran, il n'est pas possible de passer en position Marche avant, Point mort ou Marche arrière.

AVIS

Si ce système entre en fonction sans raison apparente, le système est probablement défectueux.

Voir un concessionnaire marine Suzuki agréé.

SYSTÈME D'ALARME DE COMMUNICATION DE LA JAUGE

Ce système entre en fonction quand une erreur de communication avec la jauge se produit.

Si ce système entre en fonction, le message "Check Gauge C." (Vérifier jauge C) s'affiche sur l'écran.

AVIS

Si ce système entre en fonction sans raison apparente, le système est probablement défectueux.

Voir un concessionnaire marine Suzuki agréé.

SYSTÈME DE MISE EN GARDE PARAMÈTRES DE POSTE DE MODE TROLL

Ce système entre en fonction quand la mise en fonction du mode TROLL est effectuée depuis le tableau de bord d'un poste de pilotage où la mise en fonction de ce système n'est pas possible.

Quand ce système entre en fonction, le message "Check Station Setting" (Vérifier paramètres poste) s'affiche.

Identifier le poste de pilotage dont le témoin SELECT (Sélection) ① est allumé sur le boîtier de commande à distance et procéder à la mise en fonction du mode TROLL depuis l'écran des indicateurs de ce poste de pilotage.

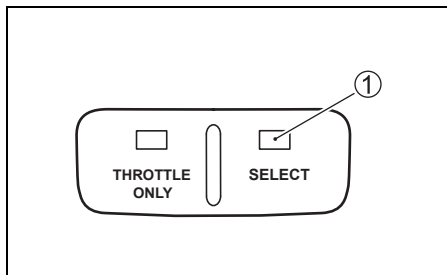

Le message  s'affiche sur l'écran des indicateurs du poste depuis lequel la mise en fonction du mode TROLL est possible.

SYSTÈME DE MISE EN GARDE DU STATUT DU MODE TROLL

Ce système entre en fonction quand il s'avère impossible de passer en mode TROLL.

Quand ce système est en fonction, le message "Check Troll Condition" (Vérifier statut mode Troll) s'affiche.

Vérifier que la manette de télécommande est en position de marche avant ou de marche arrière et que les gaz du moteur sont complètement coupés.

Voir en section Paramétrage du mode Troll.

SYSTÈME DE MISE EN GARDE POUR SYSTÈME TROLL

L'ECM et le BCM de votre moteur hors-bord ne s'activent pas pour mettre le système du mode Troll en fonction.

Quand ce système entre en fonction, le message "Check Troll System" (Vérifier système Troll) s'affiche.

Le message "Check Troll System" (Vérifier système Troll) disparaît sur simple pression d'un bouton quelconque de l'écran d'indicateurs.

Si ce système entre en fonction contactez un concessionnaire agréé Suzuki Marine.

SYSTÈME DE DIAGNOSTIC

Si une anomalie se présente dans tout signal de capteur envoyé au bloc de commande, le système de diagnostic signale cette anomalie.

Si ce système est activé, le message "Check Engine X – X" (Contrôle du moteur X – X) et l'icône de contrôle du moteur  s'affichent sur l'écran et la sonnerie retentit.

De plus, un dispositif de sécurité permet l'utilisation à une vitesse limitée quand une anomalie se produit.

NOTE:

- *Le code de diagnostic est conçu pour apparaître quand le contacteur d'allumage est mis en circuit.*
- *Pour annuler le signal sonore lorsque le système de diagnostic est activé, appuyer sur le contacteur d'allumage.*

AVIS

Si le système de diagnostic est activé pendant que le moteur hors-bord est en fonction, l'un des capteurs du système de contrôle est défectueux.

Faire réparer le système de contrôle par un concessionnaire marine Suzuki agréé.

SYSTÈME DE RAPPEL DE VIDANGE D'HUILE

Ce système indique à l'opérateur qu'il est nécessaire de vidanger l'huile-moteur selon le calendrier de maintenance.

Ce système est conçu pour mémoriser le nombre total d'heures de service du moteur hors-bord et pour signaler quand ce nombre atteint la valeur préprogrammée.

(Se référer à INSPECTION ET MAINTENANCE.)

PRINCIPE DU SYSTÈME DE RAPPEL DE VIDANGE D'HUILE

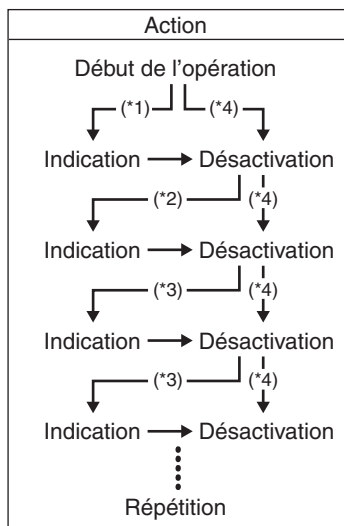

*1: 20 premières heures de service

*2: 80 heures de service

*3: 100 heures de service

*4: En cas de désactivation du système avant son déclenchement.

ACTIVATION DU SYSTÈME

Quand le nombre total des heures de marche atteint le nombre préprogrammé, le message "Change Oil" (Vidanger huile) apparaît sur l'écran et le vibreur retentit. Ce message se répète jusqu'à élimination de la cause d'activation du système.

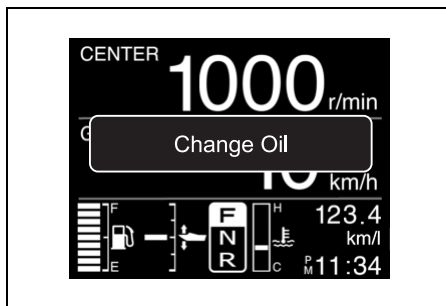

DESACTIVATION

Pour le système à un seul moteur :

1. Activer les circuits électriques.

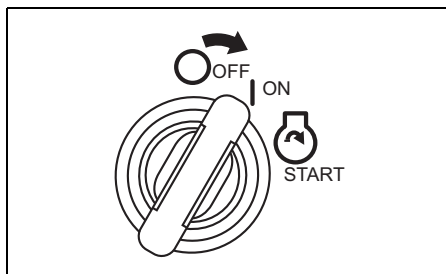

2. Retirer la plaque de verrouillage de l'interrupteur d'arrêt d'urgence ①.
3. Tirer le bouton du contacteur d'arrêt d'urgence ② trois fois en 10 secondes. Un court bip se fera entendre si l'annulation a réussi.

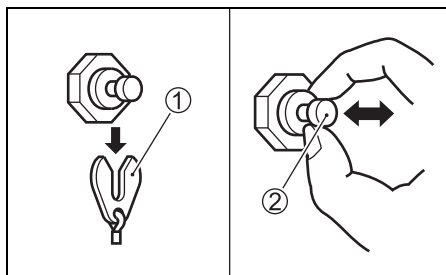

4. Désactiver les circuits électriques.

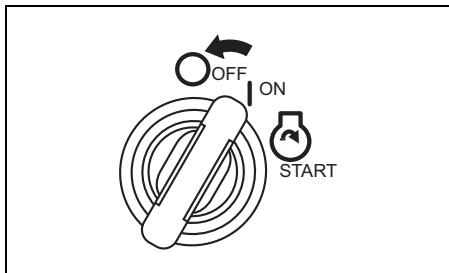

5. Remettre en place la plaque ①.

Pour le système à plusieurs moteurs :

1. Activer les circuits électriques.

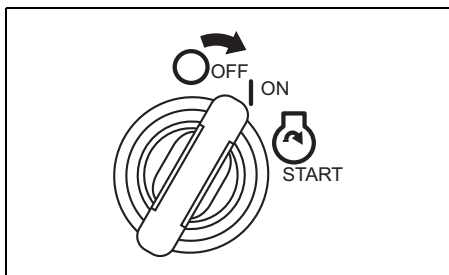

2. Retirer la plaque de verrouillage de l'interrupteur d'arrêt d'urgence ①.

3. Appuyer trois fois de suite sur le contacteur de marche & arrêt ② en moins de 10 secondes. Un bip sonore retentit pour indiquer que le système a été désactivé.

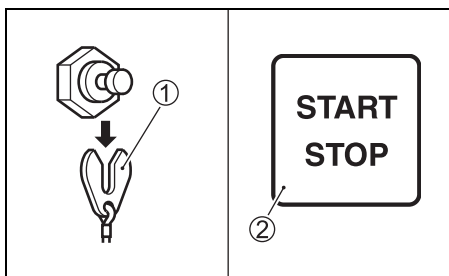

4. Désactiver les circuits électriques.

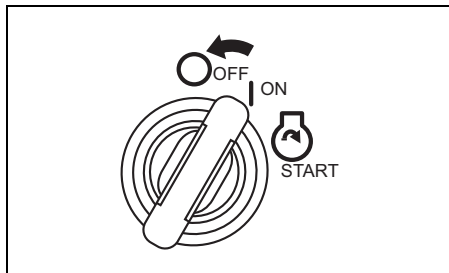

5. Remettre en place la plaque ①.

NOTE:

- Il est possible de désactiver le système même si l'huile n'a pas été vidangée. Pourtant, si le système est déclenché, Suzuki recommande de vidanger l'huile-moteur avant de désactiver le système.
- Même si l'huile-moteur a été vidangée quand le système ne fonctionne pas, il sera nécessaire de désactiver le système.

SYSTÈME D'ALARME DE CALAGE DU MOTEUR

Ce système signale à l'opérateur que le moteur a calé pendant la marche. Quand le moteur se cale pour une raison quelconque, le vibreur d'alarme retentit trois fois.

EAU DANS LE SYSTÈME D'ALERTE DE CARBURANT

Ce moteur est doté d'un filtre à carburant intégré / séparateur d'eau et d'un système d'alerte.

Le système d'alerte se déclenche si l'eau séparée du carburant dépasse un volume spécifique.

Si ce système est activé, le message "Water in Fuel" (Eau dans le carburant) et l'icône d'alarme  s'affichent en permanence et la sonnerie retentit uniquement lorsque le moteur est au point mort.

Si ce système se déclenche, arrêter le moteur immédiatement, si le vent et l'état de la mer le permettent, et vérifier le filtre à carburant/séparateur d'eau pour toute présence d'eau. Ou bien consulter le concessionnaire agréé Suzuki.

Pour l'inspection et le nettoyage du filtre à carburant, se référer à **FILTRE A CARBURANT A BASSE PRESSION** dans la section **CONTRÔLE ET ENTRETIEN**.

INSTALLATION DU MOTEUR

AVERTISSEMENT

Un moteur trop puissant sur votre bateau peut être dangereux. Une puissance excessive va avoir un effet inverse sur la sécurité à la coque et va présenter des difficultés de manoeuvre. Le bateau risque également d'être soumis à des tensions résultant en détérioration de la coque.

Ne jamais installer un moteur hors-bord d'une puissance dépassant la puissance maximale recommandée mentionnée sur la "Plaque d'homologation" du bateau. Contacter un concessionnaire de moteurs hors-bord agréé Suzuki si la "Plaque d'homologation" de la coque semble manquer.

Suzuki recommande vivement de faire installer le moteur hors-bord, les commandes et les indicateurs par un concessionnaire marin accrédité Suzuki. Il possède les outils, les locaux et le savoir faire nécessaires.

AVERTISSEMENT

Un mauvais montage du moteur hors-bord et des commandes et indicateurs connexes peut se traduire par un accident ou par un endommagement du moteur.

Suzuki recommande vivement de faire installer votre moteur hors-bord, les instruments de commande et de contrôle par un concessionnaire de moteurs hors-bord agréé Suzuki. Il dispose de tout l'outillage et de tous les appareils nécessaires et est entièrement qualifié pour effectuer ce travail correctement.

MISE EN PLACE DE LA BATTERIE

TYPE DE BATTERIE

Ne pas utiliser de batteries à décharge profonde et de batteries au gel pour démarrer les moteurs.

Utiliser une batterie au plomb de 12 volts de type démarrage conforme aux spécifications ci-dessous.

**Marine Cranking (Démarrage marine)
1000 ampères (MCA)/ABYC,
ou Cold Cranking (Démarrage à froid)
800 ampères (CCA)/SAE
ou Reserve Capacity (RC) (Capacité
de réserve) 180 minutes/SAE
ou 12 Volts 130 AH (20HR/IEC)**

NOTE:

- *Les caractéristiques spécifiées ci-dessus sont les conditions nominales minimum requises pour le démarrage du moteur.*
- *Si plusieurs batteries sont raccordées en parallèle, celles-ci doivent être du même type, de même capacité, de même marque de fabrication et d'âge similaire. Au moment d'un changement, toutes les batteries doivent être changées en même temps. Pour toute information sur la bonne installation de ces batteries, voir un concessionnaire Suzuki.*
- *Si l'usage du bateau requiert des charges électriques supplémentaires, il est conseillé d'installer une ou plusieurs batteries auxiliaires. Pour toute information sur la bonne installation de ces batteries, voir un concessionnaire Suzuki.*

MISE EN PLACE DE LA BATTERIE

▲ AVERTISSEMENT

Ne pas placer la batterie près du réservoir de carburant, une étincelle de la batterie risque d'allumer l'essence et de résulter en incendie et/ou en explosion.

Ne placer le réservoir de carburant dans le même compartiment/au même endroit que la batterie.

▲ AVERTISSEMENT

Les batteries déchargent un mélange d'hydrogène qui risque d'exploser à proximité d'une flamme ou d'une étincelle.

Ne jamais fumer ou provoquer une étincelle à proximité de la batterie. Eloigner la batterie de toute source de flamme. Pour éviter la formation d'étincelle pendant la recharge de la batterie, connecter les câbles du chargeur aux bornes correspondantes avant de mettre le chargeur sous tension.

▲ AVERTISSEMENT

Le liquide de batterie est nocif et corrosif. Il peut causer des blessures graves et détériorer les surfaces peintes.

Eviter tout contact avec les yeux, la peau, les vêtements et les surfaces peintes. En cas de contact avec le liquide de batterie, rincer immédiatement avec beaucoup d'eau. En cas de contact avec les yeux ou la peau, consulter un docteur immédiatement.

Monter la batterie dans un endroit du bateau à l'abri de l'humidité et des vibrations.

NOTE:

- Il est conseillé d'installer la batterie dans un boîtier étanche.
- Au raccordement de la batterie, fixer les câbles électriques aux plots de la batterie à l'aide d'écrous à six pans.

Pour raccorder la batterie, raccorder d'abord le conducteur rouge entre le moteur et le plot positif de la batterie, puis raccorder le conducteur noir au plot négatif.

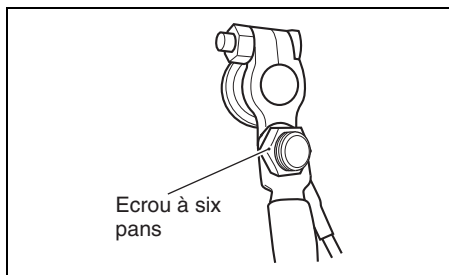
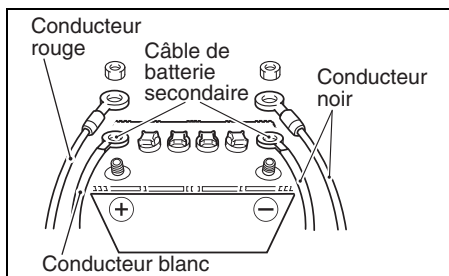

Pour enlever la batterie, débrancher d'abord le câble noir de la borne négative. Ensuite, débrancher le câble rouge de la borne positive.

Suzuki conseille d'installer un capuchon sur le plot positif de la batterie pour éviter tout court-circuit accidentel des bornes de la batterie. Si vous ne disposez pas d'un capuchon de ce type, contactez votre concessionnaire marine Suzuki agréé.

Le raccord et la coupure de la batterie comme décrit ci-dessus permettront de réduire les risques de court-circuit accidentel et d'étincelles.

AVIS

Le système électrique est constitué d'éléments qui risquent d'être détériorés si les précautions nécessaires concernant la batterie ne sont pas respectées.

- Veiller à bien connecter les conducteurs de la batterie.
- Ne pas déconnecter les conducteurs de la batterie quand le moteur tourne.

CÂBLE DE BATTERIE SECONDAIRE

Le câble de batterie secondaire ① sert à alimenter en électricité le système de commande du moteur. Un fusible de 30 A ② est monté sur le câble pour assurer la protection du circuit de commande.

Si ce câble de batterie secondaire n'est pas raccordé proprement à la batterie, le moteur ne peut pas être mis en marche.

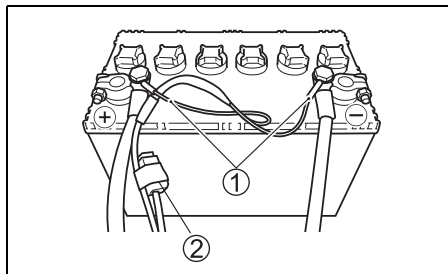

SYSTÈME DE CHARGE DE DEUX BATTERIES (OPTION)

Pour mettre le système de charge des deux batteries en service, installer le câble de l'isolateur de batterie fourni en option et changer la position du fusible 40 A de standard à option. S'assurer que le fusible 40 A en position OPT n'est pas fondu sinon la deuxième batterie pour les accessoires ne sera pas chargée. Pour l'installation de l'ensemble câble d'interrupteur, voir un concessionnaire marine Suzuki agréé.

UTILISATION D'ACCESSOIRES ÉLECTRIQUES

La puissance (12V CC) disponible pour les accessoires, toutefois, dépend de la condition d'utilisation du moteur.

Pour obtenir des informations plus détaillées, veuillez-vous enquerir auprès d'un vendeur SUZUKI agréé de pièces détachées.

NOTE:

Une alimentation électrique trop puissante pour les accessoires électriques dans certaines conditions opératoires risque de décharger la batterie.

CHOIX, INSTALLATION ET DÉPOSE DE L'HÉLICE

CHOIX DE L'HÉLICE

Il est primordial d'équiper votre moteur hors-bord d'une hélice adaptée correctement aux caractéristiques de fonctionnement du bateau. La vitesse du moteur lorsque l'on utilise le bateau sous accélération maximale dépend de l'hélice que l'on utilise.

Un régime excessif du moteur risque de l'endommager sérieusement, tandis qu'un régime réduit à plein gaz va se traduire par une faible performance. Le choix de l'hélice est par ailleurs fonction de la charge de service. Des charges plus faibles demandent en général des hélices à pas plus grand et les charges plus importantes des hélices à pas plus petit. Les concessionnaires de moteurs hors-bord agréés Suzuki peuvent vous aider à choisir l'hélice appropriée pour votre bateau.

AVIS

Installer une hélice ayant un pas trop élevé ou trop bas entraîne un régime maximum du moteur anormal et ceci peut entraîner des détériorations sérieuses du moteur.

Contactez un concessionnaire marine Suzuki agréé pour vous aider à choisir une hélice adaptée à votre bateau.

Pour déterminer si l'hélice est appropriée aux conditions du bateau, vérifiez le régime sur le compte-tour à plein gaz et à charge minimum. Si l'hélice est appropriée, le régime se trouve dans les limites suivantes :

| | | |
|--|--------------------|---|
| Plage de fonctionnement sous accélération maximale | DF300B DF300BMD | 5300 – 6300 tr/min. (min ⁻¹) |
| | DF325A | 5300 – 6300 tr/min. (min ⁻¹) |
| | DF350A DF350AMD | 5700 – 6300 tr/min. (min ⁻¹) |

Si le régime du moteur n'est conforme à ces limites, voir le concessionnaire de moteurs hors-bord agréé Suzuki pour décider la taille de l'hélice la plus appropriée.

INSTALLATION ET DÉPOSE DE L'ÉLICE

▲ AVERTISSEMENT

Ne pas manquer de suivre les précautions d'usage pendant la pose ou la dépose de l'hélice, afin d'éviter tout risque de blessure grave.

Pour monter ou déposer l'hélice :

- Toujours mettre la boîte au "point mort" et enlever la plaque de verrouillage du contacteur d'arrêt d'urgence pour éviter toute remise en route accidentelle du moteur.
- Revêtir des gants de sécurité pour se protéger les mains et "verrouiller" l'hélice en insérant un bloc de bois entre les pales et la plaque anticavitation.

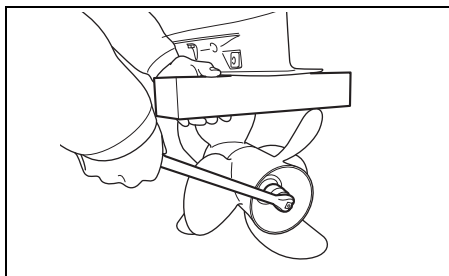

AVIS

L'utilisation d'une combinaison inappropriée d'hélices avant et arrière risque de résulter en dommage de l'unité inférieure.

Vérifier la taille des hélices avant et arrière avant de les installer. Les hélices avant et arrière doivent comporter le même nombre de pales et avoir le même diamètre et le même pas.

La taille des hélices est indiquée de la manière suivante.

Le premier nombre indique le nombre de pales, les suivants le diamètre et le pas, respectivement. La lettre finale "F" ou "R" signale la position d'installation.

F: Avant R: Arrière

Exemple: 3X15-1/2X25.5F

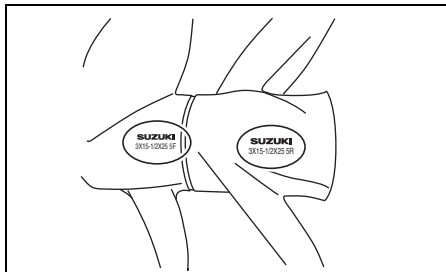

Installation d'une hélice

Pour monter une hélice sur le moteur hors-bord, procéder comme suit:

1. Enduire les cannelures de l'arbre d'hélice ① d'une généreuse couche de graisse hydrofuge afin d'empêcher la formation de rouille.
2. Monter la butée de l'hélice avant ② sur l'arbre.
3. Aligner l'hélice avant ③ avec les cannelures de l'arbre d'hélice puis faire glisser l'hélice, sur l'arbre.
4. Monter l'entretoise de l'écrou de l'hélice avant ④ et la butée de l'écrou de l'hélice avant ⑤ sur l'arbre.

NOTE:

Aligner la partie ④ de la butée ⑤ avec le poinçon repère ③ de l'entretoise ④ et fixer en place.

5. Installer l'écrou d'hélice avant ⑥, puis le reserrer au couple spécifié.

Couple de serrage :

125 – 135 N·m (13 – 14 kgf·m/92 – 100 lbf·ft)

NOTE:

- L'écrou de l'hélice avant est à filetage à gauche.
- Pour la dépose et la repose de l'écrou de l'hélice avant utiliser l'outil spécial "Outil de pose et dépose d'écrou d'hélice" (pièce Suzuki d'origine). Pour tout ce qui concerne les pièces d'origine voir les concessionnaires agréés Suzuki.
- Aligner le bord de verrouillage de la butée (5) avec la rainure de l'écrou de l'hélice avant.

6. Pour verrouiller l'écrou, replier le bord de verrouillage de la butée de l'écrou de l'hélice avant ⑤ en direction de l'écrou de l'hélice avant.

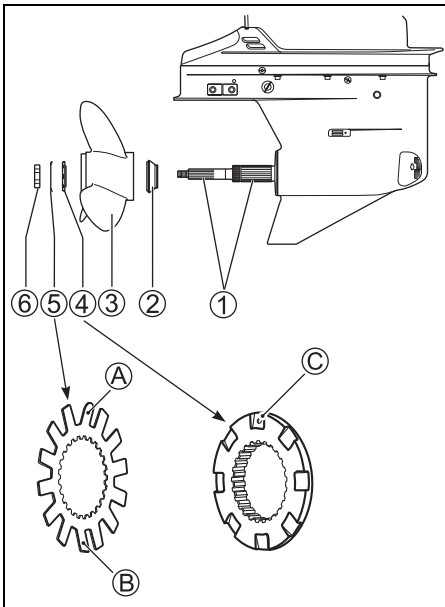

NOTE:

- Ne pas replier les parties A et B de la butée de l'écrou de l'hélice avant ⑤ vers le côté écrou de l'hélice avant.
- Replier les deux parties du bord de verrouillage de la butée de l'écrou de l'hélice avant ⑤.

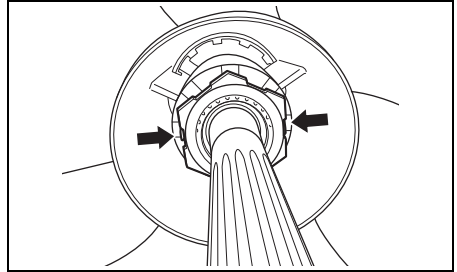

7. Monter la butée de l'hélice arrière ⑦ sur l'arbre.
8. Aligner l'hélice arrière ⑧ avec les cannelures de l'arbre d'hélice puis faire glisser l'hélice sur l'arbre.
9. Monter l'entretoise de l'écrou de l'hélice arrière ⑨ et la rondelle ⑩ sur l'arbre.
10. Installer l'écrou d'hélice arrière ⑪, puis le resserrer au couple spécifié.

Couple de serrage :
50 – 60 N·m (5,1 – 6,1 kgf-m/37 – 44 lbf-ft)

- Aligner les rainures de l'écrou de l'hélice arrière avec le trou de l'arbre puis insérer une épingle neuve ⑫ et en rabattre les deux brins pour verrouiller l'écrou en place.

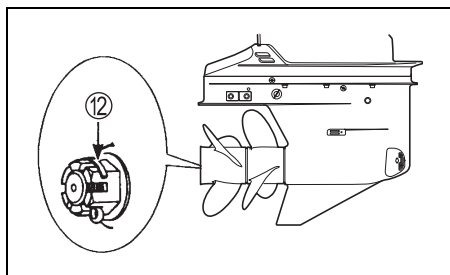
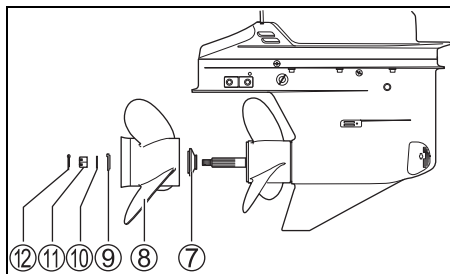

Dépose de l'hélice

Pour la dépose de l'hélice du moteur hors-bord, procéder de la manière suivante.

- Passer au "POINT MORT".
- Déposer l'épingle ① de l'écrou de l'hélice arrière et déposer l'écrou de l'hélice arrière ②.
- Déposer la rondelle ③, l'entretoise ④, l'hélice arrière ⑤ et la butée de l'hélice arrière ⑥ de l'arbre de l'hélice.

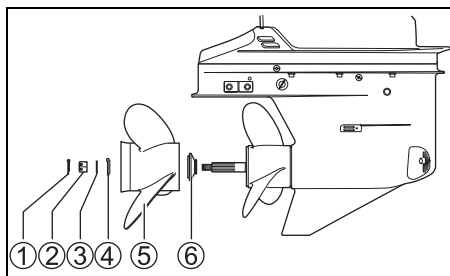

- Redresser les bords de verrouillage de la butée de l'écrou de l'hélice avant ⑦ sur l'écrou de l'hélice avant et déposer l'écrou de l'hélice avant ⑧.

NOTE:

- L'écrou de l'hélice avant est à filetage à gauche.
- Pour la dépose et la repose de l'écrou de l'hélice avant utiliser l'outil spécial "Outil de pose et dépose d'écrou d'hélice" (pièce Suzuki d'origine). Pour tout ce qui concerne les pièces d'origine voir les concessionnaires agréés Suzuki.

- Déposer l'entretoise de l'écrou de l'hélice avant ⑨, l'hélice avant ⑩ et la butée de l'hélice avant ⑪ de l'arbre de l'hélice.

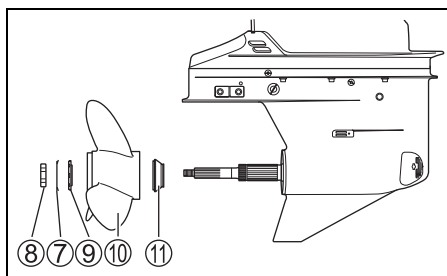

UTILISATION DU SYSTÈME DE RELEVAGE

INCLINAISON ET RELEVAGE ASSISTÉS

⚠ AVERTISSEMENT

Le commutateur du dispositif d'inclinaison et de relevage assistés (PTT) se trouvant sur le capot latéral peut être accidentellement enclenché quand le contacteur d'allumage est coupé et entraîner des blessures.

Pour éviter tout accident en cas de déclenchement de la commande du PTT, ne laisser personne s'approcher du moteur hors-bord.

Le "dispositif d'inclinaison et de relevage assistés" peut être actionné en appuyant sur le commutateur. Pour relever le moteur, appuyer sur la partie supérieure du commutateur. Pour faire descendre le moteur, appuyer sur la partie inférieure du commutateur.

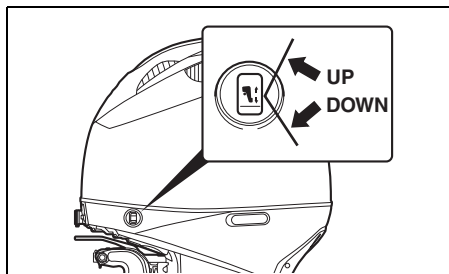
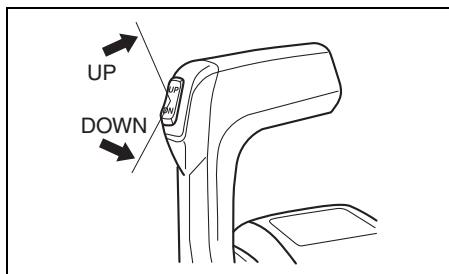

NOTE:

Le commutateur PTT sur le levier de télécommande ne peut pas être activé quand le contacteur d'allumage est coupé.

NOTE:

L'actionnement répété du commutateur du dispositif d'inclinaison et de relevage assistés (PTT) provoque la surchauffe du moteur du PTT et le circuit de protection peut arrêter le fonctionnement du moteur. Lorsque le circuit de protection est activé, le commutateur PTT est inactif. Cet état inopérational du système est annulé une fois la surchauffe résolue.

CAME DE BUTEE D'INCLINAISON (DF300B/325A/350A)

⚠ AVERTISSEMENT

Un réglage approprié de la came de butée d'inclinaison n'empêchera pas le moteur hors-bord de basculer entièrement vers le haut et d'entrer en contact avec le puits si la partie inférieure du moteur cogne contre un objet à grande vitesse.

Le cas échéant, le moteur et le bateau risquent d'être endommagés et les occupants risquent l'accident.

S'assurer que personne ne se trouve à proximité du moteur quand celui-ci tourne à grande vitesse.

Si le moteur hors-bord touche le puits du moteur sur le bateau pendant son inclinaison, régler la butée d'inclinaison de sorte à raccourcir l'inclinaison possible.

1. Placer le moteur en position de marche normale.
2. Faire tourner la came de la butée d'inclinaison :
Pour réduire la distance d'inclinaison, amener la languette **A** de la came vers le haut.
Pour augmenter la distance d'inclinaison, amener la languette **A** de la came vers le bas.

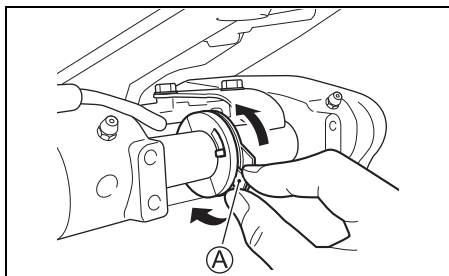

3. Pour vérifier le réglage, basculer complètement le moteur vers le haut et noter s'il fait contact.
Régler encore si nécessaire.
Après chaque opération de réglage, ramener le moteur dans sa position de marche normale et revérifier.

RÉGLAGE DE LA POSITION LIMITE SUPERIEURE D'INCLINAISON (DF300BMD/350AMD)

Si le moteur hors-bord est en contact avec le puits du moteur pendant l'inclinaison complète, le réglage de la position limite supérieure d'inclinaison devra être réglé.

Effectuer ce réglage après avoir annulé le réglage de position utilisé, comme décrit dans la procédure suivante.

ANNULATION DU RÉGLAGE DE POSITION LIMITE SUPERIEURE D'INCLINAISON

1. Activer les circuits électriques.
2. Retirer la plaque de verrouillage de l'interrupteur d'arrêt d'urgence **①**.

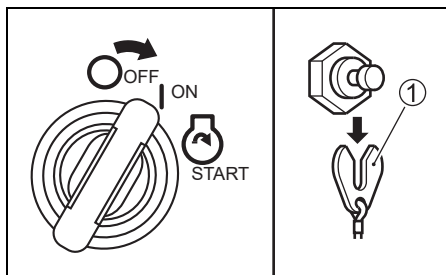

3. S'assurer que la poignée de commande est sur la position "NEUTRAL".
4. Vérifier que la LED SELECT s'allume, sinon, appuyer sur le bouton SELECT du boîtier de commande.
Appuyer sur le bouton "THROTTLE ONLY" **②**.

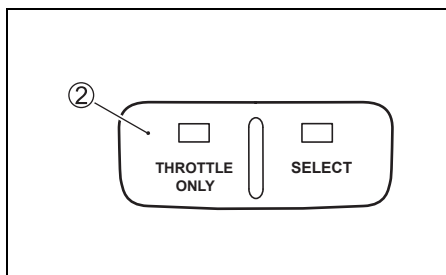

5. Déplacer la poignée de commande vers l'avant jusqu'à ce que l'avertisseur sonore retentisse une fois.

À ce moment, le message "Set Limit Angle" (Régler l'angle limite) apparaît sur l'écran de la jauge.

Appuyer sur "UP" du commutateur PTT pendant trois secondes et le signal sonore retentit brièvement deux fois pour indiquer que le réglage a été annulé.

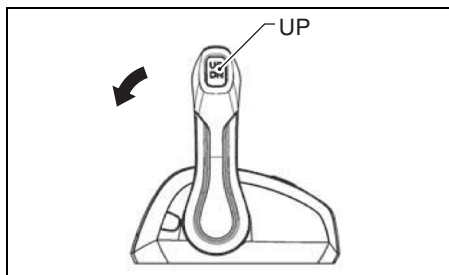

6. Fermer complètement la poignée des gaz.

RÉGLAGE DE LA POSITION LIMITE SUPERIEURE D'INCLINAISON

▲ AVERTISSEMENT

Le réglage de la position supérieure limite de relevage ne va pas empêcher le moteur de se relever entièrement et d'entrer en contact avec le puits du moteur si la partie inférieure du moteur heurte un objet à grande vitesse. Le moteur risque alors d'être endommagé et les occupants du bateau de souffrir de blessures corporelles.

S'assurer que tous les occupants du bateau se trouvent à l'écart du moteur quand celui-ci est utilisé à grande vitesse.

1. Activer les circuits électriques.
2. Appuyer sur "UP" du commutateur PTT pour obtenir la position maximum d'inclinaison du bateau.
3. Tirer sur la plaque de blocage de l'interrupteur d'arrêt d'urgence.
4. S'assurer que la poignée de commande est sur la position "NEUTRAL".
5. Vérifier que la LED SELECT s'allume, sinon, appuyer sur le bouton SELECT du boîtier de commande.
Appuyer sur le bouton "THROTTLE ONLY".
6. Déplacer la poignée de commande vers l'avant jusqu'à ce que l'avertisseur sonore retentisse une fois.
7. Appuyer sur "UP" du commutateur PTT trois fois en moins de trois secondes. Le signal sonore retentit brièvement une fois pour indiquer que le réglage a été accepté.
8. Fermer complètement la poignée des gaz et remonter la plaque de blocage sur l'interrupteur d'arrêt d'urgence. Actionner la commande d'inclinaison de haut en bas plusieurs fois en appuyant sur le commutateur PTT et vérifier que la limite supérieure d'inclinaison est correctement réglée.

INCLINAISON MANUELLE

▲ AVERTISSEMENT

Des blessures graves peuvent survenir si le moteur hors-bord tombe accidentellement.

Ne vous placez jamais sous le moteur lorsqu'il est incliné.

S'il s'avère impossible d'incliner le moteur à l'aide du "dispositif d'inclinaison et de relevage assistés" du fait d'un problème électrique ou autre, celui-ci peut être manœuvré manuellement. Pour incliner le moteur vers le haut ou le bas, tourner la vis de desserrage manuel (A) de deux tours dans le sens inverse des aiguilles d'une montre, déplacer le moteur dans la position souhaitée, puis resserrer la vis de desserrage.

DF300B/325A/350A

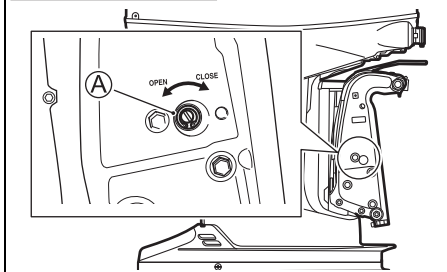

DF300BMD/350AMD

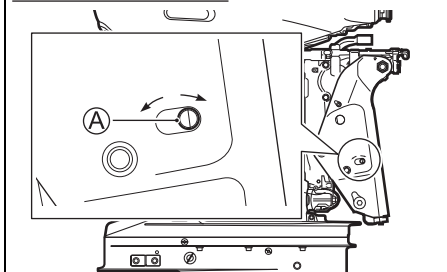

LEVIER DE VERROUILLAGE D'INCLINAISON

Le levier de verrouillage d'inclinaison est prévu pour soutenir le moteur, à l'arrêt, sur une position de relevage.

Pour régler le levier de verrouillage d'inclinaison:

1. Remonter entièrement le moteur en appuyant sur la commande d'inclinaison et relevage assistée "UP".
2. Tirer le levier de verrouillage d'inclinaison vers le bas comme illustré.
3. Faire descendre le moteur en appuyant sur la commande d'inclinaison et relevage assistée "DOWN" jusqu'à ce qu'il soit supporté par le levier de verrouillage d'inclinaison.

DF300B/325A/350A

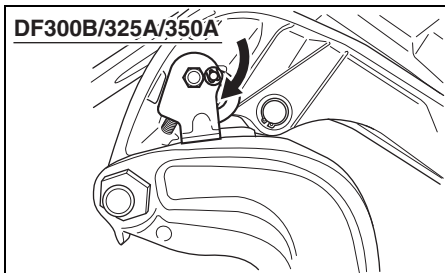

DF300BMD/350AMD

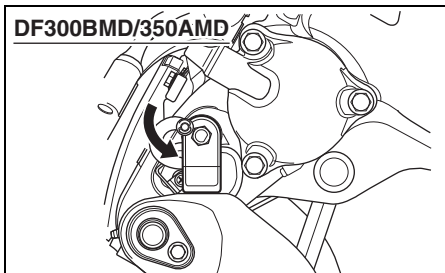

4. Continuer à manœuvrer la commande de relevage et inclinaison assistés "DOWN" jusqu'à ce que les tiges de manœuvre de l'inclinaison soient complètement escamotées.

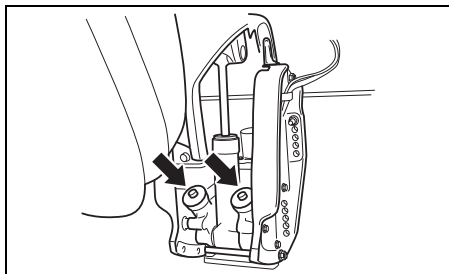

AVIS

Si les vérins d'inclinaison ne sont pas complètement escamotés au mouillage, ils risquent de se détériorer et de rouiller.

Bien escamoter complètement les vérins d'inclinaison au mouillage.

Pour libérer le levier de verrouillage d'inclinaison, relever entièrement le moteur à l'aide de la commande d'inclinaison et relevage assistée "UP" et tirer le levier de verrouillage d'inclinaison vers le haut.

▲ ATTENTION

La commande du dispositif d'inclinaison et de relevage assistés risque d'entrer en fonction même quand le contact est coupé. Si quelqu'un enclenche la commande pendant que le levier de verrouillage d'inclinaison est actionné, il ya risque de blessure des mains.

Pour éviter tout accident pendant la manœuvre du levier de verrouillage d'inclinaison ne laisser personne s'approcher de la commande du dispositif d'inclinaison et de relevage assistés.

AVIS

Si le levier de verrouillage d'inclinaison est manœuvré quand le bateau n'est pas amarré ou totalement immobilisé, des dégâts sont à craindre.

Le bouton de verrouillage du relevage libère la pression du relevage assisté et ne doit être utilisé que lorsque le bateau est stationnaire. Ne pas utiliser le bouton de verrouillage du relevage lors du remorquage de votre bateau et moteur. Se reporter à la section REMORQUAGE de ce manuel.

MANŒUVRE DES LEVIERS DU CAPOT DU MOTEUR

DÉPOSE DU CAPOT DU MOTEUR

Pour déposer le capot du moteur, déverrouiller les leviers ①, ② et ③. Pour les déverrouiller, tirer et faire tourner ces leviers vers le haut. Pour les verrouiller, les faire tourner vers le bas et les réinsérer en place.

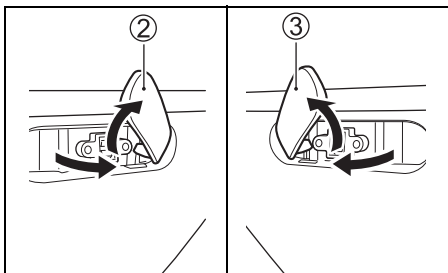
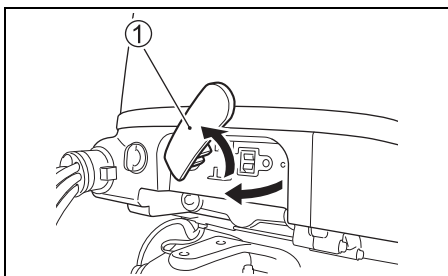

CONTRÔLE AVANT L'UTILISATION

▲ AVERTISSEMENT

Tout manquement à contrôler votre bateau et le moteur avant le départ peut être dangereux.

Avant le départ, toujours effectuer les contrôles décrits dans cette section.

Vérifier que le bateau et le moteur sont en bon état de marche et que tout est prêt en cas d'urgence.

Toujours procéder aux contrôles suivants avant de partir :

- **S'assurer que l'on a assez de carburant pour la navigation prévue.**
- **Vérifier le niveau d'huile-moteur dans le carter d'huile.**

AVIS

Faire tourner le moteur avec une quantité insuffisante d'huile risque d'endommager sérieusement le moteur.

Toujours vérifier le niveau d'huile avant chaque sortie et faire l'appoint d'huile si nécessaire.

Pour vérifier le niveau d'huile:

NOTE:

Pour vérifier le niveau correctement, attendre que le moteur soit froid.

1. Placer le moteur à la verticale, puis retirer le capot du moteur. Voir la partie **MANŒUVRE DES LEVIERS DU CAPOT DU MOTEUR**.
2. Faire pivoter la pige de niveau d'huile de 90 degrés vers la gauche avant de l'extraire et de l'essuyer avec un chiffon propre.

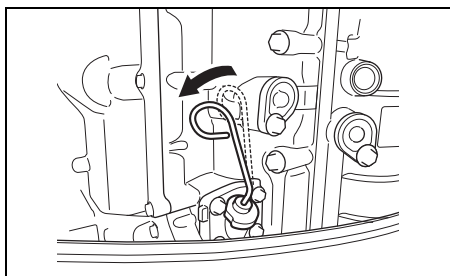

NOTE:

*Si l'huile est contaminée ou décolorée, la remplacer par de l'huile-moteur fraîche. Voir la section **HUILE-MOTEUR**.*

3. Introduire la jauge d'huile à fond et la ressortir.

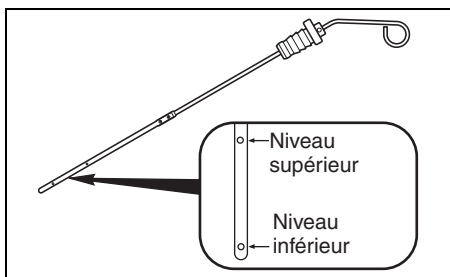

Le niveau correct est entre les marques de niveau supérieur et de niveau inférieur sur la pige de jauge. Si le niveau est proche de la marque de niveau inférieur, faire l'appoint jusqu'à la marque de niveau supérieur.

Pour faire le plein d'huile:

1. Enlever le bouchon de remplissage.
2. Faire le plein avec l'huile recommandée, au niveau approprié.

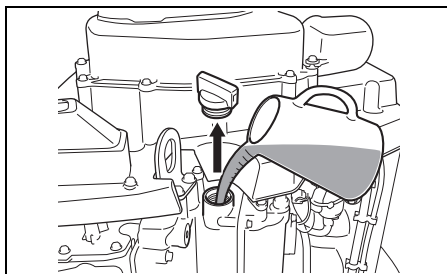

3. Insérer la pige de niveau d'huile et la faire pivoter de 90 degrés vers la droite pour la remettre dans sa position d'origine comme illustré.

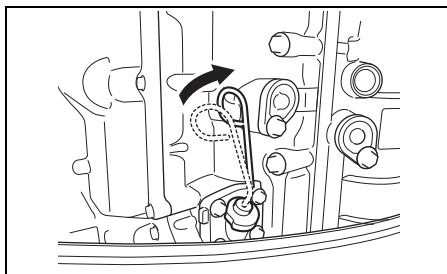

AVIS

Si la pige de niveau d'huile n'est pas correctement positionnée à l'installation du capot du moteur, la jauge de niveau d'huile risque d'être endommagée.

Avant de fixer le capot du moteur, s'assurer que la pige de niveau d'huile est positionnée comme illustré.

AVIS

Faire tourner le moteur avec une quantité excessive d'huile risque d'endommager le moteur.

Ne pas trop remplir le moteur d'huile.

4. Resserrer à fond le bouchon de remplissage.

• **Vérifier le niveau de la solution de la batterie.**

Le niveau devra être entre les marques MAX et MIN en permanence. Si le niveau tombe au-dessous de la marque MIN, se référer à la section ENTRETIEN.

• **Vérifier que les câbles sont soigneusement raccordés aux plots de la batterie.**

• **Contrôler l'hélice visuellement pour s'assurer qu'elle n'est pas endommagée.**

• **S'assurer que le moteur est solidement fixé au tableau arrière.**

• **S'assurer que le "dispositif d'inclinaison et de relevage assistés" fonctionne correctement.**

• **S'assurer que la broche d'inclinaison est solidement montée à la position correcte.**

• **S'assurer de disposer de l'équipement de sécurité et d'urgence de navigation à bord.**

• **S'assurer que le contacteur d'arrêt d'urgence fonctionne proprement.**

• **Inspecter l'admission d'eau à la recherche d'obstructions. L'admission d'eau doit être exempte de toute obstruction.**

• **Inspecter le circuit hydraulique à la recherche de fuites. Aucune fuite ne doit être présente avant le départ du bateau. (Modèle à direction intégrée)**

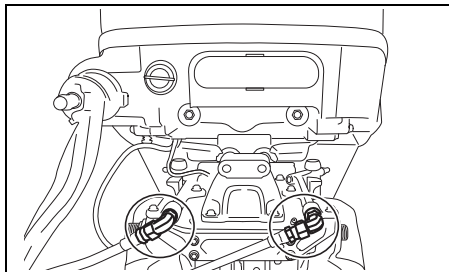

RODAGE

Une utilisation correcte pendant cette période de rodage contribuera à assurer la longévité maximale et les performances optimales de votre moteur. Les directives suivantes expliquent les procédures de rodage correctes.

AVIS

Le non-respect des procédures de rodage décrites ci-dessous peut entraîner un grave endommagement du moteur.

Veiller à observer les procédures de rodage du moteur décrites ci-dessous.

Période de rodage: 10 heures

Procédure de rodage

1. Pour les premières deux heures de rodage:
Laisser tourner le moteur au ralenti (environ cinq minutes) pour le réchauffer, après le démarrage à froid.

AVIS

Faire tourner le moteur trop vite sans le réchauffer suffisamment peut endommager sérieusement le moteur, tel que grippage des pistons.

Toujours réchauffer le moteur suffisamment au ralenti (5 minutes) avant de monter le régime.

Après le réchauffage, faire tourner le moteur au ralenti ou au plus bas régime possible en prise pendant environ 15 minutes.

Pendant l'heure et 45 minutes restantes, utiliser le moteur en prise à moins de la moitié (1/2) (3000 tr/min.) de l'accélération maximale, si les conditions de navigation sont sûres et permettent une telle utilisation.

NOTE:

Il est possible d'accélérer au-delà du régime de service recommandé pour remettre le bateau d'aplomb, avant de réduire immédiatement le régime.

2. Heure suivante:

Si les conditions le permettent, faire tourner le moteur à 4000 tr/min. ou au 3/4 de la position maximum du papillon des gaz. Eviter de faire tourner le moteur au régime maximum.

3. Sept heures restantes:

Utiliser le moteur en prise au régime souhaité, si les conditions de navigation sont sûres et permettent une telle utilisation. Il est possible d'accélérer au maximum de temps à autre, mais dans ce cas, ne jamais dépasser cinq minutes d'accélération continue.

AVIS

Faire tourner le moteur pleins gaz pendant plus de 5 minutes de façon continue pendant les 7 dernières heures du rodage risque d'endommager sérieusement le moteur, tel que grippage des pistons.

Pendant les dernières 7 heures du rodage, ne pas faire tourner le moteur pleins gaz pendant plus de 5 minutes à la fois.

UTILISATION

AVANT D'ESSAYER DE METTRE LE MOTEUR EN MARCHÉ

1. Le moteur a été abaissé dans l'eau.
2. S'assurer que le tuyau de carburant du moteur et le tuyau venant du réservoir de carburant du bateau sont bien fixés et bridés.

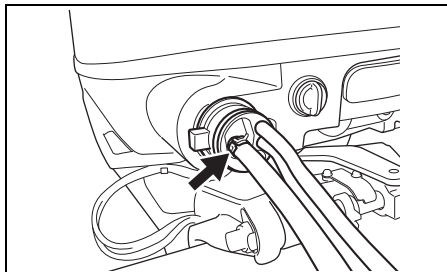

3. Vérifier que le moteur est au "Point mort" ("NEUTRAL").

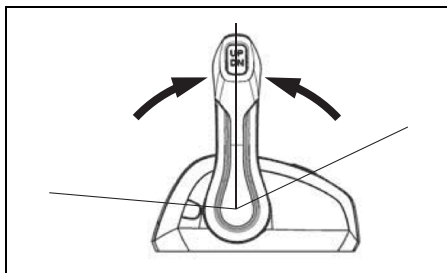

4. La plaque de verrouillage du coupe-circuit de sécurité est en place et l'extrémité de la corde de ce coupe-circuit est attaché au corps du pilote.

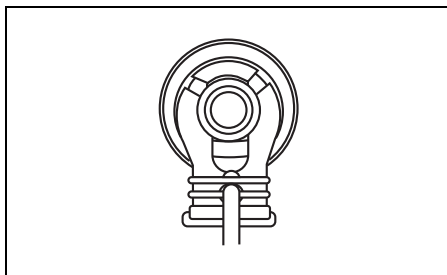

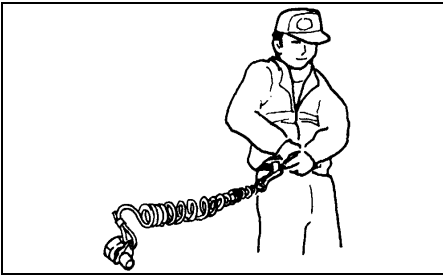

⚠ AVERTISSEMENT

Si le cordon du contacteur d'arrêt d'urgence n'est pas soigneusement attaché ou si les précautions nécessaires ne sont pas prises pour s'assurer que le contacteur d'arrêt d'urgence fonctionne normalement, risque de blessures graves ou de mort pour l'opérateur ou les passagers.

Toujours prendre les précautions suivantes:

- S'assurer que le cordon du contacteur d'arrêt d'urgence est soigneusement fixé au poignet de l'opérateur ou à un endroit approprié (comme la ceinture, par exemple).
- Vérifier que rien ne peut empêcher ou restreindre le fonctionnement du contacteur d'arrêt d'urgence.
- Éviter de tirer sur le cordon du contacteur d'arrêt d'urgence ou d'enlever la plaque de verrouillage pendant une marche normale. Le moteur va s'arrêter brusquement et avec l'interruption du mouvement de marche avant, les passagers risquent d'être jetés par-dessus bord.

NOTE:

Une plaque de verrouillage en plastique est fournie pour un usage provisoire uniquement. L'enlever du cordon et la ranger dans un endroit sûr sur le bateau. Toutefois, remettre le cordon et la plaque de verrouillage originaux en place dès que possible.

MISE EN MARCHÉ DU MOTEUR

⚠ AVERTISSEMENT

Les gaz d'échappement contiennent du monoxyde de carbone, un gaz incolore et inodore difficile à détecter. Ce gaz peut entraîner la mort ou des blessures graves.

Ne jamais lancer le moteur ou le faire tourner dans un endroit clos ou dans un endroit non ou faiblement aéré.

⚠ AVERTISSEMENT

Utiliser le bateau quand le contacteur d'arrêt d'urgence ne fonctionne pas correctement peut être dangereux.

Avant de partir, s'assurer que le contacteur d'arrêt d'urgence fonctionne correctement.

NOTE:

Si la plaque de blocage de l'interrupteur d'arrêt d'urgence n'est pas en position, le démarreur ne fonctionne pas.

1. Presser la poire d'amorçage de la conduite d'alimentation à plusieurs reprises, jusqu'à ce qu'une résistance soit sentie.

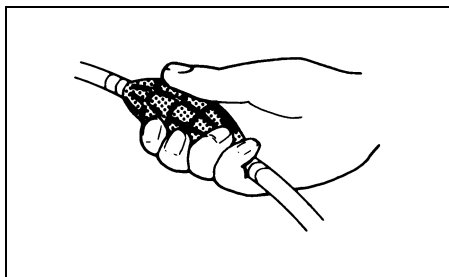

2. Tourner le contacteur d'allumage jusqu'à la position "ON".
3. Tourner le contacteur d'allumage en position "START" démarre automatiquement tous les moteurs.

Après avoir remis la clé de contact sur la position "ON" de la position "START", le démarreur continue à tourner pendant 4 secondes jusqu'au démarrage du moteur.

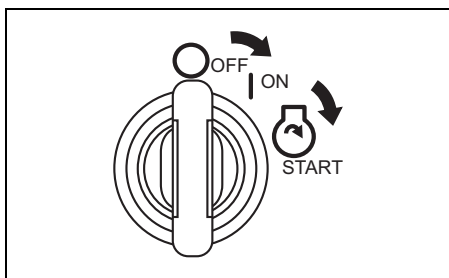

AVIS

Ne pas laisser la clé de contact en position "START" au démarrage du moteur sous peine de détérioration du démarreur.

Pour lancer le moteur, mettre brièvement la clé de contact en position "START" et la relâcher. Le moteur va être lancé pendant 4 secondes de suite ou jusqu'à son démarrage.

Pour démarrer chaque moteur individuellement, tourner le contacteur d'allumage sur la position "ON". Appuyer ensuite sur le contacteur de marche/arrêt du panneau du contacteur pour démarrer chaque moteur individuellement.

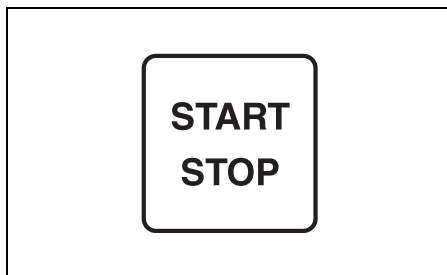
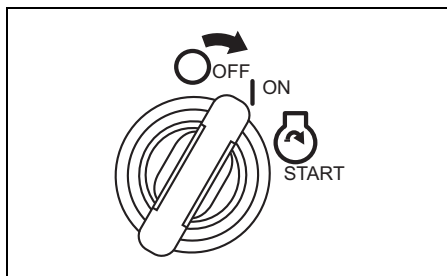

AVIS

Si le message "Low Oil Pressure" (Basse pression d'huile) s'affiche sur l'écran du tableau de bord pendant la marche du hors-bord, le niveau de l'huile risque d'être insuffisant et le moteur va être détérioré.

Couper le moteur et vérifier le niveau d'huile.

NOTE:

Le temps de marche en continu du démarreur est fixé à quatre secondes.

Au bout de cette période de temps, le démarreur est automatiquement coupé.

Quand le démarreur s'arrête, attendre environ dix secondes qu'il refroidisse avant de recommencer.

4. Faire chauffer le moteur pendant environ cinq minutes.

AVIS

Régler le papillon des gaz sur la position "entièrement ouvert" immédiatement après le démarrage du moteur sans lui laisser le temps de chauffer suffisamment risque de résulter en défaillance du moteur.

Après avoir démarré le moteur, attendre qu'il ait suffisamment chauffé avant de passer en plein régime.

Contrôle de l'eau de refroidissement

Dès que le moteur se met en marche, de l'eau doit être refoulée par le trou témoin ①, signifiant que la pompe à eau et le système de refroidissement fonctionnent correctement. Si l'on remarque que l'eau ne jaillit pas par le trou témoin, arrêter le moteur le plus tôt possible et consulter un distributeur de moteurs hors-bord Suzuki.

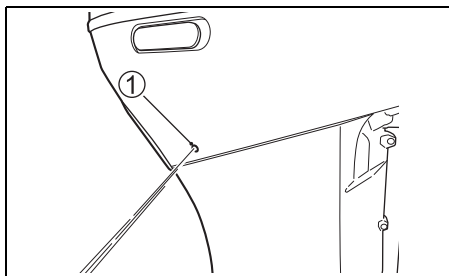

AVIS

Ne jamais utiliser le moteur hors-bord quand il ne sort pas d'eau par le trou témoin ; un grave endommagement pourrait se produire.

Après avoir démarré le moteur, s'assurer que l'eau sort du trou témoin.

INVERSION DE MARCHÉ ET COMMANDE DE LA VITESSE

AVIS

Le moteur risque d'être sérieusement endommagé si (a) le régime du moteur ne revient pas au ralenti et si la vitesse du bateau n'est pas réduite en passant de la "MARCHÉ AVANT" à la "MARCHÉ ARRIÈRE" ou de la "MARCHÉ ARRIÈRE" à la "MARCHÉ AVANT", ou (b) si les précautions nécessaires ne sont pas prises en passant en marche arrière.

Toujours laisser le régime du moteur revenir au ralenti avant de changer la marche. Faire attention et avancer lentement quand le bateau est en marche arrière. S'assurer que la barre/levier d'inversion est sur la bonne position avant d'accélérer.

NOTE:

- Sur les bateaux équipés de trois moteurs, le moteur se trouvant au milieu et le moteur en position sabord sont reliés au levier de changement de vitesses sabord ①.
- Sur un bateau pourvu de quatre moteurs, les deux moteurs côté bâbord sont mis en route à l'aide de la manette de commande ① et les deux moteurs côté tribord à l'aide de la manette de commande ②.
- Sur un bateau équipé de cinq moteurs, le moteur central, le moteur au centre à bâbord et le moteur à bâbord sont démarrés avec le levier de changement de vitesse à bâbord ① pour relier le moteur central aux deux moteurs à bâbord et les deux moteurs à tribord sont démarrés avec le levier de changement de vitesse ②.
- Sur un bateau équipé de six moteurs, les trois moteurs à bâbord sont démarrés avec le levier de changement de vitesse ① et les trois moteurs à tribord sont démarrés avec le levier de changement de vitesse ②.

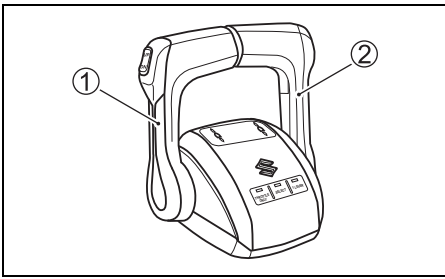

NOTE:

- Quand le moteur s'arrête, l'embrayage passe automatiquement en position de point de mort, quelle que soit la position du levier de télécommande.
- Il n'est pas possible de passer en marche avant ou en marche arrière à l'aide du levier de télécommande tant que le moteur est à l'arrêt.
- Si un changement de vitesse est tenté à régime moteur élevé, une sonnerie retentit deux fois et le témoin de position de la boîte de vitesses de la jauge multifonctions "N" entre en clignotement. Si ce système se déclenche, mettre le levier de changement de vitesses en position entièrement gaz entièrement fermés.



Inversion de marche

NOTE:

Boîtier de commande à distance de type B

Le boîtier de commande à distance de type B est pourvu d'un mécanisme de verrouillage permettant d'éviter tout passage accidentel du point mort en marche avant ou en marche arrière. Pour libérer ce verrouillage, appuyer sur le bouton de verrouillage des vitesses et changer de vitesse.

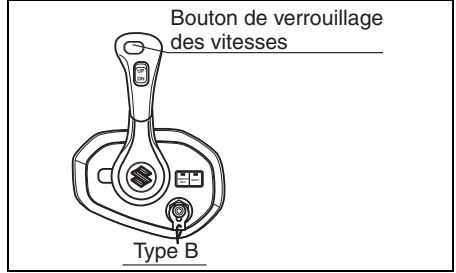

Pour passer sur "FORWARD" (Marche avant), repousser la poignée de commande vers l'avant jusqu'à approximativement la position **A** comme illustré.

Pour passer sur "REVERSE" (Marche arrière), ramener la poignée de commande vers l'arrière jusqu'à approximativement la position **B** comme illustré.

Tous les boîtiers de commande Suzuki sont pourvus d'un cliquet ou d'un cran permettant de "sentir" les positions **A**, **B** et point mort. Pour protéger les pignons et les surfaces d'engagement de l'embrayage contre toute usure anormale, toujours exécuter le passage de la position de point mort à la position **A** ou **B** en précédant rapidement et sans hésitation.

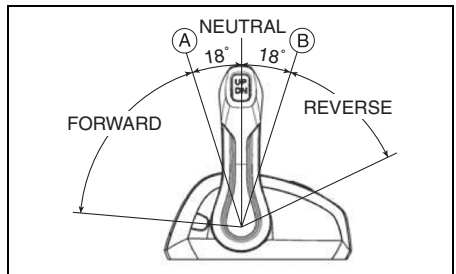

Commande de la vitesse

Pour accélérer une fois en prise, continuer de déplacer la poignée de commande vers l'avant ou vers l'arrière.

⚠ AVERTISSEMENT

Comme la même poignée sert au passage des vitesses et à la commande de la vitesse, il est possible que la poignée dépasse la détente et ouvre la commande des gaz. Ceci risque de faire avancer brusquement le bateau et risque de causer des blessures ou un accident.

Prendre toutes les précautions nécessaires en utilisant la poignée de commande, afin de ne pas la pousser trop en avant ou trop en arrière pendant le changement de vitesse.

ARRÊT DU MOTEUR

NOTE:

Quand il est nécessaire d'arrêter le moteur en cas d'urgence, enlever la plaque de verrouillage en tirant sur la corde du contacteur d'arrêt d'urgence.

Pour arrêter le moteur:

1. Mettre au "POINT MORT".
2. Après avoir utilisé le moteur à plein régime, laisser refroidir le moteur pendant quelques minutes au ralenti ou en le faisant avancer à faible vitesse.

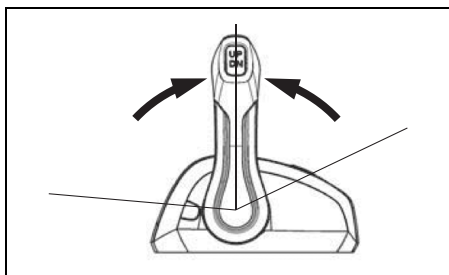

3. Tourner le contacteur d'allumage en position "OFF" pour arrêter tous les moteurs.

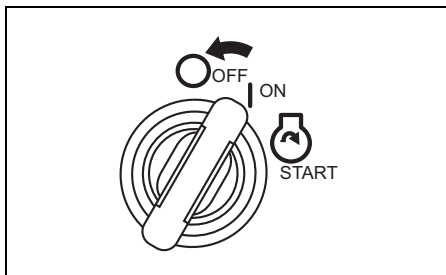

4. Pour arrêter chaque moteur individuellement, appuyer sur le contacteur de marche/arrêt du panneau du contacteur.

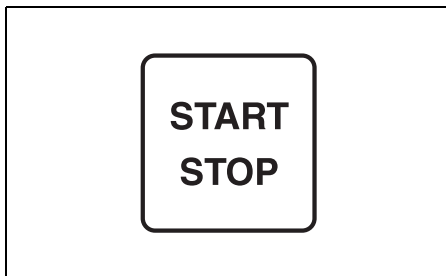

AVIS

Si le contacteur d'allumage est laissé en position "ON", moteur à l'arrêt, la batterie va se décharger.

Toujours mettre le contacteur d'allumage en position "OFF" quand le moteur est à l'arrêt.

⚠ AVERTISSEMENT

L'utilisation de votre bateau sans autorisation peut avoir pour conséquences un accident ou l'endommagement de votre bateau.

Pour éviter l'utilisation sans votre autorisation de votre bateau, toujours retirer la clé de contact et la plaque de verrouillage d'arrêt d'urgence quand le bateau n'est pas surveillé.

5. Après avoir arrêté le moteur, déconnecter la conduite de carburant du moteur hors-bord si un raccord de conduite de carburant est prévu.

▲ AVERTISSEMENT

Si vous laissez le moteur à l'arrêt pendant une période prolongée avec la conduite de carburant connectée, le carburant risque de fuir.

Déconnecter la conduite de carburant du réservoir de carburant, si celle-ci est équipée d'un raccord, à chaque fois que le moteur est arrêté pendant une période prolongée.

6. Tourner la vis d'évent sur le bouchon du réservoir de carburant dans le sens des aiguilles d'une montre pour fermer l'évent (le cas échéant).

NOTE:

Pour vérifier le bon fonctionnement du coupe-circuit de sécurité, arrêter de temps à autre le moteur alors qu'il tourne au ralenti en enlevant la plaque de verrouillage.

AMARRAGE

Le moteur doit être relevé avant d'amarrer le bateau en eau peu profonde ou lorsque le bateau n'est pas utilisé pendant une période prolongée, afin de le protéger de la corrosion ou des obstacles pouvant surgir à marée basse.

Pour le détail concernant la manière de relever de moteur, se reporter à la section LEVIER DE VERROUILLAGE D'INCLINAISON.

AVIS

Un amarrage incorrect de votre bateau risque d'endommager le bateau ou le moteur, ou causer des dommages à un tiers.

Quand le bateau est à l'amarre, attention à ce que le moteur ne cogne pas contre le quai, la jetée ou d'autres bateaux.

MISE EN FONCTION DU MODE TROLL

JAUGE MULTIFONCTION

Passage au mode TROLL

Pour passer en mode TROLL, appuyer et laisser le doigt sur le bouton [MENU] en marche à vitesse minimum de pêche à la traîne (Trolling Speed).

Pour régler le régime moteur pour la pêche à la traîne (Trolling Speed), procéder dans la plage de 600 à 1200 tr/min à l'aide des boutons [▼] et [▲].

NOTE:

- *Ce système ne fonctionne proprement que lorsque le moteur est à sa température de service normale.*
- *Le passage au mode TROLL n'a pas lieu si la manette de télécommande se trouve en position de point mort quand le doigt appuie et reste sur le bouton [MENU].*
- *Cas d'un bateau à plusieurs moteurs :*
 - *Si les gaz sont coupés pour tous les moteurs et si l'un de ceux-ci est en prise, le passage au mode TROLL s'effectue sur pression du bouton [MENU].*
 - *Le régime de ralenti en prise est régulé en même temps pour tous les moteurs.*

Régler le régime du moteur en pêche à la traîne :

- *Un bip sonore court retentit et le régime moteur augmente de 50 tr/min sur pression du bouton [▲].*
- *Un bip sonore court retentit et le régime moteur diminue de 50 tr/min sur pression du bouton [▼].*

NOTE:

- *Lorsque le bouton [▼] est pressé à la limite supérieure de vitesse de pêche à la traîne de tous les moteurs, le régime moteur ne change pas et trois bips sonores longs retentissent.*
- *Lorsque le bouton [▲] est pressé à la limite inférieure de vitesse de pêche à la traîne de tous les moteurs, le régime moteur ne change pas et trois bips sonores longs retentissent.*

- **Cas d'un bateau à plusieurs moteurs :**
Si la commande est activée quand l'un des moteurs a atteint le point de réglage limite du régime en pêche à la traîne, et l'autre non, un bip court se fait entendre et le régime du moteur qui n'a pas atteint le point de réglage limite du régime en pêche à la traîne change.
- Le changement de vitesses et la commande des gaz demeurent opérationnels en mode pêche à la traîne.

Annuler le mode pêche à la traîne :

Pour annuler le mode pêche à la traîne amener la manette de commande de toutes les télécommandes en position de point mort ou amener le régime du moteur à 3000 tr/min ou plus. Dans les deux cas, deux bips courts se font entendre quand le mode pêche à la traîne est annulé.

NOTE:

Se reporter au "Manuel d'utilisation de la jauge multifonction SMG4" fourni avec le produit pour obtenir des instructions d'utilisation détaillées. Pour plus d'informations, contacter un concessionnaire marine Suzuki agréé.

COMMANDE DE MODE TROLL (Option)

Passage au mode TROLL

Pour passer en mode TROLL, appuyer et laisser le doigt sur le bouton de commande "UP" ou "DN" en marche à vitesse minimum de pêche à la traîne (Trolling Speed). Pour régler le régime moteur pour la pêche à la traîne (Trolling Speed), procéder dans la plage de 600 à 1200 tr/min à l'aide des boutons "UP" et "DN".

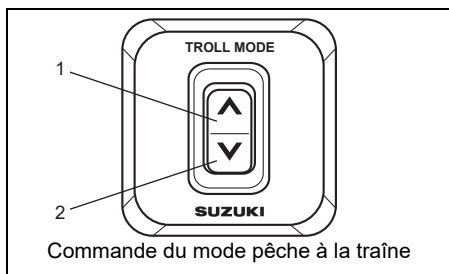

1. Bouton "UP"
2. Bouton "DN"

NOTE:

Pour plus d'information, voir un concessionnaire Suzuki marine agréé.

Paramétrage du mode Troll:

1. Passer en marche avant ou en marche arrière et vérifier que les gaz sont entièrement fermés (régime de ralenti en prise).
2. Appuyer sur le côté "UP" ou "DN" de la commande du mode Troll jusqu'au bip. L'écran Multifonction passe au même moment à l'écran spécifique du mode **TROLL** et s'affiche sur l'écran de l'indicateur. Quand cet écran passe à l'affichage du régime du moteur ou du menu de toutes les rubriques, l'indication du régime du moteur passe automatiquement d'un affichage analogique à un affichage numérique.

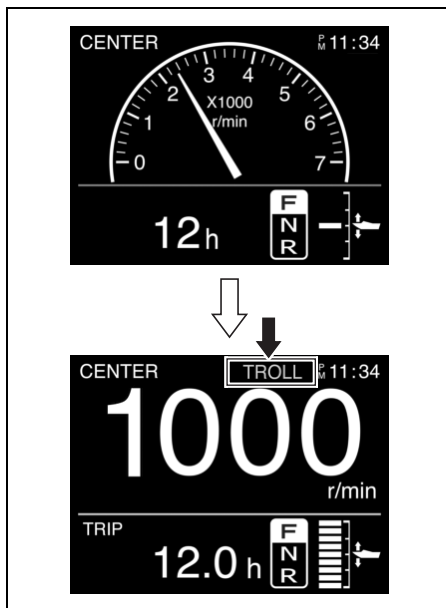

NOTE:

- *Ce système ne fonctionne proprement que lorsque le moteur est à sa température de service normale.*
- *Le passage au mode TROLL n'a pas lieu si la manette de télécommande se trouve en position de point mort quand le doigt appuie et reste sur la commande de ce mode.*
- *Cas d'un bateau à plusieurs moteurs :*
 - *S'assurer que les poignées de commande BÂBORD et TRIBORD sont toutes les deux en marche avant ou en marche arrière avec les gaz entièrement fermés (régime de ralenti en prise) avant d'appuyer sur le contacteur du mode de pêche à la traîne.*
 - *Le régime de ralenti en prise est réglé en même temps pour tous les moteurs.*

Régler le régime du moteur en pêche à la traîne :

- Pour augmenter le régime du moteur de 50 tr/min, appuyer sur le côté "UP" de la commande jusqu'au bip.
- Pour réduire le régime du moteur de 50 tr/min, appuyer sur le côté "DN" de la commande jusqu'au bip.

NOTE:

Le changement de vitesses et la commande des gaz demeurent opérationnels en mode pêche à la traîne.

Annuler le mode pêche à la traîne :

Pour annuler le mode pêche à la traîne amener la manette de commande de toutes les télécommandes en position de point mort ou amener le régime du moteur à 3000 tr/min ou plus. Dans les deux cas, deux bips courts se font entendre quand le mode pêche à la traîne est annulé.

UTILISATION EN EAU PEU PROFONDE

Quand on utilise le bateau en eau peu profonde, il peut s'avérer nécessaire de relever le moteur plus haut que l'angle d'inclinaison normal. Quand on relève le moteur au-delà de l'angle d'inclinaison normal, toutefois, on ne doit utiliser le bateau qu'aux basses vitesses. Quand on repasse en eau profonde, ne pas oublier de remettre le moteur à l'angle d'inclinaison normal.

⚠ AVERTISSEMENT

Quand le moteur est basculé au-delà de sa position d'inclinaison maximum, le support à rotule ne bénéficie plus du soutien latéral du support de fixation et le système de relevage n'est plus à même d'amortir le moteur si la partie inférieure heurte à un obstacle. Il peut en résulter des blessures corporelles. De plus, les prises d'eau risquent de se trouver au-dessus du tirant d'eau et le moteur risque de surchauffer et d'être sérieusement détérioré.

Ne pas faire tourner le moteur à plus de 1500 tr/min ou planer avec le bateau quand le moteur est basculé au-delà de sa position d'inclinaison maximum.

AVIS

Si le moteur heurte le fond, il risque d'en résulter des dégâts sérieux.

Ne pas laisser le moteur heurter le fond. Le cas échéant, vérifier immédiatement les dégâts occasionnés.

PRÉCAUTIONS À SUIVRE EN EAU DE MER

Après avoir utilisé le moteur en eau de mer, toujours rincer les passages d'eau à l'eau fraîche, comme indiqué dans la section RINCAGE DES PASSAGES D'EAU. Toujours rincer ces passages d'eau afin d'éviter tout risque de corrosion due au sel, qui peut réduire la durée de service du moteur.

UTILISATION PAR TEMPS FROID

Par temps froid, si la température tombe en dessous de 0°C, faire en sorte que la partie inférieure du moteur hors-bord soit toujours dans l'eau.

Après avoir sorti le moteur de l'eau, le tenir à la verticale jusqu'à écoulement complet du liquide du le système de refroidissement.

AVIS

En sortant de l'eau le moteur lorsque la température ambiante est inférieure à 0°C, l'eau contenue dans le système de refroidissement du moteur risque de se congeler, pouvant ainsi causer de sérieuses détériorations au moteur.

Quand le moteur hors-bord est laissé dans une eau glacée, le bloc inférieur devra être sous l'eau en permanence. Quand le moteur est sorti de l'eau glacée pour remisage, le laisser à la verticale afin que toute l'eau ressorte du système de refroidissement.

PRÉCAUTIONS LORS DE L'UTILISATION DE PLUSIEURS MOTEURS

Naviguer normalement en utilisant tous les moteurs hors-bord.

En cas de navigation en utilisant uniquement certains moteurs hors-bord, s'assurer de maintenir une vitesse lente.

En outre, s'assurer de régler l'embrayage des moteurs hors-bord inutilisés au point mort, d'arrêter leurs moteurs et d'incliner les moteurs hors-bord vers le haut.

AVIS

Lors d'une navigation avec les hélices des moteurs hors-bord inutilisés partiellement immergées, de l'eau pourrait s'écouler à l'envers du côté de l'échappement et endommager les moteurs.

Par conséquent, s'assurer de régler l'embrayage des moteurs hors-bord inutilisés au point mort, d'arrêter leurs moteurs et d'incliner les moteurs hors-bord vers le haut avant de naviguer normalement.

RÉGLAGES

RÉGLAGE DE L'ANGLE D'INCLINAISON

▲ AVERTISSEMENT

L'angle d'assiette affecte considérablement la commande du bateau. Si l'angle d'assiette est trop faible, le bateau risque de "plonger" ou de "piquer du nez". Si l'angle d'assiette est trop grand, le bateau peut devenir impossible à barrer, de tanguer d'un côté à l'autre ou de l'avant vers l'arrière. Ces conditions, qui entraînent la perte de contrôle du bateau, risquent de jeter les passagers par-dessus bord.

Toujours maintenir un angle d'assiette correct, en se basant sur la combinaison de votre bateau, de son moteur et de son hélice, ainsi que sur les conditions de navigation.

▲ AVERTISSEMENT

Quand le moteur est basculé au-delà de sa position d'inclinaison maximum, le support à rotule ne bénéficie plus du soutien latéral du support de fixation et le système de relevage n'est plus à même d'amortir le moteur si la partie inférieure heurte à un obstacle. Il peut en résulter des blessures corporelles.

Ne pas faire tourner le moteur à plus de 1500 tr/min ou planer avec le bateau quand le moteur est basculé au-delà de sa position d'inclinaison maximum.

Afin d'obtenir une bonne stabilité directionnelle et de bonnes performances, toujours maintenir l'angle d'inclinaison correct comme illustré. L'angle d'inclinaison approprié varie en fonction de la combinaison bateau, moteur et hélice, ainsi qu'en fonction des conditions d'utilisation.

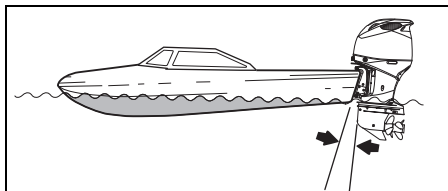

- Angle d'inclinaison trop petit (La proue est trop enfoncée.)

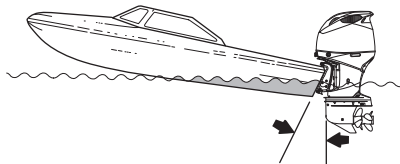

- Angle d'inclinaison trop grand (La proue est trop relevée.)

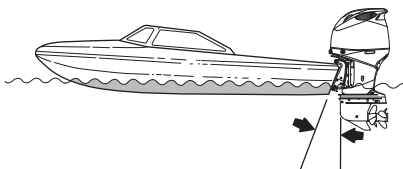

- Angle d'inclinaison correct

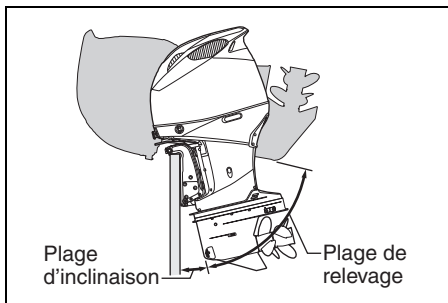

AVIS

Si le bateau est utilisé avec le moteur basculé au-delà de sa position d'inclinaison maximum, les prises d'eau risquent de se trouver au-dessus du tirant d'eau et le moteur risque de surchauffer et d'être sérieusement détérioré.

Ne jamais utiliser le bateau avec le moteur basculé au-delà de sa position d'inclinaison maximum.

Faire une marche d'essai avec le bateau pour déterminer si l'angle d'inclinaison nécessite un réglage. Régler cet angle à l'aide du dispositif d'inclinaison et de relevage assistés. Voir en section INCLINAISON ET RELEVAGE ASSISTÉS.

Si les résultats obtenus ne sont pas satisfaisants, le problème est peut être dans la hauteur d'installation du moteur. Voir le concessionnaire pour une assistance technique.

Réglage automatique de l'angle d'inclinaison

Ce moteur hors-bord est équipé d'une fonction de réglage automatique de l'angle d'inclinaison. La fonction permet de régler automatiquement l'angle d'inclinaison de manière appropriée. Se reporter au "MANUEL D'UTILISATION DE LA JAUGE MULTIFONCTION SMG4" fourni avec le produit.

RRÉGLAGE DE LA POIGNÉE DE COMMANDE

La résistance de la poignée de commande et sa force de détente sont réglables au goût de l'opérateur. Le réglage de la résistance de la poignée de commande modifie l'effort général nécessaire pour manœuvrer cette poignée. Ceci permet d'éviter les opérations accidentelles dans la manœuvre de la poignée quand la mer est mauvaise. Pour le réglage de la résistance de la poignée de commande et de sa force de détente, voir un concessionnaire marine Suzuki.

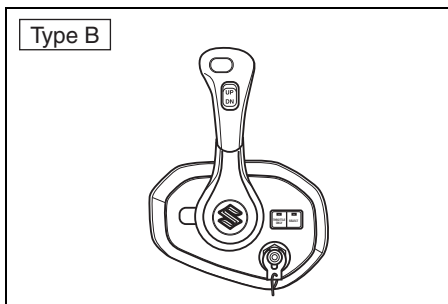
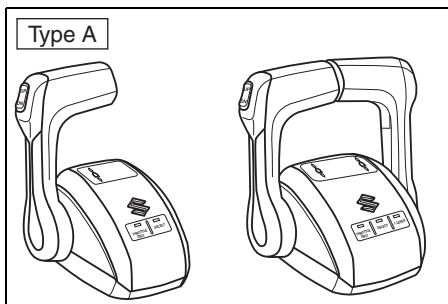

| Type | Partie réglable |
|------|--------------------------------|
| A | Résistance et force de détente |
| B | Résistance |

RÉGLAGE DE RÉGIME DE RALENTI

Le régime de ralenti a été réglé en usine entre 550 et 650 tr/min au point mort.

NOTE:

Si le régime de ralenti ne peut pas être réglé dans la plage spécifiée, adressez-vous à votre revendeur agréé de moteurs hors-bords Suzuki.

RÉGLAGE DE LA FIXATION DU CAPOT DU MOTEUR

Si l'on sent que la fixation du capot du moteur est lâche ou trop serrée quand on bloque les leviers, la régler de la façon suivante:

1. Desserrer les boulons ①.
2. Régler la position des supports ②. Pour augmenter le serrage, déplacer les supports dans le sens A. Pour diminuer le serrage, déplacer les supports dans le sens B.
3. Serrer les boulons.

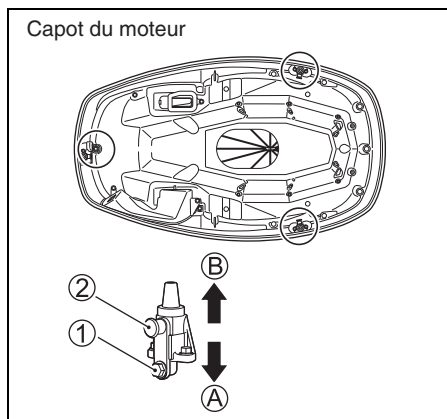

AVIS

Si la pigne de niveau d'huile n'est pas correctement positionnée à l'installation du capot du moteur, la jauge de niveau d'huile risque d'être endommagée.

Avant de fixer le capot du moteur, s'assurer que la pigne de niveau d'huile est positionnée comme illustré.

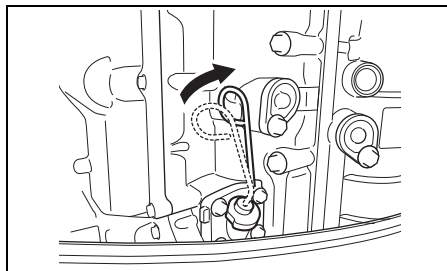

DÉPOSE ET TRANSPORT DU MOTEUR

DÉPOSE DU MOTEUR

Si'il est nécessaire de déposer le moteur hors-bord du bateau, nous vous recommandons de confier cette opération à votre distributeur de moteurs hors-bord Suzuki.

TRANSPORT DU MOTEUR

Lors du transport du moteur, le poser soit verticalement soit horizontalement.

Transport vertical:

Monter le moteur sur son support après avoir fixé l'équerre de fixation à l'aide de deux boulons et écrous d'arcasse.

Ne jamais utiliser le présentoir pour le transport du moteur.

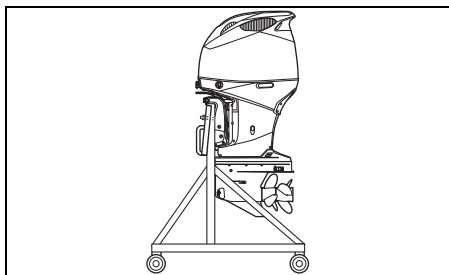

Transport horizontal:

1. Vidanger l'huile-moteur. Voir la section HUILE-MOTEUR.
2. Vidanger l'essence du séparateur de vapeur de la manière indiquée.
 - (1) Déposer le capot de moteur.
 - (2) Remonter complètement le moteur.
 - (3) Retirer l'extrémité du tuyau de vidange ①.
 - (4) Desserrer la vis de vidange du séparateur de vapeur ② et vidanger l'essence.

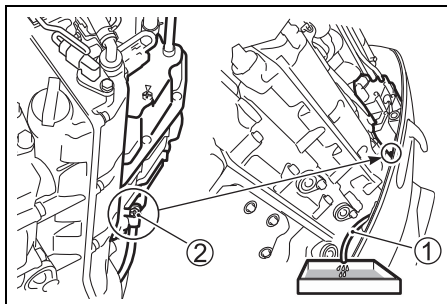

▲ AVERTISSEMENT

L'essence est extrêmement inflammable et toxique. L'essence peut provoquer un incendie et est dangereuse pour les personnes et les animaux.

Utiliser un récipient approprié pour recueillir l'essence vidangée du moteur hors-bord. Eloigner l'essence de toute source d'étincelle, de flammes, des personnes et des animaux.

AVIS

Les coulures d'essence sur les surfaces peintes risquent de tacher ou de décolorer la peinture.

Essuyer immédiatement toute coulure d'essence avec un chiffon non pelucheux ou autre.

(5) Après la vidange, resserrer la vis de vidange ② du séparateur de vapeur.

(6) Descendre le moteur et raccorder de nouveau le boyau de vidange ①.

AVIS

Si la pige de niveau d'huile n'est pas proprement positionnée à l'installation du capot du moteur, la jauge de niveau d'huile risque d'être endommagée.

Avant de fixer le capot du moteur, s'assurer que la pige de niveau d'huile est positionnée comme illustré.

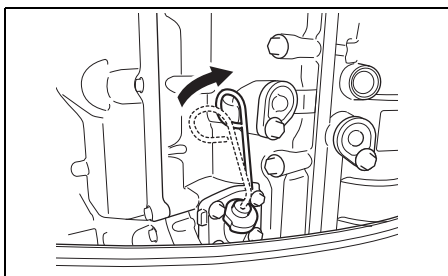

3. Placer le moteur sur un protège-carter avec le côté du trou tourné vers le bas comme illustré.

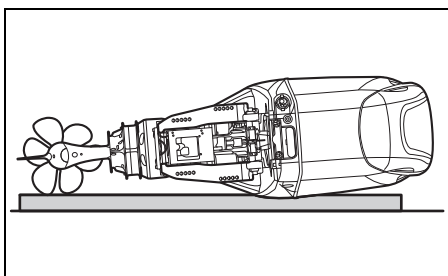

▲ AVERTISSEMENT

Des coulures de carburant ou les vapeurs de carburant peuvent être à l'origine d'un incendie et sont des produits dangereux pour la santé.

Toujours bien observer les précautions suivantes :

- Vidanger le carburant de la canalisation de carburant et du séparateur de vapeurs de carburant avant de transporter le bateau/le moteur hors-bord et de déposer le moteur du bateau.
- NE PAS placer le moteur sur le côté avant d'avoir vidangé le carburant.
- Toujours tenir le moteur à l'écart de flammes vives ou d'étincelles.
- Essuyer immédiatement toute coulure de carburant.

AVIS

Si les précautions nécessaires ne sont pas prises avant de coucher le moteur hors-bord sur le côté comme vidanger préalablement et entièrement l'huile moteur et l'eau de refroidissement, des dégâts risquent d'en résulter. L'huile moteur risque de pénétrer dans le cylindre depuis le carter d'huile et l'eau depuis la lumière d'échappement et les capots extérieurs risquent également d'être endommagés.

Toujours vidanger complètement l'huile moteur et l'eau de refroidissement avant de coucher le moteur sur le côté et procéder avec soin.

AVIS

Pendant le transport ou le remisage, ne pas laisser le bloc inférieur de votre moteur hors-bord reposer plus haut que la tête motrice, l'eau pourrait s'infiltrer dans la tête motrice, causant ainsi un endommagement du moteur.

Ne jamais laisser le bloc inférieur reposer plus haut que la tête motrice pendant le transport ou le remisage de votre moteur hors-bord.

REMORQUAGE

Quand vous remorquez votre bateau avec le moteur fixé dessus, laissez le moteur en position d'utilisation normale si la garde au sol est suffisante. Si la garde au sol est insuffisante, remorquer le bateau avec le moteur en position relevée en utilisant un jambe de force ou un dispositif similaire pour soutenir son poids.

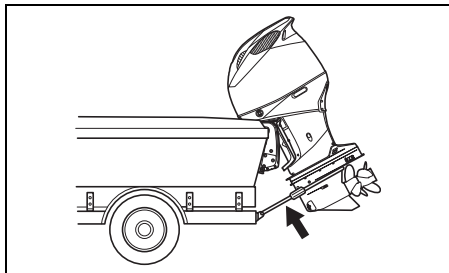

MODÈLE À DIRECTION INTÉGRÉE

Pour remorquer le moteur, vous devez vous procurer un obturateur de direction (pièce d'origine Suzuki).

NOTE:

- *Contacter votre concessionnaire marine Suzuki agréé pour obtenir des pièces d'origine Suzuki.*
- *Se reporter au "Manuel d'utilisation de l'obturateur de direction" fourni avec le produit pour les instructions d'utilisation détaillées.*

AVIS

Si vous le levier de verrouillage d'inclinaison pour tenir le moteur dans la position de relevage maximum, les vibrations propres au remorquage ou induites par les irrégularités de la chaussée pourraient débloquer le verrouillage de relevage, entraînant ainsi un endommagement du moteur et du mécanisme de verrouillage de relevage.

Ne jamais utiliser le levier de verrouillage d'inclinaison pour tenir le moteur dans la position de relevage maximum pour remorquer le bateau. Utiliser une jambe de force ou un dispositif similaire pour soutenir le poids du moteur.

CONTRÔLE ET ENTRETIEN

PLAN D'ENTRETIEN

Il est important de contrôler et d'entretenir le moteur hors-bord régulièrement. Suivre le tableau du programme d'entretien. À chaque intervalle, ne pas oublier d'effectuer l'opération indiquée. Les intervalles d'entretien doivent être déterminés par le nombre d'heures ou le nombre de mois, selon celui de ces deux éléments qui arrive en premier.

▲ AVERTISSEMENT

Les gaz d'échappement contiennent du monoxyde de carbone, un gaz incolore et inodore difficile à détecter. Ce gaz peut entraîner la mort ou des blessures graves.

Ne jamais lancer le moteur ou le faire tourner dans un endroit clos ou dans un endroit non ou faiblement aéré.

▲ AVERTISSEMENT

Un entretien défectueux ou le non-entretien recommandé peut s'avérer dangereux. Un entretien incorrect ou le non-entretien augmente les chances d'accident ou de détérioration de l'équipement.

Veiller à ce que l'entretien soit effectué conformément au programme d'entretien présenté dans le tableau du programme d'entretien. Suzuki recommande que seul votre concessionnaire marine Suzuki agréé ou un mécanicien qualifié effectue l'entretien des éléments dans le tableau du programme d'entretien qui sont marqués d'un astérisque (*). Vous pouvez effectuer l'entretien des éléments non marqués en se référant aux instructions dans cette section si vous avez des connaissances en mécanique. Si vous n'êtes pas sûr de pouvoir effectuer ces opérations convenablement, les confier à un concessionnaire de moteurs hors-bord agréé Suzuki.

▲ AVERTISSEMENT

La sécurité du pilote et des passagers dépend de la manière dont le moteur hors-bord est entretenu.

Respecter scrupuleusement toutes les instructions de contrôle et d'entretien. Ne pas essayer d'effectuer l'entretien de ce moteur hors-bord si l'on n'est pas qualifié. On pourrait se blesser ou endommager le moteur.

AVIS

Les intervalles d'entretien présentés dans le tableau du programme d'entretien sont conçus pour une utilisation normale de votre moteur hors-bord. Si votre moteur hors-bord est utilisé dans des conditions difficiles comme décrit ci-dessous, l'entretien devra peut-être être effectué plus souvent que ce qui est indiqué dans le tableau du programme d'entretien.

- Utilisation fréquente à pleine puissance
- Utilisation continue de longue durée à la vitesse maximum
- Utilisation continue de longue durée au ralenti ou en vitesse pour pêche à la traîne
- Utilisation fréquente en milieu boueux, salé, sablonneux ou acide, ou en eaux peu profondes
- Utilisation sans respect de la montée en température
- Accélération et décélération fréquentes
- Changement des vitesses fréquent

Le moteur hors-bord risque d'être endommagé si l'entretien n'est pas effectué plus souvent.

Consulter le concessionnaire de moteurs hors-bord agréé Suzuki pour toute question concernant les intervalles d'entretien appropriés. Pour le remplacement de pièces sur le moteur hors-bord, Suzuki conseille vivement l'utilisation de pièces Suzuki d'origine ou équivalentes.

TABLEAU DU PROGRAMME D'ENTRETIEN

| Intervalles Élément | Premier mois ou premières 20 heures | Toutes les 100 heures ou tous les 12 mois | Toutes les 200 heures ou tous les 12 mois | Toutes les 300 heures ou tous les 36 mois |
|--|--|---|---|---|
| Bougies | | I | | |
| Reniflard et conduite d'alimentation | I | I | | |
| Huile du moteur | R | R | | |
| Huile du carter d'engrenages | R | R | | |
| • Huile de carter d'engre- nages de direction (Modèle à direction intégrée) | | | | I |
| Graissage | I | I | | |
| Anodes (externes) | I | I | | |
| • Anodes (partie moteur interne) | | I | | |
| Fils de masse | I | I | | |
| Batterie | I | I | | |
| • Filtre à carburant basse pression | I | I | | |
| | Remplacer toutes les 400 heures ou tous les 2 ans. | | | |
| • Filtre de pompe à essence basse pres- sion | Remplacer toutes les 1000 heures. | | | |
| • Filtre à huile du moteur | R | | R | |
| • Régime de ralenti | I | | I | |
| • Jeu de poussoir | | | | I |
| • Pompe à eau | | | I | |
| • Rotor de la pompe à eau | | | I | R |
| Écrou d'hélice, épingle et butée d'écrou avant d'hélice | I | I | | |
| • Boulons & écrous | T | T | | |
| • Thermostat | | I | | |

I: Inspecter et nettoyer, ajuster, graisser ou remplacer, si nécessaire. T: Serrer R: Remplacer

Suzuki recommande de confier l'entretien seulement à un concessionnaire de moteurs hors-bord agréé Suzuki ou à un mécanicien qualifié des éléments repérés par un astérisque (*) dans le tableau ci-dessus.

NOTE:

Filtre à carburant d'élimination de l'eau.

Changer l'élément du filtre tous les 12 mois (ou plus souvent selon les conseils du fabricant du filtre).

JEU D'OUTILS

Un jeu d'outils est fourni avec votre moteur horsbord. Le garder à bord du bateau et s'assurer que l'on ne perd aucun de ses éléments.

Ce jeu d'outils contient les éléments suivants:

- ① Trousse à outils
- ② Clé à douille de 8 mm
- ③ Clé à douille de 8 × 10 mm
- ④ Clé à douille de 16 mm
- ⑤ Tournevis combiné
- ⑥ Poignée de tournevis
- ⑦ Pinces
- ⑧ Clé hexagonale 4 mm
- ⑨ Clé hexagonale 8 mm
- ⑩ Joint bouchon de vidange d'huile du moteur (de rechange)

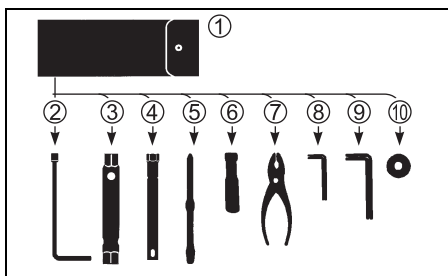

NOTE:

La trousse à outils peut s'avérer différente de celle indiquée selon les spécifications du modèle.

BOUGIE

AVIS

Si le bouton de la jauge de niveau d'huile n'est pas proprement positionné, la jauge de niveau d'huile risque d'être endommagée.

Avant de fixer le capot du moteur, s'assurer que le bouton de la jauge de niveau d'huile est positionné comme illustré.

Déposer les bougies comme suit:

1. Déposer le capot de moteur.
2. Déposer les boulons du support de la bobine d'allumage et le support de la bobine d'allumage ①.

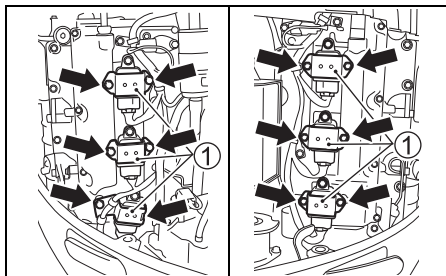

3. Déposer le boulon fixant la bobine d'allumage.
4. Retirer la bobine d'allumage.

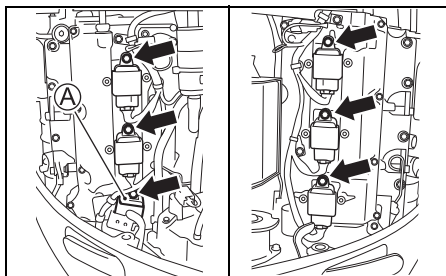

NOTE:

Pour la dépose, faire tourner la bobine d'allumage (A) dans le sens horloger, comme illustré. Pour la repose, procéder en ordre inverse de la dépose.

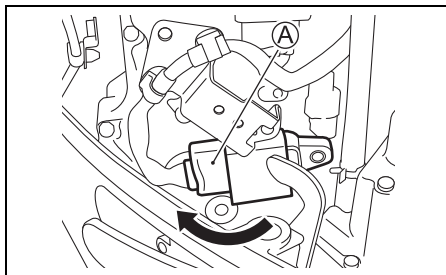

5. Desserrer et déposer la bougie en procédant avec la clé à tube ② et du tournevis ③ fournis avec la boîte à outils.

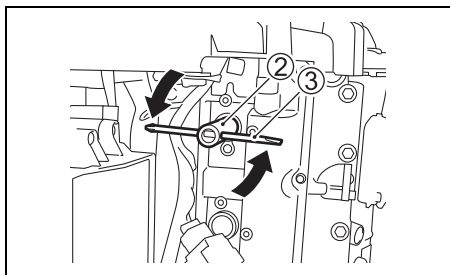

Votre moteur hors-bord est équipé des bougies "standard" suivante pour une utilisation normale.

Bougie standard :
NGK ILZKR7D8

AVIS

L'utilisation de bougies du type sans résistance risque de perturber le fonctionnement de l'allumage électronique, causant des ratés d'allumage ou des problèmes avec les autres équipements et accessoires électroniques du bateau.

Utiliser **UNIQUEMENT** des bougies du type à résistance sur votre moteur hors-bord.

Vérifier l'état d'usure de l'électrode des bougies, les dépôts de calamine ou la détérioration de l'isolant. Si une électrode apparaît usée de manière excessive ou si la bougie montre des dépôts de calamine ou une détérioration de l'isolant, changer la bougie.

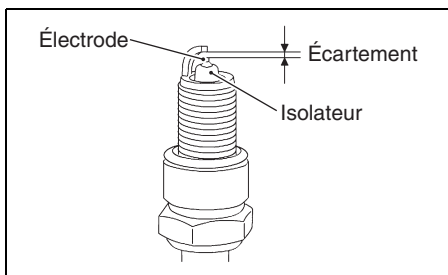

Mesurer l'écartement de l'électrode à l'aide d'une jauge d'épaisseur à fil. Si l'écartement est hors spécifications, changer la bougie par une pièce neuve.

AVIS

Ne pas utiliser une jauge d'épaisseur autre qu'une jauge type à fil sous peine de détérioration de l'électrode.

Toujours utiliser une jauge d'épaisseur à fil.

Écartement de l'électrode

Écartement de l'électrode :

Normal
0,7 – 0,8 mm
Limite
1,0 mm

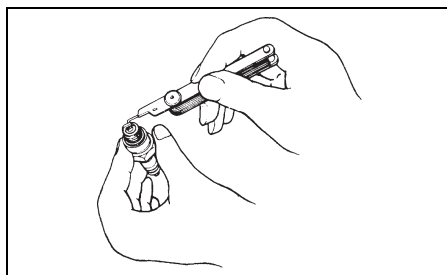

AVIS

Pendant l'entretien des bougies à l'iridium/platine, prendre garde à ne pas toucher l'électrode centrale qui se détériore facilement.

Ne pas toucher à l'électrode centrale des bougies à l'iridium. Éviter de nettoyer ces bougies ou d'en régler l'écartement.

AVIS

L'utilisation de bougies incorrectes ou mal serrées peut entraîner un grave endommagement du moteur.

- Ne pas tenter d'utiliser de bougies de marque différente si celle-ci ne sont pas certifiées exactement équivalentes à la marque spécifiée, sous peine de détérioration du moteur non couverte par la garantie. Noter que les tableaux de correspondance postérieurs à la commercialisation risquent de manquer de précision.
- Pour monter une bougie; la visser d'abord entièrement à la main, puis utiliser une clé pour la resserrer au couple spécifié ou selon l'angle de rotation spécifié.

Couple de serrage :

15 – 19 N·m (1,5 – 1,9 kgf·m, 11 – 14 lbf·ft)

Angle de rotation :

Bougie neuve
1/2 – 3/4 tour

Bougie usagée
1/12 – 1/8 tour

- Ne pas trop serrer ou fausser les filetages de la bougie sous peine de détérioration des filetages en aluminium de la culasse.

AVIS

Si la pige de niveau d'huile n'est pas correctement positionnée à l'installation du capot du moteur, la jauge de niveau d'huile risque d'être endommagée.

Avant de fixer le capot du moteur, s'assurer que la pige de niveau d'huile est positionnée comme illustré.

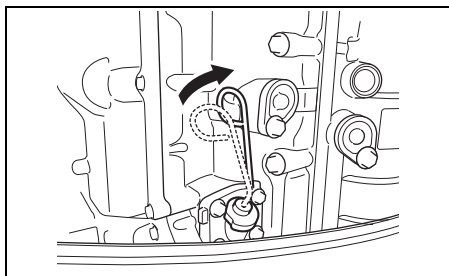

RENIFLARD ET CONDUITE D'ALIMENTATION

Contrôler si le reniflard ou la conduite d'alimentation ne présentent pas de fuites ou ne sont pas craquelés, boursoufflés ou endommagés de toute autre manière. Si le reniflard et la conduite d'alimentation sont endommagés d'une quelconque manière, ils doivent être remplacés. Si le remplacement s'avère nécessaire, consulter votre distributeur de moteurs hors-bord Suzuki.

Conduit du reniflard

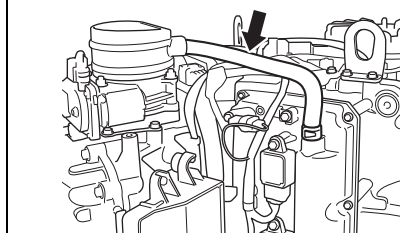

Conduite d'alimentation

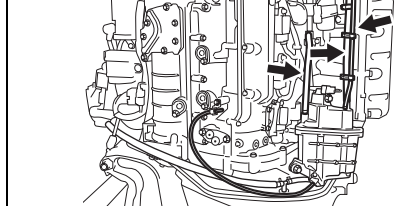

Conduite d'alimentation

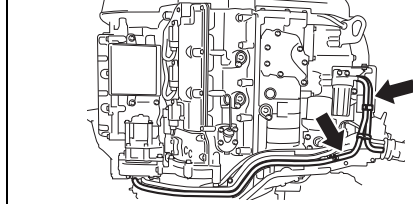

▲ AVERTISSEMENT

Une fuite de carburant peut donner lieu à une explosion ou un incendie, entraînant un grave accident corporel.

En cas de signe de fuite, de craquelure ou de boursoufflement, faire remplacer la conduite d'alimentation par votre distributeur de moteurs hors-bord SUZUKI.

HUILE DU MOTEUR

▲ AVERTISSEMENT

Ne jamais effectuer la vidange de l'HUILE-MOTEUR quand le moteur tourne, sous peine de risque de blessure grave.

Le moteur doit être arrêté avant de procéder à la vidange de l'HUILE-MOTEUR.

▲ AVERTISSEMENT

L'huile-moteur est dangereuse pour les gens et les animaux. Le contact répété et prolongé avec de l'huile-moteur présente un risque de cancer de la peau. Même un contact de courte durée risque d'irriter la peau.

- Eloigner l'huile, neuve et usagée, des enfants et des animaux.
- Toujours porter une chemise à manches longues et des gants étanches avant de manipuler l'huile.
- Laver au savon la peau en cas de contact avec l'huile.
- Nettoyer tout vêtement ou chiffon qui a été exposé à l'huile.

AVIS

La pêche à la traîne prolongée peut réduire la durée de service de l'huile. Votre moteur risque d'être détérioré si la vidange de l'huile-moteur n'est pas effectuée plus souvent dans ce cas.

Vidanger l'huile-moteur plus souvent si votre moteur est utilisé pour la pêche à la traîne de longue durée.

Changement de l'huile du moteur

Afin qu'elle puisse se vidanger complètement, l'huile doit être changée quand le moteur est chaud.

Pour changer l'huile du moteur:

1. Mettre le moteur en position verticale et enlever son capot.
2. Enlever le bouchon de remplissage d'huile.

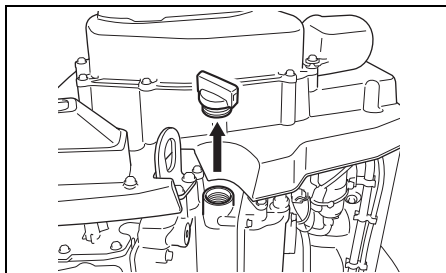

3. Mettre un récipient sous la vis de vidange d'huile du moteur.

▲ ATTENTION

La température de l'huile du moteur peut être suffisamment élevée pour provoquer une brûlure des doigts quand on enlève la vis de vidange.

Avant d'enlever cette vis, attendre qu'on puisse la toucher à mains nues.

4. Enlever la vis de vidange d'huile du moteur ① et le joint ②, puis laisser l'huile s'écouler dans le récipient.

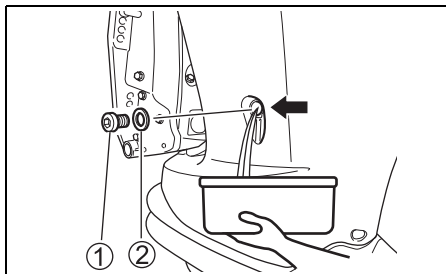

5. Après la vidange, installer un nouveau joint et resserrer la vis de vidange d'huile ① au couple spécifié.

Couple de serrage :

10 – 15 N·m (1,0 – 1,5 kgf-m/7,4 – 11 lbf-ft)

AVIS

Un joint déjà utilisé risque de fuir, ce qui peut entraîner une détérioration du moteur.

Ne jamais réutiliser les joints. Veiller à toujours utiliser des joints neufs.

NOTE:

Il y a des joints de rechange dans la trousse à outils.

6. Remplir d'huile-moteur recommandée jusqu'au niveau haut.

Capacité d'huile :

8,0 L

Huile moteur :

Se reporter à la section HUILE MOTEUR dans ce manuel.

7. Contrôler le niveau d'huile du moteur.

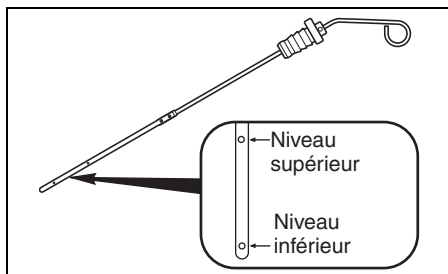

NOTE:

Pour éviter toute mesure incorrecte du niveau d'huile du moteur, contrôler ce niveau uniquement une fois que le moteur est refroidi.

8. Insérer la pigne de niveau d'huile et la faire pivoter de 90 degrés vers la droite pour la remettre dans sa position d'origine comme illustré.

AVIS

Si la pigne de niveau d'huile n'est pas correctement positionnée à l'installation du capot du moteur, la jauge de niveau d'huile risque d'être endommagée.

Avant de fixer le capot du moteur, s'assurer que la pigne de niveau d'huile est positionnée comme illustré.

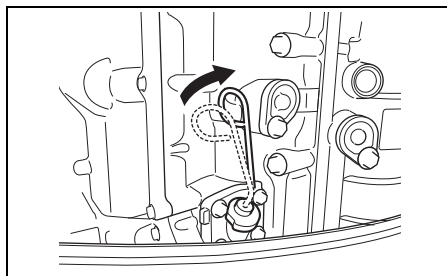

9. Remonter le bouchon de remplissage d'huile.

NOTE:

Recycler ou mettre au rebut correctement l'huile-moteur usagée. Ne pas la jeter à la poubelle, la répandre sur le sol, la mettre à l'égout ou la jeter à l'eau.

HUILE DU CARTER D'ENGRENAGES

⚠ AVERTISSEMENT

L'huile pour engrenages est dangereuse pour les gens et les animaux. Le contact répété et prolongé avec de l'huile pour engrenages présente un risque de cancer de la peau. Même un contact de courte durée avec de l'huile usagée risque d'irriter la peau.

- Eloigner l'huile, neuve et usagée, des enfants et des animaux.
- Toujours porter une chemise à manches longues et des gants étanches avant de manipuler l'huile.
- Laver au savon la peau en cas de contact avec l'huile.
- Nettoyer tout vêtement ou chiffon qui a été exposé à l'huile.

Pour vérifier l'huile du carter d'engrenages :

1. Vérifier que le moteur est dans une position verticale.
2. Retirer le bouchon de niveau d'huile du carter d'engrenages ① et le bouchon de port d'ajustement du niveau d'huile du carter d'engrenages ②.

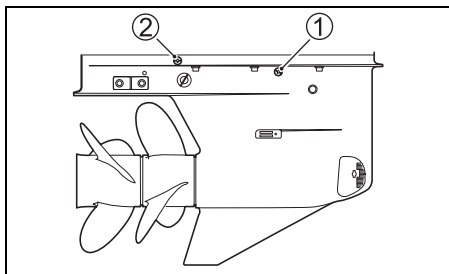

3. Injecter l'huile du carter d'engrenages spécifiée dans le port d'ajustement du niveau d'huile du carter d'engrenages et vérifier que l'huile s'écoule du port du niveau d'huile du carter d'engrenages.

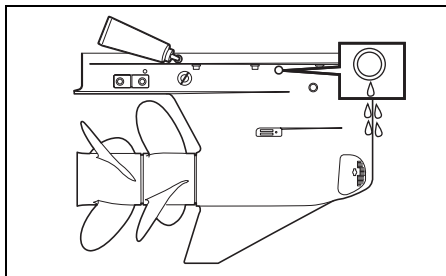

NOTE :

Lorsque le bouchon de niveau d'huile du carter d'engrenages est retiré, la conception du carter d'engrenages permet de garder une quantité résiduelle d'huile du carter d'engrenages dans la partie du bouchon de niveau d'huile.

Cela signifie que si vous retirez le bouchon de niveau d'huile du carter d'engrenages, une certaine quantité d'huile peut s'écouler même si la quantité totale d'huile dans le carter d'engrenages est inférieure à la quantité spécifiée.

Lorsque le niveau d'huile du carter d'engrenages est contrôlé, veiller toujours à injecter l'huile dans le port d'ajustement du niveau d'huile du carter d'engrenages et à vérifier si de l'huile s'écoule du port du niveau d'huile du carter d'engrenages.

4. Réinstaller et serrer les deux bouchons.

Pour changer l'huile du carter d'engrenages :

1. Centrer la direction, actionner le commutateur d'inclinaison et relevage assistés "UP" jusqu'à ce que le moteur soit en position de relevage maximum.

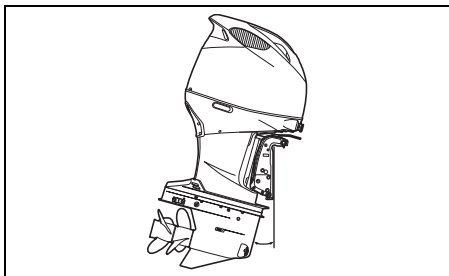

2. Retirer les filtres à eau BÂBORD/TRIBORD ③.

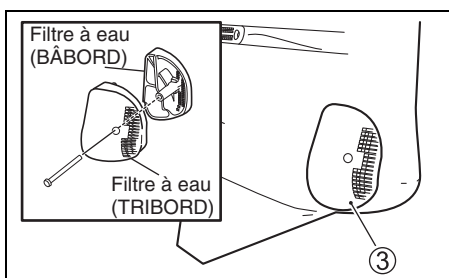

3. Placer un bac de vidange sous le carter inférieur.
4. Retirer le bouchon de vidange d'huile du carter d'engrenages ④, puis retirer le bouchon de niveau d'huile du carter d'engrenages ①.

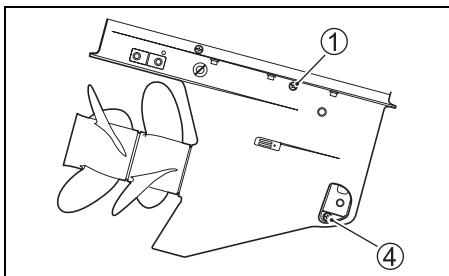

5. Lorsque l'huile a été complètement vidangée, placer le moteur en position verticale.
6. Injecter l'huile du carter d'engrenages spécifiée dans le port de vidange inférieur jusqu'à ce qu'elle commence à s'écouler du port du niveau d'huile du carter d'engrenages. Environ 2,8 L d'huile seront nécessaires.

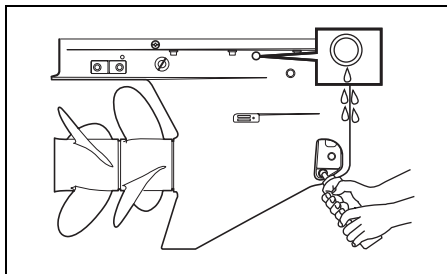

7. Réinstaller le bouchon de niveau d'huile du carter d'engrenages et le resserrer au couple spécifié.

Couple de serrage :

9,0 – 11 N·m (0,92 – 1,1 kgf·m/6,6 – 8,1 lbf·ft)

8. Ensuite, installer rapidement le bouchon de vidange d'huile du carter d'engrenages ④ et le resserrer au couple spécifié.

Couple de serrage :

9,0 – 11 N·m (0,92 – 1,1 kgf·m/6,6 – 8,1 lbf·ft)

9. Vérifier le niveau d'huile du carter d'engrenages au bout de 10 minutes.

NOTE:

Lorsque le bouchon de niveau d'huile du carter d'engrenages est retiré, la conception du carter d'engrenages permet de garder une quantité résiduelle d'huile du carter d'engrenages dans la partie du bouchon de niveau d'huile.

Cela signifie que si vous retirez le bouchon de niveau d'huile du carter d'engrenages, une certaine quantité d'huile peut s'écouler même si la quantité totale d'huile dans le carter d'engrenages est inférieure à la quantité spécifiée.

Lorsque le niveau d'huile du carter d'engrenages est contrôlé, veiller toujours à injecter l'huile dans le port d'ajustement du niveau d'huile du carter d'engrenages et à vérifier si de l'huile s'écoule du port du niveau d'huile du carter d'engrenages.

10. Installer les filtres à eau BÂBORD/TRI-BORD ③, puis resserrer le boulon au couple spécifié.

Couple de serrage :

1,0 – 2,0 N·m (0,10 – 0,20 kgf-m/0,74 – 1,5 lbf-ft)

NOTE:

Recycler ou mettre au rebut correctement l'huile pour engrenages usagée. Ne pas jeter l'huile avec les déchets ordinaires, sur le sol, à l'égout ou dans l'eau.

AVIS

Si une ligne s'enroule autour de l'arbre d'hélice qui tourne, le joint d'étanchéité de l'arbre d'hélice risque d'être détérioré et peut laisser pénétrer l'eau dans le carter d'engrenage et provoquer des dégâts importants.

Si l'huile pour engrenage est de couleur laiteuse, elle est contaminée par de l'eau. Contacter immédiatement le concessionnaire de moteurs hors-bord agréé Suzuki pour conseil. Ne pas utiliser le moteur hors-bord tant que l'huile n'a pas été changée et la cause de la contamination déterminée.

FILTRE À CARBURANT BASSE PRESSION

Le filtre à carburant basse pression doit être changé de manière périodique par un concessionnaire marine Suzuki agréé.

Changer le filtre à carburant basse pression toutes les 400 heures (2 ans).

▲ AVERTISSEMENT

L'essence est un produit hautement inflammable et toxique. Elle peut provoquer des incendies et constituer un danger pour les hommes et les animaux domestiques.

Toujours prendre les précautions suivantes lors de l'entretien du filtre à carburant :

- Couper le moteur avant de procéder au nettoyage du filtre à carburant.
- Attention à ne pas renverser de carburant. Le cas échéant, nettoyer immédiatement.
- Ne pas fumer et se tenir à l'écart de toute flamme vive et étincelle.

▲ AVERTISSEMENT

Le solvant de nettoyage est un produit toxique et irritant qui peut constituer un danger pour les hommes et les animaux domestiques.

Tenir les solvants hors de portée des enfants et des animaux domestiques. Une fois terminé, mettre les solvants au rebut conformément à la loi.

Inspezionare e pulire il filtro del carburante nel modo seguente:

1. Couper le moteur et le laisser refroidir.
2. S'assurer que le contacteur d'allumage est sur la position OFF.
3. Déposer le capot de moteur.
4. Déposer les boulons ① qui fixent le capuchon du filtre à carburant ② en place.

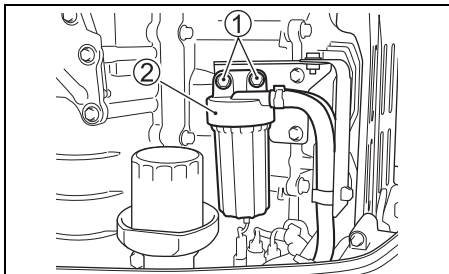

AVIS

La coupelle de filtre mal serrée risque de détériorer le conducteur du capteur.

- Veiller à ne pas tordre le conducteur du capteur en déposant la coupelle de filtre.
- Déconnecter le connecteur du conducteur avant de déposer la coupelle de filtre.

5. Appuyer sur la languette de blocage du connecteur, puis déconnecter le connecteur du conducteur de capteur d'eau ③.

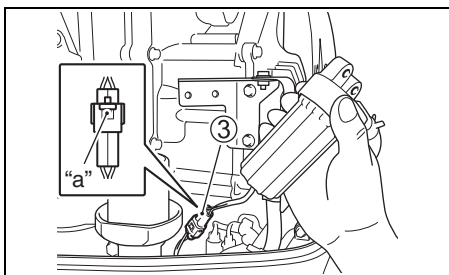

6. Placer un chiffon sous le filtre avant la dépose pour recueillir le carburant.
7. Séparer la coupelle de filtre ④ du chapeau ② en tournant la coupelle de filtre dans le sens contraire des aiguilles d'une montre.

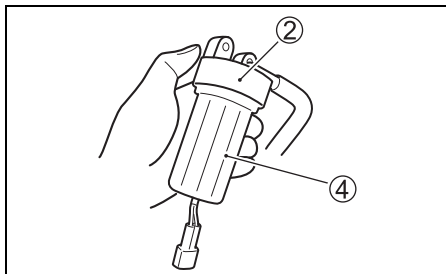

8. Vidanger le carburant et l'eau dans la coupelle de filtre dans un récipient adéquat.

AVIS

Les coulures d'essence sur les surfaces peintes risquent de tacher ou de décolorer la peinture.

Essuyer immédiatement toute coulure d'essence avec un chiffon non pelucheux ou autre.

9. Retirer l'élément du filtre ⑤. Inspecter l'élément du filtre ⑤, le joint torique ⑥ et la bague d'étanchéité ⑦ pour détérioration. En cas de détérioration, les remplacer.

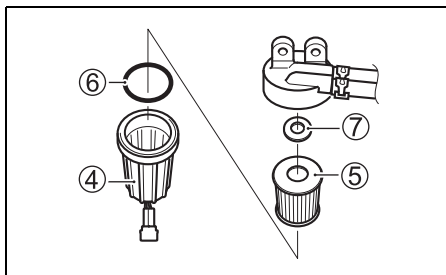

10. Nettoyer l'élément du filtre avec du solvant de nettoyage et le sécher.
11. Reposer la bague d'étanchéité et l'élément du filtre sur la position d'origine.
12. Vérifier que le joint torique est bien en place sur le dessus de la coupelle du filtre et revisser en place la coupelle du filtre.
13. Connecter le connecteur du conducteur du capteur d'eau ③.
14. Réinstaller le filtre à carburant, puis resserrer le boulon ① au couple spécifié.

Couple de serrage :

8,0 – 12 N·m (0,82 – 1,2 kgf-m/5,9 – 8,9 lbf-ft)

15. Riavviare il motore a controllare che non vi siano perdite di carburante intorno al filtro.

NOTE:

En cas de présence d'eau dans la coupelle du filtre, déposer la coupelle et évacuer l'eau. Toujours mettre au rebut le carburant en excès correctement. Pour toute question, consulter le concessionnaire agréé Suzuki.

GRAISSAGE

Un graissage correct est important pour un fonctionnement sûr et en douceur et pour une grande longévité de chaque pièce mécanique du moteur hors-bord. Le tableau suivant indique les points de graissage du moteur, ainsi que les lubrifiants à utiliser.

 **Graisse hydrofuge de qualité marine (Utiliser une pompe à graisse pour graisser le raccord de graissage)**

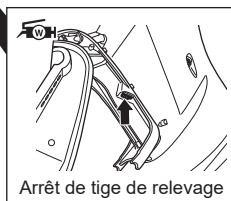
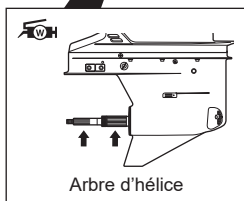
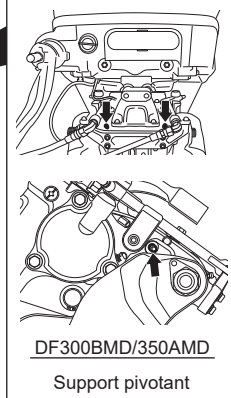
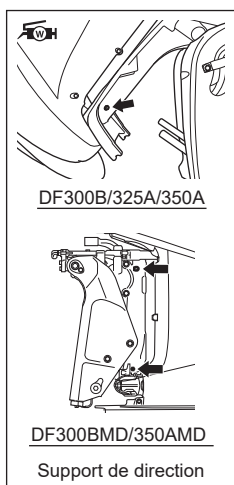
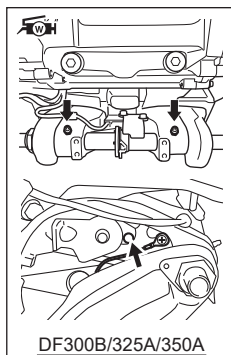
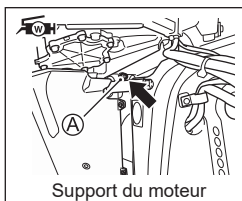
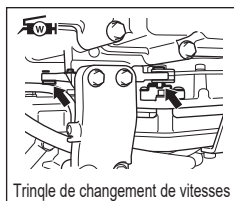

NOTE:

Avant d'enduire le téton graisseur du support du gouvernail, verrouiller le moteur en position entièrement relevé.

Le concessionnaire marine Suzuki agréé peut également avoir des recommandations supplémentaires en fonction du climat régional ou des conditions d'utilisation. Le consulter pour obtenir des conseils.

Utiliser un canon à graisse manuel et se conformer aux instructions suivantes pour l'entretien des embouts de graissage **A** sur le support du moteur.

1. Couper le moteur et le laisser refroidir.
2. Déposer le capot du moteur.
3. Déposer les boulons du panneau arrière et le panneau arrière **1**.

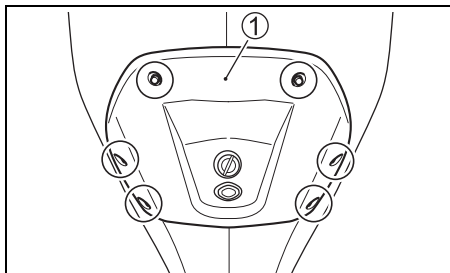

4. Déposer les boulons du couvercle côté tribord.
5. Retirer le collier du câble PTT **2** du côté arrière du couvercle côté tribord, puis retirer le couvercle côté tribord **3**.

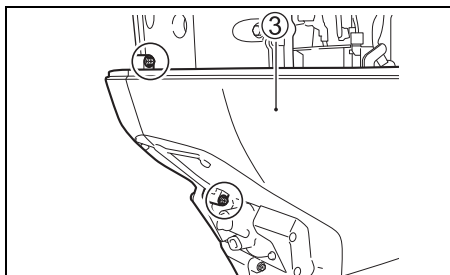
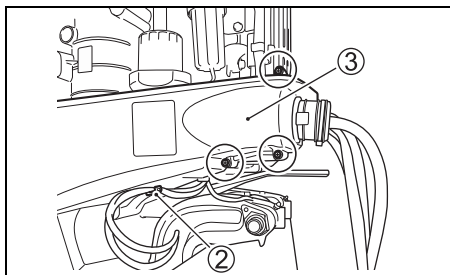

6. Faire tourner la poignée de manœuvre vers la gauche de sorte que l'angle du gouvernail du moteur hors-bord soit le plus grand possible.

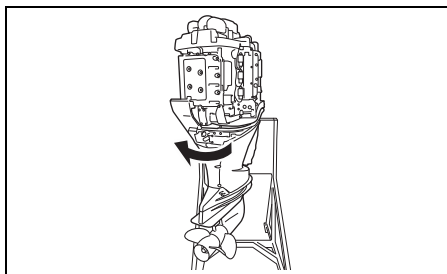

7. Injecter approximativement 10 grammes de graisse pour les 20 premières heures. Injecter ensuite 5 grammes de graisse toutes les 100 heures (12 mois).

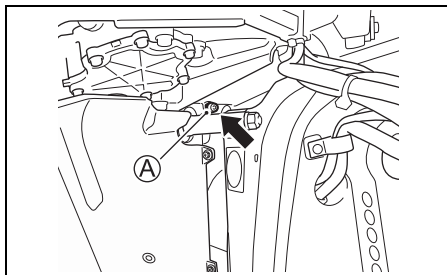

AVIS

L'utilisation d'un canon à graisse hydraulique ou pneumatique pour l'entretien des embouts de graissage **A** du couvercle du joint d'étanchéité à l'huile risque de résulter en détérioration du joint d'étanchéité.

Ne pas utiliser de canon à graisse pneumatique pour l'entretien des embouts de graissage **A** du couvercle du joint d'étanchéité à l'huile.

NOTE:

Si la graisse n'est pas proprement injectée dans l'embout, voir un Concessionnaire Marine Suzuki Agréé.

PRÉVENTION DE LA CORROSION

ANODES

Le moteur est protégé contre la corrosion extérieure par des anodes. Ces anodes commandent l'électrolyse et empêchent la corrosion. Ces anodes se corrodent à la place des pièces qu'elles protègent. Il faut contrôler périodiquement chacune d'elles et la remplacer quand les 2/3 du métal ont disparu par corrosion.

Dans certaines zones du pays, l'eau est particulièrement agressive sur le métal. Il peut être utile de prendre des mesures supplémentaires contre la corrosion dans ces conditions. Contacter un concessionnaire marine Suzuki agréé pour plus d'informations.

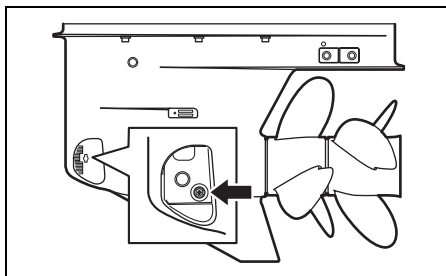

AVIS

Si les anodes ne sont pas entretenues correctement, la surface en aluminium sous l'eau (comme le bloc inférieur, par exemple) risque d'être détériorée par la corrosion galvanique.

- Contrôler périodiquement les anodes pour s'assurer qu'elles ne sont pas détachées.
- Ne pas peindre les anodes, sous peine de les rendre inefficaces.
- Nettoyer périodiquement les anodes avec une brosse métallique pour enlever tout encrassement qui pourrait diminuer leurs propriétés protectrices.

NOTE:

Consulter votre concessionnaire marine Suzuki agréé pour l'inspection et le remplacement des anodes internes fixées à la partie moteur.

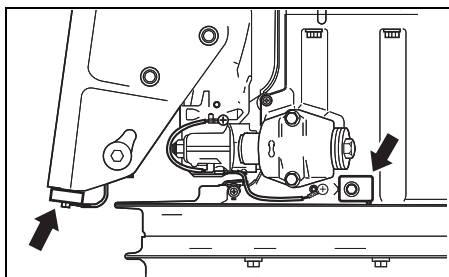
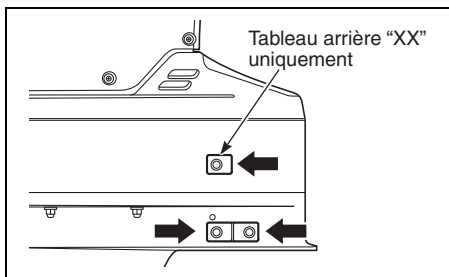
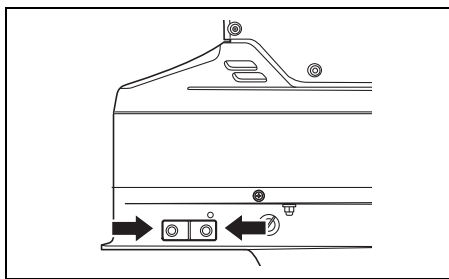

FILS DE MASSE

Les fils de masse sont utilisés pour relier électriquement les organes du moteur afin qu'ils se trouvent sur un circuit de masse commun. Ceci les protège contre l'électrolyse par l'anode. Examiner périodiquement ces fils et leurs bornes pour s'assurer qu'ils ne sont pas endommagés.

DF300B/325A/350A

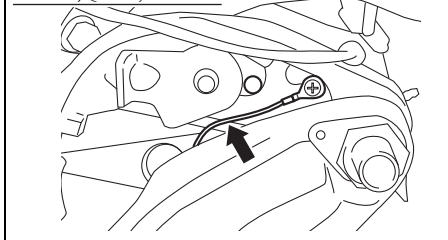

DF300B/325A/350A

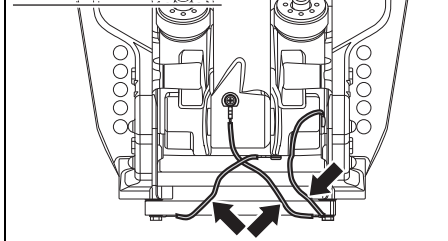

DF300B/325A/350A

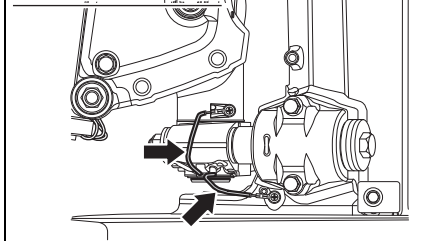

DF300BMD/350AMD

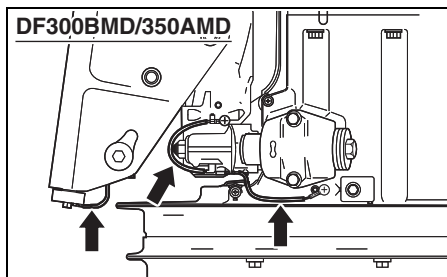
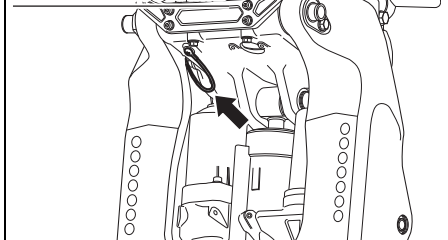

ÉCROU D'HÉLICE, ÉPINGLE ET BUTÉE D'ÉCROU AVANT D'HÉLICE

Vérifier que les pales de l'hélice ne sont pas cintrées, entaillées ou cassées.

Vérifier l'état de l'écrou et de l'épingle.

Vérifier l'état et l'absence de craquelures sur la butée de l'écrou d'hélice avant.

Pour la dépose de l'hélice, voir la section DÉPOSE DE L'HÉLICE.

Pour la repose de l'hélice, voir la section REPOSE DE L'HÉLICE.

BATTERIE

En cas d'utilisation d'une batterie sans entretien, inspecter la zone de la fenêtre selon les instructions sur la batterie pour s'assurer que celle-ci est en bon état.

En cas d'utilisation d'un autre type de batterie, vérifier le niveau de liquide de la batterie toutes les 100 heures d'utilisation ou tous les 12 mois. Le niveau de solution de la batterie doit être entre les marques MAX et MIN en permanence. Si le niveau tombe au-dessous de la marque MIN, ajouter **UNIQUEMENT DE L'EAU DISTILLÉE** jusqu'à ce que le niveau de solution de la batterie atteigne la marque MAX.

AVERTISSEMENT

Le liquide de batterie est nocif et corrosif et peut causer des blessures graves.

Eviter tout contact avec les yeux, la peau, les vêtements et les surfaces peintes. En cas de contact avec le liquide de batterie, rincer immédiatement avec beaucoup d'eau. En cas de contact avec les yeux ou la peau, consulter un docteur immédiatement.

AVERTISSEMENT

Si vous ne prenez pas les précautions nécessaires pendant le contrôle ou l'entretien de la batterie, vous risquez de provoquer un court-circuit qui peut provoquer une explosion, un incendie ou la détérioration du circuit.

Déconnecter le câble négatif (noir) avant le contrôle ou l'entretien de la batterie. Veiller à ne pas mettre en contact un outil métallique ou autre objet métallique la borne positive de la batterie et le moteur en même temps.

AVERTISSEMENT

Les cosses, bornes et autres accessoires de la batterie contiennent du plomb et des éléments en plomb, qui est un produit dangereux.

Se laver les mains après avoir touché ces accessoires.

AVIS

Si vous ajoutez de l'acide sulfurique dilué dans la batterie après l'entretien initial, la batterie sera endommagée.

NE JAMAIS ajouter d'acide sulfurique dilué dans la batterie après l'entretien initial. Suivre les instructions du fabricant de la batterie pour les procédures de maintenance spécifiques.

FILTRE À HUILE MOTEUR

Faire changer périodiquement le filtre à huile moteur par un Concessionnaire Marine Suzuki agréé.

Changer le filtre à huile par une pièce neuve après les 20 premières heures (1 mois) d'utilisation.

Changer ensuite le filtre à huile par une pièce neuve toutes les 200 heures (12 mois).

RINÇAGE DES PAS-SAGES D'EAU

Après fonctionnement dans de l'eau boueuse, saumâtre ou salée, vous devez rincer les conduites d'eau et la surface du moteur avec de l'eau propre. Si vous ne rincez pas les conduites d'eau, le sel peut corroder le moteur et réduire sa durée de vie. Rincer les conduites d'eau comme suit:

– En position verticale –

1. S'assurer que le moteur est à l'arrêt.
2. Déposer l'un des bouchons (A) ou (C) des deux orifices de rinçage.

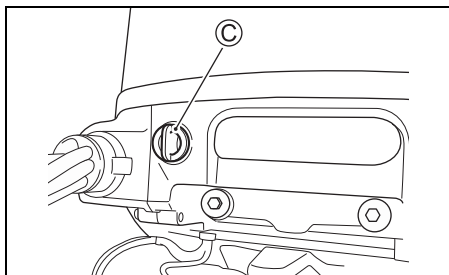
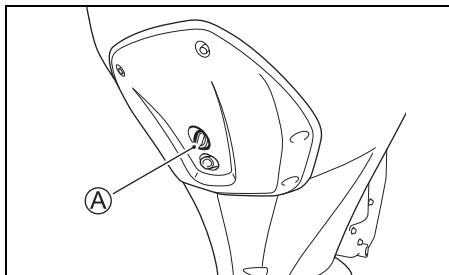

3. Mettre en place le tuyau d'arrosage en utilisant un raccord de tuyau adapté au filetage de l'orifice de rinçage (B).

Filetage (B) : 0,75 – 11,5 NHR (Filetage de raccord de tuyau aux normes américaines pour applications tuyau d'arrosage.)

NOTE:

Le connecteur de tuyau (accessoire de rinçage) correspondant au filetage de port de rinçage (B) est inclus dans les pièces de la caisse.

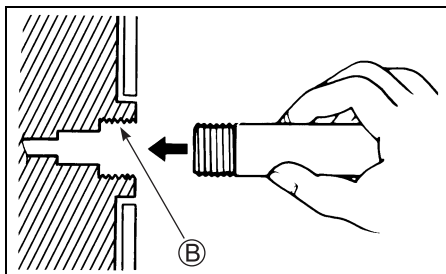

4. Ouvrir l'arrivée d'eau de manière à assurer un débit d'eau adéquat. Rincer le moteur pendant cinq minutes environ.
5. Fermer l'arrivée d'eau.
6. Enlever le tuyau et le connecteur (si utilisé), puis remettre en place le bouchon sur l'orifice de rinçage.
7. Laisser le moteur en position vertical jusqu'à ce qu'il soit complètement sec.

– En position relevée maximum –

1. Lever le moteur sur la position relevée maximum.
2. Suivre les instructions "– En position verticale –".
NE PAS FAIRE TOURNER LE MOTEUR EN POSITION RELEVÉE MAXIMUM.
3. Mettre le moteur en position verticale jusqu'à ce qu'il soit complètement sec.

PROCÉDURE DE REMISAGE

REMISAGE DU MOTEUR

Quand on remise le moteur pour une longue période (par exemple à la fin de la saison nautique), il est recommandé de l'apporter chez son distributeur de moteurs hors-bord Suzuki. Toutefois, si l'on désire le préparer soi-même pour le remisage, procéder comme suit:

1. Verser un stabilisateur de carburant dans le réservoir en procédant conformément aux instructions figurant sur le bidon du stabilisateur.
2. Démarrer le moteur sur l'eau, faire tourner le moteur à environ 1500 tr/min au point mort pendant cinq minutes pour distribuer le carburant stabilisé à travers le moteur.
3. Arrêter le moteur.
4. Rincer les passages d'eau du moteur soigneusement. Se reporter à la section RINÇAGE DES PASSAGES D'EAU.
5. Changer l'huile d'engrenages comme décrit dans la section HUILE POUR ENGRENAGES.
6. Changer l'huile moteur comme décrit dans la section HUILE MOTEUR.
7. Graisser toutes les pièces mobiles. Se reporter à la section GRAISSAGE. Pulvériser toute la partie moteur d'un anti-rouille (et non d'une huile pénétrante).
8. Laver l'extérieur du moteur à l'eau douce. Une fois le lavage terminé, essuyer soigneusement les traces d'eau à l'aide de chiffons secs.
N'utiliser de l'eau sous haute pression que pour laver la partie extérieure du moteur. En tout état de cause, ne pas approcher le gicleur du tuyau trop près de la surface du moteur.
9. Appliquer une couche de cire pour automobiles sur la partie extérieure du moteur. Si la peinture est endommagée, faire les retouches nécessaires avant d'appliquer la cire.
10. Remiser le moteur en position verticale dans un endroit sec et bien aéré. Choisir une zone avec une température constante pour éviter la corrosion provoquée par la condensation. Ne pas remiser à côté de chaudières, radiateurs, etc.

▲ AVERTISSEMENT

Quand le moteur est en marche, les nombreuses pièces se trouvant en rotation présentent un risque de blessures corporelles graves.

Quand le moteur est en marche, éloigner mains, cheveux, vêtements et autres du moteur.

AVIS

Le moteur peut être gravement endommagé en moins de 15 secondes si le moteur est démarré sans eau dans le système de refroidissement.

Ne jamais démarrer le moteur sans avoir au préalable alimenté en eau le système de refroidissement.

REMISAGE DE LA BATTERIE

1. Si vous ne comptez pas utiliser le moteur hors-bord pendant au moins un mois, retirer la batterie et la ranger dans un endroit sombre et frais. Ne pas poser la batterie sur du béton ou de la terre, car cela accélère la décharge.
2. Nettoyer le boîtier et les bornes à l'eau douce uniquement, puis sécher avec un chiffon propre.
3. Charger entièrement la batterie. Si la batterie doit être remise pendant une longue période, contrôler la densité spécifique du fluide au moins une fois par mois et recharger la batterie quand la charge est faible.

AVERTISSEMENT

Le non-respect des précautions appropriées pour recharger la batterie peut-être dangereux. Les batteries produisent des vapeurs explosives qui risquent de s'enflammer. Le liquide de batterie est nocif et corrosif et peut entraîner des blessures graves.

- Ne pas fumer et éloigner la batterie de toute source de flamme et d'étincelle.
- Pour éviter toute formation d'étincelle pendant la recharge de la batterie, connecter les câbles du chargeur de la batterie aux bornes adéquates avant de mettre le chargeur sous tension.
- Manipuler la batterie avec beaucoup de soin et éviter tout contact du liquide de batterie avec la peau.
- Porter des vêtements et accessoires de protection adéquats (lunettes, gants, etc.)

APRÈS LE REMISAGE

Quand vous voulez utiliser votre moteur après un remisage, procéder comme suit pour le remettre en état de marche:

1. Nettoyer les bougies soigneusement. Les remplacer si nécessaire.
2. Contrôler le niveau d'huile du carter d'engrenages. Si nécessaire, compléter ce niveau en procédant comme décrit dans la section HUILE POUR ENGRENAGES.
3. Graisser toutes les pièces mobiles comme décrit dans la section GRAISSAGE.
4. Contrôler le niveau d'huile du moteur.
5. Nettoyer le moteur et cirer les surfaces peintes.
6. Recharger la batterie avant de la mettre en place.

DÉPANNAGE

Ce guide de dépannage est prévu pour vous aider à trouver la cause des problèmes courants.

AVIS

La résolution incorrecte d'un problème peut endommager votre moteur horsbord. Des réparations ou réglages incorrects peuvent entraîner un endommagement du moteur hors-bord. Un tel endommagement risque de ne pas être couvert par la garantie.

Si l'on n'est pas sûr de la mesure corrective à prendre, consulter un concessionnaire accrédité Suzuki au sujet du problème rencontré.

Le démarreur ne fonctionne pas:

- La plaque de verrouillage du contacteur d'arrêt d'urgence n'est pas en place.
- Le fusible du relais du démarreur a fondu.
- Le fusible du câble de la batterie secondaire a fondu.
- La poignée de commande n'est pas au POINT MORT.
- Le raccordement du plot de la batterie est corrodé ou manquant.
- La batterie est vide.
- Le démarreur est défectueux.
- Le contacteur d'allumage ou le contacteur de marche/arrêt est défectueux.
- Le raccordement du câblage électrique est desserré.

Le moteur ne démarre pas (est difficile à démarrer):

- Le réservoir de carburant est vide.
- Le carburant est défectueux.
- Le processus de mise en marche du moteur est erroné.
- L'évent d'air du réservoir de carburant n'est pas ouvert.
- Le flexible de carburant n'est pas proprement raccordé au moteur.
- Le flexible de carburant est coincé ou pincé.
- Le filtre à carburant est bouché.
- La pompe à carburant est défectueuse.
- Le filtre du réservoir de carburant est bouché.
- La bougie est encrassée.
- Le système d'allumage est encrassé.
- Le raccordement du câblage électrique est desserré.

Le régime du ralenti moteur est instable ou le moteur cale:

- La bougie est encrassée.
- Le flexible de carburant est coincé ou pincé.
- Le flexible de carburant n'est pas proprement raccordé au moteur.
- Le carburant est défectueux.
- Le filtre à carburant est bouché.
- La pompe à carburant est défectueuse.
- Le système d'allumage est encrassé.
- L'huile moteur utilisée est de qualité défectueuse.
- Le thermostat est défectueux.
- Le raccordement du câblage électrique est desserré.

Le système d'avertissement est activé (la sonnerie d'avertissement retentit. Les LED d'avertissement s'allument.):

- Le passage de l'eau de refroidissement est bouché.
- Le thermostat est défectueux.
- La pompe à eau est défectueuse.
- Le système de rappel de vidange d'huile est actif.
- Le niveau d'huile moteur est faible ou l'huile est dégradée.
- Le contacteur de pression d'huile est en court-circuit.
- Le filtre à huile moteur est bouché.
- La pompe à huile est défectueuse.
- L'hélice est endommagée.
- La batterie est vide.
- Le capteur de commande du moteur est défectueux.
- Le raccordement du câblage électrique est desserré.

Le changement de vitesses ne s'effectue pas:

- Le système de commande électronique du changement de vitesses est défectueux.
- Rupture ou détachement de la tringlerie de changement de vitesses

L'hélice ne tourne pas:

- Le coussinet de l'hélice est usé ou endommagé.
- L'arbre de commande est endommagé.
- L'arbre de transmission est endommagé.

Le régime du moteur n'augmente pas:

- L'hélice est endommagée.
- L'hélice est encrassée.
- L'hélice n'est pas proprement sélectionnée.
- Le moteur hors-bord n'est pas installé correctement.
- L'angle de basculement n'est pas correctement réglé.
- La bougie est encrassée ou de qualité inappropriée.
- Le flexible de carburant est coincé ou pincé.
- Le filtre à carburant est bouché.
- Le carburant est défectueux.
- La pompe à carburant est défectueuse.
- Le système d'allumage est défectueux.
- Le papillon électronique est défectueux.
- Le bateau est trop chargé.
- De l'eau a pénétré dans le bateau.
- Le fond du bateau est encrassé ou détérioré.

Le moteur vibre de manière excessive:

- L'hélice est détériorée.
- Les boulons de montage ou les vis de fixation du moteur sont desserrés.

FUSIBLE

⚠ AVERTISSEMENT

Si vous remplacez un fusible sauté par un fusible d'ampérage différent ou par un morceau ou fil d'aluminium à la place du fusible, risque de détérioration du circuit électrique et d'incendie.

Toujours remplacer un fusible sauté par un fusible de type et ampérage identiques.

1. Mettre la clé de contact sur la position "OFF".
2. Déposer le capot du moteur.
3. Déposer le couvercle de la boîte à fusibles et sortir le fusible.

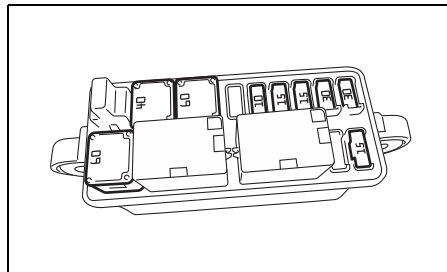
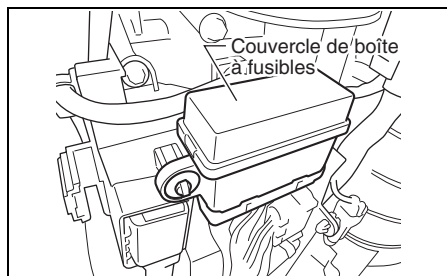

NOTE:

Pour enlever et remettre un fusible dans la boîte, utiliser l'arrache-fusible se trouvant à l'intérieur du couvercle de la boîte à fusibles.

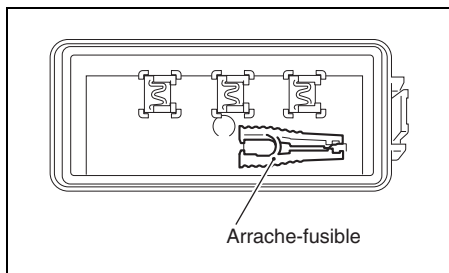

4. Déposer le fusible du câble de batterie secondaire.

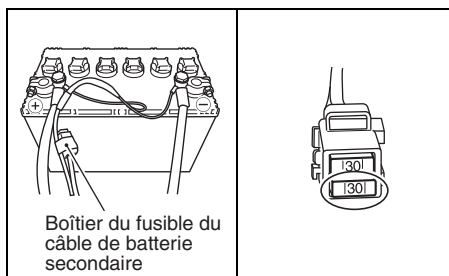

5. Vérifier le fusible et le changer par une pièce neuve si nécessaire.

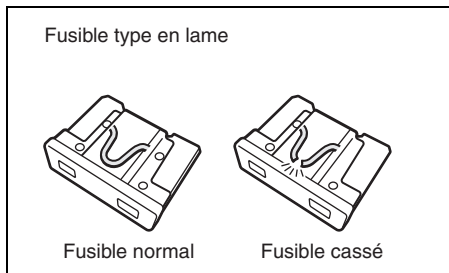
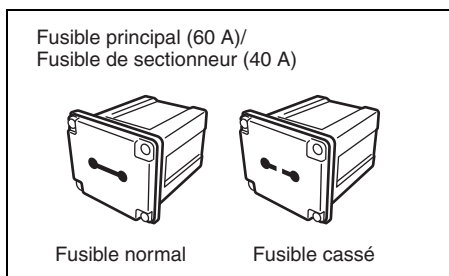

NOTE:

Si un fusible fond, essayer d'en déterminer la raison et réparer.

Si le problème n'est pas résolu, le fusible risque de fondre de nouveau.

AVIS

Si un fusible neuf qui vient d'être remplacé saute peu après son installation, il existe probablement un problème sérieux dans le circuit électrique.

Consulter le concessionnaire de moteurs hors-bord SUZUKI.

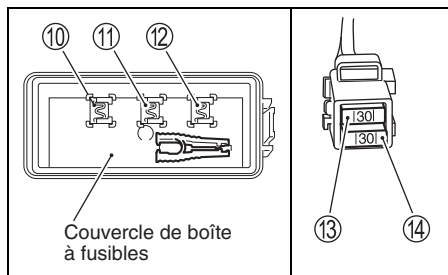
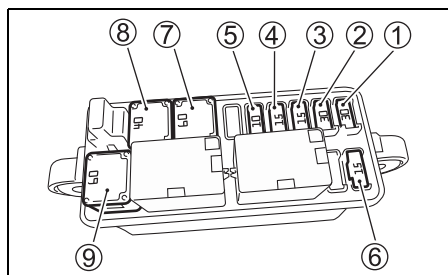

- ① Fusible de relais de démarreur: 30 A
- ② Bobine d'allumage/Injecteur/
Module de commande du moteur/
Fusible de pompe à carburant haute pression:
30 A
- ③ Fusible du papillon: 15 A
- ④ Fusible de l'actionneur de changement de
vitesses: 15 A
- ⑤ Fusible de connecteur de PTT: 10 A
- ⑥ Fusible de la pompe à carburant basse pres-
sion: 15 A
- ⑦ Fusible principal: 60 A
- ⑧ Fusible de sélecteur de sectionneur: 40 A
- ⑨ Fusible de rechange: 60 A
- ⑩ Fusible de rechange: 30 A
- ⑪ Fusible de rechange: 15 A
- ⑫ Fusible de rechange: 10 A
- ⑬ Fusible de rechange: 30 A
- ⑭ Fusible du câble de batterie secondaire: 30 A

NOTE:

Les fusibles de rechange ⑩, ⑪ et ⑫ se trouvent au dos du couvercle de la boîte à fusibles.

MOTEUR IMMERGÉ

Un moteur qui a été accidentellement immergé doit être révisé le plus tôt possible pour empêcher la corrosion. Si possible, contacter un concessionnaire marine qualifié pour réparer le moteur. Si c'est impossible, procéder comme suit pour protéger votre moteur. Si votre moteur a été accidentellement immergé, procéder comme suit :

1. Retirer le moteur de l'eau le plus tôt possible.
2. Retirer le capot du moteur et laver immédiatement et soigneusement le moteur avec de l'eau douce pour retirer complètement tout le sel, la boue et les algues.
3. Enlever les bougies. Vidanger l'eau des cylindres par les trous de bougie en faisant tourner manuellement le volant à plusieurs reprises.
4. Contrôler s'il n'y a pas d'eau dans l'huile du moteur. Si de l'eau est présente, vidanger l'huile en enlevant le bouchon prévu à cet effet. Après la vidange, remonter ce bouchon.
5. Vidanger la conduite de carburant et tous les filtres.

AVERTISSEMENT

L'essence est extrêmement inflammable et toxique. L'essence peut provoquer un incendie et est dangereuse pour les personnes et les animaux.

Tenir l'essence à l'écart de toute flamme et étincelle. Mettre l'essence non désirée au rebut convenablement.

6. Verser de l'huile moteur par chaque trou de bougie. Graisser les parties du moteur par rotation manuelle du volant sur plusieurs tours. Ne pas utiliser le démarreur électrique, car cela peut courber les bielles de connexion.

AVIS

Le moteur risque d'être gravement endommagé si vous lancez le moteur et ressentez une friction ou une résistance.

Si vous rencontrez une friction ou une résistance pendant le lancement du moteur, arrêter le moteur immédiatement et ne pas tenter de le redémarrer tant que problème n'a pas été déterminé et corrigé.

7. Apporter le moteur chez votre concessionnaire marine Suzuki le plus tôt possible pour le faire réviser.

AVIS

Si le carburant est contaminé par l'eau, le moteur risque d'être détérioré.

Si le dispositif de remplissage du réservoir de carburant et l'évent ont été immergés, contrôler le circuit d'alimentation en carburant pour s'assurer qu'il n'est pas contaminé par l'eau.

CARACTÉRISTIQUES

| Élément | DF300B DF300BMD | DF325A | DF350A DF350AMD |
|--|---|----------------------|---|
| Type de moteur | 4 temps | | |
| Nombre de cylindres | 6 | | |
| Alésage et course | 98,0 × 97,0 mm | | |
| Cylindrée | 4390 cm ³ | | |
| Puissance | 220,7 kW (300 PS) | 239,0 kW (325 PS) | 257,4 kW (350 PS) |
| Plage de fonctionnement sous accélération maximale | 5300 – 6300 tr/min. (min ⁻¹) | | 5700 – 6300 tr/min. (min ⁻¹) |
| Régime de ralenti (au point mort) | 600 ± 50 tr/min. (min ⁻¹) | | |
| Système d'allumage | Entièrement transistorisé (système d'allumage) | | |
| Graissage du moteur | Lubrification sous pression par pompe trochoïdale | | |
| Capacité d'huile du moteur | 8,0 L | | |
| Quantité d'huile pour engrenages | 2,8 L | | |
| Bougie | NGK ILZKR7D8 | | |
| Écartement des électrodes | Normal: 0,7 – 0,8 mm Limite: 1,0 mm | | |
| Jeu de poussoir | ADM. : 0,23 – 0,27 mm ECH. : 0,33 – 0,37 mm | | |
| Type de carburant | Essence sans plomb et sans alcool | | |
| Indice d'octane minimum | 87 à la pompe (méthode (R+M)/2) 91 (Méthode recherche) | | 89 à la pompe (méthode (R+M)/2) 94 (Méthode recherche) |

Puissance nominale calculée conformément à la méthode NMMA.

INFORMATIONS RELATIVES AUX DIRECTIVES DE LA CE

(Pour les pays européens)

Niveau de puissance acoustique

| Règlement | Limite de niveau de puissance acoustique |
|----------------|--|
| 2013 / 53 / EU | 75 dB(A) |

Le niveau de puissance acoustique est mesuré conformément à ISO 14509-1:2018.

INFORMATIONS POUR LE CONSOMMATEUR (POUR L'AMÉRIQUE DU NORD)

SUIVRE UN COURS DE NAVIGATION SÉCURISÉE

Un navigateur aguerri prendra plus de plaisir et pourra naviguer en toute sécurité. Nous vous recommandons de suivre un cours de navigation sécurisée.

Les cours détaillant les équipements requis et recommandés pour les bateaux de petite taille et proposant une formation en bons usages maritimes sont proposés par la Garde côtière auxiliaire des États-Unis (U.S. Coast Guard Auxiliary), l'U.S. Power Squadron et de nombreuses sections de la Croix-Rouge. Pour plus d'informations sur les cours dans votre région, appeler gratuitement le 1- 800-336-BOAT (2628).

Le département maritime de votre état et votre concessionnaire marine Suzuki peuvent vous fournir des informations supplémentaires sur la sécurité et les règlements maritimes. Vous pouvez également appeler gratuitement l'assistance téléphonique de la division américaine de sécurité nautique des garde-côtes (U.S. Coast Guard Boating Safety) au 1-800-368- 5647.

INSTRUCTIONS D'INSTALLATION RELATIVES AUX ÉMISSIONS

Les canalisations et les réservoirs de carburant utilisés doivent être conformes aux lois fédérales (40 CFR 1045.112 et 40 CFR 1060).

Si le moteur est installé de telle sorte que l'étiquette d'information sur la régulation des émissions est difficile d'accès pendant les opérations d'entretien normales du moteur, apposer une autre étiquette sur le bateau à l'endroit spécifié dans 40 CFR 1068.105.

Le non-respect de ces instructions à l'installation d'un moteur agréé sur un bateau est en violation de la loi fédérale (40 CFR 1068.105(b)) et passible d'amendes ou d'autres pénalités prévues dans le Clean Air Act (Loi sur la qualité de l'air).

INFORMATIONS DE CONTRÔLE DES ÉMISSIONS

AVIS
DF300B/300BMD/325A

- CE MOTEUR EST HOMOLOGUÉ POUR FONCTIONNER AVEC DE L'ESSENCE SANS PLOMB AVEC UN INDICE D'OCTANE DE 87 (MÉTHODE (R+M)/2) OU SUPÉRIEUR.
- SYSTÈME DE CONTRÔLE DES ÉMISSIONS D'ÉCHAPPEMENT : ECM, MFI

DF350A/350AMD

- CE MOTEUR EST HOMOLOGUÉ POUR FONCTIONNER AVEC DE L'ESSENCE SANS PLOMB AVEC UN INDICE D'OCTANE DE 89 (MÉTHODE (R+M)/2) OU SUPÉRIEUR.
- SYSTÈME DE CONTRÔLE DES ÉMISSIONS D'ÉCHAPPEMENT : ECM, MFI

INSPECTION ET ENTRETIEN

L'ENTRETIEN, LE REMPLACEMENT OU LA RÉPARATION DES DISPOSITIFS ET SYSTÈMES DE CONTRÔLE DES ÉMISSIONS PEUVENT ÊTRE EFFECTUÉS PAR UN ÉTABLISSEMENT DE RÉPARATION DE MOTEUR AC MARINE OU UN PROFESSIONNEL À L'AIDE DES PIÈCES HOMOLOGUÉES EN VERTU DES DISPOSITIONS DE LA LOI SUR L'AIR PUR, SECTION 207 (a) (2).

GARANTIE (ÉTATS-UNIS)

Le garantie s'appliquant à ce moteur hors-bord est spécifiée par un livret séparé intitulé Garantie Limitée remis à l'achat du moteur. Lisez attentivement ce livret pour connaître vos droits et vos responsabilités.

DF300B
DF325A
DF350A
DF300BMD
DF350AMD



MANUALE DI ISTRUZIONI

IMPORTANTE

▲ AVVERTENZA/▲ ATTENZIONE/AVVISO/NOTA

Si prega di leggere questo manuale e di seguire le istruzioni con attenzione. Per enfatizzare informazioni speciali vengono utilizzati il simbolo ▲ e le parole **ATTENZIONE**, **AVVERTENZA**, **AVVISO** e **NOTA** che possiedono significati particolari. Fare particolare attenzione ai messaggi identificati da tali parole:

▲ AVVERTENZA

Indica un pericolo potenziale che potrebbe risultare in decessi o infortuni.

▲ ATTENZIONE

Indica un pericolo potenziale che potrebbe risultare in ferite lievi o moderate.

AVVISO

Indica un pericolo potenziale che potrebbe danneggiare il motore o l'imbarcazione.

NOTA:

Indica informazioni speciali per facilitare la manutenzione o per chiarire le istruzioni.



Questo simbolo appare in vari punti del vostro prodotto Suzuki ad indicare informazioni particolarmente importanti riportate all'interno del manuale uso e manutenzione.

INFORMAZIONI SUL RODAGGIO PER IL MOTORE FUORIBORDO

Le prime 10 ore sono le più importanti nella vita del motore. Un rodaggio ben eseguito in questo periodo garantisce lunga durata e il massimo delle prestazioni.

Per le raccomandazioni specifiche da adottare durante il rodaggio, vedere la sezione RODAGGIO.

AVVISO IMPORTANTE AGLI UTENTI

▲ AVVERTENZA

Se non venissero prese le dovute informazioni, il rischio di morte o ferite gravi a voi o ai passeggeri potrebbe aumentare.

- Prima del primo uso del motore fuoribordo, familiarizzarsi bene con il contenuto del manuale dell'utente. Tenere presenti tutte le caratteristiche del motore fuoribordo e tutte le sue norme di sicurezza e manutenzione.
- Controllare l'imbarcazione ed il motore prima di ciascuna escursione. Per quanto riguarda le voci più importanti, vedere la sezione **CONTROLLI PRIMA DELL'USO DELL'IMBARCAZIONE**.
- Acquisire una completa familiarità con tutte le caratteristiche di uso e manovra dell'imbarcazione e del motore. Esercitarsi a velocità basse e moderate fino a riuscire a manovrare imbarcazione e motore con competenza. Non tentare di ottenere il massimo delle prestazioni prima di avere completa familiarità con tutte le caratteristiche della macchina.
- Fare uso di equipaggiamento di sicurezza ed emergenza per imbarcazioni. Queste attrezzature importanti includono: un giubbotto salvagente per persona (più un salvagente gettabile per imbarcazioni lunghe 5 m o più), un estintore, un segnalatore acustico, segnalatori visivi di emergenza, un'ancora, una pompa da sentina, un secchio, una bussola, una corda di avviamento di emergenza, carburante ed olio di riserva, un corredo di pronto soccorso, una torcia elettrica, cibo e bevande, uno specchio, remi, un corredo di attrezzi ed una radio a transistor. Prima di avviarsi, controllare di avere quanto necessario per l'escursione.
- Mai avviare il motore o farlo girare al coperto o in assenza di una buona ventilazione. I gas di scarico contengono monossido di carbonio, un gas inodore ed incolore che può causare la morte o lesioni gravissime.

- Insegnare ai passeggeri come controllare l'imbarcazione, come affrontare le emergenze e come usare le attrezzature di sicurezza ed emergenza.
- Nel salire o scendere dall'imbarcazione, non tenersi al coperchio del motore o ad altre parti del fuoribordo.
- Controllare che tutti a bordo indossino un giubbotto salvagente.
- Non usare mai l'imbarcazione sotto l'influenza di alcolici o altre sostanze.
- Distribuire il carico uniformemente in tutta la barca.
- Fare sempre tutte le operazioni di manutenzione periodica. Consultare il proprio concessionario autorizzato di prodotti marini Suzuki.
- Non modificare o rimuovere alcuna parte standard del motore fuoribordo. Facendolo l'uso del motore diverrebbe insicuro.
- Imparare e seguire tutte le regole di navigazione applicabili al caso.
- Prestare attenzione alle previsioni del tempo. Non fare escursioni se le previsioni del tempo sono incerte.
- Fare estrema attenzione nell'acquistare pezzi di ricambio o accessori. Suzuki raccomanda fortemente di usare solo pezzi di ricambio o accessori autentici Suzuki, o un loro equivalente. I pezzi di ricambio inappropriati o di qualità scadente possono creare situazioni pericolose.
- Mai rimuovere il coperchio del volante (salvo in caso di avviamenti d'emergenza).

Questo manuale deve venire considerato una parte integrante del motore fuoribordo e deve accompagnare quest'ultimo quando viene rivenduto o comunque affidato ad un nuovo proprietario o utente. Prima di fare uso del proprio nuovo Suzuki, leggere sempre questo manuale, rileggendolo periodicamente. Contiene informazioni importanti sulla sicurezza, sull'uso e sulla manutenzione.

NOTA:

Installando antenne di ricetrasmittenti radio o di attrezzature per la navigazione troppo vicino alla carenatura del motore si possono causare interferenze elettriche. Suzuki raccomanda di installare le antenne ad almeno un metro dalla carenatura del motore.

PREFAZIONE

Per tutte le regioni

Grazie per aver scelto un motore fuoribordo Suzuki. Leggere attentamente il presente manuale e ripassarlo di tanto in tanto. Contiene informazioni importanti sulla sicurezza, il funzionamento e la manutenzione.

La comprensione delle informazioni ivi presenti è indispensabile per poter godere di piacevoli e sicure gite in barca.

Tutte le informazioni contenute in questo manuale si basano sugli ultimi aggiornamenti disponibili sul prodotto al momento della pubblicazione. Dati i miglioramenti e i cambiamenti in generale, potrebbero sussistere alcune differenze tra quanto qui riportato e il motore fuoribordo. Suzuki si riserva il diritto di apportare modifiche al prodotto in qualsiasi momento, senza preavviso e senza per questo incorrere in alcun obbligo per aver apportato le stesse o simili modifiche su un motore fuoribordo precedentemente costruito o venduto.

Il presente manuale potrebbe includere dei modelli non venduti nel vostro Paese.

Consultare il concessionario autorizzato Suzuki Marine locale per i modelli disponibili.

Per gli Stati Uniti

Questo manuale descrive la cura e la manutenzione che il motore fuoribordo richiede.

Attenendosi a queste istruzioni, sarà possibile assicurare al motore fuoribordo una vita operativa lunga e priva di problemi. Questo motore fuoribordo è conforme agli standard sulle emissioni dell'agenzia USA per la tutela dell'ambiente che si applicano ai nuovi motori fuoribordo. La corretta manutenzione dei componenti del motore è necessaria per questo motore fuoribordo affinché rispetti gli standard EPA.

Dunque, attenersi scrupolosamente alle istruzioni sulla manutenzione per garantire la conformità delle emissioni.

Il concessionario autorizzato Suzuki di fiducia dispone di tecnici esperti, formati per offrire ai clienti e al motore fuoribordo la miglior assistenza possibile, con gli strumenti e le attrezzature adatti.

PRESERVIAMO LA NATURA

Proteggiamo e preserviamo le acque di navigazione e le loro vie di accesso. Non inquinare mai le acque o la terra con olio, gas o altri prodotti dannosi. Assicurarci, ad esempio, di smaltire correttamente l'olio per ingranaggi usato a seguito del cambio dell'olio. Ricordarsi inoltre di non lasciare rifiuti in giro. Con un piccolo sforzo, le nostre acque di navigazione possono essere sfruttate per molti anni a venire.

Suzuki Motor Corporation crede nella conservazione e nella protezione delle risorse naturali della Terra.

A tal fine, incoraggiamo tutti i proprietari dei motori fuoribordo a riciclare, a dare in permuta o a smaltire in modo corretto, nei termini appropriati, l'olio e le batterie usate.

INDICE

| | | | |
|--|----|---|----|
| UBICAZIONE DEL NUMERO DI IDENTIFICAZIONE | 7 | SISTEMA DI AVVERTENZA DEL CONTROLLO DEL CAMBIO | 27 |
| CARBURANTE E OLIO | 7 | SISTEMA DI AVVERTENZA PER LE COMUNICAZIONI DELLO STRUMENTO | 27 |
| BENZINA | 7 | SISTEMA DI AVVERTENZA MODALITÀ TROLLING PER L'IMPOSTAZIONE STAZIONI | 27 |
| OLIO MOTORE | 9 | SISTEMA DI AVVERTENZA MODALITÀ TROLL | 28 |
| OLIO DEGLI INGRANAGGI | 9 | SISTEMA DI AVVERTENZA DEL SISTEMA TROLL | 28 |
| POSIZIONE DEGLI ADESIVI DI AVVERTENZA | 10 | SISTEMA DI DIAGNOSTICA | 28 |
| DENOMINAZIONE ED UBICAZIONE DELLE PARTI | 11 | SISTEMA AVVERTIMENTO CAMBIO OLIO | 29 |
| ACCESSORI | 15 | SCHEMA SISTEMA AVVERTIMENTO CAMBIO OLIO | 29 |
| SCATOLA PER IL CONTROLLO A DISTANZA | 17 | ATTIVAZIONE SISTEMA | 29 |
| INTERRUTTORE DI ACCENSIONE ... | 19 | CANCELLAZIONE | 29 |
| INTERRUTTORE MOTORE | 19 | SISTEMA DI AVVERTENZA DI ARRESTO DEL MOTORE | 31 |
| INTERRUTTORE DI ARRESTO DI EMERGENZA | 19 | SISTEMA DI ALLARME PER ACQUA NEL CARBURANTE | 31 |
| SISTEMA DI AVVIAMENTO SENZA CHIAVI SUZUKI | 20 | INSTALLAZIONE DEL MOTORE ... | 31 |
| STRUMENTO MULTIFUNZIONE | 20 | INSTALLAZIONE DELLA BATTERIA | 32 |
| PANNELLO DI CONTROLLO | 21 | REQUISITI DELLA BATTERIA | 32 |
| ACCESSORIO PER LAVAGGIO | 21 | INSTALLAZIONE BATTERIA | 32 |
| SISTEMI DI SICUREZZA | 22 | CAVO DELLA SECONDA BATTERIA | 33 |
| CONTROLLO INDICATORI | 22 | SISTEMA DI RICARICA A DOPPIA BATTERIA (OPZIONALE) | 33 |
| SISTEMA DI PREVENZIONE DEL FUORIGIRI DEL MOTORE | 22 | USO DI ACCESSORI ELETTRICI ... | 34 |
| SISTEMA INDICAZIONE PRESSIONE OLIO | 23 | SCELTA, INSTALLAZIONE E RIMOZIONE DELL'ELICA | 34 |
| SISTEMA DI ALLARME DEL SURRISCALDAMENTO | 23 | SELEZIONE DELL'ELICA | 34 |
| CONTROLLARE IL SISTEMA DI ALLARME TERMOSTATO | 24 | INSTALLAZIONE E RIMOZIONE DELL'ELICA | 35 |
| SISTEMA DI ALLARME DEL VOLTAGGIO DELLA BATTERIA | 25 | FUNZIONAMENTO DEL SISTEMA DI INCLINAZIONE | 38 |
| SISTEMA DI AVVERTENZA DEL CONTROLLO ELETTRONICO DELL'ACCELERATORE E DEL CAMBIO | 26 | REGOLAZIONE AUTOMATICA DELL'ASSETTO E DELL'INCLINAZIONE | 38 |
| SISTEMA DI AVVERTENZA DELLA COMUNICAZIONE DELL'UNITÀ DI CONTROLLO | 26 | CAMMA LIMITAZIONE INCLINAZIONE | 39 |
| SISTEMA DI AVVERTENZA DI SECONDA STAZIONE | 26 | IMPOSTAZIONE DELLA POSIZIONE LIMITE SUPERIORE DI TENDA | 39 |
| SISTEMA DI AVVERTENZA DEL SISTEMA DELL'ACCELERATORE ... | 26 | INCLINAZIONE MANUALE | 41 |

| | | | |
|--|----|---|----|
| LEVA DI BLOCCAGGIO INCLINAZIONE | 41 | OLIO MOTORE | 66 |
| USO DELLA LEVA DEL COPERCHIO DEL MOTORE..... | 43 | OLIO DEGLI INGRANAGGI..... | 68 |
| RIMOZIONE COPERCHIO MOTORE | 43 | FILTRO CARBURANTE A BASSA PRESSIONE..... | 70 |
| ISPEZIONE PRIMA DELLA PARTENZA..... | 43 | LUBRIFICAZIONE | 73 |
| RODAGGIO | 45 | PREVENZIONE DELLA CORROSIONE | 75 |
| FUNZIONAMENTO..... | 46 | BATTERIA..... | 77 |
| PRIMA DI AVVIARE IL MOTORE..... | 46 | FILTRO DELL'OLIO MOTORE..... | 77 |
| ACCENSIONE DEL MOTORE..... | 47 | LAVAGGIO DEI PASSAGGI DELL'ACQUA | 78 |
| INSERIMENTO DELLA MARCIA E CONTROLLO DELLA VELOCITÀ..... | 49 | PROCEDURA PER LA MESSA A RIPOSO | 79 |
| ARRESTO DEL MOTORE | 51 | MESSA A RIPOSO DEL MOTORE | 79 |
| ORMEGGIO..... | 52 | MESSA A RIPOSO DELLA BATTERIA..... | 80 |
| USO DELLA MODALITÀ DI TROLLING | 52 | RIMESSA IN OPERA | 80 |
| USO IN ACQUE BASSE | 54 | DIAGNOSTICA..... | 81 |
| UTILIZZO IN ACQUA SALATA | 54 | MOTORE SOMMERSO..... | 84 |
| USO A TEMPERATURE SOTTO LO ZERO..... | 55 | CARATTERISTICHE TECNICHE..... | 86 |
| PRECAUZIONI RIGUARDO L'UTILIZZO DI PIÙ MOTORI | 55 | INFORMAZIONI RIGUARDANTI LE DIRETTIVE UE..... | 86 |
| REGOLAZIONI | 55 | INFORMAZIONI PER I CONSUMATORI (PER L'AMERICA DEL NORD) | 87 |
| REGOLAZIONE DELL'ANGOLO DI ASSETTO..... | 55 | PRENDERE LEZIONI SULLA SICUREZZA IN BARCA..... | 87 |
| REGOLAZIONE DELLA MANOPOLA DI CONTROLLO | 57 | ISTRUZIONI PER L'INSTALLAZIONE RELATIVE ALLE EMISSIONI | 87 |
| REGOLAZIONE REGIME MINIMO..... | 57 | INFORMAZIONI SUL CONTROLLO DELLE EMISSIONI | 87 |
| REGOLAZIONE CHIUSURA COPERCHIO MOTORE | 57 | GARANZIE (Per gli Stati Uniti)..... | 87 |
| RIMOZIONE E TRASPOR-TO DEL MOTORE..... | 58 | | |
| RIMOZIONE DEL MOTORE | 58 | | |
| TRASPORTO MOTORE | 58 | | |
| TRAINO..... | 60 | | |
| MODELLO CON STERZO INTEGRATO..... | 60 | | |
| ISPEZIONE E MANUTENZIONE..... | 61 | | |
| PROGRAMMA DI MANUTENZIONE.. | 61 | | |
| TABELLA DEL PROGRAMMA DI MANUTENZIONE..... | 62 | | |
| CORREDO ATTREZZI..... | 63 | | |
| CANDELE | 63 | | |
| FLESSIBILE DI SFIATO E DI ALIMENTAZIONE DEL CARBURANTE | 65 | | |

UBICAZIONE DEL NUMERO DI IDENTIFICAZIONE

Il modello e i numeri di identificazione del motore fuoribordo sono stampati su una piastra posizionata sulla staffa del morsetto. Registrare questi numeri qui di seguito per un riferimento futuro. È importante conoscere questi numeri quando si ordinano dei ricambi o se il motore viene rubato.

Numero modello:

Numero di identificazione:

DF300B/325A/350A

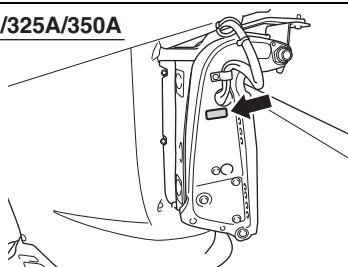

DF300BMD/350AMD

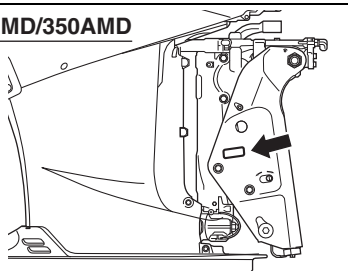

CARBURANTE E OLIO

BENZINA

▲ AVVERTENZA

La benzina è estremamente infiammabile e tossica. Può causare incendi ed essere pericolosa e persone ed animali domestici.

Durante il rifornimento, prendere sempre le seguenti precauzioni.

- Non permettere ad alcuno che non sia un adulto di riempire il serbatoio del carburante.
- Se si facesse uso di un serbatoio del carburante portatile, per riempirlo fermare sempre l'imbarcazione e togliere il serbatoio dall'imbarcazione.
- Non riempire il serbatoio del carburante al massimo o il carburante potrebbe traboccare espandendosi al sole.
- Fare attenzione a non versare il carburante. Se accadesse, pulirlo via immediatamente.
- Non fumare e tenersi lontani da fiamme scoperte e scintille.

DF300B/300BMD/325A

Suzuki raccomanda di usare per quanto possibile benzina non piombata e priva di alcol, con un numero minimo di ottani di 87 (metodo (R+M)/2) o con un numero minimo di ottani di 91 (metodo Research).

DF350A/350AMD

Suzuki raccomanda di usare per quanto possibile benzina non piombata e priva di alcol, con un numero minimo di ottani di 89 (metodo (R+M)/2) o con un numero minimo di ottani di 94 (metodo Research).

Si possono tuttavia usare miscele di benzina non piombata e di alcol per un equivalente numero di ottani, solo nel caso in cui il contenuto di alcol/etanolo non superi il 10%.

Per l'America del Nord

In alcune zone, i soli combustibili disponibili sono i combustibili ossigenati.

I carburanti ossigenati che ottemperano ai minimi requisiti di ottani e che contengono meno del 10% di etanolo possono essere utilizzati senza rischiare di invalidare la Garanzia limitata per il motore fuoribordo nuovo (New Outboard Motor Limited Warranty).

AVVISO

L'uso di benzina piombata può causare danni al motore. L'uso di carburante inadatto o di qualità scadente può fare peggiorare le prestazioni del motore e danneggiare il motore.

Usare solo benzina non piombata. Non usare carburante avente un numero di ottani inferiore al raccomandato, oppure carburante vecchio o contaminato da sporco, acqua, ecc.

NOTA:

I carburanti ossigenati sono carburanti che contengono additivi ossigenanti come l'alcool.

Suzuki raccomanda di installare un filtro di separazione dell'acqua dal carburante fra il serbatoio (o serbatoi) dell'imbarcazione e il motore (o motori) fuoribordo. I sistemi di filtraggio del carburante di questo tipo prevengono la contaminazione del sistema di iniezione elettronico del carburante del motore da parte di acqua presente nel serbatoio (o serbatoi) dell'imbarcazione. L'acqua nel carburante può causare prestazioni scadenti del motore e danni ai componenti del sistema di iniezione elettronico del carburante.

Il vostro rivenditore autorizzato di prodotti marini Suzuki può consigliarvi su come scegliere ed installare filtri di separazione dell'acqua.

Miscela benzina/etanolo

Per tutti i Paesi

In certe aree sono disponibili miscele di benzina non piombata ed etanolo (alcool di origine vegetale) chiamate in inglese "GASOHOL". Le miscele di questo tipo possono essere usate con questo motore fuoribordo se non contengono più del 10% di etanolo. Controllare che questa miscela di etanolo e benzina abbia un numero di ottani non inferiore a quello raccomandato per la benzina.

Per i Paesi europei

Usare benzina raccomandata confacente le norme degli adesivi.



Cartellino della pompa per la benzina/ Miscela con alcool

In alcuni casi, le pompe che forniscono benzine/miscele con alcool devono avere un cartellino che indica il tipo, la percentuale del contenuto di alcool e la presenza di eventuali additivi importanti. Questi cartellini possono fornire informazioni sufficienti a determinare se una particolare benzina possiede le caratteristiche sopraindicate. In altri casi, le pompe possono non essere fornite di cartellino che indica il contenuto o il tipo di alcool e additivi. Se non si è sicuri che la benzina che si intende usare possieda tali requisiti, consultare il personale di una stazione di servizio o i fornitori della benzina.

NOTA:

- **DF300B/300BMD/325A:**
Assicurarsi che le miscele benzina/alcol che vengono utilizzate contengano un numero minimo di ottani di 87 (metodo (R+M)/2) o di 91 (metodo Research).
DF350A/350AMD:
Assicurarsi che le miscele benzina/alcol che vengono utilizzate contengano un numero minimo di ottani di 89 (metodo (R+M)/2) o di 94 (metodo Research).
- Se non fosse soddisfatto del funzionamento o del consumo di combustibile del Suo motore fuoribordo quando usa miscele di benzina/alcool, è consigliabile riprendere l'uso di benzine non addizionate di piombo che non contengono alcool.
- Se il motore sibila, cambiare la qualità della miscela, dato che vi sono differenze tra le varie qualità.
- Benzine non addizionate di piombo faranno durare più a lungo le candele.

AVVISO

La benzina tenuta nel serbatoio per lungo tempo può corrompersi e farsi gommosa, danneggiando il motore.

Usare solo benzina fresca.

AVVISO

I carburanti contenenti alcol possono danneggiare le vernici, danni non coperti dalla Nuova garanzia limitata del motore fuoribordo.

Durante il rifornimento, fare attenzione a non versare carburante contenente alcol. Se versaste carburante, pulirlo via immediatamente.

OLIO MOTORE

AVVISO

L'uso di olio motore di qualità scadente può influenzare negativamente le prestazioni e la durata del motore.

Suzuki raccomanda l'uso di Olio motore Suzuki Marine a 4 tempi (ECSTAR) o equivalente.

La qualità dell'olio utilizzato contribuisce in gran parte alle prestazioni ed alla durata del motore. Selezionare sempre un olio motore di buona qualità.

Suzuki raccomanda l'uso di un olio SAE 10W-40 o 10W-30 PER MOTORI MARINI SUZUKI A 4 TEMPI. Se un olio PER MOTORI MARINI SUZUKI A 4 TEMPI non fosse disponibile, scegliere un olio FC-W certificato NMMA o un olio per motori a 4 tempi di buona qualità e in accordo con le temperature medie della propria area con l'ausilio della tabella seguente.

| Classificazione API | Grado di viscosità SAE | |
|----------------------|------------------------|-----|
| SG o superiore | 10W-40 | |
| | 10W-30 | |
| TEMP. | °C | °F |
| | -20 | -4 |
| | -10 | 14 |
| | 0 | 32 |
| | 10 | 50 |
| | 20 | 68 |
| | 30 | 86 |
| | 40 | 104 |

NOTA:

A temperature molto basse (meno di 5° C), usare olio SAE (o NMMA FC-W) 5W-30 per facilitare la partenza e regolarizzare il funzionamento.

OLIO DEGLI INGRANAGGI

Suzuki raccomanda l'uso di un olio per ingranaggi per motori fuoribordo Suzuki. Se non fosse disponibile, usare olio per ingranaggi ipoidi SAE 90 classificato come GL-5 nel sistema di classificazione API.

POSIZIONE DEGLI ADESIVI DI AVVERTENZA

Leggere e seguire scrupolosamente le indicazioni date sugli adesivi sul fuoribordo o sul serbatoio. Essere certi di averle comprese bene.

Tenerle le etichette sul fuoribordo o sul serbatoio. Non toglierle per alcun motivo.

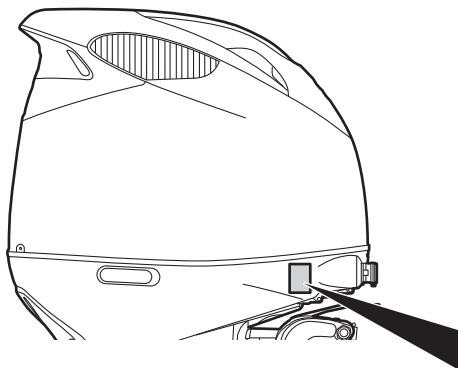

▲ WARNING AVERTISSEMENT







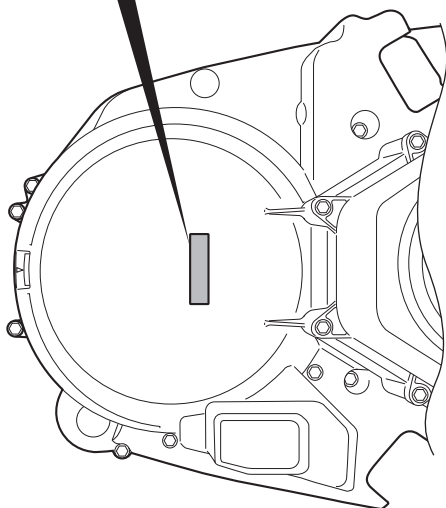
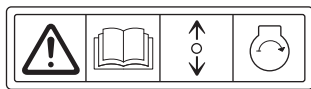

- Fuel can leak creating a fire hazard if you lay motor on its side. Drain fuel completely from vapor separator or carburetor before laying motor on its side.
- See owner's manual for details.

- Le carburant risque de fuir et de présenter un danger d'incendie si le moteur est placé sur le côté. Vidanger entièrement le carburant du séparateur de vapeurs ou du carburateur avant de procéder.
- Pour plus de détail, voir le manuel du propriétaire.



Significato dei simboli delle etichette
Questi simboli significano quanto segue;

-  : **Avvertenza generale (attenzione o avvertenza)**
-  : **Leggere attentamente il manuale**
-  : **Uso della leva di comando/eva del cambio-due direzioni; avanti/folle/retromarcia**
-  : **Avvio del motore**
-  : **Fare attenzione alla combustione**
-  : **Evitare la caduta laterale del motore**

DENOMINAZIONE ED UBICAZIONE DELLE PARTI

DF300B/325A/350A

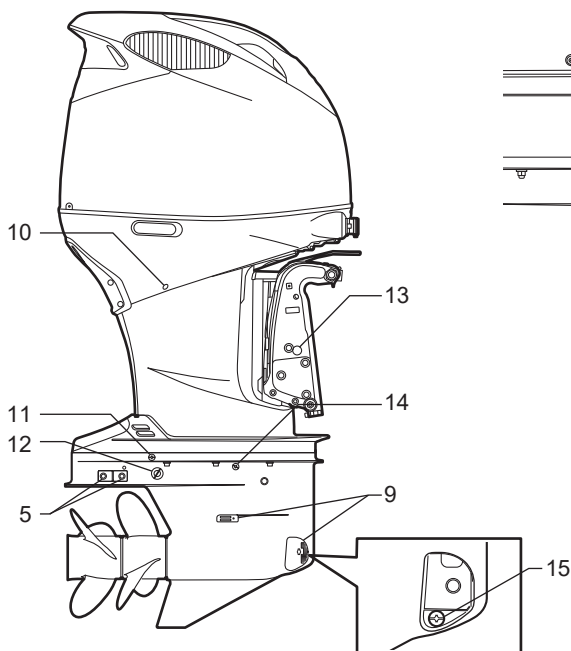
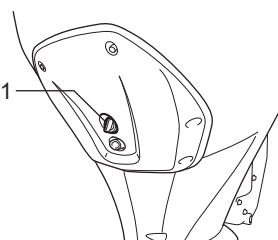
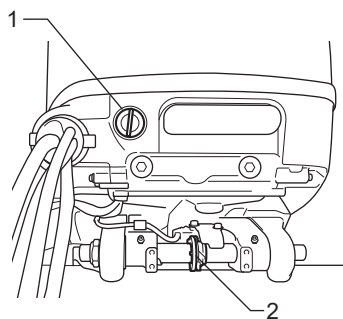
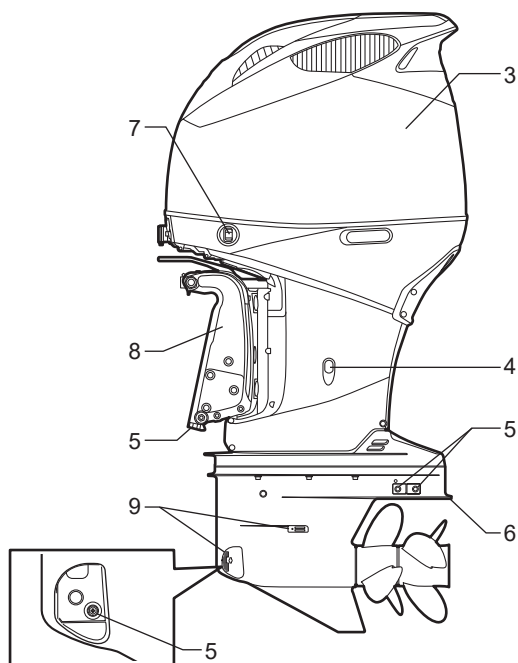

Transom XX

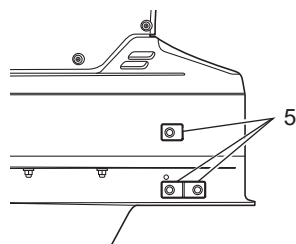

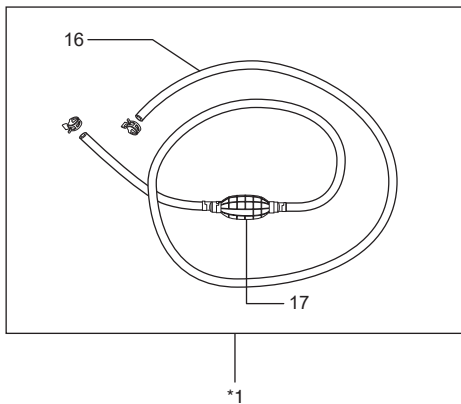

1. Tappo di lavaggio
2. Camma di limitazione dell'inclinazione
3. Copertura del motore
4. Tappo scarico olio motore
5. Anodi
6. Piastra anti-cavitazione
7. Interruttore per regolazione automatica dell'assetto e dell'inclinazione
8. Supporto motore
9. Foro di immissione dell'acqua
10. Foro di controllo dell'acqua
11. Tappo per foro di regolazione livello olio ingranaggi
12. Tappo per cambio olio
13. Tappo scarico olio motore
14. Tappo del livello dell'olio degli ingranaggi
15. Tappo del drenaggio dell'olio degli ingranaggi
16. Flessibile del carburante
17. Pompetta di adescamento

*1: Gli accessori variano a seconda delle specifiche.

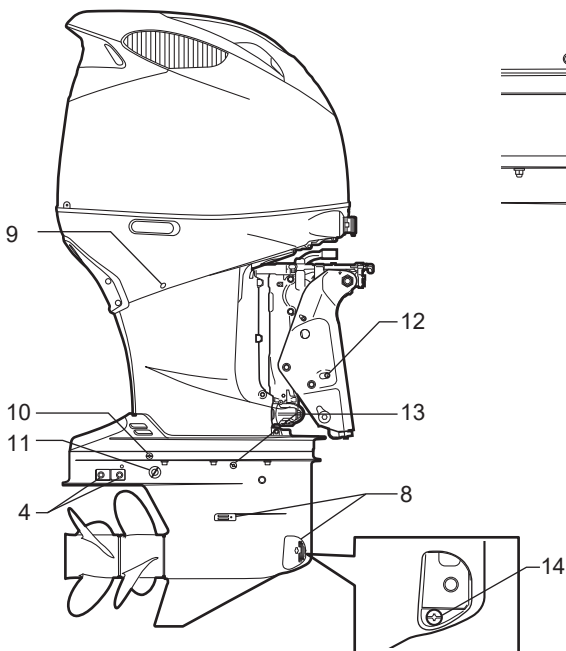
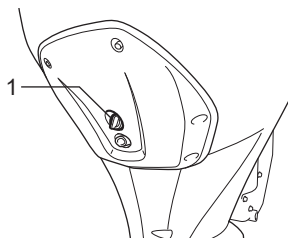
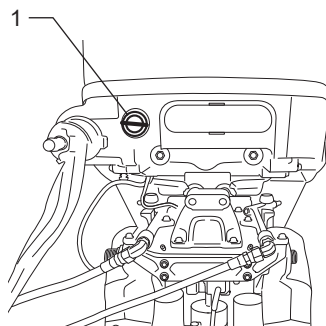
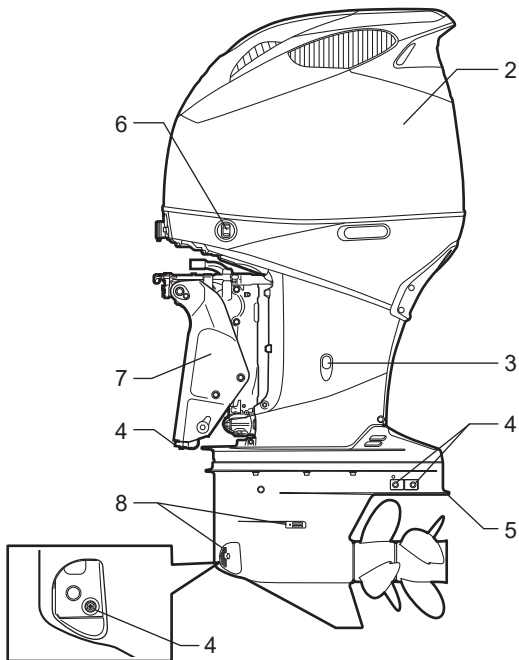

Transom XX

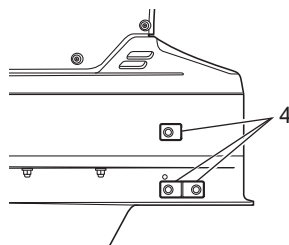

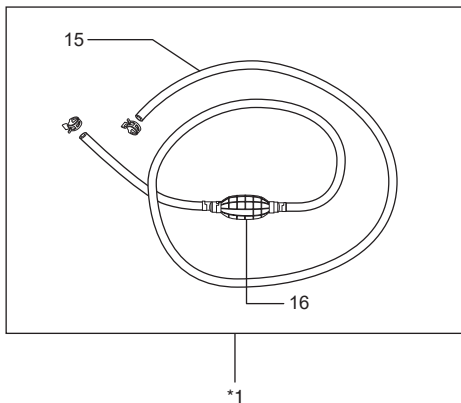

1. Tappo di lavaggio
2. Copertura del motore
3. Tappo scarico olio motore
4. Anodi
5. Piastra anti-cavitazione
6. Interruttore per regolazione automatica dell'assetto e dell'inclinazione
7. Supporto motore
8. Foro di immissione dell'acqua
9. Foro di controllo dell'acqua
10. Tappo per foro di regolazione livello olio ingranaggi
11. Tappo per cambio olio
12. Tappo scarico olio motore
13. Tappo del livello dell'olio degli ingranaggi
14. Tappo del drenaggio dell'olio degli ingranaggi
15. Flessibile del carburante
16. Pompetta di adescamento

*1: Gli accessori variano a seconda delle specifiche.

ACCESSORI

Le seguenti parti sono disponibili presso il concessionario Suzuki Marine.
Consultare un concessionario autorizzato Suzuki Marine per maggiori dettagli.

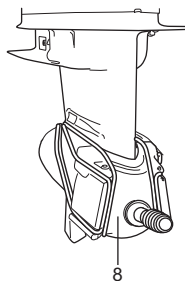
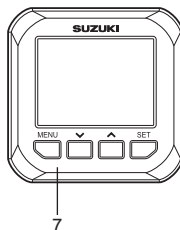
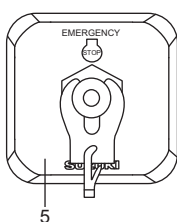
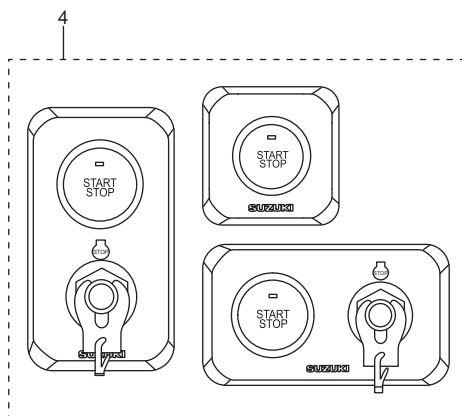
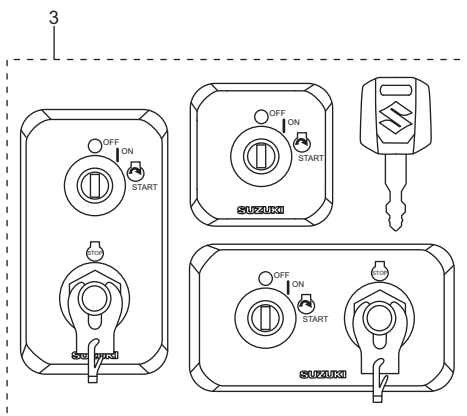
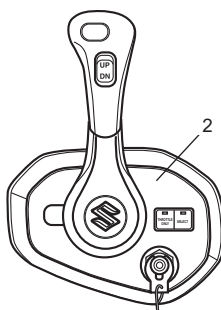
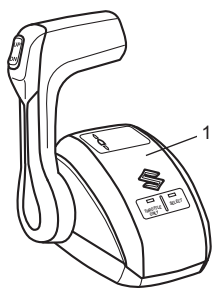

- | | |
|--|--|
| 1. Scatola per il controllo a distanza per montaggio superiore | 5. Pannello interruttore di arresto di emergenza |
| 2. Scatola per il controllo a distanza per montaggio a incasso | 6. Chiave elettronica |
| 3. Pannello interruttore di accensione | 7. Strumento multifunzione |
| 4. Pannello interruttore motore | 8. Accessorio per lavaggio |

Per motori multipli

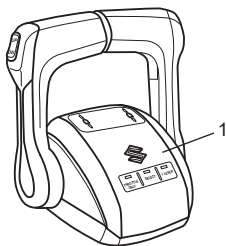

2

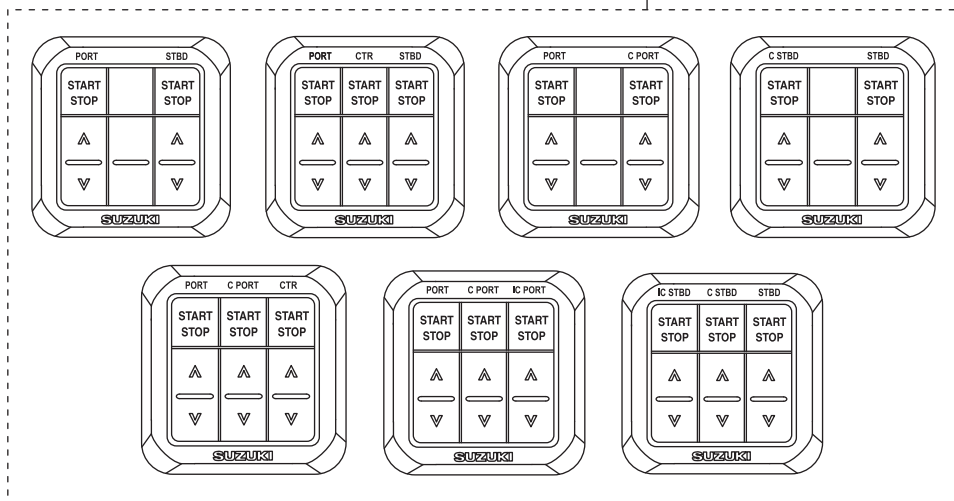

1. Scatola per il controllo a distanza per montaggio superiore doppio
2. Pannello/i di controllo

SCATOLA PER IL CONTROLLO A DISTANZA

La scatola per il controllo a distanza controlla il cambio, l'acceleratore e le operazioni elettriche a distanza.

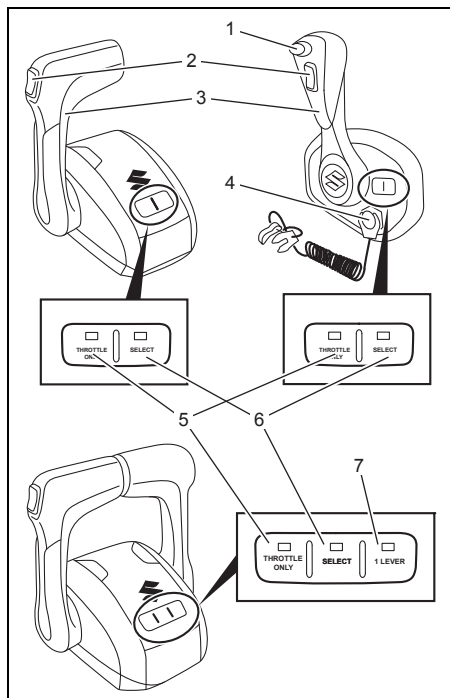

1. Pulsante di blocco del cambio
2. Interruttore di inclinazione ed assetto (PTT)
3. Manopola per il comando a distanza
4. Interruttore di arresto di emergenza
5. Interruttore di sola accelerazione
6. Selettore della stazione
7. Interruttore 1 Lever

Pulsante di blocco del cambio

Premendo il pulsante, il motore cambia marcia. Il pulsante deve essere sempre premuto quando si sposta la manopola di comando dalla posizione di folle.

Interruttore di inclinazione ed assetto (PTT)

Vedere la sezione FUNZIONAMENTO DEL SISTEMA DI INCLINAZIONE in questo manuale.

Manopola per il comando a distanza

Vedere la sezione INSERIMENTO DELLA MARCIA E CONTROLLO DELLA VELOCITÀ in questo manuale.

Interruttore di arresto di emergenza

Vedere la sezione INTERRUOTTORE DI ARRESTO DI EMERGENZA in questo manuale.

Interruttore di sola accelerazione

Questo interruttore mantiene la posizione del cambio in folle, permettendo così di utilizzare l'acceleratore senza cambiare la posizione del cambio. Quando la posizione del cambio è fissata su folle, il LED THROTTLE ONLY si accende, mentre quando l'interruttore viene rilasciato, il LED THROTTLE ONLY si spegne. L'interruttore di sola accelerazione funziona solo quando la leva del telecomando si trova in posizione di folle.

NOTA:

Se questo interruttore viene usato con la leva del telecomando in una posizione diversa dal folle, il LED THROTTLE ONLY lampeggia ed il segnalatore acustico lampeggia contemporaneamente.

NOTA:

- Per scegliere la modalità **THROTTLE ONLY**, continuare a premere il pulsante **THROTTLE ONLY** fino a che il cicalino produce un breve bip.
- Se la modalità **THROTTLE ONLY** non può essere selezionata, spegnere l'alimentazione e attendere 20 secondi, quindi riaccendere l'alimentazione.
- Se la modalità **THROTTLE ONLY** non può essere selezionata, consultare il proprio concessionario autorizzato di prodotti marini Suzuki.

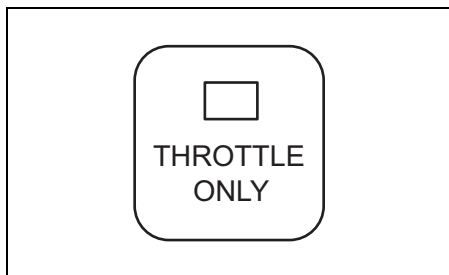

Selettore della stazione

Se si preme il selettore per scegliere una stazione, il LED **SELECT** della stazione di guida scelta si accende ed il LED **SELECT** della stazione di guida non scelta si spegne.

Questo interruttore viene attivato solo quando la leva del telecomando della 1° o 2° stazione di guida si trova in folle.

NOTA:

- Questo interruttore controlla le stazioni di guida su imbarcazioni dotate di più di una stazione di guida.
- Azionando questo interruttore con la leva del telecomando in posizioni diverse da quella di folle, il LED **SELECT** lampeggia e il segnalatore acustico suona allo stesso tempo.

NOTA:

- Se si preme il pulsante **SELECT** per scegliere una stazione, continuare a premerlo fino a sentire un breve bip.
- Se non si riesce a passare dalla seconda stazione alla prima, spegnere l'alimentazione e attendere 20 secondi, quindi riaccendere l'alimentazione.

- Se la stazione non può essere selezionata, consultare il proprio concessionario autorizzato di prodotti marini Suzuki.

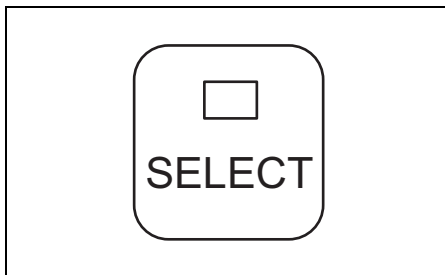

Interruttore 1 Lever (solo scatola per il controllo a distanza per montaggio superiore doppio)

Questo interruttore permette di controllare tutti i motori con la leva di sinistra (PORT).

Quando tutti i motori possono essere controllati con la leva laterale PORT, il LED 1 LEVER si accende. Quando il gruppo motore PORT e il gruppo motore STBD possono essere controllati con ogni leva, il LED 1 LEVER si spegne.

L'interruttore 1 LEVER funziona solo quando tutte le leve del telecomando sono in posizione neutra.

NOTA:

- Quando si riaccende il sistema, la modalità di controllo 1 lever viene automaticamente annullata.
- Azionando questo interruttore con la leva del telecomando in posizioni diverse da quella di folle, il segnalatore acustico suona.

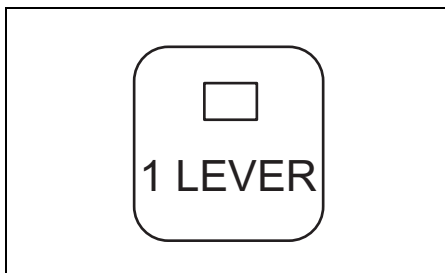

INTERRUTTORE DI ACCENSIONE

Questo interruttore serve per l'accensione/spegnimento dei circuiti elettrici e per l'avvio/arresto del motore.

- Ruotando la chiave di accensione sulla posizione "ON" si attiva il circuito elettrico.
- Ruotando la chiave di accensione sulla posizione "START" si avvia automaticamente il motore.

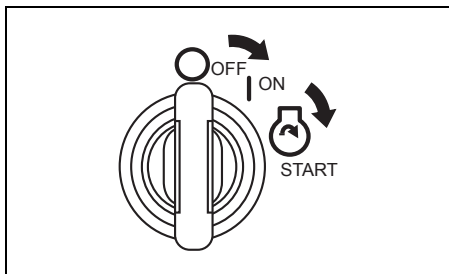

INTERRUTTORE MOTORE

Questo interruttore avvia e arresta il motore dalla seconda stazione di guida.

- Premere rapidamente l'interruttore per avviare e fermare tutti i motori. (Il cicalino suona una volta.)

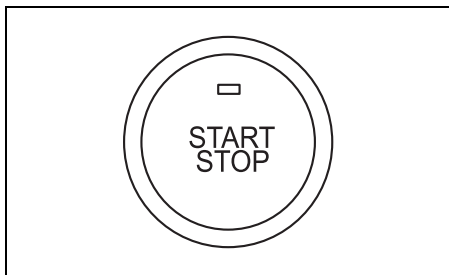

INTERRUTTORE DI ARRESTO DI EMERGENZA

Il cavo dell'interruttore di arresto di emergenza deve essere fissato al polso o a una zona appropriata degli indumenti, come la cintura.

Se l'operatore esce dalla posizione di comando, la piastra di bloccaggio fuoriesce dall'interruttore e arresta il motore.

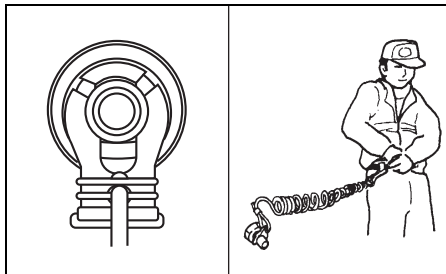

▲ AVVERTENZA

Se il cordino dell'interruttore per l'arresto di emergenza non è fissato correttamente o non si prendono le misure necessarie perché l'interruttore per l'arresto di emergenza funzioni come previsto, si possono avere lesioni gravi o perfino il decesso dell'operatore o dei passeggeri.

Prendere sempre le seguenti precauzioni:

- Controllare che il cordino dell'interruttore per l'arresto di emergenza sia ben legato al polso dell'operatore o ad un'area adatta del suo vestiario (cintura, ecc.).
- Controllare che nessun oggetto ostacoli o riduca il funzionamento dell'interruttore per l'arresto di emergenza.
- Fare attenzione a non tirare il cavo dell'interruttore per l'arresto di emergenza durante il funzionamento normale. Il motore si fermerebbe improvvisamente e l'arresto improvviso dell'imbarcazione potrebbe proiettarne gli occupanti in avanti.

SISTEMA DI AVVIAMENTO SENZA CHIAVI SUZUKI

Consultare il “Manuale d’uso del sistema di avviamento senza chiavi” fornito con il prodotto.

NOTA:

Il SISTEMA DI AVVIAMENTO SENZA CHIAVI SUZUKI è disponibile presso i concessionari Suzuki Marine autorizzati.

STRUMENTO MULTIFUNZIONE

Questo strumento è un strumento multifunzione che visualizza varie informazioni grazie ad una comunicazione digitale col motore.

Le informazioni visualizzate sono il regime del motore, la posizione del cambio, il livello del carburante, il consumo di carburante, ecc.

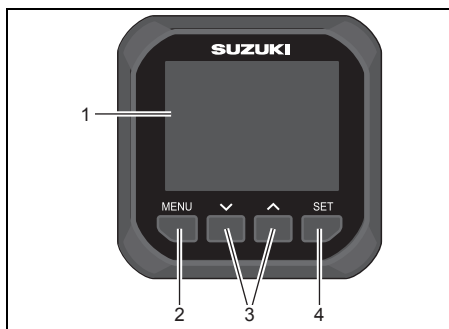

1. Schermo dello strumento multifunzione
2. Pulsante Menu
3. Pulsante 
4. Pulsante di impostazione

NOTA:

Certe informazioni non sono disponibili per certi modelli ed apparecchi.

NOTA:

Affidare l'impostazione dello strumento multifunzione ad un concessionario di prodotti marini Suzuki.

NOTA:

Per informazioni dettagliate sul corretto utilizzo dello strumento multifunzione, consultare il “MANUALE D’USO DELLO STRUMENTO MULTIFUNZIONE SMG4” contenuto nella confezione dello strumento.

NOTA:

I dati di navigazione forniti da questo strumento sono solo un riferimento. Se è necessaria una certa precisione di navigazione, usare carte nautiche e/o strumenti di navigazione accurati.

Sveglia

Gli allarmi avvertono l'utente di una condizione operativa che richiede un intervento. Se si ha un allarme, lo schermo dello strumento visualizza immediatamente un messaggio di avvertenza e l'icona di allarme.

L'avvertenza scompare al premere di un qualsiasi pulsante dello strumento. L'icona di avvertenza dell'emergenza rimane fintanto che la causa rimane. Il cicalino di avvertenza si ferma anch'esso solo se il problema viene risolto.

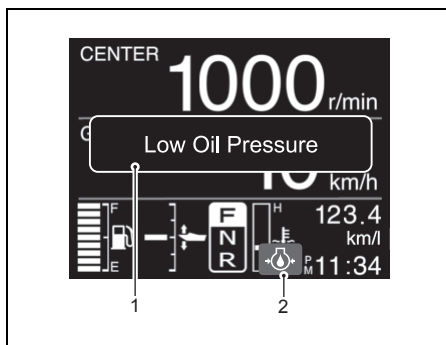

1. Messaggio di avvertenza
2. Icona di avvertenza

NOTA:

Se sullo schermo dello strumento multifunzione viene visualizzato un messaggio di avvertenza non descritto in questo manuale, consultare il concessionario Suzuki Marine autorizzato.

PANNELLO DI CONTROLLO

Il pannello di controllo consente l'avvio/arresto e il funzionamento dell'interruttore di inclinazione ed assetto dei singoli motori.

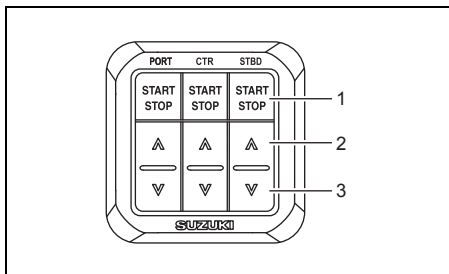

1. Interruttore start/stop
2. Interruttore [^] (SU)
3. Interruttore [v] (GIÙ)

NOTA:

- Su imbarcazioni a quattro motori, usare due pannelli di controllo per imbarcazioni a quattro motori (PORT e STBD).
- Su imbarcazioni a cinque motori, usare due pannelli di controllo per imbarcazioni a cinque motori (PORT e STBD).
- Su imbarcazioni a sei motori, usare due pannelli di controllo per imbarcazioni a sei motori (PORT e STBD).

Interruttore di accensione ed arresto

Questo interruttore avvia e ferma il motore. Nella posizione di folle, il motore può venire avviato con la manopola del telecomando.

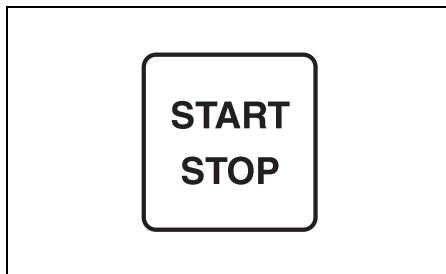

[v] (SU) & [^] (GIÙ)

L'inclinazione nelle due direzioni viene azionata premendo questi interruttori. Per inclinare il motore verso l'alto, premere l'interruttore [^]. Per inclinare il motore verso il basso, premere l'interruttore [v].

NOTA:

Gli interruttori di inclinazione verso l'alto e verso il basso non possono essere attivati quando l'alimentazione è disattivata.

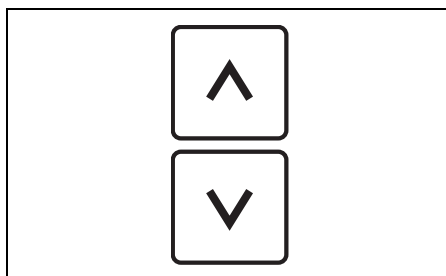

ACCESSORIO PER LAVAGGIO

Consultare il "Manuale di istruzioni dell'accessorio per lavaggio" fornito con il prodotto.

NOTA:

L'ACCESSORIO PER LAVAGGIO è disponibile presso i concessionari Suzuki Marine autorizzati.

SISTEMI DI SICUREZZA

I sistemi di sicurezza o di allarme sono destinati ad avvertire dell'insorgere di situazioni che potrebbero causare danni al Vostro motore fuoribordo.

AVVISO

Il motore fuoribordo potrebbe danneggiarsi se ci si affida al Sistema di avvertenza per venire a sapere di eventuali guasti o per sapere quando fare operazioni di manutenzione.

Per evitare danni al motore fuoribordo, controllarlo e assisterlo con regolarità.

AVVISO

Continuando ad usare il motore fuoribordo con il sistema di avvertimento attivato si possono causare seri danni al motore fuoribordo stesso.

Se il sistema di avvertimento si attiva a motore fuoribordo acceso, fermare quest'ultimo il più presto possibile e correggere il problema o consultare un rivenditore di prodotti marini Suzuki.

CONTROLLO INDICATORI

Ogni volta che la chiave di accensione viene portata su "ON", il cicalino di avvertenza suonerà per tre secondi.

AVVISO

Se il sistema di avvertenza non funziona bene, potreste non venire avvertiti di una situazione pericolosa per il motore fuoribordo.

Se il cicalino non suona quando la chiave di accensione viene portata su "ON", il cicalino potrebbe essere danneggiato o potrebbe essersi verificato un guasto nel circuito del sistema. Consultare in proposito il proprio negoziante autorizzato di prodotti marini Suzuki.

SISTEMA DI PREVENZIONE DEL FUORIGIRI DEL MOTORE

Questo sistema viene attivato quando il regime del motore supera i limiti di velocità raccomandati per più di 10 secondi. Inoltre, "Rev Limit" viene visualizzato sullo schermo.

NOTA:

DF300BMD/350AMD:

Se il regime del motore aumenta improvvisamente quando il motore è inclinato verso l'alto, il regime del motore può essere regolato a circa 3000 giri/min. con "Rev Limit" visualizzato sullo schermo.

In questo caso deve essere resettato spostando l'acceleratore sulla posizione del minimo.

Se si continua l'uso dell'imbarcazione, il regime del motore viene automaticamente ridotto a circa 3000 g/min. e simultaneamente il cicalino risuona. Quindi sul display appare "Over-Revolution".

Il motore può essere riportato al pieno funzionamento portando l'acceleratore in folle per circa un secondo.

AVVISO

Se il sistema di avvertimento di rivoluzioni eccessive si attiva al livello di acceleratore massimo raccomandato e si è certi che il passo dell'elica è sufficiente e che non ci sono fattori come un angolo di assetto eccessivo o problemi di ventilazione, il sistema di avvertimento stesso potrebbe essere guasto.

Se il sistema di avvertimento di rivoluzioni eccessive si attiva senza una ragione plausibile, consultare il proprio rivenditore di prodotti marini Suzuki.

SISTEMA INDICAZIONE PRESSIONE OLIO

Questo sistema funziona quando la pressione dell'olio del motore scende al di sotto del livello corretto.

Se questo sistema si attiva, l'indicazione "Low Oil Pressure" e l'icona di avvertenza  appaiono sullo schermo, quindi il cicalino risuona. Inoltre, se questo sistema raggiunge i 1000 g/min o più, il regime del motore viene automaticamente ridotto a circa 1000 g/min.

Se si prosegue, il motore si ferma da solo circa 3 minuti dopo l'attivarsi del sistema di AVVERTENZA descritto.

Se il motore viene fermato automaticamente dal sistema CAUTION, esso si riavvia automaticamente.

Il sistema CAUTION tuttavia si riattiva varie volte fino a che la causa del problema viene eliminata.

Se la spia si illumina, fermare immediatamente il motore se le condizioni del vento e dell'acqua lo permettono.

Controllare il livello dell'olio e rabboccare se necessario. Se il livello dell'olio fosse corretto, consultare il proprio concessionario Suzuki.

AVVISO

Basandosi sul sistema di avvertimento della pressione dell'olio per sapere quando è necessario aggiungere olio si possono causare gravi danni al motore.

Controllare il livello dell'olio periodicamente, aggiornandone se necessario.

AVVISO

Usando il motore a sistema di avvertimento della pressione dell'olio attivato si possono causare gravi danni al motore.

Se il sistema di avvertimento della pressione dell'olio si attiva, fermare il motore il più presto possibile ed aggiungere olio motore se necessario, o altrimenti eliminare il problema.

SISTEMA DI ALLARME DEL SURRISCALDAMENTO

Questo sistema viene attivato quando la temperatura delle pareti del cilindro è troppo alta a causa di insufficiente raffreddamento.

NOTA:

Il sistema di allarme del surriscaldamento rileva alte temperature nella camera di combustione determinate da, ad esempio, guasti del sistema dell'olio, carburante di cattiva qualità o candele di gamma termica scorretta.

Se questo sistema si attiva, l'indicazione "Overheat" e l'icona di avvertenza  appaiono sullo schermo, quindi il cicalino risuona. Inoltre, se questo sistema raggiunge i 2000 g/min o più, il regime del motore viene automaticamente ridotto a circa 2000 g/min.

Se si prosegue, il motore si ferma da solo circa 3 minuti dopo l'attivarsi del sistema di AVVERTENZA descritto.

NOTA:

Se il motore viene fermato automaticamente dal sistema CAUTION, esso si riavvia automaticamente.

Il sistema CAUTION tuttavia si riattiva varie volte fino a che la causa del problema viene eliminata.

Se il sistema di allarme del surriscaldamento si surriscalda durante l'uso, ridurre immediatamente il regime del motore e controllare se dell'acqua esce dal foro di controllo dell'acqua. Se non esce acqua, seguire le procedure descritte di seguito.

Le condizioni dell'acqua e del vento permettendo, fermare il motore, sollevarlo dall'acqua e liberarlo da detriti come alghe, sacchetti in plastica o sabbia che possono averne bloccato le prese di acqua.

Abbassare il motore nell'acqua, controllare che le prese dell'acqua siano immerse e riavviarlo.

Controllare (A) che l'acqua venga scaricata dal foro di controllo e (B) che "Over heat (Overheat)" non appaia sullo schermo.

Tenere presente che "Over heat (Overheat)" può riapparire se la temperatura del motore aumentasse anormalmente. Se una delle situazioni descritte dovesse presentarsi, consultare sempre il proprio rivenditore di prodotti marini Suzuki, e il più presto possibile.

NOTA:

Se la mandata del foro di controllo dell'acqua è sufficiente, il cicalino e la visualizzazione sullo schermo possono funzionare ancora fino a che la temperatura del motore scende. Far girare il motore in FOLLE fino a che i sistemi di allarme si disattivano.

AVVISO

Usando il motore a sistema di allarme del surriscaldamento attivato si possono causare gravi danni al motore.

Se il sistema di allarme del surriscaldamento si attiva, fermare il motore il più presto possibile date le condizioni di vento ed acqua e controllare il motore nel modo descritto qui sopra. Se il problema non può venire risolto, consultare il proprio rivenditore di prodotti marini Suzuki.

NOTA:

Tenere presente che il sistema di allarme del surriscaldamento non può rilevare il surriscaldamento causato ad esempio dal guasto del sistema dell'olio, da carburante di qualità scadente o candele di gamma termica scorretta.

NOTA:

Se il motore viene usato oltre la posizione massima di assetto, i fori di ingresso dell'acqua possono essere al di sopra del filo dell'acqua. In tal caso, il sistema di allarme del surriscaldamento potrebbe attivarsi.

CONTROLLARE IL SISTEMA DI ALLARME TERMOSTATO

Questo SISTEMA DI ALLARME si attiva quando il termostato si guasta e la temperatura del motore non sale alla temperatura corretta dopo l'avvio del motore.

Se questo sistema si attiva, l'indicazione "Check Thermostat" e l'icona di avvertenza "🚨" appaiono sullo schermo (il colore dell'icona è blu).

Per annullare questo SISTEMA DI ALLARME, arrestare rapidamente il motore e consultare il rivenditore marittimo SUZUKI.

SISTEMA DI ALLARME DEL VOLTAGGIO DELLA BATTERIA

Questo sistema viene attivato in caso di voltaggio basso della batteria, dato che esso potrebbe impedire il funzionamento normale del motore.

Se questo sistema si avvia, l'indicazione "Low Battery Voltage" (Bassa tensione della batteria) e l'icona dell'allarme di avvertenza "" appaiono sullo schermo, quindi il cicalino risuona.

Questo sistema viene cancellato automaticamente quando il voltaggio della batteria ritorna al livello appropriato.

Non usare dispositivi elettrici, ad esempio il sistema di riduzione di potenza e sollevamento (PTT), il martinetto idraulico e così via.

AVVERTENZA

Il controllo o l'assistenza della batteria senza prendere le dovute precauzioni possono essere pericolosi.

Non tentare di ispezionare o riparare la batteria senza prima leggere le avvertenze, le precauzioni e le istruzioni della sezione "INSTALLAZIONE DELLA BATTERIA" di questo manuale.

NOTA:

- *Una batteria addizionale può fornire energia sufficiente ad avviare il motore, senza evitare che il sistema di sicurezza si azioni nel momento in cui la domanda di energia del motore e di un accessorio mette la batteria normale sotto sforzo.*
- *Se il messaggio "Low Battery Voltage" (Bassa tensione della batteria) viene visualizzato mentre la chiave di accensione si trova nella posizione "ON" e il motore si ferma, controllare che:*
 - *l'interruttore della batteria si trovi su "ON".*
 - *la batteria sia collegata correttamente e*
 - *la batteria non sia guasta.*

- *Se questo sistema di sicurezza si avvia spesso anche dopo che si è smesso l'uso del motore o di accessori, entrare in contatto con un concessionario autorizzato Suzuki.*

SISTEMA DI AVVERTENZA DEL CONTROLLO ELETTRONICO DELL'ACCELERATORE E DEL CAMBIO

SISTEMA DI AVVERTENZA DELLA COMUNICAZIONE DELL'UNITÀ DI CONTROLLO

Questo sistema si attiva nel caso di errori nel sistema di controllo dei sistemi elettronici dell'acceleratore e del cambio.

Se questo sistema si attiva, l'indicazione "Check Control Unit C." e l'icona di avvertenza  appaiono sullo schermo, quindi il cicalino risuona.

AVVISO

Se questo sistema si avvia senza motivo apparente, esso potrebbe essere guasto.

Entrare in contatto col proprio concessionario autorizzato di prodotti marini Suzuki.

SISTEMA DI AVVERTENZA DI SECONDA STAZIONE

Questo sistema si attiva nel caso di errori nel sistema di controllo della seconda stazione.

Se questo sistema si attiva, l'indicazione "Check 2nd station" e l'icona di avvertenza  appaiono sullo schermo, quindi il cicalino risuona. Se il sistema viene attivato, il motore non può più venire controllato dalla seconda stazione ma può ancora venire controllato dalla prima.

AVVISO

Se questo sistema si avvia senza motivo apparente, esso potrebbe essere guasto.

Entrare in contatto col proprio concessionario autorizzato di prodotti marini Suzuki.

SISTEMA DI AVVERTENZA DEL SISTEMA DELL'ACCELERATORE

Questo sistema si attiva nel caso di errori nel sistema di controllo dell'acceleratore elettronico.

Se questo sistema si attiva, l'indicazione "Check Throttle System" e l'icona di allarme  appaiono sullo schermo, ed il segnalatore acustico risuona. Inoltre, il regime massimo del motore viene limitato a 2000 g/min.

AVVISO

Se questo sistema si avvia senza motivo apparente, esso potrebbe essere guasto.

Entrare in contatto col proprio concessionario autorizzato di prodotti marini Suzuki.

SISTEMA DI AVVERTENZA DEL CONTROLLO DEL CAMBIO

Questo sistema si attiva nel caso di errori nel sistema di controllo del cambio elettronico.

Se questo sistema si attiva, l'indicazione "Check Shift Control" e l'icona di allarme  appaiono sullo schermo, ed il segnalatore acustico risuona.

Se questo sistema viene attivato, il regime del motore ed il cambio non possono venire controllati dalla leva di telecomando ma il motore può venire usato al minimo.

Portando la leva di telecomando sulla posizione del folle e premendo il solo interruttore dell'acceleratore ①, il regime del motore può venire regolato dal minimo a circa 2000 g/min con la leva di telecomando.

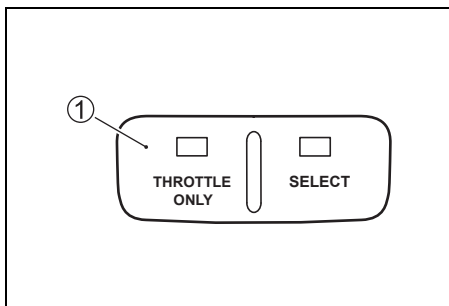

NOTA:

Mentre il messaggio "Check Shift Control" viene visualizzato, la frizione non può venire portata sulla posizione di marcia in avanti, di folle o di marcia indietro.

AVVISO

Se questo sistema si avvia senza motivo apparente, esso potrebbe essere guasto.

Entrare in contatto col proprio concessionario autorizzato di prodotti marini Suzuki.

SISTEMA DI AVVERTENZA PER LE COMUNICAZIONI DELLO STRUMENTO

Questo sistema si attiva quando si verifica un errore di comunicazione nello strumento.

Se questo sistema si attiva, l'indicazione "Check Gauge C." appare sullo schermo.

AVVISO

Se questo sistema si avvia senza motivo apparente, esso potrebbe essere guasto.

Entrare in contatto col proprio concessionario autorizzato di prodotti marini Suzuki.

SISTEMA DI AVVERTENZA MODALITÀ TROLLING PER L'IMPOSTAZIONE STAZIONI

Questo sistema si attiva quando la modalità di funzionamento TROLL viene avviata sulla schermata di misura della cabina comandi, schermo nel quale non è disponibile la modalità TROLL.

Se il sistema viene avviato, sullo schermo appare l'indicazione "Check station setting."

Identificare la cabina comandi dove il LED SELECT ① della scatola per il controllo a distanza è acceso ed eseguire l'operazione TROLL Mode (Modalità TROLL) dalla schermata dello strumento di tale cabina comandi.

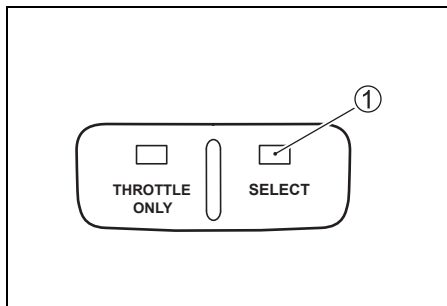

La schermata del misuratore, se la modalità TROLL è disponibile, indica .

SISTEMA DI AVVERTENZA MODALITÀ TROLL

Questo sistema si avvia se la modalità TROLL non è disponibile.

Se il sistema si attiva, appare l'indicazione "Check Troll Condition."

Verificare che la leva del telecomando sia stata portata in avanti o indietro e che l'acceleratore del motore sia del tutto chiuso.

Consultare la sezione sull'impostazione della modalità Troll.

SISTEMA DI AVVERTENZA DEL SISTEMA TROLL

L'ECM e BCM del vostro motore fuoribordo non sono utilizzabili nel sistema della modalità troll.

Se il sistema si attiva, sullo schermo appare il messaggio "Check Troll System"

L'indicazione "Check Troll System" scompare alla pressione di un pulsante qualsiasi. Se il sistema dovesse attivarsi, consultare un concessionario autorizzato di prodotti marini Suzuki.

SISTEMA DI DIAGNOSTICA

Se vi sono delle condizioni anormali in uno qualsiasi dei segnali inviati all'unità di controllo, il sistema di autodiagnosi indica le condizioni.

Se questo sistema si attiva, l'indicazione "Check Engine X - X" e l'icona di controllo motore "  " appaiono sullo schermo, quindi il cicalino risuona.

E'anche incorporato una dispositivo che permette il funzionamento a velocità ridotta anche in tali condizioni.

NOTA:

- Questo codice di diagnostica è progettato in modo da apparire quando la chiave di accensione è su on.
- Il suono del cicalino con l'attivazione del sistema di diagnostica sarà annullato premendo la chiave di accensione.

AVVISO

Se il sistema di diagnostica si attiva durante l'uso del motore fuoribordo, uno dei sensori del sistema di controllo emette segnale anormale.

Affidare il sistema di controllo ad un rivenditore autorizzato di prodotti marini Suzuki per le riparazioni necessarie.

SISTEMA AVVERTIMENTO CAMBIO OLIO

Questo sistema informa l'operatore dell' esigenza di cambiare l'olio sulla base dei tempi di manutenzione. Il sistema è stato disegnato in modo da registrare le ore totali di funzionamento del motore fuoribordo e da entrare in funzione una volta raggiunte le ore preprogrammate. (Consultare la sezione CONTROLLO E MANUTENZIONE.)

SCHEMA SISTEMA AVVERTIMENTO CAMBIO OLIO

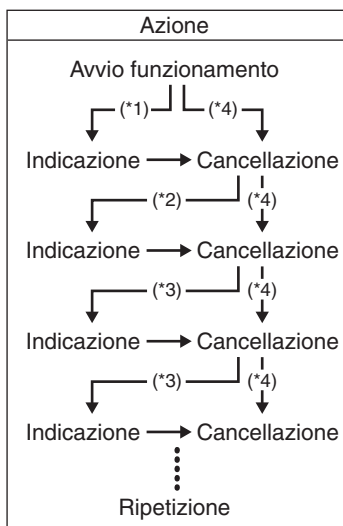

- *1: Intervallo prime 20 ore di funzionamento
- *2: Intervallo di 80 ore di funzionamento
- *3: Intervallo di 100 ore di funzionamento
- *4: Quando si esegue la cancellazione prima dell'attivazione del sistema.

ATTIVAZIONE SISTEMA

Raggiunte le ore totali di funzionamento, l'indicazione "Change Oil" appare sullo schermo ed il cicalino risuona. Questa indicazione ricompare fino a che si cancella l'attivazione del sistema.

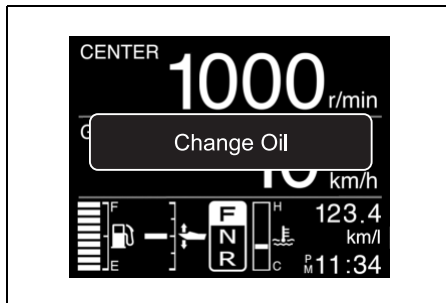

CANCELLAZIONE

Per il motore singolo:

1. Accendere i circuiti elettrici.

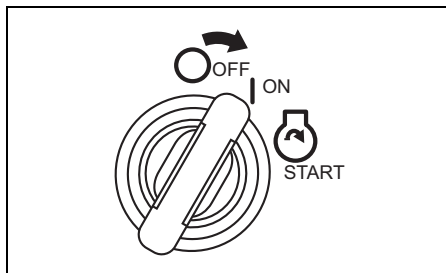

2. Rimuovere la piastrina dell'interruttore per l'arresto di emergenza ①.
3. Tirare la manopola dell'interruttore di emergenza ② tre volte nell'arco di 10 secondi. Se la cancellazione è terminata con successo, si sentirà un breve segnale acustico.

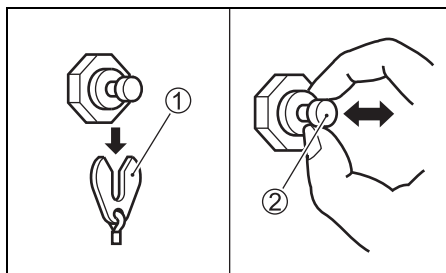

4. Spegnerne i circuiti elettrici.

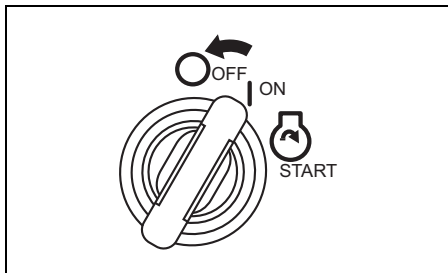

5. Reinscrivere la piastrina ① nella sua posizione originale.

Per i motori multipli:

1. Accendere i circuiti elettrici.

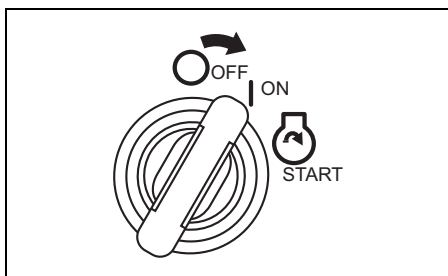

2. Rimuovere la piastrina dell'interruttore per l'arresto di emergenza ①.

3. Premere l'interruttore di avvio e arresto ② tre volte in 10 secondi. Se la cancellazione viene eseguita con successo, si sente un breve segnale acustico.

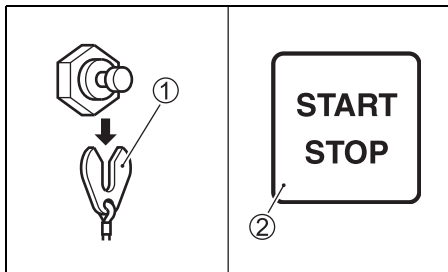

4. Spegnerne i circuiti elettrici.

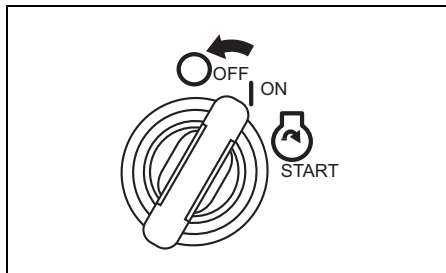

5. Reinscrivere la piastrina ① nella sua posizione originale.

NOTA:

- La cancellazione dell'attivazione del sistema è possibile sia che l'olio del motore sia stato cambiato o meno. Una volta che il sistema è entrato in funzione, comunque, Suzuki raccomanda vivamente di cambiare l'olio prima di cancellare l'attivazione del sistema.
- La cancellazione deve essere eseguita anche se l'olio motore è stato cambiato col sistema non in funzione.

SISTEMA DI AVVERTENZA DI ARRESTO DEL MOTORE

Questo sistema informa l'operatore del fatto che il motore si è fermato. Se il motore si arresta per qualsiasi motivo, il cicalino di avvertenza risuona tre volte.

SISTEMA DI ALLARME PER ACQUA NEL CARBURANTE

Questo motore possiede un filtro del carburante/separatore dell'acqua integrato ed un sistema di allarme ad esso legato.

Il sistema di allarme si attiva se l'acqua separata dal carburante supera un certo volume.

Se questo sistema si avvia, l'indicazione "Water in Fuel" e l'icona dell'allarme di avvertenza  saranno sempre visualizzati e un cicalino suonerà solo quando il motore è in folle.

Se questo sistema si attiva, fermare immediatamente il motore (se le condizioni del vento e dell'acqua lo permettono) e controllare se c'è acqua nel filtro del carburante/separatore dell'acqua. Oppure, consultare un concessionario di prodotti marini Suzuki.

Per il controllo e la pulizia del filtro del carburante, consultare FILTRO CARBURANTE A BASSA PRESSIONE nella sezione CONTROLLO E MANUTENZIONE.

INSTALLAZIONE DEL MOTORE

AVVERTENZA

La guida dell'imbarcazione con motori troppo potenti può essere pericolosa. I cavalli vapore in eccesso possono avere un effetto negativo sullo scafo e possono causare difficoltà di uso e controllo. L'imbarcazione potrebbe inoltre sostenere stress e danni allo scafo.

Mai installare un motore fuoribordo con più cavalli vapore di quelli massimi indicati dal fabbricante nella "Piastrina di certifica". Se non si è in grado di trovare la "piastrina di certifica" sullo scafo, entrare in contatto con il proprio rivenditore di motori marini Suzuki.

La Suzuki raccomanda fortemente ai proprietari di motori fuoribordo di far installare eventuali comandi e strumenti opzionali da un rivenditore autorizzato Suzuki Marine. Questi possiede le attrezzature e le cognizioni tecniche necessarie.

AVVERTENZA

Se il motore fuoribordo ed i controlli ed indicatori ad esso relativi non sono installati correttamente, si possono causare ferimenti o danni a cose.

Suzuki raccomanda fortemente di affidare l'installazione del motore fuoribordo e dei suoi controlli ed indicatori ad un rivenditore di prodotti marini Suzuki. Esso possiede gli utensili, le attrezzature e le cognizioni necessarie per fare il lavoro correttamente.

INSTALLAZIONE DELLA BATTERIA

REQUISITI DELLA BATTERIA

Non utilizzare batterie a ciclo profondo e batterie gel per l'avviamento dei motori.

Utilizzare una batteria al piombo-acido da 12 Volt per l'avviamento che soddisfi le specifiche indicate di seguito.

- 1000 ampere per avviamento marino (MCA)/ABYC,**
- o 800 ampere per avviamento a freddo (CCA)/SAE**
- o 180 minuti di capacità di riserva (RC)/SAE**
- o 12 Volt 130 AH (20HR/IEC)**

NOTA:

- I dati tecnici sopra indicati sono i requisiti nominali minimi della batteria per avviare il motore.*
- Quando si collegano le batterie in parallelo, esse devono essere dello stesso tipo, capacità, fabbricante oltre ad avere un'età simile. Quando è necessaria la sostituzione, sostituirlle in gruppo. Consultare il proprio concessionario Suzuki per informazioni sull'installazione appropriata della batteria.*
- Se le applicazioni dell'imbarcazione richiedono carichi addizionali alla batteria, si raccomanda di installare una o più batterie ausiliarie. Consultare il proprio concessionario Suzuki per informazioni sull'installazione appropriata della batteria.*

INSTALLAZIONE BATTERIA

⚠ AVVERTENZA

Se la batteria viene posta vicino al serbatoio del carburante, una scintilla dalla batteria potrebbe fare esplodere il carburante, causando incendi e/o esplosioni.

Non lasciare il serbatoio del carburante vicino alla batteria.

⚠ AVVERTENZA

Le batterie producono idrogeno, un gas infiammabile, che può esplodere vicino a fiamme o scintille.

Mai fumare o produrre scintille vicino ad una batteria. Tenere la batteria lontana da fiamme non protette. Per evitare di creare scintille nel caricare la batteria, collegare i cavi del caricabatteria ai loro terminali prima di accendere il caricabatteria stesso.

⚠ AVVERTENZA

L'acido della batteria è velenoso e corrosivo. Può causare lesioni serie e danneggiare superfici verniciate.

Evitare il contatto con occhi, cute, abiti e superfici verniciate. Se l'acido della batteria entrasse in contatto con uno di essi, lavare la parte interessata con acqua abbondante. Se l'acido entra in contatto con gli occhi o la cute, chiamare immediatamente un medico.

Fissare la batteria in un'area asciutta dell'imbarcazione e lontana dalle vibrazioni.

NOTA:

- Si raccomanda che la batteria venga installata in un alloggiamento chiuso.
- Quando si collegano delle batterie, i dadi esagonali devono essere usati per fissare i cavi della batteria ai terminali della batteria stessa.

Per collegare la batteria, collegare prima il cavo rosso proveniente dal motore al terminale positivo della batteria e quindi collegare il cavo nero al terminale negativo della batteria.

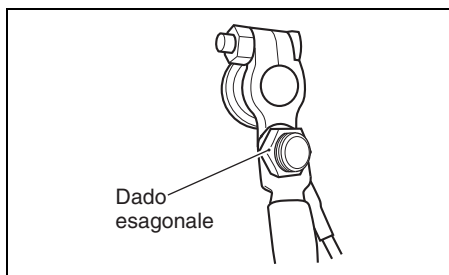
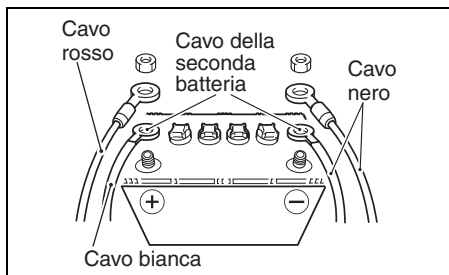

Per togliere la batteria, staccare prima il cavo nero dal terminale negativo e poi il cavo rosso dal terminale positivo.

Per prevenire corti circuiti accidentali dei terminali della batteria, Suzuki raccomanda l'installazione del cappuccio sul terminale positivo della batteria stessa.

Se si dovesse avere bisogno di un cappuccio per il terminale, farne richiesta presso un concessionario autorizzato di prodotti marini Suzuki.

Collegare e scollegare la batteria come descritto sopra aiuta a ridurre al minimo la possibilità di causare un corto circuito e scintille accidentali.

AVVISO

L'impianto elettrico o i suoi componenti possono danneggiarsi se non vengono seguite le norme d'uso della batteria.

- Non mancare di applicare correttamente i cavi della batteria.
- Non scollegare i cavi della batteria dalla batteria a motore in moto.

CAVO DELLA SECONDA BATTERIA

Il cavo della seconda batteria ① viene usato per alimentare il sistema di controllo del motore. Nel corso del cavo si trova un fusibile da 30 A ② che protegge il circuito di controllo. Se il cavo della seconda batteria non viene collegato correttamente alla batteria, il motore non può venire avviato.

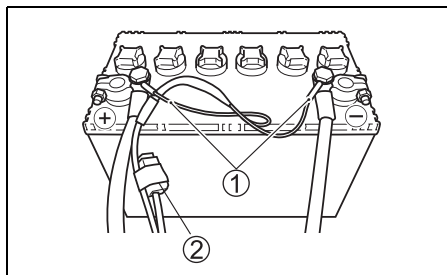

SISTEMA DI RICARICA A DOPPIA BATTERIA (OPZIONALE)

Se si installa il gruppo del cavo dell'isolatore della batteria disponibile come parte opzionale e si cambia il fusibile da 40 A da quella standard a quella opzionale, il sistema di ricarica a doppia batteria entra in funzione.

Se la seconda batteria per accessori non si carica, controllare se il fusibile opzionale da 40 A nella posizione OPT è saltato.

Richiedere l'installazione del gruppo del cavo dell'isolatore ad un rivenditore autorizzato di prodotti marini Suzuki.

USO DI ACCESSORI ELETTRICI

È possibile l'uso insieme al motore di vari accessori elettrici, quali un segnalatore acustico, luci e fari, ecc.. L'entità della potenza disponibile per questi accessori, tuttavia, varia con le condizioni di utilizzazione del motore. Per le informazioni in proposito, consultare un rivenditore autorizzato di fuoribordo SUZUKI.

NOTA:

L'uso eccessivo di energia da parte di accessori elettrici può in certi casi causare lo scaricarsi della batteria.

SCELTA, INSTALLAZIONE E RIMOZIONE DELL'ELICA

SELEZIONE DELL'ELICA

Assieme al motore fuoribordo è essenziale far uso di un'elica che si adegui alle caratteristiche di funzionamento della barca. La velocità della barca quando si fa funzionare il motore a tutto gas dipende dal tipo di elica che si usa.

I regimi eccessivi possono danneggiare seriamente il motore, mentre i bassi regimi del motore a tutto gas possono avere un effetto negativo sulle sue prestazioni. Il carico operativo dipende anche dall'elica scelta. Un carico minore richiede eliche di passo superiore, mentre uno superiore richiede eliche di passo inferiore. Il vostro rivenditore di prodotto marini Suzuki vi assisterà nella scelta di un'elica adatta alla vostra imbarcazione.

AVVISO

Installando un'elica di passo insufficiente o eccessivo si otterrà un regime massimo del motore scorretto, che lo potrebbe danneggiare seriamente.

Consultare il concessionario autorizzato Suzuki Marine per scegliere l'elica giusta per la vostra imbarcazione.

È possibile determinare se l'elica è adatta all'uso con la propria imbarcazione usando un contagiri per misurare il regime del motore quando si procede ad acceleratore del tutto aperto e con un carico minimo. Se l'elica è adatta, il regime del motore cade all'interno della seguente gamma:

| | | |
|------------------------------------|--------------------|--|
| Numero massimo di giri a tutto gas | DF300B DF300BMD | 5300 – 6300 giri/min. (min^{-1}) |
| | DF325A | 5300 – 6300 giri/min. (min^{-1}) |
| | DF350A DF350AMD | 5700 – 6300 giri/min. (min^{-1}) |

Se il regime del motore non fosse in gamma, consultare il proprio rivenditore di prodotti marini Suzuki per determinare le dimensioni dell'elica richiesta.

INSTALLAZIONE E RIMOZIONE DELL'ELICA

▲ AVVERTENZA

Se non si prendono le precauzioni necessarie durante l'installazione o la rimozione dell'elica, si possono causare lesioni gravi.

Nell'installare o rimuovere l'elica:

- Ricordarsi sempre di portare la marcia in folle e togliere la piastrina di bloccaggio dell'interruttore di arresto di emergenza in modo che il motore non possa venire avviato per errore.
- Indossare guanti per proteggere le mani e bloccare l'elica con un pezzo di legno fra le lame e la piastra anti-cavitazione.

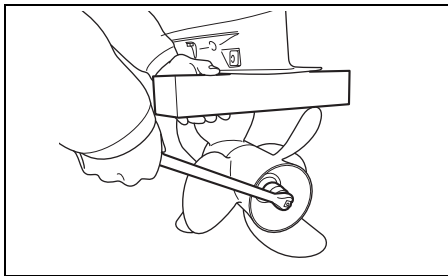

NOTICE

Usando una combinazione di eliche anteriore e posteriore scorretta si può causare danni all'unità inferiore.

Prima di installarle, verificare le dimensioni delle eliche anteriori e posteriori. Le eliche anteriori e posteriori devono avere lo stesso numero di pale, diametro e passo.

Le dimensioni delle eliche sono indicate nel modo seguente.

La prima lettera indica il numero delle pale, quindi i caratteri seguenti danno il diametro ed i passi in questo ordine. L'ultimo carattere "F" o "R" indica la posizione di installazione.

F: anteriore R: posteriore

Esempio: 3X15-1/2X25.5F

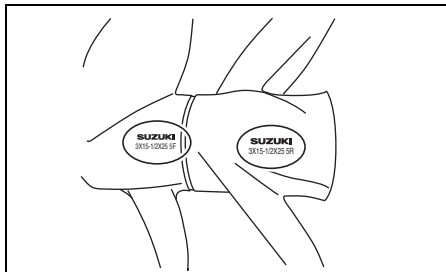

Installazione dell'elica

L'installazione dell'elica sul motore deve essere eseguita secondo la procedura seguente:

1. Spalmare accuratamente del grasso Suzuki resistente all'acqua sulle scanalature ① dell'albero dell'elica, per prevenire la corrosione.
2. Inserire l'anello di bloccaggio dell'elica anteriore ② sull'albero.
3. Allineare l'elica anteriore ③ le scanalature dell'albero ed inserire l'elica sull'albero.
4. Porre sull'albero l'anello distanziatore ④ del dado dell'elica anteriore e la rondella ⑤ dell'arresto dell'elica anteriore.

NOTA:

Allineare la sezione A dell'arresto ⑤ con la punzonatura C del distanziatore ④ ed applicarlo.

5. Installare il dado dell'elica anteriore ⑥ e stringere alla coppia specificata.

Coppia di serraggio:

125 – 135 N·m (13 – 14 kgf·m/92 – 100 lbf·ft)

NOTA:

- Il dado dell'elica anteriore ha una filettatura sinistrorsa.
- Per la rimozione o l'installazione del dado dell'elica anteriore, è necessario un "estrattore ed installatore per dadi elica" (pezzo originale Suzuki). Per quanto riguarda l'autenticità dei pezzi, consultare un concessionario autorizzato di prodotti marini Suzuki.
- Allineare il bordo di bloccaggio dell'arresto ⑤ con la cava del dado dell'elica anteriore.

6. Piegare il bordo di bloccaggio dell'arresto del dado dell'elica anteriore ⑤ al lato del dado dell'elica anteriore per fermare il dado stesso.

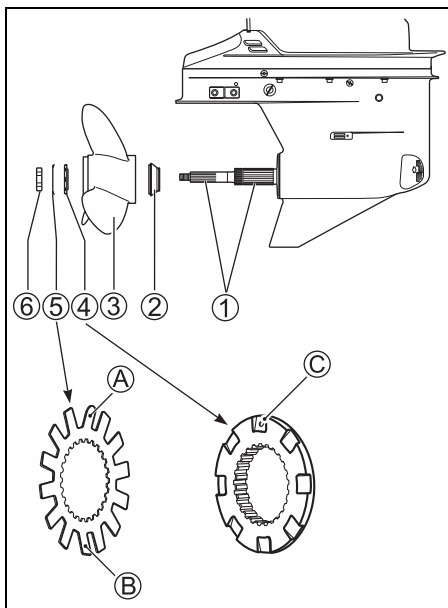

NOTA:

- Non piegare la sezione (A) e quella (B) dell'arresto del dado dell'elica anteriore ⑤ sul lato del dado dell'elica anteriore stessa.
- Piegare due sezioni del bordo di bloccaggio sull'arresto del dado dell'elica anteriore ⑤.

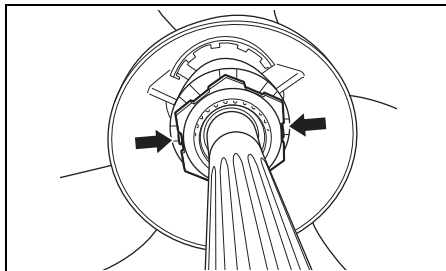

7. Inserire l'anello di bloccaggio dell'elica posteriore ⑦ sull'albero.
8. Allineare l'elica posteriore ⑧ con le scanalature dell'albero dell'elica e fare scivolare l'elica sull'albero.
9. Porre sull'albero dell'elica posteriore l'anello distanziatore ⑨ e la rondella ⑩.
10. Installare il dado dell'elica posteriore ⑪ e stringere alla coppia specificata.

Coppia di serraggio:

50 – 60 N·m (5,1 – 6,1 kgf-m/37 – 44 lbf-ft)

11. Allineare le scanalature del dado dell'antenna posteriore col foro nell'albero ed inserire la coppiglia ⑫ piegandone le estremità per bloccarla in posizione.

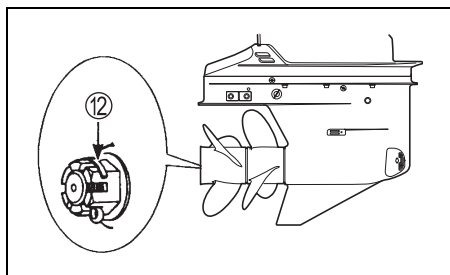
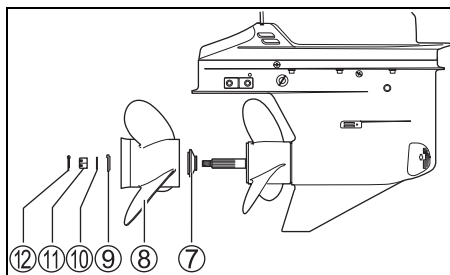

Estrazione dell'elica

Per rimuovere l'elica di un motore fuoribordo, fare come segue.

1. Portare il cambio su "NEUTRAL".
2. Rimuovere la coppiglia ① al dado dell'elica posteriore e quindi il dado stesso ②.
3. Togliere la rondella ③, il distanziatore ④, l'elica posteriore ⑤ ed il suo arresto ⑥ dall'albero dell'elica posteriore.

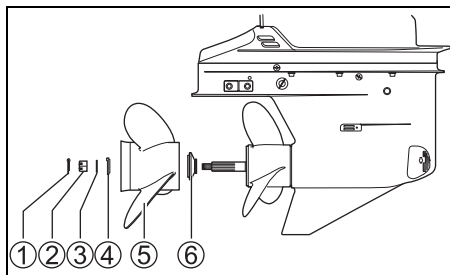

4. Raddrizzare i bordi di bloccaggio dell'arresto del dado dell'elica anteriore ⑦ togliendoli dal dado, rimuovendolo ⑧.

NOTA:

- Il dado dell'elica anteriore ha una filettatura sinistrorsa.
- Per la rimozione o l'installazione del dado dell'elica anteriore, è necessario un "estrattore ed installatore per dadi elica" (pezzo originale Suzuki).

5. Rimuovere il distanziatore del dado dell'elica anteriore ⑨, l'elica anteriore ⑩ e il suo arresto ⑪ dall'albero dell'elica.

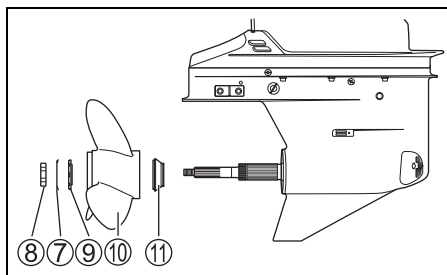

FUNZIONAMENTO DEL SISTEMA DI INCLINAZIONE

REGOLAZIONE AUTOMATICA DELL'ASSETTO E DELL'INCLINAZIONE

▲ AVVERTENZA

L'interruttore di inclinazione ed assetto (PTT) sulla copertura laterale può essere accidentalmente attivato quando la chiave di accensione si trova su OFF, con conseguenti lesioni.

Per prevenire l'attivarsi accidentale del sistema PTT, tenere quindi le persone lontane dal motore fuoribordo.

Il dispositivo per la "Regolazione automatica dell'assetto e dell'inclinazione" viene attivato premendo il relativo interruttore. Per far inclinare il motore verso l'alto o verso il basso, premere rispettivamente la parte superiore o quella inferiore dell'interruttore.

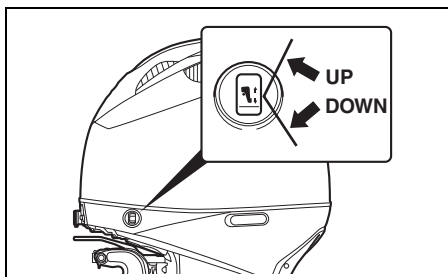
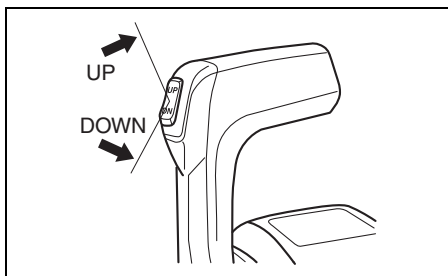

NOTA:

L'interruttore PTT sulla leva di telecomando non può essere attivato quando la chiave di accensione è su off.

NOTA:

Azionando ripetutamente l'interruttore di inclinazione ed assetto (PTT) si provoca il surriscaldamento del motore del PTT e il circuito di protezione può interrompere il funzionamento del motore. Mentre il circuito di protezione è attivato, l'interruttore PTT non è operativo. Questa condizione di inoperatività del sistema si annulla una volta che il surriscaldamento è risolto.

CAMMA LIMITAZIONE INCLINAZIONE (DF300B/325A/350A)

▲ AVVERTENZA

La regolazione della camma di limitazione dell'inclinazione non previene il sollevamento completo del motore fuoribordo ed il contatto del pozzetto del motore se l'unità inferiore del motore urta un oggetto ad alta velocità. Tale inclinazione può causare danni al motore ed alla barca, oltre a ferire gli occupanti della barca stessa.

Tenere gli occupanti della barca lontani dal motore durante il funzionamento ad alta velocità.

Se il motore fuoribordo entra in contatto col pozzetto del motore della barca durante l'inclinazione, regolare la camma di limitazione dell'inclinazione in modo da regolare l'inclinazione massima.

1. Posizionare il motore nella normale posizione di funzionamento.
2. Ruotare la camma di limitazione dell'inclinazione:

Per ridurre l'inclinazione sollevare la linguetta **A** della camma.

Per aumentare l'inclinazione abbassare la linguetta **A** della camma.

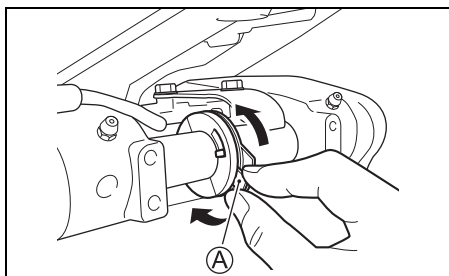

3. Per controllare la regolazione, inclinare completamente il motore verso l'alto per controllare un eventuale contatto.

Regolare ulteriormente se necessario.

Riportare il motore nella normale posizione di funzionamento per ciascuna regolazione e ripetere il controllo dopo ciascuna regolazione.

IMPOSTAZIONE DELLA POSIZIONE LIMITE SUPERIORE DI TENDA

(DF300BMD/350AMD)

Se il motore fuoribordo entra in contatto con l'alloggiamento del pozzetto del motore della barca durante l'operazione di tenda completa in alto, il limite superiore di tenda deve venire rirregolato.

Eseguire quest'operazione dopo che la posizione attuale è stata cancellata nel modo spiegato nella sezione che segue.

CANCELLAZIONE DELLA POSIZIONE LIMITE SUPERIORE DI TENDA IMPOSTATA

1. Accendere i circuiti elettrici.
2. Rimuovere la piastrina dell'interruttore per l'arresto di emergenza ①.

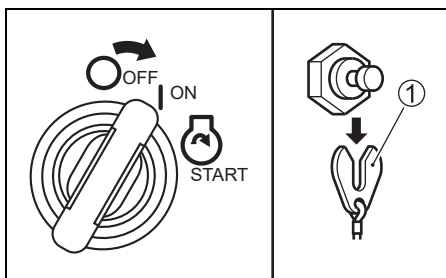

3. Controllare che la posizione della manopola di comando a distanza sia quella di "NEUTRAL".
4. Confermare che il LED SELECT si accende, in caso contrario, premere l'interruttore SELECT sulla scatola per il controllo a distanza.
Premere il pulsante "THROTTLE ONLY" ②.

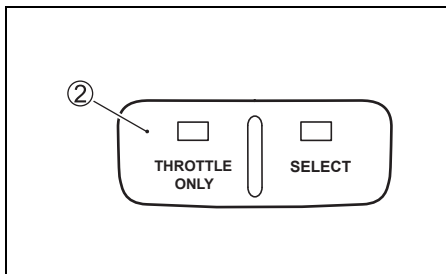

5. Spostare la maniglia di controllo in avanti fino a quando il segnale acustico di avvertimento suona una volta.

A questo punto, sulla schermata dello strumento apparirà il messaggio "Set Limit Angle" (Impostare angolo limite).

Premere il lato "UP" dell'interruttore PTT per tre secondi ed il cicalino risuonerà brevemente due volte ad indicare che l'impostazione è stata cancellata.

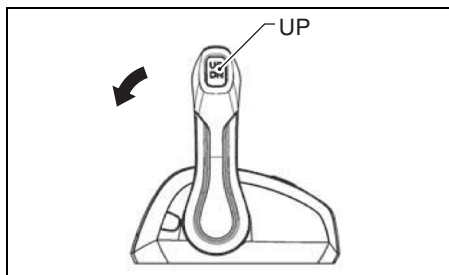

6. Riportare l'acceleratore sulla posizione di completa chiusura.

IMPOSTAZIONE DELLA POSIZIONE LIMITE SUPERIORE DI TENDA

⚠ AVVERTENZA

L'impostazione di una posizione limite superiore di tenda non previene il sollevamento completo del motore fuoribordo ed il contatto col pozzetto del motore se l'unità inferiore del motore colpisce un oggetto ad alta velocità. Tale sollevamento potrebbe danneggiare il motore e l'imbarcazione o ferire gli occupanti.

Durante il movimento ad alta velocità, tenere tutti gli occupanti lontani dal motore.

1. Accendere i circuiti elettrici.
2. Premere il lato "UP" dell'interruttore PTT in modo da ottenere la posizione di sollevamento completo ottimale.
3. Togliere la piastrina di blocco dell'interruttore di emergenza.
4. Controllare che la posizione della manopola di comando a distanza sia quella di "FOLLE".
5. Confermare che il LED SELECT si accende, in caso contrario, premere l'interruttore SELECT sulla scatola per il controllo a distanza.
Premere il pulsante "THROTTLE ONLY".
6. Spostare la maniglia di controllo in avanti fino a quando il segnale acustico di avvertimento suona una volta.
7. Premere il lato "UP" dell'interruttore PTT tre volte in tre secondi. Il cicalino risuona una volta brevemente ad indicare che l'impostazione fatta è stata memorizzata.
8. Riportare l'acceleratore sulla posizione di chiusura completa ed installare la piastrina di blocco sull'interruttore di emergenza. Eseguire le operazioni di sollevamento e abbassamento completi varie volte premendo l'interruttore PTT e controllare che il limite superiore di tenda sia correttamente impostato.

INCLINAZIONE MANUALE

▲ AVVERTENZA

In caso di caduta accidentale del motore fuoribordo, potrebbero verificarsi gravi lesioni.

Non sostare mai sotto il motore quando è in posizione inclinata.

Se a causa di problemi di ordine elettrico, o per una qualsiasi altra ragione, non si può utilizzare il dispositivo automatico per la regolazione dell'assetto e dell'inclinazione, è comunque possibile spostare il motore manualmente. Per inclinare il motore verso l'alto o verso il basso, ruotare di due giri in senso antiorario la vite di disinserimento manuale (A), spostare il motore sulla posizione desiderata, quindi stringere di nuovo la vite di disinserimento.

DF300B/325A/350A

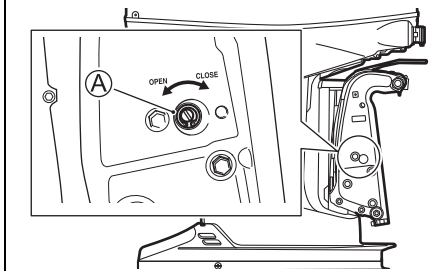

DF300BMD/350AMD

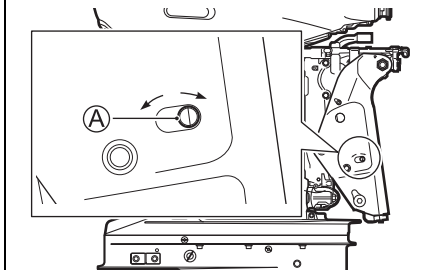

LEVA DI BLOCCAGGIO INCLINAZIONE

La leva di bloccaggio inclinazione viene fornita per consentire di sostenere il motore in posizione inclinata per il motore di tipo non mobile.

Per predisporre il supporto:

1. Sollevare il motore del tutto premendo il pulsante del dispositivo automatico per la regolazione dell'assetto e dell'inclinazione "UP".
2. Tirare verso il basso la leva di bloccaggio inclinazione, come indicato in figura.
3. Abbassare il motore premendo il pulsante del dispositivo automatico per la regolazione dell'assetto e dell'inclinazione "DOWN" fino a che il motore è sostenuto dalla leva di inclinazione.

DF300B/325A/350A

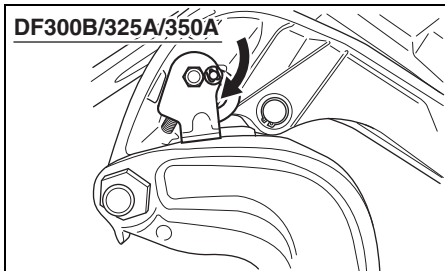

DF300BMD/350AMD

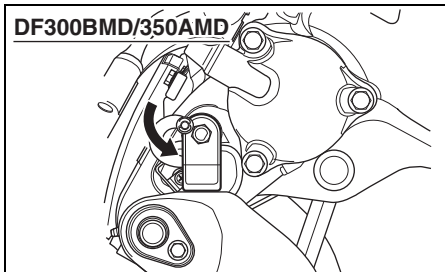

4. Continuare a fare uso del pulsante del dispositivo automatico per la regolazione dell'assetto e dell'inclinazione "DOWN" fino a che i tiranti di assetto sono stati del tutto ritratti.

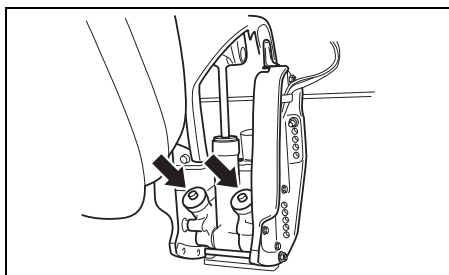

AVVISO

Se al momento dell'attracco non si ritraggono del tutto i gruppi di assetto, questi si possono deteriorare o corrodere.

Al momento dell'attracco, ritirare sempre del tutto i gruppi di assetto.

Per liberare la leva di assetto, sollevare del tutto il motore con il pulsante del dispositivo automatico per la regolazione dell'assetto e dell'inclinazione "UP" e tirare la leva di assetto.

▲ ATTENZIONE

L'interruttore di riduzione di inclinazione ed assetto (PTT) remoto funziona anche quando la chiave di accensione è su off. Se qualcuno attivasse l'interruttore mentre state muovendo la leva di bloccaggio inclinazione, potreste ferirvi alla mano.

Tenere tutti gli astanti lontani dall'interruttore di riduzione di potenza e sollevamento mentre si muove la leva di bloccaggio inclinazione.

AVVISO

Se si usa la leva di bloccaggio inclinazione mentre la barca non è all'attracco o comunque ferma, si possono avere danni.

La manopola di bloccaggio dell'inclinazione verso l'alto riduce la pressione dell'inclinazione e dell'assetto e deve essere utilizzata solo quando l'imbarcazione è ferma. Non utilizzare la manopola di bloccaggio dell'inclinazione durante il traino dell'imbarcazione e del motore. Vedere la sezione TRAINO di questo manuale.

USO DELLA LEVA DEL COPERCHIO DEL MOTORE

RIMOZIONE COPERCHIO MOTORE

Rimuovere il coperchio del motore sbloccando le leve ①, ② e ③. Estrarre le leve e girarle in su per sbloccarle. Spingerle verso il basso e premere per bloccarle.

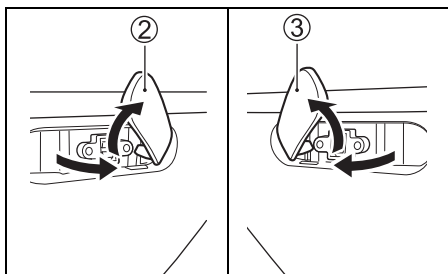
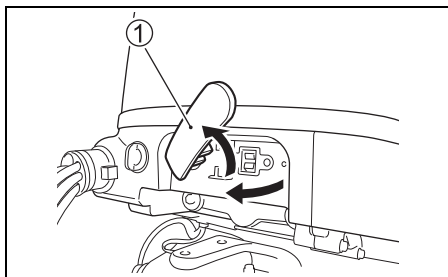

ISPEZIONE PRIMA DELLA PARTENZA

⚠ AVVERTENZA

La mancata ispezione della barca e del motore prima di iniziare un'escursione può essere pericolosa.

Prima di ogni escursione, eseguire sempre i controlli descritti in questa sezione.

È importante controllare che la propria imbarcazione ed il motore siano in buone condizioni e di essere ben preparati per qualsiasi emergenza.

Prima di fare un'escursione, fare sempre i seguenti controlli:

- Verificare di avere carburante sufficiente per il percorso che si intende fare.
- Controllare il livello dell'olio del motore nella coppa.

AVVISO

Usando il motore con un livello di olio motore insufficiente lo si può danneggiare seriamente.

Controllare il livello dell'olio prima di ciascuna escursione, aggiungendone se necessario.

Per controllare il livello dell'olio:

NOTA:

Per evitare un rilevamento inaccurato del livello dell'olio, controllare il livello solo a motore freddo.

1. Portare il motore in posizione verticale e quindi rimuovere il coperchio del motore. Consultare in proposito USO DELLA LEVA DEL COPERCHIO DEL MOTORE.
2. Girare l'astina di 90 gradi a sinistra e tirarlo fuori, e asciugare l'olio con un panno pulito.

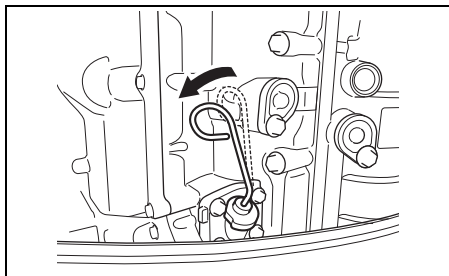

NOTA:

Se l'olio del motore fosse contaminato o scolorito, sostituirlo con olio motore nuovo. Vedere la sezione OLIO MOTORE.

3. Inserire completamente l'astina dell'olio nel motore e quindi rimuoverla nuovamente.

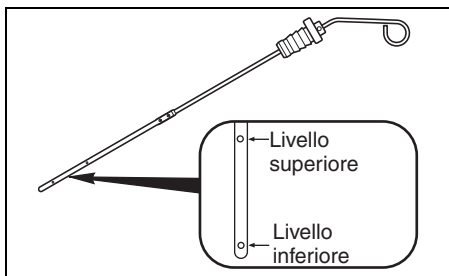

Il livello dell'olio deve essere compreso tra l'indicazione superiore e quella inferiore dell'astina dell'olio. Se il livello fosse prossimo all'indicazione inferiore, aggiungere olio fino all'indicazione superiore.

Rabbocco olio motore:

1. Rimuovere il tappo del foro di rabbocco.
2. Riempire fino al livello superiore con olio motore raccomandato.

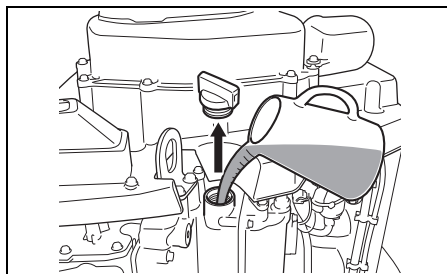

3. Inserire l'astina e ruotare di 90 gradi verso destra, nella sua posizione originale come illustrato in figura.

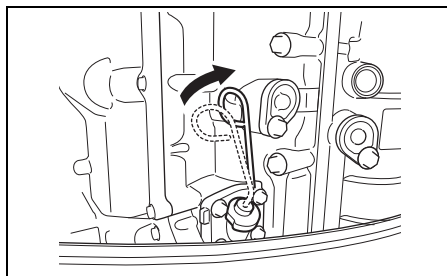

NOTICE

If the oil level gauge knob is not correctly positioned, the oil level gauge would be damaged.

When the motor cover is to be attached, make sure that the oil level gauge knob is positioned as shown in the figure.

AVVISO

Usando il motore con un livello di olio motore eccessivo lo si può danneggiare.

Non aggiungere troppo olio.

4. Reinstallare il tappo del foro di rabbocco dell'olio.

- **Controllare il livello dell'elettrolito della batteria.**
Il livello deve essere mantenuto sempre tra le indicazioni MAX e MIN. Se il livello scende al di sotto dell'indicazione MIN, vedere la sezione sulla manutenzione.
- **Controllare che i cavi della batteria siano ben collegati ai terminali della batteria.**
- **Controllare a vista l'elica per verificare che non abbia subito danni.**
- **Controllare che il motore sia ben fisso sullo specchio di poppa.**
- **Verificare il corretto funzionamento del dispositivo automatico per la regolazione dell'assetto e dell'inclinazione.**
- **Controllare che il perno di sollevamento sia fermamente installato nella corretta posizione.**
- **Assicurarsi di avere a bordo l'equipaggiamento di sicurezza e di emergenza per la navigazione.**
- **Assicurarsi che l'interruttore di arresto di emergenza funziona correttamente.**
- **Ispezionare la presa d'acqua per verificare che non vi siano ostruzioni. La presa d'acqua deve essere libera da qualsiasi ostruzione.**
- **Ispezionare l'impianto idraulico per individuare eventuali perdite. Non devono essere presenti perdite prima della partenza della barca. (Modello con sterzo integrato)**

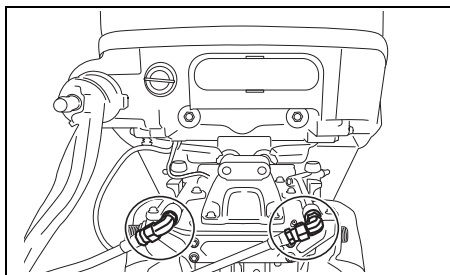

RODAGGIO

Un uso corretto durante questo periodo di rodaggio contribuisce ad assicurare una lunga durata e le migliori prestazioni del Vostro motore. Attenersi alle linee di condotta riportate qui di seguito per l'esecuzione di un corretto rodaggio.

AVVISO

Se non si seguono le procedure di rodaggio descritte di seguito, il motore può subire gravi danni.

Seguire sempre le procedure di rodaggio descritte di seguito.

Periodo di rodaggio: 10 ore

Procedura di rodaggio

1. Per le prime 2 ore:

Lasciar riscaldare il motore a sufficienza (circa 5 minuti) facendolo girare al minimo dopo un avviamento a freddo.

AVVISO

La corsa ad alti regimi senza riscaldamento sufficiente può causare danni seri al motore, ad esempio il grippaggio dei pistoni.

Prima di farlo girare ad alto regime, lasciare sempre il motore al minimo per un tempo sufficiente (5 minuti) perché si riscaldi.

Dopo il riscaldamento, far girare il motore al minimo oppure alla velocità più bassa con la marcia innestata per circa 15 minuti. Durante il tempo rimanente di 1 ora e 45 minuti, se le condizioni di navigazione lo permettono, utilizzare il motore a meno di 1/2 (metà) acceleratore (3000 g/min) con la marcia innestata.

NOTA:

E' possibile accelerare oltre il limite raccomandato e quindi ridurre immediatamente la velocità per rientrare entro i limiti raccomandati.

2. Per l'ora successiva:

Condizioni permettendo, utilizzare il motore a 4000 g/min o a tre quarti di acceleratore con la marcia innestata. Evitare di far girare il motore a tutta manetta.

3. 7 ore rimanenti:

Se le condizioni di navigazione lo permettono, utilizzare il motore alla velocità desiderata con la marcia innestata.

Occasionalmente, è possibile far girare il motore a tutto acceleratore; non far comunque girare il motore continuamente a tutto acceleratore per più di 5 minuti alla volta.

AVVISO

La corsa continua a tutto regime per più di 5 minuti durante le ultime 7 ore di rodaggio può causare gravi danni al motore, ad esempio il grippaggio.

Durante le ultime 7 ore di rodaggio, non aprire del tutto l'acceleratore per più di 5 minuti alla volta.

FUNZIONAMENTO

PRIMA DI AVVIARE IL MOTORE

1. Il motore deve essere stato abbassato in acqua.
2. Controllare che la tubazione del carburante e quella dal serbatoio della barca siano ben collegate e fermate.

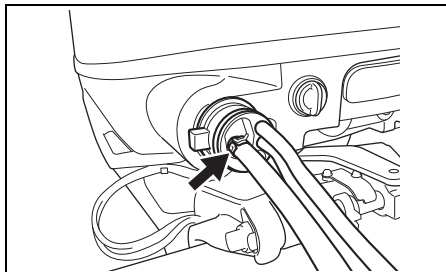

3. Controllare che il motore sia in folle (posizione "NEUTRAL")

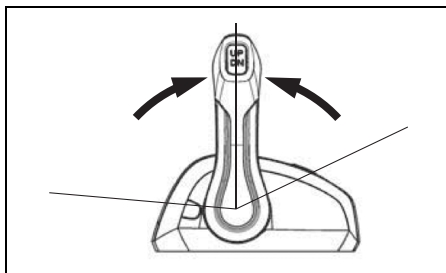

4. Assicurarsi che la piastra di bloccaggio sia in posizione e che il cavo dell'interruttore per l'arresto di emergenza sia fissato saldamente al polso o a una zona appropriata dell'abbigliamento, come la cintura.

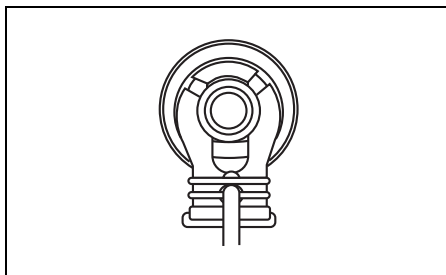

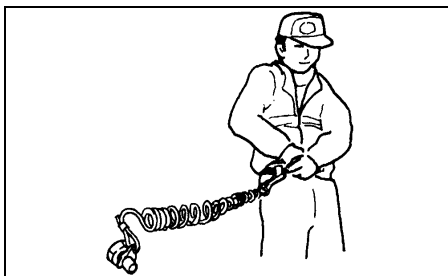

▲ AVVERTENZA

Se il cordino dell'interruttore per l'arresto di emergenza non è fissato correttamente o non si prendono le misure necessarie perché l'interruttore per l'arresto di emergenza funzioni come previsto, si possono avere lesioni gravi o perfino il decesso dell'operatore o dei passeggeri.

Prendere sempre le seguenti precauzioni:

- Controllare che il cordino dell'interruttore per l'arresto di emergenza sia ben legato al polso dell'operatore o ad un'area adatta del suo vestiario (cintura, ecc.).
- Controllare che nessun oggetto ostacoli o riduca il funzionamento dell'interruttore per l'arresto di emergenza.
- Fare attenzione a non tirare il cavo dell'interruttore per l'arresto di emergenza durante il funzionamento normale. Il motore si fermerebbe improvvisamente e l'arresto improvviso dell'imbarcazione potrebbe proiettarne gli occupanti in avanti.

NOTA:

Solo per un utilizzo temporaneo, viene fornita una piastra di bloccaggio di plastica di ricambio. Rimuoverla dal cavo e conservarla in un posto sicuro a bordo dell'imbarcazione. Tuttavia, il cavo originale e la piastra di bloccaggio dovrebbero essere sostituiti il prima possibile.

ACCENSIONE DEL MOTORE

▲ AVVERTENZA

I gas di scarico contengono monossido di carbonio, un gas pericolosissimo e difficile da rilevare perché incolore ed inodore. L'aspirazione di monossido di carbonio può causare la morte o lesioni gravissime.

Mai avviare o fare girare il motore al coperto o in luoghi poco ventilati.

▲ AVVERTENZA

Usando l'imbarcazione con l'interruttore per l'arresto di emergenza fuori uso può essere pericoloso.

Prima di partire, controllare che l'interruttore per l'arresto di emergenza funzioni correttamente.

NOTA:

Se la piastra di blocco dell'interruttore di arresto di emergenza non è in posizione, il motorino di avviamento non parte.

1. Premere il bulbo della pompetta di adescamento sul flessibile di alimentazione varie volte sino a quando si nota certa resistenza.

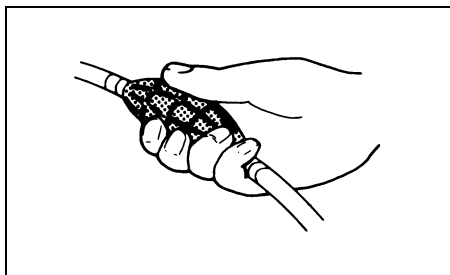

2. Se il sistema di avvio senza chiavi non è in dotazione:
Ruotare fino a quando la chiave di accensione è in posizione "ON".
3. Ruotando la chiave di accensione sulla posizione "START" si avviano automaticamente tutti i motori.

Riportata la chiave di accensione sulla posizione "ON" partendo da quella "START", il motorino di avviamento continua a girare per 4 secondi fino a che il motore parte.

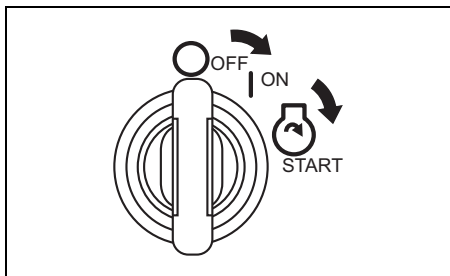

AVVISO

Se si tiene la chiave di accensione nella posizione "START" per avviare il motore, il sistema di avviamento potrebbe danneggiarsi.

Per avviare il motore, portare la chiave di accensione sulla posizione "START" una sola volta e lasciarla andare. Il motorino di avviamento gira fino a che il motore parte per al massimo 4 secondi.

Per avviare ogni motore individualmente, girare l'interruttore di accensione sulla posizione "ON". Quindi premere l'interruttore start/stop sul pannello degli interruttori per avviare ogni motore individualmente.

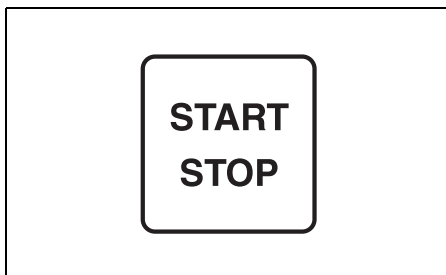
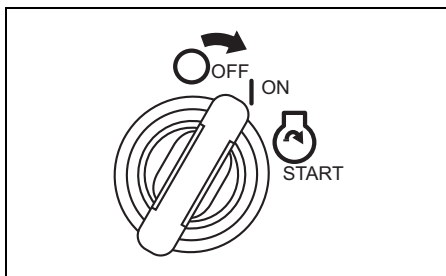

AVVISO

Se l'indicazione "Low Oil Pressure" viene visualizzata dallo strumento durante il funzionamento, il livello dell'olio motore potrebbe essere basso tanto da danneggiare il motore.

Fermare il motore e controllare il livello dell'olio.

NOTA:

Il tempo consecutivo di funzionamento del motorino di avviamento è fissato su quattro secondi.

Superato questo tempo, il motorino di avviamento si ferma automaticamente.

Se il motorino si ferma, attendere circa dieci secondi che si raffreddi e riprovare.

4. Riscaldare il motore per circa 5 minuti.

AVVISO

Portando la valvola a farfalla sulla posizione del tutto aperta immediatamente dopo l'accensione del motore senza un riscaldamento adeguato si può causare il guasto del motore.

Avviato il motore, lasciarlo riscaldare a sufficienza prima di passare ad alti regimi.

Controllo acqua raffreddamento

Non appena il motore parte, l'acqua deve spruzzare dal foro pilota ① indicando che la pompa dell'acqua ed il sistema di raffreddamento funzionano normalmente. Se l'acqua non viene spruzzata dal foro pilota, spegnere immediatamente il motore e rivolgersi al rivenditore autorizzato Suzuki più vicino.

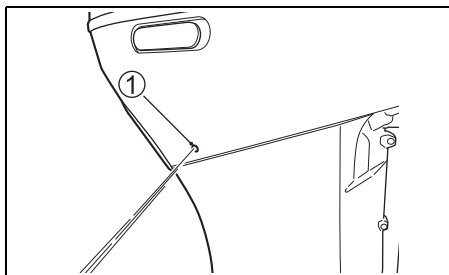

AVVISO

Mai usare il motore fuoribordo quando dal foro pilota non esce acqua, o si avranno danni seri al motore.

Avviato il motore, controllare che dal foro pilota fuoriesca dell'acqua.

INSERIMENTO DELLA MARCIA E CONTROLLO DELLA VELOCITÀ

AVVISO

Se si passa dalla marcia in avanti ("FORWARD") a quella indietro ("REVERSE") o viceversa da "REVERSE" a "FORWARD" senza portare il motore al minimo e ridurre la velocità dell'imbarcazione, o (b) se non si fa attenzione nel muovere l'imbarcazione in retromarcia, è possibile causare gravi danni al motore.

Prima di cambiare, lasciare sempre che il regime del motore torni al minimo. Durante la retromarcia, fare attenzione e muoversi a velocità minima. Prima di accelerare, controllare che la leva della marcia sia nella posizione desiderata.

NOTA:

- Su imbarcazioni dotate di triplo motore, quello centrale e quello di babordo vengono avviati con la leva del cambio di babordo ① per collegare il motore centrale a quello di babordo.
- In presenza di quattro motori, i due a babordo vengono avviati con la leva del cambio ① ed i due di tribordo con la leva del cambio ②.
- Su imbarcazioni dotate di cinque motori, il motore centrale, il motore centrale di sinistra e il motore di sinistra sono avviati con la leva del cambio di sinistra ① in modo da collegare il motore centrale con i due motori sul lato sinistro, mentre i due motori sul lato destro sono avviati con la leva del cambio ②.
- Su imbarcazioni dotate di sei motori, i tre motori sul lato sinistro sono avviati con la leva del cambio ① e i tre motori sul lato destro sono avviati con la leva del cambio ②.

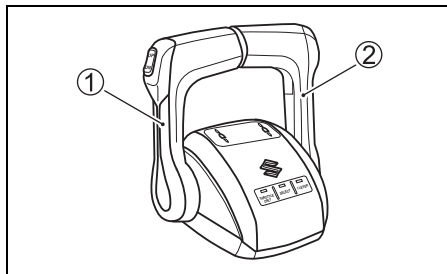

NOTA:

- Quando il motore si ferma, la frizione si porta in folle a prescindere dalla posizione della leva di telecomando.
- La frizione non può venire portata nella posizione di avanti o indietro usando la leva di telecomando a motore fermo.
- Se il cambio marcia avviene mentre la velocità del motore è elevata, il cicalino suona due volte e la spia posizione del cambio "N" visualizzata sull'indicatore del multi-funzione, lampeggia. Se questo sistema si attiva, spostare la leva del cambio in posizione del tutto chiusa.



Inserimento della marcia

NOTA:

Scatola per il controllo a distanza di tipo B

La scatola per il controllo a distanza di tipo B possiede un meccanismo di blocco che previene il passaggio accidentale dal folle alla marcia avanti o indietro. Per annullare il blocco, premere il pulsante di blocco del cambio prima di cambiar marcia.

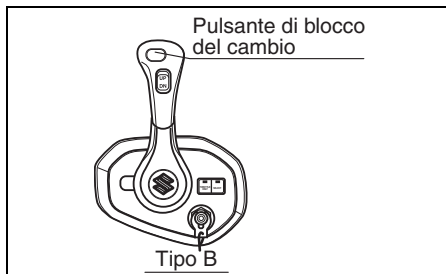

Per ingranare la marcia in avanti ("FORWARD"), spostare la leva di comando in avanti all'incirca sulla posizione **A** come indicato in figura.

Per ingranare la marcia indietro ("REVERSE"), spostare la leva di comando all'indietro all'incirca sulla posizione **B** come indicato in figura.

Un fermo o una tacca è presente su tutte le scatole per il controllo Suzuki per consentire di individuare le posizioni **A**, **B** e folle. Cambiate sempre rapidamente e con decisione dalla posizione di folle alla posizione **A** o **B** per evitare un'usura anomala delle superfici di innesto degli ingranaggi e della frizione.

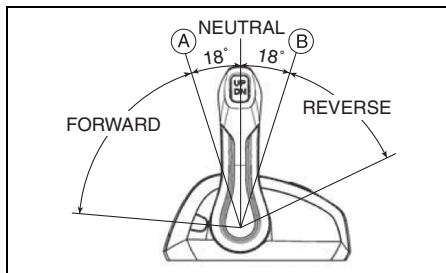

Controllo della velocità

Per aumentare la velocità dopo aver inserito la marcia continuare a spostare la leva di comando in avanti o indietro.

▲ AVVERTENZA

Dato che la stessa maniglia viene usata per il cambio ed il controllo della velocità, è possibile portarla oltre la soglia di attivazione dell'acceleratore. Questo può far avanzare improvvisamente l'imbarcazione, causando ferimenti o danni.

Nel cambiare marcia, fare attenzione a non portare la maniglia di controllo troppo in avanti o indietro.

ARRESTO DEL MOTORE

NOTA:

Se fosse necessario fermare il motore in caso di emergenza, girare la piastrina di blocco di arresto di emergenza girando il cavo dell'interruttore di arresto di emergenza.

Fermare il motore:

1. Passare a "NEUTRAL".
2. Dopo aver portato l'acceleratore al massimo, lasciare raffreddare il motore per qualche minuto al minimo o a basso regime.

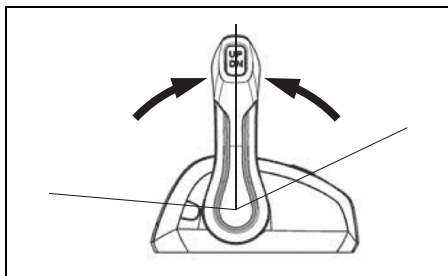

3. Ruotare la chiave di accensione sulla posizione "OFF" per spegnere tutti i motori.

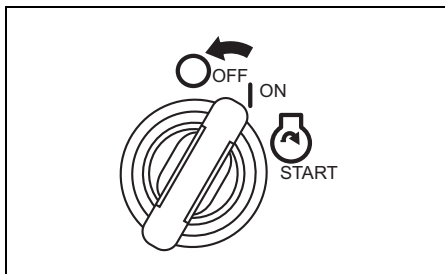

4. Premere l'interruttore start/stop sul pannello degli interruttori per spegnere ogni motore individualmente.

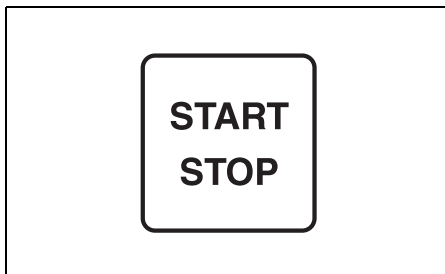

AVVISO

Se l'interruttore principale viene lasciato su ON a motore spento, la batteria si scarica.

A motore spento, l'interruttore principale deve sempre essere su OFF.

▲ AVVERTENZA

L'uso non autorizzato della barca può causare incidenti e danni alla barca stessa.

Per prevenire un uso non autorizzato della Vostra barca, si consiglia di togliere sempre la chiave e la piastrina di blocco dell'interruttore di arresto di emergenza quando si lascia la barca incustodita.

5. Fermato il motore, scollegare il condotto del carburante dal motore fuoribordo se c'è un connettore del carburante.

▲ AVVERTENZA

Se si lascia il motore fermo per molto tempo con la linea del carburante scollegata, il carburante potrebbe fuoriuscire.

Scollegare la linea del carburante dal serbatoio, se c'è un connettore del carburante, prima di lasciare il motore fermo per molto tempo.

6. Girare la vite di sfiato dell'aria del tappo del carburante in senso orario per chiudere lo sfiato (se in dotazione).

NOTA:

Per accertarsi che l'interruttore di arresto di emergenza funzioni in modo corretto, arrestare occasionalmente il motore rimuovendo la piastra di bloccaggio mentre il motore gira al minimo.

ORMEGGIO

Il motore deve essere inclinato fuori dall'acqua quando si procede in acque basse oppure quando esso non viene utilizzato per qualche tempo onde proteggerlo dai danni derivanti da ostacoli sommersi o dalla corrosione dell'acqua salata.

Per i dettagli relativi al sollevamento del motore vedi il paragrafo LEVA DI BLOCCAGGIO INCLINAZIONE.

AVVISO

Ormeggiando l'imbarcazione in modo scorretto si possono danneggiare sia l'imbarcazione, sia il motore o causare altri danni.

Non lasciare che il motore tocchi le pareti della banchina, del moto o di altre barche quando è all'ormeggio.

USO DELLA MODALITÀ DI TROLLING

INDICATORE MULTI-FUNZIONE

Passaggio alla modalità TROLL

Tenere premuto il pulsante [MENU] durante la crociera alla velocità di trolling (velocità minima) e questo attiva la modalità TROLL.

Per quanto riguarda Trolling Speed, è possibile impostare e mantenere la velocità desiderata del motore all'interno della gamma che va da 600 g/min a 1200 g/min con i pulsanti [▼] o [▲].

NOTA:

- *Questo sistema non funziona regolarmente se il motore non ha ancora raggiunto la sua temperatura di lavoro.*
- *Se il pulsante [MENU] viene mantenuto premuto con la leva di telecomando in folle, la modalità TROLL non si attiva.*
- *Con più motori:*
 - *Se l'acceleratore di tutti i motori è chiuso ed uno dei motori è in marcia, alla pressione del pulsante passa alla modalità TROLL.*
 - *Il regime minimo a marcia innestata di tutti i motori viene controllato simultaneamente.*

Regolazione della velocità di trolling:

- *Quando si preme il pulsante [▲], viene emesso un breve segnale acustico e il numero di giri del motore aumenta di 50 g/min.*
- *Quando si preme il pulsante [▼], viene emesso un breve segnale acustico e il numero di giri del motore diminuisce di 50 g/min.*

NOTA:

- *Quando si preme il pulsante [▼] al limite superiore di regime di trolling di tutti i motori, il numero di giri del motore non cambierà e verranno emessi tre lunghi bip.*
- *Quando si preme il pulsante [▲] al limite inferiore di regime di trolling di tutti i motori, il numero di giri del motore non cambierà e verranno emessi tre lunghi bip.*
- *Con più motori:*

Se l'interruttore viene azionato quando un motore ha raggiunto il limite di regolabilità della velocità di trolling e gli altri no, si sente un breve bip ed i giri per minuto del motore che non ha raggiunto il limite di regolabilità cambia.

- Il cambio e l'acceleratore rimangono funzionali anche a modalità di trolling innestata.

Cancelazione della modalità di trolling:

La modalità di trolling può venire cancellata portando la leva di comando remoto nella posizione del folle o portando il regime del motore a o oltre i 3000 gpm. In ambedue i casi, quando la modalità di trolling viene cancellata si sentono due brevi bip.

NOTA:

Consultare il "MANUALE D'USO DELLO STRUMENTO MULTIFUNZIONE SMG4" fornito con il prodotto.

Per ulteriori informazioni, contattate un concessionario Suzuki Marine autorizzato.

Interruttore TROLL MODE (opzionale)

Passaggio alla modalità TROLL MODE

Tenere premuto l'interruttore "SU" o "GIÙ" durante la crociera alla velocità di trolling (velocità minima) per attivare la modalità TROLL. Per quanto riguarda la velocità di trolling, è possibile impostare e mantenere la velocità desiderata del motore all'interno della gamma che va da 600 g/min a 1200 g/min con gli interruttori "SU" o "GIÙ".

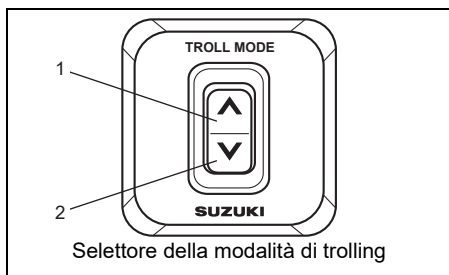

Selettore della modalità di trolling

1. Interruttore "SU"
2. Interruttore "GIÙ"

NOTA:

Per controllare accuratamente il regime del motore durante la modalità di trolling, Suzuki raccomanda l'uso del contagiri multifunzione appropriato.

Uso della modalità di trolling

Impostazione della modalità di trolling:

1. Innestare la marcia in avanti o all'indietro e controllare che l'acceleratore sia del tutto chiuso (minimo in marcia).
2. Premere il pulsante "UP" o "DN" del selettore della modalità di trolling fino a sentire un bip. Scegliendo "YES" e premendo il pulsante [SET] si sente un bip e la modalità TROLL si attiva. Contemporaneamente, sullo schermo appare la schermata della modalità TROLL e l'indicazione **TROLL** appare sullo schermo. Se sullo schermo appaiono "Engine Speed Screen" o "All Items Screen", la schermata del regime del motore cambia da analogica a digitale.

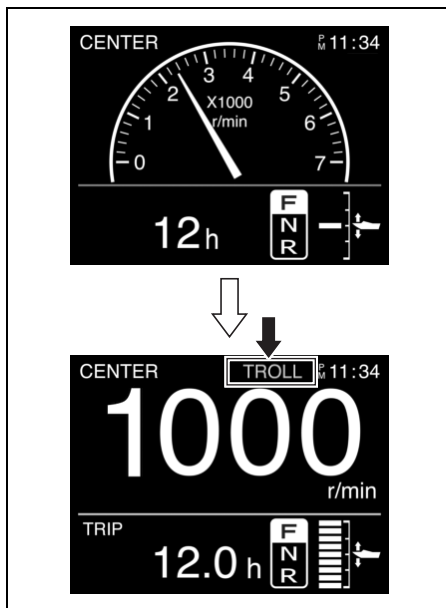

NOTA:

- *Questo sistema non funziona regolarmente se il motore non ha ancora raggiunto la sua temperatura di lavoro.*
- *Se il pulsante viene mantenuto premuto con la leva di telecomando in folle, la modalità TROLL non si attiva.*
- *Con piumotori:*
 - *Assicurarsi che entrambe le leve di comando PORT e STBD siano spostate in avanti o indietro nella posizione di accelerazione completamente chiusa (velocità al minimo della marcia) prima di premere l'interruttore della modalità troll.*
 - *Il regime minimo a marcia innestata di tutti i motori viene controllato simultaneamente.*

Regolazione della velocità di trolling:

- Se si preme il pulsante "UP", si sente un breve bip e il regime del motore aumenta di 50 gpm.
- Se si preme il pulsante "DN", si sente un breve bip e il regime del motore diminuisce di 50 gpm.

NOTA:

Il cambio e l'acceleratore rimangono funzionali anche a modalità di trolling innestata.

Cancellazione della modalità di trolling:

La modalità di trolling può venire cancellata portando la leva di comando remoto nella posizione del folle o portando il regime del motore a o oltre i 3000 gpm. In ambedue i casi, quando la modalità di trolling viene cancellata si sentono due brevi bip.

USO IN ACQUE BASSE

Quando si utilizza la barca in acque basse, potrebbe essere necessario rialzare il motore dall'angolo di assetto normale. Quando si rialza il motore dall'angolo di assetto normale, far andare la barca a velocità ridotta. Una volta tornati in acque profonde, ricordarsi di riabbassare il motore all'angolo di assetto normale.

Per inclinare il motore oltre il normale angolo di assetto, usare l'interruttore di riduzione di inclinazione e assetto (PTT).

▲ AVVERTENZA

Se il motore viene inclinato oltre la posizione massima di assetto, la staffa di rotazione non ha supporto laterale dalla staffa di fissaggio ed il sistema di inclinazione non sarà in grado di proteggere il motore se l'unità inferiore colpisce un ostacolo. Questo potrebbe causare ferimenti fra gli occupanti. Inoltre, oltre la posizione di inclinazione massima, i fori di aspirazione dell'acqua possono non essere nell'acqua, causando gravi danni al motore dovuti al suo surriscaldamento.

Non usare il motore oltre i 1500 g/min o usare la barca in assetto da planata col motore inclinato oltre la posizione di assetto massimo.

AVVISO

Se il motore colpisce il fondo, si possono avere gravi danni.

Non permettere al motore di colpire il fondo. Se il motore colpisce il fondo, controllare immediatamente se ha danni.

UTILIZZO IN ACQUA SALATA

Dopo aver utilizzato il motore in acqua salata, sciacquare i passaggi con acqua dolce pulita come descritto nella sezione sul risciacquo dei passaggi per l'acqua. Se i passaggi dell'acqua non vengono risciacquati, il sale può corrodere il motore accorciandone la durata.

USO A TEMPERATURE SOTTO LO ZERO

Se il motore fuoribordo viene usato a temperature sotto lo zero, tenere la parte inferiore dell'unità sempre immersa in acqua.

Quando si rimuove il motore dall'acqua, tenerlo in posizione verticale fino a che il sistema di raffreddamento non si scarica completamente.

AVVISO

Se si lascia il motore fuoribordo fuori dall'acqua a basse temperature con dell'acqua ancora nel sistema di raffreddamento, questa può congelare ed espandersi, causando gravi danni al motore.

Se il motore fuoribordo è nell'acqua a temperature basse, tenere la porzione inferiore sempre immersa nell'acqua. Se il motore viene conservato fuori dall'acqua a basse temperature, farlo rimanere verticale in modo che il sistema di raffreddamento si svuoti del tutto.

PRECAUZIONI RIGUARDO L'UTILIZZO DI PIÙ MOTORI

Navigare normalmente mettendo in funzione tutti i motori fuoribordo.

Se si naviga mettendo in funzione solo alcuni dei motori fuoribordo, assicurarsi di navigare a bassa velocità.

Inoltre, assicurarsi di impostare la frizione dei motori fuoribordo non utilizzati su folle, arrestare i loro motori e poi sollevarli.

AVVISO

Se si naviga con le eliche dei motori fuoribordo non utilizzati parzialmente immerse, l'acqua potrebbe tornare indietro dal lato di scarico e causare danni ai motori.

Dunque, assicurarsi di impostare la frizione dei motori fuoribordo non utilizzati su folle, arrestare i loro motori, sollevarli e poi navigare normalmente.

REGOLAZIONI

REGOLAZIONE DELL'ANGOLO DI ASSETTO

▲ AVVERTENZA

L'angolo di assetto ha una grande influenza sulla manovrabilità. Se l'angolo di assetto è insufficiente, la barca può tendere ad immergersi e la prua ad oscillare lateralmente. Se l'angolo di assetto è eccessivo, la barca può oscillare lateralmente o delfinare in su e giù. Queste condizioni, che possono fare perdere il controllo dell'imbarcazione, possono far cadere gli occupanti dall'imbarcazione.

È quindi necessario mantenere l'angolo di assetto corretto basato sul tipo di imbarcazione, di motore e di elica, oltre che sulle condizioni di uso.

▲ AVVERTENZA

Se il motore viene inclinato oltre la posizione massima di assetto, la staffa di rotazione non ha supporto laterale dalla staffa di fissaggio ed il sistema di inclinazione non sarà in grado di proteggere il motore se l'unità inferiore colpisce un ostacolo. Questo potrebbe causare ferimenti fra gli occupanti.

Non usare il motore oltre i 1500 g/min o usare la barca in assetto da planata col motore inclinato oltre la posizione di assetto massimo.

Per mantenere la stabilità delle operazioni di sterzo e per ottenere le migliori prestazioni, verificare che l'angolo di assetto del motore sia corretto, come indicato nelle illustrazioni. Un appropriato angolo di assetto dipende da una serie di fattori quali la barca, il motore e le condizioni di utilizzazione.

AVVISO

Se si usa la barca con il motore oltre la posizione di assetto massimo, i fori di aspirazione dell'acqua del motore possono trovarsi al di sopra dell'acqua, causando gravi danni al motore dovuti al surriscaldamento.

Mai usare la barca con un angolo di assetto eccessivo.

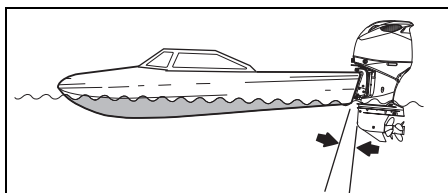

- Angolo di assetto troppo piccolo (la barca tende a "flottare")

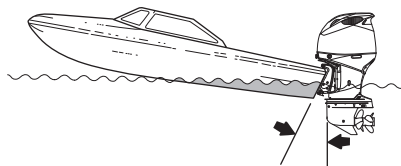

- Angolo di assetto troppo grande (la barca tende a "delfinare")

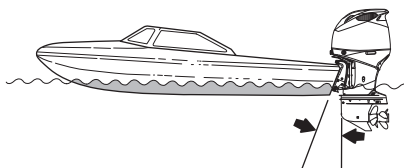

- Corretto angolo di assetto

Fare un giro di prova con la barca per verificare se l'angolo di assetto necessita di una opportuna regolazione. Per la regolazione dell'angolo di assetto fare uso dell'interruttore apposito. Vedere la sezione **ASSETTO E TENDA AUTOMATICI**.

Se ciononostante non si ottengono buone prestazioni, il motore potrebbe non essere installato all'altezza giusta. Richiedere assistenza al proprio negoziante.

Regolazione automatica dell'angolo di assetto

Questo motore fuoribordo è dotato della funzione di regolazione automatica dell'angolo di assetto. La funzione regola automaticamente l'angolo di assetto in modo appropriato. Consultare il "MANUALE D'USO DELLO STRUMENTO MULTIFUNZIONE SMG4" fornito con il prodotto.

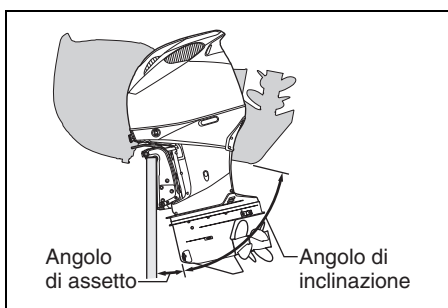

REGOLAZIONE DELLA MANOPOLA DI CONTROLLO

La frizione e la forza di trattenimento della manopola di controllo possono venire regolate a seconda delle preferenze. La regolazione della frizione della manopola di controllo cambia lo sforzo richiesto per spostare la manopola di controllo stessa. Questo contribuisce a prevenire spostamenti indesiderati della manopola di controllo in condizioni di mare agitato. Per quanto riguarda la regolazione della frizione e della forza di trattenimento della manopola di controllo, consultare il proprio concessionario di prodotti marini Suzuki.

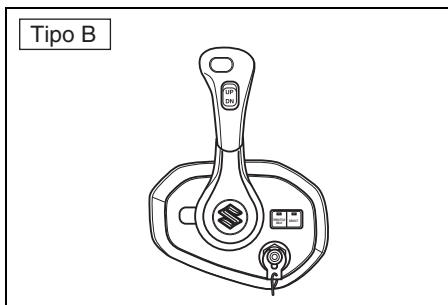
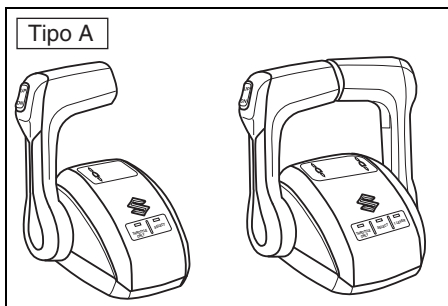

| Tipo | Elemento da regolare |
|------|-----------------------------------|
| A | Frizione e forza di trattenimento |
| B | Frizione |

REGOLAZIONE REGIME MINIMO

Il regime del minimo è stato regolato in fabbrica tra i 550 ed i 650 g/min col cambio in folle.

NOTA:

Se non fosse possibile regolare il regime del minimo entro la gamma specificata, contattare il proprio concessionario Suzuki Marine.

REGOLAZIONE CHIUSURA COPERCHIO MOTORE

Se si pensa che la chiusura del coperchio del motore sia troppo lenta o troppo stretta quando si bloccano le leve, fare quanto segue.

1. Allentare i bulloni ①.
2. Regolare la posizione delle staffe ②. Per stringere, spostarle nella direzione ④. Per allentare, spostarle nella direzione ③.
3. Ristringere i bulloni.

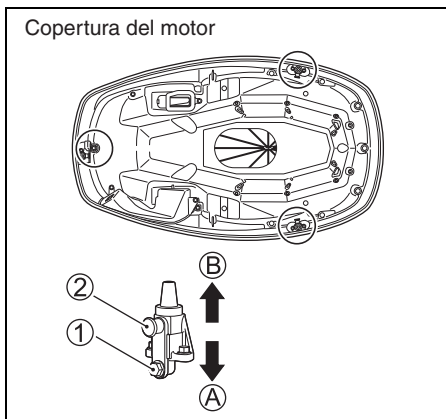

AVVISO

Se la manopola dell'astina dell'olio non è posizionata correttamente quando si installa la copertura del motore, il misuratore del livello dell'olio viene danneggiato.

Quando il coperchio del motore deve essere fissato, assicurarsi che la manopola dell'astina sia posizionata come mostrato in figura.

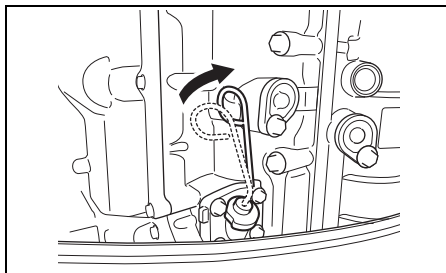

RIMOZIONE E TRASPORTO DEL MOTORE

RIMOZIONE DEL MOTORE

Se è necessario togliere il motore dalla barca, si raccomanda di rivolgersi ad un concessionario autorizzato SUZUKI per far fare questa operazione.

TRASPORTO MOTORE

Quando si trasporta il motore, tenerlo verticale o orizzontale.

Trasporto in posizione verticale:

Applicare il motore al suo supporto fermando la staffa di fissaggio con i due set di bullone e dado della traversa.

Mai usare il supporto di esibizione per il trasporto del motore.

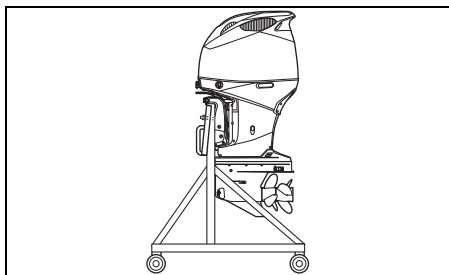

Trasporto in posizione orizzontale:

1. Scaricare l'olio motore. Vedere la sezione OLIO MOTORE.
2. Scaricare la benzina dal separatore di vapori nel modo seguente:
 - (1) Togliere il coperchio del motore.
 - (2) Inclinare del tutto il motore verso l'alto.
 - (3) Estrarre l'estremità ① del tubo di scarico.
 - (4) Allentare la vite di scarico del separatore di vapori ② e scaricare la benzina.

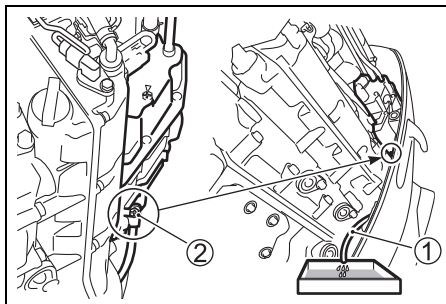

▲ AVVERTENZA

La benzina è estremamente infiammabile e tossica. Può causare incendi ed essere pericolosa e persone ed animali domestici.

Per conservare la benzina scaricata dal motore fuoribordo, usare un contenitore adatto e sicuro. Tenere la benzina lontana da scintille, fiamme, persone ed animali domestici.

AVVISO

Se la benzina versata viene lasciata su superfici verniciate, potrebbe lasciare macchie o scoloriture.

Pulirla quindi via immediatamente con un panno.

- (5) Dopo aver scaricato tutto il fluido, ristringere la vite di scarico del separatore del vapore ②.
- (6) Sollevare il motore e tirare all'indietro il tubo flessibile di scarico ①.

AVVISO

Se la manopola dell'astina dell'olio non è posizionata correttamente quando si installa la copertura del motore, il misuratore del livello dell'olio viene danneggiato.

Quando il coperchio del motore deve essere fissato, assicurarsi che la manopola dell'astina sia posizionata come mostrato in figura.

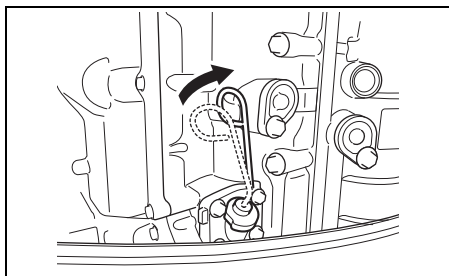

3. Appoggiare il motore su una protezione dell'alloggiamento col lato sinistro in basso come indicato.

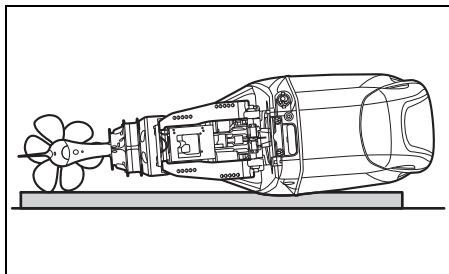

▲ AVVERTENZA

Il carburante versato ed i vapori di carburante sono pericolosi per la salute.

Prendere sempre le seguenti precauzioni:

- Scaricare sempre il carburante dai tubi e dal separatore dei vapori del carburante prima di trasportare l'imbarcazione/il motore fuoribordo e prima di toglierlo dall'imbarcazione.
- NON stendere il motore su di un lato senza prima svuotarlo dal carburante.
- Tenere il motore lontano da fiamme aperte e scintille.
- Pulire immediatamente il fluido versato.

AVVISO

Se non si fa attenzione nel coricare il motore fuoribordo e non si prendono prima precauzioni adatte come lo scarico completo dell'olio motore e dell'acqua di raffreddamento, si possono causare danni. L'olio motore potrebbe entrare dalla coppa, dell'acqua potrebbe entrare nel cilindro dalla luce di scarico e le coperture esterne potrebbero subire danni.

Prima di coricare il motore su di un lato scaricare sempre l'olio motore e l'acqua di raffreddamento, e fare attenzione nell'appoggiare il motore a terra.

AVVISO

Se il motore fuoribordo viene trasportato alla rovescia con la porzione inferiore più in alto di quella del motore, dell'acqua potrebbe entrare nel motore e danneggiarlo.

Mai trasportare o rimessare il fuoribordo col motore rivolto in basso.

TRAINO

Se la barca viene trainata con il motore attaccato tenere il motore nella normale posizione di funzionamento, a meno che non manchi lo spazio sufficiente. Se si rende necessaria una distanza maggiore, trainare la barca con il motore sollevato per mezzo di una sbarra appoggiata sullo specchio di poppa, o di un simile dispositivo destinato a sostenere il peso del motore.

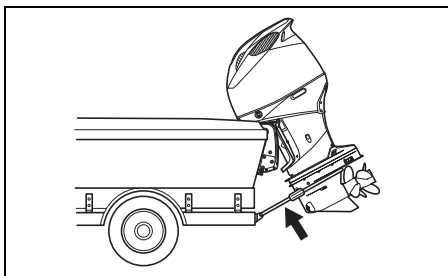

MODELLO CON STERZO INTEGRATO

Per trainare il motore, è necessario procurarsi un bloccasterzo (parte originale Suzuki).

NOTA:

- Consultare un concessionario autorizzato Suzuki Marine per le parti originali Suzuki.
- Per istruzioni dettagliate sul funzionamento, consultare il "Manuale d'uso del bloccasterzo" fornito con il prodotto.

AVVISO

Se si usa la leva di bloccaggio inclinazione per tenere il motore del tutto sollevato durante il traino della barca, il traino o i fondi stradali irregolari possono sbloccare il motore, causando danni al motore ed al meccanismo di blocco.

Non usare mai la leva di bloccaggio inclinazione per tenere il motore del tutto sollevato durante il traino della barca. Per sostenere il peso del motore, usare una barra o altro dispositivo simile.

ISPEZIONE E MANUTENZIONE

PROGRAMMA DI MANUTENZIONE

È importante ispezionare regolarmente e procedere alla manutenzione del motore fuoribordo. Seguire la tabella del programma di manutenzione. Ad ogni intervallo indicato eseguire il tipo di servizio previsto. Gli intervalli ai quali si deve procedere alla manutenzione di routine sono calcolati in base alle ore di uso effettivo, o ai mesi trascorsi, dovendosi prendere in considerazione la condizione che si verifica per prima.

⚠ AVVERTENZA

I gas di scarico contengono monossido di carbonio, un gas pericolosissimo e difficile da rilevare perché incolore ed inodore. L'aspirazione di monossido di carbonio può causare la morte o lesioni gravissime.

Mai avviare o fare girare il motore al coperto o in luoghi poco ventilati.

⚠ AVVERTENZA

La manutenzione scorretta o il trascurato della manutenzione raccomandata possono essere pericolose. La manutenzione o il trascurato della manutenzione aumentano le probabilità di incidenti o danni alla macchina.

Assicurarsi di far eseguire la manutenzione secondo il programma indicato nella tabella di manutenzione. Suzuki raccomanda di far eseguire gli interventi di manutenzione alle voci contrassegnate con un asterisco (*) nella tabella del programma di manutenzione solo da un rivenditore autorizzato Suzuki Marine o da un meccanico qualificato. La manutenzione delle voci non contrassegnate possono venire eseguite da un utente avente esperienza consultando le istruzioni in proposito di questa sezione. Se non si è sicuri di saper portare a termine con successo una delle operazioni di manutenzione non contrassegnate, affidarle ad un rivenditore di prodotti marini autorizzato Suzuki.

⚠ AVVERTENZA

La sicurezza propria e di terze parti dipende anche dalla qualità della manutenzione del motore fuoribordo.

Seguire con attenzione le istruzioni di controllo e manutenzione. Se non si ha esperienza di meccanica, non tentare di fare la manutenzione del motore fuoribordo. Ci si potrebbe ferire o danneggiare il motore.

AVVISO

Gli intervalli di manutenzione nella tabella del programma di manutenzione sono quelli per un uso normale del motore fuoribordo. Se il motore fuoribordo viene usato in condizioni particolarmente difficili come le seguenti, potrebbe essere necessaria una manutenzione più frequente.

- Uso frequente al regime massimo
- Uso continuato al regime massimo
- Uso continuato al minimo o alla velocità massima
- Uso frequente in acque fangose, limose, sabbiose, acide o poco profonde
- Uso senza il riscaldamento raccomandato
- Accelerazioni e decelerazioni frequenti
- Uso frequente del cambio

Non eseguendo la manutenzione più spesso si possono causare danni.

Per quanto riguarda gli intervalli appropriati di manutenzione per le condizioni d'uso del proprio motore, consultare il proprio rivenditore autorizzato di prodotti marini Suzuki. La Suzuki raccomanda fortemente di sostituire tutti pezzi del motore fuoribordo con ricambi autentici Suzuki o un loro equivalente.

TABELLA DEL PROGRAMMA DI MANUTENZIONE

| Intervallo Voce | Primo mese o 20 ore | Ogni 100 ore o ogni 12 mesi | Ogni 200 ore o ogni 12 mesi | Ogni 300 ore o ogni 36 mesi |
|---|--|--------------------------------|--------------------------------|--------------------------------|
| Candele | | I | | |
| Flessibile di sfiato e di alimentazione del carburante | I | I | | |
| Olio motore | R | R | | |
| Olio degli ingranaggi | R | R | | |
| * Olio per ingranaggi dello sterzo (modello con sterzo integrato) | | | | I |
| Lubrificazione | I | I | | |
| Anodi (esterno) | I | I | | |
| * Anodi (testata interna) | | I | | |
| Fili di massa | I | I | | |
| Batteria | I | I | | |
| Filtro carburante a bassa pressione | I | I | | |
| | Sostituire ogni 400 ore o ogni 2 anni. | | | |
| * Filtro pompa carburante a bassa pressione | Sostituire ogni 1000 ore. | | | |
| * Filtro olio motore | R | | R | |
| * Regime minimo | I | | I | |
| * Gioco della punteria | | | | I |
| * Pompa dell'acqua | | | I | |
| * Girante pompa acqua | | | I | R |
| Dado dell'elica, il perno e fermo dado anteriore | I | I | | |
| * Bulloni e dadi | T | T | | |
| * Termostato | | I | | |

I: Ispezionare e pulire, regolare, lubrificare, e sostituire se necessario. T: Serrare R: Sostituire

La Suzuki raccomanda gli interventi di manutenzione agli elementi contrassegnati da un asterisco (*) nella tabella qui sopra vengano sempre affidati ad un rivenditore di prodotti marini Suzuki o da un meccanico qualificato.

NOTA:

Filtro di separazione dell'acqua dal carburante

Sostituire l'elemento del filtro ogni 12 mesi (o più di frequente se raccomandato dal fabbricante).

CORREDO ATTREZZI

Un corredo di attrezzi viene fornito in dotazione al motore fuoribordo. Conservare il corredo a bordo dell'imbarcazione ed accertarsi che tutti gli attrezzi rimangano nel corredo stesso. Il corredo è composto da quanto segue:

- ① Borsa attrezzi
- ② Chiave a tubo 8 mm
- ③ Chiave a tubo 8 × 10 mm
- ④ Chiave 16 mm
- ⑤ Combinazione cacciavite
- ⑥ Manico cacciavite
- ⑦ Pinze
- ⑧ Chiave esagonale 4 mm
- ⑨ Chiave esagonale 8 mm
- ⑩ Guarnizione tappo di scarico olio motore (ricambio)

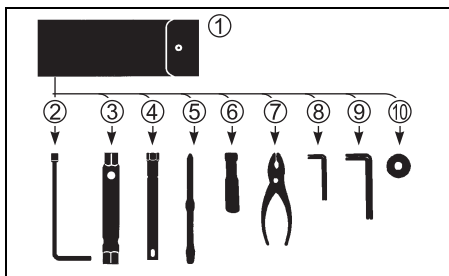

NOTA:

Il corredo attrezzi potrebbe differire da quello menzionato a seconda delle specifiche del motore.

CANDELE

AVVISO

Durante la manutenzione delle candele all'iridio/platino, non toccare l'elettrodo centrale, in quanto è facile da danneggiare.

Non toccare l'elettrodo centrale di una candela all'iridio. Evitare di pulire o regolare la distanza tra gli elettrodi.

Togliere le candele nel modo seguente:

1. Togliere il coperchio del motore.
2. Rimuovere i bulloni della staffa bobina di accensione e le staffe bobine di accensione ①.

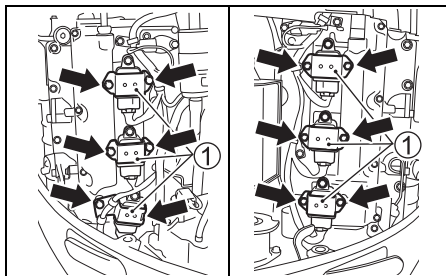

3. Rimuovere il bullone che ferma la bobina di accensione.
4. Togliere la bobina di accensione.

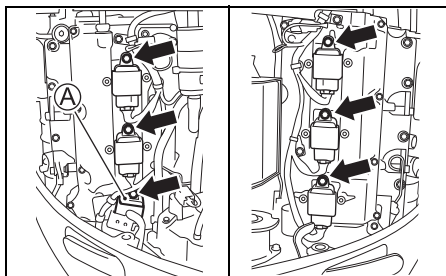

NOTA:

Ruotare la bobina di accensione A in senso orario come mostrato nella figura per rimuovere.

L'installazione è la procedura inversa della rimozione.

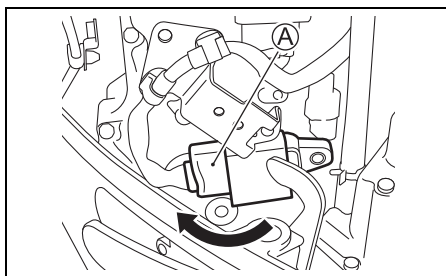

5. Allentare e togliere la candela utilizzando la chiave a tubo ② e il cacciavite ③ nella borsa degli attrezzi.

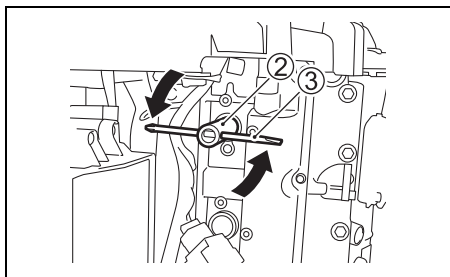

Il motore fuoribordo viene fornito con la seguente candela "standard" per uso normale.

Candela standard:
NGK ILZKR7D8

AVVISO

Le candele senza resistenza interferiscono col funzionamento dell'accensione elettrica, impedendo la produzione di scintille o causando problemi con altri apparecchi o accessori elettronici della barca.

Per il proprio motore fuoribordo, usare **SOLO** candele di tipo a resistenza.

Controllare la candela per usura dell'elettrodo, depositi carboniosi o danni all'isolante. Se l'elettrodo ha eccessiva usura, depositi carboniosi o danni all'isolante, la candela deve essere sostituita.

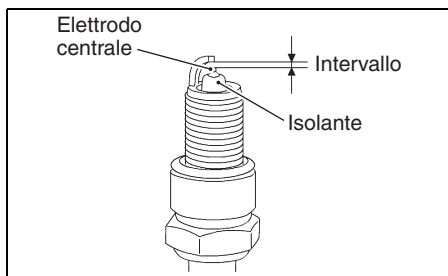

Misurare la distanza tra gli elettrodi utilizzando un calibro candele a filo. Se il valore distanza fra gli elettrodi è fuori del limite di servizio, sostituire la candela con una nuova.

AVVISO

Se viene utilizzato un calibro candele non a filo, la candela può subire danni.

Assicurarsi di utilizzare un calibro a filo.

Intervallo candele:

Intervallo candele:

Standard
0,7 – 0,8 mm
Limite di servizio
1,0 mm

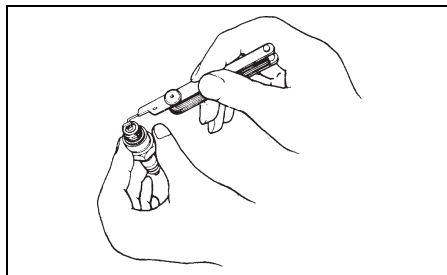

AVVISO

Durante la manutenzione delle candele all'iridio/platino, non toccare l'elettrodo centrale, in quanto è facile da danneggiare.

Non toccare l'elettrodo centrale di una candela all'iridio. Evitare di pulire o regolare la distanza tra gli elettrodi.

AVVISO

L'uso di candele scorrette o non strette correttamente può causare gravi danni al motore.

- Non usare candele di altra marca a meno che non si sia in grado di determinare che sono esattamente equivalenti a quelle della marca specificato, o si potrebbero avere danni al motore non coperti da garanzia. Tenere presente che le tabelle a riferimento incrociato aftermarket possono non essere accurate.
- Per installare una candela: farla sedere il più possibile a mano, quindi stringerla con una chiave alla coppia prescritta o all'angolo di rotazione specificato.

Coppia di serraggio:

15 – 19 N·m (1,5 – 1,9 kgf·m, 11 – 14 lbf·ft)

Angolo di rotazione:

Tappo nuovo
1/2 – 3/4 di un giro

Tappo di riutilizzo
1/12 – 1/8 di un giro

- Non stringere troppo o storta la candela, dato che questo danneggia le filettature in alluminio della testata cilindri.

AVVISO

Se la manopola dell'astina dell'olio non è posizionata correttamente quando si installa la copertura del motore, il misuratore del livello dell'olio viene danneggiato.

Quando il coperchio del motore deve essere fissato, assicurarsi che la manopola dell'astina sia posizionata come mostrato in figura.

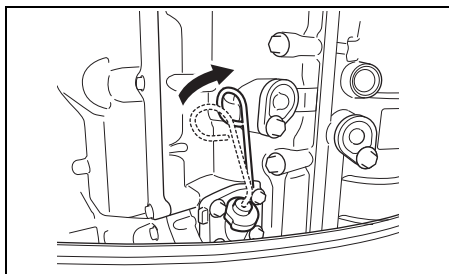

FLESSIBILE DI SFIATO E DI ALIMENTAZIONE DEL CARBURANTE

Ispezionare regolarmente il tubo di sfiato e di alimentazione del carburante per individuare eventuali perdite, incrinature, rigonfiamenti, o altri danni. Se il tubo di sfiato e di alimentazione risultano in qualche modo danneggiati, devono essere sostituiti. Per la sostituzione rivolgersi al concessionario Suzuki.

Linea di sfiato

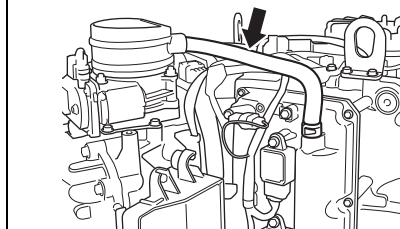

Flessibile di alimentazione del carburante

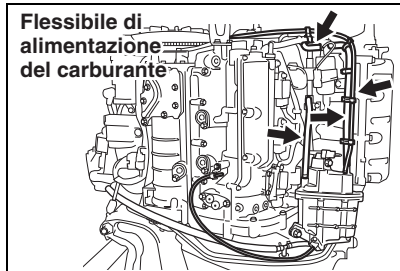

Flessibile di alimentazione del carburante

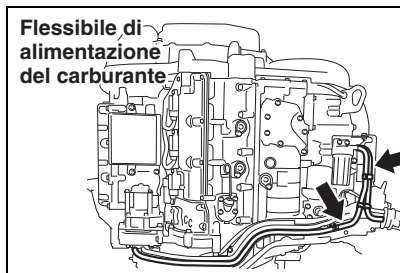

▲ AVVERTENZA

Le perdite di carburante possono contribuire a causare esplosioni o incendi, causando gravi ferite personali.

Far sostituire il tubo del carburante dal proprio rivenditore SUZUKI se vi fossero segni di perdite, crepe o rigonfiamenti.

OLIO MOTORE

▲ AVVERTENZA

Mai eseguire alcuna operazione all'OLIO MOTORE a motore acceso, dato che altrimenti si possono avere incidenti gravi.

Il motore deve venire sempre spento prima di eseguire qualsiasi operazione all'OLIO MOTORE.

▲ AVVERTENZA

L'olio motore può causare ferite a persone o animali domestici. Il contatto prolungato con olio motore usato può causare cancro della cute. Un contatto anche breve con olio usato può irritare la cute.

- Tenere l'olio sia nuovo che usato lontano da bambini ed animali.
- Portare una camicia a maniche lunghe e guanti impermeabili.
- In caso di contatto dell'olio con la pelle, lavare con sapone.
- Lavare a macchina abiti o stracci contaminati con olio.

AVVISO

Il trolling prolungato può ridurre la durata dell'olio. Nel caso si facesse questo uso del motore, perché non si danneggi si deve cambiare l'olio motore più di frequente.

Se si usa il motore fuoribordo per il trolling prolungato, cambiare l'olio motore più di frequente.

Cambio olio motore

L'olio deve essere cambiato a motore caldo in modo che esso possa essere scaricato completamente.

Per cambiare l'olio del motore:

1. Sorreggere il motore in posizione verticale e rimuovere la copertura del motore.
2. Rimuovere il tappo del foro di rabbocco dell'olio.

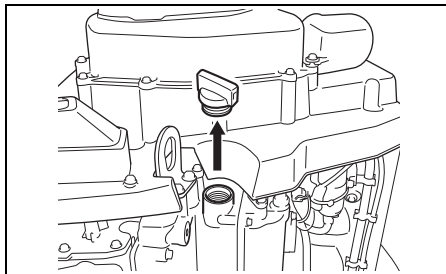

3. Porre un contenitore adatto sotto alla vite dello scarico dell'olio del motore.

▲ ATTENZIONE

La temperatura dell'olio motore potrebbe essere sufficientemente alta da bruciarvi le dita mentre togliere la vite dello scarico.

Prima di toccarla con le mani nude, attendere che la vite dello scarico si sia raffreddata a sufficienza.

4. Rimuovere la vite dello scarico del motore ① e la guarnizione ② e quindi scaricare l'olio.

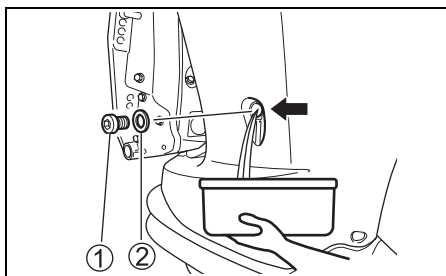

5. Dopo lo scarico, installare una nuova guarnizione e quindi stringere la vite di scarico dell'olio ① alla coppia specificata.

Coppia di serraggio:

10 – 15 N·m (1,0 – 1,5 kgf-m/7,4 – 11 lbf-ft)

AVVISO

Una guarnizione usata può perdere, causando danni al motore.

Non riutilizzare una guarnizione usata. Usare sempre guarnizioni nuove.

NOTA:

Vi sono delle guarnizioni di ricambio nella borsa degli attrezzi.

6. Riempire con olio raccomandato fino al livello superiore.

Capacità dell'olio:

8,0 L

Olio motore:

Vedere la sezione OLIO MOTORE in questo manuale.

7. Ricontrollare il livello dell'olio del motore.

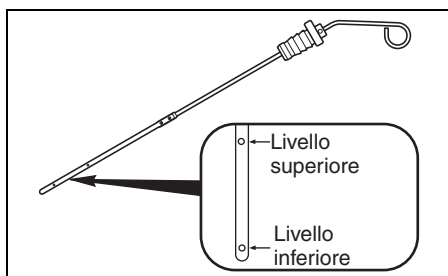

NOTA:

Per evitare una misurazione scorretta del livello dell'olio del motore, ricontrollare il livello solo quando il motore si è raffreddato.

8. Inserire l'astina e ruotare di 90 gradi verso destra, nella sua posizione originale come illustrato in figura.

AVVISO

Se la manopola dell'astina dell'olio non è posizionata correttamente quando si installa la copertura del motore, il misuratore del livello dell'olio viene danneggiato.

Quando il coperchio del motore deve essere fissato, assicurarsi che la manopola dell'astina sia posizionata come mostrato in figura.

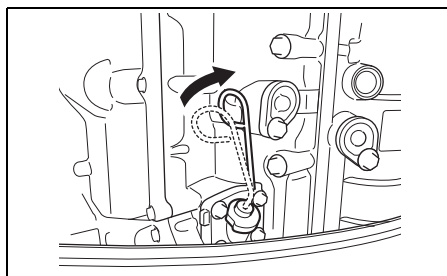

9. Reinstallare il tappo del foro di rabbocco dell'olio.

NOTA:

Riciclare o sbarazzarsi dell'olio usato in modo appropriato. Non gettare l'olio nelle immondizie o versarlo nel suolo o, attraverso uno scarico, in acqua.

OLIO DEGLI INGRANAGGI

▲ AVVERTENZA

L'olio degli ingranaggi può causare ferite a persone o animali domestici. Il contatto prolungato con olio degli ingranaggi usato può causare cancro della cute. Un contatto anche breve con olio usato può irritare la cute.

- Tenere l'olio sia nuovo che usato lontano da bambini ed animali.
- Portare una camicia a maniche lunghe e guanti impermeabili.
- In caso di contatto dell'olio con la pelle, lavare con sapone.
- Lavare a macchina abiti o stracci contaminati con olio.

Per controllare l'olio degli ingranaggi:

1. Assicurarsi che il motore sia in posizione verticale.
2. Rimuovere il tappo di controllo del livello dell'olio ingranaggi ① e il tappo per foro di regolazione del livello dell'olio ingranaggi ②.

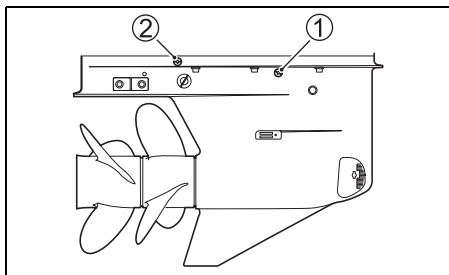

3. Iniettare l'olio per ingranaggi specificato nel foro di regolazione del livello dell'olio ingranaggi e assicurarsi che l'olio fuoriesca dal foro del livello dell'olio ingranaggi.

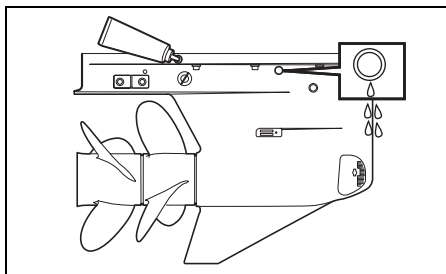

NOTA:

Quando si rimuove il tappo di controllo del livello dell'olio ingranaggi, la struttura della scatola degli ingranaggi consente a una quantità residua di olio di rimanere nell'area del tappo di controllo del livello dell'olio.

Ciò significa che se si rimuove il tappo di controllo del livello dell'olio ingranaggi, può fuoriuscire una certa quantità di olio anche se la quantità totale di olio nella scatola degli ingranaggi è inferiore a quella specificata.

Quando si controlla il livello dell'olio degli ingranaggi, verificare sempre che l'olio venga iniettato nel foro di regolazione del livello dell'olio ingranaggi e assicurarsi che l'olio fuoriesca dal foro del livello dell'olio ingranaggi.

4. Reinserrire e serrare i due tappi.

Per cambiare l'olio degli ingranaggi:

1. Posizionare lo sterzo centralmente, azionare l'interruttore per la regolazione automatica dell'assetto e dell'inclinazione "UP" fino a quando il motore si trova in posizione di assetto massimo.

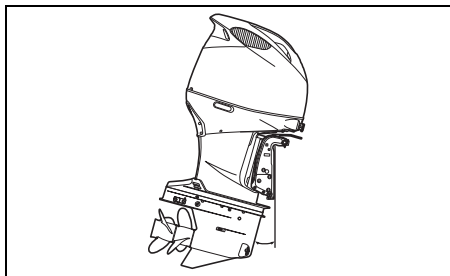

2. Rimuovere i filtri dell'acqua BABORDO/DRITTA ③.

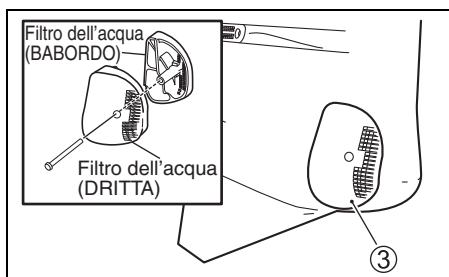

3. Posizionare una vaschetta di scarico sotto la parte inferiore.
4. Rimuovere il tappo di scarico dell'olio ingranaggi ④, quindi rimuovere il tappo di controllo del livello dell'olio ingranaggi ①.

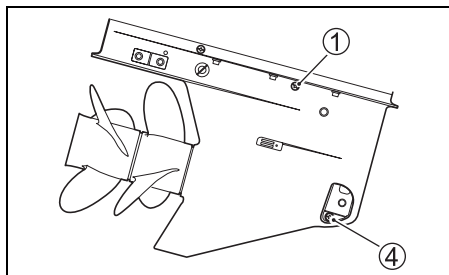

5. Dopo aver scaricato completamente l'olio, posizionare il motore in posizione verticale.
6. Iniettare l'olio per ingranaggi specificato nel foro di scarico inferiore fino a quando non inizia a fuoriuscire dal foro di controllo del livello dell'olio ingranaggi. Sono necessari circa 2,8 L di olio.

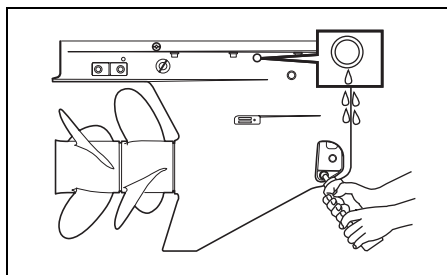

7. Installare nuovamente il tappo del livello dell'olio degli ingranaggi e quindi stringerlo alla coppia specificata.

Coppia di serraggio:

9,0 – 11 N·m (0,92 – 1,1 kgf-m/6,6 – 8,1 lbf-ft)

8. Dunque, installare rapidamente il tappo di scarico dell'olio ④ e stringere alla coppia specificata.

Coppia di serraggio:

9,0 – 11 N·m (0,92 – 1,1 kgf-m/6,6 – 8,1 lbf-ft)

9. Controllare il livello dell'olio degli ingranaggi dopo 10 minuti.

NOTA:

Quando si rimuove il tappo di controllo del livello dell'olio ingranaggi, la struttura della scatola degli ingranaggi consente a una quantità residua di olio di rimanere nell'area del tappo di controllo del livello dell'olio.

Ciò significa che se si rimuove il tappo di controllo del livello dell'olio ingranaggi, può fuoriuscire una certa quantità di olio anche se la quantità totale di olio nella scatola degli ingranaggi è inferiore a quella specificata.

Quando si controlla il livello dell'olio degli ingranaggi, verificare sempre che l'olio venga iniettato nel foro di regolazione del livello dell'olio ingranaggi e assicurarsi che l'olio fuoriesca dal foro del livello dell'olio ingranaggi.

10. Installare i filtri dell'acqua PORT/STBD ③, quindi stringere il bullone alla coppia specificata.

Coppia di serraggio:

1,0 – 2,0 N·m (0,10 – 0,20 kgf-m/0,74 – 1,5 lbf-ft)

NOTA:

Riciclare o sbarazzarsi dell'olio degli ingranaggi usato in modo corretto. Non gettarlo nell'immondizia, versarlo a terra, in uno scarico o nell'acqua.

AVVISO

Se una lenza si avvolgesse attorno all'albero dell'elica in movimento, la tenuta dell'olio dell'albero dell'elica può danneggiarsi e far entrare acqua nella scatola del cambio, causando gravi danni.

Se l'olio degli ingranaggi fosse biancastro, è contaminato con acqua. Per ottenere consigli, entrare immediatamente in contatto con un rivenditore di prodotti marini Suzuki. Non usare il motore fuoribordo senza cambiare l'olio ed eliminare la causa della contaminazione.

FILTRO CARBURANTE A BASSA PRESSIONE

Il filtro carburante a bassa pressione deve venire sostituito periodicamente da un Concessionario di prodotti marini Suzuki.

Sostituire il filtro carburante a bassa pressione ogni 400 ore (2 anni).

▲ AVVERTENZA

La benzina è estremamente infiammabile e tossica. Può causare incendi ed essere pericolosa ad animali domestici e persone.

Per assistere il filtro del carburante, prendere le seguenti precauzioni:

- Prima di pulire il filtro del carburante, fermare il motore.
- Fare attenzione a non versare carburante. Se lo fate, pulirlo via immediatamente.
- Non fumare e tenersi lontani da fiamme aperte e scintille.

▲ AVVERTENZA

I solventi per la pulizia sono tossici ed irritanti, e possono causare lesioni in persone o animali domestici.

Tenere il solvente lontano da bambini ed animali domestici. Alla fine del lavoro, gettare il solvente in modo corretto.

Ispezionare e pulire il filtro del carburante nel modo seguente:

1. Spegner il motore e lasciare che si raffreddi.
2. Controllare che chiave di accensione si trovi su OFF.
3. Togliere il coperchio del motore.
4. Rimuovere i bulloni ① che fermano il tappo del filtro del carburante ② al suo posto.

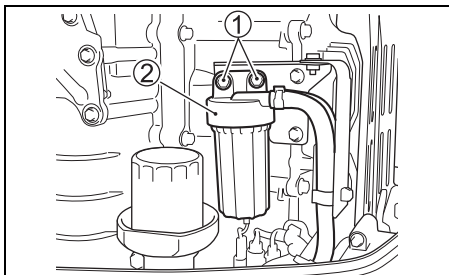

AVVISO

Allentando il tappo del filtro in modo scorretto si possono causare danni al filo del sensore.

- Nel togliere la coppa del filtro, fare attenzione a non torcere il filo del sensore.
- Scollegare il connettore del filo prima di togliere la coppa del filtro.

5. Spingere all'indietro la linguetta "a" del connettore e scollegare il connettore del filo del sensore dell'acqua ③.

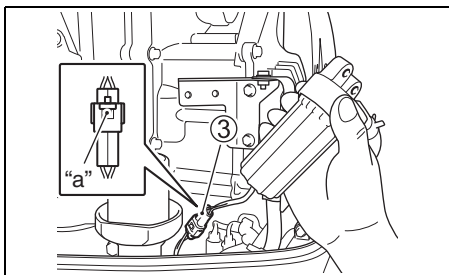

6. Mettere uno straccio sul filtro prima di toglierlo in modo da raccogliere il carburante eventualmente perduto.
7. Separare la coppa del filtro ④ dal tappo ② girando la coppa del filtro in senso antiorario.

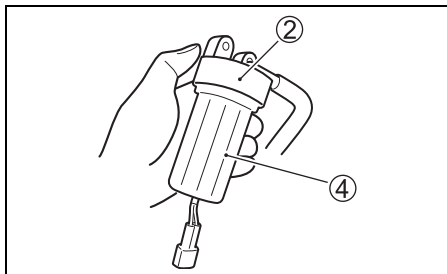

8. Scaricare il carburante e l'acqua nella coppa del filtro in un contenitore adatto.

AVVISO

Se la benzina versata viene lasciata su superfici verniciate, potrebbe lasciare macchie o scoloriture.

Pulirla quindi via immediatamente con un panno.

9. Estrarre l'elemento del filtro ⑤. Controllare l'elemento del filtro ⑤, l'O-ring ⑥ e l'anello di tenuta ⑦ per trovare danni. Se sono danneggiati, sostituirli.

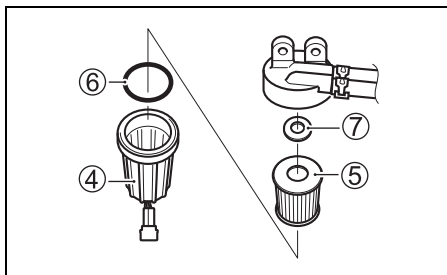

10. Lavare l'elemento del filtro con solvente pulito e lasciarlo asciugare.
11. Reinstallare l'anello di tenuta e l'elemento del filtro nella posizione originale.
12. Verificare che l'O-ring sia al suo posto in cima alla coppa del filtro ed avvitare questa al suo posto.
13. Collegare il connettore del filo del sensore dell'acqua ③.
14. Installare nuovamente il filtro del combustibile, quindi stringere il bullone ① alla coppia specificata.

Coppia di serraggio:

8,0 – 12 N·m (0,82 – 1,2 kgf-m/5,9 – 8,9 lbf-ft)

15. Riavviare il motore a controllare che non vi siano perdite di carburante intorno al filtro.

NOTA:

Se la coppa del filtro del carburante contiene dell'acqua, toglierla e scaricare l'acqua. Togliere sempre il carburante in eccesso in modo sicuro. Per eventuali domande, consultare un concessionario di prodotti marini Suzuki.

LUBRIFICAZIONE

Una lubrificazione appropriata è importante per il funzionamento del motore e per una lunga durata delle parti del motore stesso. La tabella seguente indica i punti di lubrificazione del motore fuoribordo ed il lubrificante raccomandato:

 **Grasso resistente all'acqua di tipo marino (usare una pistola per grasso per lubrificare l'ingrassatore)**

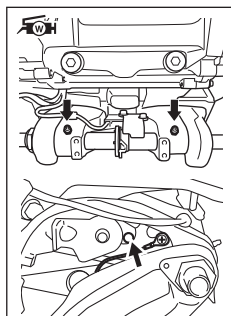
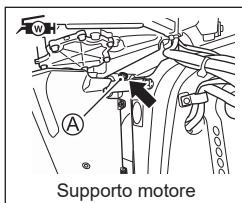
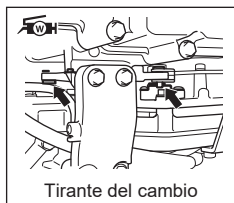

DF300B/325A/350A

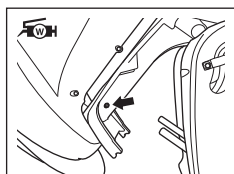

DF300B/325A/350A

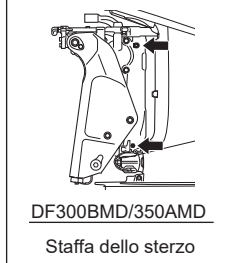

DF300BMD/350AMD

Staffa dello sterzo

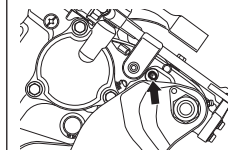
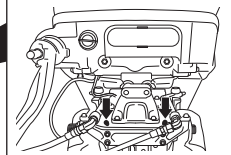

DF300BMD/350AMD

Staffa oscillante

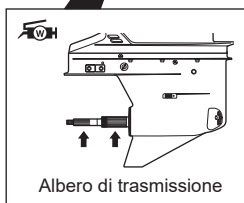

NOTA:

Prima di applicare grasso attraverso l'ingrassatore della staffa dello sterzo, bloccare il motore in posizione del tutto sollevata.

Il concessionario Suzuki Marine autorizzato potrebbe avere ulteriori raccomandazioni in base alle condizioni climatiche regionali o alle condizioni di funzionamento. Si consiglia di consultarlo per ottenere assistenza.

L'assistenza dell'ingrassatore **A** del supporto motore deve venire fatta a mano e nel modo seguente.

1. Spegner il motore e attendere che si raffreddi.
2. Togliere il coperchio del motore.
3. Rimuovere le viti del pannello posteriore e il pannello posteriore **1**.

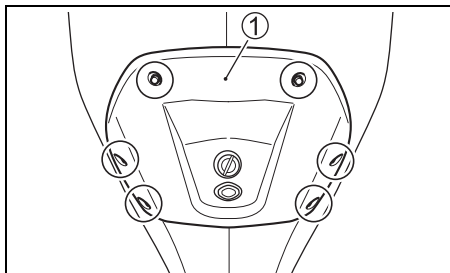

4. Rimuovere il bullone del coperchio laterale del tribordo.
5. Rimuovere il morsetto del cavo PTT **2** dal lato posteriore del coperchio laterale del tribordo e poi rimuovere il coperchio laterale del tribordo **3**.

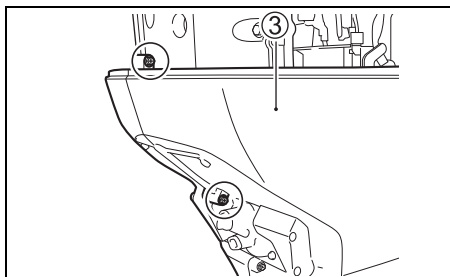
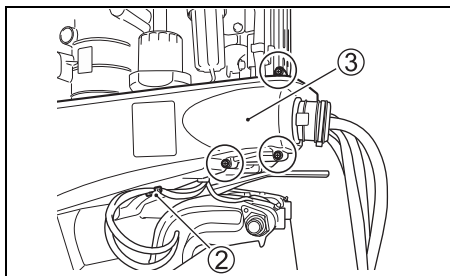

6. Ruotare il timone della barca verso sinistra in modo che l'angolo di barra del motore fuoribordo si a massimo.

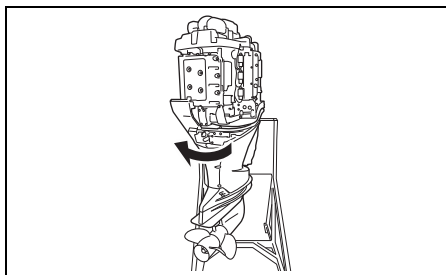

7. Iniettare circa 10 grammi di grasso durante le 20 ore iniziali. Iniettare circa 5 grammi di grasso ogni 100 ore (12 mesi).

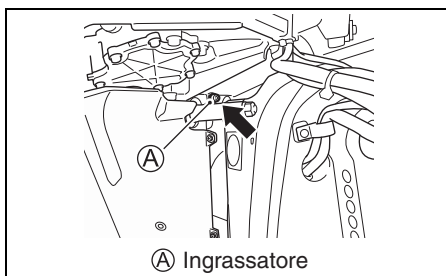

AVVISO

Utilizzando un ingrassatore idraulico o ad aria per assistere l'ingrassatore **A** sul coperchio paraolio montaggio può danneggiare il paraolio.

Non utilizzare ingrassatori elettrici durante la manutenzione ingrassatore **A** del coperchio paraolio montaggio.

NOTA:

Se il grasso non può essere iniettato nel raccordo, consultare il proprio rivenditore autorizzato di prodotti marini Suzuki.

PREVENZIONE DELLA CORROSIONE

ANODI

Il motore è protetto dalla corrosione esterna grazie agli anodi. Questi anodi controllano l'elettrolisi e aiutano a prevenire la corrosione. In questo modo, saranno gli anodi a subire la corrosione e non i componenti che proteggono. È necessario ispezionare periodicamente ogni anodo e provvedere alla loro sostituzione quando i 2/3 del metallo si sono corrosi.

In alcune zone del Paese, l'acqua è insolitamente dura sul metallo. Inoltre, le misure anti-corrosione possono risultare utili in queste condizioni. Consultare il concessionario autorizzato Suzuki Marine locale per maggiori dettagli.

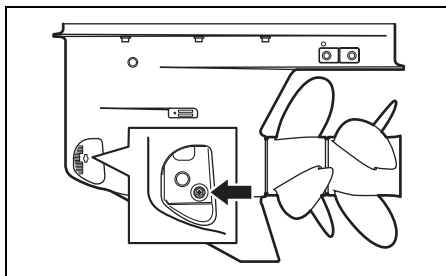
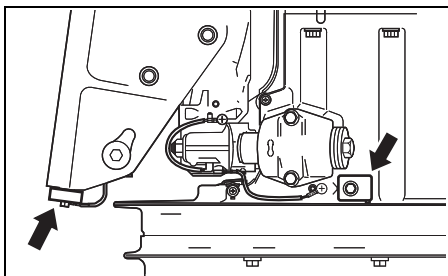
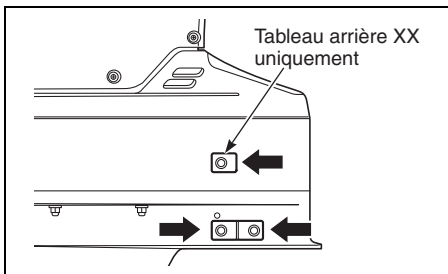
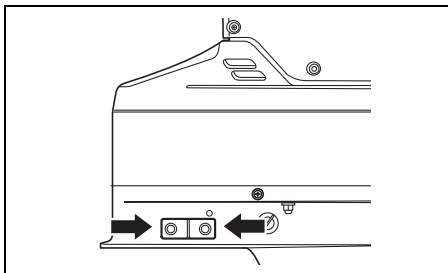

AVVISO

Se gli anodi non sono mantenuti a dovere, le superfici in alluminio immerse (ad esempio la porzione inferiore del fuoribordo) soffriranno di corrosione galvanica.

- Controllare periodicamente gli anodi per controllare che non si siano staccati.
- Non verniciare gli anodi, perché questo li rende inattivi.
- Pulire periodicamente gli anodi con una spazzola d'acciaio per rimuovere depositi che possano diminuirne l'effetto protettivo.

NOTA:

Rivolgersi a un concessionario autorizzato Suzuki Marine per l'ispezione e la sostituzione degli anodi interni fissati alla testata.

FILI DI MASSA

I fili di massa vengono utilizzati per collegare elettricamente i componenti del motore in modo che essi siano tutti su un circuito di massa comune. Ciò consente che essi siano protetti dall'elettrolisi per mezzo degli anodi. Questi fili ed i loro terminali devono essere controllati periodicamente per accertarsi che non siano stati danneggiati.

DF300B/325A/350A

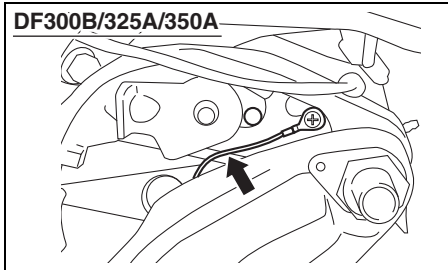

DF300B/325A/350A

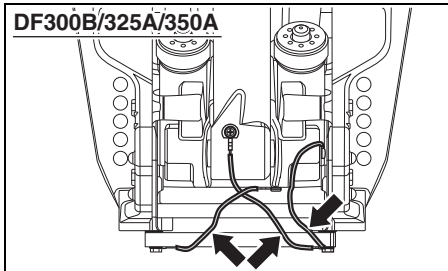

DF300B/325A/350A

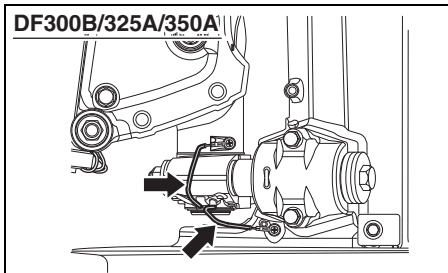

DF300BMD/350AMD

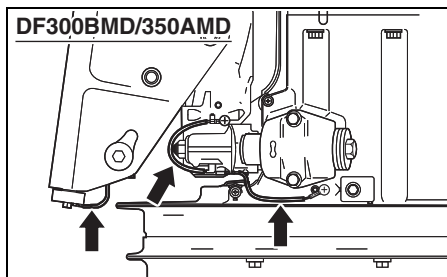
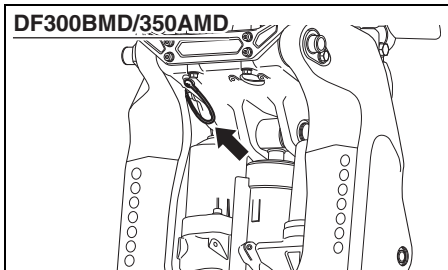

DADO, SPINOTTO ED ARRESTO DADO ANTERIORE ELICA

Controllare se l'elica ha pale piegate, scheggiate o spezzate.

Controllare se il dado e la copiglia hanno danni. Controllare il fermo dado dell'elica anteriore per crepe o danni.

Per la rimozione dell'elica, consultare la sezione RIMOZIONE DELL'ELICA.

Per l'installazione dell'elica, consultare la sezione INSTALLAZIONE DELL'ELICA.

BATTERIA

Se si utilizza una batteria esente da manutenzione, ispezionare l'area della finestra seguendo le istruzioni sulla batteria per verificare le buone condizioni della batteria.

Se non si utilizza una batteria esente da manutenzione, controllare il livello del liquido della batteria ogni 100 ore di funzionamento oppure ogni 12 mesi. Il livello della soluzione della batteria deve essere mantenuto tra le linee di livello MAX e MIN in ogni momento. Se il livello scende al di sotto del MIN, aggiungere SOLO ACQUA DISTILLATA fino a quando il livello della soluzione della batteria non raggiunge il livello MAX.

AVVERTENZA

L'acido della batteria è velenoso e corrosivo e può causare ustioni gravi.

Evitare il contatto con occhi, cute, abiti e superfici verniciate. Se l'acido della batteria entrasse in contatto con uno di essi, lavare la parte interessata con acqua abbondante. Se l'acido entra in contatto con gli occhi o la cute, chiamare immediatamente un medico.

AVVERTENZA

Se non si fa attenzione nel controllare o assistere la batteria, si possono causare corto circuiti, e quindi esplosioni, incendi o danni ai circuiti.

Prima di controllare o assistere la batteria, scollegare il cavo negativo (nero). Fare attenzione a non permettere ad un utensile o altro oggetto in metallo di toccare il terminale positivo della batteria ed il motore allo stesso tempo.

AVVERTENZA

La batteria, i suoi terminali ed i suoi accessori contengono piombo e suoi composti, che possono essere nocivi.

Lavarsi bene le mani dopo l'uso.

AVVISO

Se si aggiunge acido solforico diluito alla batteria dopo che è stata assistita inizialmente, la si danneggia.

MAI aggiungere acido solforico alla batteria dopo che è stata assistita inizialmente. Seguire le procedure di manutenzione specifiche date dal fabbricante.

FILTRO DELL'OLIO MOTORE

Il filtro dell'olio motore deve venire sostituito periodicamente da un concessionario per prodotti marini Suzuki.

Sostituire il filtro dell'olio motore con uno nuovo dopo le prime 20 ore (un mese).

Sostituire il filtro dell'olio motore con uno nuovo successivamente ogni 200 ore (12 mesi).

LAVAGGIO DEI PASSAGGI DELL'ACQUA

Dopo l'uso in acqua fangosa, sporca o salata, i condotti dell'acqua e la superficie del motore devono essere lavati con acqua dolce pulita. Se i condotti dell'acqua non vengono lavati, il sale può corrodere il motore accorciandone così la durata. La procedura è la seguente:

– Posizione verticale –

1. Assicurarsi che il motore è fermo.
2. Rimuovere il tappo **A** o quello **C** dalle luci di deflusso.

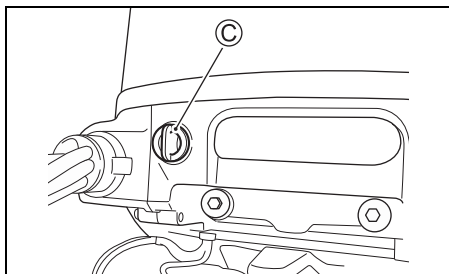
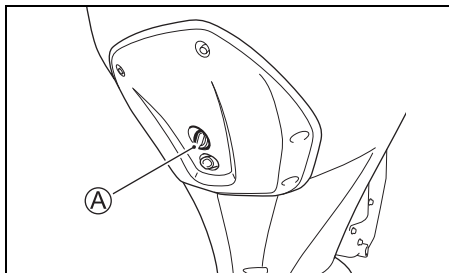

3. Installare un tubo da giardino utilizzando un connettore adatto alla filettatura del passaggio **B**.

Filettatura **B** : 0,75 – 11,5 NHR (filettature standard statunitensi per connettori di tubazioni da giardino.)

NOTA:

Il connettore del tubo (accessorio per lavaggio) adatto alla filettatura dell'attacco di lavaggio **B** è incluso nella dotazione.

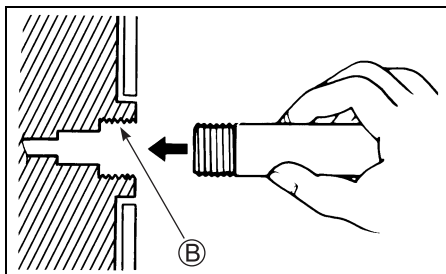

4. Aprire l'acqua in modo da ottenere un buon flusso. Lavare il motore per circa cinque minuti.
5. Chiudere l'acqua.
6. Rimuovere il tubo ed il connettore (se utilizzato) e quindi reinstallare il tappo sul passaggio.
7. Lasciare il motore in posizione verticale fino a che esso non si è scaricato completamente.

– Posizione completamente inclinata –

1. Sollevare il motore fino alla posizione completamente inclinata.
2. Seguire le istruzioni fornite nella sezione “– Posizione verticale –”.
NON ACCENDERE IL MOTORE NELLA POSIZIONE COMPLETAMENTE INCLINATA.
3. Abbassare il motore nella posizione verticale e lasciarvelo fino a che esso non si è scaricato completamente.

PROCEDURA PER LA MESSA A RIPOSO

MESSA A RIPOSO DEL MOTORE

Se si intende mettere a riposo il motore per un lungo periodo di tempo (ad es., dalla fine di una stagione di uso sino all'inizio della successiva) si raccomanda di portare il motore da un concessionario Suzuki per i necessari preparativi per la messa in magazzino. Se si sceglie invece di provvedere ai preparativi in proprio, sarà opportuno attenersi alla procedura seguente:

1. Aggiungere uno stabilizzatore al carburante nel serbatoio del carburante seguendo le istruzioni riportate sulla lattina.
2. Avviare il motore in acqua, farlo girare a circa 1500 giri/min in folle per cinque minuti in modo da distribuire il carburante stabilizzato nel motore.
3. Arrestare il motore.
4. Lavare accuratamente i passaggi dell'acqua nel motore. Vedere la sezione LAVAGGIO DEI PASSAGGI DELL'ACQUA.
5. Procedere alla sostituzione dell'olio della scatola del cambio come indicato nella sezione OLIO DEL CAMBIO.
6. Procedere alla sostituzione dell'olio motore come indicato nella sezione OLIO MOTORE.
7. Lubrificare tutte le altre parti specificate. Vedi la sezione LUBRIFICAZIONE per dettagli. Spruzzare l'intera testata con un prodotto antiruggine (non un olio penetrante).
8. Lavare l'interno del motore con acqua pulita. Poi, pulire via l'acqua rimanente facendo uso di panni puliti.
Le lavatrici a getto ad alta pressione devono usare solo per lavare l'esterno del motore. L'ugello della lavatrice a spruzzo deve rimanere ben lontano dal motore.
9. Applicare un patina di cera per auto sulla rifinitura esterna del motore. Se vi sono chiari segni di danni alla verniciatura, ritoccare prima di incerare.
10. Riporre il motore in posizione verticale in un'area asciutta e ben ventilata. Scegliere un'area con una temperatura costante per evitare la corrosione causata dalla condensazione. Non conservare vicino a caldaie, riscaldatori, etc.

AVVERTENZA

A motore acceso, sono molte le parti in movimento che possono causare ferimenti gravi.

A motore in moto, tenere le mani, i capelli, gli abiti e così via lontani dal motore.

AVVISO

Non avviare mai il motore senza l'alimentazione dell'acqua del sistema di raffreddamento in quanto è possibile danneggiare la pompa dell'acqua in solo 15 secondi.

La mancanza dell'alimentazione dell'acqua può causare gravi danni.

MESSA A RIPOSO DELLA BATTERIA

1. Se il motore fuoribordo non verrà utilizzato per un mese o per un periodo più lungo, rimuovere la batteria e conservarla in un luogo fresco e buio. Non lasciare la batteria su cemento o sulla terra poiché ciò potrebbe accelerare la perdita di carica.
2. Lavare il rivestimento e i terminali solo con acqua dolce, quindi asciugare con un panno pulito.
3. Caricare completamente la batteria. Se la batteria verrà conservata per un lungo periodo di tempo, verificare la gravità specifica del liquido almeno una volta al mese e ricaricare la batteria quando è bassa.

▲ AVVERTENZA

La ricarica della batteria senza prendere le necessarie precauzioni può essere pericolosa. Le batterie producono vapori esplosivi che possono incendiarsi. L'acido della batteria è velenoso e corrosivo e può causare ustioni gravi.

- Non fumare e tener lontana la batteria da fiamme scoperte e scintille.
- Per evitare di creare scintille nel caricare la batteria, collegare i cavi del caricabatteria ai loro terminali prima di accendere il carica-batteria stesso.
- Trattare la batteria con la massima cautela ed evitare il contatto della cute con il suo acido.
- Indossare indumenti protettivi (occhiali, guanti, ecc.)

RIMESSA IN OPERA

Quando si toglie di nuovo il motore dal magazzino, attenersi alla procedura seguente per riportarlo alle condizioni iniziali di funzionamento:

1. Ripulire accuratamente le candele, e sostituirle, se necessario.
2. Controllare il livello dell'olio nella scatola del cambio e, se necessario, rabboccare seguendo la procedura descritta al paragrafo OLIO DEL CAMBIO.
3. Lubrificare tutte le parti in movimento, in base al paragrafo LUBRIFICAZIONE.
4. Controllare il livello dell'olio del motore.
5. Lavare il motore ed incerare le superfici verniciate.
6. Se il motore è dotato di batteria, provvedere a ricaricarla prima di reinstallarla.

DIAGNOSTICA

Questa guida per la diagnostica serve come aiuto nella ricerca delle cause dei problemi più comuni.

AVVISO

La mancata eliminazione di un problema può causare danni al motore fuoribordo. Le riparazioni o regolazioni scorrette possono danneggiare ulteriormente il motore fuoribordo invece di ripararlo. Tali danni potrebbero non essere coperti dalla garanzia.

Se non si è sicuri sul da farsi per correggere un problema, consultare un rivenditore di prodotti marini Suzuki.

Il motorino di avviamento non parte:

- La piastra di bloccaggio dell'interruttore di arresto di emergenza non è in posizione.
- Il fusibile del relé di avviamento è saltato.
- Il fusibile del cavo della batteria secondaria è saltato.
- La manopola di controllo non è in posizione NEUTRAL.
- Un terminale della batteria è corrosivo o staccato.
- La batteria è scarica.
- Il motorino di avviamento è guasto.
- L'interruttore di accensione o l'interruttore start/stop è guasto.
- Dei collegamenti dell'impianto elettrico sono stati interrotti.

Il motore non parte (o parte con difficoltà):

- Il serbatoio del carburante è vuoto.
- Il carburante è contaminato.
- La procedura di avvio del motore è scorretta.
- La bocca di aerazione del serbatoio del carburante non è aperta.
- Il tubo flessibile del carburante non è ben collegato al motore.
- Il tubo flessibile del carburante è piegato o pizzicato.
- Il filtro del carburante è intasato.
- La pompa del carburante è guasta.
- Il filtro del serbatoio del carburante è intasato.
- La candela è sporca.
- Il sistema di accensione è sporco.
- Dei collegamenti dell'impianto elettrico sono stati interrotti.

Minimo instabile o il motore stalla:

- La candela è sporca.
- Il tubo flessibile del carburante è piegato o pizzicato.
- Il tubo flessibile del carburante non è ben collegato al motore.
- Il carburante è contaminato.
- Il filtro del carburante è intasato.
- La pompa del carburante è guasta.
- Il sistema di accensione è sporco.
- L'olio motore usato è scorretto.
- Il termostato è guasto.
- Dei collegamenti dell'impianto elettrico sono stati interrotti.

Il sistema di allarme si è attivato (il cicalino risuona. I LED di allarme si accendono.):

- I passaggi del fluido di raffreddamento sono intasati.
- Il termostato è guasto.
- La pompa dell'acqua è guasta.
- Il sistema di avvertenza di cambio dell'olio si è attivato.
- Il livello dell'olio motore è basso o l'olio è deteriorato.
- Interruttore pressione olio in corto circuito.
- Il filtro dell'olio motore è intasato.
- La pompa dell'olio è guasta.
- L'elica è danneggiata.
- La batteria è scarica.
- Il sensore di controllo del motore è guasto.
- Dei collegamenti dell'impianto elettrico sono stati interrotti.

Il cambio non funziona:

- Il sistema elettronico di controllo del cambio è guasto.
- Tirante cambio spezzato o assente

L'elica non gira:

- La boccola dell'elica è consumata o danneggiata.
- L'albero motore è danneggiato.
- L'albero dell'elica è danneggiato..

Il regime del motore non aumenta:

- L'elica è danneggiata.
- L'elica è sporca.
- L'elica scelta non è adatta.
- Il motore fuoribordo non è installato correttamente.
- L'angolo di assetto non è corretto.
- La candela è sporca o di grado termico scorretto.
- Il tubo flessibile del carburante è piegato o pizzicato.
- Il filtro del carburante è intasato.
- Il carburante è contaminato.
- La pompa del carburante è guasta.
- Il sistema di accensione è guasto.
- L'acceleratore elettronico è guasto.
- L'imbarcazione è carica.
- L'imbarcazione contiene acqua.
- Il fondo dell'imbarcazione è sporco o danneggiato.

Il motore vibra eccessivamente:

- L'elica è danneggiata.
- I bulloni o viti di fissaggio del motore si sono allentati.

FUSIBILE

⚠ AVVERTENZA

Se si sostituisce un fusibile con un altro di amperaggio diverso o con un sostituto come la stagnola o un filo, si possono causare gravi danni all'impianto elettrico o incendi.

Sostituire un fusibile solo con un altro di identici tipo ed amperaggio.

1. Portare la chiave di accensione sulla posizione "off".
2. Rimuovere il coperchio del motore.
3. Rimuovere il coperchio del portafusibili e togliere il fusibile.

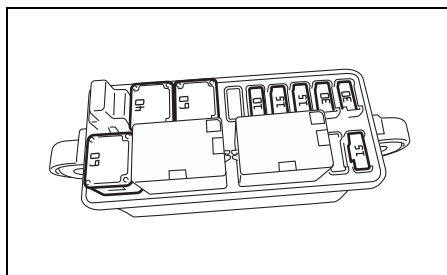
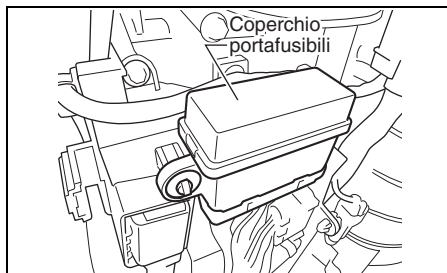

NOTA:

Usare un estrattore di fusibili dal retro del portafusibili sia per togliere che per installare i fusibili.

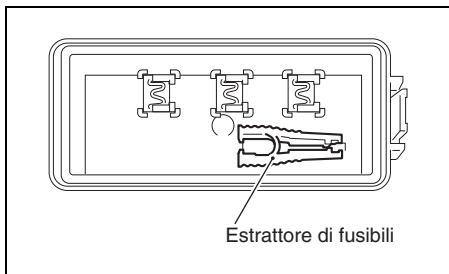

4. Rimuovere il fusibile del cavo della seconda batteria.

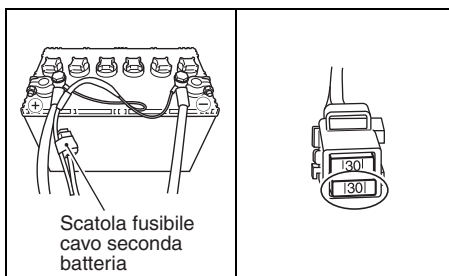

5. Controllare il fusibile e sostituirlo se necessario.

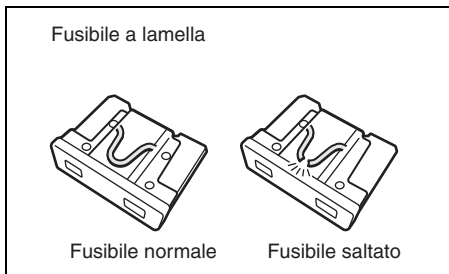
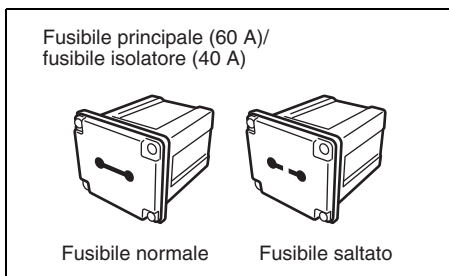

NOTA:

Se un fusibile salta, trovarne la ragione ed eliminare il problema.

Se il problema non viene risolto, il fusibile potrebbe saltare di nuovo.

AVVISO

Se un fusibile appena sostituito salta a sua volta, è probabile vi sia un guasto all'impianto elettrico.

Consultare il proprio concessionario di prodotti marini Suzuki.

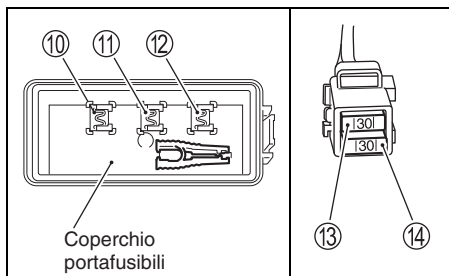
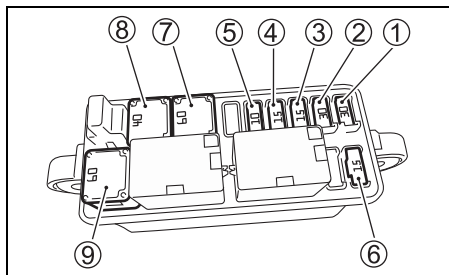

MOTORE SOMMERSO

Se il motore è stato accidentalmente immerso nell'acqua, effettuare una riparazione speciale il prima possibile per evitarne la corrosione. Se possibile, far eseguire la manutenzione del motore da parte di un concessionario di prodotti marini qualificato. Se non è disponibile la manutenzione immediata, eseguire le seguenti procedure per aiutare a proteggere il motore. Nel caso in cui il motore sia stato inavvertitamente immerso in acqua, effettuare i seguenti passaggi:

1. Togliere il motore dall'acqua il più presto possibile.
2. Rimuovere il coperchio del motore e lavare immediatamente il motore con acqua dolce per rimuovere completamente sale, fango e alghe.
3. Rimuovere le candele. Scaricare l'acqua dai cilindri attraverso i fori delle candele facendo ruotare il volano diverse volte.
4. Controllare se vi fosse acqua nell'olio del motore. Se vi fosse dell'acqua, rimuovere il tappo di scarico dell'olio e scaricare l'olio. Dopo aver scaricato l'olio, stringere il tappo di scarico.
5. Scaricare il tubo del combustibile e tutti i filtri.

- ① Fusibile del relè del motorino di avviamento: 30 A
- ② Bobina di accensione/iniettore/
Modulo di controllo del motore/
Fusibile della pompa del carburante ad alta pressione: 30 A
- ③ Fusibile della valvola a farfalla: 15 A
- ④ Fusibile dell'attuatore del cambio: 15 A
- ⑤ Fusibile dell'interruttore PTT: 10 A
- ⑥ Fusibile pompa carburante a bassa pressione: 15 A
- ⑦ Fusibile principale: 60 A
- ⑧ Fusibile selezione isolatore: 40 A
- ⑨ Fusibile di scorta: 60 A
- ⑩ Fusibile di scorta: 30 A
- ⑪ Fusibile di scorta: 15 A
- ⑫ Fusibile di scorta: 10 A
- ⑬ Fusibile di scorta: 30 A
- ⑭ Fusibile cavo seconda batteria: 30 A

NOTA:

I fusibili di scorta ⑩, ⑪ e ⑫ sono installati sul retro del coperchio della scatola fusibili.

AVVERTENZA

La benzina è estremamente infiammabile e tossica. Può causare incendi ed essere pericolosa e persone ed animali domestici.

Tenere fiamme e scintille lontane dalla benzina. Sbarazzarsi in modo corretto del carburante indesiderato.

6. Versare l'olio motore attraverso ogni foro della candela. Rivestire le parti interne del motore con olio facendo ruotare manualmente il volano diverse volte. Non utilizzare il dispositivo di avviamento elettrico in quanto potrebbe piegare le bielle.

AVVISO

Se si continua a far girare il motore quando si incontra frizione o resistenza, si possono causare gravi danni al motore.

Se si incontrano frizione o resistenza nel far girare il motore, fermarlo immediatamente e non tentare di avviarlo se non dopo aver trovato e risolto il problema.

7. Far ispezionare il motore al concessionario autorizzato Suzuki Marine il prima possibile.

AVVISO

Se il carburante alimentato è contaminato con acqua, si possono avere danni al motore.

Se il foro di rabbocco e lo sfiato sono stati sommersi, controllare l'alimentazione del carburante per assicurarsi che non sia contaminata da acqua.

CARATTERISTICHE TECNICHE

| Voce | DF300B DF300BMD | DF325A | DF350A DF350AMD |
|------------------------------------|--|----------------------|---|
| Tipo motore | A quattro tempi | | |
| Numero cilindri | 6 | | |
| Alesaggio e corsa | 98,0 × 97,0 mm | | |
| Cilindrata | 4390 cm ³ | | |
| Potenza erogata | 220,7 kW (300 PS) | 239,0 kW (325 PS) | 257,4 kW (350 PS) |
| Numero massimo di giri a tutto gas | 5300 – 6300 giri/min. (min ⁻¹) | | 5700 – 6300 giri/min. (min ⁻¹) |
| Velocità al minimo (a folle) | 600 ± 50 giri/min. (min ⁻¹) | | |
| Sistema di accensione | Completamente transistorizzato | | |
| Lubrificazione del motore | Lubrificazione forzata con pompa trocoide | | |
| Capacità del olio motore | 8,0 L | | |
| Quantità di olio per ingranaggi | 2,8 L | | |
| Candela | NGK ILZKR7D8 | | |
| Gioco della candela | Standard: 0,7 – 0,8 mm Limite di servizio: 1,0 mm | | |
| Gioco della punteria | ASP: 0,23 – 0,27 mm SC.: 0,33 – 0,37 mm | | |
| Tipo di carburante | Benzina non piombate senza alcol | | |
| Ottani minimi | 87 Pompa (metodo (R+M)/2) 91 (metodo Research) | | 89 Pompa (metodo (R+M)/2) 94 (metodo Research) |

Potenza nominale in conformità alla procedura NMMA.

INFORMAZIONI RIGUARDANTI LE DIRETTIVE UE

(Per i paesi europei)

Livello di pressione acustica

| Direttiva | Valore limite del livello di pressione acustica |
|----------------|---|
| 2013 / 53 / EU | 75 dB(A) |

Il livello di pressione acustica viene misurato secondo gli standard ISO 14509-1:2018.

INFORMAZIONI PER I CONSUMATORI (PER L'AMERICA DEL NORD)

PRENDERE LEZIONI SULLA SICUREZZA IN BARCA

Un diportista formato apprezzerà molto di più la navigazione e diventerà un diportista più sicuro. Consigliamo di prendere lezioni sulla sicurezza in barca.

Le lezioni spiegano le attrezzature richieste e consigliate per le piccole imbarcazioni e la formazione nautica è tenuta dagli esperti della Guardia Costiera degli Stati Uniti, dello U.S. Power Squadron e dalla Croce Rossa. Per maggiori informazioni sui corsi della propria regione, contattare il numero gratuito 1-800-336-BOAT (2628).

Il dipartimento nautico o il concessionario Suzuki Marine sono a disposizione per fornire ulteriori informazioni sulla sicurezza e sulle normative nautiche, oppure contattare la U.S. Coast Guard Boating Safety Hotline al numero gratuito 1-800-368-5647.

ISTRUZIONI PER L'INSTALLAZIONE RELATIVE ALLE EMISSIONI

Le tubazioni e i serbatoi del carburante utilizzati per un'imbarcazione devono soddisfare i requisiti della legge federale (40 CFR 1045.112 e 40 CFR 1060).

Se il motore è installato in modo tale da rendere difficile la lettura dell'etichetta informativa sul controllo delle emissioni del motore durante la normale manutenzione del motore, è necessario apporre un'etichetta duplicata sul serbatoio, come descritto in 40 CFR 1068.105.

La mancata osservanza di queste istruzioni quando si installa un motore certificato in un'imbarcazione viola la legge federale (40 CFR 1068.105(b)), soggetta a multe o altre sanzioni come descritto nel Clean Air Act.

INFORMAZIONI SUL CONTROLLO DELLE EMISSIONI

AVVISO
DF300B/300BMD/325A

- QUESTO MOTORE È CERTIFICATO PER IL FUNZIONAMENTO SU BENZINA NON PIOMBATA CON UN NUMERO DI 87 OTTANI (METODO (R+M)/2) O MAGGIORE.
- SISTEMA DI CONTROLLO DELLE EMISSIONI DI SCARICO:
ECM, MFI

DF350A/350AMD

- QUESTO MOTORE È CERTIFICATO PER IL FUNZIONAMENTO SU BENZINA NON PIOMBATA CON UN NUMERO DI 89 OTTANI (METODO (R+M)/2) O MAGGIORE.
- SISTEMA DI CONTROLLO DELLE EMISSIONI DI SCARICO:
ECM, MFI

ISPEZIONE E MANUTENZIONE

LA MANUTENZIONE, LA SOSTITUZIONE O LA RIPARAZIONE DEI DISPOSITIVI E DEGLI IMPIANTI DI CONTROLLO DELLE EMISSIONI POSSONO ESSERE ESEGUITE DA QUALSIASI ESPERTO DI PRODOTTI MARINI PRESSO UNO STABILIMENTO DI RIPARAZIONE MOTORE O INDIVIDUALE UTILIZZANDO QUALSIASI RICAMBIO CERTIFICATO SECONDO LE DISPOSIZIONI DEL CLEAN AIR ACT Sec. 207 (a) (2).

GARANZIE (Per gli Stati Uniti)

Le garanzie che coprono il vostro motore fuoribordo sono spiegate in un libretto di garanzia limitata separato, consegnatovi al momento della vendita. Si prega di leggere attentamente questo libretto per comprendere i propri diritti e le proprie responsabilità.

DF300B
DF325A
DF350A
DF300BMD
DF350AMD

D

BESITZER HANDBUCH

WICHTIG

▲ **WARNUNG/▲ VORSICHT/HINWEIS/**

BEMERKUNG:

Bitte lesen Sie diese Anleitung durch und befolgen Sie die Anleitungen genau. Um spezielle Informationen zu betonen, weisen das Symbol ▲ und die Wörter **WARNUNG**, **VORSICHT**, **HINWEIS** und **BEMERKUNG** besondere Bedeutungen auf. Unter diesen Worten aufgeführte Anweisungen sind besonders zu beachten.

▲ **WARNUNG**

Weist auf eine mögliche Gefahr hin, die zum Tode oder zu schweren Verletzungen führen kann, wenn sie nicht beachtet wird.

▲ **VORSICHT**

Weist auf eine mögliche Gefahr hin, die zu leichten bis mittelschweren Verletzungen führen kann, wenn sie nicht beachtet wird.

HINWEIS

Weist auf eine mögliche Gefahr hin, die zu einer Beschädigung des Motors oder Boots führen kann, wenn er nicht beachtet wird.

BEMERKUNG:

Führt spezielle Informationen auf, um die Wartung zu erleichtern oder Anleitungen zu verdeutlichen.



Dieses Symbol ist an verschiedenen Stellen auf Ihrem Suzuki-Produkt angebracht, um Sie auf wichtige Informationen in der Bedienungsanleitung hinzuweisen.

HINWEISE ZUM EINFAHREN IHRES AUSSENBORDMOTORS

Die ersten 10 Betriebsstunden sind die wichtigsten Stunden in der Lebensdauer Ihres Motors. Ein ordnungsgemäßer Betrieb während dieser Einfahrphase ist unerlässlich, um eine maximale Lebensdauer und Leistung zu gewährleisten.

Spezifische Einfahrempfehlungen finden Sie im Abschnitt **EINFAHREN** in diesem Handbuch.

WICHTIGER HINWEIS

▲ **WARNUNG**

Bei Unterlassung angemessener Vorsichtsmaßnahmen könnten Sie selbst und Ihre Passagiere erhöhter Todesgefahr oder Erleidens schwerer Verletzungen ausgesetzt sein.

- Bevor Sie Ihren Außenbordmotor zum ersten Mal in Betrieb nehmen, sollten Sie dieses Besitzer-Handbuch aufmerksam durchgelesen haben. Machen Sie sich mit allen Funktionen des Motors sowie mit sämtlichen Sicherheits- und Wartungsanforderungen vertraut.
- Inspizieren Sie Boot und Motor vor jeder Fahrt. Gehen Sie hierzu gemäß Beschreibung des Abschnitts **INSPEKTION VOR DER FAHRT** vor.
- Machen Sie sich mit allen Betriebs- und Handhabungseigenschaften Ihres Boots und Motors gründlich vertraut. Üben Sie zunächst bei niedriger bis mäßiger Fahrgeschwindigkeit, bis Sie sich mit der Handhabung des Boots und Motors richtig auskennen. Versuchen Sie nicht in den oberen Leistungsbereich zu gehen, solange Sie mit der Bedienung noch nicht völlig vertraut sind.
- Sorgen Sie stets dafür, dass Sie die richtige Sicherheits- und Notfallausrüstung an Bord haben. Hierzu zählen: Schwimmhilfen für jede Person (plus ein Rettungsring mit Wurfleine bei jedem Boot ab 16 Fuß (4,8 m) Länge), Feuerlöscher, akustisches Signalgerät (Horn oder ähnliches Gerät), visuelle Notsignalmittel, Anker, Bilgenpumpe, Wassereimer, Kompass, Notstartseil, Reservebenzin und -öl, Verbandkasten, Taschenlampe, Nahrungsmittel und Wasser, Spiegel, Paddel, Werkzeugsatz und Transistorradio. Vergewissern Sie sich vor dem Ablegen, dass Sie die richtige Ausrüstung für Ihre Fahrt an Bord haben.
- In geschlossenen Räumen und in Umgebungen mit unzureichender Ventilation darf der Motor weder laufen gelassen, noch sollte er unter solchen Bedingungen überhaupt gestartet werden. Das Abgas enthält Kohlenmonoxid, ein farb- und geruchloses Gas, das ernsthafte Gesundheitsschäden verursachen oder tödlich wirken kann.

- Weisen Sie Ihre Crew in den Bootsbetrieb, in die Vorgehensweise bei Notfällen und in die Bedienung von Sicherheits- und Notfallausrüstung ein.
- Halten Sie sich beim Ein- und Aussteigen nicht an der Motorabdeckung oder an irgendeinem anderen Teil des Außenbordmotors fest.
- Vergewissern Sie sich, dass jede Person an Bord einen Rettungsschwimmkörper trägt.
- Betreiben Sie das Boot niemals unter Einfluss von Alkohol oder Drogen.
- Verteilen Sie Passagiere und Ladung gleichmäßig im Boot.
- Lassen Sie alle fälligen Wartungsarbeiten durchführen. Setzen Sie sich rechtzeitig mit Ihrem Vertragshändler für Suzuki-Außenbordmotoren in Verbindung.
- Serienmäßige Ausrüstungsteile des Außenbordmotors dürfen weder verändert noch abgebaut werden, da dies die Betriebssicherheit des Motors gefährden kann.
- Lernen und befolgen Sie alle zutreffenden Navigationsvorschriften.
- Beachten Sie alle Wettervorhersagen. Fahren Sie nicht los, wenn das Wetter unsicher ist.
- Beim Kauf von Austauschteilen und Zubehör sollten Sie mit Bedacht vorgehen. Suzuki empfiehlt mit Nachdruck, nur Original-Suzuki-Austauschteile/Zubehör oder Produkte gleichwertiger Qualität zu verwenden. Durch den Gebrauch ungeeigneter oder qualitativ minderwertiger Austausch- und Zubehörteile kann die Betriebssicherheit gefährdet werden.
- Die Schwungradabdeckung darf nicht abgenommen werden (außer für einen Notstart).

Dieses Handbuch ist als permanenter Teil des Außenbordmotors zu betrachten und muss bei diesem verbleiben, wenn er verkauft oder auf andere Weise einem neuen Eigentümer bzw. Betreiber übergeben wird. Bevor Sie Ihren neuen Suzuki-Außenborder in Betrieb nehmen, sollten Sie dieses Handbuch aufmerksam durchlesen. Es enthält wichtige Informationen zu Sicherheit, Betrieb und Wartung. Schlagen Sie es daher nach dem ersten Durchlesen gelegentlich wieder auf.

BEMERKUNG:

Funksendeempfänger und Navigationsausrüstungsantennen dürfen nicht zu nahe an der Motorverkleidung montiert werden, da dies elektrische Störungen verursachen kann. Suzuki empfiehlt für Antennen einen Mindestabstand von einem Meter von der Motorverkleidung.

VORWORT

Für alle Regionen

Wir danken Ihnen, dass Sie sich für einen Suzuki-Außenbordmotor entschieden haben. Bitte studieren Sie dieses Handbuch sorgfältig und werfen Sie gelegentlich wieder einen Blick hinein. Es enthält wichtige Informationen zu Sicherheit, Betrieb und Wartung.

Eine genaue Kenntnis der hier enthaltenen Informationen wird Ihnen viele vergnügliche und sichere Bootsfahrten garantieren.

Alle Informationen in diesem Handbuch beruhen auf den neuesten Produktinformationen, die zum Zeitpunkt der Veröffentlichung verfügbar waren. Infolge Verbesserungen oder sonstiger Änderungen sind Abweichungen Ihres Außenbordmotors von dieser Anleitung nicht auszuschließen. Suzuki behält sich das Recht vor, jederzeit ohne Vorankündigung Änderungen vorzunehmen, ohne dass dadurch eine Verpflichtung entsteht, dieselben oder ähnliche Änderungen an einem bereits gebauten oder verkauften Außenbordmotor vorzunehmen.

Dieses Handbuch enthält möglicherweise Modelle, die in Ihrem Land nicht verkauft werden.

Für weitere Informationen zu den verfügbaren Modellen wenden Sie sich an Ihren Vertrags-händler für Suzuki-Außenbordmotoren.

Für die USA

Die ordnungsgemäße Pflege und Wartung, die Ihr Außenbordmotor benötigt, wird in diesem Handbuch beschrieben.

Durch das Befolgen dieser Anweisungen sorgen Sie für eine lange und störungsfreie Lebensdauer Ihres Außenbordmotors. Dieser Außenbordmotor entspricht den Emissionsvorschriften der U.S. Environmental Protection Agency, die für neue Außenbordmotoren gelten. Die ordnungsgemäße Wartung der Motor-komponenten ist notwendig, damit dieser Außenbordmotor die EPA-Vorschriften erfüllt.

Befolgen Sie daher die Wartungsanweisungen genau, um die Einhaltung der Emissionsgrenzwerte sicherzustellen.

Ihr Suzuki-Händler verfügt über erfahrene Techniker, die darauf geschult sind, Ihnen und Ihrem Außenbordmotor mit den richtigen Werkzeugen und Geräten den bestmöglichen Service zu bieten.

FÜR MEHR UMWELTSCHUTZ

Beschützen und bewahren Sie die Bootsgewässer und deren Zugangswege an Land. Achten Sie darauf, niemals das Wasser oder den Boden mit Öl, Gas oder anderen schädlichen Produkten zu verunreinigen. Stellen Sie daher sicher, dass Sie das Altöl nach einem Wechsel des Getriebeöls ordnungsgemäß entsorgen. Denken Sie auch daran, keine Abfälle zu hinterlassen. Lassen Sie uns dafür einsetzen, dass unsere Gewässer noch für viele weitere Jahre nutzbar bleiben.

Die Suzuki Motor Corporation setzt sich ein für die Erhaltung und den Schutz der natürlichen Ressourcen der Erde.

Aus diesem Grund rufen wir alle Besitzer von Außenbordmotoren dazu auf, Altöl und Batterien zu recyceln, zurückzugeben oder ordnungsgemäß zu entsorgen.

INHALT

| | |
|---|----|
| ANBRINGUNG DER KENNUMMER..... | 7 |
| KRAFTSTOFF UND ÖL..... | 7 |
| BENZIN | 7 |
| MOTORÖL | 9 |
| GETRIEBEÖL | 9 |
| LAGE DER SICHERHEITSAUFKLEBER | 10 |
| ANORDNUNG DER TEILE | 11 |
| OPTIONALES ZUBEHÖR | 15 |
| FERNBEDIENUNGSBOX | 17 |
| ZÜNDUNG | 19 |
| MOTORSCHALTER | 19 |
| NOTSTOPPSCHALTER | 19 |
| SUZUKI SCHLÜSSELLOSES STARTSYSTEM | 20 |
| MULTIFUNKTIONSTRUMENT | 20 |
| BEDIENPULT | 21 |
| SPÜLVORRICHTUNG | 21 |
| WARNSYSTEM | 22 |
| ÜBERPRÜFUNG DER ANZEIGEN..... | 22 |
| ÜBERDREHUNGSWARNSYSTEM | 22 |
| ÖLDRUCK-WARNSYSTEM..... | 23 |
| ÜBERHITZUNGS-WARNSYSTEM | 23 |
| THERMOSTAT-ALARMSYSTEM..... | 24 |
| BATTERIESPANNUNGS- WARNSYSTEM | 25 |
| WARNSYSTEM FÜR ELEKTRONISCHE DROSSEL- UND SCHALTSTEUERUNG | 26 |
| WARNSYSTEM FÜR STEUERGERÄTEKOMMUNIKATION ... | 26 |
| WARNSYSTEM FÜR 2. STATION..... | 26 |
| WARNSYSTEM FÜR DROSSELSTEUERUNG | 26 |
| WARNSYSTEM FÜR SCHALTSTEUERUNG..... | 27 |
| WARNSYSTEM FÜR INSTRUMENTENKOMMUNIKATION | 27 |
| WARNSYSTEM FÜR TROLL-MODUS EINSTELLENDEN STATION..... | 27 |
| WARNSYSTEM FÜR TROLL-BEDINGUNG..... | 28 |
| WARNSYSTEM FÜR TROLL-SYSTEM..... | 28 |

| | |
|---|----|
| DIAGNOSESYSTEM | 28 |
| ÖLWECHSEL-HINWEISSYSTEM.... | 29 |
| FLUSSDIAGRAMM DES ÖLWECHSEL-HINWEISSYSTEMS | 29 |
| AKTIVIEREN DES SYSTEMS | 29 |
| DEAKTIVIEREN | 29 |
| MOTORABWÜRGEN- WARNSYSTEM | 31 |
| SYSTEM ZUR WARNUNG VOR WASSER IM KRAFTSTOFF | 31 |
| EINBAU DES MOTORS | 31 |
| BATTERIEEINBAU | 32 |
| BATTERIEANFORDERUNGEN | 32 |
| BATTERIEEINBAU | 32 |
| HILFSBATTERIEKABEL | 33 |
| DOPPELBATTERIE-LADESYSTEM (OPTION)..... | 33 |
| VERWENDUNG VON ELEKTRISCHEM ZUBEHÖR..... | 34 |
| WAHL, INSTALLATION UND ABNEHMEN DES PROPELLERS ... | 34 |
| WAHL DER SCHIFFSSCHRAUBE..... | 34 |
| INSTALLATION UND ABNEHMEN DES PROPELLERS | 35 |
| VERWENDUNG DES KIPPSYSTEMS | 38 |
| MOTOREINSTELLUNG UND -SCHWENKUNG | 38 |
| NEIGUNGSBEGRENZERNOCKEN ... | 39 |
| EINSTELLUNG DER OBEREN SCHWENKGRENZE | 39 |
| MOTORSCHWENKUNG VON HAND | 41 |
| KIPPPERIEGELUNGSHEBEL | 41 |
| MOTORABDECKUNGSHEBEL- BETÄTIGUNG | 43 |
| ABNAHME DER MOTORABDECKUNG | 43 |
| INSPEKTION VOR DER FAHRT | 43 |
| EINFAHREN | 45 |
| BEDIENUNG | 46 |
| VOR DEM STARTEN DES MOTORS MUSS..... | 46 |
| STARTEN DES MOTORS..... | 47 |

| | |
|--|-----------|
| SCHALTEN UND GESCHWINDIGKEITSREGELUNG.... | 49 |
| ABSTELLEN DER MOTORS..... | 51 |
| VERTÄUEN..... | 52 |
| SCHLEPPANGELBETRIEB..... | 52 |
| BETRIEB IN SEICHEM WASSER.... | 54 |
| BETRIEB IN MEERWASSER..... | 54 |
| VERWENDUNG BEI NIEDRIGEN AUSSENTEMPERATUREN..... | 55 |
| VORSICHTSMASSNAHMEN BEI DER VERWENDUNG MEHRERER MOTOREN..... | 55 |
| ANPASSUNGEN..... | 56 |
| EINSTELLUNG DES TRIMMWINKELS..... | 56 |
| EINSTELLUNG DES BEDIENUNGSHEBELS..... | 57 |
| LEERLAUFEINSTELLUNG..... | 57 |
| EINSTELLUNG DER MOTORABDEC- KUNGSVERRIEGELUNG..... | 58 |
| AUSBAU UND TRANSPORT DES MOTORS..... | 58 |
| AUSBAU DES MOTORS..... | 58 |
| TRANSPORT DES MOTORS..... | 58 |
| AUFBOCKEN..... | 60 |
| MODELL MIT INTEGRIERTER LENKUNG..... | 60 |
| KONTROLLE UND WARTUNG..... | 61 |
| WARTUNGSPLAN..... | 61 |
| WARTUNGSPLAN..... | 62 |
| WERKZEUGSATZ..... | 63 |
| ZÜNDKERZEN..... | 63 |
| ENTLÜFTUNGS-UND BENZINLEITUNG..... | 66 |
| MOTORÖL..... | 66 |
| GETRIEBEÖL..... | 68 |
| GNIEDERDRUCK- KRAFTSTOFFILTER..... | 71 |
| SCHMIERUNG..... | 73 |
| KORROSIONSSCHUTZ..... | 75 |
| BATTERIE..... | 77 |
| MOTORÖLFILTER..... | 77 |
| SPÜLEN DER WASSERGÄNGE..... | 78 |
| AUFBEWAHRUNG..... | 79 |
| MOTORAUFBEWACHUNG..... | 79 |
| BATTERIEAUFBEWACHUNG..... | 80 |

| | |
|--|-----------|
| NACH DER AUFBEWAHRUNG..... | 80 |
| STÖRUNGSBESEITIGUNG..... | 81 |
| MOTOR UNTER WASSER..... | 84 |
| DATEN..... | 86 |
| INFORMATIONEN ZUR EG-RICHTLINIE..... | 86 |
| VERBRAUCHERINFORMATIONEN (FÜR NORDAMERIKA)..... | 87 |
| BOOTSFAHR- SICHERHEITSKURSE..... | 87 |
| EMISSIONSBEZOGENE EINBAUHINWEISE..... | 87 |
| INFORMATIONEN ZUR EMISSIONSKONTROLLE..... | 87 |
| GARANTIE (für U.S.A.)..... | 87 |

ANBRINGUNG DER KENNUMMER

Typen- und Kennnummer Ihres Außenbordmotors sind auf einer Platte an der Haltekonsole aufgeprägt. Notieren Sie sich die nachstehenden Zahlen für spätere Zwecke. Diese Nummern sind bei Bestellung von Ersatzteilen oder Diebstahl Ihres Motors erforderlich.

Modellnummer:

Identifikationsnummer:

DF300B/325A/350A

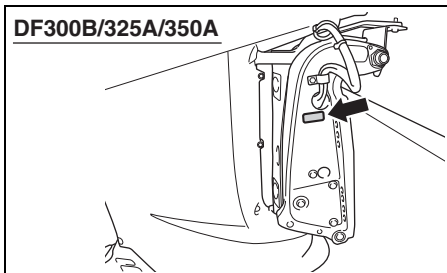

DF300BMD/350AMD

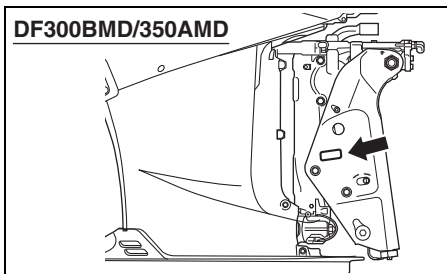

KRAFTSTOFF UND ÖL

BENZIN

▲ WARNUNG

Benzin ist äußerst feuergefährlich und giftig. Es kann einen Brand verursachen und für Menschen sowie Haustiere gefährlich sein.

Befolgen Sie zum Auftanken stets die folgenden Vorsichtsmaßnahmen:

- Nur Erwachsene dürfen auftanken.
- Falls Sie einen tragbaren Kraftstofftank verwenden, stellen Sie stets den Motor ab, nehmen Sie den Kraftstofftank von Bord und füllen Sie ihn außerhalb des Boots auf.
- Machen Sie den Kraftstofftank nicht randvoll, da sonst Benzin wegen Ausdehnung aufgrund von Sonnenwärme überlaufen kann.
- Achten Sie darauf, dass kein Benzin verschüttet wird. Falls Benzin verschüttet worden ist, wischen Sie es unverzüglich auf.
- Rauchen Sie nicht und halten Sie sich von offenen Flammen und Funken fern.

DF300B/300BMD/325A

Suzuki empfiehlt dringend, nach Möglichkeit bleifreies Benzin ohne Ethanol zu verwenden. Die Oktanzahl soll mindestens 87 ((R+M)/2-Methode) bzw. mindestens 91 (Forschungsmethode) betragen.

DF350A/350AMD

Suzuki empfiehlt dringend, nach Möglichkeit bleifreies Benzin ohne Ethanol zu verwenden. Die Oktanzahl soll mindestens 89 ((R+M)/2-Methode) bzw. mindestens 94 (Forschungsmethode) betragen.

Es können auch Gemische aus bleifreiem Benzin und Ethanol mit entsprechender Oktanzahl gefahren werden, sofern der Ethanol-/Ethanolgehalt 10 % nicht übersteigt.

Für Nordamerika

In einigen Gebieten sind nur sauerstoffhaltige Kraftstoffe verfügbar.

Sauerstoffhaltige Kraftstoffe, die die Mindest-Oktan-Anforderung erfüllen und weniger als 10 % Ethanol enthalten, können in Ihrem Außenbordmotor verwendet werden, ohne die beschränkte Garantie für neue Außenbordmotoren zu gefährden.

HINWEIS

Durch den Gebrauch verbleiten Benzins kann der Motor beschädigt werden. Durch den Gebrauch ungeeigneten oder minderwertigen Benzins können der Motor und das Kraftstoffsystem beschädigt werden. Außerdem kann hierdurch die Motorleistung beeinträchtigt werden.

Verwenden Sie nur bleifreies Benzin. Verwenden Sie kein Benzin mit einer niedrigeren als der empfohlenen Oktanzahl und auch kein Benzin, das abgestanden oder durch Schmutz/Wasser usw. verunreinigt sein könnte.

BEMERKUNG:

Sauerstoffangereicherte Kraftstoffe sind Kraftstoffe, die sauerstoffführende Zusätze wie z.B. Alkohol enthalten.

SUZUKI empfiehlt, einen Wasserabscheider-Kraftstofffilter zwischen dem (den) Kraftstofftank(s) und dem (den) Außenbordmotor(en) des Boots einzubauen. Kraftstofffiltriersysteme dieses Typs verhindern es, dass sich Wasser in dem (den) Kraftstofftank(s) des Boots ansammelt und das elektronische Einspritzsystem des Motors beeinträchtigt.

Wasseransammlung kann zu schlechter Motorleistung führen und Schäden an Bauteilen des elektronischen Kraftstoffeinspritzsystems verursachen.

Ihr Suzuki-Marine-Fachhändler kann Sie bezüglich wasserabscheidenden Kraftstofffiltersystemen und deren Einbau beraten.

Benzin/Ethanol-Mischungen

Für alle Länder

Mischungen aus bleifreiem Benzin und Ethanol (Gärungsalkohol), auch "GASOHOL" genannt, werden in gewissen Gebieten von Tankstellen angeboten. Mischungen dieses Typs können für Ihr Außenbordmotor verwendet werden, wenn sie nicht mehr als 10% Ethanol enthalten. Vergewissern Sie sich, dass eine derartige Benzin-Ethanol-Mischung eine Oktanzahl aufweist, die nicht unter der für Benzin empfohlenen liegt.

Für europäische Länder

Verwenden Sie das empfohlene Benzin gemäß folgenden Bezeichnungen.



Zapfsäulenkennzeichnung

Im allgemeinen besteht eine Kennzeichnungspflicht für Benzingemische. Es werden an der Zapfsäule Typ und Gehalt von Alkoholen und Zusätzen angegeben. Diese Hinweise informieren ausreichend über die Verwendbarkeit der Benzine entsprechend den oben genannten Richtlinien. Ist die Kennzeichnung nicht ausreichend oder sollten Sie sich nicht sicher sein, ob der Kraftstoff die geforderten Normen erfüllt, wenden Sie sich bitte an den Tankwart oder den nächsten SUZUKI-Händler.

BEMERKUNG:

- **DF300B/300BMD/325A:**
Stellen Sie sicher, dass die von Ihnen verwendeten Benzin-Ethanol-Gemische eine Oktanzahl von mindestens 87 ((R+M)/2-Methode) bzw. mindestens 91 (Forschungsmethode) haben.
DF350A/350AMD:
Stellen Sie sicher, dass die von Ihnen verwendeten Benzin-Ethanol-Gemische eine Oktanzahl von mindestens 89 ((R+M)/2-Methode) bzw. mindestens 94 (Forschungsmethode) haben.
- Wenn Sie mit dem Fahrverhalten oder dem Kraftstoffverbrauch Ihres Außenborders nicht zufrieden sind, wenn Sie ein Benzin-Ethanol-Gemisch verwenden, sollten Sie wieder auf bleifreies Benzin ohne Ethanol umsteigen.
- Wenn der Motor klopft oder klingelt, probieren Sie eine andere Marke, da zwischen den Marken durchaus Unterschiede bestehen.
- Bleifreies Benzin verlängert die Lebensdauer der Zündkerzen.

HINWEIS

Benzin, das über lange Zeit im Kraftstofftank gehalten wurde, bildet Firnis und Gummi - Stoffe, die den Motor beschädigen können.

Benutzen Sie stets frisches Benzin.

HINWEIS

Alkoholhaltiges Benzin kann Lackschäden verursachen, die von der "Beschränkten Garantie für neue Außenbordmotoren" nicht abgedeckt sind.

Wenn Sie alkoholhaltiges Benzin tanken, sollten Sie ganz besonders darauf bedacht sein, kein Benzin zu verschütten. Falls Benzin verschüttet worden ist, wischen Sie es unverzüglich auf.

MOTORÖL

HINWEIS

Durch den Gebrauch minderwertigen Motoröls können Leistung und Lebensdauer des Motors beeinträchtigt werden.

Suzuki empfiehlt die Verwendung von Suzuki Marine 4-Cycle Engine Oil (ECSTAR) oder eines gleichwertigen Öls.

Die Qualität des verwendeten Öls ist für die Leistung und Lebensdauer des Motors von ausschlaggebender Bedeutung. Wählen Sie stets ein hochwertiges Motoröl.

Suzuki empfiehlt den Gebrauch von SAE 10W-40 oder 10W-30 SUZUKI MARINE 4-CYCLE ENGINE OIL. Wenn SUZUKI MARINE 4-CYCLE ENGINE OIL nicht zur Verfügung steht, wählen Sie ein NMMA-zertifiziertes FC-W-Öl oder ein hochwertiges Viertakt-Motoröl in Übereinstimmung mit der durchschnittlichen Temperatur in Ihrem Gebiet aus der folgenden Tabelle.

| API-Klassifizierung | SAE-Viskositätsklasse | | | | | | | | | | | |
|---------------------|-----------------------|-----|-----|----|----|----|----|-----|--|--|--|--|
| SG oder höher | | | | | | | | | | | | |
| | 10W-40 | | | | | | | | | | | |
| | | | | | | | | | | | | |
| 10W-30 | | | | | | | | | | | | |
| TEMP. | °C | -20 | -10 | 0 | 10 | 20 | 30 | 40 | | | | |
| | °F | -4 | 14 | 32 | 50 | 68 | 86 | 104 | | | | |

BEMERKUNG:

Bei niedrigen Temperaturen (unter 5 °C) verwenden Sie SAE (oder NMMA FC-W) 5W-30, um das Starten zu erleichtern und für runden Motorlauf zu sorgen.

GETRIEBEÖL

Suzuki empfiehlt den Gebrauch von SUZUKI OUTBOARD MOTOR GEAR OIL. Falls ein solches Öl nicht zur Verfügung steht, verwenden Sie SAE 90-Hypoidgetriebeöl der Einstufung GL-5 nach dem API-Klassifizierungssystem.





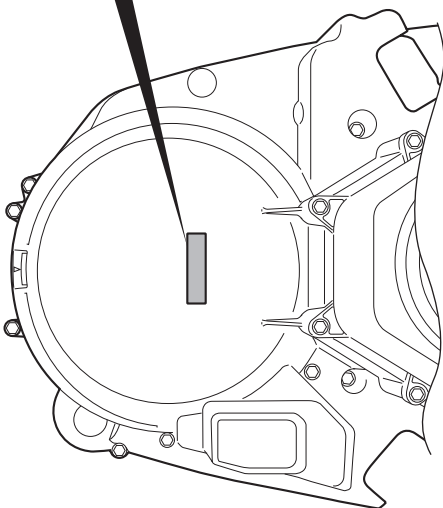
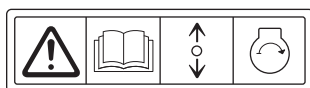
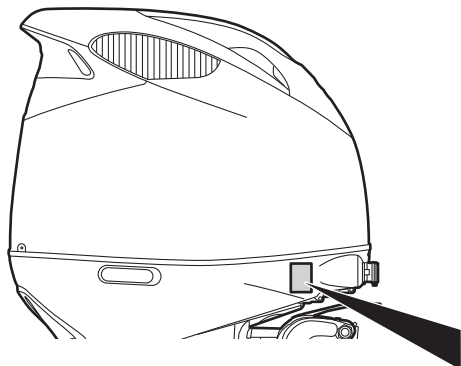

LAGE DER SICHERHEITS-AUFKLEBER

Die Hinweise auf den Aufklebern an Ihrem Außenbordmotor oder Kraftstofftank sind zu lesen und stets zu beachten. Vergewissern Sie sich, dass Sie alle Anweisungen verstehen.

Die Aufkleber muss jederzeit am Außenbordmotor bzw. Kraftstofftank vorhanden sein. Die Aufkleber niemals aus irgendeinem Grund entfernen.



Bedeutung der Plaketensymbole Diese Symbole bedeuten Folgendes;

-  : Symbol für allgemeine Warnung (Vorsicht oder Warnung)
-  : Bedienungsanleitung aufmerksam lesen
-  : Betätigung des Fernbedienungshebels/ Gangschalthebels – zwei Richtungen: Vorwärts/Neutral/Rückwärts
-  : Motorstart
-  : Feuergefahr
-  : Durch Ablegen des Motors auf eine Seite verursachte Gefahr

ANORDNUNG DER TEILE

DF300B/325A/350A

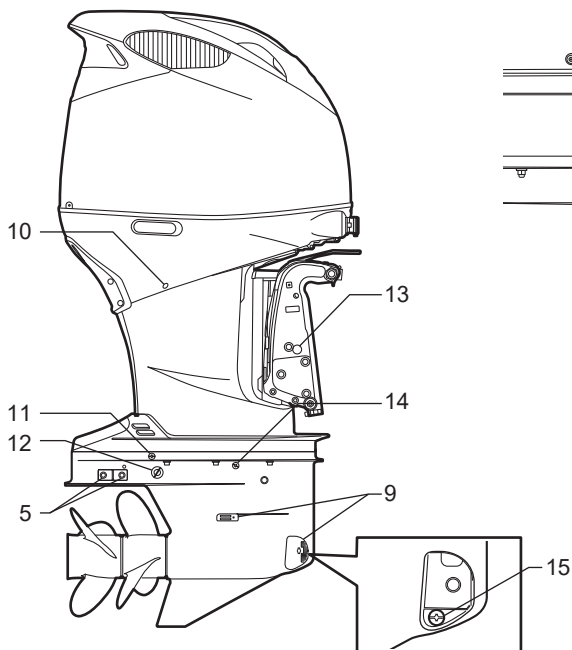
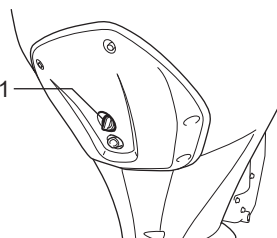
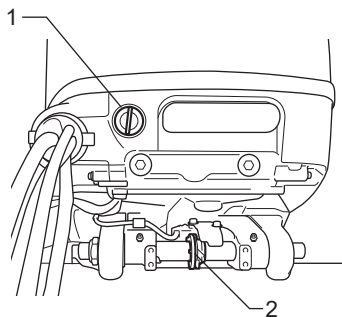
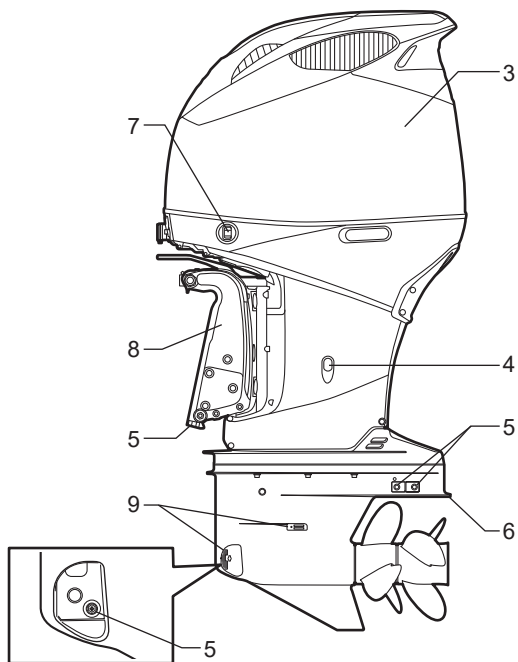

Transom XX

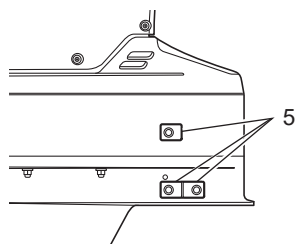

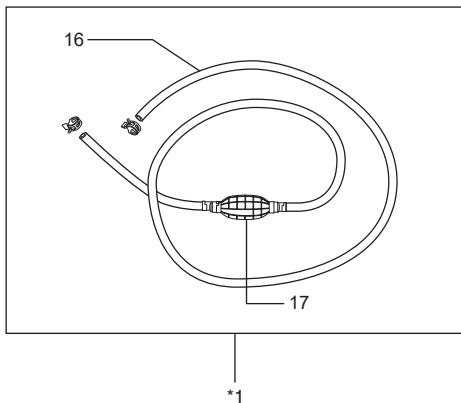

1. Spül-Verschluss
2. Neigungsbegrenzernocken
3. Motorhaube
4. Motoröl-Ablassschraube
5. Anode
6. Antikavitationsplatte
7. Motoreinstellung und-schwenkung
8. Klemmenkonsole
9. Wasserzulauf
10. Kontrollwasserausgang
11. Schraube der Getriebeölstand-Einstellung
12. Ölwechselschraube
13. Handfreigabeschraube
14. Getriebeöl-Kontrollschraube
15. Getriebeöl-Ablassschraube
16. Kraftstoffleitung
17. Anlasskraftstoffball

*1: Das Zubehör ist je nach Spezifikation unterschiedlich.

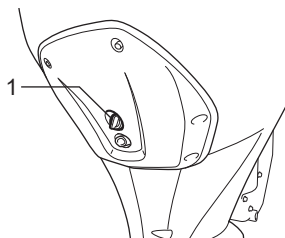
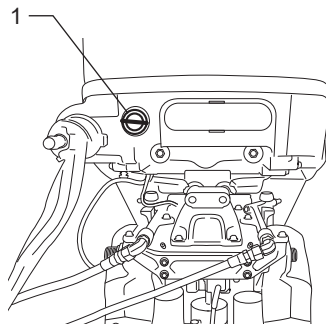
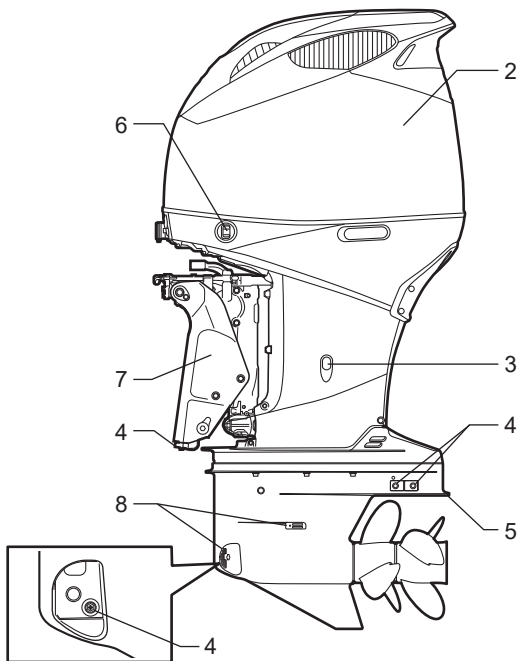

Transom XX

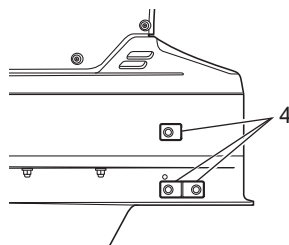
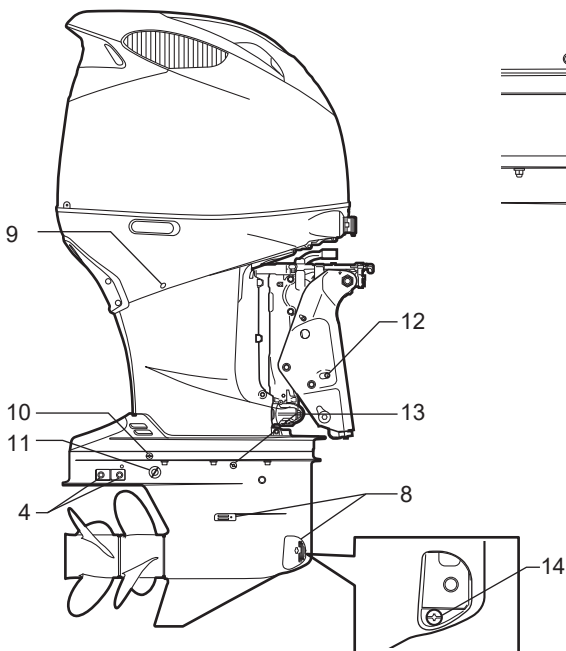

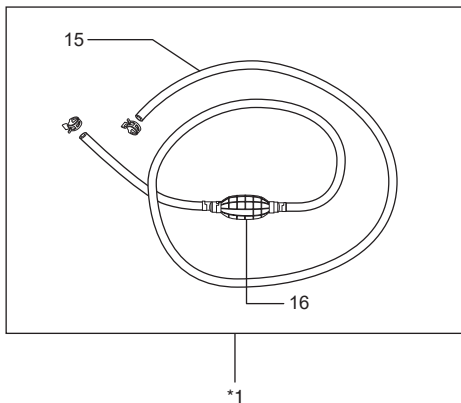

1. Spül-Verschluss
2. Motorhaube
3. Motoröl-Ablassschraube
4. Anode
5. Antikavitationsplatte
6. Motoreinstellung und-schwenkung
7. Klemmenkonsole
8. Wasserzulauf
9. Kontrollwasserausgang
10. Schraube der Getriebeölstand-Einstellung
11. Ölwechselschraube
12. Handfreigabeschraube
13. Getriebeöl-Kontrollschraube
14. Getriebeöl-Ablassschraube
15. Kraftstoffleitung
16. Anlasskraftstoffball

*1: Das Zubehör ist je nach Spezifikation unterschiedlich.

OPTIONALES ZUBEHÖR

Die folgenden Teile sind bei Ihrem Vertragshändler für Suzuki-Außenbordmotoren erhältlich. Für weitere Informationen wenden Sie sich an Ihren Vertragshändler für Suzuki-Außenbordmotoren.

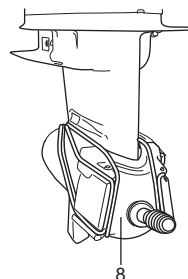
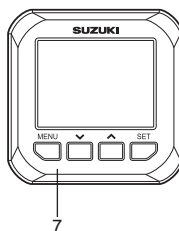
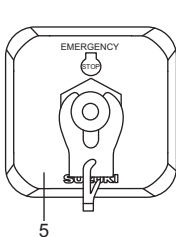
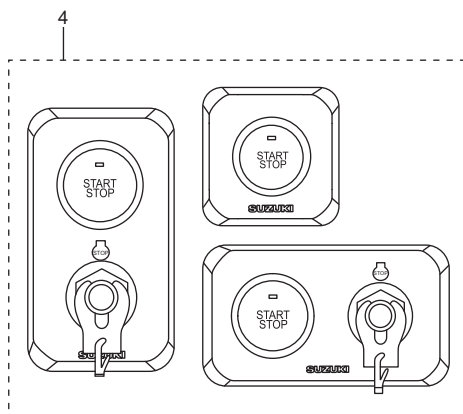
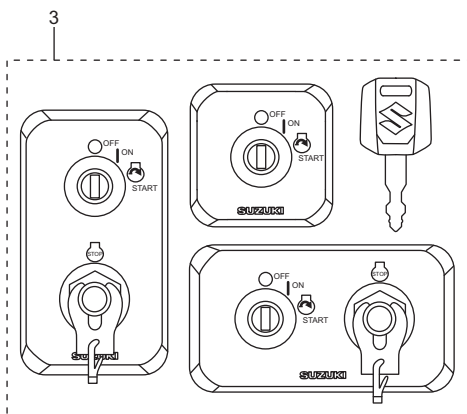
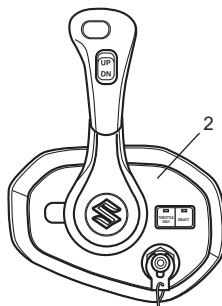
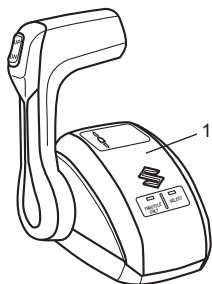

1. Fernbedienungsbox für die obere Montage
2. Unterputz-Fernbedienungsbox
3. Bedienpult Zündung
4. Bedienpult Motorschalter

5. Bedienpult Notstoppschalter
6. Schlüsselanhänger
7. Multifunktionsinstrument
8. Spülvorrichtung

Für Mehrfach-Motorisierung

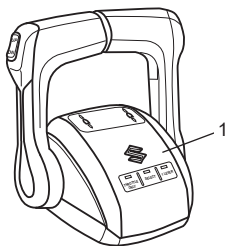

2

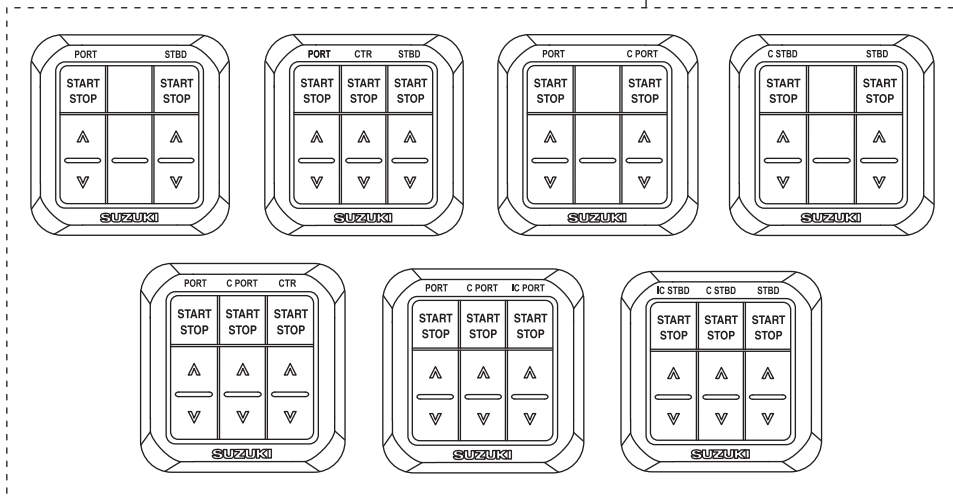

1. Dual-Fernbedienungsbox für die obere Montage
2. Bedienpult(e)

FERNBEDIENUNGSBOX

Die Fernbedienungsbox betätigt die Schaltung, den Gashebel und die elektrischen Funktionen.

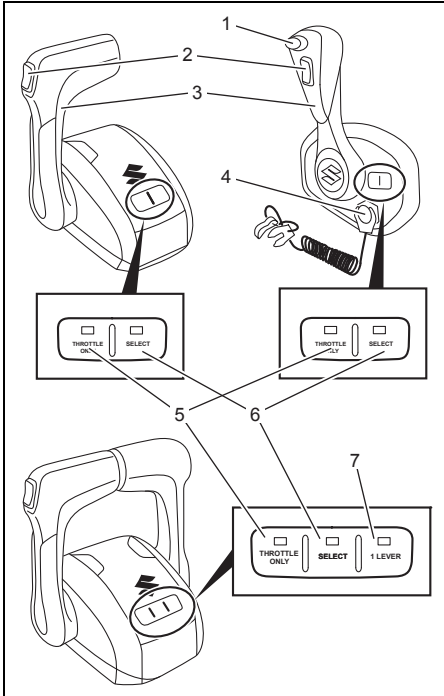

1. Schaltsperreknopf
2. Motoreinstellung und Schwenkung
3. Fernbedienungshebel
4. Notstoppschalter
5. Leerlaufschalter
6. Stationswahlschalter
7. 1 Hebelschalter

Schaltsperreknopf

Drücken Sie auf den Knopf, um den Motor zu schalten.

Der Knopf muss immer gedrückt werden, wenn der Bedienungshebel aus der neutralen Position herausbewegt wird.

Motoreinstellung und Schwenkung

Siehe Abschnitt VERWENDUNG DES KIPPSYSTEMS in diesem Handbuch.

Fernbedienungshebel

Siehe Abschnitt SCHALTEN UND GESCHWINDIGKEITSREGELUNG in diesem Handbuch.

Notstoppschalter

Siehe Abschnitt NOTSTOPPSCHALTER in diesem Handbuch.

Leerlaufschalter

Mit diesem Schalter kann die Neutralstellung fixiert werden, sodass Gas gegeben werden kann, ohne hierdurch die Schaltposition zu verändern. Wenn die Schaltposition auf Neutral fixiert ist, leuchtet die THROTTLE ONLY LED (Leerlauf-LED), bei Freigabe der Schaltposition erlischt sie.

Der Leerlaufschalter ist nur in Neutralstellung des Fernbedienungshebels wirksam.

BEMERKUNG:

Wird dieser Schalter bei nicht auf Neutral stehendem Schalthebel betätigt, blinkt die THROTTLE ONLY LED und gleichzeitig ertönt der Summer.

BEMERKUNG:

- Zur Wahl des Modus **THROTTLE ONLY** halten Sie den Schalter **THROTTLE ONLY** gedrückt, bis der Summer einen kurzen Piepton abgibt.
- Wenn der Modus "THROTTLE ONLY" (Leerlauf) nicht ausgewählt werden kann, schalten Sie den Strom aus, warten Sie 20 Sekunden und schalten Sie ihn dann wieder ein.
- Wenn der Modus **THROTTLE ONLY** nicht gewählt werden kann, wenden Sie sich bitte an Ihren Vertragshändler für Suzuki-Außenbordmotoren.

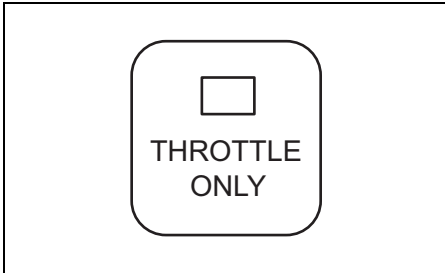

Stationswahlschalter

Schaltet die Steuerung zwischen Fahrstationen an Booten um, die mehr als eine Fahrstation besitzen.

Durch Drücken des Wahlschalters zur Stationsbestimmung geht die **SELECT LED** an der gewählten Fahrstation an, und die **SELECT LED** an der nicht gewählten Fahrstation erlischt.

Dieser Schalter ist nur dann wirksam, wenn sich der Schalthebel an der 1. und der an der 2. Fahrstation in Neutralstellung befinden.

BEMERKUNG:

- Beim Einschalten wird automatisch die 1. Fahrstation gewählt.
- Wenn Sie diesen Schalter betätigen, während sich der Fernbedienungshebel in einer anderen Position als der Neutralstellung befindet, blinkt die **SELECT LED** und gleichzeitig ertönt der Summer.

BEMERKUNG:

- Zur Wahl der Station halten Sie den Schalter **SELECT** gedrückt, bis der Summer einen kurzen Piepton abgibt.

- Wenn die Umschaltung von der 2. Fahrstation auf die 1. Fahrstation fehlgeschlagen ist, schalten Sie den Strom aus, warten Sie 20 Sekunden und schalten Sie ihn dann wieder ein.
- Wenn die Station nicht gewählt werden kann, wenden Sie sich bitte an Ihren Vertragshändler für Suzuki-Außenbordmotore.

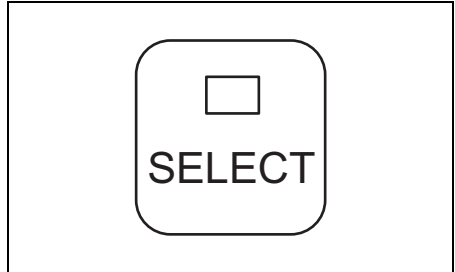

1 Hebelschalter (nur Dual-Fernbedienungsbox für die obere Montage)

Dieser Schalter ermöglicht die Steuerung aller Motoren mit dem Hebel der PORT-Seite.

Wenn alle Motoren mit dem Hebel der PORT-Seite gesteuert werden können, leuchtet die 1 **LEVER LED** auf. Wenn die PORT-Motorgruppe und die STBD-Motorgruppe mit jedem Hebel gesteuert werden können, erlischt die 1 **LEVER LED**.

Der Schalter 1 **LEVER** ist nur in Neutralstellung des gesamten Fernbedienungshebels wirksam.

BEMERKUNG:

- Beim Einschalten des Stroms wird der 1-Hebel-Steuermodus automatisch aufgehoben.
- Wenn Sie diesen Schalter betätigen, während sich der Fernbedienungshebel in einer anderen Position als der Neutralstellung befindet, ertönt der Summer.

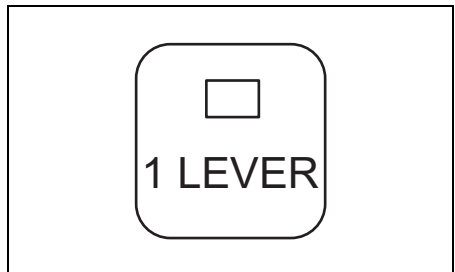

ZÜNDUNG

Dieser Schalter dient dazu, Stromkreise an- und auszuschalten und den Motor zu starten / zu stoppen.

- Wenn die Zündung auf die Position „ON“ gestellt wird, werden die Stromkreise eingeschaltet.
- Wenn die Zündung auf die Position „START“ gestellt wird, wird der Motor automatisch gestartet.

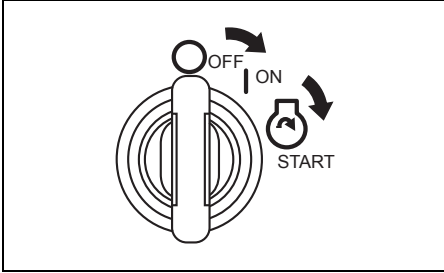

MOTORSCHALTER

Dieser Schalter startet und stoppt den Motor aus der 2. Fahrstation.

- Ein kurzes Drücken des Schalters startet und stoppt alle Motoren. (Der Summer ertönt ein Mal.)

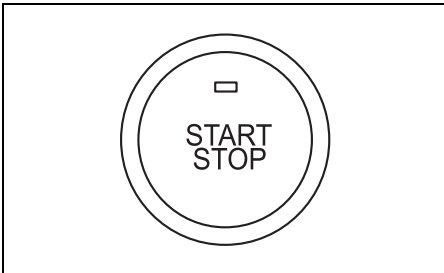

NOTSTOPPSCHALTER

Die Leine des Notstoppschalters sollte an Ihrem Handgelenk oder an einer angemessenen Stelle Ihrer Kleidung, beispielsweise Ihrem Gürtel, angebracht werden.

Wenn der Bootsführer die Bedienposition verlässt, wird die Sperrplatte aus dem Schalter herausgezogen und der Motor wird gestoppt.

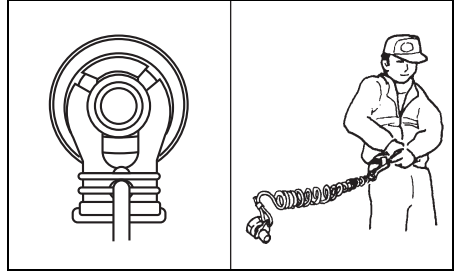

▲ WARNUNG

Wenn die Notstoppschalterleine nicht richtig angebracht oder nicht sichergestellt ist, dass der Notstoppschalter wie vorgesehen funktioniert, kann erhöhte Gefahr des Lebensverlustes oder Erleidens schwerer Verletzungen sowohl für den Bootsführer als auch die Passagiere bestehen.

Befolgen Sie stets die folgenden Vorsichtsmaßnahmen:

- Die Notstoppschalterleine muss sicher am Handgelenk oder an einem geeigneten Kleidungsteil (Gürtel o.Ä.) des Bootsführers befestigt sein.
- Einer Betätigung des Notstoppschalters dürfen keine Hindernisse im Wege stehen.
- Während normalen Betriebs ist darauf zu achten, dass die Notstoppschalterleine nicht gerissen oder die Verriegelungsplatte nicht aus dem Schalter gezogen wird. Der Motor stoppt unverzüglich, und durch die erfolgende, unerwartete Bremswirkung könnten Insassen Richtung Bug geschleudert werden.

SUZUKI SCHLÜSSELLOSE STARTSYSTEM

Siehe „Bedienungsanleitung für das schlüssellose Startsystem“, die dem Produkt beiliegt.

BEMERKUNG:

Das **SUZUKI SCHLÜSSELLOSE STARTSYSTEM** erhalten Sie bei Ihrem Vertragshändler für Suzuki-Außenbordmotoren.

MULTIFUNKTIONSTRUMENT

Dieses multifunktionelle Instrument zeigt verschiedene Informationen über digitale Kommunikation mit dem Motor an. Informationen wie Motordrehzahl, Schaltstellung, Kraftstoffstand, Kraftstoffverbrauch, usw. können angezeigt werden.

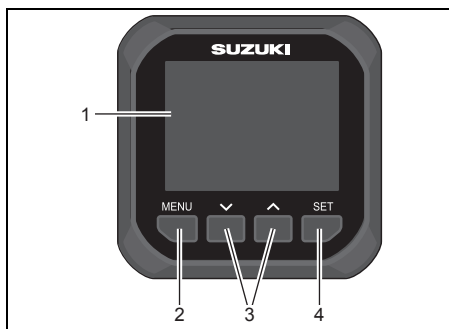

1. Instrumentenanzeige
2. Taste Menu
3. Taste ∇ \blacktriangle
4. Taste Set

BEMERKUNG:

Je nach Modell und Ausrüstung können gewisse Informationen nicht angezeigt werden.

BEMERKUNG:

Lassen Sie sich von Ihrem Vertragshändler für Suzuki-Außenbordmotoren über die Einrichtung des Multifunktionsinstrumentes beraten.

BEMERKUNG:

Für ausführliche Informationen zur sachgemäßen Verwendung des Multifunktionsinstrumentes siehe „BEDIENUNGSANLEITUNG FÜR DAS MULTIFUNKTIONSTRUMENT SMG4“, das dem Instrument beiliegt.

BEMERKUNG:

Die von diesem Instrument gelieferten Navigationsdaten dienen nur zur Referenz. Wenn genaue Informationen zur Navigation benötigt werden, sind zusätzlich Seekarten und/oder präzise Navigationsinstrumente zu verwenden.

Alarme

Alarme machen den Bediener auf Betriebszustände aufmerksam, die einen Eingriff erfordern. Wenn ein Alarm auftritt, erscheinen die Warnmeldung und das Alarmsymbol unverzüglich auf der Instrumentenanzeige.

Durch Drücken einer beliebigen Taste des Instruments kann die Warnmeldung gelöscht werden. Das Alarmsymbol bleibt jedoch angezeigt, bis die Ursache für den Alarm behoben ist. Mit Behebung der Ursache verstummt auch der Summer.

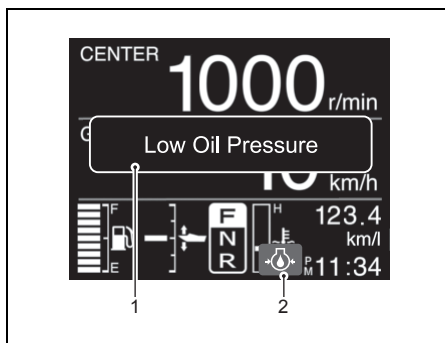

1. Wärmeldung
2. Alarmsymbol

BEMERKUNG:

Falls auf der Instrumentenanzeige eine Warnmeldung erscheint, die nicht in diesem Handbuch beschrieben ist, sollten Sie Ihren Vertragshändler für Suzuki-Außenbordmotoren kontaktieren.

BEDIENPULT

Am Bedienpult können die einzelnen Motoren gestartet und gestoppt und die jeweilige Motoreinstellung und Schwenkung gesteuert werden.

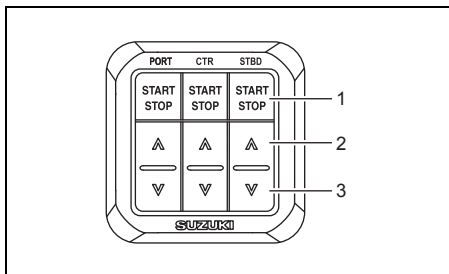

1. Start/Stopp-Schalter
2. Schalter [▲] (AUF)
3. Schalter [▼] (AB)

BEMERKUNG:

- Verwenden Sie bei einem Boot mit Vierfachmotor-Ausstattung das Bedienfeld für den Vierfachmotor (PORT) und das Bedienfeld für den Vierfachmotor (STBD).
- Verwenden Sie bei einem Boot mit Fünffachmotor-Ausstattung das Bedienfeld für den Fünffachmotor (PORT) und das Bedienfeld für den Fünffachmotor (STBD).
- Verwenden Sie bei einem Boot mit Sechsfachmotor-Ausstattung das Bedienfeld für den Sechsfachmotor (PORT) und das Bedienfeld für den Sechsfachmotor (STBD).

Start/Stopp-Schalter

Mit diesem Schalter wird der Motor gestartet und gestoppt.

Der Motor wird in Neutralstellung des Schalthebels gestartet.

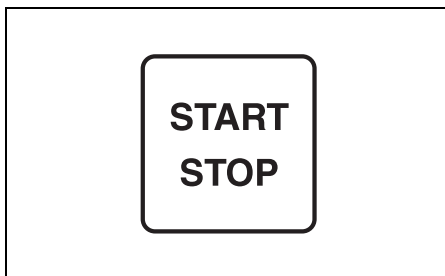

[▲] (AUF) & [▼] (AB)

“Power Trim/Tilt” wird durch Drücken dieses Schalters ausgeführt. Zum Hochkippen des Motors drücken Sie den Schalter [▲].

Zum Herunterkippen des Motors drücken Sie den Schalter [▼].

BEMERKUNG:

Die Schalter für die Aufwärts- und Abwärtsneigung können bei ausgeschaltetem Gerät nicht aktiviert werden.

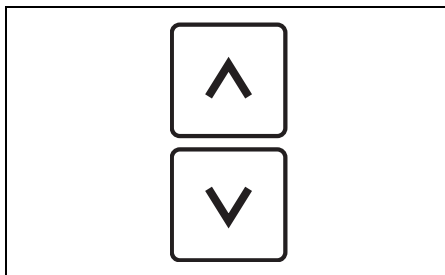

SPÜLVORRICHTUNG

Siehe „Bedienungsanleitung für die Spülvorrichtung“, die der Spülvorrichtung beiliegt.

BEMERKUNG:

Die SPÜLVORRICHTUNG erhalten Sie bei Ihrem Vertragshändler für Suzuki-Außenbordmotoren.

WARNSYSTEM

Das Warnsystem soll Sie auf bestimmte Situationen hinweisen, die zu Schäden an Ihrem Außenbordmotor führen können.

HINWEIS

Wenn Sie sich allein darauf verlassen, dass Sie vom Warnsystem auf einen möglichen Defekt oder eine fällige Wartung hingewiesen werden, könnte Ihr Außenbordmotor beschädigt werden.

Um eine Beschädigung des Motors zu vermeiden, sollten Sie ihn regelmäßig überprüfen und warten.

HINWEIS

Fortgesetzter Betrieb des Motors trotz aktivierten Warnsystems kann einen schweren Motorschaden nach sich ziehen.

Bei Aktivierung des Warnsystems während Motorbetriebs stellen Sie den Außenbordmotor möglichst bald ab und beheben Sie die Störung oder wenden Sie sich an Ihren Vertragshändler für Suzuki-Außenbordmotoren.

ÜBERPRÜFUNG DER ANZEIGEN

Immer wenn die Zündung in die Stellung "ON" gebracht wird, ertönt der Alarmsummer drei Sekunden lang.

HINWEIS

Wenn das Achtung-System nicht richtig funktioniert, werden Sie unter Umständen auf einen Zustand, der eine Beschädigung des Außenbordmotors verursachen kann, nicht aufmerksam gemacht.

Wenn der Summer nicht ertönt, sobald der Zündung auf "ON" gestellt wird, weist dies auf einen Defekt des Summers hin, oder es besteht eine Funktionsstörung im System-Schaltkreis. In diesem Fall ziehen Sie Ihren Suzuki-Marine-Fachhändler zu Rate.

ÜBERDREHUNGSWARNSYSTEM

Dieses System wird aktiviert, sobald die Motordrehzahl die empfohlene Höchstdrehzahl länger als 10 Sekunden überschreitet. Außerdem erscheint "Rev Limit" auf der Anzeige.

BEMERKUNG:

DF300BMD/350AMD:

Wenn die Motordrehzahl beim Hochkippen des Motors plötzlich steigt, wird diese auf etwa 3000 U/min geregelt und "Rev Limit" erscheint auf der Anzeige.

In diesem Fall das Gas in die Leerlaufstellung bringen.

Bei Fortsetzung des Betriebs wird die Motordrehzahl automatisch auf etwa 3000 U/min gesenkt, wobei der Summer ertönt. Dann schaltet die Anzeige auf "Over Revolution" um.

Um vollen Motorbetrieb wieder herzustellen, muss dieses System rückgesetzt werden, indem das Gas etwa eine Sekunde lang auf Leerlauf gestellt wird.

HINWEIS

Wenn das Überdrehungswarnsystem in Funktion tritt, obwohl die empfohlene maximale Drehzahl nicht überschritten wurde, mit Sicherheit ein Propeller geeigneter Steigung verwendet ist und keine Umstände wie "Übertrimmen" oder "Hohlsog" vorliegen, kann das Überdrehungswarnsystem gestört sein.

Setzen Sie sich bitte mit Ihrem Vertragshändler für Suzuki-Außenbordmotoren in Verbindung, wenn das Überdrehungswarnsystem ohne ersichtlichen Grund aktiviert wird.

ÖLDRUCK-WARNSYSTEM

Dieses System wird aktiviert, sobald der Motor-öldruck unter einen bestimmten Wert abfällt.

Bei Aktivierung dieses Systems erscheinen „Low Oil Pressure“ und das Alarmsymbol  auf der Anzeige, und der Summer ertönt. Wird dieses System bei einer Motordrehzahl von 1000 U/min oder höher aktiviert, wird außerdem die Motordrehzahl automatisch auf etwa 1000 U/min gesenkt.

Wenn Sie weiterfahren, stoppt der Motor 3 Minuten nach Aktivierung des obigen WARN-Systems automatisch.

BEMERKUNG:

Der Motor kann neu gestartet werden, selbst wenn er durch das WARN-System automatisch gestoppt worden ist.

Solange die zu Grunde liegende Ursache jedoch nicht behoben wird, tritt das WARN-System wiederholt in Funktion.

Wenn die Warnlampe aufleuchtet, sofort den Motor abstellen- vorausgesetzt, dass dies bei den vorherrschenden Wind- und Wasserverhältnissen gefahrlos vorgenommen werden kann.

Den Motorölstand überprüfen und gegebenenfalls Motoröl nachfüllen. Wenn der Motorölstand in Ordnung ist, einen autorisierten Suzuki-Händler zu Rate ziehen.

HINWEIS

Wenn Sie sich allein darauf verlassen, dass Sie vom Öldruck-Warnsystem auf die Notwendigkeit eines Nachfüllens von Motoröl hingewiesen werden, könnte der Motor schwer beschädigt werden.

Kontrollieren Sie den Motorölstand regelmäßig und füllen Sie bedarfsgemäß Öl nach.

HINWEIS

Betrieb des Motors trotz aktivierten Öldruck-Warnsystems kann einen schweren Motorschaden nach sich ziehen.

Wenn das Öldruck-Warnsystem in Funktion tritt, stellen Sie den Motor möglichst bald ab und füllen Sie bei Bedarf Motoröl nach oder beheben Sie jede andere Störung, falls es nicht am Ölstand liegt.

ÜBERHITZUNGS-WARNSYSTEM

Dieses System wird aktiviert, wenn wegen ungenügender Kühlung die Temperatur der Zylinderwände zu hoch ansteigt.

BEMERKUNG:

Hohe Brennraumtemperaturen, die durch ein gestörtes Schmiersystem, einen minderwertigen Kraftstoff, durch Zündkerzen falschen Wärmewerts o.Ä. verursacht sind, werden vom Warnsystem nicht erkannt.

Bei Aktivierung dieses Systems erscheinen „Overheat“ und das Alarmsymbol  auf der Anzeige, und der Summer ertönt. Wird dieses System bei einer Motordrehzahl von 2000 U/min oder höher aktiviert, wird außerdem die Motordrehzahl automatisch auf etwa 2000 U/min gesenkt.

Wenn Sie weiterfahren, stoppt der Motor 3 Minuten nach Aktivierung des obigen WARN-Systems automatisch.

BEMERKUNG:

Der Motor kann neu gestartet werden, selbst wenn er durch das WARN-System automatisch gestoppt worden ist.

Solange die zu Grunde liegende Ursache jedoch nicht behoben wird, tritt das WARN-System wiederholt in Funktion.

Wenn das Überhitzungs-warnsystem während Betriebs in Funktion tritt, vermindern Sie die Motordrehzahl unverzüglich und kontrollieren Sie, ob Wasser aus dem Wassersichtloch kommt. Falls kein Wasser zu sehen ist, gehen Sie wie nachfolgend beschrieben vor.

Wenn Wasser- und Windbedingungen es zulassen, stellen Sie den Motor ab, schwenken Sie ihn aus dem Wasser und entfernen Sie jegliche Hindernisse, wie zum Beispiel Seegras, Plastikbeutel und Sand, die die Wasserzulaufe blockiert haben könnten.

Senken Sie den Motor wieder in das Wasser ab, vergewissern Sie sich, dass die Wasserzulaufe eingetaucht sind, und starten Sie den Motor von neuem.

Vergewissern Sie sich (A), dass Wasser aus dem Wassersichtloch kommt, und (B), dass "Over Heat (Overheat)" nicht mehr am Bildschirm angezeigt wird.

Beachten Sie, dass "Over Heat (Overheat)" erneut am Bildschirm angezeigt werden kann, wenn die Motortemperatur ungewöhnlich ansteigt. In jedem der obigen Fälle muss möglichst bald ein Vertragshändler für Suzuki-Außenbordmotoren zu Rate gezogen werden.

BEMERKUNG:

Wenn nicht genügend viel Wasser vom Wassersichtloch ausläuft, können der Summer und die Anzeige am Bildschirm aktiviert bleiben, bis die Motortemperatur absinkt. Solange die Warnsysteme aktiviert sind, darf der Motor nur im Leerlauf (NEUTRAL) betrieben werden.

HINWEIS

Betrieb des Motors trotz aktivierten Überhitzungs-warnsystems kann einen schweren Motorschaden nach sich ziehen.

Wenn das Überhitzungs-warnsystem in Funktion tritt, stellen Sie den Motor möglichst bald ab, sofern Wind- und Wasserbedingungen dies erlauben, und überprüfen Sie den Motor wie oben beschrieben. Wenn Sie die Störung nicht beheben können, wenden Sie sich bitte an Ihren Vertragshändler für Suzuki-Außenbordmotoren.

BEMERKUNG:

Beachten Sie, dass Überhitzungszustände, die durch ein gestörtes Schmiersystem, einen minderwertigen Kraftstoff, durch ungeeignete Zündkerzen o.Ä. verursacht sind, vom Überhitzungs-warnsystem nicht erkannt werden können.

BEMERKUNG:

Wird der Motor bei Überschreitung der maximalen Trimmposition betrieben, so können die Wasserzulauföffnungen aus dem Wasser gehoben werden. Hierdurch kann das Überhitzungs-warnsystem aktiviert werden.

THERMOSTAT-ALARMSYSTEM

Dieses ALARMSYSTEM wird aktiviert, wenn der Thermostat ausfällt und die Motortemperatur nach Starten des Motors nicht auf die richtige Temperatur ansteigt.

Bei Aktivierung dieses Systems werden „Check Thermostat“ und das Alarmsymbol  (blaue Farbe) auf dem Bildschirm angezeigt.

Um dieses ALARMSYSTEM abzustellen, stoppen Sie den Motor schnell und wenden Sie sich an Ihren Vertragshändler für SUZUKI-Außenbordmotoren.

BATTERIESPANNUNGS-WARNSYSTEM

Dieses System wird im Falle einer zu niedrigen Batteriespannung aktiviert, was die Leistung Ihres Außenbordmotors beeinträchtigen könnte.

Bei Aktivierung dieses Systems werden auf dem Bildschirm "Low Battery Voltage" und das Alarmsymbol "" angezeigt und der Summer ertönt.

Dieses System stellt sich automatisch in den Originalzustand zurück, sobald die Batteriespannung den korrekten Spannungspegel erreicht.

Eine Verwendung von Stromverbrauchern, wie zum Beispiel dem PTT-System, den hydraulischen Trimm-Tabs, der hydraulischen Hebeplatte usw. ist zu vermeiden.

WARNUNG

Überprüfen oder Warten der Batterie ohne entsprechende Vorkehrungen kann gefährlich sein.

Versuchen Sie nicht, die Batterie zu inspizieren oder zu warten, ohne zuvor die Warnhinweise, Vorsichtsmaßnahmen und Anweisungen im Abschnitt "BATTERIEEINBAU" in diesem Handbuch gelesen zu haben.

BEMERKUNG:

- *Eine teilweise geladene Batterie verfügt möglicherweise über ausreichend Spannung zum Anlassen des Motors, doch kann beim Einschalten von zusätzlichen Stromverbrauchern am Motor oder dem Boot wegen erhöhtem Strombedarf das System aktiviert werden.*
- *Wenn die Meldung "Low Battery Voltage" angezeigt wird, während der Zündschlüssel auf "ON" steht und der Motor abgestellt wird, überprüfen Sie Folgendes:*
 - *Der Batterieschalter ist eingeschaltet (ON).*
 - *Die Batterie ist richtig angeschlossen.*
 - *Die Batterie befindet sich in gutem Zustand.*

- *Wenn dieses Warnsystem auch nach dem Ausschalten der Zubehörteile am Motor bzw. Boot aktiviert wird, ziehen Sie Ihren autorisierten Fachhändler für Suzuki-Außenbordmotore zu Rate.*

WARNSYSTEM FÜR ELEKTRONISCHE DROSSEL- UND SCHALTSTEUERUNG

WARNSYSTEM FÜR STEUERGERÄTE-KOMMUNIKATION

Dieses System wird im Falle eines Fehlers bei der elektronischen Drossel- und Schaltsteuerung aktiviert.

Bei Aktivierung dieses Systems werden „Check Control Unit C.“ und das Alarmsymbol  auf dem Bildschirm angezeigt, und der Summer ertönt.

HINWEIS

Wenn dieses System ohne ersichtlichen Grund aktiviert wird, kann eine Systemstörung vorliegen.

In diesem Fall ziehen Sie Ihren Vertragshändler für Suzuki-Außenbordmotoren zu Rate.

WARNSYSTEM FÜR 2. STATION

Dieses System wird im Falle eines Fehlers bei der Steuerung der 2. Station aktiviert.

Bei Aktivierung dieses Systems werden „Check 2nd Station“ und das Alarmsymbol  auf dem Bildschirm angezeigt, und der Summer ertönt.

Wenn dieses System aktiviert ist, kann der Motor nicht mehr von der 2. Station aus gesteuert werden. Steuerung von der 1. Station aus ist jedoch möglich.

HINWEIS

Wenn dieses System ohne ersichtlichen Grund aktiviert wird, kann eine Systemstörung vorliegen.

In diesem Fall ziehen Sie Ihren Vertragshändler für Suzuki-Außenbordmotoren zu Rate.

WARNSYSTEM FÜR DROSSELSTEUERUNG

Dieses System wird im Falle eines Fehlers bei der elektronischen Drosselsteuerung aktiviert.

Bei Aktivierung dieses Systems werden „Check Throttle System“ und das Alarmsymbol  auf dem Bildschirm angezeigt, und der Summer ertönt. Außerdem wird die höchste Motordrehzahl auf 2000 U/min beschränkt.

HINWEIS

Wenn dieses System ohne ersichtlichen Grund aktiviert wird, kann eine Systemstörung vorliegen.

In diesem Fall ziehen Sie Ihren Vertragshändler für Suzuki-Außenbordmotoren zu Rate.

WARNSYSTEM FÜR SCHALTSTEUERUNG

Dieses System wird im Falle eines Fehlers bei der elektronischen Schaltsteuerung aktiviert.

Bei Aktivierung dieses Systems werden "Check Shift Control" und das Alarmsymbol  auf dem Bildschirm angezeigt, und der Summer ertönt.

Wenn dieses System aktiviert ist, lassen sich Motordrehzahl und Schaltung nicht mit dem Fernbedienungshebel steuern, der Motor kann jedoch mit Leerlaufdrehzahl betrieben werden. Durch Einstellung des Fernbedienungshebels auf die neutrale Position und Drücken des Leerlaufschalters ① kann die Motordrehzahl mit dem Fernbedienungshebel von der Leerlaufdrehzahl auf etwa 2000 U/min erhöht werden.

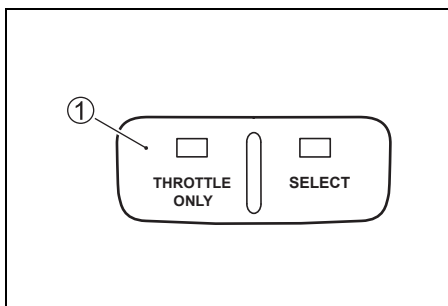

BEMERKUNG:

Während die Meldung "Check Shift Control" angezeigt ist, kann die Kupplung nicht auf "Vorwärts", "Neutral" oder "Rückwärts" geschaltet werden.

HINWEIS

Wenn dieses System ohne ersichtlichen Grund aktiviert wird, kann eine Systemstörung vorliegen.

In diesem Fall ziehen Sie Ihren Vertragshändler für Suzuki-Außenbordmotoren zu Rate.

WARNSYSTEM FÜR INSTRUMENTENKOMMUNIKATION

Dieses System wird aktiviert, wenn beim Instrument ein Kommunikationsfehler aufgetreten ist.

Bei Aktivierung dieses Systems wird "Check Gauge C." auf dem Bildschirm angezeigt.

HINWEIS

Wenn dieses System ohne ersichtlichen Grund aktiviert wird, kann eine Systemstörung vorliegen.

In diesem Fall ziehen Sie Ihren Vertragshändler für Suzuki-Außenbordmotoren zu Rate.

WARNSYSTEM FÜR TROLL-MODUS EINSTELLENDEN STATION

Dieses System wird aktiviert, wenn die Bedienung des TROLL-Modus am Messgerät-Bildschirm des Cockpits, wo die Bedienung des TROLL-Modus nicht verfügbar ist, gestartet wird.

Bei Aktivierung dieses Systems erscheint "Check Station Control" auf dem Bildschirm.

Identifizieren Sie das Cockpit, bei dem die SELECT LED ① an der Fernbedienungsbox leuchtet, und führen Sie die Bedienung des TROLL-Modus vom Messgerät-Bildschirm dieses Cockpits, bei dem die SELECT LED leuchtet, durch.

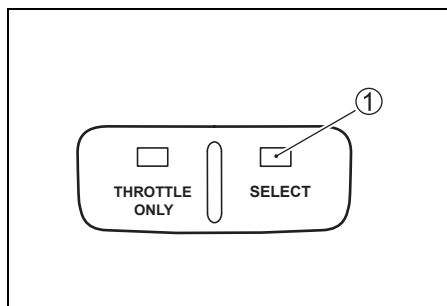

Auf dem Messgerät-Bildschirm, bei dem die Bedienung des TROLL-Modus verfügbar ist, wird **TROLL**  angezeigt.

WARNSYSTEM FÜR TROLL-BEDINGUNG

Dieses System wird aktiviert, wenn die Betriebsart nicht auf den TROLL-Modus umgeschaltet werden kann.

Bei Aktivierung dieses Systems erscheint "Check Troll Condition" auf dem Bildschirm.

Vergewissern Sie sich, dass der Fernbedienungshebel auf Vorwärts- oder Rückwärtsgang geschaltet und das Gas ganz weggenommen ist.

Siehe Abschnitt Aktivieren der Schleppangelbetriebsart.

WARNSYSTEM FÜR TROLL-SYSTEM

Das aktuelle ECM und BCM Ihres Außenbordmotors unterstützen das Troll-Modus-System nicht.

Bei Aktivierung dieses Systems erscheint "Check Troll System" auf dem Bildschirm.

Durch Drücken einer beliebigen Taste des Messgeräts kann die "Check Troll System"-Anzeige gelöscht werden.

Wenn dieses System aktiviert wird, wenden Sie sich bitte an Ihren Vertragshändler für Suzuki-Außenbordmotoren.

DIAGNOSESYSTEM

Falls eine abnormale Bedingung in einem an der Kraftstoff-Einspritzsteuerungseinheit eingegebenen Sensorsignal vorliegt.

Bei Aktivierung dieses Systems werden auf dem Bildschirm „Check Engine X – X“ und das Symbol Motorkontrolle  angezeigt und der Summer ertönt.

Ein eingebautes Sicherheitssystem ermöglicht auch bei einer solchen Fehlerbedingung den Betrieb mit einer begrenzten Drehzahl.

BEMERKUNG:

- *Dieser Diagnose-Code ist so ausgelegt, dass er bei eingeschaltetem Zündung erscheint.*
- *Der Summer kann bei aktiviertem Diagnose-System durch Eindrücken des Zündung ausgeschaltet werden.*

HINWEIS

Falls das Diagnosesystem während des Betriebs des Außenbordmotors aktiviert wird, ist es bei einem der Sensorsignale des Steuersystems zu einem ungewöhnlichen Zustand gekommen.

Lassen Sie sich von Ihrem Vertragshändler für Suzuki-Außenbordmotoren hinsichtlich Reparatur des Steuersystems beraten.

ÖLWECHSEL-HINWEISSYSTEM

Dieses System dient dazu, die Bedienungsperson auf einen fälligen Motorölwechsel hinzuweisen, basierend auf den im Wartungsplan angegebenen Intervallen.

Hierbei werden die Gesamtbetriebsstunden des Außenbordmotors registriert; wenn die vorprogrammierte Stundenzahl erreicht ist, wird das System aktiviert. (Siehe Abschnitt KONTROLLE UND WARTUNG.)

FLUSSDIAGRAMM DES ÖLWECHSEL-HINWEISSYSTEMS

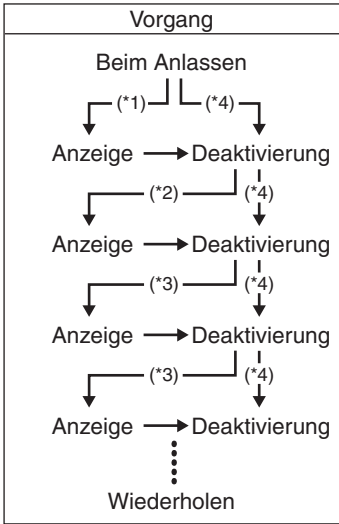

*1: Zwischenzeit nach den ersten 20 Betriebsstunden

*2: Zwischenzeit nach 80 Betriebsstunden

*3: Zwischenzeit nach 100 Betriebsstunden

*4: Bei Deaktivierung bevor System-Aktivierung.

AKTIVIEREN DES SYSTEMS

Nachdem die Gesamtbetriebszeit die vorprogrammierte Stundenzahl erreicht hat, erscheint "Change Oil" auf der Anzeige, und der Summer ertönt. Dies wird wiederholt, bis das System deaktiviert wird.

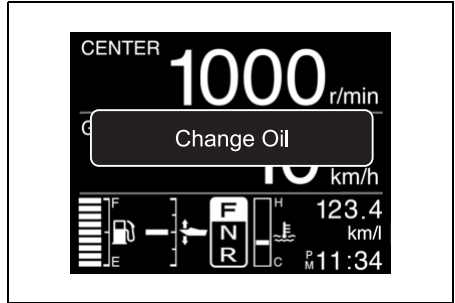

DEAKTIVIEREN

Für Einzelmotor:

1. Die Stromkreise einschalten.

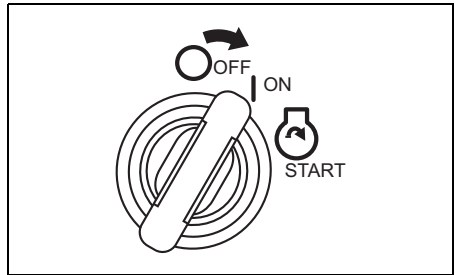

2. Ziehen Sie die Notauschalter-Sperrplatte ① heraus.
3. Ziehen Sie den Not-Aus-Schalterknopf ② innerhalb von 10 Sekunden dreimal nach oben. Ein kurzer Piepton ertönt, wenn der Abbruch erfolgreich beendet ist.

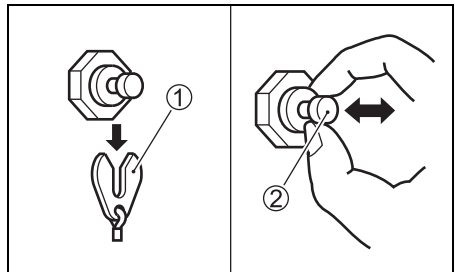

4. Die Stromkreise ausschalten.

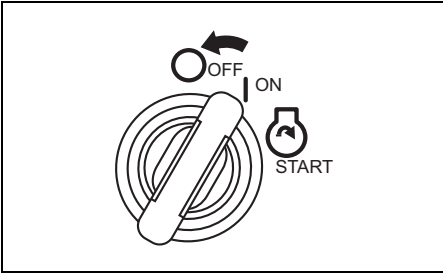

5. Die Platte ① wieder in die Originalposition zurückschieben.

Für mehrere Motoren:

1. Die Stromkreise einschalten.

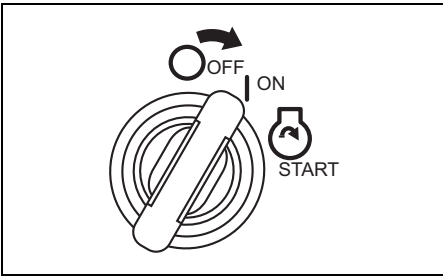

2. Ziehen Sie die Notausschalter-Sperrplatte ① heraus.

3. Den Start/Stopp-Schalter ② dreimal innerhalb von 10 Sekunden drücken. Wenn der Abstellvorgang erfolgreich war, ist ein kurzer Piepton zu hören.

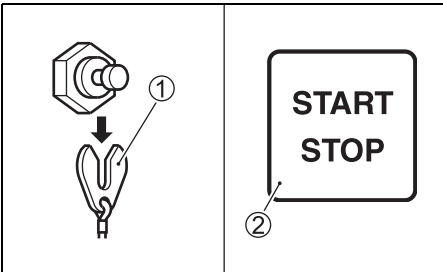

4. Die Stromkreise ausschalten.

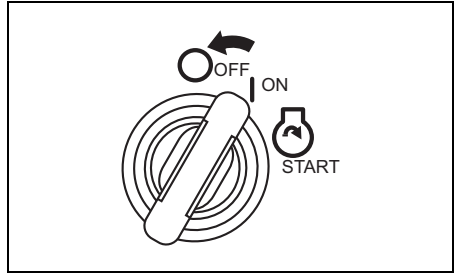

5. Die Platte ① wieder in die Originalposition zurückschieben.

BEMERKUNG:

- Ein Deaktivieren des System kann unabhängig davon durchgeführt werden, ob das Motoröl gewechselt wurde oder nicht. Suzuki empfiehlt aber, das Motoröl zu wechseln, bevor das System deaktiviert wird.
- Auch wenn das Motoröl gewechselt wurde, das System aber nicht aktiviert war, muss der Deaktivierungsvorgang durchgeführt werden.

MOTORABWÜRGEN- WARNSYSTEM

Dieses System informiert den Bediener, wenn der Motor beim Betrieb abgewürgt wird. Wenn der Motor aus irgendeinem Grund abgewürgt wird, ertönt der Warnsummer dreimal.

SYSTEM ZUR WARNUNG VOR WASSER IM KRAFTSTOFF

Dieser Motor ist mit einem integrierten Kraftstofffilter/Wasserabscheider und einem damit verbundenen Warnsystem ausgestattet.

Das Warnsystem wird aktiviert, wenn vom Kraftstoff abgeschiedenes Wasser ein bestimmtes Volumen überschreitet.

Bei Aktivierung dieses Systems werden dauerhaft „Water in Fuel“ und das Alarmsymbol  angezeigt und ein Summer ertönt nur, wenn der Motor auf Leerlauf geschaltet ist.

Wenn dieses System aktiviert wird, den Motor sofort abstellen, sofern Wind- und Wasserbedingungen dies zulassen, und den Kraftstofffilter/Wasserabscheider auf Wasseransammlung überprüfen. Sie können sich auch mit Ihrem Suzuki-Marine-Fachhändler in Verbindung setzen.

Bezüglich Überprüfung und Reinigung des Kraftstofffilters siehe NIEDERDRUCK-KRAFTSTOFFFILTER im Abschnitt INSPEKTION UND WARTUNG.

EINBAU DES MOTORS

WARNUNG

Zu viel Motorleistung für Ihr Boot kann gefährlich sein. Eine übermäßige Motorleistung wirkt sich nachteilig auf die Rumpfstabilität aus und kann Probleme bei Betrieb/Handhabung verursachen. Das Boot kann auch Überlastungs- und Rumpfschäden erleiden.

Installieren Sie niemals einen Außenbordmotor, der die vom Hersteller empfohlene maximale Höchstleistung, die auf dem „Typenschild“ des Boots angegeben ist, überschreitet. Falls Sie kein „Typenschild“ finden können, setzen Sie sich bitte mit Ihrem Vertragshändler für Suzuki-Außenbordmotoren in Verbindung.

Suzuki empfiehlt sehr, Ihren Außenbordmotor, die Bedienungselemente und Instrumente von einem autorisierten Suzuki Außenbordmotor-Händler installieren zu lassen. Ihr Händler verfügt über die erforderlichen Werkzeuge, Einrichtungen und besitzt die nötige Erfahrung.

WARNUNG

Falsche Montage des Außenbordmotors und dazugehöriger Bedienungselemente sowie Instrumente kann zu Verletzungen und Sachschäden führen.

Suzuki empfiehlt Ihnen sehr, den Motor und dazugehörige Bedienungselemente sowie Instrumente von Ihrem Vertragshändler für Suzuki-Außenbordmotoren installieren zu lassen. Er verfügt über die Werkzeuge, Einrichtungen und das Know-how, um diese Arbeit korrekt ausführen zu können.

BATTERIEEINBAU

BATTERIEANFORDERUNGEN

Verwenden Sie keine Deep-Cycle-Batterien und Gel-Zellen-Batterien zum Starten von Motoren.

Verwenden Sie eine 12-Volt-Bleisäure-Starterbatterie, die den unten angegebenen Spezifikationen entspricht.

**1000 Boot-Kaltstartleistung (MCA)/ABYC,
oder 800 Kaltstartleistung (CCA)/SAE
oder 180 Reservekapazität (RC) Minuten/
SAE
oder 12 Volt 130 AH (20HR/IEC)**

BEMERKUNG:

- Die oben aufgeführten Spezifikationen sind die minimalen Batterieleistungsanforderungen zum Starten des Motors.
- Beim parallelen Anschließen der Batterien müssen diese vom gleichen Typ, der gleichen Kapazität, vom gleichen Hersteller und ähnlichen Alters sein. Wenn Austausch erforderlich ist, müssen sie als Satz ausgetauscht werden. Wenden Sie sich zur Information über den richtigen Batterieeinbau an Ihren Suzuki-Händler.
- Wenn das Boot zusätzliche Batterielasten erfordert, wird empfohlen, eine oder mehrere Hilfsbatterie(n) anzuschließen. Wenden Sie sich zur Information über den richtigen Batterieeinbau an Ihren Suzuki-Händler.

BATTERIEEINBAU

⚠ WARNUNG

Wenn die Batterie in der Nähe des Kraftstofftanks platziert wird, kann Benzin durch einen Funken von der Batterie entzündet werden. Dies kann zu einem Brand und/oder einer Explosion führen.

Kraftstofftank und Batterie sind getrennt voneinander zu installieren.

⚠ WARNUNG

Batterien erzeugen entzündliches Wasserstoffgas und können explodieren, wenn Flammen oder Funken in die Nähe geraten.

Beim Arbeiten in der Nähe der Batterie ist Rauchen zu unterlassen und dafür zu sorgen, dass keine Funken erzeugt werden. Offene Flammen müssen von der Batterie fern gehalten werden. Um beim Aufladen der Batterie Funkenbildung zu vermeiden, schließen Sie die Batterieladegerätekabel schon vor dem Einschalten des Ladegeräts jeweils am korrekten Batteriepol an.

⚠ WARNUNG

Batteriesäure ist giftig und wirkt korrosiv. Sie kann schwere Verletzungen verursachen und Lackflächen beschädigen.

Kontakt mit Augen, Haut, Kleidung und Lackflächen ist zu vermeiden. Bei versehentlichem Kontakt muss die betroffene Stelle unverzüglich mit reichlich Wasser abgespült werden. Falls Säure in die Augen oder auf die Haut gelangt ist, wird sofortige ärztliche Hilfe benötigt.

Die Batterie an einem vibrationsfreien, trockenem Ort auf dem Boot unterbringen.

BEMERKUNG:

- Es wird empfohlen, die Batterie in einem geschlossenen Gehäuse unterzubringen.
- Beim Anschließen der Batterien müssen Sechskantmuttern verwendet werden, um die Batterieleitungen mit den Batteriepolen zu verbinden.

Zum Anschließen der Batterie zuerst die rote Leitung vom Motor an den Batteriepluspol anschließen, und dann die schwarze Leitung an den Batterie minuspol.

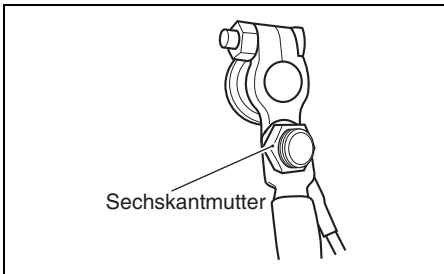
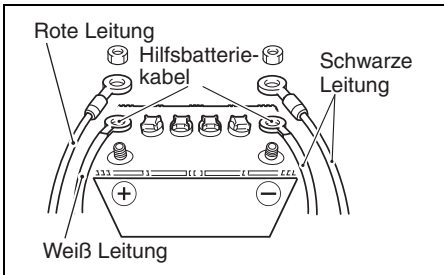

Beim Ausbau der Batterie zuerst das schwarze Kabel vom Minuspol, dann das rote vom Pluspol abnehmen.

Suzuki empfiehlt, die Klemmenkappe am Batteriepluspol anzubringen, um ein versehentliches Kurzschließen der Batteriepole zu vermeiden. Falls Sie eine Klemmenkappe benötigen, wenden Sie sich bitte an Ihren Vertragshändler für Suzuki-Außenbordmotoren.

Das Anschließen und Abklemmen der Batterie wie oben beschrieben minimiert das Risiko von unbeabsichtigten Kurzschlüssen und Funkenbildung.

HINWEIS

Nichtbeachtung der Vorsichtshinweise zur Batterie kann zu einer Beschädigung der elektrischen Anlage oder einzelner elektrischer Bauteile führen.

- Die Batteriekabel müssen unbedingt richtig angeschlossen werden.
- Die Batteriekabel dürfen bei laufendem Motor nicht von der Batterie abgetrennt werden.

HILFSBATTERIEKABEL

Das Hilfsbatteriekabel ① dient zur Zuführung von Spannung zum Motorsteuersystem. In der Mitte des Kabels befindet sich eine 30-A-Sicherung ② zum Schutz der Steuerschaltung. Wenn das Hilfsbatteriekabel nicht richtig an der Batterie angeschlossen ist, kann der Motor nicht gestartet werden.

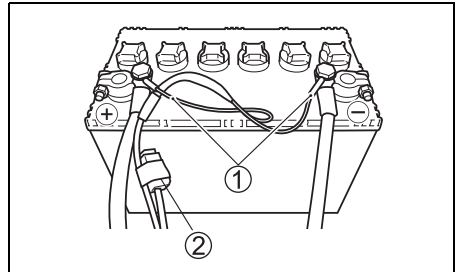

DOPPELBATTERIE-LADESYSTEM (OPTION)

Durch Installation der als Sonderzubehör erhältlichen Batterieisolatorleitung-Baugruppe und Umstellen der 40-A-Sicherung von der standardmäßigen Einfach- zur Option-Position wird das Doppelbatterie-Ladesystem wirksam. Wenn die zweite Batterie für Zubehör nicht geladen wird, prüfen Sie zunächst, ob die optionale 40-A-Sicherung nicht durchgebrannt ist. Bezüglich Installation wenden Sie sich an Ihren autorisierten Suzuki-Marine-Händler.

VERWENDUNG VON ELEKTRISCHEM ZUBEHÖR

Die für Zubehör verfügbare Leistungsreserve hängt jedoch von den Betriebsbedingungen des Motors ab.

Genauere Informationen erhalten Sie bei Ihrem SUZUKI VERTRAGSHÄNDLER für Außenbordmaschinen.

BEMERKUNG:

Wenn unter gewissen Betriebsbedingungen von elektrischem Zubehör zu viel Strom verbraucht wird, kann die Batterie leer werden.

WAHL, INSTALLATION UND ABNEHMEN DES PROPELLERS

WAHL DER SCHIFFSSCHRAUBE

Es ist sehr wichtig, für den Außenbordmotor eine Schiffsschraube zu verwenden, die mit den Betriebsbedingungen übereinstimmt. Die Geschwindigkeit im Wasser bei Vollgas hängt von der benutzten Schiffsschraube ab.

Durch eine übermäßig hohe Motordrehzahl kann der Motor schwer beschädigt werden, während eine niedrige Motordrehzahl bei Vollgas die Leistung beeinträchtigt. Die Propellerwahl hängt auch von der Betriebslast des Boots ab. Kleinere Lasten erfordern in der Regel Propeller mit höherer Steigung, größere Lasten hingegen Propeller mit niedrigerer Steigung. Ihr Vertragshändler für Suzuki-Außenbordmotoren ist Ihnen bei der Propellerwahl gerne behilflich.

HINWEIS

Durch den Einbau eines Propellers mit einer zu hohen oder einer zu niedrigen Steigung wird die Höchstdrehzahl des Motors nachteilig beeinflusst; dies kann zu einem schweren Motorschaden führen.

Ihr Vertragshändler für Suzuki-Außenbordmotoren hilft Ihnen gerne bei der Auswahl eines geeigneten Propellers für Ihr Boot.

Sie können selbst feststellen, ob Ihr Boot mit dem richtigen Propeller ausgestattet ist. Messen Sie hierzu bei Vollgasbetrieb des minimal beladenen Boots die Motordrehzahl mit einem Drehzahlmesser. Wenn ein geeigneter Propeller montiert ist, liegt die Motordrehzahl innerhalb des folgenden Bereichs:

| | | |
|------------------------|--------------------|---|
| Vollgasdrehzahlbereich | DF300B DF300BMD | 5300 – 6300 Umdr./min (min ⁻¹) |
| | DF325A | 5300 – 6300 Umdr./min (min ⁻¹) |
| | DF350A DF350AMD | 5700 – 6300 Umdr./min (min ⁻¹) |

Wenn die Motordrehzahl nicht innerhalb dieses Bereichs liegt, sollten Sie sich von Ihrem Vertragshändler für Suzuki-Außenbordmotoren darüber beraten lassen, welcher Propeller für Ihre Anwendung am besten geeignet ist.

INSTALLATION UND ABNEHMEN DES PROPELLERS

⚠ WARNUNG

Bei der Montage und Demontage eines Propellers müssen korrekte Vorkehrungen getroffen werden, da anderenfalls schwere Verletzungen verursacht werden können.

Vor der Montage oder Demontage eines Propellers:

- Schalten Sie stets auf "Neutral" und nehmen Sie die Notstoppschalter-Sicherungsplatte ab, so dass der Motor nicht versehentlich gestartet werden kann.
- Tragen Sie Schutzhandschuhe und blockieren Sie den Propeller mit einem Holzstück zwischen den Blättern und der Antikavitationsplatte.

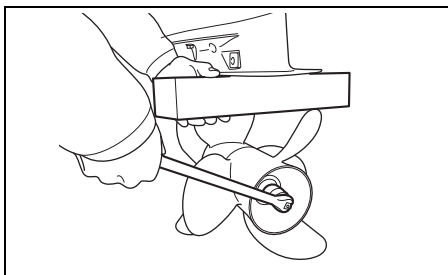

HINWEIS

Durch Gebrauch einer falschen Vorder-/Hinterpropellerkombination kann eine Beschädigung der unteren Einheit verursacht werden.

Prüfen Sie die Größe des Vorder- und Hinterpropellers vor der Installation. Vorder- und Hinterpropeller müssen dieselbe Blattzahl, denselben Durchmesser und dieselbe Steigung aufweisen.

Die Propellergröße ist wie folgt angegeben. Das erste Zeichen gibt die Blattzahl an, die folgenden Zeichen geben Durchmesser und Steigung in dieser Reihenfolge an. Das letzte Zeichen "F" oder "R" gibt die Montageposition an.

F: Vorn R: Hinten

Beispiel: 3X15-1/2X25.5F

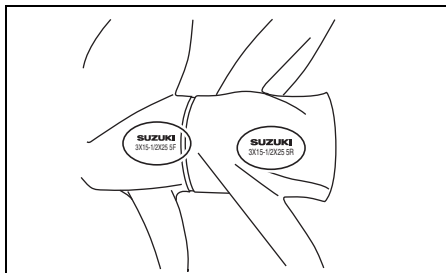

Installation des Propellers

Zur Befestigung einer Schiffsschraube an Ihrem Außenbordmotor folgendermaßen vorgehen:

1. Schiebewelle ① der Schiffsschraube dick mit wasserabweisendes Fett gegen Rost einfetten.
2. Vorderpropelleranschlag ② auf die Welle schieben.
3. Vorderpropeller ③ auf die Propellerwellenverzahnung ausrichten und auf die Welle schieben.
4. Vorderpropellermutterabstandsstück ④ und Vorderpropellermutteranschlag ⑤ auf die Welle schieben.

BEMERKUNG:

Anschlag ⑤ mit Abschnitt A auf die Körnermarke C des Abstandsstücks ④ ausrichten und anbringen.

5. Montieren Sie die vordere Propellermutter ⑥ und ziehen Sie sie mit dem angegebenen Drehmoment an.

Anzugsdrehmoment:

125 – 135 N·m (13 – 14 kgf-m/92 – 100 lbf-ft)

BEMERKUNG:

- Die Vorderpropellermutter weist ein Linksgewinde auf.
 - Zum Abnehmen und Anbringen der Vorderpropellermutter ist das "Propellermuttermontagewerkzeug" (Original-Suzuki-Teil) erforderlich. Lassen Sie sich von Ihrem Vertragshändler für Suzuki-Außenbordmotoren über Original-Suzuki-Teile beraten.
 - Die Arretierkante des Anschlags ⑤ auf die Nut der Vorderpropellermutter ausrichten.
6. Die Arretierkante des Vorderpropellermutteranschlages ⑤ zur Vorderpropellermutterseite biegen, um die Mutter zu sichern.

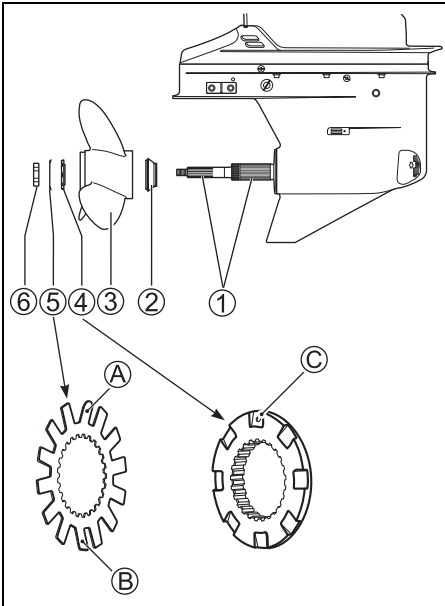

BEMERKUNG:

- Abschnitt A und B des Vorderpropellermutteranschlages ⑤ nicht zur Vorderpropellermutterseite biegen.
- Zwei Abschnitte der Arretierkante des Vorderpropellermutteranschlages ⑤ umbiegen.

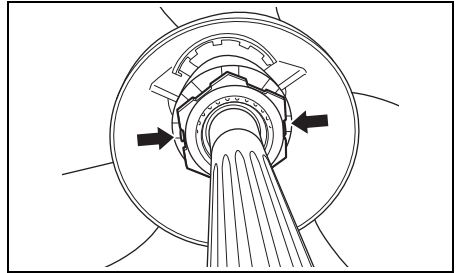

7. Hinterpropelleranschlag ⑦ auf die Welle schieben.
8. Hinterpropeller ⑧ auf die Propellerwellenverzahnung ausrichten und auf die Welle schieben.
9. Hinterpropellermutterabstandsstück ⑨ und Beilagscheibe ⑩ auf die Welle schieben.
10. Montieren Sie die hintere Propellermutter ⑪ und ziehen Sie sie mit dem angegebenen Drehmoment an.

Anzugsdrehmoment:
50 – 60 N·m (5,1 – 6,1 kgf-m/37 – 44 lbf-ft)

- Die Nuten der Hinterpropellermutter auf das Loch in der Welle ausrichten, dann einen Splint ⑫ einsetzen und die Splintenden zur Sicherung umbiegen.

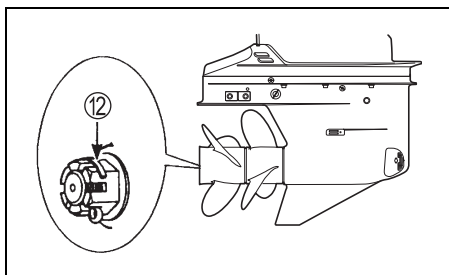
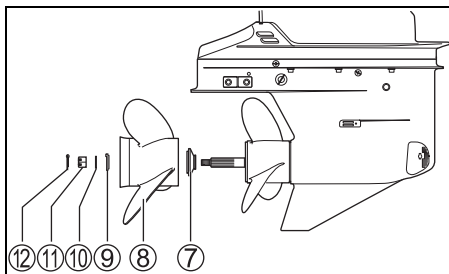

Abnehmen des Propellers

Zum Abnehmen des Propellers vom Außenbordmotor gehen Sie wie nachfolgend beschrieben vor.

- Auf "NEUTRAL" schalten.
- Splint ① von der Hinterpropellermutter entfernen und die Hinterpropellermutter ② abnehmen.
- Beilagscheibe ③, Abstandsstück ④, Hinterpropeller ⑤ und Hinterpropelleranschlag ⑥ von der Propellerwelle abnehmen.

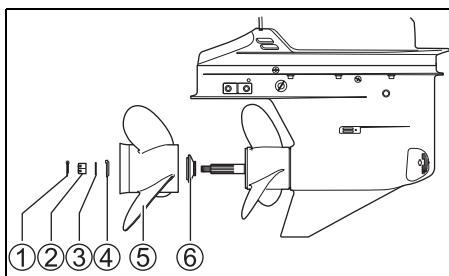

- Die Arretierkanten des Vorderpropellerantriebs ⑦ von der Vorderpropellermutter gerade biegen, und die Vorderpropellermutter ⑧ abnehmen.

BEMERKUNG:

- Die Vorderpropellermutter weist ein Linksgewinde auf.
- Zum Abnehmen und Anbringen der Vorderpropellermutter ist das "Propellermuttermontagewerkzeug" (Original-Suzuki-Teil) erforderlich. Lassen Sie sich von Ihrem Vertragshändler für Suzuki-Außenbordmotoren über Original-Suzuki-Teile beraten.

- Vorderpropellermutterabstandsstück ⑨, Vorderpropeller ⑩ und Vorderpropelleranschlag ⑪ von der Propellerwelle abnehmen.

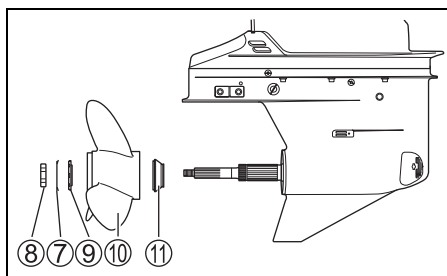

VERWENDUNG DES KIPPSYSTEMS

MOTOREINSTELLUNG UND -SCHWENKUNG

⚠ WARNUNG

Der PTT-Schalter (Power Trim und Tilt) an der Seitenabdeckung kann bei ausgeschalteter Zündung versehentlich aktiviert werden, wodurch es zu Verletzungen kommen kann.

Sorgen Sie dafür, dass niemand Zugang zum Außenbordmotor hat, um eine versehentliche Aktivierung des PTT-Systems zu vermeiden.

Die "Motoreinstell- und Motorschwenkvorrichtung" wird durch Drücken des Schalters an der Seite des Fernbedienungshebels oder des Schalters an der Backbordseite des Außenbordmotors bedient. Zur Schwenkung des Motors nach oben Oberseite des Schalters drücken. Zur Schwenkung des Motors nach unten Unterseite des Schalters drücken.

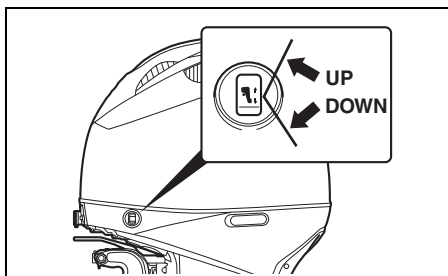
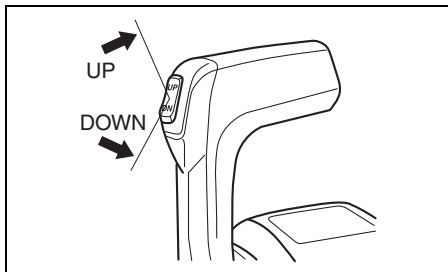

BEMERKUNG:

Der PTT-Schalter am Fernbedienungshebel kann bei ausgeschaltetem Zündung nicht aktiviert werden.

BEMERKUNG:

Wiederholte Betätigung des PTT-Schalters führt zur Überhitzung des PTT-Motors und die Schutzschaltung kann den Betrieb des Motors stoppen. Während die Schutzschaltung aktiviert ist, ist der PTT-Schalter nicht funktionsfähig. Dieser funktionsunfähige Zustand des Systems wird aufgehoben, sobald die Überhitzung behoben ist.

NEIGUNGSBEGRENZERNOCKEN (DF300B/325A/350A)

⚠️ WARNUNG

Durch eine Einstellung des Schwenkbegrenzernockens kann nicht verhindert werden, dass der Außenbordmotor ganz hochschwenkt und das Motorbett berührt, wenn die untere Einheit des Motors bei hoher Fahrgeschwindigkeit gegen ein Hindernis schlägt. Durch einen derartigen Schwenkvorgang können Motor und Boot Schaden nehmen sowie Bootsinsassen verletzt werden.

Weisen Sie alle Insassen an, einen ausreichenden Sicherheitsabstand vom Motor einzuhalten, wenn Sie mit hoher Geschwindigkeit fahren.

Wenn der Außenbordmotor beim Kippen das Motorbett des Boots berührt, den Neigungsbegrenzernocken einstellen, um die maximale Neigungsposition zu begrenzen.

1. Den Motor in die normale Betriebsposition bringen.
2. Den Neigungsbegrenzernocken drehen:
Um den Neigungsbetrag zu vermindern, den Ansatz **A** des Nockens nach oben bewegen. Um den Neigungsbetrag zu erhöhen, den Ansatz **A** des Nockens nach unten bewegen.

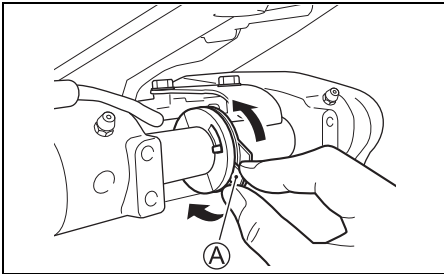

3. Zum Kontrollieren der Einstellung den Motor ganz hochkippen, um auf Motorberührung zu prüfen.
Erforderlichenfalls nachstellen.
Den Motor für jede Einstellung in die normale Betriebsposition zurückbringen, und jede Einstellung nachkontrollieren.

EINSTELLUNG DER OBEREN SCHWENKGRENZE

(DF300BMD/350AMD)

Falls der Außenbordmotor bei voller Hochschwenkung das Motorbett des Boots berührt, ist die Einstellung für die obere Grenze zu korrigieren.

Hierzu muss zuerst die Einstellung für die momentane Position aufgehoben werden, wie nachfolgend beschrieben.

AUFHEBEN DER EINSTELLUNG FÜR DIE OBERE SCHWENKGRENZE

1. Die Stromkreise einschalten.
2. Ziehen Sie die Notauschalter-Sperrplatte **①** heraus.

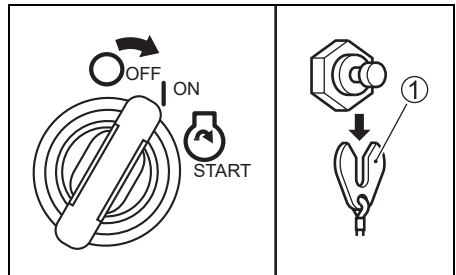

3. Sicherstellen, dass der Fernbedienungshebel auf "NEUTRAL" steht.
4. Vergewissern, dass die SELECT-LED leuchtet. Wenn dies nicht der Fall ist, die SELECT-Taste auf der Fernbedienungsbox drücken.
Die Taste "THROTTLE ONLY" **②** drücken.

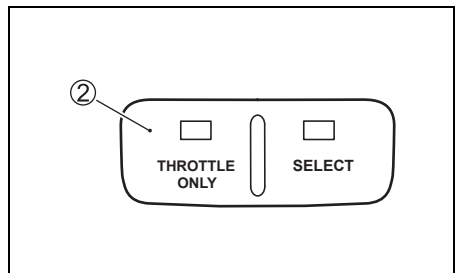

5. Den Bedienungshebel nach vorne bewegen, bis der Vorwarnsummer einmal ertönt.

Zu diesem Zeitpunkt wird die Meldung "Set Limit Angle" (Grenzwinkel einstellen) auf dem Bildschirm des Messgeräts angezeigt.

Die Seite "UP" des Schalters für Motoreinstellung und -schwenkung drei Sekunden lang drücken. Die Einstellung ist aufgehoben, sobald der Summer zweimal kurz ertönt.

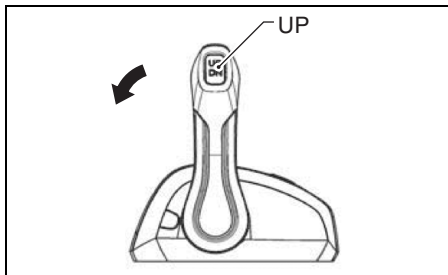

6. Das Gas wieder ganz zurücknehmen.

EINSTELLUNG DER OBEREN SCHWENKGRENZE

⚠ WARNUNG

Selbst bei Einstellung der oberen Schwenkgrenze kann der Außenbordmotor ganz hochschwenken und das Motorbett berühren, wenn er bei hoher Fahrgeschwindigkeit am unteren Ende gegen ein Hindernis schlägt. Durch einen derartigen Schwenkvorgang können Motor und Boot Schaden nehmen sowie Bootsinsassen verletzt werden.

Weisen Sie alle Insassen an, einen ausreichenden Sicherheitsabstand vom Motor einzuhalten, wenn Sie mit hoher Geschwindigkeit fahren.

1. Die Stromkreise einschalten.
2. Die Seite "UP" des Schalters für Motoreinstellung und -schwenkung drücken, um die optimale Vollhochschwenkposition für das Boot erhalten zu können.
3. Die Notstoppschalter-Sperrplatte herausziehen.
4. Sicherstellen, dass der Fernbedienungshebel auf "NEUTRAL" steht.
5. Vergewissern, dass die SELECT-LED leuchtet. Wenn dies nicht der Fall ist, die SELECT-Taste auf der Fernbedienungbox drücken.
Die Taste "THROTTLE ONLY" drücken.
6. Den Bedienungshebel nach vorne bewegen, bis der Vorwarnsummer einmal ertönt.
7. Die Seite "UP" des Schalters für Motoreinstellung und -schwenkung innerhalb von drei Sekunden dreimal drücken. Die Einstellung ist übernommen, sobald der Summer einmal kurz ertönt.
8. Das Gas wieder ganz zurücknehmen und die Sperrplatte am Notschalter anbringen. Den Motor einige Male durch Betätigen des Schalters für Motoreinstellung und -schwenkung ganz hoch- und herunterschwenken. Hierbei überprüfen, ob die Justierung für die obere Schwenkgrenze stimmt.

MOTORSCHWENKUNG VON HAND

⚠️ WARNUNG

Schwere Verletzungen können die Folge sein, falls der Außenbordmotor versehentlich herunterfällt.

Begeben Sie sich niemals unter den Motor, während er hochgekippt ist.

Sollte eine Schwenkung des Motors mit der "Motoreinstell- und Motorschwenkvorrichtung", wegen elektrischer oder anderer Probleme ausgeschlossen sein, kann der Motor von Hand bewegt werden. Um den Motor nach oben oder unten zu kippen, drehen Sie die manuelle Entriegelungsschraube (A) zwei Umdrehungen gegen den Uhrzeigersinn, bewegen Sie den Motor in die gewünschte Position und ziehen Sie die Entriegelungsschraube wieder fest.

DF300B/325A/350A

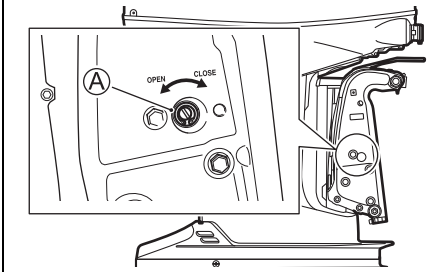

DF300BMD/350AMD

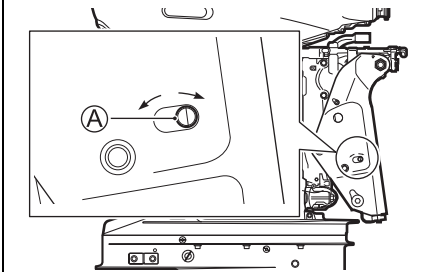

KIPPVERRIEGELUNGSHEBEL

Der Kippverriegelungshebel dient dazu, den Motor in Schräglage zu halten, wenn er nicht transportiert wird.

Zum Anbringen des Kippverriegelungshebels.

1. Motor bei gedrücktem "UP"-Schalter der Motoreinstell- und Motorschwenkvorrichtung ganz hochkippen.
2. Kippverriegelungshebel wie auf der Abb. nach unten bringen.
3. Motor bei gedrücktem "DOWN"-Schalter der Motoreinstell- und Motorschwenkvorrichtung absenken, bis er auf dem Kippverriegelungshebel ruht.

DF300B/325A/350A

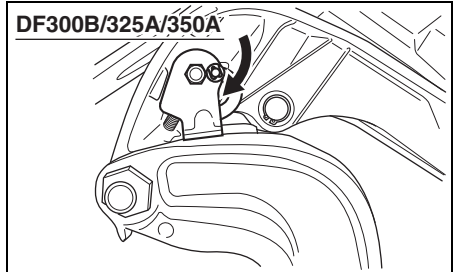

DF300BMD/350AMD

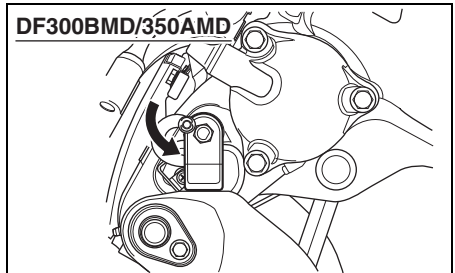

4. Den "DOWN"-Schalter der Motoreinstell- und Motorschwenkvorrichtung weiter betätigen, bis die Einstellstangen ganz zurückgezogen sind.

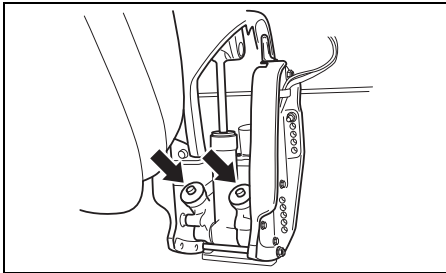

HINWEIS

Die Einstellstempel können beeinträchtigt werden oder korrodieren, wenn sie bei Vertäuung nicht vollständig eingezogen werden.

Bei Vertäuung immer die Einstellstempel vollständig einziehen.

Zum Freigeben des Kippverriegelungshebels den Motor bei gedrücktem "UP"-Schalter der Motoreinstell- und Motorschwenkvorrichtung ganz nach oben kippen, und den Kippverriegelungshebel hochziehen.

▲ VORSICHT

Der Fernbedienung-PTT-Schalter (Power Trim und Tilt) ist bei ausgeschaltetem Zündungsfunktionsfähig. Falls der Schalter aktiviert wird, während Sie den Kippverriegelungshebel betätigen, können Sie Handverletzungen erleiden.

Sorgen Sie dafür, dass niemand Zugang zum Fernbedienung-PTT-Schalter (Power Trim und Tilt) hat, während Sie den Kippverriegelungshebel betätigen.

HINWEIS

Schäden können verursacht werden, wenn der Kippverriegelungshebel in anderen Situationen als bei vertäutem bzw. stationärem Boot betätigt wird.

Der Arretierknopf für die hochgekippte Position des Motors entlastet die Motorschwenkung und sollte nur verwendet werden, wenn das Boot stillsteht. Benutzen Sie den Kipparretierknopf nicht, wenn sich das Boot bzw. der Motor im Schlepptrieb befinden. Siehe Abschnitt AUFBOCKEN in diesem Handbuch.

MOTORABDECKUNGSHEBELBETÄTIGUNG

ABNAHME DER MOTORABDECKUNG

Die Motorabdeckung nach Entriegeln der Hebel ①, ② und ③ abnehmen. Die Hebel zum Entriegeln herausziehen und nach oben drehen. Zum Verriegeln die Hebel nach unten drehen und hineindrücken.

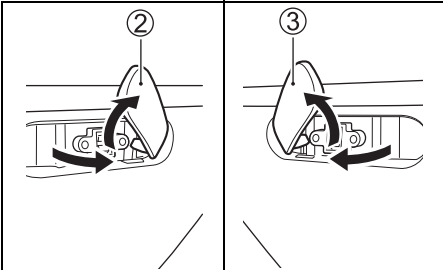
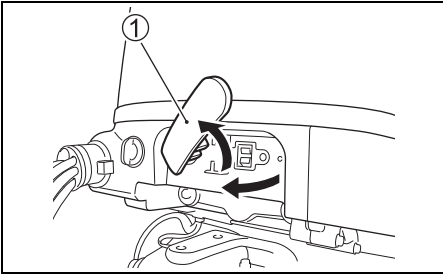

INSPEKTION VOR DER FAHRT

▲ WARNUNG

Losfahren, ohne Boot und Motor inspiziert zu haben, kann gefährlich sein.

Bevor Sie ablegen, sollten Sie stets die in diesem Abschnitt beschriebenen Inspektionen durchführen.

Vergewissern Sie sich, dass Boot und Motor in gutem Zustand sind, und dass Sie für Notfälle richtig vorbereitet sind.

Führen Sie vor dem Ablegen stets die folgenden Überprüfungen durch:

- Sicherstellen, dass Kraftstoff und Öl für die vorgesehene Fahrt ausreichen.
- Den Motorölstand der Ölwanne überprüfen.

HINWEIS

Betreiben des Motors mit zu wenig Öl kann zu einem schweren Motorschaden führen.

Kontrollieren Sie den Ölstand vor jeder Fahrt und füllen Sie bei Bedarf Öl nach.

Überprüfung des Motorölstandes:

BEMERKUNG:

Um zu vermeiden, dass bei der Überprüfung des Motorölstands ein inkorrekt Wert erhalten wird, ist das Motoröl nur bei kaltem Motor zu kontrollieren.

1. Den Motor senkrecht stellen, dann die Motorabdeckung abnehmen. Siehe Abschnitt MOTORABDECKUNGSHABELBETÄTIGUNG.
2. Den Ölmesstab 90 Grad nach links drehen und herausziehen, dann mit einem sauberen Lappen abwischen.

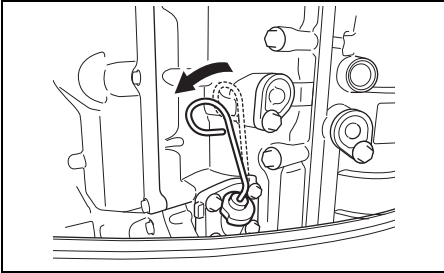

BEMERKUNG:

Wenn das Motoröl verschmutzt oder verfärbt ist, muss das Öl gewechselt werden. Sieh auf den Abschnitt MOTORÖL beziehen.

3. Den Ölmesstab ganz in den Motor einschieben, dann wieder herausziehen.

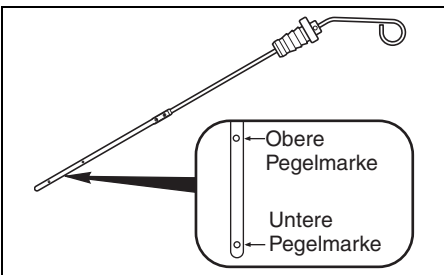

Der Ölstand am Messstab soll zwischen dessen oberer und unterer Grenzmarke angezeigt sein. Wenn sich der Ölstand in der Nähe der unteren Grenzmarke befindet, muss Öl bis zur oberen Grenzmarke nachgefüllt werden.

Einfüllen des Motoröls:

1. Den Öleinfülldeckel abnehmen.
2. Mit dem empfohlenen Motoröl bis zur oberen Markierung auffüllen.

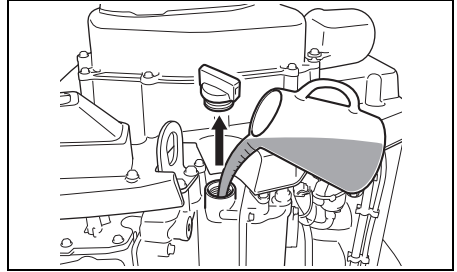

3. Den Ölmesstab einsetzen und 90 Grad zur ursprünglichen Position zurückdrehen, wie in der Abbildung gezeigt.

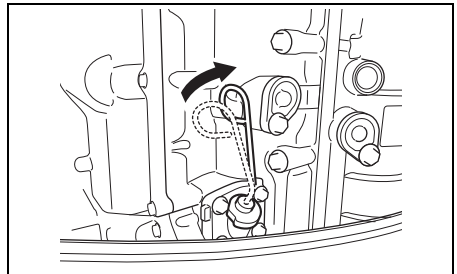

HINWEIS

Wenn der Ölmesstabknopf beim Anbringen der Motorabdeckung nicht richtig positioniert ist, wird der Ölstandmesser beschädigt.

Wenn die Motorabdeckung anzubringen ist, sicherstellen, dass der Ölmesstabknopf wie in der Abbildung gezeigt positioniert ist.

HINWEIS

Betreiben des Motors mit zu viel Öl kann zu einem Motorschaden führen.

Füllen Sie nicht zu viel Öl in den Motor.

4. Den Öleinfülldeckel wieder gut festdrehen.

- **Den Stand der Batteriesäure überprüfen. Der Stand muss sich stets zwischen der MAX- und MIN- Markierung befinden. Wenn die Flüssigkeit bis unter die MIN- Markierung absinkt, sich auf das Kapitel WARTUNG beziehen.**
- **Sicherstellen, dass die Batterieleitungen sicher an die Batterieklemmen angeschlossen sind.**
- **Kontrolle der Schiffsschraube auf etwaige Schäden.**
- **Sichere Befestigung des Motors am Boot.**
- **Funktionieren der "Motoreinstellung und -schwenkung".**
- **Sicher und richtig in Schwenkkopf eingesetzter Stift.**
- **Vergewissern Sie sich, dass Sie die Sicherheits- und Notfallausrüstung an Bord haben.**
- **Sicherstellen, dass der Notstoppschalter richtig funktioniert.**
- **Überprüfen des Wasserzulaufs auf eventuelle Verstopfungen. Der Wasserzulauf muss frei zugänglich sein und darf nicht behindert werden.**
- **Überprüfen der Hydraulik auf Lecks. Bevor das Schiff abfährt, muss sichergestellt sein, dass keine Lecks vorhanden sind. (Modell mit integrierter Lenkung)**

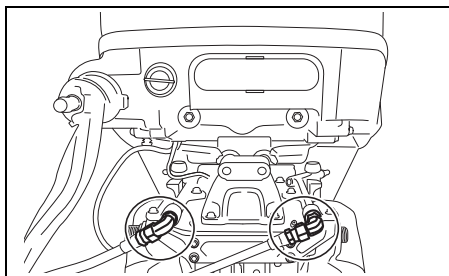

EINFAHREN

Richtige Behandlung in dieser Einfahrzeit ist die Voraussetzung für Langlebigkeit und Spitzenleistungen Ihres Motors. Für das richtige Einfahren gelten folgende Richtlinien.

HINWEIS

Nichtbefolgen der nachstehenden Einlaufvorschriften kann zu einem schweren Motorschaden führen.

Beachten Sie unbedingt die im Folgenden beschriebenen Motor-Einlaufverfahren.

Einlaufzeit: 10 Stunden

Einlaufhinweise

1. Während der ersten 2 Betriebsstunden:
Nach dem Anlassen eines kalten Motors auf eine ausreichende Leerlaufperiode achten (ungefähr 5 Minuten), um ein Aufwärmen des Motors zu gewährleisten.

HINWEIS

Fahren mit hoher Geschwindigkeit ohne ausreichende Warmlaufzeit kann einen schweren Motorschaden, wie zum Beispiel einen Kolbenfresser, verursachen.

Erst nach einer ausreichenden Warmlaufzeit (5 Minuten) des Motors im Leerlauf kann mit hoher Geschwindigkeit gefahren werden.

Nach dem Warmlaufen den Motor im Leerlauf oder dem niedrigsten Gang etwa 15 Minuten laufen lassen. Während der restlichen Zeit von einer Stunde und 45 Minuten den Motor bei eingelegtem Gang und mit weniger als Halbgas (1/2 Drosselklappenstellung) (3000 U/min) betreiben, sofern die Betriebsbedingungen dies erlauben.

BEMERKUNG:

Die Drehzahl kann bis über den empfohlenen Bereich hinaus erhöht werden, um das Boot auszurichten; danach die Drehzahl sofort wieder auf den empfohlenen Betriebsbereich zurücknehmen.

2. Während der nächsten Betriebsstunde:
Den Motor mit einer Drehzahl von 4000 U/min oder Dreiviertelgas laufen lassen, sofern die Betriebsbedingungen dies erlauben. Eine Vollgasstellung ist zu diesem Zeitpunkt noch zu vermeiden.
3. Restliche 7 Stunden:
Sofern die Betriebsbedingungen dies erlauben, kann der Motor mit eingelegtem Gang und der gewünschten Motordrehzahl betrieben werden.
Kurzzeitig kann auch Vollgas gegeben werden; der Motor darf jedoch nicht länger als 5 Minuten ununterbrochen in der Vollgasstellung betrieben werden.

HINWEIS

Eine länger als 5 Minuten andauernde, ununterbrochene Vollgasfahrt während der letzten 7 Stunden der Einlaufzeit kann einen schweren Motorschaden, wie zum Beispiel einen Kolbenfresser, verursachen.

Während der letzten 7 Stunden der Einlaufzeit darf der Motor jeweils nicht länger als 5 Minuten mit Vollgas betrieben werden.

BEDIENUNG

VOR DEM STARTEN DES MOTORS MUSS

1. Der Motor sich im Wasser befinden.
2. Sich vergewissern, dass der Kraftstoffschlauch zum Motor und der vom Kraftstofftank des Boots kommende Schlauch fest aufgeschoben und gut befestigt ist.

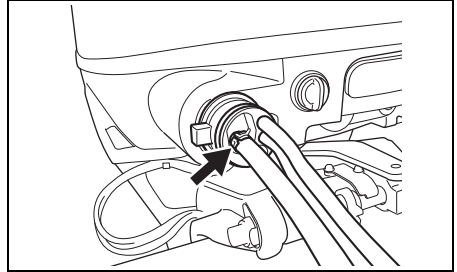

3. Vergewissern Sie sich, dass der Motor auf "NEUTRAL" gestellt ist.

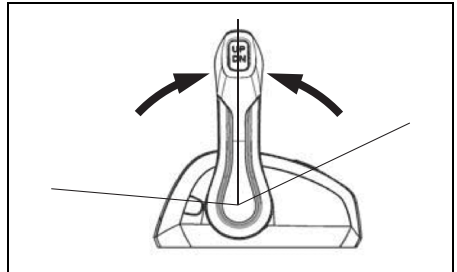

4. Vergewissern Sie sich, dass die Verriegelungsplatte angebracht ist und die Notstoppschalterleine sicher an Ihrem Handgelenk oder an einem geeigneten Bereich Ihrer Kleidung, z. B. am Gürtel, befestigt ist.

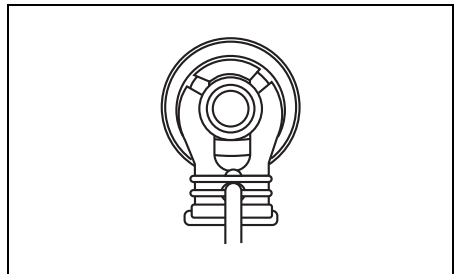

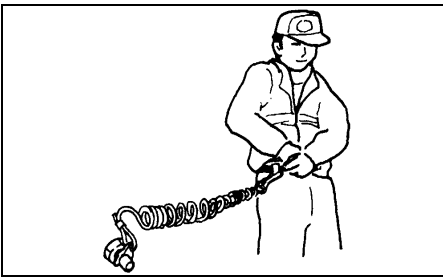

⚠️ WARNUNG

Wenn die Notstoppschalterleine nicht richtig angebracht oder nicht sichergestellt ist, dass der Notstoppschalter wie vorgesehen funktioniert, kann erhöhte Gefahr des Lebensverlustes oder Erleidens schwerer Verletzungen sowohl für den Bootsführer als auch die Passagiere bestehen.

Befolgen Sie stets die folgenden Vorsichtsmaßnahmen:

- Die Notstoppschalterleine muss sicher am Handgelenk oder an einem geeigneten Kleidungsstück (Gürtel o.Ä.) des Bootsführers befestigt sein.
- Einer Betätigung des Notstoppschalters dürfen keine Hindernisse im Wege stehen.
- Während normalen Betriebs ist darauf zu achten, dass die Notstoppschalterleine nicht gerissen oder die Verriegelungsplatte nicht aus dem Schalter gezogen wird. Der Motor stoppt unverzüglich, und durch die erfolgende, unerwartete Bremswirkung könnten Insassen Richtung Bug geschleudert werden.

BEMERKUNG:

Es gibt eine Ersatz-Verriegelungsplatte aus Kunststoff, die nur vorübergehend verwendet werden kann. Nehmen Sie sie von der Leine ab und legen Sie sie an einen sicheren Ort auf dem Boot. Die Originalleine und die Verriegelungsplatte sollten jedoch so bald wie möglich ersetzt werden.

STARTEN DES MOTORS

⚠️ WARNUNG

Das Abgas enthält Kohlenmonoxid, ein gefährliches Gas, das wegen seiner Farb- und Geruchlosigkeit schwer erkennbar ist. Einatmen von Kohlenmonoxid kann zum Tode oder zu schweren Gesundheitsschäden führen.

In geschlossenen Räumen und in Umgebungen mit unzureichender Ventilation darf der Motor weder laufen gelassen, noch sollte er unter solchen Bedingungen überhaupt gestartet werden.

⚠️ WARNUNG

Betreiben des Boots ohne richtig funktionierenden Notstoppschalter kann gefährlich sein.

Vergewissern Sie sich vor dem Ablegen, dass der Notstoppschalter richtig funktioniert.

BEMERKUNG:

Wenn die Notstoppschalter-Sperrplatte nicht in Position ist, kann der Anlassermotor nicht arbeiten.

1. Anlasseinspritzpumpe mehrmals drücken, bis Widerstand spürbar.

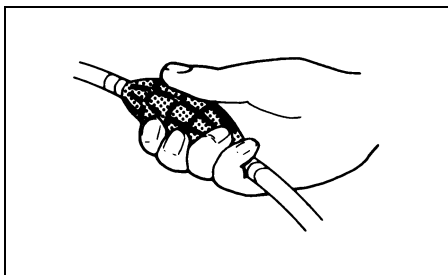

2. Drehen Sie ihn, bis die Zündung in der Position "ON" steht.
3. Durch Drehen der Zündung in die Stellung "START" werden automatisch alle Motoren gestartet.

Nach Rückstellung des Zündschlüssels von "START" zu "ON" läuft der Starter bis zum Motorstart 4 Sekunden weiter.

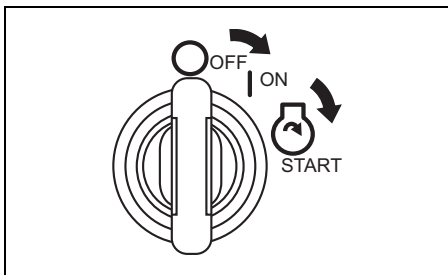

HINWEIS

Wenn der Zündschlüssel zum Starten des Motors in der Stellung "START" gehalten wird, kann das Startsystem beschädigt werden.

Zum Starten des Motors drehen Sie den Zündschlüssel kurz auf "START" und lassen Sie ihn dann los. Der Motor wird 4 Sekunden lang oder bis zum Anspringen durchgedreht.

Um jeden Motor einzeln zu starten, drehen Sie die Zündung auf die Position "ON". Drücken Sie dann den Start/Stop-Schalter der Schalttafel, um jeden Motor einzeln zu starten.

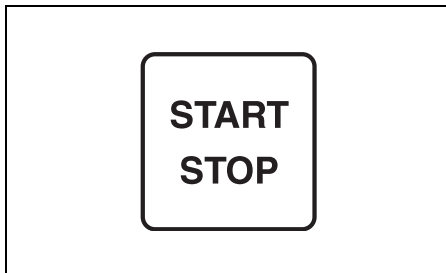
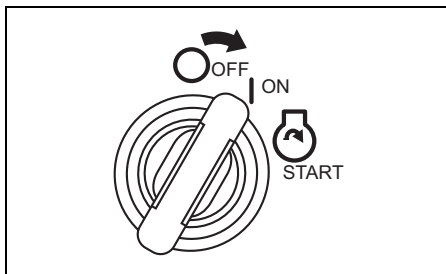

HINWEIS

Wenn während Motorbetriebs "Low Oil Pressure" am Bildschirm des Instruments angezeigt wird, kann der Ölstand so niedrig sein, dass die Gefahr einer Motorbeschädigung besteht.

Stellen Sie den Motor ab und überprüfen Sie den Ölstand.

BEMERKUNG:

Die Dauerbetriebszeit des Starters ist auf vier Sekunden eingestellt.

Bei Überschreitung dieser Zeit stoppt der Starter automatisch.

Wenn der Starter stoppt, warten Sie etwa zehn Sekunden lang, damit sich der Starter abkühlen kann, und versuchen Sie es dann erneut.

4. Motor etwa 5 min lang vorwärmen.

HINWEIS

Wenn der Motor unmittelbar nach dem Start in kaltem Zustand mit Vollgas betrieben wird, kann er einen schweren Schaden erleiden.

Lassen Sie den Motor nach dem Start ausreichend warmlaufen, bevor Sie ihn mit hoher Drehzahl betreiben.

Kühlwasser-Kontrolle

Unmittelbar nach dem Anspringen des Motors muss Wasser aus dem Wassersichtloch ① herausspritzen; dies zeigt an, dass Wasserpumpe und Kühlsystem einwandfrei funktionieren. Wenn aus dem Wassersichtloch kein Wasser herausläuft, muss der Motor sofort abgestellt und ein Vertragshändler für Suzuki-Außenbordmotoren zu Rate gezogen werden.

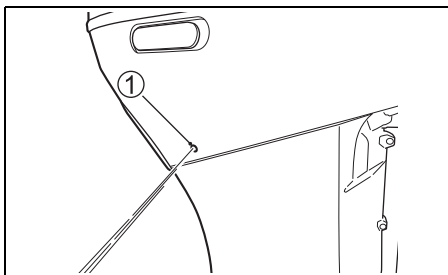

HINWEIS

Betreiben Sie den Außenbordmotor niemals, wenn aus dem Wassersichtloch kein Wasser herausläuft, da andernfalls ein schwerer Motorschaden die Folge sein kann.

Kontrollieren Sie unmittelbar nach dem Starten des Motors, ob Wasser aus dem Wassersichtloch herausläuft.

SCHALTEN UND GESCHWINDIGKEITSREGELUNG

HINWEIS

Ein schwerer Motorschaden kann verursacht werden, wenn man (a) beim Schalten vom Vorwärtsgang (FORWARD) auf den Rückwärtsgang (REVERSE) oder vom Rückwärtsgang (REVERSE) auf den Vorwärtsgang (FORWARD) die Motordrehzahl nicht bis zur Leerlaufdrehzahl zurückgehen lässt und die Fahrgeschwindigkeit nicht vermindert, oder (b) bei Rückwärtsfahrbetrieb unvorsichtig ist.

Warten Sie mit dem Schalten stets, bis der Motor mit Leerlaufdrehzahl läuft. Im Rückwärtsgang sollten Sie mit Bedacht und ganz langsam fahren. Bevor Sie beschleunigen, sollten Sie sich stets vergewissern, dass sich der Hebel/Schalthebel in der beabsichtigten Stellung befindet.

BEMERKUNG:

- Bei einem Boot mit drei Motoren werden der mittlere Motor und der Backbord-Motor mit Backbord-Schalthebel ①, der diese beiden Motoren verbindet, gestartet.
- Bei einem Boot mit Vierfachmotor-Ausstattung werden die beiden Motoren auf der Backbordseite mit Schalthebel ① und die beiden Motoren auf der Steuerbordseite mit Schalthebel ② gestartet.
- Bei einem Boot, das mit Fünffachmotoren ausgestattet ist, werden der mittlere Motor, der mittlere Backbordmotor und der Backbordmotor mit dem Backbord-Schalthebel ① gestartet, um den mittleren Motor mit den beiden Motoren auf der Backbordseite zu verbinden, und die beiden Motoren auf der Steuerbordseite werden mit dem Schalthebel (2) gestartet.
- Bei einem Boot, das mit Sechsfachmotoren ausgestattet ist, werden die drei Motoren auf der Backbordseite mit dem Schalthebel ① und die drei Motoren auf der Steuerbordseite mit dem Schalthebel ② gestartet.

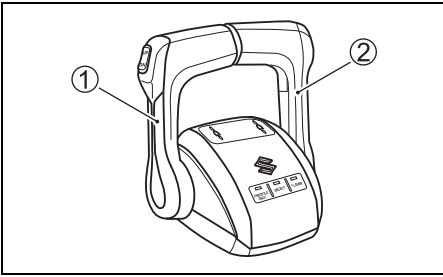

BEMERKUNG:

- Wenn der Motor stoppt, nimmt die Kupplung die neutrale Stellung ein, wie der Fernbedienungshebel auch eingestellt ist.
- Bei gestopptem Motor kann die Kupplung durch Betätigung des Fernbedienungshebels nicht auf "Vorwärts" oder "Rückwärts" umgestellt werden.
- Wenn bei hoher Motordrehzahl Gangschaltung versucht wird, ertönt der Summer zweimal und die am Multifunktionsinstrument angezeigte Schaltpositionsanzeigeleuchte "N" blinkt. Wenn dieses System aktiviert wird, den Schalthebel zur ganz geschlossenen Stellung bewegen.



Schalten

BEMERKUNG:

Fernbedienung Typ B

Die Fernbedienung vom Typ B ist mit einem Sperremechanismus ausgestattet, der ein versehentliches Schalten vom Leerlauf auf den Vorwärts- oder Rückwärtsgang vermeiden hilft. Durch Eindrücken des Schaltsperrknopfs wird die Sperre freigegeben.

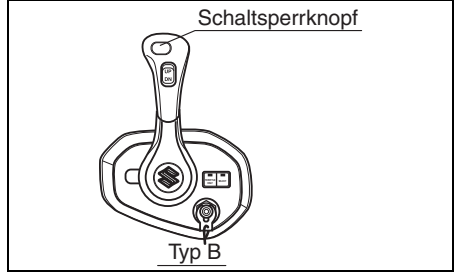

Um auf "FORWARD" zu schalten, den Hebel gemäß Abbildung etwa auf Stellung (A) verschieben.

Um auf "REVERSE" zu schalten, den Hebel gemäß Abbildung etwa auf Stellung (B) zurück-schieben.

An allen Suzuki Steuerungen befindet sich eine Arretierung oder Raste, sodass man die Positionen (A), (B) und neutral "spüren" kann. Schalten Sie immer schnell und präzise von der neutralen Position zu (A) oder (B), um übermäßige Abnutzung an Getriebe und Kupplungs-scheiben zu verhindern.

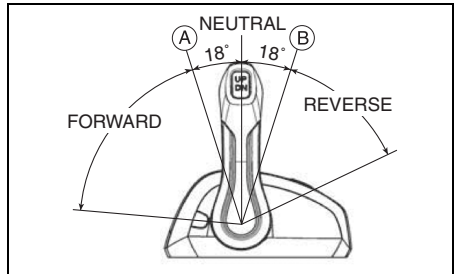

Geschwindigkeitsregelung

Zur Beschleunigung nach Einlegen des Gangs Steuerhebel weiter vorwärts bzw. rückwärts schieben.

▲ WARNUNG

Da derselbe Hebel zum Schalten und für Drehzahlregelung verwendet wird, kann es vorkommen, dass dieser über die Raststellung hinaus bewegt und Gas gegeben wird. Dies kann zu unerwarteten Bewegungen des Boots führen, wodurch Personen verletzt und Sachschäden verursacht werden können.

Beim Schalten ist darauf zu achten, dass der Hebel nicht zu weit vorwärts oder rückwärts bewegt wird.

ABSTELLEN DER MOTORS

BEMERKUNG:

Wenn der Motor in einem Notfall gestopt werden muss, ziehen Sie die Notausschalter-Sperrplatte durch Ziehen an der Notausschalterleine heraus.

Zum Abstellen des Motors:

1. Auf "NEUTRAL" schalten.
2. Bei Betrieb mit Vollgas den Motor einige Minuten lang durch Laufen im Leerlauf oder bei Schleppgeschwindigkeit abkühlen lassen.

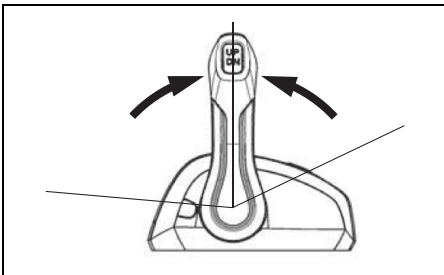

3. Drehen Sie die Zündung in die Position "OFF", um alle Motoren auszuschalten.

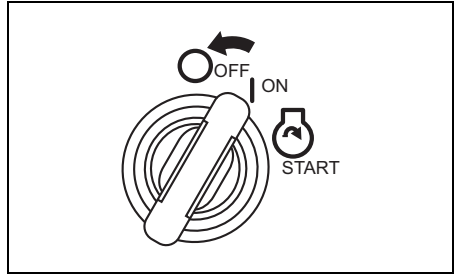

4. Um alle Motoren einzeln zu stoppen, drücken Sie den Start/Stopp-Schalter der Schalttafel, um jeden Motor einzeln auszuschalten.

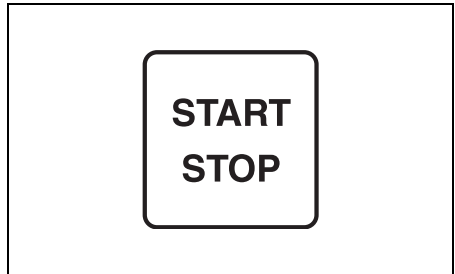

HINWEIS

Wenn der Zündschlüssel in der Stellung ON belassen wird, wenn der Motor nicht läuft, entlädt sich die Batterie.

Wenn der Zündschlüssel in die Stellung OFF drehen, wenn der Motor nicht läuft.

▲ WARNUNG

Unbefugter Gebrauch Ihres Boots kann zu einem Unfall oder einer Beschädigung des Boots führen.

Um unbefugten Gebrauch Ihres Boots zu verhindern, sollten Sie den Schlüssel abziehen und die Notstoppschalter-Sperrplatte abnehmen, wenn das Boot ohne Aufsicht ist.

5. Nach dem Abstellen des Motors die Benzinleitung vom Außenbordmotor abtrennen, wenn ein Benzinanschluss vorhanden ist.

⚠ WARNUNG

Wenn der Motor längere Zeit bei angeschlossener Benzinleitung gestoppt bleibt, kann Kraftstoff austreten.

Die Benzinleitung vom Kraftstofftank abtrennen, wenn ein Benzinanschluss vorhanden ist, wenn immer der Motor längere Zeit gestoppt bleiben soll.

6. Die Entlüftungsschraube am Benzintankdeckel zum Schließen der Entlüftung (falls vorhanden) im Uhrzeigersinn drehen.

BEMERKUNG:

Um sich zu vergewissern, dass der Notauschalter einwandfrei funktioniert, ist der Motor von Zeit zu Zeit durch Herausziehen der Sicherungsplatte abzustellen, wobei der Motor im Leerlauf laufen muss.

VERTÄUEN

Beim Anlegen an Stellen mit geringer Wassertiefe ist der Motor hochzuklappen, um eine Beschädigung durch unter dem Wasserspiegel befindliche Hindernisse zu vermeiden. Bei längerer Nichtbenutzung des Motors diesen aus dem Wasser herausnehmen, um Schäden durch Meerwasser zu verhindern.

Für Einzelheiten zur Schrägstellung des Motors siehe Abschnitt KIPPVERRIEGELUNGSHEBEL.

HINWEIS

Unsachgemäßes Vertäuen des Boots kann zu Schäden am Boot selbst, am Motor und zu anderen Sachschäden führen.

Achten Sie beim Vertäuen des Boots darauf, dass der Motor nicht an Kaiwänden, Pieren oder anderen Booten reiben kann.

SCHLEPPANGELBETRIEB MULTIFUNKTIONS-MESSGERÄT

Schalten auf TROLL-Modus

Durch Drücken und Halten der Taste [MENU] während Fahrbetriebs mit Schleppdrehzahl (niedrigste Drehzahl) wird der Betrieb auf den TROLL-Modus geschaltet.

Für die Schleppdrehzahl kann die Motordrehzahl wunschgemäß innerhalb des Bereichs von 600 U/min bis 1200 U/min mithilfe der Taste [▼] oder [▲] eingestellt und beibehalten werden.

BEMERKUNG:

- *Vor Erreichen der normalen Betriebstemperatur des Motors funktioniert dieses System nicht richtig.*
- *Wird die Taste [MENU] gedrückt und gehalten, während der Fernbedienungshebel auf Neutral gestellt ist, so wird die Betriebsart nicht auf den TROLL-Modus geschaltet.*
- *Für Mehrfach-Motorisierung:*
 - *Wenn bei allen Motoren das Gas ganz weggenommen und einer der Motoren auf Antrieb geschaltet ist, wird die Schleppangelbetriebsart durch Drücken der Taste [MENU] aktiviert.*
 - *Leerlaufdrehzahlen aller Motoren bei eingelegtem Gang werden gleichzeitig gesteuert.*

Einstellen der Drehzahl für Schleppangelbetrieb:

- *Beim Drücken der Taste [▲] ertönt ein kurzer Piepton und die Motordrehzahl erhöht sich um 50 U/min.*
- *Beim Drücken der Taste [▼] ertönt ein kurzer Piepton und die Motordrehzahl verringert sich um 50 U/min.*

BEMERKUNG:

- *Beim Drücken der Taste [▼] an der oberen Grenze der Schleppdrehzahl aller Motoren ändert sich die Motordrehzahl nicht und es ertönen drei lange Pieptöne.*
- *Beim Drücken der Taste [▲] an der unteren Grenze der Schleppdrehzahl aller Motoren ändert sich die Motordrehzahl nicht und es ertönen drei lange Pieptöne.*

- **Für Mehrfach-Motorisierung:**
Wird der Schalter betätigt, wenn einer der Motoren die Einstellungsgrenze der Drehzahl für Schleppangelbetrieb erreicht hat, während dies bei einem anderen Motor nicht der Fall ist, ertönt ein kurzer Piepton, und die Drehzahl des Motors, der die Einstellungsgrenze nicht erreicht hat, ändert sich.
- **Schaltbetrieb und Gaskontrolle sind auch im Schleppangelmodus möglich.**

Aufheben der Schleppangelbetriebsart:

Durch Stellen des Gesamt-Fernbedienungshebels auf Neutral oder durch Erhöhen der Motordrehzahl auf 3000 U/min und darüber wird die Schleppangelbetriebsart aufgehoben. In beiden Fällen werden bei Aufhebung der Schleppangelbetriebsart zwei kurze Pieptöne abgegeben.

BEMERKUNG:

Siehe "BEDIENUNGSANLEITUNG FÜR DAS MULTIFUNKTIONSTRUMENT SMG4", das dem Produkt beiliegt.

Kontaktieren Sie für weitere Informationen Ihren Vertragshändler für Suzuki-Außenbordmotoren.

TROLL-MODUS-SCHALTER

(Sonderausstattung)

Schalten auf TROLL-Modus

Durch Drücken und Halten des Hoch- oder Runter-Taste während der Fahrt mit Schleppgeschwindigkeit (Mindestgeschwindigkeit) wird der Modus auf TROLL-Modus (Schleppangelbetrieb) umgeschaltet. Für die Schleppgeschwindigkeit kann die gewünschte Motordrehzahl mit der Hoch- bzw. Runter-Taste im Bereich von 600 U/min bis 1200 U/min eingestellt und gehalten werden.

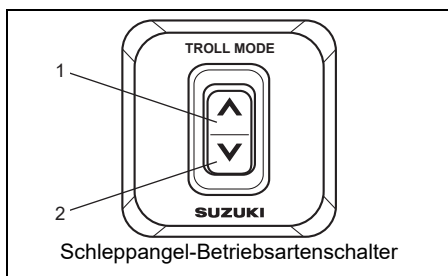

1. Hoch-Taste
2. Runter-Taste

BEMERKUNG:

Weitere Informationen erhalten Sie von Ihrem Vertragshändler für Suzuki-Außenbordmotoren.

Aktivieren der Schleppangelbetriebsart:

1. Auf Vorwärts- oder Rückwärtsgang schalten und sicherstellen, dass das Gas ganz weggenommen ist (Leerlaufdrehzahl bei eingelegtem Gang).
2. Drücken Sie "UP" oder "DN" des Troll-Modus-Schalters, bis ein einzelner Piepton zu vernehmen ist. Gleichzeitig schaltet der Multifunktions-Bildschirm auf den speziellen TROLL-Modus-Bildschirm um, und **TROLL** wird auf dem Messgerät-Bildschirm angezeigt. Wenn "Engine Speed Screen" oder "All Items Screen" auf dem Messgerät-Bildschirm erscheint, ändert sich der Motordrehzahl-Bildschirm automatisch von einer analogen zu einer digitalen Anzeige.

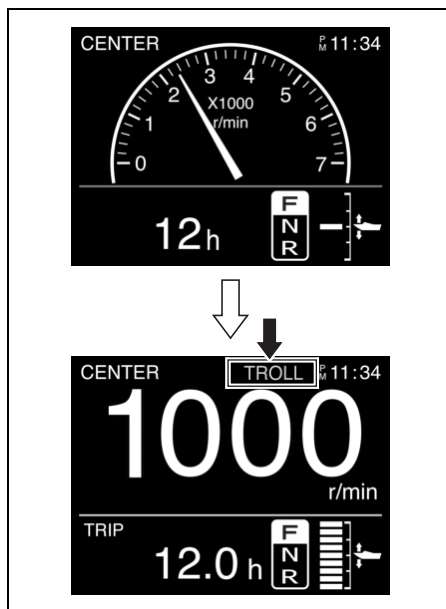

BEMERKUNG:

- Vor Erreichen der normalen Betriebstemperatur des Motors funktioniert dieses System nicht richtig.
- Wird der Schalter gedrückt und gehalten, während der Fernbedienungshebel auf Neutral gestellt ist, so wird die Betriebsart nicht auf den TROLL-Modus geschaltet.
- Für Mehrfach-Motorisierung:
 - Vergewissern Sie sich, dass sowohl der PORT- als auch der STBD-Bedienhebel bei vollständig geschlossener Drosselposition (Leerlaufdrehzahl) in den Vorwärts- oder Rückwärtsgang geschaltet sind, bevor Sie den Schleppangelbetriebsart-Schalter drücken.
 - Leerlaufdrehzahlen aller Motoren bei eingelegetem Gang werden gleichzeitig gesteuert.

Einstellen der Drehzahl für Schleppangelbetrieb:

- Auf Druck des Schalters "UP" ist ein einzelner kurzer Piepton zu vernehmen, und die Motordrehzahl wird um 50 U/min erhöht.
- Auf Druck des Schalters "DN" ist ein einzelner kurzer Piepton zu vernehmen, und die Motordrehzahl wird um 50 U/min vermindert.

BEMERKUNG:

Schaltbetrieb und Gaskontrolle sind auch im Schleppangelmodus möglich.

Aufheben der Schleppangelbetriebsart:

Durch Stellen des Gesamt-Fernbedienungshebels auf Neutral oder durch Erhöhen der Motordrehzahl auf 3000 U/min und darüber wird die Schleppangelbetriebsart aufgehoben. In beiden Fällen werden bei Aufhebung der Schleppangelbetriebsart zwei kurze Pieptöne abgegeben.

BETRIEB IN SEICHEM WASSER

Bei Bootsfahrten in seichem Wasser kann es erforderlich sein, den Motor stärker als bei normalem Trimmwinkel zu schwenken. In diesem Fall sollte das Boot nur mit niedrigeren Geschwindigkeiten gefahren werden. Im Tiefwasser muß der Motor dann wieder auf den normalen Trimmwinkel zurückgebracht werden.

Um den Motor stärker zu neigen als den normalen Trimmwinkel, betätigen Sie den PTT-Schalter.

▲ WARNUNG

Wenn die maximale Trimmposition des Motors überschritten ist, erhält der Schwenkbügel keine Seitenunterstützung von der Befestigungsklammer, und das Schwenksystem kann dem Motor keine Dämpfung bieten, wenn die untere Einheit gegen ein Hindernis stößt. Dies kann zu Personenverletzungen führen. Außerdem können die Wasserzulauföffnungen bei Überschreitung der maximalen Trimmposition aus dem Wasser gehoben werden, wodurch ein schwerer Motorschaden wegen Überhitzung entstehen kann.

Bei Überschreitung der maximalen Trimmposition des Motors darf dieser nicht mit einer höheren Drehzahl als 1500 U/min betrieben werden, und Gleitbetrieb des Boots ist zu vermeiden.

HINWEIS

Der Motor kann schwer beschädigt werden, wenn er auf Grund aufläuft.

Den Motor nicht auf Grund auflaufen lassen. Den Motor unverzüglich auf Beschädigung überprüfen, wenn er auf Grund aufgelaufen ist.

BETRIEB IN MEERWASSER

Nachdem der Motor in Meerwasser betrieben wurde, sollten die Wasserkanäle mit sauberem Frischwasser durchgespült werden, wie im Abschnitt SPÜLUNG DER WASSERGÄNGE beschrieben. Wenn dies nicht beachtet wird, kann eine Korrosionsbildung die Folge sein, was die Lebensdauer des Motors verkürzt.

VERWENDUNG BEI NIEDRIGEN AUSSENTEMPERATUREN

Bei einer Verwendung des Außenbordmotors in Außentemperaturen unter dem Gefrierpunkt, muss die untere Hälfte des Motors stets im Wasser verbleiben.

Beim Herausnehmen des Motors aus dem Wasser diesen in eine vertikale Position bringen, bis das im Kühlsystem enthaltene Wasser restlos herausgelaufen ist.

HINWEIS

Wird der Außenbordmotor bei Temperaturen unter dem Gefrierpunkt aus dem Wasser genommen, wobei sich noch Wasser im Kühlsystem befindet, so kann das Wasser gefrieren und sich ausdehnen, wodurch ein schwerer Motorschaden verursacht werden kann.

Wenn der Außenborder bei Temperaturen unter dem Gefrierpunkt im Wasser bleiben soll, so lassen Sie die untere Einheit stets im Wasser eingetaucht. Soll der Motor bei Temperaturen unter dem Gefrierpunkt außerhalb des Wassers aufbewahrt werden, so stellen Sie ihn senkrecht auf, damit das Wasser vollständig aus dem Kühlsystem ablaufen kann.

VORSICHTSMASSNAHMEN BEI DER VERWENDUNG MEHRERER MOTOREN

Fahren Sie wie gewohnt, indem Sie alle Außenbordmotoren laufen lassen.

Wenn Sie nur einige Außenbordmotoren einsetzen, achten Sie darauf, dass Sie mit niedriger Geschwindigkeit fahren.

Stellen Sie außerdem sicher, dass Sie die Kupplung der unbenutzten Außenbordmotoren in den Leerlauf schalten, ihre Motoren abstellen und diese dann hochklappen.

HINWEIS

Sollten beim Fahren die Propeller der unbenutzten Außenbordmotoren teilweise unter Wasser sein, dann besteht die Gefahr, dass Wasser von der Auspuffseite zurückfließt und die Motoren beschädigt.

Deshalb sollten Sie die Kupplung der unbenutzten Außenbordmotoren in den Leerlauf schalten, die Motoren abstellen, die Außenbordmotoren hochklappen und dann wie gewohnt fahren.

ANPASSUNGEN

EINSTELLUNG DES TRIMMWINKELS

⚠ WARNUNG

Ein korrekter Trimmwinkel gewährleistet Stabilität des Boots und vermindert den Lenkaufwand. Wenn der Trimmwinkel zu klein ist, tendiert das Boot zum "Pflügen", d.h. zum Eintauchen des Bugs in das Wasser. Bei übermäßigem Trimmwinkel kann sich das Boot hin- und herbewegen oder der Bootsboden kann heftig gegen die Wasseroberfläche schlagen. Diese Umstände können zu einem Verlust der Kontrolle über das Boot und dazu führen, dass Insassen über Bord geworfen werden.

Halten Sie stets einen angemessenen Trimmwinkel ein, der sich aus den Faktoren Boot, Motor, Propeller und Betriebsbedingungen ergibt.

⚠ WARNUNG

Wenn der Motor über die maximale Trimmposition hinaus geschwenkt wird, erhält der Schwenkbügel keine Seitenunterstützung von der Befestigungsklammer, und das Schwenksystem kann dem Motor keine Dämpfung bieten, wenn die untere Einheit gegen ein Hindernis stößt. Dies kann zu Personenverletzungen führen.

Wenn der Motor über die maximale Trimmposition hinaus geschwenkt ist, darf der Motor nicht mit einer höheren Drehzahl als 1500 U/min betrieben werden, und Gleitbetrieb des Boots ist zu vermeiden.

Zur Aufrechterhaltung von Steuerfähigkeit und guten Leistungen stets den richtigen Trimmwinkel einhalten (siehe Abb.). Der geeignete Trimmwinkel ergibt sich aus den Faktoren Boot, Schiffsschraube sowie den Betriebsbedingungen.

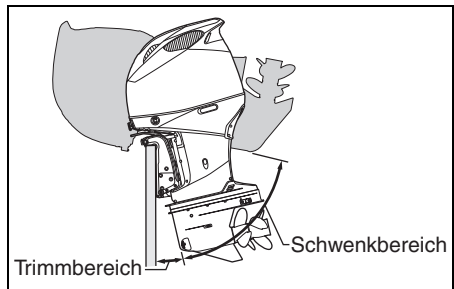
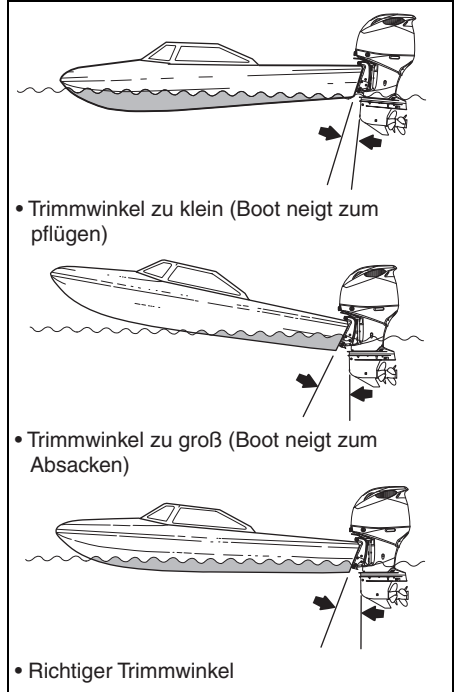

HINWEIS

Bei Betrieb des Boots mit über die maximale Trimmposition hinaus getrimmtem Motor können die Wasserzulauföffnungen über die Wasseroberfläche herausgehoben sein, wodurch ein schwerer Motorschaden wegen Überhitzung entstehen kann.

Das Boot darf niemals mit über die maximale Trimmposition hinaus getrimmtem Motor betrieben werden.

Um festzustellen, ob der Trimmwinkel eingestellt werden muss, eine Probefahrt machen. Trimmwinkel mit Hilfe der Motoreinstell- und Motorschwenkvorrichtung einstellen. Siehe Abschnitt POWER TRIM AND TILT (Motoreinstellung und Motorschwenkung).

Falls sich hierdurch immer noch keine gute Leistung erzielen lässt, könnte etwas mit der Montagehöhe des Motors nicht stimmen. Lassen Sie sich von Ihrem Händler beraten.

Automatische Einstellung des Trimmwinkels

Dieser Außenbordmotor ist mit einer automatischen Trimmwinkel-Einstellfunktion ausgestattet. Mit der Funktion wird der Trimmwinkel automatisch entsprechend eingestellt. Siehe "BEDIENUNGSANLEITUNG FÜR DAS MULTIFUNKTIONSTRIMMINSTRUMENT SMG4", das dem Produkt beiliegt.

EINSTELLUNG DES BEDIENUNGSHEBELS

Reibung und Haltekraft des Bedienungshebels können wunschgemäß eingestellt werden. Die Reibungseinstellung des Bedienungshebels bestimmt die grundsätzlich zum Verstellen des Hebels erforderliche Kraft. Unerwünschte Bewegungen des Bedienungshebels, in rauem Wasser zum Beispiel, lassen sich durch entsprechende Einstellung vermeiden. Bezüglich Einstellung der Reibung und Haltekraft des Bedienungshebels setzen Sie sich bitte mit Ihrem Vertragshändler für Suzuki-Außenbordmotoren in Verbindung.

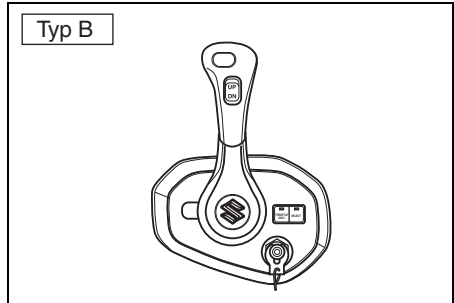
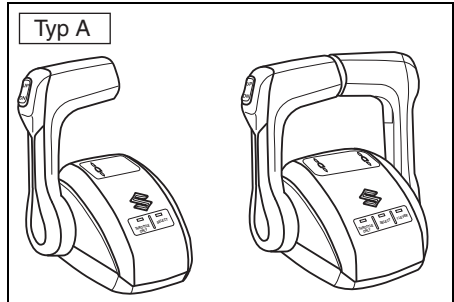

| Typ | Einstellpunkt |
|-----|------------------------|
| A | Reibung und Haltekraft |
| B | Reibung |

LEERLAUFEINSTELLUNG

Die Leerlaufdrehzahl wurde vom Werk zwischen 550 und 650 Umdr./min bei Neutral eingestellt.

BEMERKUNG:

Wenn sich die Leerlaufdrehzahl nicht innerhalb des vorgeschriebenen Bereichs einstellen lässt, wenden Sie sich bitte an Ihren Suzuki-Außenbordmotor-Händler.

EINSTELLUNG DER MOTORABDECKUNGSVERRIEGLUNG

Wenn beim Schließen der Hebel bemerkt wird, dass sich die Motorabdeckung gelockert hat oder zu stramm sitzt, folgendermaßen einstellen:

1. Die Schrauben ① lösen.
2. Die Position der Befestigungselemente ② einstellen. Zum Spannen der Verriegelung die Befestigungselemente in Richtung **A** verschieben. Zum Lockern der Verriegelung die Befestigungselemente in Richtung **B** verschieben.
3. Die Schrauben anziehen.

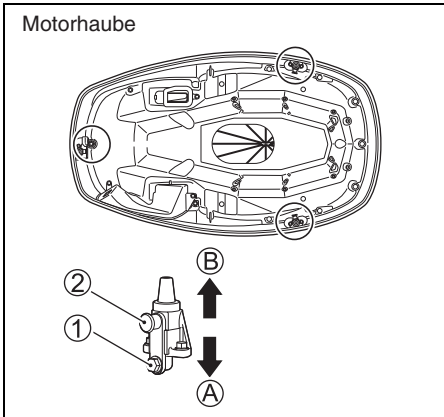

HINWEIS

Wenn der Ölmesstabknopf beim Anbringen der Motorabdeckung nicht richtig positioniert ist, wird der Ölstandmesser beschädigt.

Wenn die Motorabdeckung anzubringen ist, sicherstellen, dass der Ölmesstabknopf wie in der Abbildung gezeigt positioniert ist.

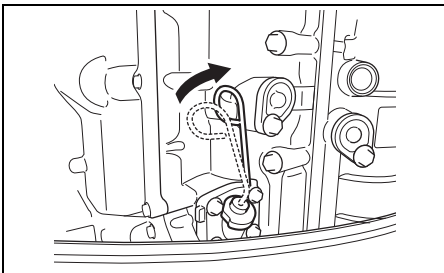

AUSBAU UND TRANSPORT DES MOTORS

AUSBAU DES MOTORS

Sollte es einmal erforderlich sein, den Außenbordmotor vom Boot zu entfernen, damit Ihrem Suzuki-Vertragshändler für Außenbordmotoren zu betrauen.

TRANSPORT DES MOTORS

Der Motor kann entweder in einer vertikalen oder horizontalen Position transportiert werden.

Vertikalposition:

Den Motor am Träger anbringen, indem die Klemmenkonsole mit den beiden Heckspiegelschrauben-/muttersätzen gesichert wird.

Niemals einen Präsentationsständer zum Transport des Motors verwenden.

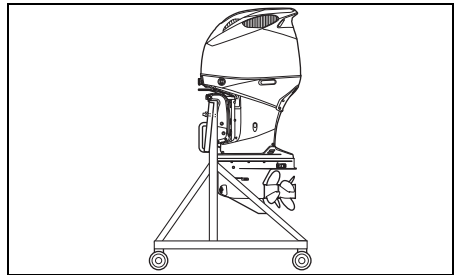

Horizontalposition:

1. Das Motoröl ablassen. Sich auf den Abschnitt MOTORÖL beziehen.
2. Den Kraftstoff aus dem Tropfenabscheider wie folgt ablassen:
 - (1) Motorabdeckung abnehmen.
 - (2) Den Motor ganz hochkippen.
 - (3) Das Ende ① des Ablassschlauchs herausziehen.
 - (4) Die Ablassschraube ② des Tropfenabscheiders lösen, dann den Kraftstoff ablassen.

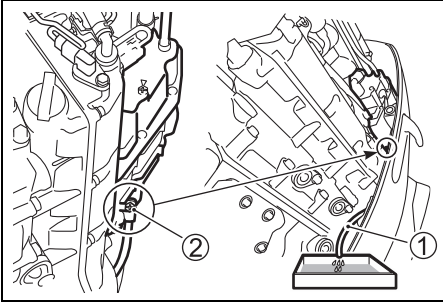

⚠ WARNUNG

Benzin ist äußerst feuergefährlich und giftig. Es kann einen Brand verursachen und für Menschen sowie Haustiere gefährlich sein.

Verwenden Sie zum Aufbewahren jeglichen vom Außenbordmotor abgelassenen Benzins einen geeigneten und sicheren Behälter. Halten Sie Benzin fern von Funken, Flammen, Menschen und Tieren.

HINWEIS

Wenn verschüttetes Benzin einfach auf einer Lackfläche belassen wird, kann es einen Fleck auf oder eine Verfärbung der Oberflächenbeschichtung verursachen.

Wischen Sie jegliches verschüttete Benzin unverzüglich mit einem weichen Tuch oder dergleichen ab.

- (5) Nach dem Ablassen die Tropfenabscheider-Ablassschraube ② wieder festziehen.
- (6) Den Motor nach unten kippen und den Ablassschlauch ① wieder an ursprünglicher Stelle anbringen.

HINWEIS

Wenn der Ölmesstabknopf beim Anbringen der Motorabdeckung nicht richtig positioniert ist, wird der Ölstandmesser beschädigt.

Wenn die Motorabdeckung anzubringen ist, sicherstellen, dass der Ölmesstabknopf wie in der Abbildung gezeigt positioniert ist.

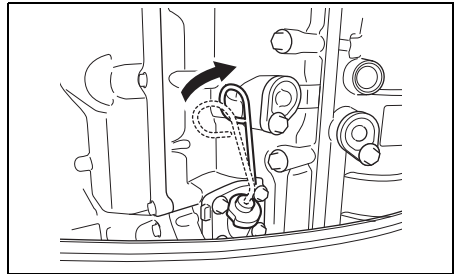

3. Den Motor so auf einer Schutzunterlage ablegen, dass die Backbordseite nach unten weist, wie in der Abbildung gezeigt.

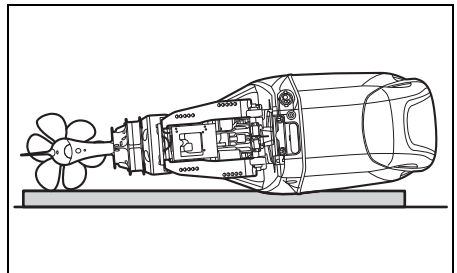

▲ WARNUNG

Verschütteter Kraftstoff und Kraftstoffdampf können einen Brand verursachen und gefährden die Gesundheit.

Befolgen Sie stets die folgenden Vorsichtsmaßnahmen:

- Lassen Sie Kraftstoff von der Kraftstoffleitung und vom Kraftstoffdampfabscheider ablaufen, bevor das Boot/der Außenbordmotor transportiert oder der Motor vom Boot abgenommen wird.
- Legen Sie den Motor NICHT auf eine Seite, ohne zuerst den Kraftstoff abzulassen.
- Setzen Sie den Motor weder offenen Flammen noch Funken aus.
- Wischen Sie verschütteten Kraftstoff unverzüglich auf.

HINWEIS

Wenn man beim Ablegen des Außenbordmotors auf die Seite nicht sorgsam vorgeht oder man entsprechende Vorsichtsmaßnahmen, wie vorheriges vollständiges Ablassen von Motoröl und Kühlwasser, missachtet, können Motorschäden verursacht werden. Motoröl kann von der Ölwanne, Wasser durch den Auslasskanal in den Zylinder gelangen, und die Außengehäuse können beschädigt werden.

Bevor der Motor auf die Seite gelegt wird, sind Motoröl und Kühlwasser stets vollständig abzulassen. Außerdem muss der Motor sorgsam abgelegt werden.

HINWEIS

Lässt man während des Transports oder der Lagerung den unteren Bereich des Motors höher als den Brennraum liegen, kann Wasser in den Brennraum eindringen und eine Beschädigung des Motors verursachen kann.

Lassen Sie bei einem Transport oder einer Lagerung des Außenbordmotors dessen unteren Bereich niemals höher als den Brennraum liegen.

AUFBOCKEN

Beim Transport Ihres Bootes mit befestigtem Motor auf einem Anhänger, Motor in normaler Betriebsstellung belassen, außer es gibt zu wenig Bodenabstand. Falls mehr Bodenabstand erforderlich, Motor in gekippter Stellung unter Verwendung einer Abstandsstange oder etwas Ähnlichem zu seiner Abstützung transportieren.

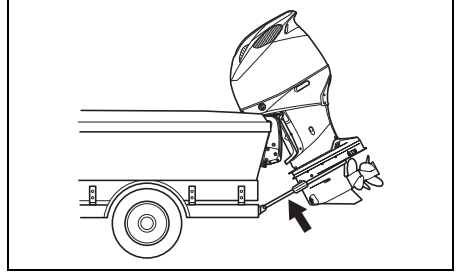

MODELL MIT INTEGRIERTER LENKUNG

Um den Motor aufzubooken benötigen Sie eine Lenkverriegelung (Suzuki-Originalteil).

BEMERKUNG:

- Wenden Sie sich für Suzuki-Originalteile an Ihren autorisierten Suzuki-Händler.
- Ausführliche Anweisungen zur Bedienung finden Sie in der "Bedienungsanleitung für Lenkverriegelung", die dem Produkt beiliegt.

HINWEIS

Wenn der Motor bei einem Transport des Boots auf einem Anhänger mithilfe des Kippverriegelungshebels in der ganz hochgeklippten Position gehalten wird, könnte die Kippverriegelung wegen Erschütterungen während der Fahrt, insbesondere bei Straßenunebenheiten, plötzlich versagen, wodurch der Motor und der Kippverriegelungsmechanismus beschädigt werden können

Verwenden Sie bei einem Transport Ihres Boots auf einem Anhänger niemals den Kippverriegelungshebel, um den Motor in der ganz hochgeklippten Position zu halten. Verwenden Sie zum Abstützen des Motors eine Transportsicherungsstange oder eine ähnliche Vorrichtung.

KONTROLLE UND WARTUNG

WARTUNGSPLAN

Eine regelmäßige Kontrolle und Wartung Ihres Außenbordmotors ist wichtig. Befolgen Sie die Angaben im Wartungsplan. In jedem Zeitabschnitt stets den angegebenen Inspektion durchführen lassen. Inspektion je nach Priorität nach der Zahl der Stunden oder der Monate festlegen.

▲ WARNUNG

Das Abgas enthält Kohlenmonoxid, ein gefährliches Gas, das wegen seiner Farb- und Geruchlosigkeit schwer erkennbar ist. Einatmen von Kohlenmonoxid kann zum Tode oder zu schweren Gesundheitsschäden führen.

In geschlossenen Räumen und in Umgebungen mit unzureichender Ventilation darf der Motor weder laufen gelassen, noch sollte er unter solchen Bedingungen überhaupt gestartet werden.

▲ WARNUNG

Nichteinhaltung fälliger Wartungsarbeiten bzw. falsche Durchführung von Wartungsarbeiten kann Gefahren nach sich ziehen. Falsche Wartung oder Nicht-Durchführung erforderlicher Wartungsarbeiten erhöht die Gefahr eines Unfalls oder einer Beschädigung der Ausrüstung.

Stellen Sie sicher, dass Sie die Wartung so durchführen lassen, wie sie im Wartungsplan vorgegeben wird. Wir von Suzuki empfehlen Ihnen, die Wartungsarbeiten an den mit einem Sternchen (*) gekennzeichneten Elementen des Wartungsplans nur von einem Vertragshändler für Suzuki-Außenbordmotoren oder einem qualifizierten Servicemechaniker durchführen zu lassen. Wartungsarbeiten für nicht markierte Punkte können Sie gemäß Anleitung in diesem Abschnitt selbst ausführen. Voraussetzung dafür ist natürlich eine gewisse technische Erfahrung. Falls Sie sich nicht sicher sind, ob Sie eine der Wartungsarbeiten für einen nicht mit einem Sternzeichen markierten Punkt erfolgreich durchführen können, dann überlassen Sie diese Aufgabe lieber Ihrem Suzuki-Vertragshändler für Außenbordmotoren.

▲ WARNUNG

Der Wartungszustand Ihres Außenbordmotors hat einen direkten Einfluss auf Ihre eigene Sicherheit und die Ihrer Passagiere.

Befolgen Sie alle Anweisungen zur Inspektion und Wartung gewissenhaft. Versuchen Sie nicht, Ihren Außenbordmotor selbst zu warten, wenn Ihnen die notwendige technische Erfahrung fehlt. Sie könnten verletzt werden oder den Motor beschädigen.

HINWEIS

Die in der Tabelle des Wartungsplans angegebenen Wartungszeiträume beziehen sich auf eine übliche Nutzung des Außenbordmotors. Wenn Sie Ihren Außenbordmotor unter den unten beschriebenen erschwerten Bedingungen einsetzen, müssen Sie möglicherweise häufiger Wartungsarbeiten durchführen als im Wartungsplan angegeben.

- Häufiger Betrieb mit Vollgas
- Längerer Dauerbetrieb mit Höchstdrehzahl
- Längerer Dauerbetrieb mit Leerlaufdrehzahl oder Drehzahl für Schleppangelbetrieb
- Häufiger Einsatz in verschlammtem, schluffigem, sandigem, säurehaltigem oder seichtem Wasser
- Betrieb ohne angemessenen Warmlauf
- Häufiges abruptes Beschleunigen und Verzögern
- Häufiger Schaltbetrieb

Wenn es in solchen Fällen vernachlässigt wird, die Wartungsarbeiten häufiger durchzuführen, könnten Schäden verursacht werden.

Lassen Sie sich von Ihrem Vertragshändler für Suzuki-Außenbordmotoren über angemessene Wartungsintervalle für Ihre Anwendungsbedingungen beraten. Als Austauschteile empfiehlt Suzuki mit Nachdruck Original-Suzuki-Teile oder solche gleichwertiger Qualität.

WARTUNGSPLAN

| Interval Gegenstand | Im ersten Monat oder nach 20 Betriebsstunden | Alle 100 Std. oder alle 12 Monate | Alle 200 Std. oder alle 12 Monate | Alle 300 Std. oder alle 36 Monate |
|--|--|---|---|---|
| Zündkerze | | I | | |
| Entlüftungs-und Benzinleitung | I | I | | |
| Motoröl | R | R | | |
| Getriebeöl | R | R | | |
| * Lenkgetriebeöl (Modell mit integrierter Lenkung) | | | | I |
| Schmierung | I | I | | |
| Anoden (extern) | I | I | | |
| * Anoden (interner Antriebskopf) | | I | | |
| Verbindungsdrähte | I | I | | |
| Batterie | I | I | | |
| Niederdruck-Kraftstofffilter | I | I | | |
| | Alle 400 Stunden oder alle 2 Jahre ersetzen. | | | |
| * Niederdruck-kraftstoff- pumpenfilter | Alle 1000 Stunden austauschen. | | | |
| * Motorölfilter | R | | R | |
| * Leerlaufdrehzahl | I | | I | |
| * Stößelspiel | | | | I |
| * Wasserpumpe | | | I | |
| * Wasserpumpen-Flügelrad | | | I | R |
| Propellermutter, Stift und Vordermutteran- schlag | I | I | | |
| * Schrauben und Muttern | T | T | | |
| * Thermostat | | I | | |

I: Kontrollieren und, falls erforderlich, reinigen, einstellen, schmieren oder auswechseln.

T: Nachziehen R: Auswechseln

Suzuki empfiehlt, Wartungsarbeiten für jene Punkte der obigen Tabelle, die mit einem Sternzeichen (*) versehen sind, nur von Ihrem Suzuki-Vertragshändler für Außenbordmotoren oder einem qualifizierten Kundendienstmechaniker ausführen zu lassen.

BEMERKUNG:

Wasserabscheidender Kraftstofffilter

Den Filtereinsatz alle 12 Monate (der häufiger, wenn vom Hersteller empfohlen) auswechseln.

WERKZEUGSATZ

Beim Kauf des Außenbordmotors wird ein Satz Werkzeuge mitgeliefert. Bewahren Sie die Werkzeuge an Bord auf; vergewissern Sie sich, daß stets alle Teile vorhanden sind. Der Werkzeugsatz besteht aus den folgenden Einzelteilen:

- ① Werkzeugtasche
- ② 8-mm-Steckschlüssel
- ③ 8 × 10-Steckschlüssel
- ④ 16-mm-Schlüssel
- ⑤ Kombi-Schraubendreher
- ⑥ Schraubendreher-Griff
- ⑦ Zange
- ⑧ 4-mm-Sechskantschlüssel
- ⑨ 8-mm-Sechskantschlüssel
- ⑩ Dichtring für Ölablaßstopfen (Reserve)

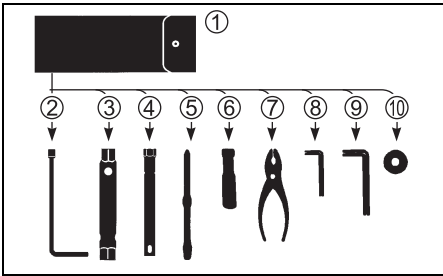

BEMERKUNG:

Je nach Modellspezifikation kann sich der Werkzeugsatz vom gezeigten unterscheiden.

ZÜNDKERZEN

HINWEIS

Beim Warten der Iridium/Platin-Zündkerzen ist darauf zu achten, dass die empfindliche Mittelelektrode nicht berührt wird.

Berühren Sie eine Iridium-Zündkerze nicht an der Mittelelektrode. Unterlassen Sie es, die Kerze zu reinigen oder deren Elektrodenabstand einzustellen.

Die Zündkerzen wie folgt ausbauen.

1. Motorabdeckung abnehmen.
2. Die Zündspulenhalterungsschrauben herausdrehen, und die Zündspulenhalterungen ① abnehmen.

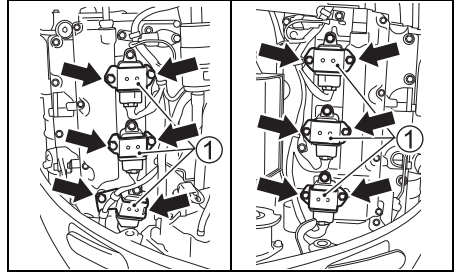

3. Die Schrauben, die die Zündspule hält, entfernen.
4. Die Zündspule herausziehen.

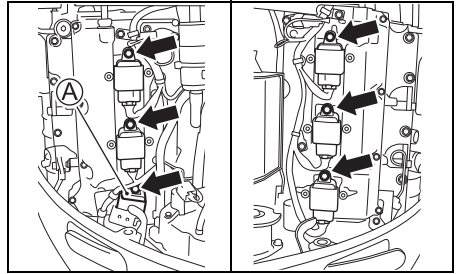

BEMERKUNG:

Die Zündspule (A) zum Abnehmen im Uhrzeigersinn drehen, wie in der Abbildung gezeigt. Zum Einbauen wird das Ausbaurverfahren sinngemäß umgekehrt.

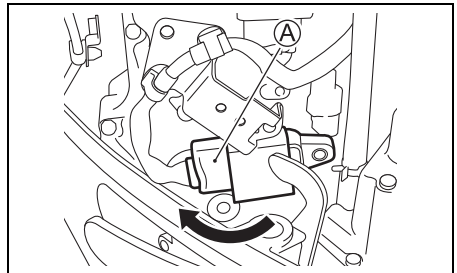

5. Die Zündkerze mit dem Steckschlüssel ② und Dorn ③ des Werkzeugsatzes lösen und herausdrehen.

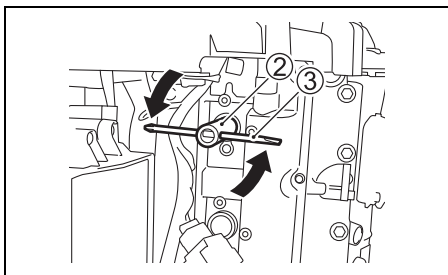

Ihr Außenbordmotor ist mit der folgenden Standard-Zündkerze versehen, die für eine normale Verwendung vorgesehen ist.

Standard-Zündkerze:
NGK ILZKR7D8

HINWEIS

Zündkerzen ohne Entstörwiderstand beeinträchtigen das elektronische Zündsystem und verursachen Fehlzündungen sowie Funktionsstörungen bei anderen elektronischen Ausrüstungs- und Zubehörteilen des Boots.

Verwenden Sie **NUR** Widerstandszündkerzen für Ihren Außenbordmotor.

Die Zündkerze auf Elektrodenabnutzung, Ölkohleablagerungen und Isolatorschäden überprüfen. Bei Vorliegen von Elektrodenabnutzung, Ölkohleablagerungen oder Isolatorschäden in größerem Maße ist die Zündkerze auszuwechseln.

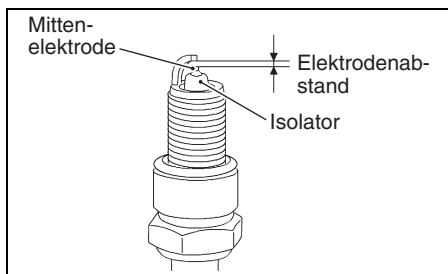

Den Elektrodenabstand mit einer Drahtzündkerzenlehre messen. Wenn der gemessene Elektrodenabstand die Verschleißgrenze überschreitet, die Zündkerze durch eine neue ersetzen.

HINWEIS

Wenn eine andere Zündkerzenlehre als eine Drahtzündkerzenlehre verwendet wird, kann die Elektrode beschädigt werden.

Verwenden Sie unbedingt eine Drahtzündkerzenlehre.

Zündkerzenabstand

Zündkerzenabstand:

Standard
0,7 – 0,8 mm
Verschleißgrenze
1,0 mm

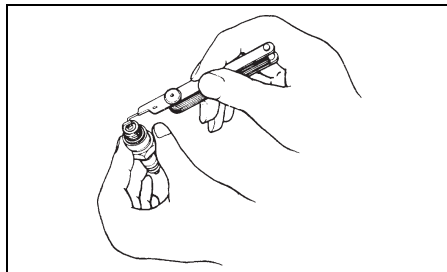

HINWEIS

Beim Warten der Iridium/Platin-Zündkerzen ist darauf zu achten, dass die empfindliche Mittelelektrode nicht berührt wird.

Berühren Sie eine Iridium-Zündkerze nicht an der Mittelelektrode. Unterlassen Sie es, die Kerze zu reinigen oder deren Elektrodenabstand einzustellen.

HINWEIS

Durch den Gebrauch ungeeigneter Zündkerzen und durch falsches Festziehen von Zündkerzen kann der Motor schwer beschädigt werden.

- Sehen Sie vom Einbau einer Zündkerze eines anderen Herstellers ab, wenn nicht mit Sicherheit festgestellt werden kann, dass die vorgesehene Zündkerze der vorgeschriebenen Marke in vollem Maße entspricht. Die Verwendung einer ungeeigneten Zündkerze kann zu einem Motorschaden führen, der von der Garantie nicht abgedeckt ist. Bedenken Sie, dass Querverweistabellen des Zubehörhandels nicht immer genau sind.
- Einbauen einer Zündkerze: drehen Sie diese zunächst möglichst weit von Hand ein und ziehen Sie sie dann mit einem Schlüssel entweder mit dem empfohlenen Anzugsdrehmoment oder dem vorgeschriebenen Drehwinkel fest.

Anzugsdrehmoment:

15 – 19 N·m (1,5 – 1,9 kgf·m, 11 – 14 lbf·ft)

Drehwinkel:

Neue Zündkerze
1/2–3/4 Drehung

Wiederverwendete Zündkerze
1/12–1/8 Drehung

- Ziehen Sie die Zündkerze nicht zu stark an und drehen Sie sie nicht schräg ein, da hierdurch das Aluminiumgewinde im Zylinderkopf beschädigt wird.

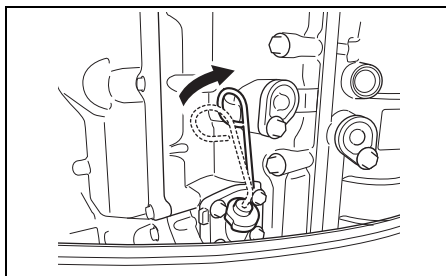

HINWEIS

Wenn der Ölmesstabknopf beim Anbringen der Motorabdeckung nicht richtig positioniert ist, wird der Ölstandmesser beschädigt.

Wenn die Motorabdeckung anzubringen ist, sicherstellen, dass der Ölmesstabknopf wie in der Abbildung gezeigt positioniert ist.

ENTLÜFTUNGS-UND BENZINLEITUNG

Die Entlüftungs- und Benzinleitung auf Leckstellen, Risse, Ausbauchungen und andere Beschädigungen untersuchen. Wenn der Entlüfter und die Kraftstoffleitung in irgendeiner Weise beschädigt sind, müssen sie ersetzt werden. Befragen Sie Ihren Suzuki-Vertragshändler, ob ein Austausch der Entlüftungs- bzw. Benzinleitung erforderlich ist.

Entlüftungsleitung

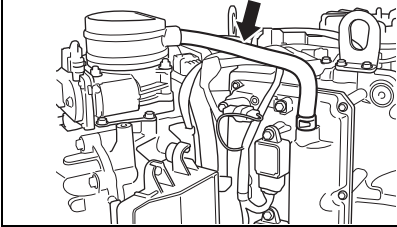

Benzinleitung

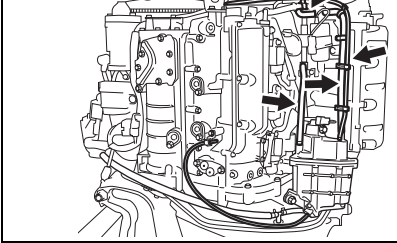

Benzinleitung

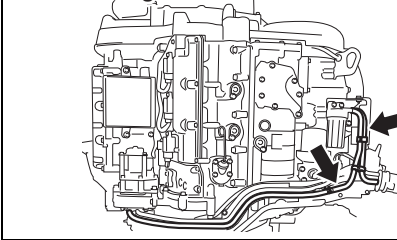

⚠️ WARNUNG

Auslaufen von Kraftstoff kann zu einer Explosion oder einem Brand führen und schwere Verletzungen zur Folge haben.

Wenn der Kraftstoffschlauch undicht, gerissen oder aufgequollen ist, muss dieser durch einen autorisierten Suzuki-Händler ausgetauscht werden.

MOTORÖL

⚠️ WARNUNG

Bei laufendem Motor darf kein MOTORÖL-Wartungsverfahren durchgeführt werden, da anderenfalls schwere Verletzungen verursacht werden können.

Der Motor muss vor Durchführung eines jeden MOTORÖL-Wartungsverfahrens abgestellt werden.

⚠️ WARNUNG

Motoröl kann für Menschen und Haustiere schädlich sein. Wiederholter Kontakt mit gebrauchtem Motoröl über einen längeren Zeitraum kann zu Hautkrebs führen. Selbst kurzzeitiger Kontakt mit gebrauchtem Öl kann Hautreizungen verursachen.

- Sorgen Sie dafür, dass Kinder und Haustiere keinen Zugang zu Öl haben.
- Tragen Sie bei der Handhabung von Öl ein langärmeliges Hemd und wasserdichte Handschuhe.
- Falls Öl auf die Haut gelangt ist, waschen Sie die betroffene Stelle mit Wasser und Seife ab.
- Waschen Sie mit Öl verschmutzte Kleidungsstücke und Lappen.

HINWEIS

Durch ausgedehnten Schleppangelfischbetrieb kann die Lebensdauer des Öls verkürzt werden. Wenn das Motoröl unter dieser Einsatzbedingung des Boots nicht häufiger als normal gewechselt wird, kann der Motor beschädigt werden.

Wechseln Sie das Motoröl häufiger, wenn der Motor für ausgedehnten Schleppangelbetrieb eingesetzt wird.

Wechseln des Motoröls

Das Motoröl sollte bei noch warmem Motor gewechselt werden, um ein restloses Herauslaufen des Altöls zu gewährleisten.

Wechseln des Motoröls:

1. Den Motor in eine vertikale Position bringen, dann die Motorabdeckung abnehmen.
2. Den Öleinfülldeckel abnehmen.

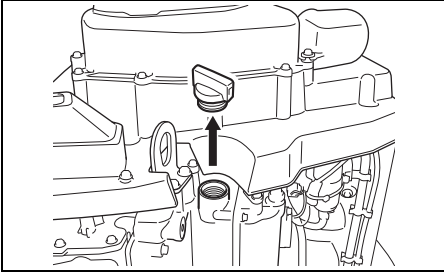

3. Eine geeignete Auffangwanne unter die Motoröl-Ablassschraube stellen.

▲ VORSICHT

Das Motoröl kann so heiß sein, dass man sich beim Lösen der Ablassschraube die Finger verbrennen kann.

Warten Sie mit dem Herausdrehen der Ablassschraube, bis sich diese soweit abgekühlt hat, dass man sie mit bloßen Händen anfassen kann.

4. Die Ölablassschraube ① und den Dichtring ② entfernen, dann das Altöl herauslaufen lassen.

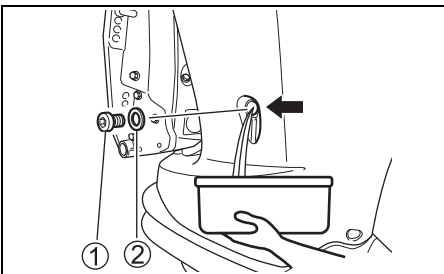

5. Setzen Sie nach dem Ablassen eine neue Dichtung ein und ziehen Sie den Motoröl-Ablassstopfen ① mit dem angegebenen Drehmoment an.

Anzugsdrehmoment:

10 – 15 N·m (1,0 – 1,5 kgf-m/7,4 – 11 lbf-ft)

HINWEIS

Ein gebrauchter Dichtring kann seine Funktion unter Umständen nicht mehr erfüllen und einen Motorschaden verursachen.

Sehen Sie von einer Wiederverwendung gebrauchter Dichtringe ab. Verwenden Sie stets neue Dichtringe.

BEMERKUNG:

In der Werkzeugtasche befinden sich Reserve-Dichtringe.

6. Mit dem empfohlenen Motoröl bis zur oberen Ölstandsmarkierung auffüllen.

Ölkapazität:

8,0 L (8,5/7,0 US/Imp. qt.)

Motoröl:

Siehe Abschnitt MOTORÖL in diesem Handbuch.

7. Den Motorölstand überprüfen.

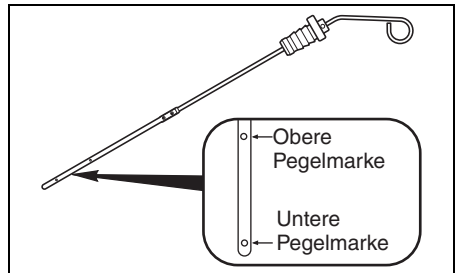

BEMERKUNG:

Um ein inkorrektes Ablesen des Motorölstands zu vermeiden, ist die Überprüfung des Ölstands nur bei kaltem Motor vorzunehmen.

8. Den Ölmesstab einsetzen und 90 Grad zur ursprünglichen Position zurückdrehen, wie in der Abbildung gezeigt.

HINWEIS

Wenn der Ölmesstabknopf beim Anbringen der Motorabdeckung nicht richtig positioniert ist, wird der Ölstandmesser beschädigt.

Wenn die Motorabdeckung anzubringen ist, sicherstellen, dass der Ölmesstabknopf wie in der Abbildung gezeigt positioniert ist.

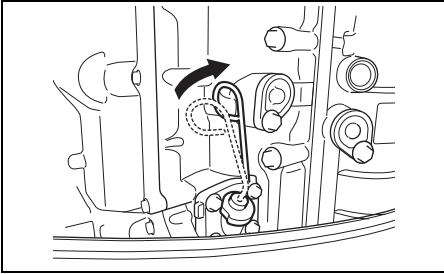

9. Den Öleinfülldeckel wieder anbringen.

BEMERKUNG:

Bitte beachten Sie bei Altöl die Recycling- bzw. Entsorgungsbestimmungen. Es darf weder in den Abfall gegeben, noch auf den Boden, in einen Abfluss oder in ein Gewässer geschüttet werden.

GETRIEBEÖL

⚠️ WARNUNG

Getriebeöl kann für Menschen und Haustiere schädlich sein. Wiederholter Kontakt mit gebrauchtem Getriebeöl über einen längeren Zeitraum kann zu Hautkrebs führen. Selbst kurzzeitiger Kontakt mit gebrauchtem Öl kann Hautreizungen verursachen.

- Sorgen Sie dafür, dass Kinder und Haustiere keinen Zugang zu Öl haben.
- Tragen Sie bei der Handhabung von Öl ein langärmeliges Hemd und wasserdichte Handschuhe.
- Falls Öl auf die Haut gelangt ist, waschen Sie die betroffene Stelle mit Wasser und Seife ab.
- Waschen Sie mit Öl verschmutzte Kleidungsstücke und Lappen.

Zur Prüfung des Getriebeöls:

1. Vergewissern Sie sich, dass der Motor in der Horizontale steht.
2. Die Schraube für den Getriebeölstand ① und die Schraube für die Getriebeölstand-Einstellöffnung ② entfernen.

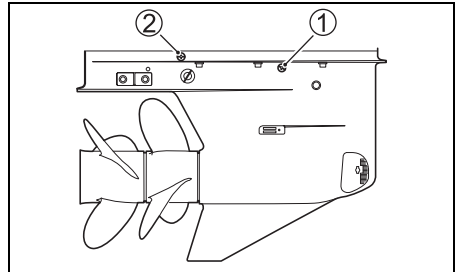

- Die vorgegebene Menge an Getriebeöl in die Getriebeölstand-Einstellöffnung einspritzen und sicherstellen, dass das Öl aus der Getriebeölstandöffnung austritt.

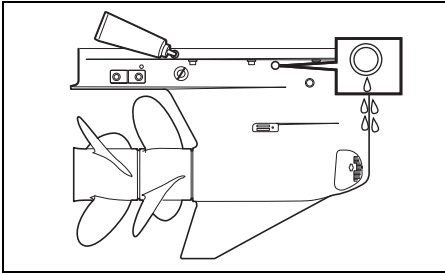

BEMERKUNG:

Beim Entfernen der Getriebeölstandschaube verbleibt aufgrund der Konstruktion des Getriebes eine Restmenge an Getriebeöl im Bereich der Getriebeölstandschaube.

Das bedeutet, dass beim Entfernen der Getriebeölstandschaube eine gewisse Menge Öl austreten kann, auch wenn die Gesamtölmenge im Getriebe die vorgegebene Menge noch unterschreitet.

Achten Sie bei der Überprüfung des Getriebeölstands immer darauf, dass Sie das Öl in die Getriebeölstands-Einstellöffnung geben und überprüfen Sie, dass das Öl aus der Getriebeölstandöffnung austritt.

- Dann die zwei Schrauben wieder eindrehen und festziehen.

Zum Getriebeölwechsel:

- Die Steuerung mittig einstellen und den PTT (Power Trim and Tilt)-"UP"-Schalter betätigen, bis sich der Motor in der Volltrimmposition befindet.

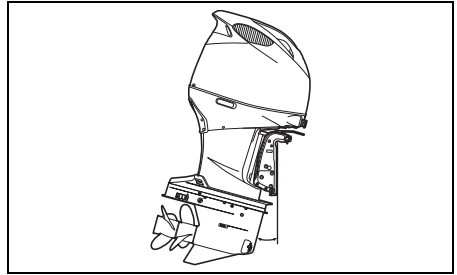

- Entfernen Sie die PORT/STBD-Wasserfilter ③.

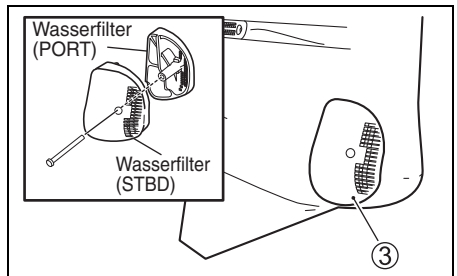

- Eine Auffangwanne unter das untere Gehäuse stellen.
- Die Getriebeölablassschraube ④ herausdrehen, dann die Getriebeölstandschaube ① herausdrehen.

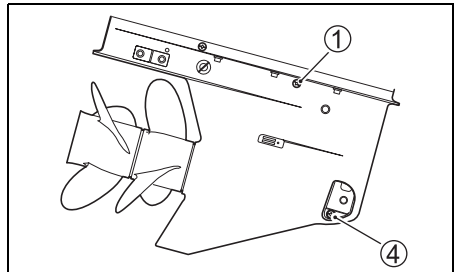

- Nachdem das Öl vollständig abgelaufen ist, den Motor in die Horizontale bringen.
- Die vorgeschriebene Menge Getriebeöl in die untere Ablassöffnung geben, bis es aus der Getriebeölstandöffnung herauszufließen beginnt. Es sind etwa 2,8 Liter erforderlich.

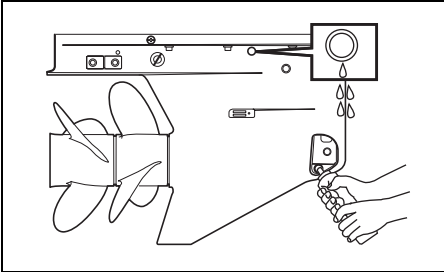

- Bringen Sie die hintere Getriebeöl-Kontrollschraube wieder an und ziehen Sie sie mit dem angegebenen Drehmoment an.

Anzugsdrehmoment:

9,0 – 11 N·m (0,92 – 1,1 kgf-m/6,6 – 8,1 lbf-ft)

- Montieren Sie dann schnell den Motorablassstopfen ④ und ziehen Sie ihn mit dem angegebenen Drehmoment an.

Anzugsdrehmoment:

9,0 – 11 N·m (0,92 – 1,1 kgf-m/6,6 – 8,1 lbf-ft)

- Den Getriebeölstand nach 10 Minuten kontrollieren.

BEMERKUNG:

Beim Entfernen der Getriebeölstandschaube verbleibt aufgrund der Konstruktion des Getriebes eine Restmenge an Getriebeöl im Bereich der Getriebeölstandschaube.

Das bedeutet, dass beim Entfernen der Getriebeölstandschaube eine gewisse Menge Öl austreten kann, auch wenn die Gesamtölmenge im Getriebe die vorgegebene Menge noch unterschreitet.

Achten Sie bei der Überprüfung des Getriebeölstands immer darauf, dass Sie das Öl in die Getriebeölstands-Einstellöffnung geben und überprüfen Sie, dass das Öl aus der Getriebeölstandöffnung austritt.

- Bringen Sie die PORT/STBD-Wasserfilter ③ wieder an und ziehen Sie die Schraube mit dem angegebenen Drehmoment an.

Anzugsdrehmoment:

1,0 – 2,0 N·m (0,10 – 0,20 kgf-m/0,74 – 1,5 lbf-ft)

BEMERKUNG:

Gebrauchtes Getriebeöl ist dem Recycling zuzuführen oder ordnungsgemäß zu entsorgen. Geben Sie es nicht in den Abfall und schütten Sie es nicht auf den Boden, in einen Abfluss oder in ein Gewässer.

HINWEIS

Wenn sich eine Angelschnur um die drehende Propellerwelle wickelt, kann der Öldichtring der Propellerwelle beschädigt werden, so dass Wasser in das Getriebegehäuse gelangen kann, wodurch ein schwerer Schaden entsteht.

Wenn das Getriebeöl eine milchige Farbe hat, ist es mit Wasser vermischt. Lassen Sie sich in diesem Fall unverzüglich von Ihrem Vertragshändler für Suzuki-Außenbordmotoren beraten. Betreiben Sie den Motor nicht mehr, bis das Öl gewechselt und die Ursache für die Vermengung beseitigt ist.

GNIEDERDRUCK-KRAFTSTOFFFILTER

Der Niederdruck-Kraftstofffilter muss regelmäßig von einem Vertragshändler für Suzuki-Außenbordmotoren ausgetauscht werden. Der Niederdruck-Kraftstofffilter ist alle 400 Stunden (2 Jahre) auszutauschen.

⚠️ WARNUNG

Benzin ist leicht entzündlich und giftig. Es kann einen Brand verursachen und für Menschen sowie Tiere gefährlich sein.

Zum Warten des Kraftstofffilters sind stets die folgenden Vorkehrungen zu treffen:

- Stellen Sie den Motor ab, bevor Sie den Kraftstofffilter reinigen.
- Achten Sie darauf, dass kein Benzin verschüttet wird. Falls Benzin verschüttet worden ist, wischen Sie es unverzüglich auf.
- Rauchen Sie nicht und halten Sie sich von offenen Flammen und Funken fern.

⚠️ WARNUNG

Reinigungslösung ist ein Gift sowie ein Reizmittel und kann Verletzungen bei Menschen und Tieren hervorrufen.

Kinder und Haustiere dürfen keinen Zugang zu Reinigungslösungen haben. Gebrauchte Reinigungslösung muss ordnungsgemäß entsorgt werden.

Kraftstofffilter wie folgt überprüfen und reinigen:

1. Den Motor ausschalten und abkühlen lassen.
2. Stellen Sie sicher, dass der Zündung auf OFF gestellt ist.
3. Remove the motor cover.
4. Die Schrauben ①, die die Kraftstofffilterkappe ② festhalten, entfernen.

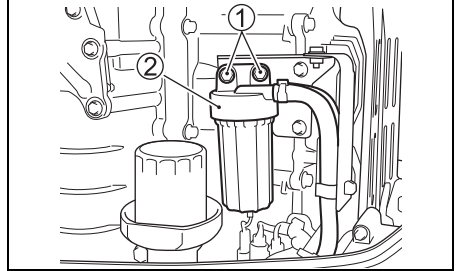

HINWEIS

Durch ein falsches Lösen der Filterschale kann das Sensorkabel beschädigt werden.

- Beim Abnehmen der Filterschale darauf achten, dass das Sensorkabel nicht verdreht wird.
- Bevor die Filterschale abgenommen wird, den Kabelverbinder abtrennen.

5. Die Anschlussverriegelung "a" drücken, dann den Wassersensorkabelverbinder ③ abtrennen.

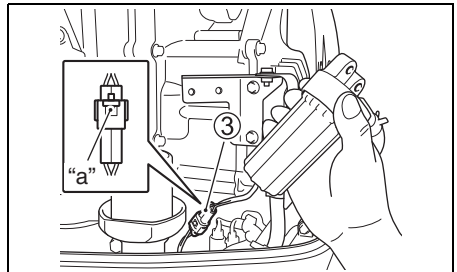

6. Vor dem Abnehmen einen Lappen unter den Filter legen, um verschütteten Kraftstoff aufzufangen.
7. Die Filterschale ④ von der Kappe ② trennen, indem die Filterschale im Gegenuhrzeigersinn gedreht wird.

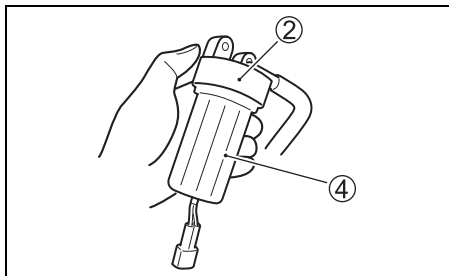

8. Kraftstoff und Wasser von der Filterschale in einen geeigneten Behälter ablaufen lassen.

HINWEIS

Wenn verschüttetes Benzin einfach auf einer Lackfläche belassen wird, kann es einen Fleck auf oder eine Verfärbung der Oberflächenbeschichtung verursachen.

Wischen Sie jegliches verschüttete Benzin unverzüglich mit einem weichen Tuch oder dergleichen ab.

9. Den Filtereinsatz ⑤ herausziehen. Filtereinsatz ⑤, O-Ring ⑥ und Dichtungsring ⑦ auf Beschädigung überprüfen. Falls die Teile beschädigt sind, müssen sie ersetzt werden.

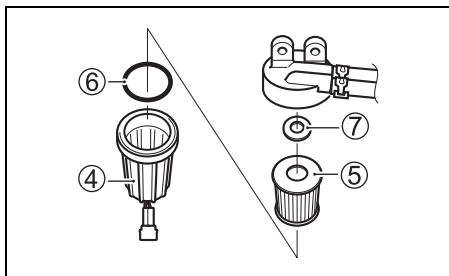

10. Den Filtereinsatz mit sauberer Reinigungslösung waschen und trocknen lassen.
11. Dichtungsring und Filtereinsatz wieder an ursprünglicher Stelle anbringen.
12. Sicherstellen, dass der O-Ring an der Oberseite der Filterschale angebracht ist, und die Filterschale wieder andrehen.
13. Den Wassersensorkabelstecker ③ anschließen.
14. Setzen Sie den Kraftstofffilter wieder ein und ziehen Sie die Schraube ① mit dem angegebenen Drehmoment an.

Anzugsdrehmoment:

8,0 – 12 N·m (0,82 – 1,2 kgf-m/5,9 – 8,9 lbf-ft)

15. Motor wieder anlassen und kontrollieren, ob um den Kraftstofffilter herum keine Leckstelle ist.

BEMERKUNG:

Falls Wasser in der Kraftstofffilterschale vorhanden ist, die Schale abnehmen und das Wasser abgießen. Überschüssiger Kraftstoff ist ordnungsgemäß zu entsorgen. Eventuelle Fragen beantwortet Ihr Suzuki-Marine-Fachhändler gerne.

SCHMIERUNG

Eine korrekte Schmierung ist für einen sicheren, störungsfreien Betrieb und lange Lebensdauer der einzelnen Komponenten Ihres Außenbordmotors von großer Wichtigkeit. Die nachfolgende Tabelle weist auf die Schmierstellen Ihres Motors und das empfohlene Schmiermittel hin:

W: Wasserfestes Schmierfett in Marinequalität (Verwenden Sie eine Fettpresse zum Schmieren der Schmiernippel)

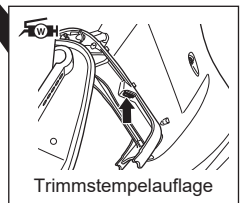
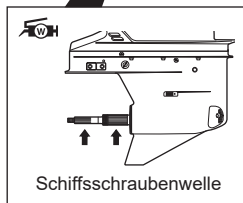
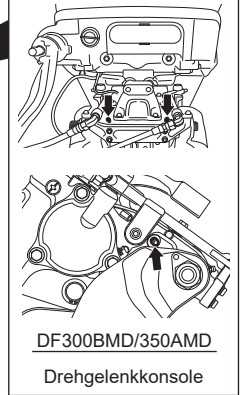
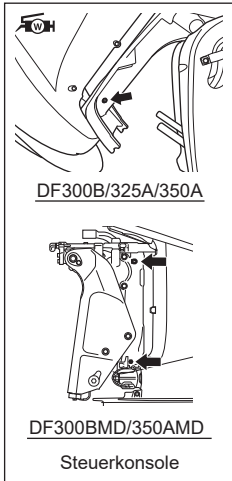
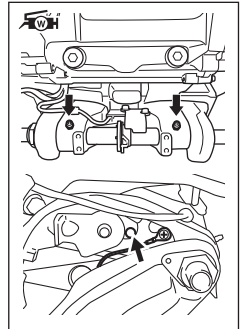
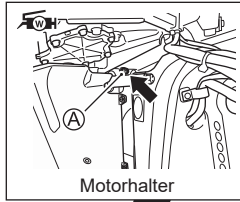
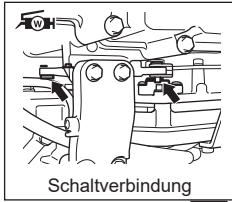

BEMERKUNG:
Vor Abschmieren des Lenkhalterungsschmiernippels den Motor in der ganz hochgekippten Stellung arretieren.

Ihr Vertragshändler für Suzuki-Außenbordmotoren kann Ihnen aufgrund des regionalen Klimas oder der Betriebsbedingungen möglicherweise weitere Empfehlungen geben. Bitte fragen Sie ihn um Rat

Verwenden Sie zum Abschmieren über den Schmiernippel (A) am Motorhalter eine handbetätigte Schmierpistole, und gehen Sie wie nachfolgend beschrieben vor.

1. Den Motor abstellen und abkühlen lassen.
2. Motorabdeckung abnehmen.
3. Die Rückwandschrauben herausdrehen, und die Rückwand (1) abnehmen.

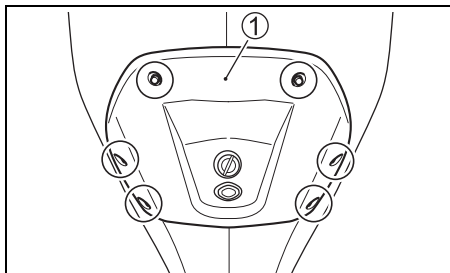

4. Die Schraube der Steuerbordabdeckung entfernen.
5. Die PTT-Kabelklemme (2) von der Rückseite der Steuerbordabdeckung abtrennen und dann die Steuerbordabdeckung (3) abnehmen.

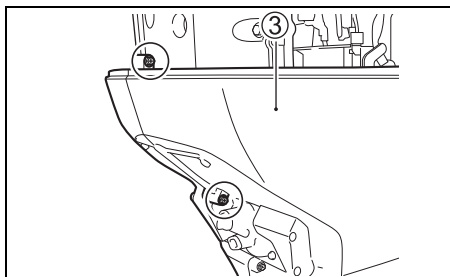
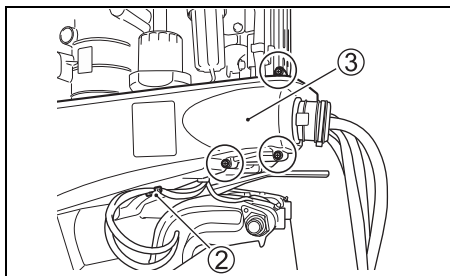

6. Die Pinne des Boots nach links drehen, sodass der Ruderausschlag des Außenbordmotors am größten wird.

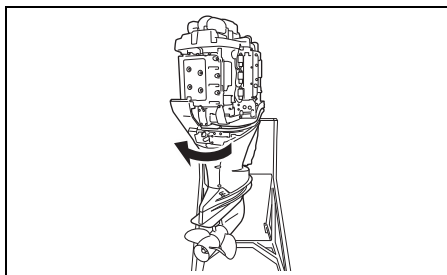

7. Nach den ersten 20 Stunden etwa 10 Gramm Fett einpressen. Alle 100 Stunden (12 Monate) etwa 5 Gramm Fett einpressen.

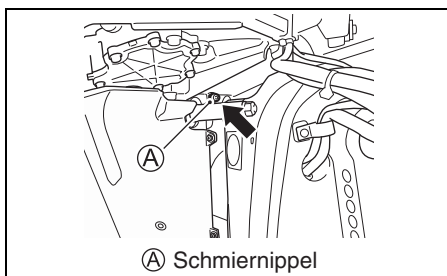

HINWEIS

Durch den Gebrauch einer hydraulischen oder druckluftbetriebenen Schmierpistole zum Abschmieren über den Schmiernippel (A) an der Montage-Simmerringabdeckung kann der Simmerring beschädigt werden.

Verwenden Sie zum Abschmieren über den Schmiernippel (A) an der Montage-Simmerringabdeckung keine mit Energie versorgte Schmierpistole.

BEMERKUNG:

Wenn sich kein Fett in den Nippel einpressen lässt, wenden Sie sich bitte an Ihren Vertrags-händler für Suzuki-Außenbordmotoren.

KORROSIONSSCHUTZ

ANODEN

Der Motor ist durch Anoden vor äußerer Korrosion geschützt. Diese Anoden regulieren die Elektrolyse und helfen, Korrosion zu verhindern. Anstelle der zu schützenden Teile korrodieren die Anoden. Jede einzelne Anode sollte regelmäßig untersucht und ersetzt werden, wenn 2/3 des Metalls zerstört sind.

In bestimmten Regionen ist das Wasser ungewöhnlich aggressiv gegenüber Metall. Unter diesen Bedingungen sollten zusätzliche Korrosionsschutzmaßnahmen ergriffen werden. Für Details, wenden Sie sich bitte an Ihren Vertragshändler für Suzuki-Außenbordmotoren.

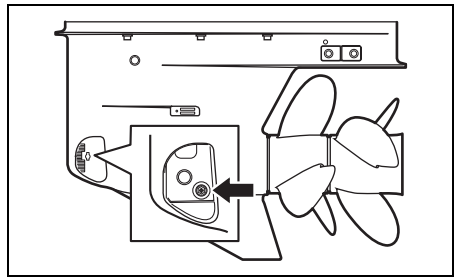
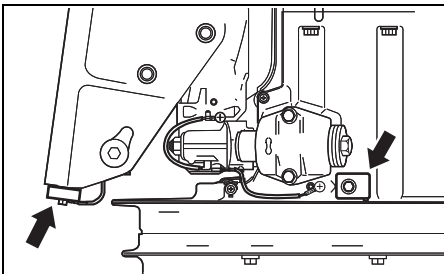
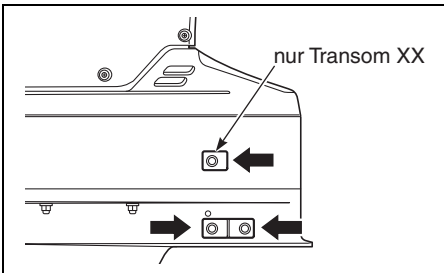
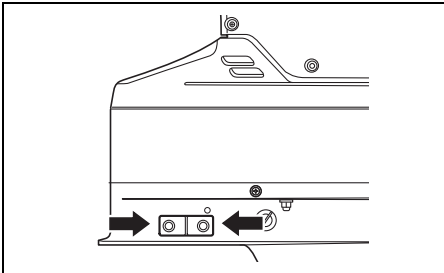

HINWEIS

Wenn die Anoden nicht richtig gewartet werden, erleiden unter der Wasseroberfläche liegende Aluminiumflächen (wie zum Beispiel der untere Bereich des Motors) Schäden durch galvanische Korrosion.

- Überprüfen Sie die Anoden regelmäßig, um sicherzustellen, dass sie sich nicht abgelöst haben.
- Lackieren Sie die Anoden nicht, da sie dadurch nutzlos werden würden.
- Reinigen Sie die Anoden regelmäßig mit einer Drahtbürste, um jegliche Ablagerungen zu entfernen, die die Schutzwirkung beeinträchtigen könnten.

BEMERKUNG:

Für Inspektion und Austausch der am Antriebskopf angebrachten internen Anoden, wenden Sie sich bitte an Ihren Vertragshändler für Suzuki-Außenbordmotoren.

VERBINDUNGSKABEL

Die Verbindungskabel dienen zur elektrischen Verbindung von Motorkomponenten, um einen gemeinsamen Erdungskreis herzustellen. Dies gewährleistet einen Schutz durch die Anoden vor Elektrolyse. Die Kabel und deren Anschlüsse müssen in periodischen Abständen überprüft werden, um sicherzustellen, dass sie nicht beschädigt sind.

DF300B/325A/350A

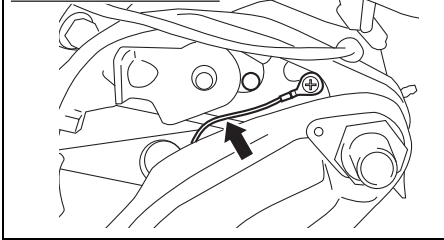

DF300B/325A/350A

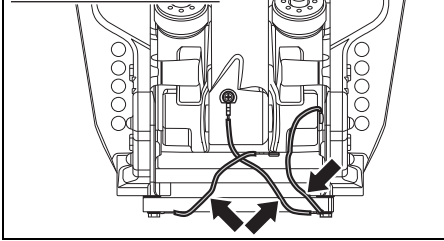

DF300B/325A/350A

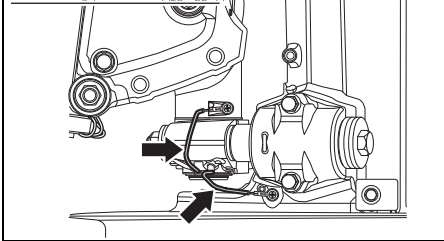

DF300BMD/350AMD

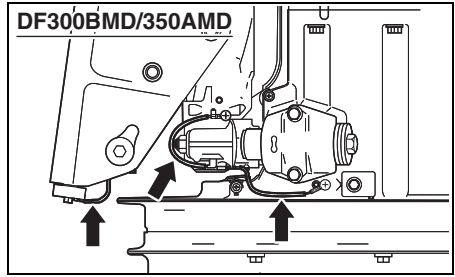
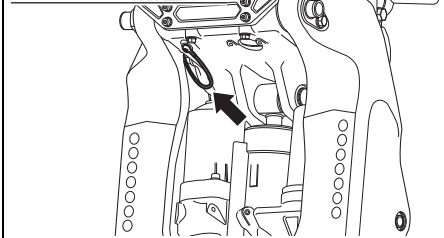

PROPELLERMUTTER, STIFT UND VORDERPROPELLERMUTTERANSCHLAG

Überprüfen Sie die Propellerblätter auf Verbiegung, Absplinterungen und Bruch.

Überprüfen Sie Mutter und Splint auf Beschädigung.

Überprüfen Sie den Vorderpropeller Mutteranschlag auf Risse und Beschädigung.

Bezüglich Abnahme des Propellers siehe Abschnitt ABNEHMEN DES PROPELLERS.

Bezüglich Anbringen des Propellers siehe Abschnitt INSTALLATION DES PROPELLERS.

BATTERIE

Bei Verwendung einer wartungsfreien Batterie sollten Sie den Anzeigebereich entsprechend den Anweisungen auf der Batterie überprüfen, um sicherzustellen, dass die Batterie in gutem Zustand ist.

Wenn Sie keine wartungsfreie Batterie verwenden, sollte der Füllstand der Batteriefülligkeit alle 100 Betriebsstunden bzw. 12 Monate überprüft werden. Der Füllstand der Batterieauflösung muss jederzeit zwischen den Füllstandslinien MAX und MIN liegen. Fällt der Füllstand unter den Wert MIN, geben Sie NUR DESTILLIERTES WASSER hinzu, bis der Füllstand der Batterieauflösung den Wert MAX erreicht.

▲ WARNUNG

Batteriesäure ist giftig, wirkt korrosiv und kann schwere Verletzungen verursachen.

Kontakt mit Augen, Haut, Kleidung und Lackflächen ist zu vermeiden. Bei versehentlichem Kontakt muss die betroffene Stelle unverzüglich mit reichlich Wasser abgespült werden. Falls Säure in die Augen oder auf die Haut gelangt ist, wird sofortige ärztliche Hilfe benötigt.

▲ WARNUNG

Wenn Sie beim Überprüfen oder Warten der Batterie nicht mit Vorsicht umgehen, können Sie einen Kurzschluss verursachen, der wiederum zu einer Explosion, einem Brand oder einer Schaltkreisbeschädigung führen kann.

Vor einer Überprüfung oder Wartung der Batterie trennen Sie das Minuskabel (schwarz) ab. Der Pluspol der Batterie und der Motor dürfen nicht gleichzeitig mit einem Werkzeug aus Metall oder einem anderen metallischen Gegenstand berührt werden.

▲ WARNUNG

Batteriepole, -klemmen und entsprechendes Zubehör enthalten Blei und Bleiverbindstoffe, Stoffe, die gefährlich sein können.

Waschen Sie sich nach der Handhabung die Hände.

HINWEIS

Durch Nachfüllen verdünnter Schwefelsäure in eine vorgewartete Batterie wird diese beschädigt.

Füllen Sie NIEMALS verdünnte Schwefelsäure in eine vorgewartete Batterie nach. Befolgen Sie die Anweisungen des Batterieherstellers hinsichtlich spezieller Wartungsverfahren.

MOTORÖLFILTER

Der Motorölfilter muss regelmäßig von einem Vertragshändler für Suzuki-Außenbordmotoren ausgewechselt werden.

Den Motorölfilter nach den ersten 20 Stunden (1 Monat) durch einen neuen ersetzen.

Den Motorölfilter alle 200 Stunden (12 Monate) durch einen neuen ersetzen.

SPÜLEN DER WASSERGÄNGE

Nach Betrieb in schlammigem Wasser, Brackwasser oder Salzwasser müssen die Wasserdurchgänge und die Motoroberfläche mit sauberem Süßwasser gespült werden. Wenn die Wasserdurchgänge nicht gespült werden, kann Salz zu einer Korrosion und Verkürzung der Lebensdauer des Motors führen. Wassergänge wie folgt spülen:

– vertikale Position –

1. Sicherstellen, dass der Motor gestoppt ist.
2. Eine der Schrauben **A** oder **C** von den beiden Spülkanälen herausdrehen.

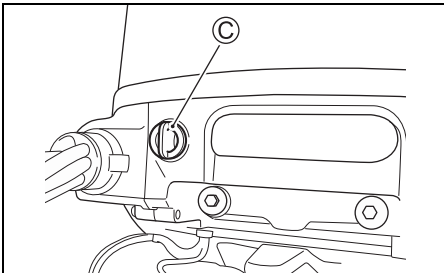
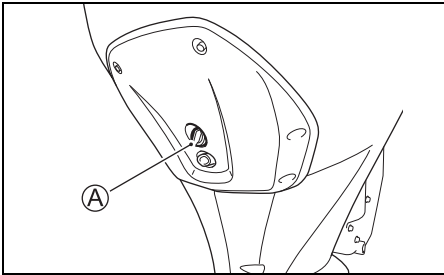

3. Einen Gartenschlauch unter Verwendung eines zum Spülkanalgewinde **B** passenden Schlauch-Verbindungsstücks anschließen. Gewinde **B** : 0,75 – 11,5 NHR (Amerikanische Standard-Schlauchkopplungsgewinde für Gartenschläuche.)

BEMERKUNG:

Der auf das Spülanschlussgewinde **B** abgestimmte Schlauchanschluss (Spülvorrichtung) ist im Lieferumfang enthalten.

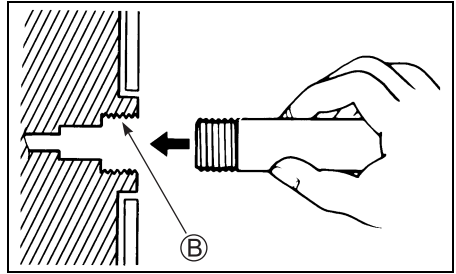

4. Den Wasserhahn aufdrehen, so dass ein guter Wasserstrom gewährleistet ist. Den Motor etwa fünf Minuten lang spülen.
5. Den Wasserhahn zudrehen.
6. Schlauch oder Verbindungsstück (falls verwendet) entfernen, dann die Schraube wieder in den Spülkanal einsetzen.
7. Den Motor in senkrechter Position belassen, bis das Wasser ganz abgelaufen ist.

– ganz hochgekippte Position –

1. Den Motor zur ganz hochgekippten Position anheben.
2. Gemäß Anweisungen für “– vertikale Position –” vorgehen.
DEN MOTOR IN DER GANZ HOCHGEKIPPTEN POSITION NICHT LAUFEN LASSEN.
3. Den Motor zu einer vertikalen Position absenken, bis das Wasser ganz abgelaufen ist.

AUFBEWAHRUNG

MOTORAUFBEWAHRUNG

Bei Aufbewahren Ihres Motors über einen längeren Zeitraum hinweg (z.B. am Ende der Bootssaison) empfiehlt es sich, den Motor zu Ihrem Suzuki-Vertragshändler für Außenbordmotoren zu bringen. Sollten Sie sich jedoch dafür entscheiden, den Motor selbst auf die Einlagerung vorzubereiten, gilt es folgende Maßnahmen auszuführen:

1. Den Kraftstoff-Stabilisator in den Kraftstofftank geben. Beachten Sie dabei die Anweisungen auf der Stabilisator-Verpackung.
2. Den Motor auf dem Wasser starten und fünf Minuten lang im Leerlauf mit etwa 1500 U/min laufen lassen, um den stabilisierten Kraftstoff im Motor zu verteilen.
3. Den Motor abstellen.
4. Die Wassergänge im Motor gründlich spülen. Siehe Abschnitt SPÜLEN DER WASSERGÄNGE.
5. Das Getriebeöl wechseln, so wie im Abschnitt GETRIEBEÖL beschrieben.
6. Das Motoröl wechseln, so wie im Abschnitt MOTORÖL beschrieben.
7. Alle beweglichen Teile schmieren. Siehe Abschnitt SCHMIERUNG. Sprühen Sie den gesamten Antriebskopf mit einem Rostschutzmittel ein (kein Kriechölprodukt).
8. Das Äußere des Motors mit frischem Wasser waschen. Nach dem Waschen sollte auf dem Motor verbliebenes Wasser mit trockenen Tüchern abgewischt werden. Hochdruckreiniger sollte nur zur Außenreinigung verwendet werden. Und die Düse des Hochdruckreinigers sollte ausreichend weit vom Motor entfernt sein.
9. Eine Schicht Autowachs auf Motorausflächen aufbringen. Sind Farbbeschädigungen sichtbar, vor dem Wachsen Farbe ausbessern.
10. Lagern Sie den Motor in aufrechter Position an einem trockenen, gut belüfteten Ort. Wählen Sie einen Ort mit konstanter Temperatur, um Korrosion durch Kondensation zu vermeiden. Nicht in der Nähe von Öfen, Heizungen usw. lagern.

WARNUNG

Bei laufendem Motor sind viele Teile in Bewegung, die schwere Verletzungen verursachen können.

Bringen Sie bei laufendem Motor Hände, Haare, Kleidung usw. nicht in die Nähe des Motors.

HINWEIS

Wenn der Motor gestartet wird, ohne dem Kühlsystem Wasser zuzuführen, kann der Motor schon innerhalb von 15 Sekunden schwer beschädigt werden.

Starten Sie den Motor niemals, ohne das Kühlsystem mit Wasser zu versorgen.

BATTERIEAUFBEWAHRUNG

1. Bei einmonatiger oder längerer Nichtbenutzung des Außenbordmotors die Batterie ausbauen und an einem kühlen, dunklen Ort aufbewahren. Die Batterie nicht auf Beton oder dem Erdboden abstellen, da das den Ladeverlust beschleunigt.
2. Waschen Sie das Gehäuse und die Anschlüsse nur mit Süßwasser und trocknen Sie alles mit einem sauberen Tuch ab.
3. Laden Sie die Batterie vollständig auf. Bei Einlagerung der Batterie über einen längeren Zeitraum hinweg mindestens einmal im Monat das spezifische Gewicht der Flüssigkeit überprüfen und Batterie bei geringem Ladezustand nachladen.

WARNUNG

Laden der Batterie ohne entsprechende Vorkehrungen kann gefährlich sein. Batterien erzeugen explosive Gase, die sich entzünden können. Batteriesäure ist giftig, wirkt korrosiv und kann schwere Verletzungen verursachen.

- Rauchen Sie nicht und halten Sie offene Flammen und Funken von der Batterie fern.
- Um beim Aufladen der Batterie Funkenbildung zu vermeiden, schließen Sie die Batterieladegerätekabel schon vor dem Einschalten des Ladegeräts jeweils am korrekten Batteriepol an.
- Gehen Sie mit der Batterie äußerst vorsichtig um und achten Sie darauf, dass Batteriesäure nicht auf die Haut gelangt.
- Tragen Sie die richtige Schutzkleidung (Sicherheitsbrille, Handschuhe usw.)

NACH DER AUFBEWAHRUNG

Nach der Einlagerung dienen folgende Maßnahmen dazu, den Motor wieder betriebsbereit zu machen:

1. Zündkerzen gründlich säubern. Falls erforderlich, auswechseln.
2. Ölstand im Getriebekasten überprüfen und, falls nötig, Getriebeöl wie in Abschnitt GETRIEBEÖL beschrieben nachfüllen.
3. Alle beweglichen Teile wie in Abschnitt SCHMIERUNG beschrieben schmieren.
4. Den Motorölstand überprüfen.
5. Motor reinigen und Farbflächen wachsen.
6. Batterie vor dem Wiedereinbau nachladen.

STÖRUNGSBESEITIGUNG

Diese Anleitung zur Störungsbeseitigung hilft Ihnen beim Auffinden der Ursachen der am häufigst auftretenden Probleme.

HINWEIS

Falls die Störungsbeseitigung für ein Problem nicht richtig ausgeführt wird, kann es zu einer Beschädigung Ihres Außenbordmotors kommen. Fehlerhafte Reparaturen oder Einstellungen können den Außenbordmotor beschädigen anstatt ihn in Ordnung zu bringen. Derartige Beschädigungen sind unter Umständen nicht von der Garantie abgedeckt.

Falls Sie sich über die richtige Maßnahme zur Behebung eines Problems nicht im Klaren sind, wenden Sie sich bitte an Ihren Vertrags-händler für Suzuki-Außenbordmotoren.

Starter funktioniert nicht:

- Notstoppschalter-Sicherungsplatte ist nicht in Position.
- Starterrelaissicherung ist durchgebrannt.
- Hilfsbatteriekekabelsicherung ist durchgebrannt.
- Bedienungshebel ist nicht auf NEUTRAL gestellt.
- Batterieklemmenanschluss ist korrodiert oder verloren gegangen.
- Kein Batteriestrom.
- Starter ist defekt.
- Zündung oder Start/Stop-Schalter ist ausgefallen.
- Elektrokabelverbindung ist locker.

Motor springt nicht (oder nur schwer) an:

- Kraftstofftank ist leer.
- Kraftstoff ist gealtert.
- Bedienungsfehler beim Starten des Motors.
- Kraftstofftankentlüftung ist nicht geöffnet.
- Kraftstoffschlauch ist nicht richtig am Motor angeschlossen.
- Kraftstoffschlauch ist abgeknickt oder eingeklemmt.
- Kraftstofffilter ist verstopft.
- Kraftstoffpumpe ist defekt.
- Kraftstofftankfilter ist verstopft.
- Zündkerze ist verrußt.
- Zündanlage ist verschmutzt.
- Elektrokabelverbindung ist locker.

Instabiler Leerlauf oder Abwürgen des Motors im Leerlauf:

- Zündkerze ist verrußt.
- Kraftstoffschlauch ist abgeknickt oder eingeklemmt.
- Kraftstoffschlauch ist nicht richtig am Motor angeschlossen.
- Kraftstoff ist gealtert.
- Kraftstofffilter ist verstopft.
- Kraftstoffpumpe ist defekt.
- Zündanlage ist verschmutzt.
- Falsches Motoröl ist in Gebrauch.
- Thermostat ist defekt.
- Elektrokabelverbindung ist locker.

Das Warnsystem ist aktiviert (Der Warn-ton ertönt. Warn-LEDs leuchten.):

- Kühlwasserdurchgang ist verstopft.
- Thermostat ist defekt.
- Wasserpumpe ist defekt.
- Ölwechselwarnsystem ist aktiviert.
- Der Motorölstand ist niedrig oder das Öl hat sich verschlechtert.
- Öldruckschalter ist kurzgeschlossen.
- Motorölfilter ist verstopft.
- Ölpumpe ist defekt.
- Propeller ist beschädigt.
- Kein Batteriestrom.
- Motorsteuersensor ist defekt.
- Elektrokabelverbindung ist locker.

Keine Schaltbetätigung:

- Elektronisches Schaltsteuersystem ist defekt.
- Schaltgestängebruch oder -trennung

Propeller dreht nicht:

- Propellerbuchse ist abgenutzt oder beschädigt.
- Antriebswelle ist beschädigt.
- Propellerwelle ist beschädigt.

Motordrehzahl nimmt nicht zu:

- Propeller ist beschädigt.
- Propeller ist verschmutzt.
- Propeller ungeeigneten Typs ist montiert.
- Außenbordmotor ist nicht korrekt installiert.
- Trimmwinkel ist nicht richtig eingestellt.
- Zündkerze ist verrußt, oder eine Zündkerze ungeeigneten Typs ist in Gebrauch.
- Kraftstoffschlauch ist abgeknickt oder eingeklemmt.
- Kraftstofffilter ist verstopft.
- Kraftstoff ist gealtert.
- Kraftstoffpumpe ist defekt.
- Zündsystem ist defekt.
- Elektronische Drosselsteuerung ist defekt.
- Boot ist schwer beladen.
- Wasser ist in das Boot eingedrungen.
- Unterschiff ist verschmutzt oder beschädigt.

Übermäßige Motorvibrationen:

- Propeller ist beschädigt.
- Motor-Befestigungs- oder -Spannschrauben sind locker.

SICHERUNG

⚠ WARNUNG

Wenn Sie eine durchgebrannte Sicherung durch eine solche mit einer unterschiedlichen Amperezahl oder durch einen anderen Gegenstand wie eine Aluminiumfolie oder einen Draht ersetzen, können eine schwere Beschädigung der elektrischen Anlage und ein Brand die Folge sein.

Ersetzen Sie eine durchgebrannte Sicherung stets durch eine des gleichen Typs und desselben Nenn-Sicherungsstroms.

1. Den Zündung auf "off" stellen.
2. Die Motorabdeckung abnehmen.
3. Den Sicherungskastendeckel abnehmen, und die Sicherung abziehen.

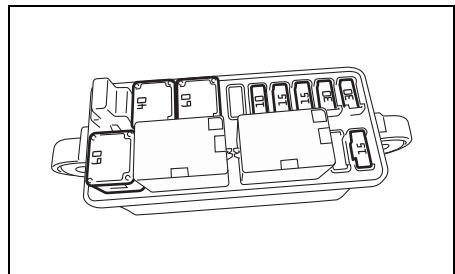
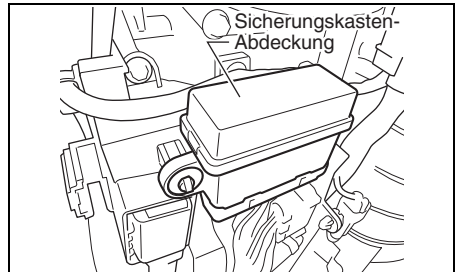

BEMERKUNG:

Zum Abziehen und Einsetzen der Sicherung den Sicherungsabzieher an der Rückseite des Sicherungskastendeckels verwenden.

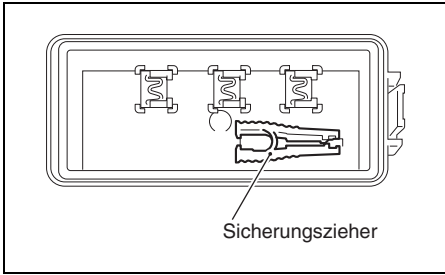

4. Die Hilfsbatteriekabel-Sicherung entfernen.

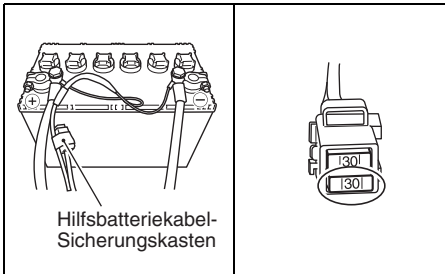

5. Die Sicherung überprüfen und erforderlichenfalls auswechseln.

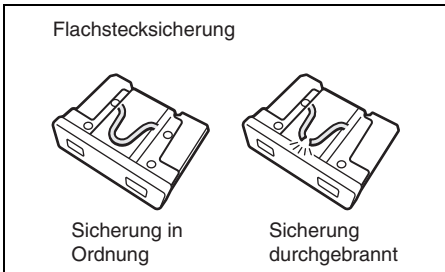
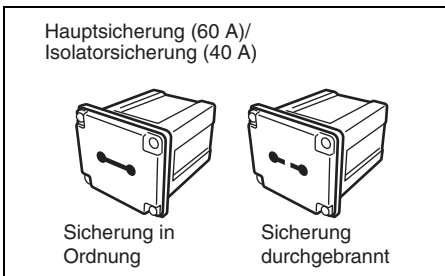

BEMERKUNG:

Wenn eine Sicherung durchgebrannt ist, versuchen, die Ursache der Störung ausfindig zu machen und zu beheben. Wenn die Ursache nicht behoben wird, kann die Sicherung erneut durchbrennen.

HINWEIS

Wenn eine neue Sicherung nach dem Einsetzen in kurzer Zeit ebenfalls durchbrennt, kann eine größere elektrische Störung vorliegen.

In diesem Fall ziehen Sie Ihren Händler für SUZUKI-Außenbordmotoren zu Rate.

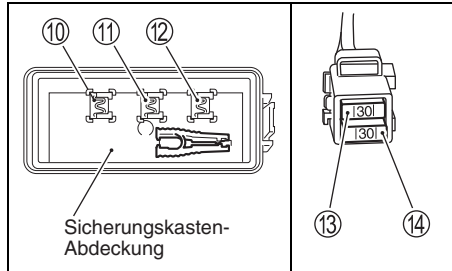
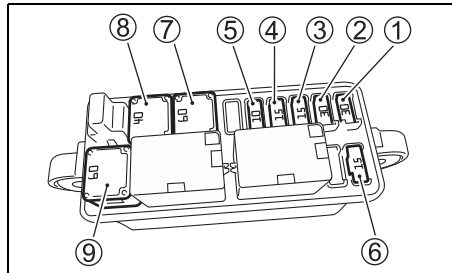

- ① Starterrelaissicherung: 30 A
- ② Zündspule/Einspritzventil/
Motorsteuermodul/
Hochdruckkraftstoffpumpen-Sicherung: 30 A
- ③ Drosselklappensicherung: 15 A
- ④ Schaltstellantriebsicherung: 15 A
- ⑤ PTT-Schalter-Sicherung: 10 A
- ⑥ Niederdruckkraftstoffpumpen-Sicherung: 15 A
- ⑦ Hauptsicherung: 60 A
- ⑧ Isolatorwahlsicherung: 40 A
- ⑨ Sicherungs-gehäusedeckel: 60 A
- ⑩ Sicherungs-gehäusedeckel: 30 A
- ⑪ Sicherungs-gehäusedeckel: 15 A
- ⑫ Sicherungs-gehäusedeckel: 10 A
- ⑬ Sicherungs-gehäusedeckel: 30 A
- ⑭ Hilfsbatteriekabel-Sicherung: 30 A

BEMERKUNG:

Reservesicherungen ⑩, ⑪ und ⑫ sind an der Innenseite des Sicherungskastendeckels vor-gesehen.

MOTOR UNTER WASSER

Falls Ihr Motor versehentlich unter Wasser getaucht wurde, muss er so schnell wie möglich einer professionellen Wartung unterzogen werden, um Korrosion zu vermeiden. Lassen Sie den Motor nach Möglichkeit von einem Fachhändler warten. Sollte eine sofortige Wartung nicht möglich sein, ergreifen Sie die folgenden Maßnahmen, um Ihren Motor zu schützen. Falls Ihr Motor versehentlich unter Wasser geriet, unternehmen Sie folgende Schritte:

1. Motor so schnell wie möglich aus dem Wasser holen.
2. Entfernen Sie die Motorabdeckung und waschen Sie den Motor sofort gründlich mit Süßwasser, um Salz, Schlamm und Algen vollständig zu entfernen.
3. Die Zündkerzen herausdrehen. Die Schwungscheibe mehrere Male drehen, um das Wasser durch die Zündkerzenbohrungen aus den Zylindern herauszudrücken.
4. Überprüfen, ob im Motoröl Anzeichen von Wasserbeimischung festzustellen sind. Wenn dies der Fall ist, die Motoröl-Ablassschraube herausdrehen und das Motoröl ablassen. Nachdem das Öl herausgelaufen ist, die Ablassschraube wieder festziehen.
5. Entleeren Sie die Kraftstoffleitung und alle Filter.

WARNUNG

Benzin ist äußerst feuergefährlich und giftig. Es kann einen Brand verursachen und für Menschen sowie Haustiere gefährlich sein.

Offene Flammen und Funken müssen von Benzin unbedingt fern gehalten werden. Nicht mehr benötigtes Benzin ist auf korrekte Weise zu entsorgen.

6. Motoröl durch die Zündkerzenöffnungen in den Motor gießen. Dann das Schwungrad einige Male von Hand drehen, um das Öl auf die Innenteile des Motors zu verteilen. Benutzen Sie nicht den Elektrostarter, da dadurch die Pleuelstangen verbogen werden können.

HINWEIS

Wird der Motor trotz Vorhandenseins einer Reibung oder eines Widerstands weiterhin durchgedreht, kann ein schwerer Motorschaden die Folge sein.

Wenn beim Drehen des Motors ein Widerstand oder starke Reibung festgestellt wird, muss sofort gestoppt und darf nicht versucht werden, den Motor zu starten, bevor die Störung ermittelt und behoben wurde.

7. Motor zur Überholung so schnell wie möglich zu Ihrem Vertragshändler für Suzuki-Außenbordmotoren bringen.

HINWEIS

Wenn Wasser in die Kraftstoffversorgung gelangt ist, kann der Motor beschädigt werden.

Falls Kraftstofftank-Einfüllverschluss und -Entlüftung unter Wasser waren, überprüfen Sie die Kraftstoffversorgung, um sicherzustellen, dass kein Wasser eingedrungen ist.

DATEN

| Gegenstand | DF300B DF300BMD | DF325A | DF350A DF350AMD |
|-------------------------|--|----------------------|--|
| Motorentyp | Viertaktmotor | | |
| Zylinderzahl | 6 | | |
| Bohrung und Hub | 98,0 × 97,0 mm | | |
| Hubraum | 4390 cm ³ | | |
| Leistung | 220,7 kW (300 PS) | 239,0 kW (325 PS) | 257,4 kW (350 PS) |
| Vollgasdrehzahlbereich | 5300 – 6300 Umdr./min (min ⁻¹) | | 5700 – 6300 Umdr./min (min ⁻¹) |
| Leerlaufdrehzahl | 600 ± 50 Umdr./min (min ⁻¹) | | |
| Zündsystem | Volltransistorisiert | | |
| Motorschmierung | Trochoidpumpen-Druckschmierung | | |
| Kapazität des Motorenöl | 8,0 L | | |
| Getriebeöl-Menge | 2,8 L | | |
| Zündkerze | NGK ILZKR7D8 | | |
| Zündkerzen Abstand | Standard: 0,7 – 0,8 mm Verschleißgrenze: 1,0 mm | | |
| Stößelspiel | EINL. : 0,23 – 0,27 mm AUSL.: 0,33 – 0,37 mm | | |
| Kraftstofftyp | Alkohol- und bleifreies Benzin | | |
| Minimale Oktanzahl | 87 Pump ((R+M)/2 Method) 91 (Research-Methode) | | 89 Pump ((R+M)/2 Method) 94 (Research- Methode) |

Die Leistung wird nach dem NMMA-Verfahren bewertet.

INFORMATIONEN ZUR EG-RICHTLINIE

(Für europäische Länder)

Schalldruckpegel

| Bestimmung | Schalldruckpegelgrenze |
|----------------|------------------------|
| 2013 / 53 / EU | 75 dB(A) |

Der Schalldruckpegel wird gemäß ISO 14509-1:2018 ermittelt.

VERBRAUCHERINFORMATIONEN (FÜR NORD-AMERIKA)

BOOTSFAHR-SICHERHEITSKURSE

Ein gut ausgebildeter Bootsfahrer hat mehr Spaß am Bootfahren und ist sicherer auf dem Wasser. Wir empfehlen Ihnen, einen Bootsfahrersicherheitskurs zu besuchen.

Die U.S. Coast Guard Auxiliary, die U.S. Power Squadron und viele Rot-Kreuz-Ortsverbände bieten Kurse an, in denen die erforderliche und empfohlene Ausrüstung für kleine Boote erklärt und gutes Verhalten auf See vermittelt wird. Informationen über Kurse in Ihrer Nähe erhalten Sie unter der gebührenfreien Rufnummer 1?800?336?BOAT (2628).

Weitere Informationen zur Sicherheit und zu den Vorschriften für den Bootsverkehr erhalten Sie bei den Behörden Ihres Bundeslandes und bei Ihrem Vertragshändler für Suzuki-Außenbordmotoren. Sie können auch die gebührenfreie Hotline der U.S. Coast Guard Boating Safety unter der Nummer 1-800-368- 5647 anrufen.

EMISSIONSBEZOGENE EINBAUHINWEISE

Kraftstoffleitungen und Kraftstofftanks, die für ein Schiff verwendet werden, müssen den Anforderungen des Bundesgesetzes entsprechen (40 CFR 1045.112 und 40 CFR 1060).

Wenn Sie den Motor so einbauen, dass das Etikett mit den Emissionskontrollinformationen bei der normalen Motorwartung schwer zu lesen ist, müssen Sie ein Duplikat des Etiketts am Schiff anbringen, wie in 40 CFR 1068.105 beschrieben.

Die Nichteinhaltung dieser Anweisungen beim Einbau eines zertifizierten Motors in ein Schiff verstößt gegen Bundesrecht (40 CFR 1068.105(b)) und kann mit Geldbußen oder anderen Strafen gemäß dem Clean Air Act geahndet werden.

INFORMATIONEN ZUR EMISSIONSKONTROLLE

HINWEIS

DF300B/300BMD/325A

- DIESER MOTOR IST FÜR DEN BETRIEB MIT BLEIFREIEM BENZIN MIT 87 OKTAN ((R+M)/2-METHODE) ODER MEHR ZERTIFIZIERT.
- ABGASREINIGUNGSSYSTEM: ECM, MFI

DF350A/350AMD

- DIESER MOTOR IST FÜR DEN BETRIEB MIT BLEIFREIEM BENZIN MIT 89 OKTAN ((R+M)/2-METHODE) ODER MEHR ZERTIFIZIERT.
- ABGASREINIGUNGSSYSTEM: ECM, MFI

KONTROLLE UND WARTUNG

WARTUNG, AUSTAUSCH ODER REPARATUR VON EMISSIONSKONTROLLVORRICHTUNGEN UND ?SYSTEMEN DÜRFEN VON JEDER AUSSENBORDMOTOR-REPARATURFIRMA ODER EINER EINZELPERSON DURCHGEFÜHRT WERDEN, WOBEI ALLE TEILE VERWENDET WERDEN DÜRFEN, DIE GEMÄSS DEN BESTIMMUNGEN DES CLEAN AIR ACT Sec. 207 (a) (2). ZERTIFIZIERT WURDEN.

GARANTIEN (für U.S.A.)

Die Garantien für Ihren Außenbordmotor werden in einem separaten Heft mit eingeschränkter Garantie erläutert, das Ihnen beim Kauf ausgehändigt wird. Bitte lesen Sie diese Broschüre sorgfältig durch, damit Sie Ihre Rechte und Pflichten verstehen.

DF300B
DF325A
DF350A
DF300BMD
DF350AMD

ES

MANUAL DEL PROPIETARIO

IMPORTANTE

▲ ADVERTENCIA/▲ ATENCIÓN/AVISO/ NOTA

Lea este manual y siga las indicaciones al pie de la letra. El símbolo ▲ y las palabras **ADVERTENCIA**, **ATENCIÓN**, **AVISO** y **NOTA** poseen significados particulares para enfatizar información especial. Preste atención a los mensajes que están encabezados por estas palabras claves.

▲ ADVERTENCIA

Indica un peligro potencial que puede resultar en la muerte o lesiones serias.

▲ ATENCIÓN

Indica un peligro potencial que puede resultar en lesiones menores o moderadas.

AVISO

Indica un peligro potencial que puede resultar en daños en el motor o el bote.

NOTA:

Indica información especial para facilitar el mantenimiento o aclarar instrucciones.



Este símbolo aparecerá en varios lugares de su producto Suzuki para remitirle a información importante del manual del propietario.

INFORMACIÓN SOBRE EL RODAJE DE SU MOTOR FUERA- BORDA

Las primeras 10 horas son las más importantes en la vida de su motor. Un funcionamiento adecuado durante este periodo de rodaje es esencial para garantizar la máxima vida útil y rendimiento.

Consulte la sección RODAJE de este manual para obtener recomendaciones específicas sobre el rodaje.

NOTA IMPORTANTE PARA EL USUARIO

▲ ADVERTENCIA

El fallo en tomar las precauciones adecuadas puede aumentar el riesgo de muerte o lesiones serias en usted y sus pasajeros.

- Antes de usar por primera vez su motor fuera de borda, familiarícese bien con el contenido de este manual del propietario. Sea consciente de todas las funciones del motor fuera de borda y de todos los requisitos de seguridad y mantenimiento.
- Inspeccione el bote y el motor antes de cada viaje. Para los ítems importantes, consulte la sección **INSPECCIÓN ANTES DE NAVEGAR**.
- Familiarícese bien con todas las características de operación y manejo de su bote y motor. Practique a velocidades bajas y moderadas hasta que sea competente en el manejo del bote y el motor. No intente manejar al máximo rendimiento hasta que esté completamente familiarizado con todas estas características.
- Lleve equipo de seguridad y emergencia para navegación. Este importante equipo incluye; ayudas de flotación para cada persona (más un cojín flotante que pueda lanzarse en botes de 16 pies o más), un extinguidor de fuego, dispositivo de señalización acústica, señales visuales de zozobra, ancla, bomba de sentina, cubo, brújula, cuerda del arrancador de emergencia, combustible y aceite extra, juego de primeros auxilios, linterna, comida y agua, espejo, remos, juego de herramientas, y radio de transistores. Asegúrese de que lleva el equipo apropiado para su viaje antes de partir.
- Nunca arranque el motor ni lo deje en funcionamiento en interiores ni donde haya poca o ninguna ventilación. El gas de escape contiene monóxido de carbono, un gas incoloro e inodoro que puede causar la muerte o graves lesiones.
- Instruya a los pasajeros sobre cómo manejar el bote, cómo actuar en caso de emergencia, y cómo manejar el equipo de seguridad y emergencia.

- No se sujete a la cubierta del motor ni otras partes del motor fuera de borda cuando suba al bote o baje de él.
- Asegúrese de que todos vistan un PFD (Dispositivo de Flotación Personal) mientras estén a bordo.
- Nunca opere el bote mientras se encuentre bajo la influencia de alcohol u otras drogas.
- Distribuya uniformemente todo el peso en el bote.
- Tiene que haber realizado todo el mantenimiento programado. Con respecto al mantenimiento requerido, consulte a su proveedor marítimo autorizado por Suzuki.
- No modifique ni quite ningún equipo estándar del motor fuera de borda. Si lo hiciese, el motor no sería seguro para utilizarse.
-
- Aprenda y obedezca todas las reglas de navegación aplicables.
- Preste atención a todos los pronósticos meteorológicos. No salga si el tiempo es inestable.
- Tenga extrema precaución cuando adquiera piezas o accesorios de recambio. Suzuki le recomienda encarecidamente que utilice piezas y accesorios de recambio originales o sus equivalentes. Las piezas o accesorios de recambio inapropiados o de mala calidad pueden crear condiciones de operación insegura.
- No extraiga nunca la cubierta del volante (excepto para arranque de emergencia).

NOTA:

La instalación de una antena de transceptor de radio o equipo de navegación demasiado cerca del carenado del motor puede causar interferencias eléctricas de ruido. Suzuki recomienda que la antena se instale a un metro (40 pulgadas) por lo menos del carenado del motor.

Este manual deberá considerarse como una parte permanente del motor fuera de borda y deberá permanecer con él cuando se venda o transfiera a un nuevo propietario u operador. Lea minuciosamente este manual antes de poner en funcionamiento su nuevo Suzuki y revise el manual de vez en cuando. Contiene información importante de seguridad, funcionamiento, y mantenimiento.

PREFACIO

Para todas las regiones

Le agradecemos la elección de un motor fuera-borda Suzuki. Lea este manual cuidadosamente y repáselo de vez en cuando. Contiene información importante acerca de la seguridad, operación y mantenimiento.

Una comprensión completa de la información presentada en este manual le ayudará a su segura experiencia y a disfrutar de la navegación.

Toda la información en este manual se basa en la última información del producto disponible en el momento de su publicación. Debido a las mejoras u otros cambios, pueden existir discrepancias entre este manual y su motor fuera-borda. Suzuki se reserva el derecho de hacer cambios en la producción en cualquier momento, sin previo aviso y sin incurrir en ninguna obligación de hacer los mismos cambios o similares en un motor fueraborda previamente construido o vendido.

Este manual puede contener modelos que no se venden en su país.

Póngase en contacto con su concesionario Suzuki Marine autorizado para conocer los modelos disponibles.

Para EE. UU.

En este manual se describen los cuidados y el mantenimiento adecuados que su motor fuera-borda requiere.

Si sigue estas instrucciones se garantizará una larga vida de funcionamiento sin problemas de su motor fueraborda. Este motor fueraborda cumple la normativa sobre emisiones de la Agencia de Protección Medioambiental de EE. UU. que se aplica a los motores fueraborda nuevos. Es necesario realizar un mantenimiento adecuado de los componentes del motor para que este motor fueraborda cumpla la normativa de la EPA.

Así pues, siga atentamente las instrucciones de mantenimiento para garantizar el cumplimiento de la normativa sobre emisiones.

Su concesionario Suzuki cuenta con técnicos experimentados que tienen la formación necesaria para proporcionarle a usted y a su motor fueraborda el mejor servicio posible con las herramientas y el equipo adecuados.

PRESEVE LA NATURALEZA

Proteja y preserve sus aguas navegables y sus accesos terrestres. Nunca contamine el agua o la tierra con aceite, gasolina u otros productos nocivos. Por ejemplo, asegúrese de desechar correctamente el aceite usado tras un cambio de aceite. Recuerde también no tirar basura. Con un poco de esfuerzo, nuestras aguas navegables pueden disfrutarse durante muchos años.

Suzuki Motor Corporation cree en la conservación y protección de los recursos naturales de la Tierra.

Para ello, animamos a todos los propietarios de motores fueraborda a reciclar, intercambiar o desechar adecuadamente, según corresponda, el aceite usado y las baterías.

ÍNDICE

| | |
|---|-----------|
| UBICACIÓN DEL NÚMERO DE IDENTIFICACIÓN..... | 7 |
| COMBUSTIBLE Y ACEITE | 7 |
| GASOLINA..... | 7 |
| ACEITE DE MOTOR | 9 |
| ACEITE DE ENGRANAJES..... | 9 |
| UBICACIÓN DE LAS ETIQUETAS DE SEGURIDAD | 10 |
| UBICACIÓN DE LAS PARTES | 11 |
| PIEZAS OPCIONALES | 15 |
| CUADRO DE CONTROL REMOTO ... | 17 |
| INTERRUPTOR DE ENCENDIDO | 19 |
| INTERRUPTOR DEL MOTOR | 19 |
| INTERRUPTOR DE PARADA DE EMERGENCIA | 19 |
| SISTEMA DE ARRANQUE SIN LLAVE SUZUKI..... | 20 |
| INDICADOR MULTIFUNCIONAL | 20 |
| PANEL DE CONTROL..... | 21 |
| DISPOSITIVO DE LAVADO..... | 22 |
| SISTEMA DE PRECAUCIÓN | 22 |
| INSPECCIÓN DEL INDICADOR..... | 22 |
| SISTEMA DE PRECAUCIÓN DE EXCESO DE REVOLUCIONES | 23 |
| SISTEMA INDICADOR DE LA PRESIÓN DE ACEITE | 23 |
| SISTEMA DE PRECAUCIÓN DE SOBRECALENTAMIENTO | 24 |
| SISTEMA DE ALERTA DE VERIFICACIÓN DEL TERMOSTATO..... | 25 |
| SISTEMA DE ADVERTENCIA DE VOLTAJE DE LA BATERÍA | 25 |
| SISTEMA DE AVISO DEL CONTROL DE CAMBIOS Y DEL ACELERADOR ELECTRÓNICO | 26 |
| SISTEMA DE AVISO DE COMUNICACIÓN DE LA UNIDAD DE CONTROL | 26 |
| SISTEMA DE AVISO DE LA 2DA ESTACIÓN | 26 |
| SISTEMA DE AVISO DEL SISTEMA DEL ACELERADOR | 27 |
| SISTEMA DE AVISO DEL CONTROL DE CAMBIOS..... | 27 |

| | |
|---|----|
| SISTEMA DE PRECAUCIÓN DE COMUNICACIÓN DEL INDICADOR | 28 |
| SISTEMA DE PRECAUCIÓN DEL MODO TROLL ESTABLECIDO EN EL PUESTO DE PILOTAJE | 28 |
| SISTEMA DE PRECAUCIÓN DE LA CONDICIÓN TROLL | 28 |
| SISTEMA DE PRECAUCIÓN DEL SISTEMA TROLL | 28 |
| SISTEMA DE DIAGNÓSTICO | 29 |
| SISTEMA DE NOTIFICACIÓN DE CAMBIO DE ACEITE..... | 29 |
| FLUJOGRAMA DEL SISTEMA DE NOTIFICACIÓN DE CAMBIO DE ACEITE..... | 29 |
| ACTIVACIÓN DEL SISTEMA | 30 |
| DESACTIVACIÓN | 30 |
| SISTEMA DE AVISO DE PARADA DEL MOTOR..... | 31 |
| SISTEMA DE ALERTA DE AGUA EN EL COMBUSTIBLE | 31 |
| INSTALACIÓN DEL MOTOR | 32 |
| INSTALACIÓN DE LA BATERÍA..... | 32 |
| REQUISITOS DE LA BATERÍA..... | 32 |
| INSTALACIÓN DE LA BATERÍA | 33 |
| CABLE SECUNDARIO DE BATERÍA..... | 34 |
| SISTEMA DE CARGA DE DOS BATERÍAS (OPCIÓN)..... | 34 |
| USO DE LOS ACCESORIOS ELÉCTRICOS | 34 |
| SELECCIÓN, INSTALACIÓN Y DESMONTAJE DE LA HÉLICE | 35 |
| SELECCIÓN DE HÉLICE..... | 35 |
| INSTALACIÓN Y DESMONTAJE DE LA HÉLICE..... | 35 |
| FUNCIONAMIENTO DEL SISTEMA INCLINADOR..... | 38 |
| INCLINACIÓN Y EQUILIBRIO DE POTENCIA | 38 |
| LEVA DEL LIMITADOR DE INCLINACIÓN | 38 |
| AJUSTE DE LA POSICIÓN LÍMITE SUPERIOR DE INCLINACIÓN | 39 |
| INCLINACIÓN MANUAL..... | 40 |
| PALANCA DE BLOQUEO DE INCLINACIÓN | 41 |

| | |
|--|----|
| OPERACIÓN DE LA PALANCA DE LA CUBIERTA DEL MOTOR | 42 |
| EXTRACCIÓN DE LA CUBIERTA DEL MOTOR..... | 42 |
| INSPECCIÓN ANTES DE NAVEGAR..... | 43 |
| RODAJE | 45 |
| OPERACIÓN | 46 |
| ANTES DE INTENTAR ARRANCAR EL MOTOR..... | 46 |
| ARRANQUE DEL MOTOR | 47 |
| CONTROL DE VELOCIDAD Y MARCHA..... | 49 |
| PARADA DEL MOTOR..... | 50 |
| AMARRE | 51 |
| OPERACIÓN DEL MODO TROLLING | 52 |
| OPERACIÓN EN AGUAS POCO PROFUNDAS | 54 |
| OPERACIÓN EN AGUA SALADA | 54 |
| OPERACIÓN EN AGUA GÉLIDA..... | 55 |
| PRECAUCIONES SOBRE EL USO DE VARIOS MOTORES..... | 55 |
| AJUSTES | 55 |
| AJUSTE DEL ÁNGULO DE EQUILIBRIO..... | 55 |
| AJUSTE DE LA PALANCA DE CONTROL | 57 |
| REGULACIÓN DE LA VELOCIDAD EN VACÍO | 57 |
| AJUSTE DE SUJECIÓN DE LA CUBIERTA DEL MOTOR..... | 57 |
| EXTRACCIÓN Y TRANSPORTE DEL MOTOR..... | 58 |
| EXTRACCIÓN DEL MOTOR | 58 |
| TRANSPORTE DEL MOTOR | 58 |
| REMOLQUE | 60 |
| MODELO DE DIRECCIÓN INTEGRADA | 60 |
| INSPECCIÓN Y MANTENIMIENTO..... | 60 |
| PROGRAMA DE MANTENIMIENTO | 60 |
| TABLA DEL PROGRAMA DE MANTENIMIENTO | 62 |
| CONJUNTO DE HERRAMIENTAS..... | 63 |
| BUJÍA | 63 |

| | |
|---|-----------|
| LÍNEA DE RESPIRO Y COMBUSTIBLE | 66 |
| ACEITE DEL MOTOR..... | 66 |
| ACEITE DE ENGRANAJES..... | 68 |
| AFILTRO DE COMBUSTIBLE DE BAJA PRESIÓN..... | 70 |
| LUBRICACIÓN..... | 73 |
| PREVENCIÓN DE LA CORROSIÓN..... | 75 |
| BATERÍA..... | 77 |
| FILTRO DEL ACEITE DEL MOTOR | 77 |
| LAVADO DE LOS PASAJES DE AGUA..... | 78 |
| PROCEDIMIENTO PARA ALMACENAMIENTO | 79 |
| ALMACENAMIENTO DEL MOTOR... 79 | |
| ALMACENAMIENTO DE LA BATERÍA..... | 80 |
| DESPUÉS DEL ALMACENAMIENTO | 80 |
| LOCALIZACIÓN Y REPARACIÓN DE AVERÍAS | 81 |
| MOTOR SUMERGIDO | 84 |
| ESPECIFICACIONES | 86 |
| INFORMACIÓN CON RESPECTO A LAS DIRECTRICES DE LA CE | 86 |
| INFORMACIÓN PARA EL CONSUMIDOR (PARA AMÉRICA DEL NORTE) | 87 |
| REALICE UN CURSO DE SEGURIDAD PARA LA NAVEGACIÓN | 87 |
| INSTRUCCIONES DE INSTALACIÓN RELACIONADAS CON LAS EMISIONES..... | 87 |
| INFORMACIÓN SOBRE EL CONTROL DE EMISIONES | 87 |
| GARANTÍAS (Para EE.UU.) | 87 |

UBICACIÓN DEL NÚMERO DE IDENTIFICACIÓN

El modelo y el número de identificación de su motor fuera de borda están estampados en la placa anexa a la ménsula de fijación. Anote estos números a continuación para futuras consultas. Es importante conocer estos números cuando realiza una solicitud, de repuestos o en caso de que roben su motor.

Número de modelo:

Número de identificación:

DF300B/325A/350A

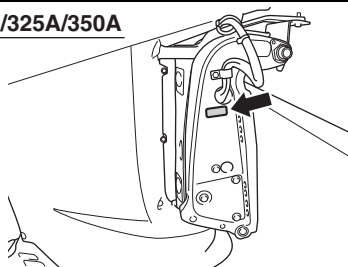

DF300BMD/350AMD

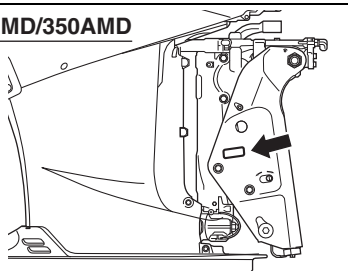

COMBUSTIBLE Y ACEITE

GASOLINA

▲ ADVERTENCIA

La gasolina es extremadamente inflamable y tóxica. Puede causar un incendio, y puede ser peligrosa para personas y animales.

Tome siempre las precauciones siguientes cuando reposte:

- No permita nunca que nadie que no sea adulto rellene el depósito de combustible.
- Si utiliza un depósito de combustible portátil, pare siempre el motor y quite el depósito de combustible del bote antes de rellenarlo.
- No rellene el depósito de combustible hasta el tope o el combustible podría derramarse cuando se expanda debido al calentamiento por el sol.
- Tenga cuidado para no derramar el combustible. Si se derrama, límpielo inmediatamente.
- No fume, y manténgalo alejado de llamas y chispas.

DF300B/300BMD/325A

Suzuki recomienda encarecidamente utilizar siempre que sea posible gasolina sin plomo y sin alcohol, con un octanaje mínimo en bomba de 87 (método (R+M)/2) o con un octanaje mínimo de 91 (método Research).

DF350A/350AMD

Suzuki recomienda encarecidamente utilizar siempre que sea posible gasolina sin plomo y sin alcohol, con un octanaje mínimo en bomba de 89 (método (R+M)/2) o con un octanaje mínimo de 94 (método Research).

Sin embargo, pueden utilizarse mezclas de gasolina sin plomo y alcohol con un octanaje equivalente, siempre que el contenido de alcohol/etanol no supere el 10 %.

Para América del Norte

En algunas zonas, los únicos combustibles disponibles son los oxigenados.

Los combustibles oxigenados que cumplan el requisito de octanaje mínimo y contengan menos de un 10 % de etanol pueden utilizarse en su motor fueraborda sin poner en peligro la Garantía limitada de un nuevo motor fuera de borda.

AVISO

La utilización de gasolina con plomo puede causar daños en el motor. La utilización de combustible inapropiado o de mala calidad puede afectar el rendimiento y dañar su motor y el sistema de combustible.

Utilice solamente gasolina sin plomo. No utilice gasolina con un octanaje inferior al recomendado, ni combustible que pueda estar echado a perder o contaminado por suciedad, agua, etc.

NOTA:

Los combustibles oxigenados contienen aditivos que llevan oxígeno tales como alcohol.

SUZUKI recomienda que instale un conjunto de filtro de combustible separador de agua entre el (los) depósito(s) de combustible y el (los) motores fueraborda de su embarcación. Los sistemas de filtrado de combustible de este tipo ayudarán a evitar que el agua que pueda estar presente en el (los) depósito(s) de su embarcación contamine el sistema de inyección electrónica de combustible del (de los) motor(es).

La contaminación con agua puede reducir el rendimiento del (de los) motor(es) y causar daños en los componentes del sistema de inyección electrónica de combustible.

Su proveedor marítimo autorizado por Suzuki puede aconsejarle sobre los sistemas de filtrado de combustible separadores de agua y su instalación.

Mezclas de gasolina/etanol

Para todos los países

En algunas zonas se encuentran a la venta mezclas de gasolina sin plomo y etanol (alcohol de grano), también conocido como "GASO-HOL". Las mezclas de este tipo pueden ser usadas en su motor fuera de borda si su contenido de etanol no es superior al 10%. Asegúrese de que esta mezcla de gasolina y etanol tenga un octanaje que no sea inferior al recomendado para la gasolina.

Para los países de Europa

Use la gasolina recomendada que cumpla con las indicaciones de las etiquetas siguientes.



Rotulado del surtidor para mezclas de alcohol/gasolina

En algunos estados, se requiere poner rótulos en los surtidores que venden mezclas de gasolina/alcohol, estipulando el tipo y el contenido porcentual de alcohol, así como la presencia de aditivos importantes. Tales rótulos podrían proveer la información necesaria para determinar si una mezcla particular de combustible cumple con los requisitos anteriores. En otros estados, los surtidores podrían no estar claramente rotulados con respecto al contenido o al tipo de alcohol y de aditivos. Si no está seguro de que el combustible que piensa utilizar cumple con estos requisitos, solicite información al encargado de la estación de servicio o al proveedor de combustible.

NOTA:

- **DF300B/300BMD/325A:**
Asegúrese de que cualquier mezcla de gasolina y alcohol que utilice tenga un octanaje de al menos 87 octanos de bomba (método (R+M)/2) o de al menos 91 octanos (método Research).
- **DF350A/350AMD:**
Asegúrese de que cualquier mezcla de gasolina y alcohol que utilice tenga un octanaje de al menos 89 octanos de bomba (método (R+M)/2) o de al menos 94 octanos (método Research).
- Si no está satisfecho con la facilidad de conducción o el ahorro de combustible de su motor fueraborda cuando utiliza una mezcla de gasolina y alcohol, debería volver a utilizar gasolina sin plomo y sin alcohol.
- Si experimenta un sonido metálico al acelerar en el motor, sustitúyalo por otra marca, ya que existen diferencias entre ellas.
- La gasolina sin plomo prolongará la vida útil de las bujías.

AVISO

La gasolina dejada en el depósito de combustible durante mucho tiempo producirá barniz y resina, que pueden dañar el motor.

Utilice siempre gasolina fresca.

AVISO

Los combustibles que contienen alcohol puede causar daños en la pintura, lo que no está cubierto por la Garantía limitada de un nuevo motor fuera de borda.

Tenga cuidado para que no se derrame combustible que contenga alcohol mientras reposta. Si se derrama, límpielo inmediatamente.

ACEITE DE MOTOR

AVISO

La utilización de aceite de motor de mala calidad puede afectar adversamente el rendimiento y la duración del motor.

Suzuki recomienda el uso de aceite Suzuki Marine para motores de 4 tiempos (ECSTAR) o su equivalente.

La calidad del aceite es un factor muy importante para el rendimiento y la duración de su motor. Seleccione siempre aceite de motor de buena calidad.

Suzuki recomienda utilizar aceite de motor FCW con certificación SAE 10W-40 o 10W-30 SUZUKI MARINE 4-CYCLE ENGINE OIL. Si no se dispone de aceite SUZUKI MARINE 4-CYCLE ENGINE OIL, seleccione aceite FC-W con certificación NMMA o un aceite de motor de 4 tiempos de buena calidad entre los indicados en la tabla siguiente de acuerdo con la temperatura media de su zona.

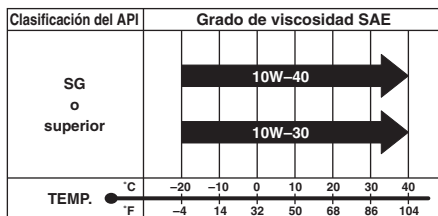

NOTA:

En climas muy fríos (por debajo de 5 °C), utilice aceite SAE (o NMMA FC-W) 5W-30 para facilitar el arranque y un funcionamiento sin problemas.

ACEITE DE ENGRANAJES

Suzuki recomienda utilizar aceite SUZUKI OUTBOARD MOTOR GEAR OIL. Si éste no está disponible, utilice aceite de engranajes hipoides SAE 90 evaluado como GL-5 según el sistema de clasificación del API.

UBICACIÓN DE LAS ETIQUETAS DE SEGURIDAD

Lea y cumpla con las indicaciones de las etiquetas de su motor fueraborda y en el tanque de combustible. Asegúrese de entender las indicaciones de las etiquetas.

Conserve las etiquetas en su motor fueraborda y en el tanque de combustible. No las despegue bajo ningún motivo.

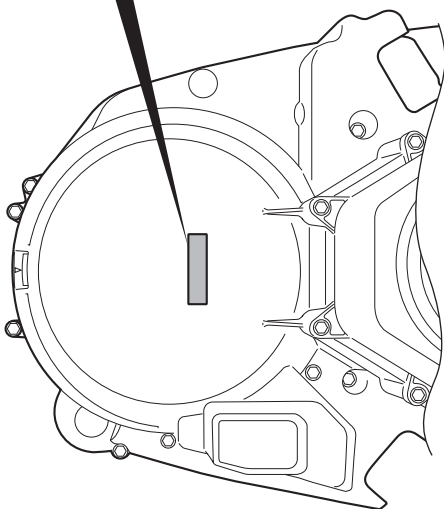
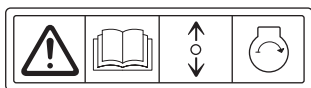
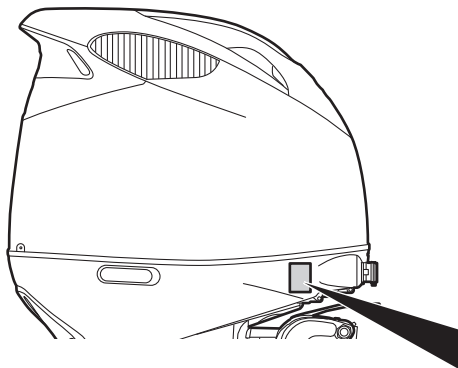

Significado de los símbolos de las etiquetas
Estos símbolos significan lo siguiente;

 : Símbolo de advertencia general (Precaución o Advertencia)

 : Lea cuidadosamente el manual del propietario

 : Dos direcciones de operación de la palanca de control remoto/palanca de cambio; Avance/Punto muerto/marcha atrás

 : Arranque del motor

 : Peligro causado por fuego

 : Peligro causado por la colocación del motor sobre su lado

UBICACIÓN DE LAS PARTES

DF300B/325A/350A

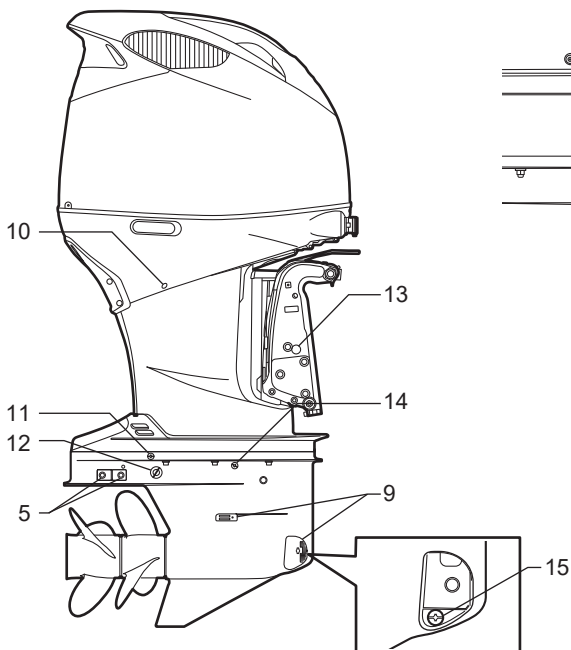
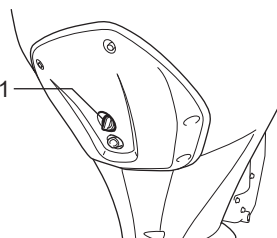
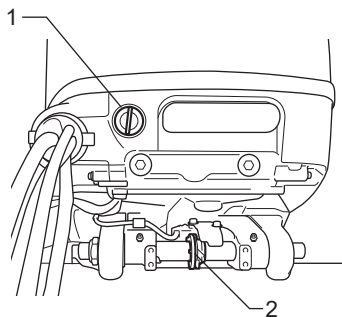
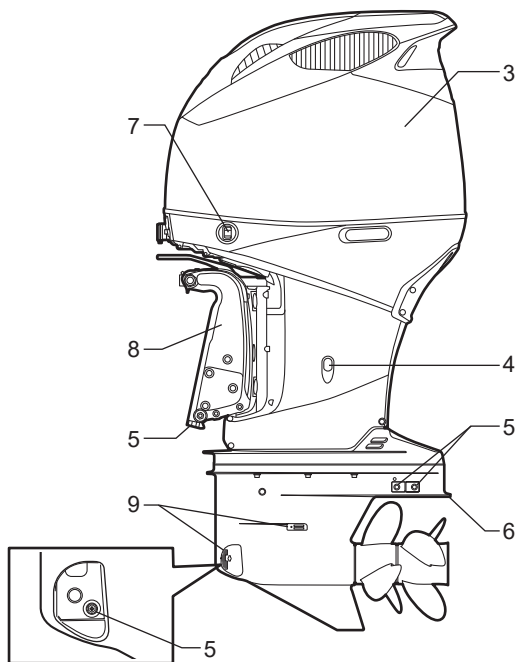

Popa XX

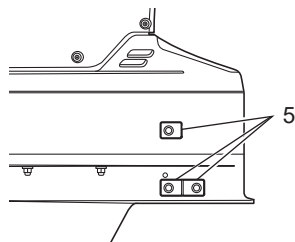

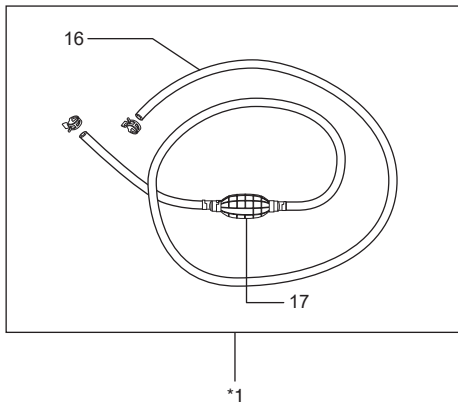

1. Tapón del circuito de lavado
2. Leva del limitador de inclinación
3. Tapa de motor
4. Tapón de drenaje de aceite del motor
5. Ánodo
6. Placa de anticavitación
7. Interruptor de inclinación y equilibrio
8. Soporte de sujeción
9. Orificio toma de agua
10. Orificio salida de agua
11. Tapón para el orificio de ajuste del nivel de aceite de engranajes
12. Tapón de cambio de aceite
13. Tornillo para desapretar con la mano
14. Tapón nivel de aceite de engranajes
15. Tapón de drenaje de aceite de engranajes
16. Manguera de combustible
17. Bulbo para cebar

*1: Tapón de drenaje de aceite de engranajes

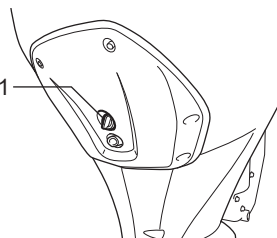
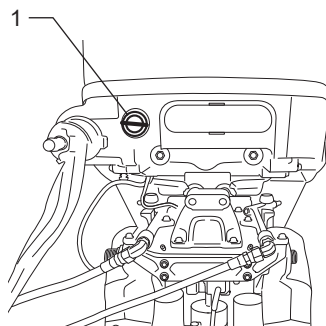
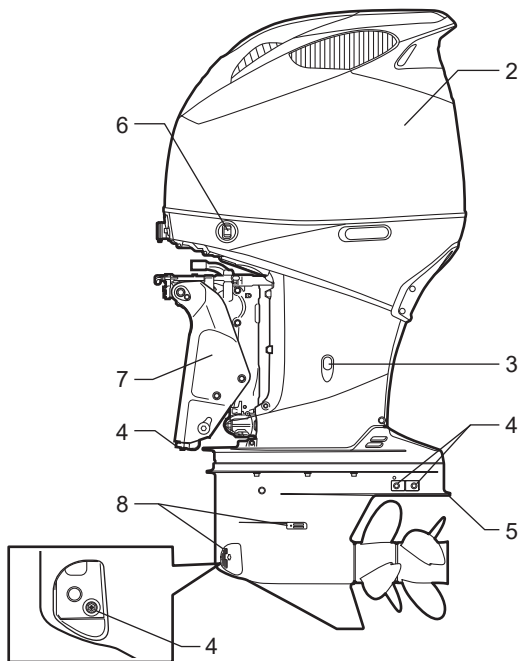

Popa XX

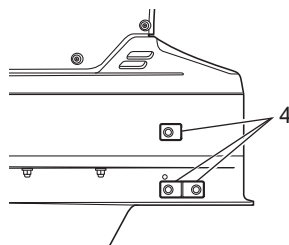
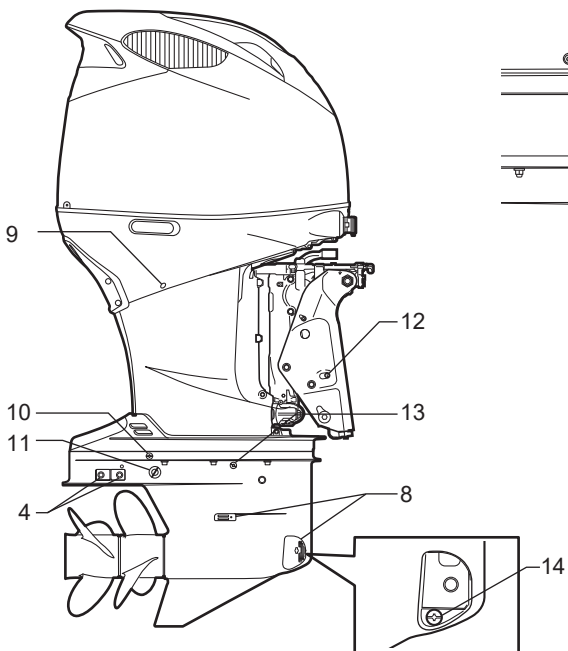

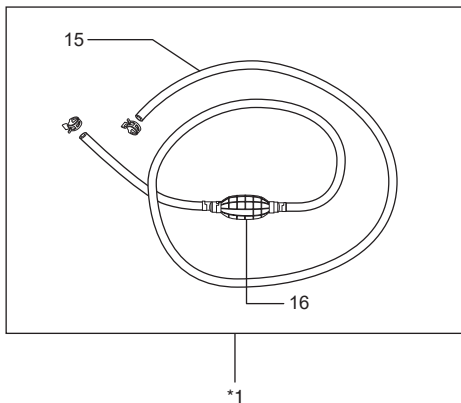

1. Tapón del circuito de lavado
2. Tapa de motor
3. Tapón de drenaje de aceite del motor
4. Ánodo
5. Placa de anticavitación
6. Interruptor de inclinación y equilibrio
7. Soporte de sujeción
8. Orificio toma de agua
9. Orificio salida de agua
10. Tapón para el orificio de ajuste del nivel de aceite de engranajes
11. Tapón de cambio de aceite
12. Tornillo para desapretar con la mano
13. Tapón nivel de aceite de engranajes
14. Tapón de drenaje de aceite de engranajes
15. Manguera de combustible
16. Bulbo para cebar

*1: Tapón de drenaje de aceite de engranajes

PIEZAS OPCIONALES

Las siguientes piezas están disponibles en el concesionario Suzuki Marine.
 Consulte con su concesionario Suzuki Marine autorizado para más información.

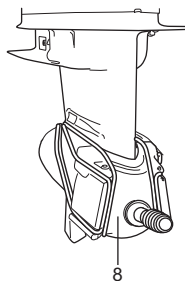
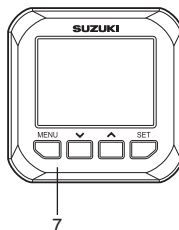
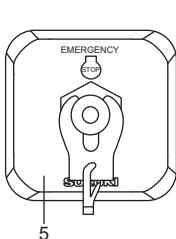
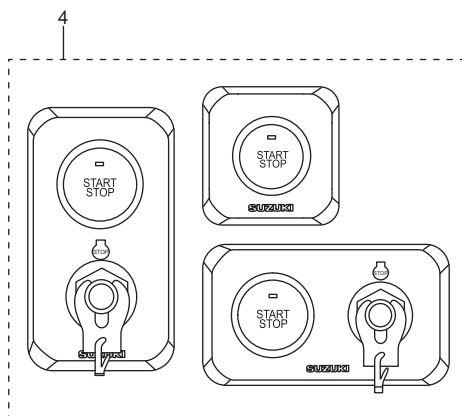
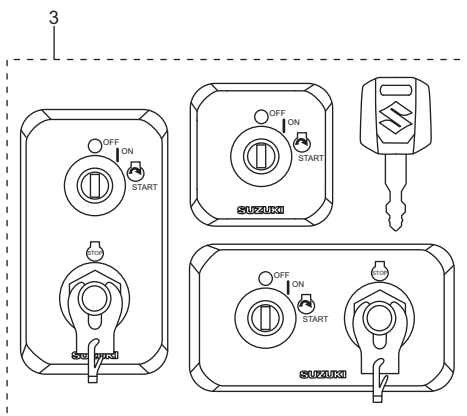
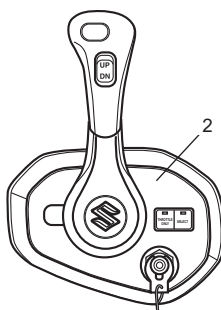
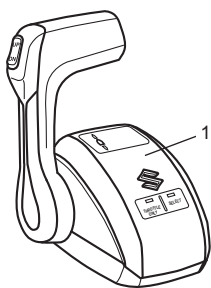

1. Cuadro de control remoto de montaje superior
2. Cuadro de control remoto empotrado
3. Panel del interruptor de encendido
4. Panel del interruptor del motor
5. Panel del interruptor de parada de emergencia
6. Llave de mando
7. Indicador multifuncional
8. Dispositivo de lavado

Para varios motores

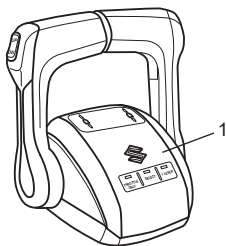

2

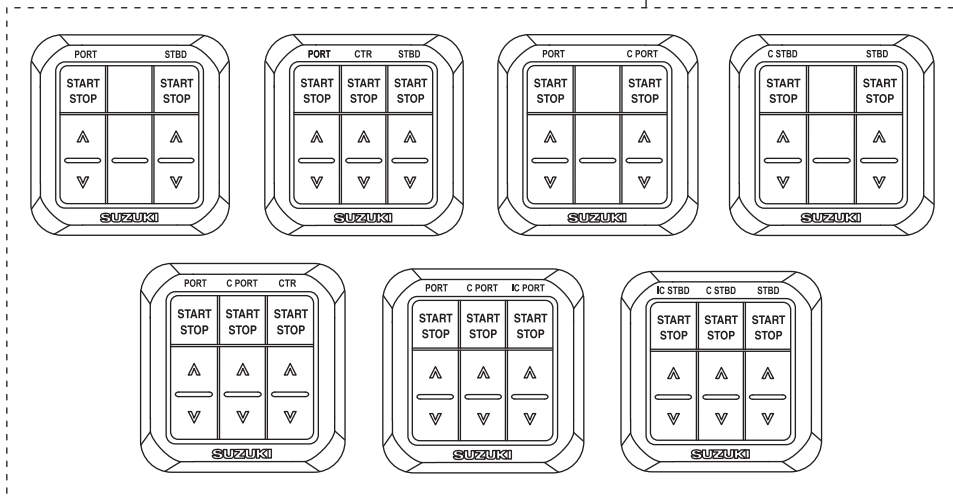

1. Cuadro de control remoto de doble montaje superior
2. Panel(es) de control

CUADRO DE CONTROL REMOTO

El cuadro de control remoto acciona la palanca de cambio, el acelerador y las operaciones eléctricas a distancia.

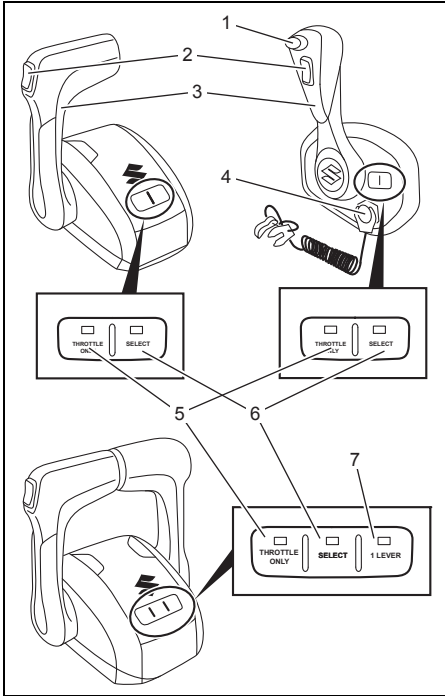

1. Botón de bloqueo de cambio
2. Interruptor de equilibrio e inclinación (PTT)
3. Palanca de control remoto
4. Interruptor de parada de emergencia
5. Interruptor de acelerador solamente
6. Interruptor selector de puesto de mando
7. 1 Interruptor de palanca

Botón de bloqueo de cambio

Al pulsar el botón, el motor cambia de marcha. El botón debe pulsarse siempre al mover la palanca de control fuera de la posición de punto muerto.

Interruptor de equilibrio e inclinación (PTT)

Consulte la sección FUNCIONAMIENTO DEL SISTEMA INCLINADOR en este manual.

Palanca de control remoto

Consulte la sección CONTROL DE VELOCIDAD Y MARCHA en este manual.

Interruptor de parada de emergencia

Consulte la sección INTERRUPTOR DE PARADA DE EMERGENCIA en este manual.

Interruptor del acelerador solo

Este interruptor mantiene la posición de cambio en punto muerto, lo que permite accionar el acelerador sin cambiar la posición de cambio. Cuando se mantiene la posición de cambio en punto muerto, se enciende el LED de THROTTLE ONLY y cuando se suelta el interruptor, se apaga el LED de THROTTLE ONLY.

El interruptor del acelerador solo se activa cuando la empuñadura del mando a distancia está en posición de punto muerto.

NOTA:

Si este interruptor se utiliza estando la manija de control remoto en otra posición que no sea la neutral, el LED THROTTLE ONLY parpadeará y la chicharra sonará al mismo tiempo.

NOTA:

- Cuando seleccione el modo **THROTTLE ONLY**, mantenga pulsado el interruptor **THROTTLE ONLY** hasta que la chicharra emita un sonido corto.
- Si no se puede seleccionar el modo **THROTTLE ONLY** desconecte la alimentación, espere 20 segundos y vuelva a conectar la alimentación.
- Si no puede seleccionar el modo **THROTTLE ONLY**, consulte a un agente marino autorizado por Suzuki.

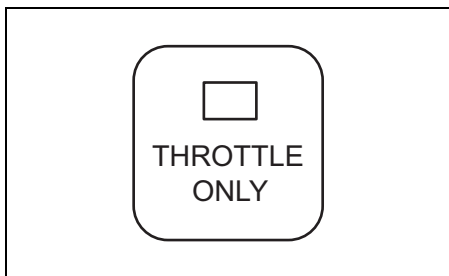

Interruptor selector de puesto de mando

Este interruptor cambia los puestos de mando en embarcaciones equipadas con más de un puesto de mando.

Al pulsar el interruptor de selección de estación, el LED **SELECT** de la estación de conducción seleccionada se enciende, y el LED **SELECT** de la estación de conducción no seleccionada se apaga.

Este interruptor sólo se activa cuando la manija de control remoto de los puestos de mando 1ro y 2do está en posición neutral.

NOTA:

- Al conectar la alimentación, se selecciona automáticamente la 1.ª estación de conducción.
- Al accionar este interruptor con la manilla del control remoto en posiciones distintas a la de punto muerto, el LED **SELECT** parpadea y el zumbador suena al mismo tiempo.

NOTA:

- Cuando pulse el interruptor **SELECT** para seleccionar el puesto de mando, manténgalo pulsado hasta que la chicharra emita un sonido corto.
- Si no se consigue pasar de la 2.ª estación a la 1.ª, desconecte la alimentación, espere 20 segundos y vuelva a conectar la alimentación.
- Si no puede seleccionar el puesto, consulte a un agente marino autorizado por Suzuki.

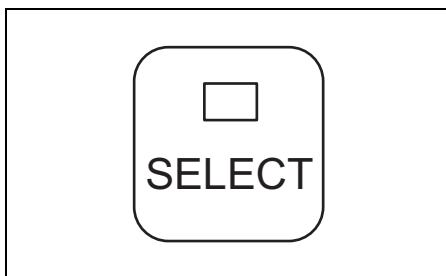

1 Interruptor de palanca (solo cuadro de control remoto de doble montaje superior)

Este interruptor permite controlar todos los motores con la manilla lateral de babor (PORT).

Cuando todos los motores pueden ser controlados por la manilla lateral de babor (PORT), el LED 1 LEVER se enciende. Cuando el grupo de motores de babor (PORT) y el grupo de motores de estribor (STBD) se pueden controlar mediante cada manilla, el LED 1 LEVER se apaga.

El interruptor 1 LEVER solo se activa cuando la empuñadura del mando a distancia está en posición de punto muerto.

NOTA:

- Al conectar la alimentación, el modo de control de 1 palanca se cancela automáticamente.
- Al accionar este interruptor con la manilla del control remoto en posiciones distintas a la de punto muerto, el zumbador suena.

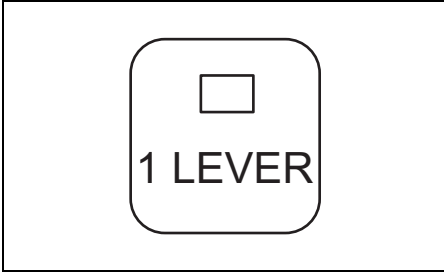

INTERRUPTOR DEL MOTOR

Este interruptor arranca y para el motor desde el 2.º puesto de conducción.

- Una pulsación rápida del interruptor arranca y para todos los motores. (La chicharra suena una vez.)

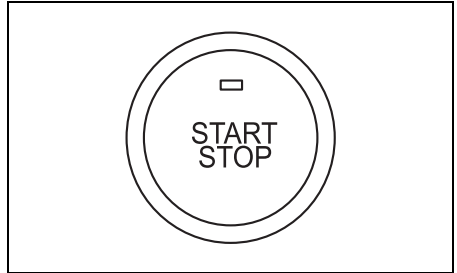

INTERRUPTOR DE ENCENDIDO

Este interruptor es para el encendido/apagado de los circuitos eléctricos y el arranque/parada del motor.

- Al girar la llave de encendido a la posición "ON" se encienden los circuitos eléctricos.
- Al girar la llave de encendido a la posición "START", el motor arranca automáticamente.

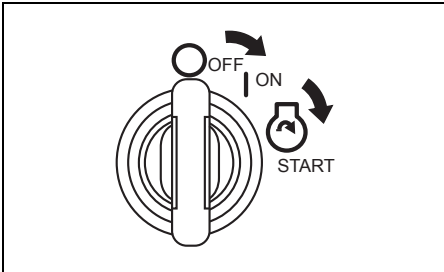

INTERRUPTOR DE PARADA DE EMERGENCIA

El cable del interruptor de parada de emergencia debe sujetarse a su muñeca o a una zona adecuada de su ropa, como el cinturón.

Si el operador abandona el puesto de mando, la placa de bloqueo saldrá del interruptor y detendrá el motor.

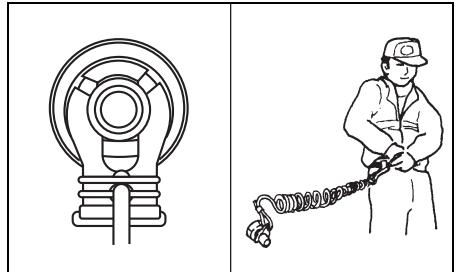

⚠ ADVERTENCIA

El no fijar adecuadamente el cordón del interruptor de parada de emergencia o no tomar las precauciones apropiadas para ayudar a asegurarse de que el interruptor de parada de emergencia trabaja adecuadamente puede resultar en lesiones serias o la muerte del operador o los pasajeros.

Tome siempre las precauciones siguientes:

- Asegúrese de que el cordón del interruptor de parada de emergencia esté fijado con seguridad a la muñeca o a una zona apropiada de la rola del operador (cinto, etc.).
- Asegúrese de que no hay obstrucciones que impidan o restrinjan la operación del interruptor de parada de emergencia.
- Tenga cuidado de no tirar del cordón del interruptor de parada de emergencia ni de desprender la placa de bloqueo durante la operación normal. El motor se pararía bruscamente, Y la pérdida de movimiento hacia adelante lanzaría inesperadamente a los ocupantes hacia la parte delantera.

SISTEMA DE ARRANQUE SIN LLAVE SUZUKI

Consulte el “Manual de uso del sistema de arranque sin llave” que se incluye con el producto.

NOTA:

El SISTEMA DE ARRANQUE SIN LLAVE SUZUKI está disponible en su concesionario Suzuki Marine autorizado.

INDICADOR MULTIFUNCIONAL

Este es un indicador multifuncional que muestra diversa información a través de comunicación digital con el motor.

La información mostrada es la velocidad del motor, la posición de marcha, el nivel de combustible, etc.

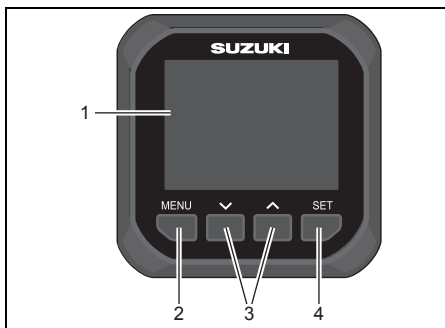

1. Pantalla de indicadores
2. Botón de Menú
3. Botón
4. Botón para establecer

NOTA:

Dependiendo del modelo y del equipo, no hay información que no puede mostrarse.

NOTA:

Para instalar el indicador multifuncional, consulte a un agente marino autorizado por Suzuki.

NOTA:

Para más detalles sobre el manejo correcto del indicador multifuncional, consulte el “MANUAL DE USO DEL INDICADOR MULTIFUNCIONAL SMG4” incluido en el indicador.

NOTA:

Los datos de navegación de este indicador solamente deberán utilizarse para referencia. Cuando requiera información exacta sobre navegación, utilice cartas náuticas y/o instrumentos de navegación precisos con estos datos.

Alarma

Las alarmas avisan al usuario de los estados de funcionamiento que requieren su atención. Si se produce una alarma, la pantalla del medidor visualizará inmediatamente el mensaje de precaución y el icono de alarma de precaución.

El mensaje de precaución se borrará cuando se pulse cualquier botón del indicador. Sin embargo, el icono de alarma de precaución se visualizará hasta que se elimine la causa. El sonido de la chicharra de precaución también cesará cuando se elimine la causa.

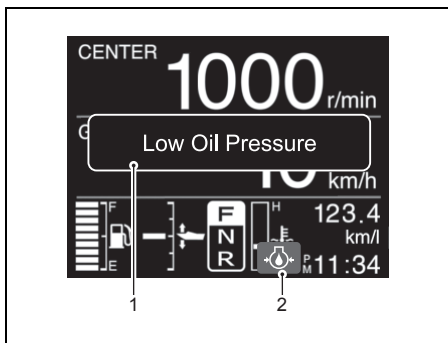

1. Mensaje de precaución
2. Icono de alarma de precaución

NOTA:

Si en la pantalla de indicadores aparece un mensaje de precaución no descrito en este manual, consulte con su concesionario Suzuki Marine autorizado.

PANEL DE CONTROL

El panel de control permite el arranque/parada y el funcionamiento de equilibrio e inclinación de los motores individuales.

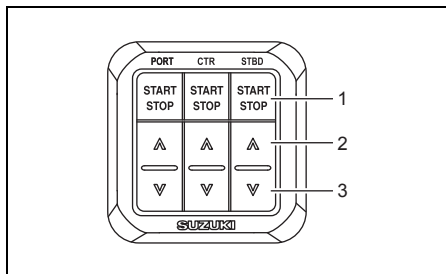

1. Interruptor de arranque y parada
2. Interruptor [▲] (ARRIBA)
3. Interruptor [▼] (ABAJO)

NOTA:

- En una embarcación equipada con cuatro motores, utilice el panel de control para cuatro motores (PORT) y el panel de control para cuatro motores (STBD).
- En una embarcación equipada con cinco motores, utilice el panel de control para cinco motores (PORT) y el panel de control para cinco motores (STBD).
- En una embarcación equipada con seis motores, utilice el panel de control para seis motores (PORT) y el panel de control para seis motores (STBD).

Interrupción de arranque y parada

Este interruptor arranca y para el motor.

El motor se puede arrancar con la manija de control remoto colocada en la posición neutral.

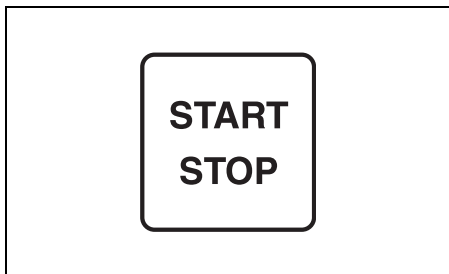

[^] (ARRIBA) y [v] (ABAJO)

El "equilibrio e inclinación" se controlan presionando estos interruptores. Para inclinar el motor hacia [^], presione el interruptor de inclinación hacia arriba. Para inclinar el motor hacia abajo, presione el interruptor de inclinación hacia [v].

NOTA:

Los interruptores de inclinación hacia arriba y hacia abajo no se pueden activar cuando la alimentación está apagada.

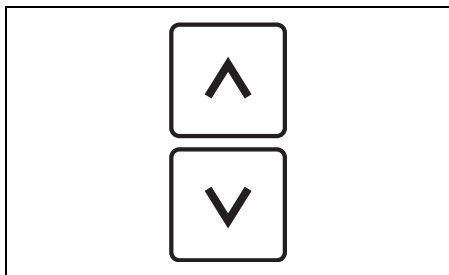

DISPOSITIVO DE LAVADO

Consulte el "Manual de instrucciones del dispositivo de lavado" que se incluye con el dispositivo de lavado.

NOTA:

El DISPOSITIVO DE LAVADO está disponible en su concesionario Suzuki Marine autorizado.

SISTEMA DE PRECAUCIÓN

El sistema de precaución se diseña para alertarlo de ciertas situaciones que pueden causar daños a su motor fuera de borda.

AVISO

Su motor fuera de borda puede dañarse si usted se confía del sistema de precaución para que le avise de cualquier mal funcionamiento que pueda ocurrir o para que le indique la necesidad de mantenimiento.

Para evitar dañar su motor fuera de borda, realice regularmente la inspección y el mantenimiento del mismo.

AVISO

El continuar utilizando el motor fuera de borda con el sistema de precaución activado puede resultar en daños serios en el mismo.

Si el sistema de precaución se activa mientras está utilizando el motor fuera de borda, pare el motor lo antes posible y solucione el problema o consulte a un agente marino autorizado por Suzuki para solicitar ayuda.

INSPECCIÓN DEL INDICADOR

Cada vez que el interruptor de encendido se coloque en la posición "ON", el zumbador de alarma sonará durante tres segundos.

AVISO

Si el Sistema de precaución no trabaja adecuadamente, es posible que no reciba el aviso sobre una condición que puede causar daños en su motor fueraborda.

Si el zumbador no suena cuando el interruptor de encendido se coloca en la posición "ON", el zumbador puede estar roto o es posible que exista una avería en el circuito del sistema.

SISTEMA DE PRECAUCIÓN DE EXCESO DE REVOLUCIONES

Este sistema se activa cuando la velocidad del motor excede la velocidad máxima recomendada durante más de 10 segundos. Además, en la pantalla se visualiza “Rev Limit” (límite de revoluciones).

NOTA:

DF300BMD/350AMD:

Si la velocidad del motor aumenta repentinamente cuando el motor está inclinado hacia arriba, la velocidad del motor puede controlarse aproximadamente a 3000 r/min con “Rev Limit” (límite de revoluciones) mostrándose en la pantalla.

Este caso debe restablecerse moviendo el acelerador a la posición de ralentí.

Si continúa en marcha, la velocidad del motor se reducirá automáticamente a 3000 r/min. aproximadamente, y simultáneamente sonará la chicharra. Después, la visualización cambiará a “Over Revolution” (sobrerrevoluciones).

Este sistema deberá reponerse moviendo el acelerador hasta la posición de ralentí durante aproximadamente un segundo para restablecer el funcionamiento completo del motor.

AVISO

Si el sistema de precaución de exceso de revoluciones se activa a la aceleración máxima recomendada y está seguro de que el paso de la hélice es suficiente y no hay factores tales como “sobre-equilibrio” o “ventilación”, es posible que exista un problema en el sistema de precaución de exceso de revoluciones.

Si el sistema de precaución de exceso de revoluciones se activa sin razón aparente, consulte a un agente marino autorizado por Suzuki.

SISTEMA INDICADOR DE LA PRESIÓN DE ACEITE

Este sistema funciona cuando la presión del aceite de lubricación cae por debajo del nivel correcto.

Si este sistema se activa, en la pantalla se visualizarán “Low Oil Pressure” (Presión de aceite baja) y el icono de alarma de precaución “”, y sonará la chicharra. Además, cuando este sistema se active a 1000 r/min. o más, la velocidad del motor se reducirá automáticamente a 1000 r/min. aproximadamente.

Si continúa en marcha, el motor se parará automáticamente 3 minutos después de haberse iniciado la activación del sistema de PRECAUCIÓN de arriba.

NOTA:

En el caso de que el motor se pare automáticamente debido al sistema AVISO, el motor podrá arrancarse de nuevo.

Sin embargo, el sistema AVISO se activará repetidamente hasta que se elimine la causa.

Si la luz se enciende, pare el motor inmediatamente, teniendo en cuenta que las condiciones del viento y del agua permitan hacerlo con seguridad.

Inspeccione el nivel y agregue aceite si es necesario. Si el nivel del aceite es correcto, consulte a su agente marino autorizado por Suzuki.

AVISO

Su motor puede dañarse seriamente si confía en el sistema de precaución de presión de aceite para que le indique la necesidad de añadir aceite de motor.

Compruebe periódicamente el nivel de aceite del motor y añada aceite si es necesario.

AVISO

El utilizar el motor con el sistema de precaución de presión de aceite activado puede resultar en daños serios en el mismo.

Si se activa el sistema de precaución de presión de aceite, pare el motor lo antes posible y añada aceite si es necesario, o solucione el problema.

SISTEMA DE PRECAUCIÓN DE SOBRECALENTAMIENTO

Este sistema se activa cuando la temperatura de la pared del cilindro es demasiado alta debido a insuficiente refrigeración por agua.

NOTA:

El sistema de precaución de sobrecalentamiento no detectará la temperatura alta de la cámara de combustión causada, por ejemplo, por un fallo en el sistema del aceite, combustible de mala calidad o bujías con una gama térmica incorrecta.

Si este sistema se activa, en la pantalla se visualizarán "Overheat" (Sobrecalentamiento) y el icono de alarma de precaución , y sonará la chicharra. Además, cuando este sistema se active a 2000 r/min. o más, la velocidad del motor se reducirá automáticamente a 2000 r/min. aproximadamente.

Si continúa en marcha, el motor se parará automáticamente 3 minutos después de haberse iniciado la activación del sistema de PRECAUCIÓN de arriba.

NOTA:

En el caso de que el motor se pare automáticamente debido al sistema AVISO, el motor podrá arrancarse de nuevo.

Sin embargo, el sistema AVISO se activará repetidamente hasta que se elimine la causa.

Si el sistema de precaución de sobrecalentamiento se activa durante el funcionamiento, reduzca inmediatamente la velocidad del motor y compruebe si el agua se está descargando a través del orificio piloto de agua. Si no se ve agua, siga los procedimientos descritos a continuación.

Cuando las condiciones del agua y el viento lo permitan, pare el motor, inclínelo para vaciar el agua y eliminar residuos como algas marinas, bolsas de plástico o arena que puedan haber bloqueado las entradas de agua.

Baje el motor al agua cerciorándose de que las entradas de agua estén sumergidas, y vuelva a arrancar el motor.

Compruebe (A) que el agua se descargue por el agujero piloto y (B) y que "Over Heat (Overheat)" ya no se visualice en la pantalla.

Tenga en cuenta que "Over Heat (Overheat)" se visualiza de nuevo en la pantalla si la temperatura del motor aumenta anormalmente. En cualquiera de las dos situaciones, consulte tan pronto como sea posible a su agente marino autorizado por Suzuki.

NOTA:

Si la descarga de agua por el agujero piloto es suficiente, el zumbador y la visualización de la pantalla puede que aún funcionen hasta que disminuya la temperatura del motor. Ponga el motor a funcionar en NEUTRAL solamente hasta que se anulen los sistemas de precaución.

AVISO

El utilizar el motor con el sistema de precaución de sobrecalentamiento activado puede resultar en daños serios en el mismo.

Si el sistema de precaución de sobrecalentamiento se activa, pare el motor lo antes posible, si lo permiten las condiciones del viento y el agua, e inspeccione el motor de acuerdo con las instrucciones de arriba. Si no puede solucionar el problema, consulte a un agente marino autorizado por Suzuki.

NOTA:

Recuerde que el sistema de precaución de sobrecalentamiento no puede detectar el sobrecalentamiento causado, por ejemplo, por un fallo en el sistema del aceite, mala calidad del combustible o bujías incorrectas.

NOTA:

Si el motor se utiliza más allá de la posición de equilibrio máxima, los agujeros de entrada de agua pueden quedar por encima de la línea de agua. En esta situación puede que se active el sistema de precaución de sobrecalentamiento.

SISTEMA DE ALERTA DE VERIFICACIÓN DEL TERMOSTATO

Este SISTEMA DE ALERTA se activa cuando el termostato se avería y la temperatura del motor no sube hasta la temperatura adecuada tras el arranque del motor.

Si este sistema se activa, en la pantalla se visualizarán "Check Thermostat" (Verificar termostato) y el icono de alarma de precaución  (el color del icono es azul).

Para cancelar este SISTEMA DE ALERTA, pare rápidamente el motor y consulte el agente marino SUZUKI.

SISTEMA DE ADVERTENCIA DE VOLTAJE DE LA BATERÍA

Este sistema se activa cuando hay una insuficiencia de voltaje de la batería que puede impedir las prestaciones del motor.

Si este sistema se activa, en la pantalla se visualizarán "Low Battery Voltage" (Voltaje de batería bajo) y el icono de alarma de precaución  y sonará la chicharra.

Este sistema será automáticamente desactivado cuando el voltaje de la batería vuelva al nivel adecuado.

No emplee ningún equipo eléctrico tal como sistema PTT, trimado hidráulico, gato hidráulico, etc.

ADVERTENCIA

El fallo en tomar las precauciones apropiadas cuando se inspeccione o se realice el mantenimiento de la batería puede resultar peligroso.

No intente inspeccionar ni realizar el mantenimiento de la batería sin haber leído las advertencias, precauciones e instrucciones en la sección "INSTALACIÓN DE LA BATERÍA" de este manual.

NOTA:

- Una batería auxiliar puede tener suficiente potencia para arrancar su motor, pero puede hacer que se active este sistema de advertencia siempre que el motor o accesorios de la lancha produzcan una gran demanda de corriente de la batería.
- Si se visualiza el mensaje “Low Battery Voltage” (Voltaje de batería bajo) mientras el interruptor de encendido está en la posición “ON” y el motor se para, compruebe lo siguiente:
 - El interruptor de la batería está en la posición “ON”.
 - La batería está conectada correctamente.
 - La batería está en buenas condiciones.
- Si se activa continuamente este sistema de advertencia aun después de que usted haya dejado de emplear el motor o los accesorios de la lancha, póngase en contacto con el agente marino autorizado de Suzuki.

SISTEMA DE AVISO DEL CONTROL DE CAMBIOS Y DEL ACELERADOR ELECTRÓNICO

SISTEMA DE AVISO DE COMUNICACIÓN DE LA UNIDAD DE CONTROL

Este sistema se activa en el caso de producirse un error en el sistema de control de los sistemas del acelerador y de cambios.

Si este sistema se activa, en la pantalla se visualizarán “Check Control Unit C.” (Comprobar la unidad de control C.) y el icono de alarma de precaución , y sonará la chicharra.

AVISO

Si este sistema se activa sin razón aparente, puede que haya un problema con el sistema.

Consulte a su agente marino autorizado por Suzuki.

SISTEMA DE AVISO DE LA 2DA ESTACIÓN

Este sistema se activa en el caso de producirse un error en el sistema de control de la 2da estación.

Si este sistema se activa, en la pantalla se visualizarán “Check 2nd Station” (Comprobar 2.º puesto de mando) y el icono de alarma de precaución , y sonará la chicharra.

Si se activa este sistema, el motor no podrá ser controlado desde la 2da estación, pero si se podrá controlar desde la 1ra estación.

AVISO

Si este sistema se activa sin razón aparente, puede que haya un problema con el sistema.

Consulte a su agente marino autorizado por Suzuki.

SISTEMA DE AVISO DEL SISTEMA DEL ACELERADOR

Este sistema se activa en el caso de producirse un error en el sistema de control del acelerador electrónico.

Si este sistema se activa, en la pantalla se visualizarán "Check Throttle System" (Comprobar el sistema del acelerador) "🔧" y el icono de alarma de precaución, y sonará el zumbador. Además, las rpm máximas del motor se limitan a 2.000 rpm.

AVISO

Si este sistema se activa sin razón aparente, puede que haya un problema con el sistema.

Consulte a su agente marino autorizado por Suzuki.

SISTEMA DE AVISO DEL CONTROL DE CAMBIOS

Este sistema se activa en el caso de producirse un error en el sistema de control del cambio electrónico.

Si este sistema se activa, en la pantalla se visualizarán "Check Shift Control" (Comprobar control de cambios) "🔧" y el icono de alarma de precaución, y sonará el zumbador.

Si se activa este sistema, la velocidad del motor o los cambios no se podrán controlar con la palanca de control remoto, pero el motor sí podrá funcionar al ralentí.

Poniendo la palanca de control remoto en la posición neutral y presionando el interruptor del acelerador ① solamente, la velocidad del motor podrá ajustarse entre la velocidad de ralentí y 2.000 rpm con la palanca de control remoto.

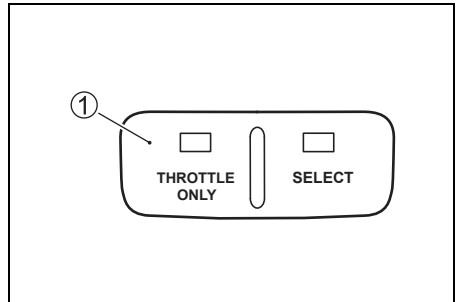

NOTA:

Mientras se visualiza el mensaje "Check Shift Control" (Comprobar control de cambios), el embrague no se puede cambiar a la posición de avance, neutral o marcha atrás.

AVISO

Si este sistema se activa sin razón aparente, puede que haya un problema con el sistema.

Consulte a su agente marino autorizado por Suzuki.

SISTEMA DE PRECAUCIÓN DE COMUNICACIÓN DEL INDICADOR

Este sistema se activará cuando se produzca un error de comunicación del indicador.

Si este sistema se activa, en la pantalla se visualizará "Check Gauge C." (Compruebe el medidor C.).

AVISO

Si este sistema se activa sin razón aparente, puede que haya un problema con el sistema.

Consulte a su agente marino autorizado por Suzuki.

SISTEMA DE PRECAUCIÓN DEL MODO TROLL ESTABLECIDO EN EL PUESTO DE PILOTAJE

Este sistema se activa cuando la operación del modo TROLL se inicia en la pantalla de medición del puesto de pilotaje, donde no está disponible la operación del modo TROLL.

Si se activa este sistema, "Check Station Setting" se visualiza en la pantalla.

Identifique el puesto de pilotaje donde está encendido el LED SELECT ① en el cuadro de control remoto y realice la operación del modo TROLL desde la pantalla de medición de ese puesto de pilotaje donde está encendido el LED SELECT.

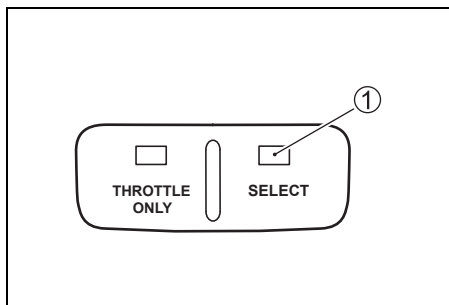

En la pantalla de medición donde está disponible la operación del modo TROLL se visualiza **TROLL**.

SISTEMA DE PRECAUCIÓN DE LA CONDICIÓN TROLL

Este sistema se activa cuando no se puede cambiar el modo al modo TROLL.

Si se activa este sistema, "Check Troll Condition" se visualiza en la pantalla.

Asegúrese que la palanca de control remoto se haya movido a la posición de avance o marcha atrás si el acelerador del motor ha sido cerrado completamente.

Consulte la sección de Ajuste del modo troll.

SISTEMA DE PRECAUCIÓN DEL SISTEMA TROLL

Los ECM y BCM actuales de su motor fuera borda no se aplican al sistema del modo troll.

Si se activa este sistema, "Check Troll System" se visualiza en la pantalla.

La indicación "Check Troll System" se borra cuando se pulsa cualquiera de los botones del medidor.

Si se activa este sistema, consulte a su agente marino autorizado por Suzuki.

SISTEMA DE DIAGNÓSTICO

Si existen condiciones anormales en cualquier señal de un sensor, que está siendo ingresada en la unidad de control.

Si este sistema se activa, en la pantalla se visualizarán "Check Engine X – X" (Comprobar motor X – X) y el icono de comprobación del motor "🔧" y sonará la chicharra.

Se ha incorporado una función seguridad por falla que permite la operación a velocidad restringida, aún cuando tal falla exista.

NOTA:

- Este código de diagnóstico ha sido diseñado para que aparezca mientras está activado el interruptor de encendido.
- El sonido de chicharra que se produce cuando se activa el sistema de diagnóstico se cancelará pulsando el interruptor de encendido.

AVISO

Si el sistema de diagnóstico se activa mientras el motor fuera de borda está funcionando, habrá una condición anormal en una de las señales de sensor del sistema de control.

Consulte al agente marino autorizado por Suzuki para efectuar la reparación del sistema de control.

SISTEMA DE NOTIFICACIÓN DE CAMBIO DE ACEITE

Este sistema le informa al operador el momento de reemplazar el aceite de motor basado en la programación de mantenimiento. El sistema está diseñado para registrar el total de horas de funcionamiento del motor fuera de borda y funciona cuando el motor llega a las horas preprogramadas. (Consulte la sección INSPECCIÓN Y MANTENIMIENTO.)

FLUJOGRAMA DEL SISTEMA DE NOTIFICACIÓN DE CAMBIO DE ACEITE

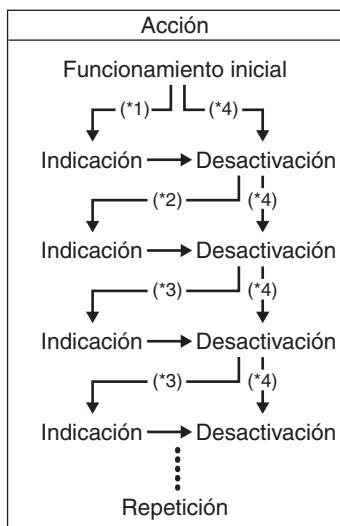

*1: Lapso de las 20 horas iniciales de funcionamiento

*2: Lapso de 80 horas de funcionamiento

*3: Lapso de 100 horas de funcionamiento

*4: Cuando efectúa la desactivación antes de la activación del sistema

ACTIVACIÓN DEL SISTEMA

Cuando las horas de operación total alcancen las programadas, en la pantalla se visualizará "Change Oil", y sonará la chicharra. La indicación se repetirá hasta que cancele la activación del sistema.

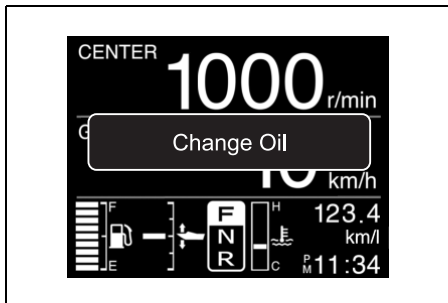

DESACTIVACIÓN

Para un solo motor:

1. Encienda los circuitos eléctricos.

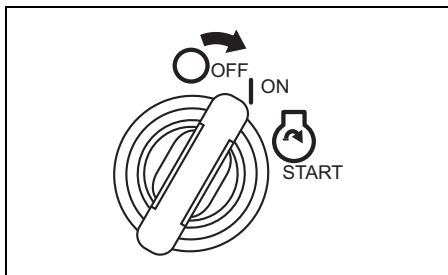

2. Tire de la placa de bloqueo ① del interruptor de parada de emergencia.
3. Tire hacia arriba del pomo del interruptor de parada de emergencia ② tres veces en 10 segundos. Se escuchará un breve pitido si la cancelación ha finalizado con éxito.

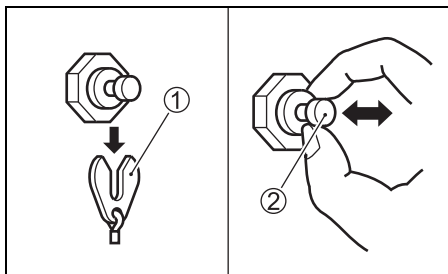

4. Apague los circuitos eléctricos.

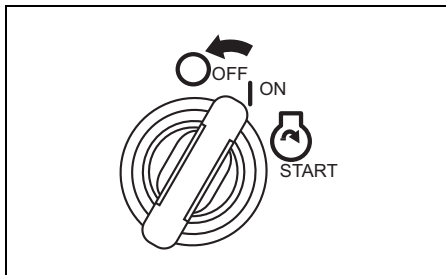

5. Coloque la placa ① en su posición original.

Para varios motores:

1. Encienda los circuitos eléctricos.

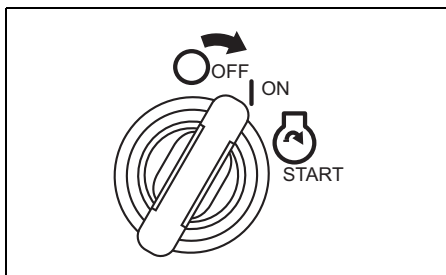

2. Tire de la placa de bloqueo ① del interruptor de parada de emergencia.
3. Presione el interruptor de arranque y parada ② tres veces en 10 segundos. Si la desactivación acaba con éxito se oír un pitido breve.

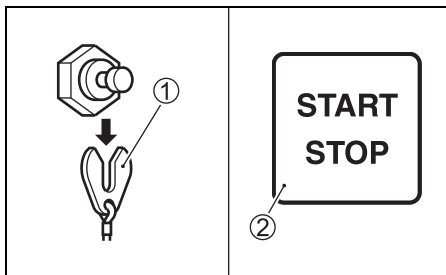

4. Apague los circuitos eléctricos.

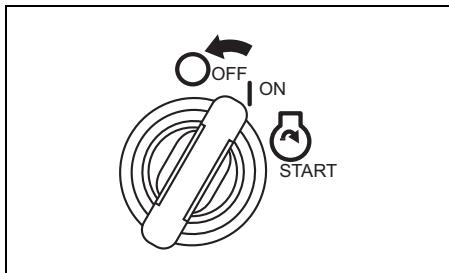

5. Coloque la placa ① en su posición original.

NOTA:

- *La desactivación del sistema es posible independientemente de que se haya cambiado el aceite del motor o no. Sin embargo, una vez activado el sistema, Suzuki recomienda especialmente que usted cambie el aceite antes de desactivar el sistema.*
- *Aunque el aceite de motor haya sido cambiado cuando el sistema no estaba activado, es necesario realizar la cancelación de cualquier manera.*

SISTEMA DE AVISO DE PARADA DEL MOTOR

Este sistema avisa al operario cuando el motor se para mientras está funcionando.

Cuando el motor se para por cualquier razón, el zumbador de aviso suena tres veces.

SISTEMA DE ALERTA DE AGUA EN EL COMBUSTIBLE

Este motor está equipado con un filtro de combustible / separador de agua integral y con un sistema de alerta asociado.

El sistema de alerta se activará si el agua separada del combustible sobrepasa un volumen específico.

Si este sistema se activa, el icono “Water in Fuel” (Agua en el combustible) y el icono de alarma de precaución “” se visualizarán en todo momento y sonará una chicharra solo cuando el motor esté en punto muerto.

NOTA:

Si se activa este sistema, pare el motor inmediatamente, si las condiciones del viento y el agua no ponen en peligro la seguridad, e inspeccione el filtro de combustible / separador de agua por si tienen agua. O consulte a su concesionario Suzuki Marine autorizado.

Para hacer la inspección y la limpieza del filtro de combustible, consulte FILTRO DE COMBUSTIBLE DE BAJA PRESIÓN en la sección INSPECCIÓN Y MANTENIMIENTO.

INSTALACIÓN DEL MOTOR

⚠ ADVERTENCIA

El sobrepotenciar su bote puede resultar peligroso. La potencia excesiva tendrá un efecto adverso sobre la seguridad del casco y puede causar dificultades de operación/manejo. El bote puede sufrir torsión y daño del casco.

No instale nunca un motor fuera de borda con potencia que sobrepase la máxima recomendada por el fabricante indicada en la "Placa de certificación" del bote. Si no puede localizar la "Placa de certificación" del casco, póngase en contacto con su proveedor marítimo autorizado por Suzuki.

Suzuki recomienda especialmente que los controles e indicadores de su motor fuera borda sean instalados por un agente marino autorizado por Suzuki. El mismo posee herramientas, instalaciones y conocimientos técnicos.

⚠ ADVERTENCIA

Un error en la instalación de su motor fuera de borda y controles e indicadores asociados puede resultar en lesiones personales.

Suzuki recomienda encarecidamente que los controles e indicadores de su motor fuera de borda sean instalados por un agente marino autorizado por Suzuki. Él posee herramientas, instalaciones, y conocimientos técnicos para realizar correctamente el trabajo.

INSTALACIÓN DE LA BATERÍA

REQUISITOS DE LA BATERÍA

No utilice baterías de ciclo profundo ni baterías de gel para arrancar motores.

Utilice una batería de plomo-ácido de 12 voltios que cumpla con las especificaciones indicadas a continuación.

- 1000 amperios de arranque en aplicaciones marinas (MCA)/ABYC,**
- o 800 amperios de arranque en frío (CCA)/SAE**
- o 180 minutos de capacidad de reserva (RC)/SAE**
- o 12 voltios 130 AH (20HR/IEC)**

NOTA:

- *Las especificaciones enumeradas más arriba constituyen los requisitos nominales mínimos de la batería para arrancar el motor.*
- *Cuando conecte baterías en paralelo, éstas deberán ser del mismo tipo, capacidad y fabricante, y, además, su fecha de fabricación deberá ser similar. Cuando sea necesario sustituirlas, éstas deberán ser sustituidas juntas. Consulte a su concesionario Suzuki para conocer la información apropiada relacionada con la instalación de las baterías.*
- *Si las aplicaciones de su embarcación requieren más carga de batería, se recomienda instalar una batería auxiliar, o baterías. Consulte a su concesionario Suzuki para conocer la información apropiada relacionada con la instalación de las baterías.*

INSTALACIÓN DE LA BATERÍA

⚠ ADVERTENCIA

Si coloca la batería cerca del depósito de combustible, una chispa procedente de la batería puede incendiar la gasolina, causando un incendio y/o una explosión.

No coloque el depósito de combustible en el mismo compartimiento/área que la batería.

⚠ ADVERTENCIA

Las baterías producen gas hidrógeno inflamable que puede explotar si están cerca de llamas o chispas.

No fume ni cause chispas nunca cuando trabaje cerca de la batería. Mantenga la batería alejada de las llamas. Para evitar crear chispas cuando cargue la batería, conecte los cables del cargador de baterías a los terminales apropiados antes de conectar la alimentación del cargador.

⚠ ADVERTENCIA

El ácido de la batería es venenoso y corrosivo. Puede causar lesiones serias y dañar las superficies pintadas.

Evite el contacto con los ojos, la piel, la ropa, y las superficies pintadas. Si el ácido de la batería entra en contacto con cualquiera de éstos, lave inmediatamente con grandes cantidades de agua. Si el ácido entra en contacto con los ojos o la piel, solicite inmediatamente atención médica.

Asegure la batería en una zona seca de la embarcación, donde quede alejada de las vibraciones.

NOTA:

- Se recomienda que la batería sea instalada en una caja cerrada.
- Cuando conecte las baterías deberá utilizar tuercas de cabeza hexagonal para asegurar los cables de las baterías a los bornes.

Para conectar la batería, conecte primero el cable rojo procedente del motor al terminal positivo de la batería, y luego conecte el cable negro al terminal negativo de la batería.

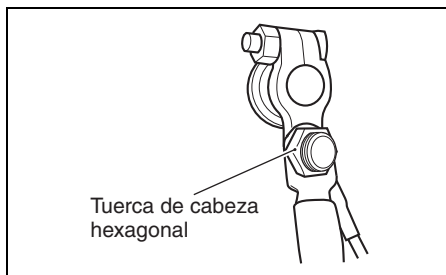
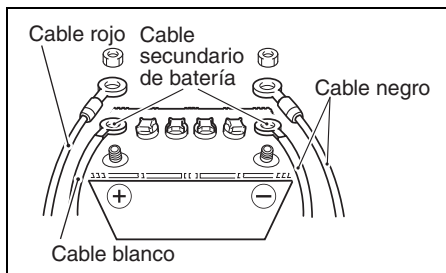

Para retirar la batería, primero desconecte el cable negro desde el terminal negativo, luego desconecte el cable rojo del terminal positivo.

Suzuki recomienda instalar la tapa de terminal en el terminal positivo de la batería para evitar un cortocircuito accidental de los terminales de la batería.

Si necesita una tapa de terminal, póngase en contacto con un concesionario de motores marinos Suzuki autorizado.

Conectar y desconectar la batería como se ha descrito anteriormente ayudará a minimizar la posibilidad de crear un cortocircuito accidental y chispas.

AVISO

El sistema eléctrico o sus componentes pueden dañarse si no se siguen las precauciones apropiadas sobre la batería.

- Cerciórese de fijar correctamente los cables de la batería.
- No desconecte los cables de la batería mientras el motor esté en funcionamiento.

CABLE SECUNDARIO DE BATERÍA

El cable secundario de la batería ① se utiliza para suministrar voltaje al sistema de control del motor. En el cable se ha incorporado un fusible de 30 A ② para proteger el circuito de control.

Si el cable secundario de la batería no está conectado correctamente a la misma, el motor no podrá arrancar.

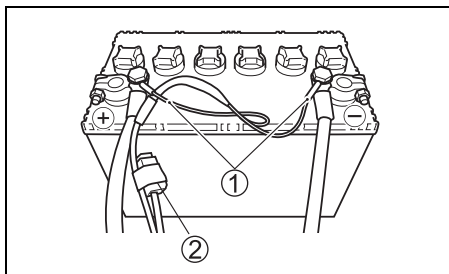

SISTEMA DE CARGA DE DOS BATERÍAS (OPCIÓN)

Si se instala el conjunto del cable aislador de baterías, disponible como componente opcional, y se cambia la posición del fusible de 40 A de estándar a opción, el sistema de carga de dos baterías será efectivo.

Asegúrese de comprobar que el fusible de 40 A no esté fundido en la posición OPT, cuando no se cargue la segunda batería para accesorios. Póngase en contacto con su concesionario de motores marinos Suzuki para hacer la instalación del conjunto del cable aislador.

USO DE LOS ACCESORIOS ELÉCTRICOS

La cantidad de potencia (12V CC) disponible para los accesorios, sin embargo, depende de la condición de operación del motor. Para obtener información detallada, por favor pregúntele al AGENTE AUTORIZADO DE SUZUKI que vende los motores fuera de borda.

NOTA:

La utilización de demasiada potencia para accesorios eléctricos bajo ciertas condiciones de operación puede causar el agotamiento de la batería.

SELECCIÓN, INSTALACIÓN Y DESMONTAJE DE LA HÉLICE

SELECCIÓN DE HÉLICE

Para su motor fuera de borda es esencial utilizar una hélice que sea adecuada a las características de operación del bote. La velocidad del bote cuando opera su motor a admisión completa depende de la hélice que utiliza.

La velocidad excesiva del motor puede dañar seriamente el motor, mientras que una velocidad baja del motor a plena aceleración afectará adversamente el rendimiento. La carga de operación afectará también la selección de la hélice. Las cargas menores en general requieren hélices de paso mayor; las cargas mayores en general requieren hélices de paso menor. Su proveedor marítimo autorizado por Suzuki le ayudará en la selección de la hélice adecuada para su bote.

AVISO

La instalación de una hélice con demasiado o demasiado poco paso causará la velocidad máxima incorrecta del motor, lo que puede dañar seriamente el motor.

Consulte a su concesionario Suzuki Marine autorizado para que le ayude a seleccionar una hélice adecuada para su embarcación.

Usted puede determinar si su hélice es apropiada para utilizarse con su bote utilizando un tacómetro para medir la velocidad del motor cuando opere su bote a aceleración completa, bajo las condiciones mínimas de carga. Si está utilizando la hélice apropiada, la velocidad del motor estará dentro del margen siguiente:

| | | |
|---|--------------------|---|
| Límites de operación a aceleración completa | DF300B DF300BMD | 5300 – 6300 r/min. (min^{-1}) |
| | DF325A | 5300 – 6300 r/min. (min^{-1}) |
| | DF350A DF350AMD | 5700 – 6300 r/min. (min^{-1}) |

Si la velocidad del motor no está dentro de este margen, consulte a su proveedor marítimo autorizado por Suzuki para determinar qué tamaño de hélice es el más apropiado para usted.

INSTALACIÓN Y DESMONTAJE DE LA HÉLICE

▲ ADVERTENCIA

El no tomar las precauciones apropiadas cuando instale o quite la hélice puede resultar en lesiones personales serias.

Cuando instale o quite la hélice:

- Cambie siempre a “NEUTRAL” (punto muerto) y quite la placa de bloqueo del interruptor de parada de emergencia de forma que el motor no pueda arrancarse accidentalmente.
- Póngase guantes para protegerse las manos, y “bloquee” la hélice colocando un bloque de madera entre las paletas y la placa de anticavitación.

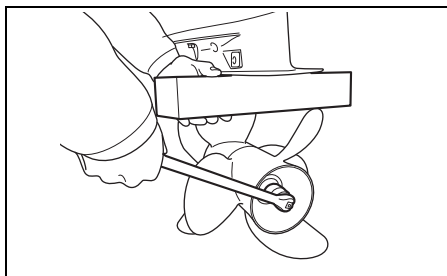

AVISO

Usar la combinación incorrecta de las hélices delantera y trasera puede causar daños en la unidad inferior.

Confirme el tamaño de las hélices delantera y trasera cuando las instale. Las hélices delantera y trasera deberán tener el mismo número de paletas, diámetro y paso.

El tamaño de la hélice se indica a continuación. El primer número muestra el número de paletas, y los números siguientes muestran el diámetro y el paso, en este orden. La letra "F" o "R" al final muestra la posición de instalación.

F: Delante R: Detrás

Ejemplo: 3X15-1/2X25.5F

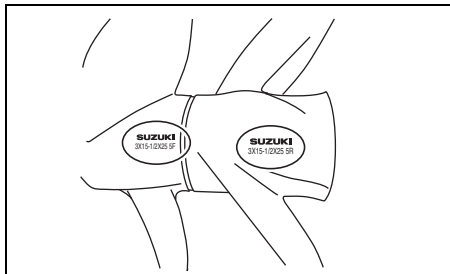

Instalación de la hélice

Para instalar una hélice en su motor fuera de borda, realice el siguiente procedimiento:

1. Cubra las ranuras del eje portahélice ① con grasa resistente al agua para evitar la oxidación.
2. Coloque el tope de la hélice delantera ② en el eje.
3. Alinee la hélice delantera ③ con las ranuras del eje portahélice y deslice la hélice delantera sobre el mismo.
4. Coloque el espaciador de la tuerca de la hélice delantera ④ y el tope de la tuerca de la hélice delantera ⑤ en el eje.

NOTA:

Alinee la sección A del tope ⑤ con la marca punzonada C del espaciador ④ y coloque el tope.

5. Instale la tuerca de la hélice delantera ⑥ y luego apriétela con el par de apriete especificado.

Par de apriete:

125 – 135 N·m (13 – 14 kgf·m/92 – 100 lbf·ft)

NOTA:

- La tuerca de la hélice delantera es una tuerca de rosca a izquierdas.
- Para quitar o instalar la tuerca de la hélice delantera se necesita el "Extractor e instalador de tuercas de hélices" (pieza genuina de Suzuki). Consulte a su concesionario de productos marinos autorizado por Suzuki para adquirir piezas genuinas de Suzuki.
- Alinee el borde de cierre del tope (5) con la ranura de la tuerca de la hélice delantera.

6. Doble el borde de cierre del tope de la tuerca de la hélice delantera ⑤ hacia el lado de la tuerca de la hélice delantera para asegurar la tuerca.

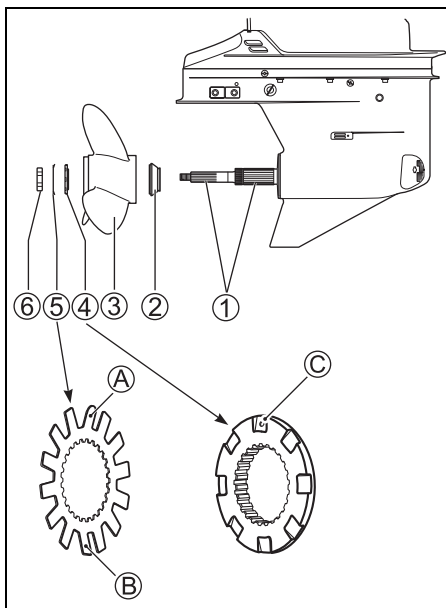

NOTA:

- No doble la sección A ni B del tope de la tuerca de la hélice delantera ⑤ hacia el lado de la tuerca de la hélice delantera.
- Doble dos secciones del borde de cierre del tope de la tuerca de la hélice delantera ⑤.

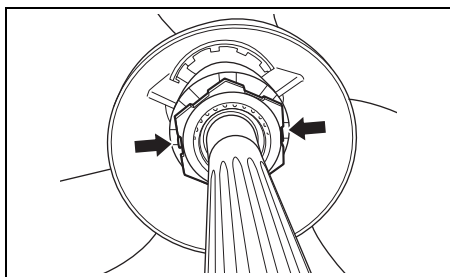

7. Coloque el tope de la hélice trasera ⑦ en el eje.
8. Alinee la hélice trasera ⑧ con las ranuras del eje portahélice y deslice la hélice trasera sobre el mismo.
9. Coloque el espaciador de la tuerca de la hélice trasera ⑨ y la arandela ⑩ en el eje.
10. Instale la tuerca de la hélice trasera ⑪ y luego apriétela con el par de apriete especificado.

Par de apriete:

50 – 60 N·m (5,1 – 6,1 kgf-m/37 – 44 lbf-ft)

11. Alinee las ranuras de la tuerca de la hélice trasera con el agujero del eje, y luego inserte un pasador de aletas nuevo ⑫ y doble los extremos del pasador para bloquearlo en su lugar.

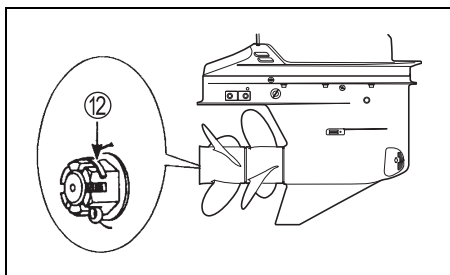
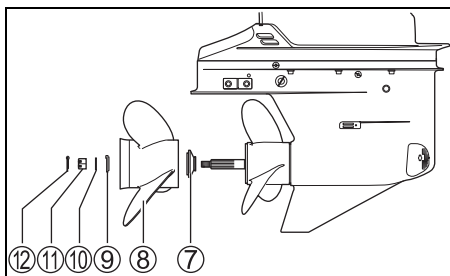

Desmontaje de la hélice

Para desmontar la hélice de su motor fuera-borda, siga el procedimiento siguiente.

1. Cambie a la posición “NEUTRAL”.
2. Quite el pasador de aletas ① de la tuerca de la hélice trasera y quite la tuerca de la hélice trasera ②.
3. Quite la arandela ③, el espaciador ④, la hélice trasera ⑤ y el tope de la hélice trasera ⑥ del eje portahélice.

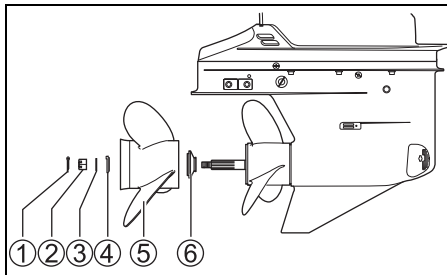

4. Enderece los bordes de cierre del tope de la tuerca de la hélice delantera ⑦ en la tuerca de la hélice delantera y quite la tuerca de la hélice delantera ⑧.

NOTA:

- La tuerca de la hélice delantera es una tuerca de rosca a izquierdas.
- Para quitar o instalar la tuerca de la hélice delantera se necesita el “Extractor e instalador de tuercas de hélices” (pieza genuina de Suzuki). Consulte a su concesionario de productos marinos autorizado por Suzuki para adquirir piezas genuinas de Suzuki.

5. Quite el espaciador de la tuerca de la hélice delantera ⑨, la hélice delantera ⑩ y el tope de la hélice delantera ⑪ del eje portahélice.

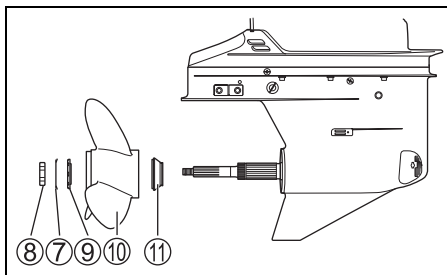

FUNCIONAMIENTO DEL SISTEMA INCLINADOR

INCLINACIÓN Y EQUILIBRIO DE POTENCIA

▲ ADVERTENCIA

El interruptor de equilibrio e inclinación (PTT) automáticos en la cubierta lateral puede activarse accidentalmente cuando el interruptor de encendido está desconectado, lo que puede causar lesiones.

Procure que no se acerquen personas al motor fuera de borda para no activar accidentalmente el sistema PTT.

El mecanismo de "Inclinación y equilibrio de potencia" se opera presionando el interruptor en el lateral de la palanca de control remoto o en el lateral de bador del motor fuera de borda. Para inclinar el motor hacia arriba, presione la parte superior del interruptor. Para inclinar el motor hacia abajo, presione la parte inferior del interruptor.

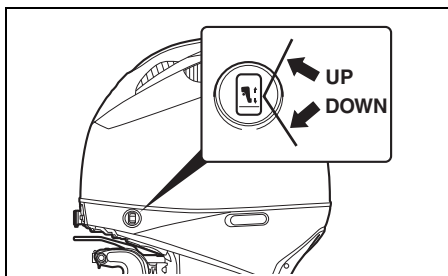
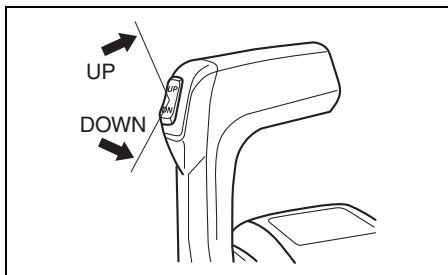

NOTA:

El interruptor PTT de la palanca de control remoto no se puede activar cuando el interruptor de encendido está desactivado.

NOTA:

El funcionamiento repetido del trimado e inclinación de potencia (PTT) provoca el sobrecalentamiento del motor PTT y el circuito de protección puede detener el funcionamiento del motor. Mientras el circuito de protección está activado, el interruptor PTT no funciona. Esta condición de inoperatividad del sistema se anula una vez resuelto el sobrecalentamiento.

LEVA DEL LIMITADOR DE INCLINACIÓN (DF300B/325A/350A)

▲ ADVERTENCIA

El ajuste de la leva del limitador de inclinación no impedirá que el motor fuera de borda se incline completamente hacia arriba y toque la caja del motor si la unidad inferior del motor golpea un objeto a alta velocidad. Tal inclinación y contacto podrían dañar su motor y su embarcación y lesionar a sus ocupantes.

Cuando el motor funcione a alta velocidad, mantenga a todos los ocupantes de la embarcación alejados del motor.

Si el motor fuera borda entra en contacto con la caja del motor de la embarcación mientras lo inclina, ajuste la leva del limitador de inclinación para limitar la posición de inclinación máxima.

1. Ponga el motor en la posición de funcionamiento normal.
2. Gire la leva del limitador de inclinación:
Para reducir la inclinación, mueva la lengüeta Ⓐ de la leva hacia arriba.
Para aumentar la inclinación, mueva la lengüeta Ⓐ de la leva hacia abajo.

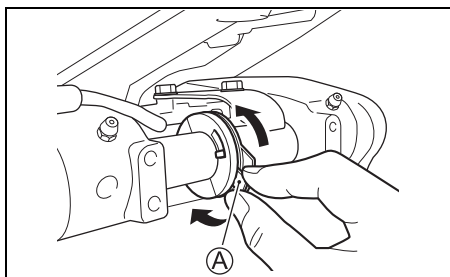

3. Para comprobar su ajuste, incline completamente el motor hacia arriba para comprobar si éste entra en contacto con la caja del motor.

Siga ajustando en caso de ser necesario: Vuelva a poner el motor en la posición de funcionamiento normal para hacer cada ajuste, y repita la comprobación después de terminar cada ajuste.

AJUSTE DE LA POSICIÓN LÍMITE SUPERIOR DE INCLINACIÓN (DF300BMD/350AMD)

Si el motor fuera de borda entra en contacto con el hueco del motor durante la operación de inclinación hacia arriba completa, el ajuste del límite superior deberá realizarse otra vez.

Haga este ajuste después de cancelar el ajuste de la posición actual, como se explica en el procedimiento siguiente.

CANCELACIÓN DEL AJUSTE DEL LÍMITE DE LA POSICIÓN SUPERIOR DE INCLINACIÓN

1. Encienda los circuitos eléctricos.
2. Tire de la placa de bloqueo ① del interruptor de parada de emergencia.

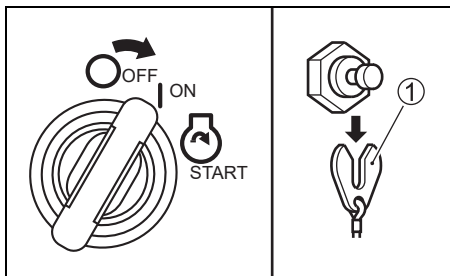

3. Asegúrese de que el mando de control remoto esté en "NEUTRAL".
4. Confirme que el LED SELECT se ilumine, si no es así, pulse el interruptor SELECT en el cuadro del control remoto. Pulse el botón "THROTTLE ONLY" ②.

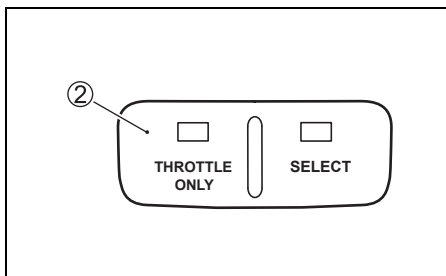

5. Mueva el mando de control hacia adelante hasta que el zumbador de aviso suene una vez.

En ese momento, aparecerá en la pantalla del indicador el mensaje "Set Limit Angle" (Ajustar ángulo límite).

Pulse el lado "UP" del interruptor PTT durante tres segundos y el zumbador sonará brevemente dos veces indicando que el ajuste ha sido cancelado.

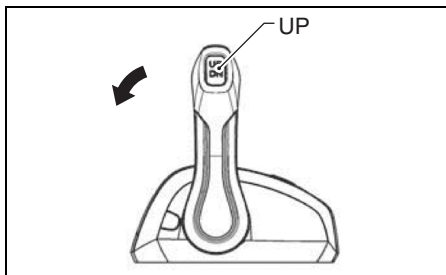

6. Vuelva a poner el acelerador en la posición de cierre completo.

AJUSTE DEL LÍMITE DE LA POSICIÓN SUPERIOR DE INCLINACIÓN

⚠ ADVERTENCIA

El ajuste de la posición del límite superior de inclinación no impedirá que el motor fuera de borda se incline hacia arriba completamente y entre en contacto con el hueco del motor si la unidad inferior del motor golpea un objeto a alta velocidad. Tal inclinación podría dañar su motor y embarcación y causar lesiones a los ocupantes de la embarcación.

Mantenga a todos los ocupantes alejados del motor cuando éste funcione a alta velocidad.

1. Encienda los circuitos eléctricos.
2. Pulse el lado "UP" del interruptor PTT para poder obtener la posición de inclinación hacia arriba completa óptima para la embarcación.
3. Saque la placa de bloqueo del interruptor de parada de emergencia.
4. Asegúrese de que el mando de control remoto esté en "NEUTRAL".
5. Confirme que el LED SELECT se ilumine, si no es así, pulse el interruptor SELECT en el cuadro del control remoto. Pulse el botón "THROTTLE ONLY".
6. Mueva el mando de control hacia adelante hasta que el zumbador de aviso suene una vez.
7. Pulse el lado "UP" del interruptor PTT tres veces antes de que pasen tres segundos. El zumbador sonará una vez brevemente indicando que el ajuste ha sido aceptado.
8. Vuelva a poner el acelerador en la posición de cierre completo e instale la placa de bloqueo en el interruptor de emergencia. Utilice las operaciones de inclinación hacia arriba completa e inclinación hacia abajo completa varias veces pulsando el interruptor PTT, y verifique que el ajuste del límite superior de balanceo esté bien hecho.

INCLINACIÓN MANUAL

⚠ ADVERTENCIA

Podrían producirse lesiones graves si el motor fueraborda cae accidentalmente.

No se coloque nunca debajo del motor mientras esté inclinado.

Si no puede inclinar el motor usando el mecanismo de "Inclinación y equilibrio de potencia" debido a un problema eléctrico o algún otro problema, puede moverlo manualmente. Para inclinar el motor hacia arriba o hacia abajo, gire el tornillo de liberación manual (A) dos vueltas en sentido antihorario, mueva el motor a la posición deseada y, a continuación, vuelva a apretar el tornillo de liberación.

DF300B/325A/350A

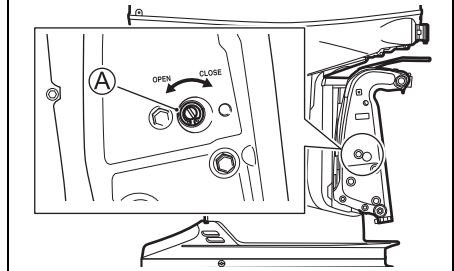

DF300BMD/350AMD

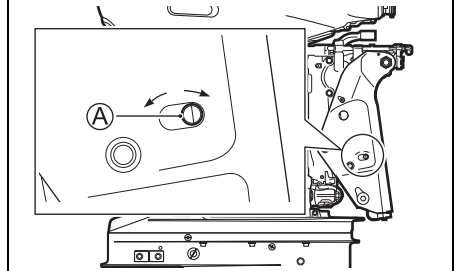

PALANCA DE BLOQUEO DE INCLINACIÓN

Se proporciona de una palanca de bloqueo de inclinación para que pueda apoyar el motor en una posición inclinada para apoyar el motor sin movimiento.

Ajuste de la palanca de bloqueo de inclinación:

1. Incline el motor todo lo que se pueda hacia arriba presionando el interruptor "UP" del mecanismo hidráulico de inclinación y de equilibrio.
2. Tire hacia abajo la ménsula de remolque como se palanca de bloqueo de inclinación.
3. Baje el motor presionando el interruptor "DOWN" del mecanismo hidráulico de inclinación y de equilibrio, hasta que el motor quede soportado por la palanca de bloqueo de inclinación.

DF300B/325A/350A

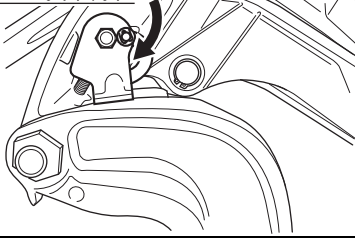

DF300BMD/350AMD

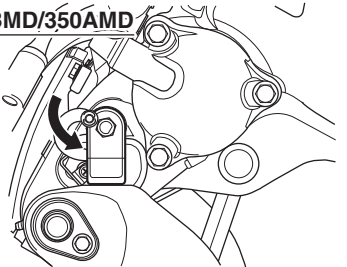

4. Continúe utilizando el interruptor "DOWN" del mecanismo hidráulico de inclinación y de equilibrio hasta que las barras de equilibrio queden completamente replegadas.

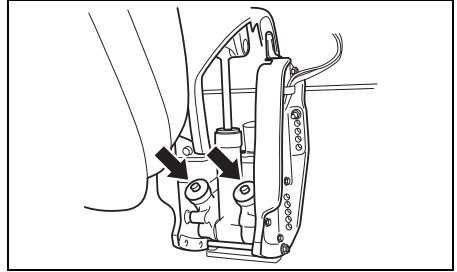

AVISO

Si no repliega completamente los carneros de equilibrio cuando amarre, éstos pueden deteriorarse o corroerse.

Asegúrese de replegar completamente los carneros de equilibrio cuando amarre.

Para soltar la palanca de bloqueo de inclinación, incline el motor todo lo que se pueda hacia arriba utilizando el interruptor "UP" del mecanismo hidráulico de inclinación y de equilibrio, y tire hacia arriba de la palanca de bloqueo de inclinación.

▲ ATENCIÓN

El interruptor de equilibrio e inclinación automático se activará cuando el interruptor de encendido esté desactivado. Si alguien activa el interruptor mientras usted estuviese moviendo la palanca de bloqueo de inclinación, su mano podría lesionarse.

Mantenga a todas las personas alejadas del interruptor de inclinación y equilibrio automático mientras está moviendo la palanca de bloqueo de inclinación.

AVISO

Si utilizase la palanca de bloqueo de inclinación excepto cuando el bote esté amarrado o esté estacionario de alguna otra forma, pueden producirse daños.

El mando de bloqueo de la inclinación hacia arriba alivia la presión de la inclinación motorizada y solo debe utilizarse cuando la embarcación está parada. No utilice el mando de bloqueo de inclinación hacia arriba cuando remolque su embarcación y el motor. Consulte la sección REMOLQUE de este manual.

OPERACIÓN DE LA PALANCA DE LA CUBIERTA DEL MOTOR

EXTRACCIÓN DE LA CUBIERTA DEL MOTOR

Extraiga la cubierta del motor desbloqueando las palancas ①, ② y ③. Tire de las palancas y muévalas hacia arriba para desbloquearlas. Mueva las palancas hacia abajo y empújelas para bloquearlas.

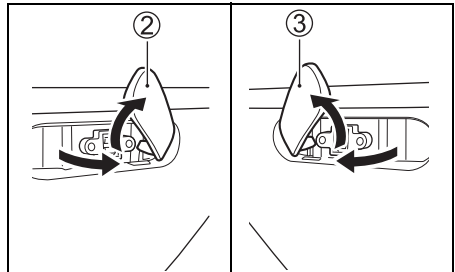
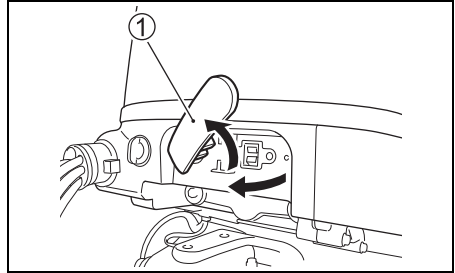

INSPECCIÓN ANTES DE NAVEGAR

⚠ ADVERTENCIA

El no inspeccionar su bote y motor antes de comenzar un viaje puede ser peligroso.

Ajuste de embarcar, realice siempre las inspecciones descritas en esta sección.

Es importante asegurarse de que su bote y motor estén en buenas condiciones y de que usted esté adecuadamente preparado para cualquier emergencia.

Realice siempre las comprobaciones siguientes antes de comenzar a navegar.

- **Asegúrese de tener suficiente combustible y aceite para el paseo programado.**
- **Verifique el nivel de aceite de motor en el cárter.**

AVISO

El utilizar el motor con insuficiente cantidad de aceite puede causar daños serios en el motor.

Compruebe siempre el nivel del aceite de motor antes de cada viaje y añada aceite si es necesario.

Para inspeccionar el nivel de aceite:

NOTA:

Para evitar errores en la lectura del nivel de aceite del motor, inspeccione el mismo después que el motor se haya enfriado.

1. Coloque el motor en posición vertical y extraiga la cubierta del motor. Consulte la sección OPERACIÓN DE LA PALANCA DE LA CUBIERTA DEL MOTOR.
2. Gire la varilla medidora de aceite 90 grados hacia la izquierda, sáquela y limpie el aceite pasando un paño limpio.

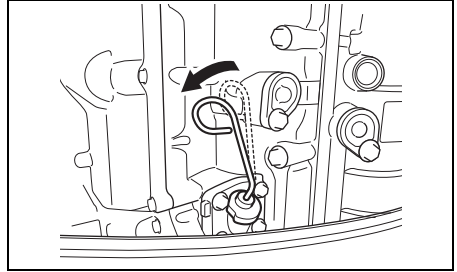

NOTA:

Si el aceite del motor está contaminado o descolorido, reemplácelo por aceite fresco. Refiérase a la sección ACEITE DE MOTOR.

3. Inserte hasta el fondo la varilla medidora y luego retírela otra vez.

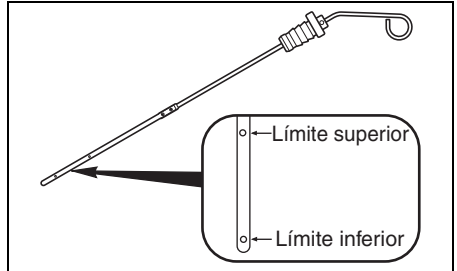

El aceite de la varilla medidora debe estar entre los límites superior e inferior indicados en la misma. Si la indicación del nivel de aceite está cerca del límite inferior, agregue aceite para elevar el nivel del mismo hasta el límite superior.

Colocación de aceite de motor:

1. Extraiga el tapón del orificio para llenado de aceite.
2. Llene con el aceite de motor recomendado, hasta el límite superior.

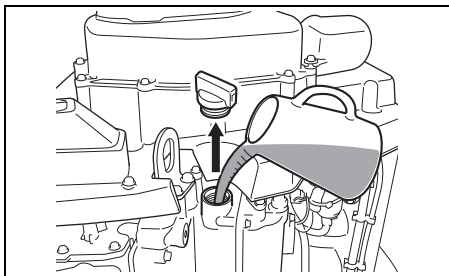

3. Inserte la varilla medidora de aceite y gírela 90 grados hacia la derecha, hacia su posición original como se muestra en la figura.

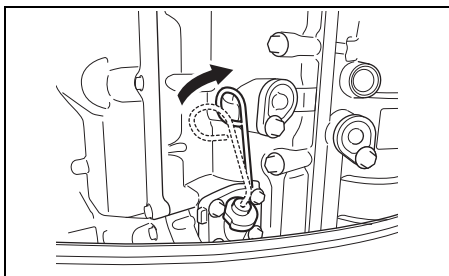

AVISO

Si la perilla de la varilla medidora de aceite no está posicionada correctamente cuando se instala la cubierta del motor, el medidor del nivel del aceite podría dañarse.

Cuando vaya a colocar la cubierta del motor, asegúrese de que la perilla de la varilla medidora de aceite no esté posicionada como se muestra en la figura.

AVISO

El utilizar el motor con excesiva cantidad de aceite puede dañar el motor.

No llene demasiado el motor con aceite.

4. Coloque el tapón del orificio de llenado con aceite y apriételo firmemente.

• Inspección del nivel de solución de la batería.

El nivel debe ser mantenido entre las líneas MAX y MIN, en todo momento. Si el nivel cae por debajo de la indicación MIN, refiérase a la sección MANTENCIÓN.

• Asegúrese de que los cables de la batería estén firmemente conectados a los terminales de la misma.

• Verifique visualmente la hélice para asegurarse de que no está dañada.

• Asegúrese que el motor está firmemente asegurado al yugo.

• Verifique que el mecanismo de “inclinación y equilibrio de potencia” opera apropiadamente.

• Asegúrese que el pasador de inclinación esta instalado en la posición apropiada.

• Asegúrese de que lleva a bordo el equipo de seguridad y emergencia para la navegación.

• Asegúrese de que el interruptor de parada de emergencia funcione correctamente.

• Inspeccione la toma de agua en busca de cualquier obstrucción. La toma de agua deberá estar libre de cualquier obstrucción.

• Inspeccione el sistema hidráulico en busca de cualquier fuga. No deberá haber fugas antes de la salida de la embarcación. (Modelo de dirección integrada)

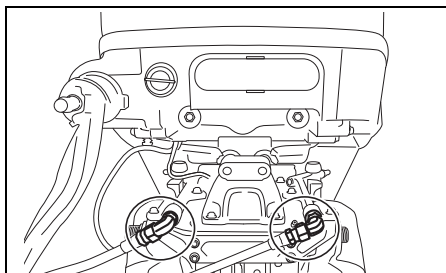

RODAJE

La operación apropiada durante este período de rodaje asegura el rendimiento y vida máximos de su motor. Las siguientes pautas explicarán los procedimientos de rodaje apropiados.

AVISO

El no realizar los procedimientos de rodaje descritos abajo puede resultar en severos daños al motor.

Asegúrese de seguir los procedimientos de rodaje descritos abajo.

El período de rodaje es 10 horas.

Procedimiento para rodaje.

1. Durante 2 horas de funcionamiento:
Permita que funcione en vacío suficientemente (5 minutos aproximadamente), para que el motor se caliente después de haberlo arrancado en frío.

AVISO

El funcionamiento a alta velocidad sin calentamiento suficiente puede causar daños serios en el motor, tales como el agarrotamiento del pistón.

Permita siempre tiempo suficiente de ralentí (5 minutos) para que el motor se caliente antes de hacerlo funcionar a alta velocidad.

Después de calentar el motor a marcha en vacío, hágalo funcionar a la velocidad más baja engranado, durante 15 minutos aproximadamente. Durante la hora y 45 minutos restantes, si las condiciones para navegación son seguras, opere el motor engranado con el acelerador abierto a menos de la mitad (1/2), (3000 r/min).

NOTA:

Usted puede acelerarlo mas allá de los límites recomendados para hacer que la lancha planee, luego reduzca inmediatamente la aceleración hasta los límites recomendados.

2. Durante la hora siguiente:
Si las condiciones de navegación son seguras, opere el motor engranado abriendo el acelerador tres cuartos. Usted puede ocasionalmente utilizar la aceleración máxima, sin embargo no lo haga funcionar continuamente a la máxima velocidad más de 5 minutos de cada vez.

3. 7 horas restantes:
Si las condiciones para navegar lo permiten, opere el motor engranado a la velocidad deseada. Usted puede utilizar ocasionalmente la aceleración máxima, sin embargo no haga funcionar el motor a esta velocidad continuamente durante más de 5 minutos de cada vez.

AVISO

El funcionamiento continuo a aceleración completa durante más de 5 minutos cada vez durante las últimas 7 horas de la operación de rodaje puede causar severos daños al motor, como el agarrotamiento.

Durante las últimas 7 horas de la operación de rodaje, no opere con el acelerador muy abierto durante más de 5 minutos cada vez.

OPERACIÓN

ANTES DE INTENTAR ARRANCAR EL MOTOR

1. El motor ha sido bajado al agua.
2. Asegúrese de que la manguera de combustible del motor y la del tanque de combustible de la lancha estén sujetas firmemente.

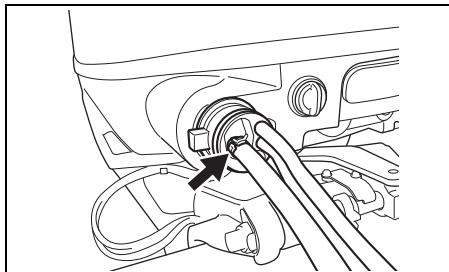

3. Cerciórese de que el motor esté en "NEUTRAL" (punto muerto).

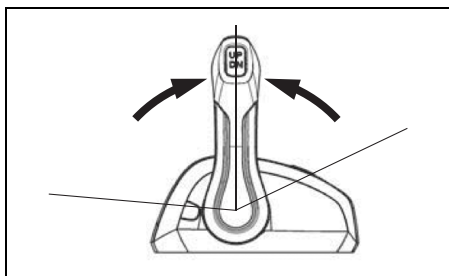

4. Asegúrese de que la placa de bloqueo está en su sitio y que el cable del interruptor de parada de emergencia está bien sujeto a su muñeca o a una zona de la ropa adecuada, como el cinturón.

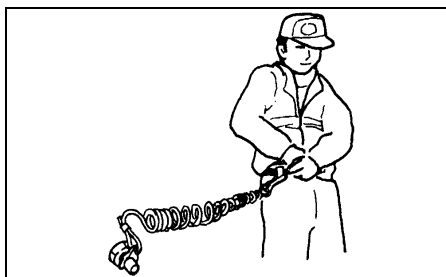
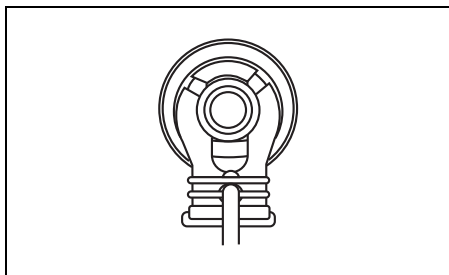

▲ ADVERTENCIA

El no fijar adecuadamente el cordón del interruptor de parada de emergencia o no tomar las precauciones apropiadas para ayudar a asegurarse de que el interruptor de parada de emergencia trabaja adecuadamente puede resultar en lesiones serias o la muerte del operador o los pasajeros.

Tome siempre las precauciones siguientes:

- Asegúrese de que el cordón del interruptor de parada de emergencia esté fijado con seguridad a la muñeca o a una zona apropiada de la rola del operador (cinto, etc.).
- Asegúrese de que no hay obstrucciones que impidan o restrinjan la operación del interruptor de parada de emergencia.
- Tenga cuidado de no tirar del cordón del interruptor de parada de emergencia ni de desprender la placa de bloqueo durante la operación normal. El motor se pararía bruscamente, Y la pérdida de movimiento hacia adelante lanzaría inesperadamente a los ocupantes hacia la parte delantera.

NOTA:

Hay una placa de cierre de plástico de repuesto para uso temporal. Retírela del cable y colóquela en un lugar seguro de la embarcación. Sin embargo, el cable original y la placa de bloqueo deben sustituirse lo antes posible.

ARRANQUE DEL MOTOR

⚠ ADVERTENCIA

Los gases de escape contienen monóxido de carbono venenoso, un gas difícil de detectar porque es incoloro e inodoro. Inhalar monóxido de carbono puede causar la muerte o lesiones serias.

Nunca arranque el motor ni lo deje en funcionamiento en interiores ni donde haya poca o ninguna ventilación.

⚠ ADVERTENCIA

El operar el bote cuando el interruptor de parada de emergencia no funciona adecuadamente puede ser peligroso.

Antes de salir, asegúrese de que el interruptor de parada de emergencia funciona adecuadamente.

NOTA:

Si la placa de bloqueo del interruptor de parada de emergencia no está en su posición, no podrá accionar el motor de arranque.

1. Presione el bulbo cebador de combustible varias veces hasta que sienta una resistencia.

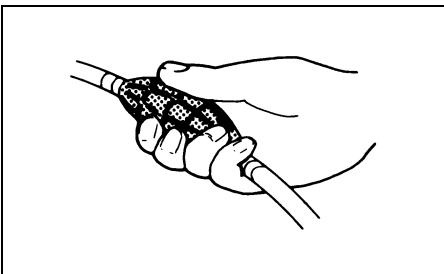

2. Gire hasta que el interruptor de encendido esté en la posición "ON".
3. Al girar el interruptor de encendido hasta la posición "START" se ponen en marcha automáticamente todos los motores.

Después de devolver la llave de encendido a la posición "ON" desde "START", el motor de arranque continúa girando durante 4 segundos hasta que el motor se enciende.

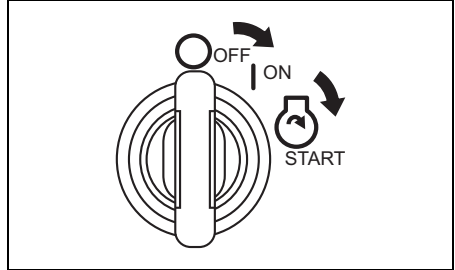

AVISO

Si mantiene la llave de encendido en la posición "START" para poner en marcha el motor, el motor de arranque se puede dañar.

Gire la llave de encendido hasta la posición "START" una vez y suéltela para poner en marcha el motor. El motor girará continuamente durante 4 segundos o hasta que el motor se ponga en marcha.

Para arrancar cada motor individualmente, gire el interruptor de encendido a la posición "ON". A continuación, pulse el interruptor de arranque/parada del panel de interruptores para arrancar cada motor individualmente.

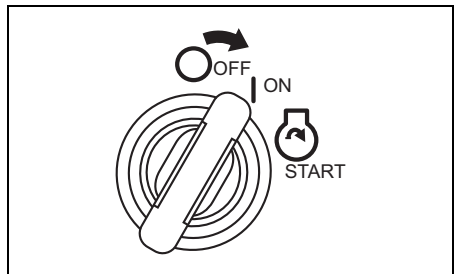

**START
STOP**

AVISO

Si “Low Oil Pressure” se visualiza en la pantalla del medidor mientras funciona el motor fuera borda, el nivel del aceite puede que esté lo suficientemente bajo como para que se dañe el motor.

Pare el motor y compruebe el nivel del aceite.

NOTA:

El tiempo de funcionamiento continuo del motor de arranque está establecido en cuatro segundos.

Cuando se sobrepase este tiempo, el motor de arranque se parará automáticamente.

Si el motor se para, espere diez segundos a que se enfríe el motor y luego inténtelo de nuevo.

4. Caliente el motor durante aproximadamente 5 minutos.

AVISO

El ajuste de la válvula de mariposa a la posición “totalmente abierta” inmediatamente después de arrancar el motor sin proporcionar suficiente calentamiento puede causar un fallo del motor.

Después de arrancar el motor, deje que se caliente suficientemente antes de utilizarlo a alta velocidad.

Inspección de agua de enfriamiento

Tan pronto como el motor arranque, el agua debe comenzar a salir del orificio piloto de agua ①, indicando que la bomba de agua y el sistema de refrigeración están trabajando apropiadamente. Si observa que el agua no sale por ninguno de los orificios de salida de agua pare el motor tan pronto como sea posible y consulte a su concesionario autorizado de motores fuera borda Suzuki.

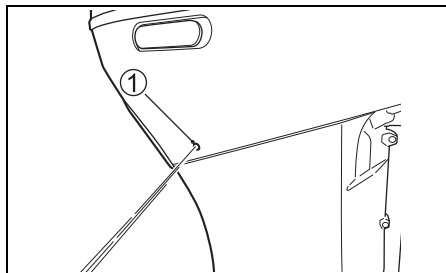

AVISO

No opere nunca su motor fuera de borda cuando no haya agua saliendo del orificio piloto de agua, o podrían resultar daños serios.

Después de arrancar el motor, asegúrese de que sale agua por el orificio piloto de agua.

CONTROL DE VELOCIDAD Y MARCHA

AVISO

(a) Si la velocidad del motor no se deja volver a ralentí y no se reduce la velocidad del bote cuando se cambie de "FORWARD" a "REVERSE" o desde "REVERSE" a "FORWARD", o (b) si no se tiene cuidado al maniobrar el bote marcha atrás, se puede dañar seriamente el motor.

Permita siempre que la velocidad del motor vuelva a ralentí antes de cambiar. Tenga cuidado y utilice la velocidad mínima cuando maniobre el bote marcha atrás. Cerciérese de que la manija/palanca de cambio esté en la posición deseada antes de acelerar.

NOTA:

- En una embarcación equipada con tres motores, el motor central y el motor de babor arrancan con la palanca de cambios de babor ① para enlazar estos dos motores.
- En una embarcación equipada con cuatro motores, los dos motores de babor arrancan con la palanca de cambios ① y los dos motores de estribor arrancan con la palanca de cambios ②.
- En una embarcación equipada con cinco motores, el motor central, el motor central de babor y el motor de babor se arrancan con la palanca de cambio de babor ① para enlazar el motor central con los dos motores de babor y los dos motores de estribor se arrancan con la palanca de cambio ②.
- En una embarcación equipada con seis motores, los tres motores de babor se arrancan con la palanca de cambio ① y los tres motores de estribor se arrancan con la palanca de cambio ②.

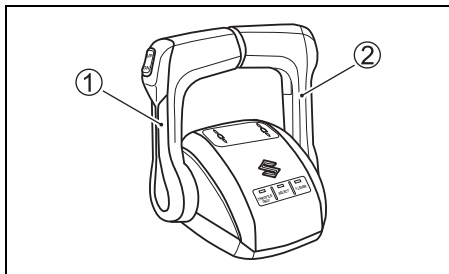

NOTA:

- Cuando se pare el motor, el embrague pasará a la posición neutral independiente de la posición de la palanca de control remoto.
- El embrague no puede cambiar a avance o marcha atrás manejando la palanca de control remoto estando el motor parado.
- Si se intenta cambiar de marcha siendo alta la velocidad del motor, el zumbador sonará dos veces y la luz indicadora de posición de cambio de marcha "N" visualizada en el indicador multifuncional parpadeará. Si se activa este sistema, ponga la palanca de cambio en posición de cierre completo.

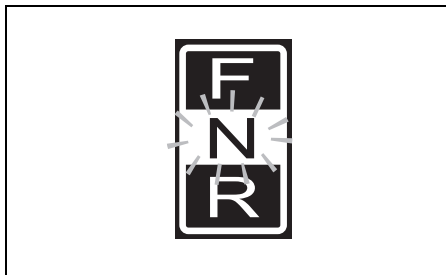

Inversión de dirección

NOTA:

Caja de control remoto tipo B

La caja de control remoto tipo B tiene un mecanismo de bloqueo para ayudar a impedir el cambio por accidente de punto puerto a avance o retroceso. Para soltar el mecanismo de bloqueo, empuje el botón de bloqueo de cambio antes de cambiar.

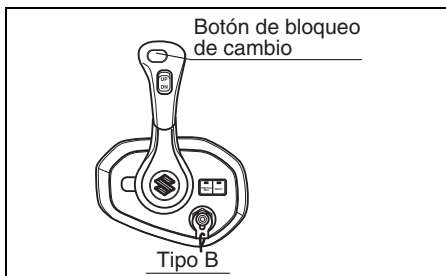

Para cambiar a avance "FORWARD", mueva la palanca de control hacia delante a una posición **A** aproximadamente, como se muestra en la ilustración.

Para cambiar a retroceso "REVERSE", mueva la palanca de control hacia delante a una posición **B** aproximadamente, como se muestra en la ilustración.

En todas las cajas de control Suzuki hay un retén o muesca que permite "notar" las posiciones **A**, **B** y punto muerto. Cambie siempre con rapidez y firmeza de la posición de punto muerto a la posición **A** o **B** para evitar un desgaste anómalo de las superficies de acoplamiento de las marchas y del embrague.

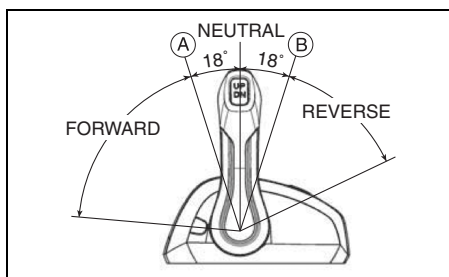

Control de velocidad

Para aumentar la velocidad luego de haber cambiado de marcha, continúe moviendo la palanca de control de avance o retroceso.

⚠ ADVERTENCIA

Como la misma manija se utiliza para cambiar y controlar la velocidad es posible mover la manija pasando el punto de detención y engranar el acelerador. Esto puede hacer que el bote se mueva repentinamente resultando en lesiones personales o daños materiales.

Deberá tener cuidado de no mover la manija de control demasiado hacia delante ni atrás cuando cambie.

PARADA DEL MOTOR

NOTA:

Cuando sea necesario parar el motor en un caso de emergencia, saque la placa de traba del interruptor de parada de emergencia tirando para ello del cable del interruptor de parada de emergencia.

Para detener el motor:

1. Cambie a "PUNTO MUERTO".
2. Después de funcionar el motor a plena aceleración, enfríelo durante unos pocos minutos dejando que funcione al ralenti o a baja velocidad.

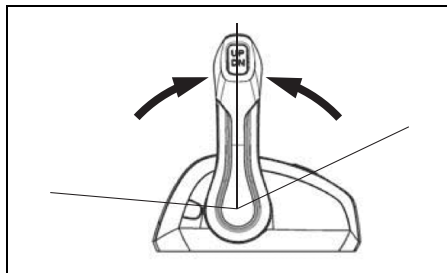

3. Gire la llave de contacto a la posición "OFF" para apagar todos los motores.

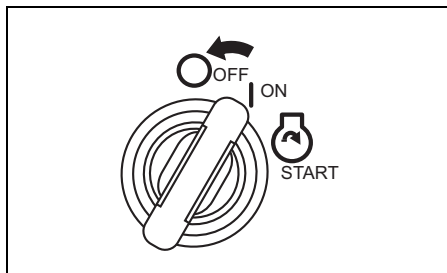

4. Para detener cada motor individualmente, pulse el interruptor de arranque/parada del panel de interruptores para apagar cada motor individualmente.

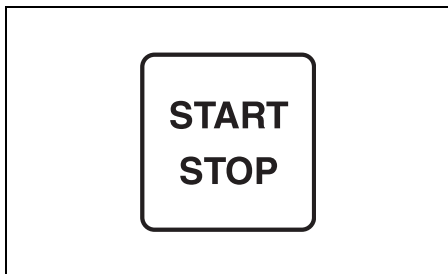

AVISO

Si el interruptor principal se deja en ON cuando el motor no está funcionando, la batería se descargará.

Gire siempre el interruptor principal a la posición OFF cuando el motor no esté funcionando.

⚠ ADVERTENCIA

La utilización no autorizada de su bote podría conducir a un accidente o daño de su bote.

Para evitar el uso sin autorización de su bote asegúrese de retirar la llave y la placa de bloqueo del interruptor de parada de emergencia cuando el bote esté desatendido.

5. Después de parar el motor, desconecte la manguera de combustible del motor fuera de borda si hay un conector de combustible.

⚠ ADVERTENCIA

Si deja el motor parado durante un largo periodo de tiempo con la manguera de combustible conectada, el combustible puede que se derramare.

Desconecte la manguera de combustible del depósito de combustible, si hay un conector de combustible, siempre que deje el motor parado durante un largo periodo de tiempo.

6. Para cerrar la ventilación, gire el tornillo de ventilación de la tapa del depósito de combustible hacia la derecha (si está equipado).

NOTA:

Para asegurarse de que el interruptor de parada de emergencia funciona correctamente, pare el motor de vez en cuando tirando de la palanca de bloqueo mientras hace funcionar el motor a ralentí.

AMARRE

El motor debe ser inclinado hacia arriba, fuera del agua cuando atraca la lancha en aguas poco profundas, o si el motor no ha sido usado por algún tiempo, para protegerlo de daños ocasionados por obstáculos sumergidos durante la marea baja o por la corrosión producida por el agua salada.

Refiérase a la sección PALANCA DE BLOQUEO DE INCLINACIÓN por los detalles de cómo inclinar el motor.

AVISO

El asegurar inadecuadamente su bote puede causar daños en el mismo o en el bote, u otros daños de la propiedad.

No permita que su bote roce contra muros de muelles, desembarcaderos ni otros botes cuando esté amarrado.

OPERACIÓN DEL MODO TROLLING MEDIDOR MULTIFUNCIÓN

Cambio al modo TROLL

Manteniendo pulsado el botón [MENU] durante la operación de crucero a la velocidad de trolling (velocidad mínima), la operación cambiará al modo TROLL.

Para la velocidad de trolling, la velocidad del motor deseada se puede establecer y mantener dentro de un margen de 600 rpm y 1200 rpm usando el botón [▼] o [▲].

NOTA:

- *Este sistema no funcionará bien hasta que el motor esté a la temperatura de funcionamiento normal.*
- *Si se mantiene pulsado el botón [MENU] mientras la palanca de control remoto está en punto muerto, el modo no cambiará al modo TROLL.*
- *Para múltiples motores:*
 - *Si los aceleradores de todos los motores están completamente cerrados y uno de los motores se mete en marcha, el modo troll se activa cuando se pulsa el botón [MENU].*
 - *La velocidad de ralentí de todos los motores se controla al mismo tiempo.*

Ajuste de la velocidad del modo trolling:

- Cuando pulse el botón [▲], se emitirá un pitido corto y la velocidad del motor aumentará en 50 rpm.
- Cuando pulse el botón [▼], se emitirá un pitido corto y la velocidad del motor se reducirá en 50 rpm.

NOTA:

- *Cuando pulse el botón [▼] en el límite superior de la velocidad "troll" de todos los motores, la velocidad del motor no cambiará y se emitirán tres pitidos largos.*
- *Cuando pulse el botón [▲] en el límite inferior de la velocidad "troll" de todos los motores, la velocidad del motor no cambiará y se emitirán tres pitidos largos.*
- *Para múltiples motores:*
 - *Si el conmutador se utiliza cuando un motor ha alcanzado el límite de ajuste de la velocidad de trolling, mientras que otro motor no la ha alcanzado, sonará un pitido corto y las rpm del motor que no ha alcanzado el límite de ajuste cambiará.*
- *La operación de cambio y el control de mariposa de gases permanecerán operacionales, hasta en el modo de trolling.*

Cancelación del modo de trolling:

El modo de trolling puede cancelarse cambiando la palanca de control remoto a la posición de punto muerto, o aumentando la velocidad del motor a 3000 rpm o más. En ambos casos, cuando se cancele el modo de trolling, sonarán dos pitidos cortos.

NOTA:

Consulte también el "Manual de uso del indicador multifuncional SMG4" que se suministra con el producto para obtener instrucciones de uso detalladas.

Para más información, póngase en contacto con su concesionario Suzuki Marine autorizado.

CONMUTADOR DE MODO TROLL (Elemento opcional)

Cambio al modo TROLL

Si mantiene pulsado el interruptor "UP" o "DN" mientras navega a velocidad de arrastre (velocidad mínima), cambiará al modo TROLL. Para la velocidad de arrastre, la velocidad deseada del motor puede ajustarse y mantenerse dentro del rango de 600 r/min a 1200 r/min utilizando el interruptor "UP" o el interruptor "DN".

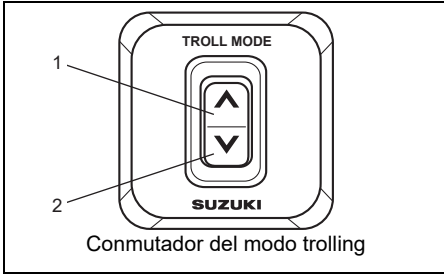

1. Interruptor "UP"
2. Interruptor "DN"

NOTA:

Póngase en contacto con su concesionario autorizado de motores fuera de borda Suzuki para obtener más información.

Ajuste del modo trolling:

1. Cambie a marcha adelante y asegúrese de que la mariposa de gases esté completamente cerrada (velocidad de ralentí).
2. Pulse "UP" o "DN" del conmutador de modo troll hasta que oiga un pitido. Al mismo tiempo, la pantalla multifunción cambiará a la pantalla específica del modo TROLL y se visualizará en **TROLL** la pantalla de medición. Cuando se visualice la pantalla "Engine Speed Screen" o "All Items Screen", la pantalla de velocidad del motor cambiará automáticamente de visualización analógica a digital.

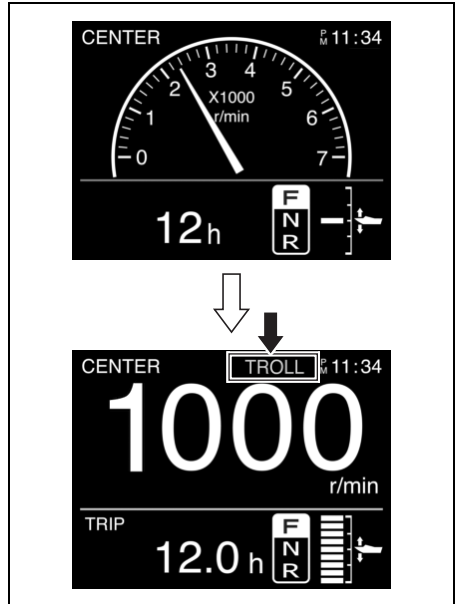

NOTA:

- *Este sistema no funcionará bien hasta que el motor esté a la temperatura de funcionamiento normal.*
- *Si se mantiene pulsado el conmutador mientras la palanca de control remoto está en punto muerto, el modo no cambiará al modo TROLL.*
- *Para múltiples motores:*
 - *Asegúrese de que las manillas de control PORT y STBD están colocadas en posición de avance o retroceso en la posición de aceleración completamente cerrada (velocidad de ralentí en marcha) antes de pulsar el interruptor de modo de troll.*
 - *La velocidad de ralentí de todos los motores se controla al mismo tiempo.*

Ajuste de la velocidad del modo trolling:

- Cuando se presiona el conmutador "UP" suena un pitido corto y la velocidad del motor aumenta 50 rpm.
- Cuando se presiona el conmutador "DN" suena un pitido corto y la velocidad del motor se reduce 50 rpm.

NOTA:

La operación de cambio y el control de mariposa de gases permanecerán operacionales, hasta en el modo de trolling.

Cancelación del modo de trolling:

El modo de trolling puede cancelarse cambiando la palanca de control remoto a la posición de punto muerto, o aumentando la velocidad del motor a 3000 rpm o más. En ambos casos, cuando se cancele el modo de trolling, sonarán dos pitidos cortos.

OPERACIÓN EN AGUAS POCO PROFUNDAS

Cuando opere su bote en aguas poco profundas, puede ser necesario inclinar el motor más alto que el ángulo de equilibrio normal. Cuando inclina el motor más allá del ángulo de equilibrio normal, deberá operar el bote a bajas velocidades. Después de volver de la parte de aguas poco profundas, asegúrese de descender el motor al ángulo de equilibrio normal.

Para inclinar el motor por encima del ángulo de trimado normal, utilice el interruptor de trimado e inclinación automático.

▲ ADVERTENCIA

Cuando el motor está inclinado más allá de la posición máxima de equilibrio, la ménsula giratoria no tendrá soporte lateral desde la ménsula de sujeción y el sistema de inclinación será inestable para amortiguar el motor si la unidad inferior golpea un obstáculo. Esto podría causar lesiones en los ocupantes.

No accione el motor a más de 1500 r/min ni maniobre el bote en posición de planeo con el motor inclinado más allá de la posición máxima de equilibrio.

AVISO

Si el motor golpea el fondo, pueden producirse daños serios.

No permita que el motor golpee el fondo. Si el motor golpea el fondo, inspecciónelo inmediatamente para ver si se ha dañado.

OPERACIÓN EN AGUA SALADA

Después de hacer funcionar el motor en agua salada, es necesario lavar los pasajes de agua con agua dulce y limpia cómo se indica en la sección LAVADO DE LOS PASAJES DE AGUA. Si usted no lava los pasajes de agua, la sal puede corroer el motor y acortar su vida de servicio.

OPERACIÓN EN AGUA GÉLIDA

Cuando opera su motor fuera de borda en temperaturas de congelamiento, deberá mantener la unidad inferior sumergida dentro del agua en todo momento.

Cuando saque el motor del agua, colóquelo vertical hasta que el sistema de refrigeración quede completamente drenado.

AVISO

Si deja su motor fuera de borda fuera del agua a temperaturas de congelación con agua en el sistema de refrigeración, tal agua puede congelarse y expandirse, causando daños serios en el motor.

Cuando su motor fuera de borda esté en temperaturas de congelación, mantenga la unidad inferior sumergida en el agua en todo momento. Cuando guarde el motor fuera del agua en temperaturas de congelación, colóquelo en posición vertical de forma que el sistema de refrigeración se drene completamente.

PRECAUCIONES SOBRE EL USO DE VARIOS MOTORES

Navegue normalmente haciendo funcionar todos los motores fueraborda.

Si navega utilizando solo algunos motores fueraborda, asegúrese de hacerlo a baja velocidad.

Además, asegúrese de poner el embrague de los motores fueraborda no utilizados en punto muerto, pare sus motores y, a continuación, incline hacia arriba los motores fueraborda.

AVISO

Si navega con las hélices de los motores fueraborda no utilizados parcialmente sumergidas, el agua podría fluir hacia atrás por el lado del escape y causar daños en los motores.

Por lo tanto, asegúrese de poner el embrague de los motores fueraborda no utilizados en punto muerto, pare sus motores, incline hacia arriba los motores fueraborda y, a continuación, navegue como de costumbre.

AJUSTES

AJUSTE DEL ÁNGULO DE EQUILIBRIO

▲ ADVERTENCIA

El ángulo de equilibrio afecta enormemente la estabilidad de la dirección. Si el ángulo de equilibrio es demasiado pequeño, el bote puede “arar” o “sobrevirar”. Si el ángulo de equilibrio es demasiado grande, el bote puede “oscilar de banda a banda” o “aplastarse”. Estas condiciones, que resultan en la pérdida del control de la dirección, pueden causar el que los ocupantes se caigan por la borda.

Mantenga siempre el ángulo de equilibrio apropiado basado en la combinación de su bote, el motor, y el hélice, así como las condiciones de operación.

▲ ADVERTENCIA

Cuando el motor está inclinado más allá de la posición máxima de equilibrio, la ménsula giratoria no tendrá soporte lateral desde la ménsula de sujeción y el sistema de inclinación será inestable para amortiguar el motor si la unidad inferior golpea un obstáculo. Esto podría causar lesiones en los ocupantes.

No accione el motor a más de 1500 r/min ni maniobre el bote en posición de planeo con el motor inclinado más allá de la posición máxima de equilibrio.

Para mantener la estabilidad de la dirección y un buen rendimiento, mantenga siempre el ángulo de equilibrio como se muestra en la ilustración. El ángulo de equilibrio apropiado varía dependiendo de la combinación del bote, motor, y hélice, como también de las condiciones de operación.

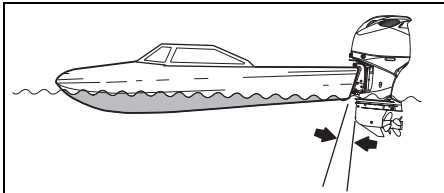

- Ángulo de equilibrio demasiado pequeño (el bote tiende a arcar)

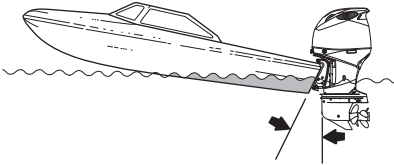

- Ángulo de equilibrio demasiado grande (el bote tiende a aplastarse)

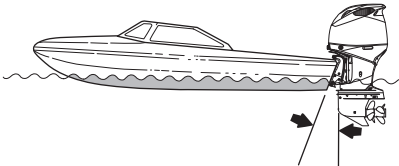

- Ángulo de equilibrio apropiado

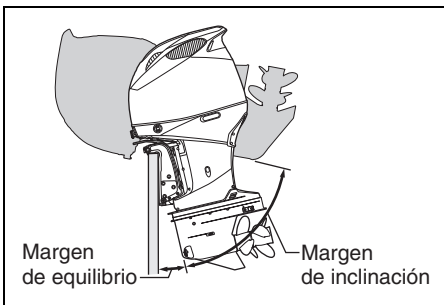

AVISO

Si maniobra el bote con el motor trimado más allá de la posición máxima de equilibrio, los orificios de admisión de agua pueden quedar sobre la línea de flotación, causando daños serios en el motor debido al recalentamiento.

No maniobre nunca el bote con el motor trimado más allá de la posición máxima de equilibrio.

Realice una prueba de funcionamiento en el bote para determinar si el ángulo de inclinación necesita algún ajuste. Ajuste el ángulo de inclinación usando el sistema de inclinación y equilibrio.

Consulte la sección INCLINACIÓN Y EQUILIBRIO.

Si sigue sin poder obtener un buen rendimiento, puede que haya un problema con la altura de montaje del motor. Consulte a su concesionario para solicitar su ayuda.

Ajuste automático del ángulo de trimado

Este motor fueraborda está equipado con la función de ajuste automático del ángulo de trimado. La función ajusta automáticamente el ángulo de trimado de forma adecuada. Consulte el "MANUAL DE USO DEL INDICADOR MULTIFUNCIONAL SMG4" suministrado con el producto.

AJUSTE DE LA PALANCA DE CONTROL

La fricción y la fuerza de detención de la palanca de control se pueden ajustar según las preferencias del operador. El ajuste de la fricción de la palanca de control cambiará el esfuerzo necesario para mover la palanca de control. Esto ayudará a impedir el movimiento no deseado de la palanca de control bajo condiciones de mala mar. Consulte a su concesionario de productos marinos autorizado por Suzuki para ajustar la fricción y la fuerza de detención de la palanca de control.

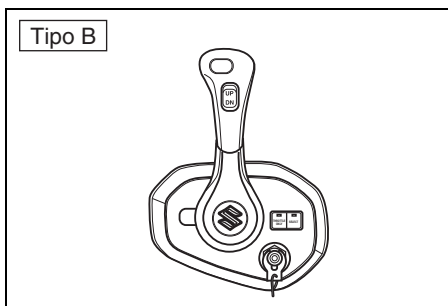
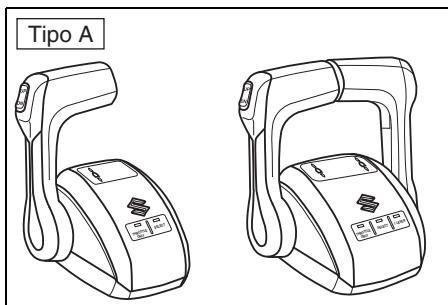

| Tipo | Elemento ajustable |
|------|--------------------------------|
| A | Fricción y fuerza de detección |
| B | Fricción |

REGULACIÓN DE LA VELOCIDAD EN VACÍO

La velocidad de ralentí ha sido ajustada en fábrica entre 550 – 650 r/min. en punto muerto.

NOTA:

Si no es posible ajustar la velocidad de ralentí dentro de los límites especificados, póngase en contacto con su distribuidor autorizado de motores fuera de borda Suzuki.

AJUSTE DE SUJECIÓN DE LA CUBIERTA DEL MOTOR

Si usted siente que la sujeción de la cubierta del motor está floja o demasiado apretada cuando bloquea las palancas, ajuste la sujeción de la forma siguiente:

1. Afloje los pernos ①.
2. Ajuste la posición de los fijadores ②. Para aumentar la fuerza de sujeción, mueva los fijadores en el sentido ①. Para disminuir la fuerza de sujeción, mueva los fijadores en el sentido ②.
3. Apriete los pernos.

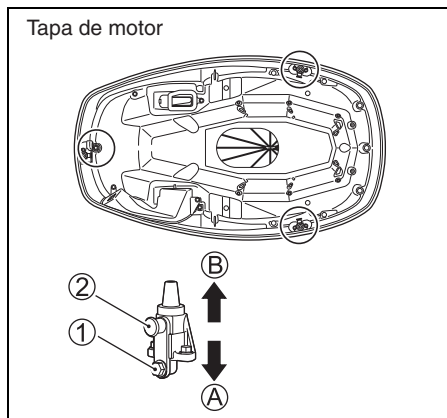

AVISO

Si la perilla de la varilla medidora de aceite no está posicionada correctamente cuando se instala la cubierta del motor, el medidor del nivel del aceite podría dañarse.

Cuando vaya a colocar la cubierta del motor, asegúrese de que la perilla de la varilla medidora de aceite no esté posicionada como se muestra en la figura.

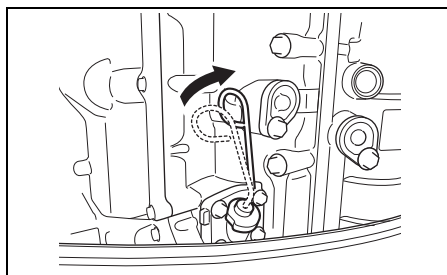

EXTRACCIÓN Y TRANSPORTE DEL MOTOR

EXTRACCIÓN DEL MOTOR

Si necesita retirar el motor fuera de borda de su bote, recomendamos que solicite hacer el trabajo a su distribuidor autorizado de motores fuera de borda Suzuki.

TRANSPORTE DEL MOTOR

Cuando transporta el motor, colóquelo vertical u horizontalmente.

Transporte vertical:

Coloque el motor en el portador asegurando el soporte de sujeción con dos juegos de pernos y tuercas de yugo.

No use nunca un soporte de pantalla para transportar el motor.

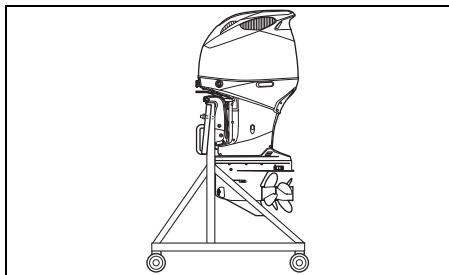

Transporte horizontal:

1. Drene el aceite del motor. Refiérase a la sección ACEITE DE MOTOR.

2. Drene la gasolina del separador de vapor de la siguiente manera:

- (1) Retire la cubierta del motor.
- (2) Inclíne el motor completamente hacia arriba.
- (3) Retire el extremo ① de la manguera de drenaje.

(4) Afloje el tornillo de drenaje del separador de vapor ② y drene la gasolina.

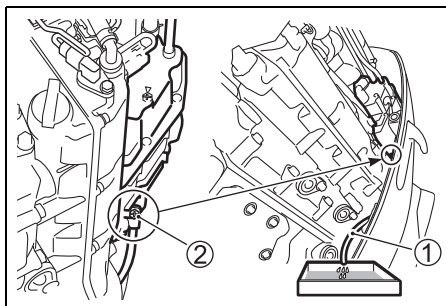

▲ ADVERTENCIA

La gasolina es extremadamente inflamable y tóxica. Puede causar un incendio, y puede ser peligrosa para personas y animales.

Utilice un recipiente apropiado y seguro para guardar la gasolina drenada del motor fuera de borda. Mantenga la gasolina alejada de chispas, llamas, personas, y animales.

AVISO

Si se deja gasolina derramada en la superficie pintada, esto puede causar una mancha o decoloración del recubrimiento de la superficie.

Limpie cualquier gasolina derramada inmediatamente con un paño suave, etc.

(5) Después de drenar, reapriete el tornillo de drenaje del separador de vapor ②.

(6) Inclíne hacia abajo el motor y vuelva a poner la manguera de drenaje ①.

AVISO

Si la perilla de la varilla medidora de aceite no está posicionada correctamente cuando se instala la cubierta del motor, el medidor del nivel del aceite podría dañarse.

Cuando vaya a colocar la cubierta del motor, asegúrese de que la perilla de la varilla medidora de aceite no esté posicionada como se muestra en la figura.

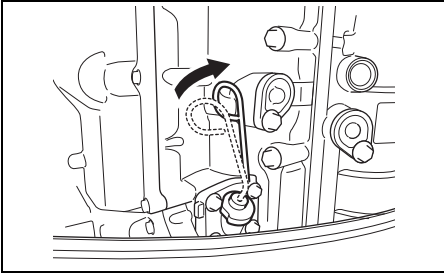

3. Apoye el motor en un protector de caja con el lado del orificio apuntando hacia abajo como se muestra.

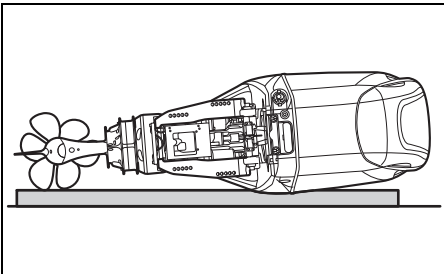

▲ ADVERTENCIA

El combustible derramado o el vapor del combustible pueden causar un incendio y ser peligrosos para la salud.

Tome siempre las precauciones siguientes:

- Vacíe el combustible del tubo de combustible y del separador de vapor antes de transportar el bote/motor fuera de borda y antes de retirar el motor del bote.
- NO apoye el motor en uno de sus lados sin haber drenado el combustible.
- Mantenga el motor alejado de las llamas o chispas.
- Limpie inmediatamente el combustible derramado.

AVISO

Si no tiene cuidado cuando apoye el motor sobre u lado y no toma las precauciones necesarias como drenar completamente primero el aceite del motor y el agua de refrigeración, pueden ocurrir problemas. El aceite del motor puede entrar en el cilindro a través del cárter, y puede entrar agua al cilindro a través del escape, o es posible que se dañen las envolventes externas.

Drene siempre completamente el aceite del motor y el agua de refrigeración antes de colocar el motor sobre un lado, y tenga cuidado cuando coloque el motor sobre el piso.

AVISO

Si deja la unidad inferior de su motor fuera de borda colocada a mayor altura que el cabezal motor durante el transporte o el almacenamiento, el agua puede entrar en él y dañar el motor.

No deje nunca la unidad inferior a más altura que la del cabezal motor cuando transporte o almacene su motor fuera de borda.

REMOLQUE

Cuando sea necesario remolcar su bote con el motor montado, mantenga el motor en su posición normal de operación a menos que no haya suficiente espacio sobre el suelo. Si necesita más espacio sobre el suelo, remolque el motor en la posición inclinada usando una barra de soporte del travesaño o un dispositivo similar para soportar el peso del motor.

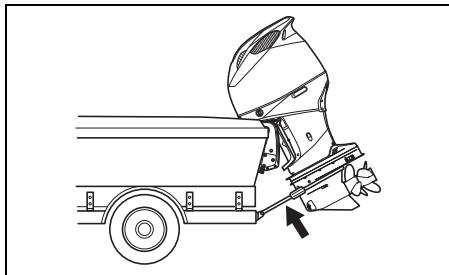

MODELO DE DIRECCIÓN INTEGRADA

Para el remolque del motor, debe obtener el tope de dirección (pieza original de Suzuki).

NOTA:

- Consulte a su concesionario de productos marinos autorizado por Suzuki para obtener las piezas originales de Suzuki.
- Consulte el "Manual de instrucciones del tope de dirección" suministrado con el producto para obtener instrucciones detalladas de funcionamiento.

AVISO

Si utiliza el palanca de bloqueo de inclinación hacia arriba en la posición de completamente inclinado hacia arriba cuando remolque el bote, el movimiento de remolque o las superficies malas de la carretera pueden hacer que se suelte el bloqueo de inclinación, resultando en daños en el motor y el mecanismo de bloqueo de inclinación.

No utilice nunca el palanca de bloqueo de inclinación hacia arriba para sujetar el motor en la posición de completamente inclinado hacia arriba cuando remolque el bote. Utilice una barra de soporte del peto de popa o un dispositivo similar para soportar el peso del motor.

INSPECCIÓN Y MANTENIMIENTO

PROGRAMA DE MANTENIMIENTO

Es importante inspeccionar y realizar los servicios de mantenimiento de su motor fuera de borda regularmente. Siga la tabla del programa de mantenimiento. A cada intervalo, asegúrese de realizar el servicio indicado.

Los intervalos de mantenimiento deben juzgarse por la cantidad de horas o número de meses, cualquiera que se cumpla primero.

▲ ADVERTENCIA

Los gases de escape contienen monóxido de carbono venenoso, un gas difícil de detectar porque es incoloro e inodoro. Inhalar monóxido de carbono puede causar la muerte o lesiones serias.

Nunca arranque el motor ni lo deje en funcionamiento en interiores ni donde haya poca o ninguna ventilación.

▲ ADVERTENCIA

El mantenimiento incorrecto o el no realizar el mantenimiento recomendado puede ser peligroso. El mantenimiento incorrecto o el no realizar el mantenimiento aumenta las probabilidades de que se produzca un accidente o que el equipo se dañe.

Asegúrese de que el mantenimiento se realiza de acuerdo con el programa de la tabla del programa de mantenimiento. Suzuki recomienda que solo su concesionario Suzuki Marine autorizado o un mecánico de servicio cualificado realicen el mantenimiento de aquellos elementos de la tabla del programa de mantenimiento que están marcados con un asterisco (*). Si tiene experiencia mecánica puede realizar el mantenimiento de los ítems sin marcar consultando las instrucciones de esta sección. Si no está seguro de poder completar bien cualquiera de los trabajos de mantenimiento sin marcar, pida a su proveedor marítimo autorizado por Suzuki que realice el mantenimiento por usted.

▲ ADVERTENCIA

Su seguridad y la de sus pasajeros dependen del buen mantenimiento del motor fuera de borda.

Siga cuidadosamente las instrucciones de inspección y mantenimiento. Si no posee experiencia mecánica. No intente realizar usted mismo el mantenimiento de su motor fuera de borda. Podría lesionarse o dañar el motor.

AVISO

Los intervalos de mantenimiento de la tabla del programa de mantenimiento están diseñados para un uso normal de su motor fueraborda. Si su motor fueraborda se utiliza bajo condiciones severas, como se indica más abajo, puede que necesite realizar el mantenimiento más a menudo de lo indicado en la tabla.

- Funcionamiento frecuente con la mariposa de gases abierta al máximo
- Funcionamiento continuo prolongado a la máxima velocidad
- Funcionamiento continuo prolongado al ralentí o a baja velocidad
- Funcionamiento frecuente en aguas turbias, con sedimentos, arenosas, ácidas o poco profundas
- Funcionamiento sin el calentamiento apropiado
- Aceleración y desaceleración frecuentes y abruptas
- Operaciones de cambio frecuentes

El no realizar el mantenimiento con mayor frecuencia podría resultar en daños.

Con respecto a los intervalos de mantenimiento apropiados para sus condiciones de utilización, consulte a su proveedor marítimo autorizado por Suzuki. Cuando reemplace piezas de su motor fuera de borda, Suzuki recomienda encarecidamente utilizar solamente piezas de recambio Suzuki genuinas o sus equivalentes.

TABLA DEL PROGRAMA DE MANTENIMIENTO

| Intervalos Ítem | Primer mes o 20 hr. | Cada 100 horas o cada 12 meses | Cada 200 horas o cada 12 meses | Cada 300 horas o cada 36 meses |
|--|---|--------------------------------------|--------------------------------------|--------------------------------------|
| Bujías | | I | | |
| Línea de respiro y combustible | I | I | | |
| Aceite de motor | R | R | | |
| Aceite de engranajes | R | R | | |
| * Aceite de engranajes de la dirección (modelo de dirección integrada) | | | | I |
| Lubricación | I | I | | |
| Ánodos (externo) | I | I | | |
| * Ánodos (cabezal motor interno) | | I | | |
| Cables de conexión | I | I | | |
| Batería | I | I | | |
| Filtro de combustible de baja presión | I | I | | |
| | Reemplace cada 400 horas o cada 2 años. | | | |
| * Filtro de la bomba de combustible de baja presión | Reemplace cada 1000 horas. | | | |
| * Filtro de aceite del motor | R | | R | |
| * Velocidad de ralentí | I | | I | |
| * Holgura de los taqués | | | | I |
| * Bomba de agua | | | I | |
| * Impulsor de la bomba de agua | | | I | R |
| Tuerca de hélice, pasador y tope de tuerca delantera | I | I | | |
| * Pernos y tuercas | T | T | | |
| * Termostato | | I | | |

I: Inspeccione, limpie, ajuste, lubrique o reemplace, si es necesario. T: Apriete R: Reemplace

Suzuki recomienda que el mantenimiento de los ítems de la tabla de arriba marcados con un asterisco (*) sea realizado por su proveedor marítimo autorizado por Suzuki o un mecánico cualificado.

NOTA:

Filtro de combustible separador de agua

Reemplace el elemento del filtro cada 12 meses (o con mayor frecuencia si así lo recomienda el fabricante del filtro).

CONJUNTO DE HERRAMIENTAS

Nuestros motores fuera borda vienen con un conjunto de herramientas. Consérvelas a bordo en su lancha y asegúrese de que todos los artículos suministrados permanezcan en la misma caja.

El conjunto de herramientas contiene lo siguiente:

- ① Bolsa para herramientas
- ② Llave de cubo de 8 mm
- ③ Llave de cubo de 8 × 10 mm
- ④ Llave de cubo de 16 mm
- ⑤ Destornilladores combinados
- ⑥ Empuñadura para destornillador
- ⑦ Alicates
- ⑧ Llave hexagonal 4 mm
- ⑨ Llave hexagonal 8 mm
- ⑩ Junta (de repuesto) del tapón de drenaje de aceite del motor

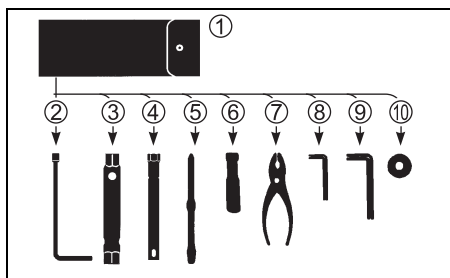

NOTA:

El conjunto de herramientas puede diferir del conjunto mencionado dependiendo de las especificaciones del motor.

BUJÍA

AVISO

Cuando manipule las bujías de iridio/platino no toque el electrodo central porque ésta podría dañarse fácilmente.

No toque el electrodo central de una bujía de iridio. Evite limpiarlo o ajustar la distancia entre electrodos.

Extraiga las bujías de la forma siguiente:

1. Retire la cubierta del motor.
2. Retire los pernos de las ménsulas de la bobina de encendido y retire también las ménsulas de la bobina de encendido ①.

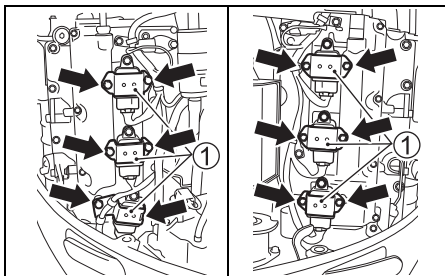

3. Quite el perno que asegura la bobina de encendido.
4. Extraiga la bobina de encendido.

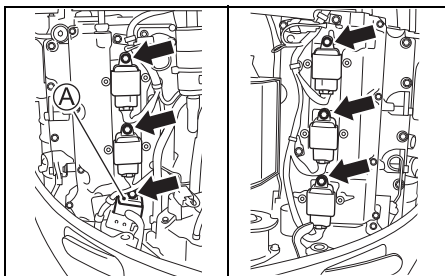

NOTA:

Gire la bobina de encendido A hacia la derecha como se muestra en la figura para retirarla. La instalación se hace en sentido inverso al realizado para retirarla.

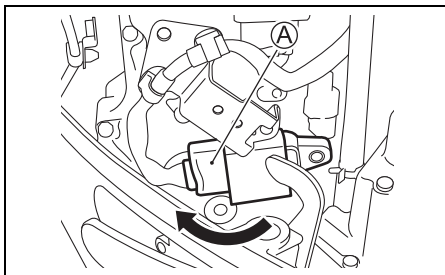

5. Afloje y extraiga la bujía usando la llave de cubo ② y el instalador ③ de la bolsa de herramientas.

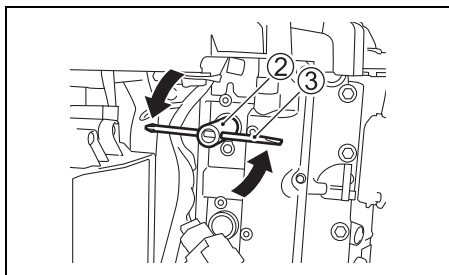

Su motor fuera borda viene equipado con la siguiente bujía de encendido “estándar” para uso normal.

Bujía estándar:
NGK ILZKR7D8

AVISO

Los tipos de bujías sin resistor interferirán con la función de encendido electrónico, causando fallo de encendido u otros problemas con los equipos y accesorios electrónicos del bote.

Utilice **SÓLO** bujías de tipo resistor en su motor fuera de borda.

Inspeccione la bujía por si tiene desgaste en sus electrodos, acumulación de carbonilla o daños en su aislamiento. La bujía deberá sustituirse si tiene un desgaste excesivo en sus electrodos, acumulaciones de carbonilla o daños en su aislamiento.

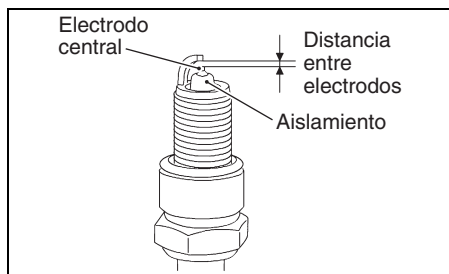

Mida la distancia entre los electrodos de la bujía con un calibrador de alambre. Si la distancia entre electrodos de la bujía supera el límite de servicio, sustituya la bujía por una nueva.

AVISO

Si se usa otro calibrador que no sea un calibrador de alambre, el electrodo podría dañarse.

Asegúrese de usar un calibrador de alambre para bujías.

Holgura de la bujía

Holgura de la bujía:

Estándar
0,7 – 0,8 mm
Límite de servicio
1,0 mm

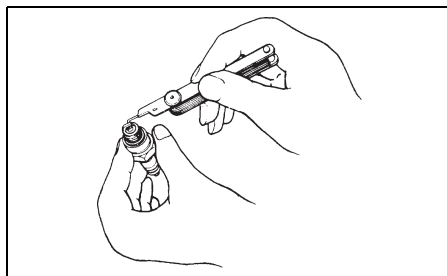

AVISO

Cuando manipule las bujías de iridio/platino no toque el electrodo central porque ésta podría dañarse fácilmente.

No toque el electrodo central de una bujía de iridio. Evite limpiarlo o ajustar la distancia entre electrodos.

AVISO

Las bujías inadecuadas o incorrectamente apretadas pueden causar daños serios en el motor.

- No experimente con otras marcas de bujías a menos que determine que son directamente equivalentes a las de la marca especificada, o puede tener problemas con el motor no cubiertos por la garantía. Tenga en cuenta que las tablas de correlación de mercados secundarios pueden no ser precisas.
- Para instalar una bujía, asíntela lo más posible con la mano, utilice una llave para apretarla al par recomendado o al ángulo de rotación especificado.

Par de apriete:

15 – 19 N·m (1,5 – 1,9 kgf-m, 11 – 14 lbf-ft)

Ángulo de rotación:

Nueva bujía
1/2 - 3/4 de vuelta

Bujía reutilizada
1/12 - 1/8 de vuelta

- No apriete demasiado ni cruce la rosca de una bujía, ya que dañaría las roscas de aluminio de la culata del cilindro.

AVISO

Si la perilla de la varilla medidora de aceite no está posicionada correctamente cuando se instala la cubierta del motor, el medidor del nivel del aceite podría dañarse.

Cuando vaya a colocar la cubierta del motor, asegúrese de que la perilla de la varilla medidora de aceite no esté posicionada como se muestra en la figura.

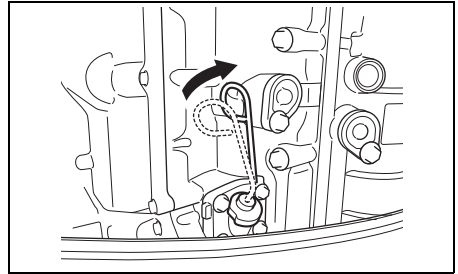

LÍNEA DE RESPIRO Y COMBUSTIBLE

Inspeccione la línea de respiro y combustible por fugas, agrietamiento, expansión y otros daños. Si las líneas de respiro y combustible están dañadas de alguna manera, deben sustituirse. Consulte con su concesionario autorizado de motores fuera de borda Suzuki si es necesario el reemplazar la línea de respiro y combustible.

Línea de respiro

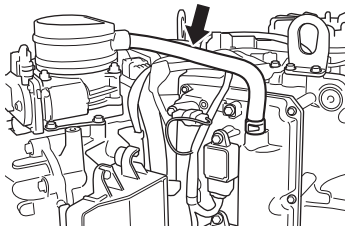

Línea de combustible

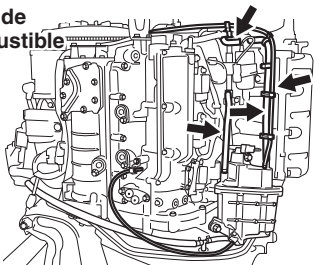

Línea de combustible

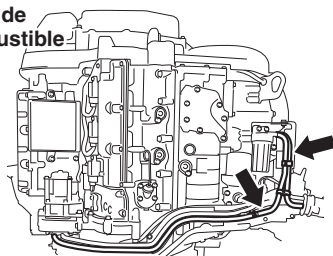

⚠ ADVERTENCIA

La fuga de combustible puede contribuir a una explosión o fuego, resultando en serias lesiones personales.

Solicite a su agente autorizado de SUZUKI que reemplace la línea de combustible si hay señales de fugas, agrietamiento o dilatación.

ACEITE DEL MOTOR

⚠ ADVERTENCIA

No realice ningún procedimiento de ACEITE DEL MOTOR con el motor en marcha, ya que podría ocurrir una lesión seria.

El motor deberá apagarse antes de realizar cualquier procedimiento de ACEITE DEL MOTOR.

⚠ ADVERTENCIA

El aceite del motor puede causar lesiones a personas y animales. El contacto repetido y prolongado con el aceite usado del motor puede causar cáncer de piel. Incluso un contacto breve con el aceite usado puede irritar la piel.

- Mantenga el aceite nuevo y usado alejado de los niños y animales domésticos.
- Póngase camisas de manga larga y guantes impermeables cuando maneje el aceite.
- Lávese con jabón si su piel entra en contacto con el aceite.
- Lave las ropas o trapos que se hayan humedecido con aceite.

AVISO

La pesca al curricán prolongada puede reducir la duración útil del aceite. Su motor puede dañarse si no cambia el aceite del motor con más frecuencia bajo este tipo de utilización.

Cambie el aceite de su motor con mayor frecuencia si utiliza su motor para la pesca al curricán prolongada.

Cambio de aceite del motor

El aceite debe ser cambiado cuando el motor está caliente para que el aceite drene completamente del mismo.

Para cambiar el aceite del motor:

1. Coloque el motor en posición completamente inclinada y extraiga la cubierta del mismo.
2. Extraiga el tapón del orificio para llenado con aceite.

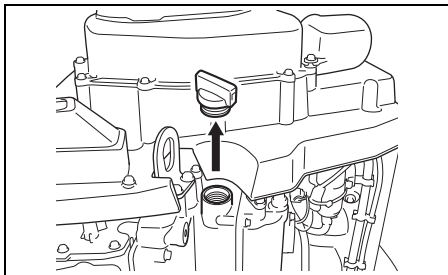

3. Coloque un recipiente para recoger el drenaje debajo del tornillo de drenaje de aceite del motor.

⚠ ATENCIÓN

La temperatura del aceite del motor puede ser suficientemente alta como para quemar sus dedos cuando afloje el tapón de drenaje.

Espere hasta que el tapón de drenaje esté suficientemente frío como para tocarlo con las manos antes de quitarlo.

4. Extraiga el tornillo ① de drenaje de aceite del motor y la junta ② y luego deje drenar el aceite.

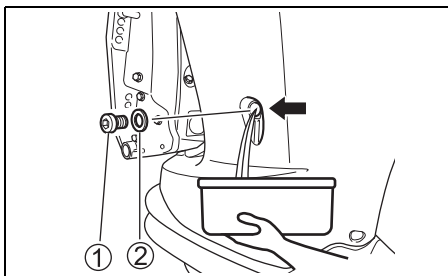

5. Tras el vaciado, instale una junta nueva y, a continuación, apriete el tornillo de drenaje de aceite ① al par de apriete especificado.

Par de apriete:

10 – 15 N·m (1,0 – 1,5 kgf·m/7,4 – 11 lbf·ft)

AVISO

Una junta previamente utilizada puede tener fugas, que resultarían en daños del motor.

No reutilice juntas. Asegúrese de utilizar siempre juntas nuevas.

NOTA:

Hay juntas de repuesto en la bolsa de herramientas.

6. Llene con el aceite de motor recomendado hasta el nivel superior.

Capacidad de aceite:

8,0 L

Aceite del motor:

Consulte la sección ACEITE DEL MOTOR en este manual.

7. Verifique el nivel de aceite del motor.

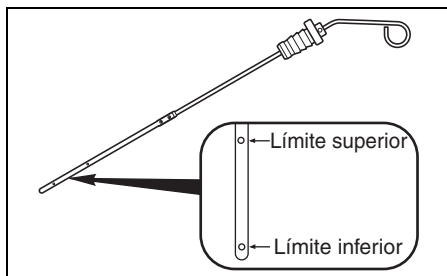

NOTA:

Para evitar errores de medición del nivel de aceite del motor, verifique el nivel de aceite cuando el motor se haya enfriado.

8. Inserte la varilla medidora de aceite y gírela 90 grados hacia la derecha, hacia su posición original como se muestra en la figura.

AVISO

Si la perilla de la varilla medidora de aceite no está posicionada correctamente cuando se instala la cubierta del motor, el medidor del nivel del aceite podría dañarse.

Cuando vaya a colocar la cubierta del motor, asegúrese de que la perilla de la varilla medidora de aceite no esté posicionada como se muestra en la figura.

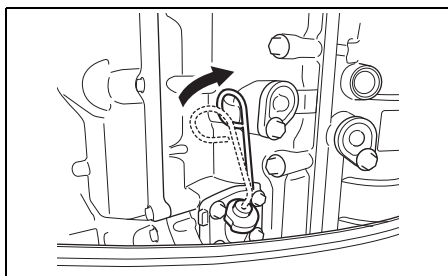

9. Coloque otra vez el tapón del orificio para llenado con aceite.

NOTA:

Recicle o deshágase adecuadamente el aceite de motor utilizado. No lo tire a la basura, no lo vierta en la tierra, en una cloaca, ni tampoco en el agua.

ACEITE DE ENGRANAJES

⚠ ADVERTENCIA

El aceite de engranajes puede causar lesiones a personas y animales. El contacto repetido y prolongado con el aceite de engranajes usado puede causar cáncer de piel. Incluso un contacto breve con el aceite usado puede irritar la piel.

- Mantenga el aceite nuevo y usado alejado de los niños y animales domésticos.
- Póngase camisas de manga larga y guantes impermeables cuando maneje el aceite.
- Lávese con jabón si su piel entra en contacto con el aceite.
- Lave las ropas o trapos que se hayan humedecido con aceite.

Para comprobar el aceite de engranajes:

1. Asegúrese de que el motor esté en posición vertical.
2. Retire el tapón del nivel de aceite de engranajes ① y el tapón del orificio de ajuste del nivel de aceite de engranajes ②.

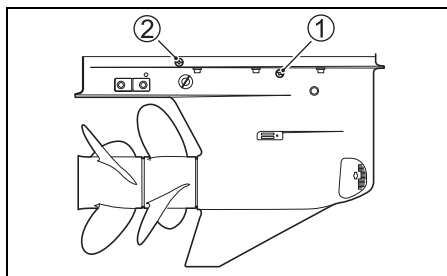

3. Inyecte el aceite de engranajes especificado en el orificio de ajuste del nivel de aceite de engranajes y asegúrese de que el aceite salga por el orificio de nivel de aceite de engranajes.

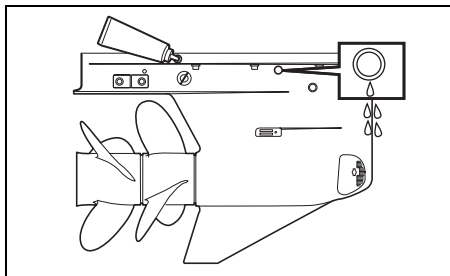

NOTA:

Al retirar el tapón de nivel de aceite de engranajes, el diseño de la caja de cambios permite que una cantidad residual de aceite de engranajes permanezca en la zona del tapón de nivel de aceite.

Esto implica que si retira el tapón de nivel de aceite de engranajes, puede salir alguna cantidad de aceite aunque la cantidad total de aceite en la caja de engranajes sea inferior a la especificada.

Cuando compruebe el nivel de aceite de engranajes, asegúrese siempre de inyectar el aceite en el orificio de ajuste del nivel de aceite de engranajes y compruebe que el aceite salga por el orificio del nivel de aceite de engranajes.

4. Vuelva a instalar los dos tapones y apriételos.

Para cambiar el aceite de engranajes:

1. Centre la dirección, accione el interruptor de inclinación y equilibrio hacia "UP" hasta que el motor esté en posición de inclinación total.

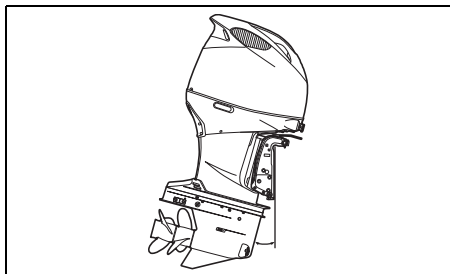

2. Retire los filtros de agua de BABOR/ESTRIBOR ③.

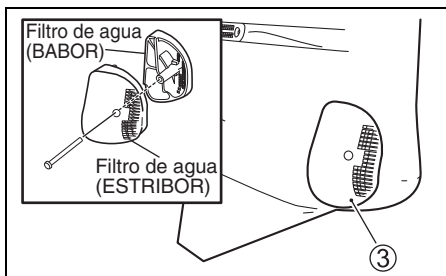

3. Coloque una bandeja de drenaje debajo de la carcasa inferior.
4. Retire el tapón de vaciado de aceite de engranajes ④ y, a continuación, retire el tapón de nivel de aceite de engranajes ①.

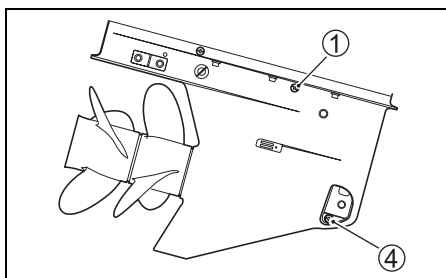

5. Después de que el aceite se haya drenado completamente, coloque el motor en posición vertical.
6. Inyecte el aceite de engranajes especificado en el orificio de drenaje inferior hasta que empiece a salir por el orificio de nivel de aceite de engranajes. Se necesitarán aproximadamente 2,8 L de aceite.

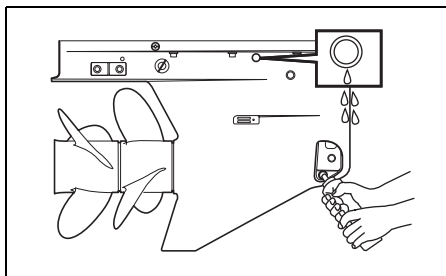

7. Reinstale el tapón de nivel de aceite de engranajes y luego apriételo con el par de apriete especificado.

Par de apriete:

9,0 – 11 N·m (0,92 – 1,1 kgf-m/6,6 – 8,1 lbf-ft)

8. A continuación, instale rápidamente el tapón de drenaje de aceite ④ y luego apriételo con el par de apriete especificado.

Par de apriete:

9,0 – 11 N·m (0,92 – 1,1 kgf-m/6,6 – 8,1 lbf-ft)

9. Compruebe el nivel de aceite de engranajes después de 10 minutos.

NOTA:

Al retirar el tapón de nivel de aceite de engranajes, el diseño de la caja de cambios permite que una cantidad residual de aceite de engranajes permanezca en la zona del tapón de nivel de aceite.

Esto implica que si retira el tapón de nivel de aceite de engranajes, puede salir alguna cantidad de aceite aunque la cantidad total de aceite en la caja de engranajes sea inferior a la especificada.

Cuando compruebe el nivel de aceite de engranajes, asegúrese siempre de inyectar el aceite en el orificio de ajuste del nivel de aceite de engranajes y compruebe que el aceite salga por el orificio del nivel de aceite de engranajes.

10. Instale los filtros de agua de babor (PORT)/ estribor (STBD) ③ y, a continuación, apriete el tornillo al par especificado.

Par de apriete:

1,0 – 2,0 N·m (0,10 – 0,20 kgf-m/0,74 – 1,5 lbf-ft)

NOTA:

Recicle o tire de la forma apropiada el aceite de engranajes usado. No lo tire a la basura, no lo derrame a la tierra, tampoco por una cloaca, ni al agua.

AVISO

Si un sedal se enrolla alrededor del eje giratorio de la red, el sello de aceite del eje de la red puede dañarse y hacer que entre agua en la caja de engranajes causando daños serios.

Si el sello de aceite tiene color lechoso, estará contaminado con agua. Póngase inmediatamente en contacto con su proveedor marítimo autorizado por Suzuki. No utilice su motor fuera de borda hasta después de haber cambiado el aceite y de haber corregido la causa de la contaminación.

AFILTRO DE COMBUSTIBLE DE BAJA PRESIÓN

El filtro de combustible de baja presión sólo deberá reemplazarlo periódicamente un proveedor Suzuki Marine autorizado.

Reemplace el filtro de combustible de baja presión cada 400 horas (2 años).

▲ ADVERTENCIA

La gasolina es extremadamente inflamable y tóxica. Ésta puede causar un incendio y ser peligrosa para las personas y los animales domésticos.

Cuando trabaje con el filtro de combustible, tome siempre las precauciones siguientes:

- Pare el motor antes de limpiar el filtro de combustible.
- Tenga cuidado de no derramar el combustible. Si lo hace, séquelo inmediatamente.
- No fume, y manténgase alejado de las llamas abiertas y las chispas.

▲ ADVERTENCIA

El solvente de limpieza es tóxico e irritante, y puede causar lesiones a personas y animales domésticos.

Mantenga el solvente alejado de los niños y animales domésticos. Elimine el solvente usado apropiadamente.

Inspeccione y limpie el filtro de combustible del siguiente modo:

1. Apague el motor y deje que se enfríe.
2. Asegúrese de que el interruptor de encendido esté en la posición OFF.
3. Retire la cubierta del motor.
4. Quite los pernos ① que aseguran la copa del filtro de combustible ② en su lugar.

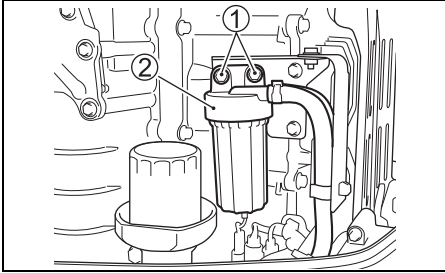

AVISO

Aflojar incorrectamente la copa del filtro puede causar daños en el cable del sensor.

- Tenga cuidado para no retorcer el cable del sensor al retirar la copa del filtro.
- Desconecte el conector del cable antes de retirar la copa del filtro.

5. Empuje la lengüeta de bloqueo "a" del conector y luego desconecte el conector del cable del sensor de agua ③.

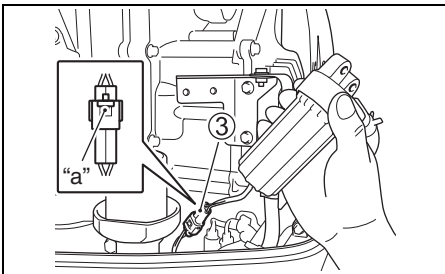

6. Ponga un trapo debajo del filtro antes de la extracción para recoger el combustible que pueda derramarse.
7. Separe la copa del filtro ④ de la tapa ② girando la copa del filtro hacia la izquierda.

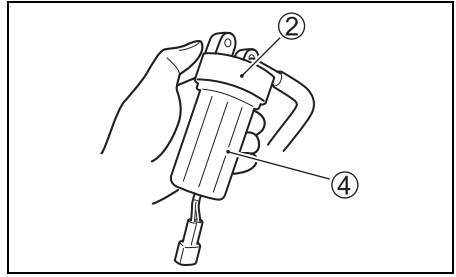

8. Vacíe el combustible y el agua de la copa del filtro en un recipiente adecuado.

AVISO

Si se deja gasolina derramada en la superficie pintada, esto puede causar una mancha o decoloración del recubrimiento de la superficie.

Limpie cualquier gasolina derramada inmediatamente con un paño suave, etc.

9. Extraiga el elemento del filtro ⑤. Inspeccione el elemento del filtro ⑤, la junta tórica ⑥ y el anillo de estancamiento ⑦ por si están dañados. Si están dañados, sustitúyalos.

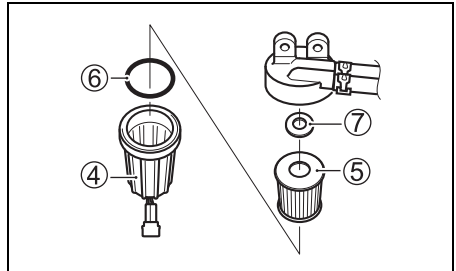

10. Lave el elemento del filtro con solvente de limpieza y séquelo.
11. Vuelva a instalar el anillo de estancamiento y el elemento del filtro en sus posiciones originales.
12. Verifique que la junta tórica esté en su lugar en la parte superior de la copa del filtro y atornille la copa del filtro colocándola en su lugar.
13. Conecte el conector del cable del sensor de agua ③.
14. Reinstale el filtro de combustible y, a continuación, apriete el tornillo ① al par especificado.

Par de apriete:

8,0 – 12 N·m (0,82 – 1,2 kgf-m/5,9 – 8,9 lbf-ft)

15. Arranque nuevamente el motor y verifique que no exista fuga alrededor del filtro de combustible.

NOTA:

Si hay agua en la copa del filtro, extraiga la copa y vacíe el agua. Disponga siempre del exceso de combustible de forma segura. Si tiene alguna pregunta al respecto, consulte a su concesionario Suzuki Marine autorizado.

LUBRICACIÓN

La lubricación adecuada es importante para el funcionamiento seguro, sin inconvenientes y para la larga vida de cada pieza de su motor fuera borda. La tabla siguiente muestra los puntos a lubricar de su motor y el lubricante recomendado.

 **Grasa marina resistente al agua (utilice una pistola de engrase para lubricar la boquilla de engrase)**

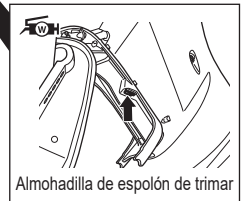
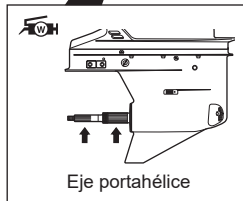
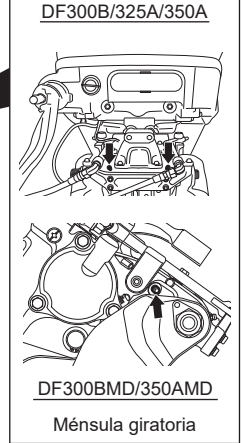
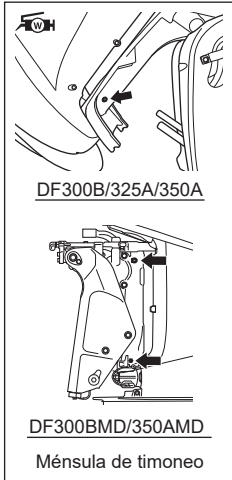
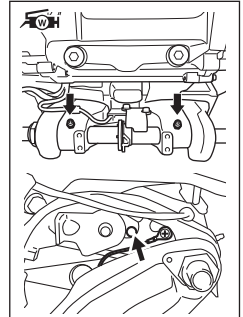
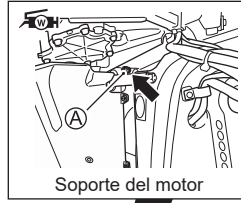
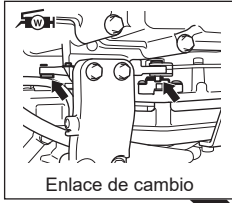

NOTA:

Antes de poner grasa a través de las boquillas de engrase de la ménsula del timón, bloquee el motor en la posición de completamente inclinado.

Su concesionario Suzuki Marine autorizado también puede tener recomendaciones adicionales debido al clima regional o a las condiciones de funcionamiento. Consúltelo para que le asesore.

Cuando inyecte grasa por la boquilla de engrase (A) en el soporte del motor utilice una pistola de engrase manual y siga los pasos siguientes.

1. Apague el motor y deje que se enfríe.
2. Retire la cubierta del motor.
3. Retire los pernos del panel trasero y el panel trasero ①.

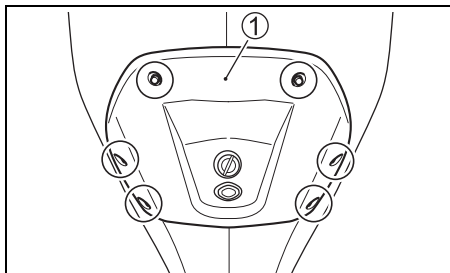

4. Retire el perno de la cubierta del lado de estribor.
5. Retire la abrazadera del cable del PTT ② de la parte posterior de la cubierta del lado de estribor y luego retire la cubierta lateral de estribor ③.

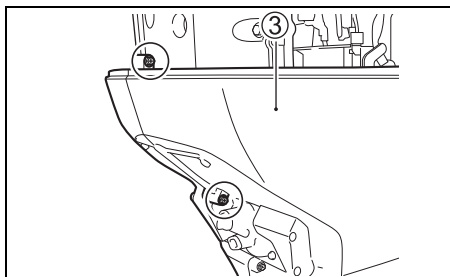
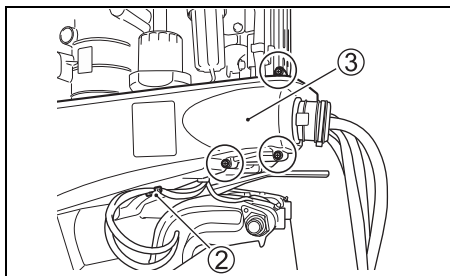

6. Gire la manivela del bote hacia la izquierda de forma que el ángulo del timón del motor fuera borda sea el máximo.

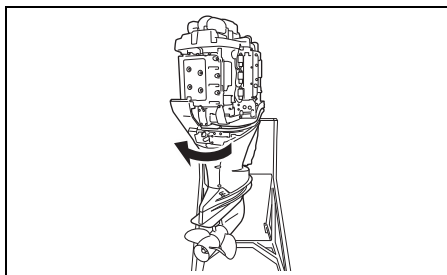

7. Inyecte aproximadamente 10 gramos de grasa en las primeras 20 horas. Inyecte aproximadamente 5 gramos de grasa cada 100 horas (12 meses).

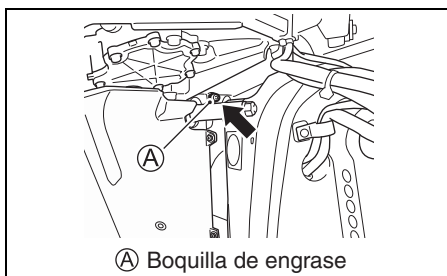

AVISO

Utilizar una pistola de engrase hidráulica o neumática en la boquilla de engrase (A) de la cubierta del sello de aceite de la montura puede causar daños en el sello de aceite.

No utilice pistolas de engrase hidráulicas o neumáticas en la boquilla de engrase (A) de la cubierta del sello de aceite de la montura.

NOTA:

Si la grasa no se inyecta por la boquilla, consulte a su concesionario de productos marinos autorizado por Suzuki.

PREVENCIÓN DE LA CORROSIÓN

ÁNODOS

El motor está protegido de la corrosión exterior mediante ánodos. Estos ánodos controlan la electrólisis y ayudan a prevenir la corrosión. Se corroerán los ánodos en lugar de las piezas que protegen. Debe inspeccionar periódicamente cada uno de los ánodos y sustituirlos cuando 2/3 del metal se haya corroído.

En ciertas zonas del país, el agua es inusualmente dura con el metal. En esas condiciones pueden ser útiles medidas anticorrosión adicionales. Consulte con su concesionario Suzuki Marine autorizado para más información.

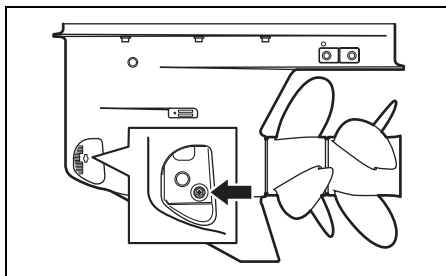
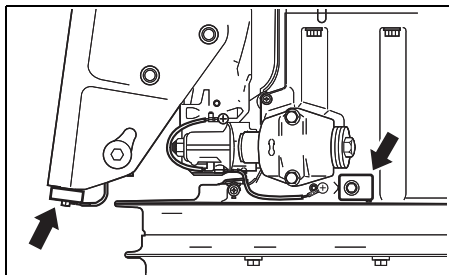
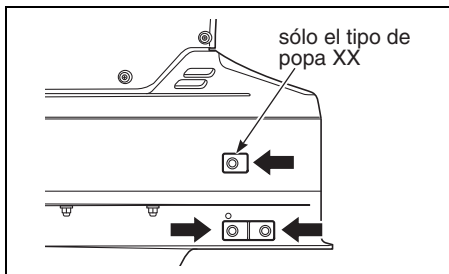
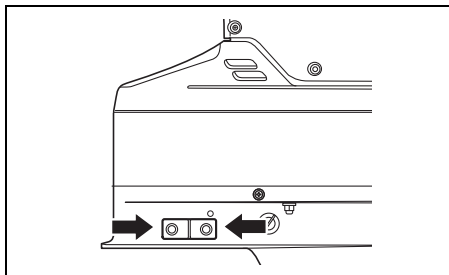

AVISO

Si no mantiene correctamente los ánodos, las superficies de aluminio bajo el agua (como la unidad inferior) sufrirán el daño de corrosión galvánica.

- Inspeccione periódicamente los ánodos para asegurarse de que no se hayan desprendido.
- No pinte los ánodos porque quedarán inefectivos.
- Limpie periódicamente los ánodos con un cepillo de alambre para eliminar cualquier recubrimiento que haya podido reducir su capacidad de protección.

NOTA:

Consulte a su concesionario autorizado Suzuki Marine para la inspección y sustitución de los ánodos internos fijados al cabezal motor.

CABLES DE CONEXIÓN

Los cables de unión son empleados para conectar eléctricamente los componentes del motor para que tengan un circuito común a masa. Esto permite la protección contra la electrólisis por medio de los ánodos. Estos cables y sus terminales deben ser inspeccionados periódicamente para asegurarse de que no estén dañados.

DF300B/325A/350A

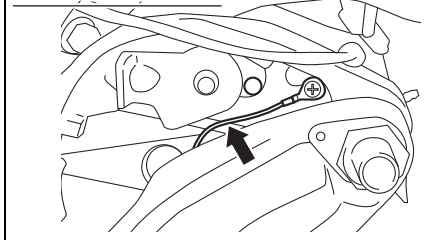

DF300B/325A/350A

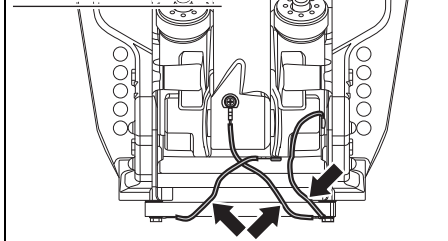

DF300B/325A/350A

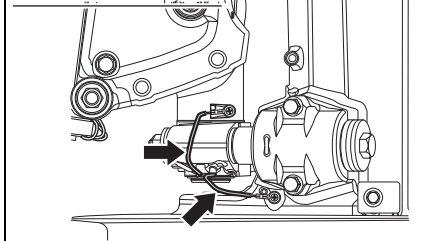

DF300BMD/350AMD

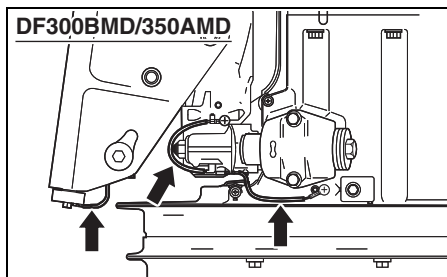
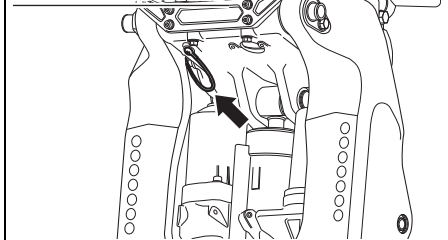

TUERCA DE HÉLICE, PASADOR Y TOPE DE TUERCA DE HÉLICE DELANTERA

Inspeccione la hélice por si está doblada, picada o por si tiene paletas rotas.

Inspeccione la tuerca y el pasador de aletas por si están dañados.

Inspeccione el tope de la tuerca de la hélice delantera por si está agrietado o dañado.

Para retirar la hélice, consulte la sección DESMONTAJE DE LA HÉLICE.

Para instalar la hélice, consulte la sección INSTALACIÓN DE LA HÉLICE.

BATERÍA

Si utiliza una batería sin mantenimiento, inspeccione la zona de la ventanilla siguiendo las instrucciones de la batería para asegurarse de que está en buen estado.

Si no utiliza una batería sin mantenimiento, deberá comprobar el nivel de líquido de la batería cada 100 horas de funcionamiento o cada 12 meses. El nivel de solución de la batería debe mantenerse en todo momento entre las líneas de nivel MAX y MIN. Si el nivel desciende por debajo de la línea de nivel MIN, añada AGUA DESTILADA SOLO hasta que el nivel de solución de la batería alcance la línea de nivel MAX.

⚠ ADVERTENCIA

El ácido de la batería es venenoso y corrosivo, y puede causar lesiones serias.

Evite el contacto con los ojos, la piel, la ropa, y las superficies pintadas. Si el ácido de la batería entra en contacto con cualquiera de éstos, lave inmediatamente con grandes cantidades de agua. Si el ácido entra en contacto con los ojos o la piel, solicite inmediatamente atención médica.

⚠ ADVERTENCIA

Si no tiene cuidado cuando compruebe o realice el mantenimiento de la batería, puede causar un cortocircuito, que puede resultar en una explosión, incendio, o daños en el circuito.

Desconecte el cable negativo (negro) antes de comprobar o realizar el mantenimiento de la batería. Tenga cuidado para que ninguna herramienta metálica u otro objeto metálico toque el terminal positivo de la batería y el motor al mismo tiempo.

⚠ ADVERTENCIA

Los bornes de la batería, los terminales, y los accesorios relacionados contienen plomo y compuestos de plomo que pueden ser peligrosos.

Lávese las manos después del manejo.

AVISO

Si añade ácido sulfúrico diluido a la batería después del mantenimiento inicial, la dañará.

No añada NUNCA ácido sulfúrico diluido a la batería después de haber realizado el mantenimiento inicial. Siga las instrucciones del fabricante de la batería para los procedimientos de mantenimiento específicos.

FILTRO DEL ACEITE DEL MOTOR

El filtro de aceite del motor deberá cambiarlo periódicamente el concesionario autorizado de productos marinos Suzuki. Reemplace el filtro de aceite del motor por otro nuevo después de las 20 horas iniciales (1 mes). Reemplace el filtro de aceite del motor por otro nuevo cada 200 horas (12 meses).

LAVADO DE LOS PASAJES DE AGUA

Después de usar el motor en agua fangosa, contaminada o salada, es necesario lavar los pasajes de agua y las superficies del motor hasta que queden limpias, con agua dulce.

Si no lava los pasajes de agua, el motor será corroído lo cual acortará la vida de servicio.

Lave los pasajes de agua de la siguiente manera:

- En posición vertical -

1. Asegúrese que el motor esté parado.
2. Extraiga uno de los tapones (A) o (C) de uno de los orificios de lavado.

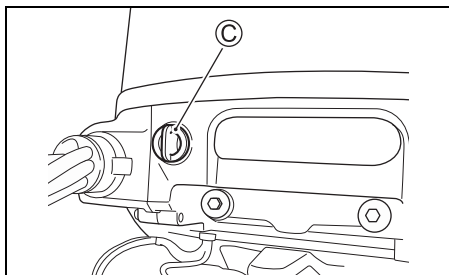
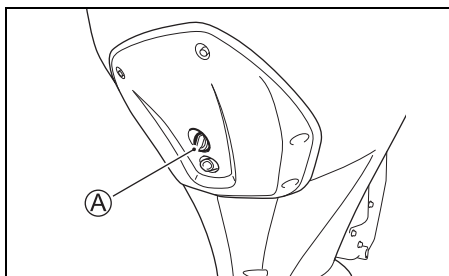

3. Conecte la manguera para jardín empleando un conector que se adecue a la rosca (B) del orificio de lavado.

Rosca (B) : 0,75 – 11,5 NHR (Roscas de acoplamiento de mangueras estándar americanas para uso en jardinería.)

NOTA:

El conector de manguera (dispositivo de lavado) que se acopla en la rosca del punto de lavado (B) se incluye en las piezas de la caja de embalaje.

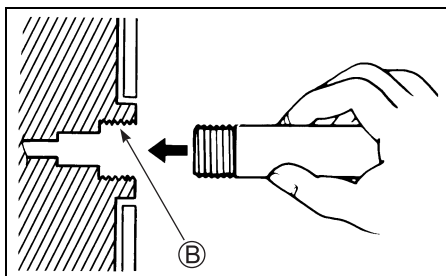

4. Abra el grifo de agua para obtener una buena corriente. Lave el motor durante cinco minutos aproximadamente.
5. Cierre el grifo de agua.
6. Desconecte la manguera y el conector (si lo usa) y recoloque el tapón en el orificio de lavado.
7. Deje el motor en posición vertical hasta que quede completamente drenado.

- Totalmente inclinado -

1. Levante el motor hasta que quede totalmente inclinado.
2. Siga las instrucciones en “- En posición vertical -”.
NO PONGA EN MARCHA EL MOTOR CUANDO ESTE TOTALMENTE INCLINADO.
3. Baje el motor a la posición vertical hasta que quede completamente drenado.

PROCEDIMIENTO PARA ALMACENAMIENTO

ALMACENAMIENTO DEL MOTOR

Cuando almacene su motor por un largo período (por ejemplo, al término de la temporada de navegación), se recomienda que lleve el motor a su concesionario autorizado de motores fuera de borda Suzuki. Sin embargo, si prefiere preparar el motor para almacenarlo por cuenta propia, siga los procedimientos explicados abajo:

1. Añada un estabilizador de combustible al depósito de combustible siguiendo las instrucciones del recipiente del estabilizador.
2. Arranque el motor en el agua, hágalo funcionar a unas 1500 r/min en punto muerto durante cinco minutos para distribuir el combustible estabilizado por el motor.
3. Pare el motor.
4. Lave a fondo los pasajes de agua del motor. Consulte la sección LAVADO DE LOS PASAJES DE AGUA.
5. Cambie el aceite de engranajes como se indica en la sección ACEITE DE ENGRANAJES.
6. Cambie el aceite del motor como se indica en la sección ACEITE DEL MOTOR.
7. Lubrique todas las piezas móviles. Refiérase a la sección LUBRICACIÓN. Rocíe todo el cabezal motor con un producto antioxidante (no un producto de aceite penetrante).
8. Lave el exterior del motor con agua dulce. Después del lavado, el agua que quede en el motor deberá eliminarse pasando un paño seco.
El agua a alta presión solo deberá usarse para lavar el exterior. Y la boquilla de salida de agua a alta presión deberá estar alejada del motor.
9. Aplique un capa de cera para automóviles en el acabado externo del motor. Si el daño de la pintura es evidente, aplique una mano de pintura antes de la cera.
10. Guarde el motor en posición vertical en un lugar seco y bien ventilado. Seleccione una zona con temperatura constante para evitar la corrosión causada por la condensación. No lo almacene junto a hornos, calefactores, etc.

▲ ADVERTENCIA

Cuando el motor está en funcionamiento, hay muchas piezas móviles que pueden causar lesiones personales serias.

Cuando el motor esté en funcionamiento, mantenga sus manos, pelo, ropa, etc., alejados del motor.

AVISO

El motor también se puede dañar seriamente en tan sólo 15 segundos si se arranca sin haber suministrado agua al sistema de refrigeración.

Nunca arranque el motor sin haber suministrado agua al sistema de refrigeración.

ALMACENAMIENTO DE LA BATERÍA

1. Cuando no vaya a utilizar el motor fuera-borda durante un mes o más, extraiga la batería y guárdela en un lugar fresco y oscuro. No coloque la batería sobre hormigón o tierra, ya que acelerará la pérdida de carga.
2. Lave la carcasa y los terminales solo con agua dulce y séquelos con un paño limpio.
3. Cargue completamente la batería. Si la batería va a estar almacenada durante un largo periodo de tiempo, compruebe la gravedad específica del líquido al menos una vez al mes y recargue la batería cuando la carga sea baja.

ADVERTENCIA

El no seguir las precauciones apropiadas para cargar la batería puede ser peligroso. Las baterías producen vapores explosivos que pueden incendiarse. El ácido de la batería es venenoso y corrosivo, y puede causar lesiones serias.

- No fume y mantenga la batería alejada de llamas y chispas.
- Para evitar crear chispas cuando cargue la batería, conecte los cables del cargador de baterías a los terminales apropiados antes de conectar la alimentación del cargador.
- Maneje la batería con extremo cuidado y evite el contacto del ácido de la batería con la piel.
- Póngase ropa protectora apropiada (gafas de seguridad, guantes, etc.).

DESPUÉS DEL ALMACENAMIENTO

Quando retire su motor del almacenamiento, siga los procedimientos de abajo para volver a la condición de operación:

1. Limpie afondo las bujías. Reemplácelas si es necesario.
2. Verifique el nivel de aceite de la caja de engranajes y si es necesario, agregue el aceite indicado en la sección ACEITE DE ENGRANAJES.
3. Lubrique todas las piezas móviles de acuerdo a la sección LUBRICACIÓN.
4. Inspeccione el nivel de aceite del motor.
5. Limpie el motor y encere las superficies pintadas.
6. Recargue la batería antes de instalarla.

LOCALIZACIÓN Y REPARACIÓN DE AVERÍAS

Esta guía para localización y reparación de averías es suministrada para ayudarle a encontrar la causa de reclamos comunes.

AVISO

El no solucionar correctamente un problema puede dañar su motor fuera de borda. Las reparaciones o los ajustes inadecuados pueden dañar en lugar de arreglar el motor fuera de borda. Tales daños pueden que no estén cubiertos por la garantía.

Si no está seguro de la medida apropiada para solucionar un problema, consulte a su proveedor marítimo autorizado por Suzuki.

El motor de arranque no funciona:

- La placa de bloqueo del interruptor de parada de emergencia no está en la posición apropiada.
- El fusible del relé del motor de arranque está quemado.
- El fusible del cable de batería secundaria está quemado.
- La palanca de control no está en NEUTRAL.
- Las conexiones de los bornes de la batería están corroídas o flojas.
- La batería está agotada.
- Falla el motor de arranque.
- El interruptor de encendido o el interruptor de arranque/parada está averiado.
- Las conexiones del cableado eléctrico están flojas.

El motor no arranca (es difícil arrancarlo):

- El tanque de combustible está vacío.
- El combustible está deteriorado.
- El procedimiento de arranque del motor no es correcto.
- El orificio de ventilación de aire del tanque de combustible no está abierto.
- La manguera de combustible no está correctamente conectada al motor.
- La manguera de combustible está dañada o pellizcada.
- El filtro de combustible está obstruido.
- La bomba de combustible falla.
- El filtro del depósito de combustible está obstruido.

- La bujía está sucia.
- El sistema de encendido está sucio.
- Las conexiones del cableado eléctrico están flojas.

El motor funciona al vacío de forma irregular o se para:

- La bujía está sucia.
- La manguera de combustible está dañada o pellizcada.
- La manguera de combustible no está correctamente conectada al motor.
- El combustible está deteriorado.
- El filtro de combustible está obstruido.
- La bomba de combustible falla.
- El sistema de encendido está sucio.
- Se utiliza un aceite de motor que no es apropiado.
- El termostato falla.
- Las conexiones del cableado eléctrico están flojas.

El sistema de aviso se activa (El zumbador de aviso suena. Los LED de aviso se encienden.):

- El conducto del agua de refrigeración está obstruido.
- El termostato falla.
- La bomba de agua falla.
- El sistema de recordatorio de cambio de aceite se activa.
- El nivel de aceite del motor es bajo o el aceite se ha deteriorado.
- El interruptor de presión de aceite está cortocircuitado.
- El filtro de aceite del motor está obstruido.
- La bomba de aceite falla.
- La hélice está dañada.
- La batería está agotada.
- El sensor de control del motor falla.
- Las conexiones del cableado eléctrico están flojas.

La operación de cambio no se activa:

- El sistema electrónico de control de cambio ha fallado.
- Rotura o salida del enlace de cambio

La hélice no gira:

- El casquillo de la hélice está desgastado o dañado.
- Eje impulsor dañado.
- Eje de la hélice dañado.

La velocidad del motor no aumenta:

- La hélice está dañada.
- La hélice no está limpia.
- No se ha seleccionado la hélice apropiada.
- El motor fueraborda no está instalado correctamente.
- El ángulo de asentamiento no está bien ajustado.
- Bujía sucia o seleccionada de forma incorrecta.
- La manguera de combustible está dañada o pellizcada.
- El filtro de combustible está obstruido.
- El combustible está deteriorado.
- La bomba de combustible ha fallado.
- El sistema de encendido ha fallado.
- El sistema de acelerador electrónico ha fallado.
- La embarcación tiene una carga pesada.
- Ha entrado agua en la embarcación.
- El fondo de la embarcación no está limpio o está dañado.

El motor vibra excesivamente:

- La hélice está dañada.
- Los pernos de montaje del motor o los tornillos de las abrazaderas están flojos.

FUSIBLE

▲ ADVERTENCIA

Si reemplaza un fusible quemado por otro de amperaje diferente o por algo sustitutivo como papel de aluminio o un alambre, puede dañar el sistema eléctrico y provocar un incendio.

Reemplace siempre un fusible fundido por otro del mismo tipo y amperaje.

1. Ponga el interruptor de encendido en la posición de “desactivado”.
2. Quite la cubierta del motor.
3. Quite la cubierta de la caja del fusible y extraiga el fusible.

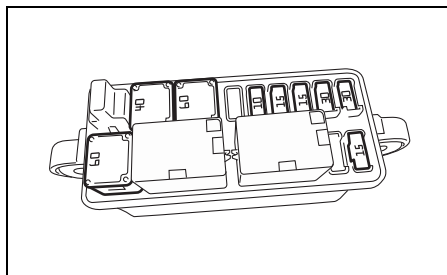
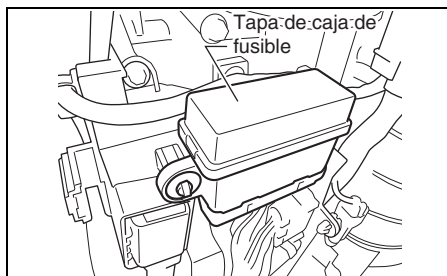

NOTA:

Cuando extraiga e instale el fusible, utilice el extractor de fusibles colocado en la parte posterior de la cubierta de la caja del fusible.

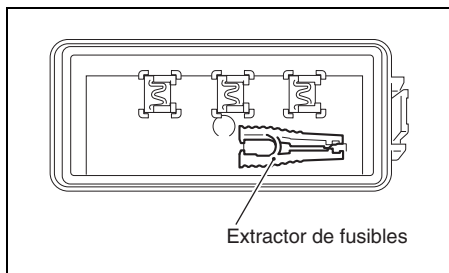

4. Quite el fusible del cable secundario de la batería.

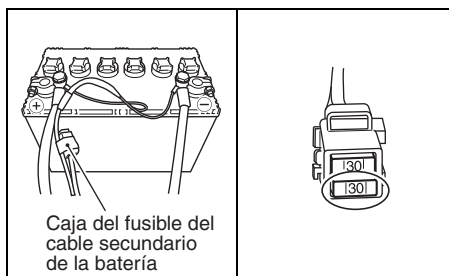

5. Inspeccione el fusible y cámbielo por otro nuevo en caso de ser necesario.

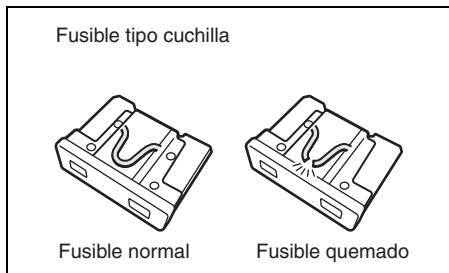
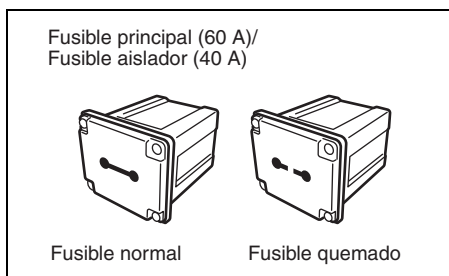

NOTA:

Si se funde un fusible, intente determinar la causa y elimínela.

Si no se elimina la causa, el fusible puede que se funda de nuevo.

AVISO

Si un fusible nuevo se quema rápidamente después de su instalación, es posible que exista un problema grave en el sistema eléctrico.

Consulte a su agente marino autorizado por SUZUKI.

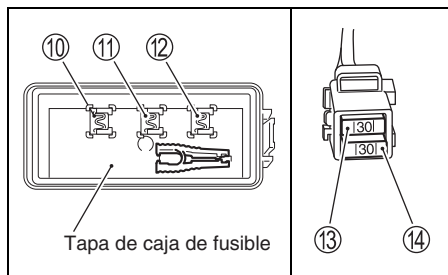
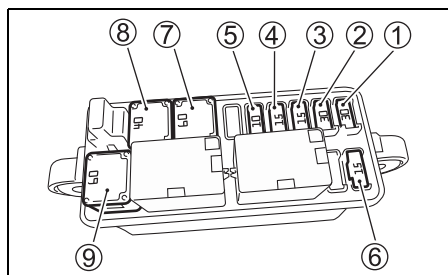

- ① Fusible de relé de motor de arranque: 30 A
- ② Bobina de encendido/Inyector/
Módulo de control del motor/
Fusible de la bomba de combustible de alta presión: 30 A
- ③ Fusible de la válvula de mariposa: 15 A
- ④ Fusible del activador de cambio: 15 A
- ⑤ Fusible de interruptor PTT: 10 A
- ⑥ Fusible de la bomba de combustible de baja presión: 15 A
- ⑦ Fusible principal: 60 A
- ⑧ Fusible selector de aislador: 40 A
- ⑨ Fusible de repuesto: 60 A
- ⑩ Fusible de repuesto: 30 A
- ⑪ Fusible de repuesto: 15 A
- ⑫ Fusible de repuesto: 10 A
- ⑬ Fusible de repuesto: 30 A
- ⑭ Fusible del cable secundario de la batería: 30 A

NOTA:

Los fusibles ⑩, ⑪ y ⑫ se suministran en la parte posterior de la caja de fusibles.

MOTOR SUMERGIDO

Si su motor se ha sumergido accidentalmente en el agua, debe someterse a un servicio de reparación especial lo antes posible para evitar la corrosión. Si es posible, encargue el mantenimiento del motor a un distribuidor náutico cualificado. Si no se puede realizar el mantenimiento inmediatamente, tome las siguientes medidas para ayudar a proteger su motor. En caso de que su motor se sumerja accidentalmente, siga los siguientes pasos:

1. Retire el motor fuera del agua tan pronto como sea posible.
2. Retire la cubierta del motor y lávelo inmediatamente a fondo con agua dulce para eliminar por completo toda la sal, el barro y las algas.
3. Extraiga las bujías de encendido. Drene el agua de los cilindros a través de los orificios de las mismas, girando el volante varias veces.
4. Verifique que no haya agua en el aceite del motor. Si hay agua, extraiga el tapón de drenaje de aceite y drénelo.
5. Drene la línea de combustible y todos los filtros.

ADVERTENCIA

La gasolina es extremadamente inflamable y tóxica. Puede causar un incendio, y puede ser peligrosa para personas y animales.

Mantenga las llamas y las chispas alejadas de la gasolina. Tire el combustible no deseado de la forma apropiada.

6. Vierta aceite de motor por cada orificio de las bujías. Recubra de aceite las partes internas del motor girando manualmente el volante varias veces. No utilice el arranque eléctrico, ya que podría doblar las bielas.

AVISO

Si continúa arrancando el motor cuando note fricción o resistencia, puede dañarlo seriamente.

Si nota fricción o resistencia cuando arranque el motor, pare inmediatamente y no vuelva a intentar arrancarlo hasta que encuentre y resuelva el problema.

7. Haga que su concesionario Suzuki Marine autorizado inspeccione el motor lo antes posible.

AVISO

Si el suministro de combustible está contaminado con agua, el motor puede dañarse.

Si el rellenador y el orificio de ventilación del depósito de combustible se sumergieron, inspeccione el suministro de combustible para asegurarse de que no esté contaminado con agua.

ESPECIFICACIONES

| Ítem | DF300B | DF325A | DF350A |
|---|---|----------------------|---|
| Tipo de motor | 4 tiempos | | |
| Número de cilindros | 6 | | |
| Calibre y carrera | 98,0 × 97,0 mm | | |
| Desplazamiento de pistón | 4390 cm ³ | | |
| Caballos de fuerza | 220,7 kW (300 PS) | 239,0 kW (325 PS) | 257,4 kW (350 PS) |
| Límites de operación a aceleración completa | 5300 – 6300 r/min. (min ⁻¹) | | 5700 – 6300 r/min. (min ⁻¹) |
| Velocidad de ralentí (en punto muerto) | 600 ± 50 r/min. (min ⁻¹) | | |
| Sistema de encendido | Totalmente transistorizado | | |
| Lubricación de motor | Lubricación a presión de la bomba trocoidal | | |
| Capacidad del aceite de motor | 8,0 L | | |
| Cantidad de aceite de engranajes | 2,8 L | | |
| Bujía | NGK ILZKR7D8 | | |
| Holgura bujías | Estándar: 0,7 – 0,8 mm Límite de servicio: 1,0 mm | | |
| Holgura de los taqués | ADMISIÓN.: 0,23 – 0,27 mm ESCAPE.: 0,33 – 0,37 mm | | |
| Gasolina sin plomo | Tipo de gasolina sin alcohol | | |
| Octanaje mínimo de combustible | 87 Bomba (método (R+M)/2) 91 (Método de investigación) | | 89 Bomba (método (R+M)/2) 94 (Método de investigación) |

Potencia nominal de acuerdo con el procedimiento NMMA.

INFORMACIÓN CON RESPECTO A LAS DIRECTRICES DE LA CE

(Para países europeos)

Nivel de presión acústica

| Regulación | Límite del nivel de la presión acústica |
|----------------|---|
| 2013 / 53 / EU | 75 dB(A) |

El nivel de la presión acústica se mide según la norma ISO 14509-1:2018.

INFORMACIÓN PARA EL CONSUMIDOR (PARA AMÉRICA DEL NORTE)

REALICE UN CURSO DE SEGURIDAD PARA LA NAVEGACIÓN

Un navegante que haya recibido formación disfrutará más de la navegación y será un navegante más seguro. Le recomendamos que asista a un curso de seguridad náutica.

La U.S. Coast Guard Auxiliary, la U.S. Power Squadron y muchas delegaciones de la Cruz Roja imparten clases en las que se explica el equipo necesario y recomendado para las embarcaciones pequeñas y se ofrece formación sobre buenas prácticas marineras. Para obtener información sobre las clases que se imparten en su zona, llame gratuitamente al 1- 800-336-BOAT (2628).

El departamento de navegación de su estado y su concesionario Suzuki Marine pueden proporcionarle información adicional sobre seguridad en la navegación y reglamentos, o puede llamar a la línea directa de seguridad en la navegación de la Guardia Costera de EE. UU. al número gratuito 1-800-368-5647.

INSTRUCCIONES DE INSTALACIÓN RELACIONADAS CON LAS EMISIONES

Los conductos y depósitos de combustible utilizados para una embarcación deben cumplir los requisitos de la legislación federal (40 CFR 1045.112 y 40 CFR 1060).

Si instala el motor de forma que la etiqueta de información de control de emisiones del motor sea difícil de leer durante el mantenimiento normal del motor, deberá colocar un duplicado de la etiqueta en la embarcación, tal como se describe en 40 CFR 1068.105.

El incumplimiento de estas instrucciones al instalar un motor certificado en una embarcación constituye una infracción de la legislación federal (40 CFR 1068.105(b)), sujeta a multas u otras sanciones según se describe en la Ley de Aire Limpio.

INFORMACIÓN SOBRE EL CONTROL DE EMISIONES

AVISO
DF300B/300BMD/325A

- ESTE MOTOR ESTÁ CERTIFICADO PARA FUNCIONAR CON GASOLINA SIN PLOMO DE 87 OCTANOS (MÉTODO (R+M)/2) O SUPERIOR.
- SISTEMA DE CONTROL DE EMISIONES DE ESCAPE:
ECM, MFI

DF350A/350AMD

- ESTE MOTOR ESTÁ CERTIFICADO PARA FUNCIONAR CON GASOLINA SIN PLOMO DE 89 OCTANOS (MÉTODO (R+M)/2) O SUPERIOR.
- SISTEMA DE CONTROL DE EMISIONES DE ESCAPE:
ECM, MFI

INSPECCIÓN Y MANTENIMIENTO

EL MANTENIMIENTO, SUSTITUCIÓN O REPARACIÓN DE LOS DISPOSITIVOS Y SISTEMAS DE CONTROL DE EMISIONES PUEDE SER REALIZADO POR CUALQUIER ESTABLECIMIENTO DE REPARACIÓN DE MOTORES MARINOS SI O INDIVIDUAL QUE UTILICE CUALQUIER PIEZA QUE HAYA SIDO CERTIFICADA BAJO LAS DISPOSICIONES DE LA LEY DE AIRE LIMPIO, Secc. 207 (a) (2).

GARANTÍAS (Para EE.UU.)

Las garantías que cubren su motor fueraborda se explican en un folleto separado de Garantía Limitada que se le entrega en el momento de la venta. Lea detenidamente este folleto para conocer sus derechos y responsabilidades.

DF300B
DF325A
DF350A
DF300BMD
DF350AMD

S

INSTRUKTIONSBOK

VIKTIGT

▲ VARNING/▲ OBSERVERA/OBSI/ ANMÄRKNING

Läs denna handbok noggrant och följ instruktioner i den. För att visa särskilt viktig information förekommer symbolen ▲ och orden **VARNING**, **OBSERVERA**, **OBSI** och **ANMÄRKNING** som har olika speciella betydelser. Lägg särskilt märke till dessa symboler och signa-lord.

▲ VARNING

Detta anger en potentiell fara som kan resultera i dödsfall eller allvarlig personskada.

▲ OBSERVERA

Detta anger en potentiell fara som kan resultera i smärre eller lindrig personskada.

OBSI

Detta anger en potentiell fara som kan resultera i skada på motorn eller båten.

ANMÄRKNING:

Indikerar speciell information som underlättar underhåll och klargör givna instruktioner.



Denna symbol förekommer på olika platser på Suzuki-produkten och hänvisar till viktig information i bruksanvisningen.

INFORMATION OM INKÖRNING AV DIN UTOMBORDSMOTOR

De första 10 timmarna är de viktigaste i motorns liv. Rätt tillvägagångssätt under denna inkörningsperiod är absolut nödvändigt för att säkerställa maximal livslängd och prestanda. Vi hänvisar till avsnittet INKÖRNING i denna bruksanvisning för specifika anvisningar om inkörning.

VIKTIG INFORMATION TILL ÄGAREN

▲ VARNING

Underlåtenhet att vidta lämpliga försiktighetsåtgärder kan öka risken för att du eller dina passagerare skadas allvarligt eller till och med omkommer.

- Bekanta dig ordentligt med innehållet i denna bruksanvisning, innan utombordsmotorn tas i bruk första gången. Se till att du känner till utombordsmotorns alla funktioner och alla krav gällande säkerhet och underhåll.
- Inspektera båten och motorn före varje båt-tur. Vi hänvisar till avsnittet KONTROLL FÖRE BÅTFÄRD angående viktiga kontroll-punkter.
- Bekanta dig ordentligt med båtens och motorns alla manövrerings- och hante-ringsegenskaper. Övningskör på låga och måttliga hastigheter tills full kompetens att hantera båten och motorn har uppnåtts. Försök inte uppnå maximal prestanda för-rän du är fullständigt bekant med alla egen-skaper.
- Medför lämplig säkerhets- och nödutrust-ning vid båtfärd. Utrustning som bör finnas med är flytväst till samtliga passagerare (plus en kastbar flytkudde om båten är minst 16 fot (5 m) lång), brandsläckare, ljud-signaleringsanordning, visuella nödsigna-ler, ankare, läns-pump, hink, kompass, nödstartrep, extra bränsle och olja, första hjälpen-kit, ficklampa, mat och vatten, spe-gel, paddlar, verktygssats och transistorra-dio. Kontrollera före avfärd att lämplig utrustning för aktuell båtfärd finns med.
- Starta eller kör aldrig motorn inomhus eller på en plats med undermålig ventilation. Avgaserna innehåller kolmonoxid, en färg-lös och luktlös gas som är livsfarlig att inandas.
- Instruera passagerarna om hur båten manövreras, hur en nödsituation bör hante-ras och hur säkerhets- och nödutrustning används.
- Håll inte i motorkåpan eller någon annan del av utombordsmotorn när du stiger ombord eller lämnar båten.

FÖRORD

För alla regioner

Tack för att du har valt en Suzuki utombordsmotor. Läs denna bruksanvisning noggrant och titta i den då och då. Den innehåller viktig information om säkerhet, användning och underhåll. En god förståelse av informationen i denna bruksanvisning gör att du får uppleva säkra och trevliga båtturer.

All information i denna bruksanvisning grundas på de produktdata som var tillgängliga vid tiden för tryckningen. Det kan förekomma skillnader mellan denna bruksanvisning och din utombordsmotor p.g.a. förbättringar eller andra ändringar. Suzuki förbehåller sig rätten att när som helt utföra produktändringar utan förhandsmeddelande och utan någon skyldighet att göra samma eller liknande ändringar av en tidigare tillverkad eller såld utombordsmotor.

Denna bruksanvisning kan innehålla modeller som inte säljs i ditt land.

Kontakta din auktoriserade återförsäljare av Suzuki marinprodukter för tillgängliga modeller.

För USA

Denna bruksanvisning innehåller instruktioner om korrekt skötsel och underhåll av din utombordsmotor.

Genom att följa dessa instruktioner säkerställer du en lång problemfri livslängd för din utombordsmotor. Utombordsmotorn uppfyller den amerikanska miljöskyddsmyndighetens (EPA) utsläppsregler för nya utombordsmotorer. Rätt underhåll av motorkomponenterna krävs för att denna utombordsmotor ska uppfylla EPA:s regler.

Följ därför dessa underhållsinstruktioner noggrant för att säkerställa att utsläppsreglerna efterlevs.

Det finns erfarna tekniker hos din Suzuki-återförsäljare som är utbildade för att ge dig och din utombordsmotor bästa möjliga service med rätt verktyg och utrustning.

- Kontrollera att alla ombord har flytväst på sig.
- Kör aldrig båten under påverkan av alkohol eller andra droger.
- Fördela all viktbelastning jämnt i båten.
- Se till att korrekt underhåll alltid sker enligt underhållsschemat. Kontakta vid behov en auktoriserad återförsäljare av Suzukis marinprodukter.
- Modifiera eller avlägsna aldrig någon standardutrustning från utombordsmotorn. Det kan göra att motorn blir farlig att använda.
- Lär dig och följ alla tillämpliga navigeringsregler.
- Beakta alla väderleksrapporter. Åk inte ut på sjön om vädret är osäkert.
- Var mycket försiktig vid anskaffning av reservdelar eller tillbehör. Suzuki rekommenderar starkt att endast reservdelar/tillbehör av äkta Suzukifabrikat eller av motsvarande kvalitet används. Reservdelar eller tillbehör som är olämpliga eller av dålig kvalitet kan orsaka riskabla driftförhållanden.
- Avlägsna aldrig svänghjulsskyddet (utom vid nödstart).

ANMÄRKNING:

Montering av antenner till radiosändtagare eller navigeringsutrustning för nära motorkåpan kan ge upphov till elektriska ljudstörningar. Suzuki rekommenderar att antenner monteras minst en meter bort från motorkåpan.

Denna bruksanvisning bör ses som en permanent del av utombordsmotorn och bör följas med utombordsmotorn när den säljs vidare eller på annat sätt överförs till en ny ägare eller användare. Läs denna bruksanvisning noggrant innan du börjar använda din nya Suzukiprodukt och titta därefter igenom bruksanvisningen då och då. Den innehåller viktig information angående säkerhet, manövrering och underhåll.

VAR RÄDD OM NATUREN

Skydda och var rädd om farvatten och omgivande land. Förorena aldrig vatten eller land med olja, gas eller andra skadliga produkter. Se exempelvis till att kassera förbrukad växellådsolja korrekt efter ett oljebyte. Skräpa inte ned. Med lite ansträngning kan vi njuta av våra farvatten i många år.

Suzuki Motor Corporation tror på att bevara och skydda jordens naturliga resurser.

Vi uppmuntrar därför alla ägare av en utombordsmotor att återvinna, lämna in eller bortskaffa förbrukade oljor och batterier på rätt sätt.

INNEHÅLLSFÖRTECKNING

| | |
|---|----|
| PLACERING AV IDENTIFIERINGSNUMMER | 7 |
| BRÄNSLE OCH OLJA | 7 |
| BENSIN | 7 |
| MOTOROLJA | 9 |
| VÄXELHUSOLJA | 9 |
| SÄKERHETSETIKETTERNAS PLACERING | 10 |
| DELARNAS PLACERING | 11 |
| TILLVAL | 15 |
| FJÄRRKONTROLLBOX | 17 |
| TÄNDNINGSBRYTARE | 19 |
| MOTORBRYTARE | 19 |
| NÖDSTOPPSKONTAKT | 19 |
| SUZUKI NYCKELLÖST STARTSYSTEM | 19 |
| MULTIFUNKTIONELL MÄTARE | 20 |
| MANÖVERPANEL | 21 |
| SPOLTILLSATS | 21 |
| VARNINGSSYSTEM | 22 |
| INDIKATORKONTROLL | 22 |
| VARNINGSSYSTEM FÖR ÖVERVARV | 22 |
| INDIKATORSYSTEM FÖR OLJETRYCKET | 23 |
| VARNINGSSYSTEM FÖR ÖVERHETTNING | 23 |
| VARNINGSSYSTEM FÖR KONTROLL AV TERMOSTAT | 24 |
| VARNINGSSYSTEM FÖR BATTERISPÄNNING | 24 |
| ELEKTRONISKT VARNINGSSYSTEM FÖR GASREGLERING OCH VÄXLING ... | 25 |
| VARNINGSSYSTEM FÖR STYRENHETSKOMMUNIKATION | 25 |
| 2:A DRIVSTATIONENS VARNINGSSYSTEM | 25 |
| VARNINGSSYSTEM FÖR GASREGLERINGSSYSTEM | 25 |
| VARNINGSSYSTEM FÖR VÄXLING | 26 |
| VARNINGSSYSTEM FÖR MÄTARKOMMUNIKATION | 26 |

| | |
|--|----|
| VARNINGSSYSTEM FÖR STATIONSINSTÄLLNING I DÖRJLÄGE..... | 26 |
| VARNINGSSYSTEM FÖR DÖRJTILLSTÄND..... | 27 |
| VARNINGSSYSTEM FÖR DÖRJSYSTEM..... | 27 |
| SYSTEM FÖR DIAGNOS..... | 27 |
| PÅMINNELSESYSTEM FÖR OLJEBYTE..... | 28 |
| FLÖDESSCHEMA FÖR PÅMINNELSESYSTEM FÖR OLJEBYTE..... | 28 |
| SYSTEMAKTIVERING..... | 28 |
| URKOPPLING..... | 28 |
| VARNINGSSYSTEM FÖR STANNANDE MOTOR..... | 29 |
| VARNINGSSYSTEM FÖR VATTEN I BRÄNSLET..... | 30 |
| MOTORINSTALLATION..... | 30 |
| INSTALLERING AV BATTERI..... | 31 |
| BATTERIKRAV..... | 31 |
| INSTALLERING AV BATTERI..... | 31 |
| DELBATTERIKABEL..... | 32 |
| DUBBELT BATTERILADDNINGSSYSTEM (TILLVAL)..... | 32 |
| ANVÄNDNING AV ELEKTRISKA TILLBEHÖR..... | 33 |
| VAL, MONTERING OCH DEMONTERING AV PROPELLER..... | 33 |
| I PROPELLERVAL..... | 33 |
| MONTERING OCH DEMONTERING AV PROPELLER..... | 34 |
| ANVÄNDNING AV TIPPSYSTEMET..... | 36 |
| POWER TRIM OCH TILT (UPPTIPPNING)..... | 36 |
| SPÄRRKAM FÖR TIPPNING..... | 37 |
| INSTÄLLNING AV ÖVRE GRÄNSLÄGE FÖR UPPTIPPNING.... | 37 |
| MANUELL UPPTIPPNING..... | 39 |
| UPPTIPPNINGLÅSARMEN..... | 39 |
| ANVÄNDNING AV MOTORKÅPANS SPAKAR..... | 40 |
| DEMONTERING AV MOTORKÅPA ... | 40 |

| | |
|---|----|
| KONTROLLER FÖRE KÖRNING.... | 41 |
| INKÖRNING..... | 43 |
| ANVÄNDNING..... | 44 |
| KONTROLLERA INNAN MOTORNS STARTAS..... | 44 |
| START AV MOTORN..... | 45 |
| VÄXLING OCH KONTROLL AV HASTIGHETEN..... | 47 |
| ATT STANNA MOTORN..... | 48 |
| FÖRTÖJNING..... | 49 |
| ANVÄNDNING AV DÖRJLÄGE..... | 49 |
| KÖRNING PÅ GRUNT VATTEN..... | 51 |
| KÖRNING I SALT VATTEN..... | 52 |
| ANVÄNDNING VID MINUSGRADER..... | 52 |
| SÄKERHETS FÖRESKRIFTER VID ANVÄNDNING AV FLERA MOTORER..... | 52 |
| JUSTERINGAR..... | 53 |
| INSTÄLLNING AV RIGGVINKELN.... | 53 |
| JUSTERING AV MANÖVRERINGSHANDTAG..... | 54 |
| JUSTERING AV TOMGÅNGSVARVET..... | 54 |
| JUSTERING AV MOTORHUVENS FASTSPÄNNING..... | 55 |
| BORTTAGNING OCH TRANSPORT AV MOTORN..... | 55 |
| BORTTAGNING AV MOTORN..... | 55 |
| TRANSPORT AV MOTORN..... | 55 |
| KÖRNING MED TRAILER..... | 57 |
| MODELL MED INTEGRERAD STYRNING..... | 57 |
| KONTROLL OCH UNDERHÅLL..... | 58 |
| UNDERHÅLLSSCHEMA..... | 58 |
| SCHEMA FÖR UNDERHÅLL..... | 59 |
| VERKTYG..... | 60 |
| TÄNDSTIFT..... | 60 |
| LUFT OCH BRÄNSLESLANG..... | 63 |
| MOTOROLJA..... | 63 |
| VÄXELHUSOLJA..... | 65 |
| LAGTRYCKSBRÄNSLEFILTER..... | 67 |
| SMÖRJNING..... | 69 |
| SKYDD MOT KORROSION..... | 71 |
| BATTERI..... | 73 |
| MOTOROLJEFILTER..... | 73 |

| | |
|---|-----------|
| SKÖLJNING AV KYLVATTENKANALERNA | 74 |
| LÅNGTIDSFÖRVARING | 75 |
| FÖRVARING AV MOTORN | 75 |
| FÖRVARING AV BATTERIET | 75 |
| EFTER FÖRVARING | 76 |
| FELSÖKNING | 76 |
| VATTENDRÄNKT MOTOR | 79 |
| TEKNISKA DATA | 80 |
| INFORMATION ANGÅENDE EG-DIREKTIV | 80 |
| KONSUMENTINFORMATION (FÖR NORDAMERIKA) | 81 |
| GÅ EN KURS I BÅTSÄKERHET | 81 |
| UTSLÄPPSRELATERADE INSTALLATIONSANVISNINGAR..... | 81 |
| INFORMATION OM EMISSIONSKONTROLL | 81 |
| GARANTIER (för USA)..... | 81 |

PLACERING AV IDENTIFIERINGSNUMMER

Modell och serienummer för din utombordsmotor är tryckta på en plåt som sitter på upphängningsbygeln. Anteckna dessa nummer nedan för framtida bruk. Det är viktigt att känna till dessa nummer när du beställer reservdelar eller om motorn skulle bli stulen.

Modellnummer:

Identifikationsnummer:

DF300B/325A/350A

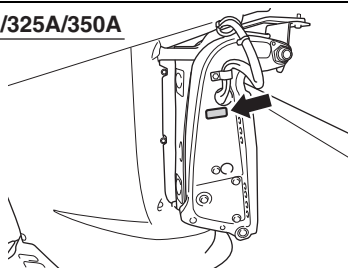

DF300BMD/350AMD

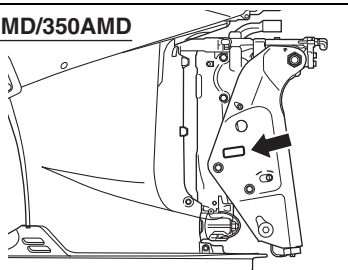

BRÄNSLE OCH OLJA

BENSIN

▲ VARNING

Bensin är mycket brandfarligt och giftigt. Det kan orsaka brand och vara mycket farligt för människor och djur.

Vidtag alltid följande försiktighetsåtgärder vid bränslepåfyllning:

- Låt ingen annan än en vuxen person fylla på bränsletanken.
- Om en bärbar bränsletank används, så stäng alltid av motorn och ta ut bränsletanken ur båten före påfyllning.
- Fyll inte bränsletanken ända upp till brädden, eftersom det medför risk för att bränsle svämmer över när det expanderar till följd av uppvärmning från solen.
- Se till att inte spillta ut bränsle. Torka genast upp eventuellt bränslespill.
- Rök inte och se till att öppen eld och gnistor hålls på avstånd.

DF300B/300BMD/325A

Suzuki rekommenderar starkt att du helst ska använda blyfri bensin utan alkoholinblandning med ett lägsta oktantal på 87 (testmetod (R+M)/2) eller med ett lägsta oktantal på 91 (testmetod Research).

DF350A/350AMD

Suzuki rekommenderar starkt att du helst ska använda blyfri bensin utan alkoholinblandning med ett lägsta oktantal på 89 (testmetod (R+M)/2) eller med ett lägsta oktantal på 94 (testmetod Research).

Blandningar av blyfri bensin och alkohol med likvärdigt oktantal kan dock användas, förutsatt att alkohol-/etanolhalten inte överskrider 10 %.

För Nordamerika

I vissa områden är syresatta bränslen de enda bränslen som finns att tillgå.

Syresatta bränslen som uppfyller kravet på lägsta oktantal och innehåller mindre än 10 % etanol får användas i din utombordsmotor utan att den begränsade garantin för den nya utombordsmotorn bortfaller.

OBS!

Användning av blyad bensin kan orsaka motorskada. Användning av felaktigt eller lågkvalitativt bränsle kan påverka prestandan och skada motorn och bränslesystemet.

Använd endast blyfri bensin. Använd inte bränsle med lägre oktantal än rekommenderat eller som kan vara för gammalt eller förorenat av smuts/vatten etc.

ANMÄRKNING:

Ett syresatt bränsle är ett bränsle som innehåller syrebärande tillsatser, såsom alkohol.

SUZUKI rekommenderar att du installerar en vattenavskiljande bränslefilteranordning mellan båtens bränsletank (-ar) och utombordsmotor (-er). Bränslefiltreringssystem av denna typ förhindrar vatten som kan tänkas förekomma i båtens bränsletank (-ar) från att förorena motorns elektroniska bränsleinsprutningssystem. Vattenförorening kan orsaka dålig motorprestanda och kan även orsaka skador på det elektroniska bränsleinsprutningssystemets komponenter.

Din auktoriserade Suzuki marinprodukthandlare kan bistå med råd om vattenavskiljande bränslefiltersystem och hur de installeras.

Bensin/etanolblandningar

För alla länder

Blandningar av blyfri bensin och etanol (jäsningsalkohol), ibland benämnt "GASOHOL", säljs i vissa områden. Blandningar av denna typ kan användas i din utombordare under förutsättning att andelen etanol inte överstiger 10%. Se till att blandningar av denna typ har oktantal som inte understiger de som rekommenderas för bensin.

För länder i Europa

Använd den rekommenderade bensin som överensstämmer med följande etiketter.



Märkning av bensinpumpar med information om blandningar av bensin och alkohol.

I vissa länder finns det bestämmelser om, att bensinpumpar, som innehåller blandningar av bensin och alkohol, skall vara märkta med uppgifter om vilken typ av alkohol och vilken sats det är, och om lösningsmedel har tillsatts. Sådan märkning kan ge Dig tillräcklig information för att kunna bedöma, om blandningen motsvarar kraven. I andra länder kan det förekomma, att märkning saknas. Om Du är osäker på om bränslet är lämpligt för Din motor, rådfråga då stationspersonalen eller bensinbolaget.

ANMÄRKNING:

- Se till att alla bensin-/alkoholblandningar som du använder har ett lägsta oktantal på 87 (testmetod (R+M)/2) eller lägst 91 (testmetod Research).
DF350A/350AMD:
Se till att alla bensin-/alkoholblandningar som du använder har ett lägsta oktantal på 89 (testmetod (R+M)/2) eller lägst 94 (testmetod Research).
- Om du inte är nöjd med din utombordsmotors körbarhet eller bränsleekonomi när du använder bensin-/alkoholblandningar ska du byta tillbaka till blyfri bensin utan alkoholblandning.
- Om motorn knackar ska du byta till ett annat varumärke eftersom det finns skillnader mellan olika varumärken.
- Blyfri bensin förlänger tändstiftens livslängd.

OBS!

Under längre tids förvaring av bensin i bränsletanken bildas beläggningar och kåda som kan skada motorn.

Använd alltid färsk bensin.

OBS!

Bränslen innehållande alkohol kan orsaka lackskador, vilka inte täcks av utombordsmotorns begränsade nygaranti.

Var noga med att inte spilla ut bränsle innehållande alkohol vid påfyllning. Torka genast upp eventuellt bränslespill.

MOTOROLJA

OBS!

Användning av lågkvalitativ motorolja kan påverka motorns prestanda och livslängd negativt.

Suzuki rekommenderar att du använder Suzuki Marine 4-Cycle Engine Oil (ECSTAR) eller likvärdig olja.

Motoroljans kvalitet är en avgörande faktor för motorns prestanda och livslängd. Välj alltid en motorolja av god kvalitet.

Suzuki rekommenderar användning av 4-takts motorolja från Suzuki Marin, typ SAE 10W-40 eller 10W-30. Om ingen 4-takts motorolja från Suzuki Marin finns att tillgå, så välj en NMMA-certifierad FC-W-olja eller en 4-takts motorolja av god kvalitet anpassad för den medeltemperatur som gäller där motorn ska användas enligt följande tabell.

| API-klassificering | SAE-viskositetsklass | |
|----------------------|----------------------|-----|
| SG eller högre | 10W-40 | |
| | 10W-30 | |
| TEMP. | °C | °F |
| | -20 | -4 |
| | -10 | 14 |
| | 0 | 32 |
| | 10 | 50 |
| | 20 | 68 |
| | 30 | 86 |
| | 40 | 104 |

ANMÄRKNING:

Om det är mycket kallt (under 5°C), så välj SAE (eller NMMA FC-W) 5W-30 för lättare start och friktionsfri drift.

VÄXELHUSOLJA

Suzuki rekommenderar användning av SUZUKI OUTBOARD MOTOR GEAR OIL. Om detta inte finns att tillgå, så använd en hypoidväxelolja av typ SAE 90 med API-klassificeringsgraden GL-5.

SÄKERHETSETIKETTERNAS PLACERING

Läs och följ noga alla etiketter som förekommer på din utombordsmotor eller bränsletank.

Försäkra dig om att du förstår innebörden av alla etiketter. Låt alltid etiketterna sitta kvar på din utombordsmotor eller bränsletank. Avlägsna aldrig etiketterna av någon anledning.

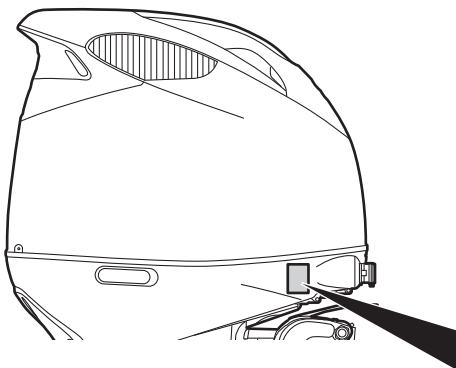

| ▲ WARNING AVERTISSEMENT | | |
|---|--|--|
| | | |
| <ul style="list-style-type: none">• Fuel can leak creating a fire hazard if you lay motor on its side. Drain fuel completely from vapor separator or carburetor before laying motor on its side.• See owner's manual for details. | | |
| <ul style="list-style-type: none">• Le carburent risque de fuir et de présenter un danger d'incendie si le moteur est placé sur le côté. Vidanger entièrement le carburant du séparateur de vapeurs ou du carburateur avant de procéder.• Pour plus de détail, voir le manuel du propriétaire. | | |

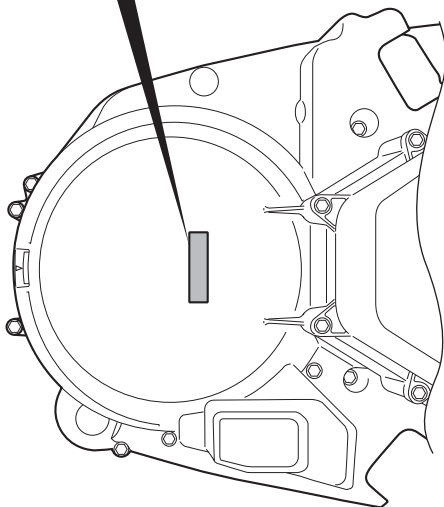
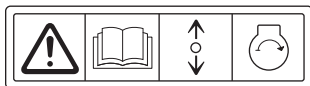

Etikettsymbolers betydelse
De olika symbolerna har följande betydelser;

: Allmän varningssymbol
(Observera eller Varning)

: Läs bruksanvisningen noggrant

: 2-vägs manövrering med fjärrmanövreringshandtag/växelspak: framåt/friläge/bakåt

: Motorstart

: Fara orsakad av brand

: Fara orsakad av att motorn läggs på sidan

DELARNAS PLACERING

DF300B/325A/350A

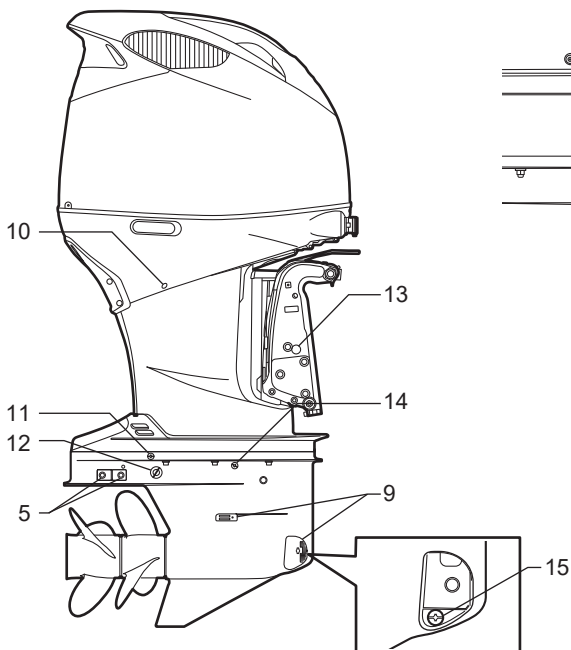
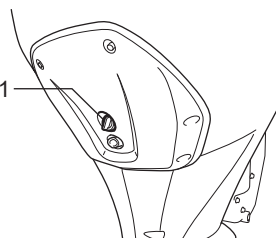
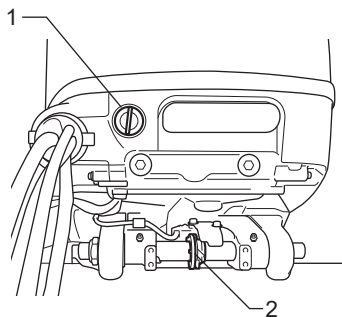
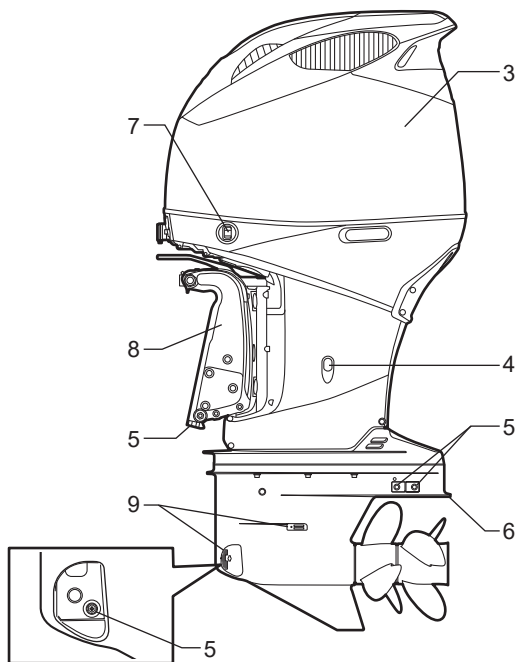

Akterspegel XX

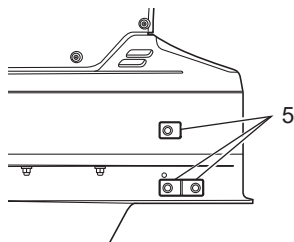

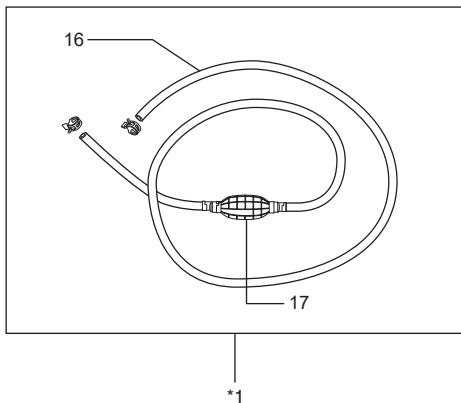

1. Spolningsplugg
2. Spärrkam för tippning
3. Motorkåpa
4. Motoroljans avtappningsplugg
5. Anoder
6. Anti-kavitationsplatta
7. Power Trim och Tilt kontakt
8. Upphångningsbygel
9. Kylvattenintag
10. Power Trim och Tilt kontakt
11. Plugg till nivåjusteringshål för växelhusolja
12. Plugg för oljebyte
13. Manuell frigöringsskruv
14. Växelhusoljenivåpluggen
15. Plugg till växeloljans avtappningshål
16. Bränsleledning
17. Handpump för bränsle

*1: Tillbehören varierar beroende på specifikationerna.

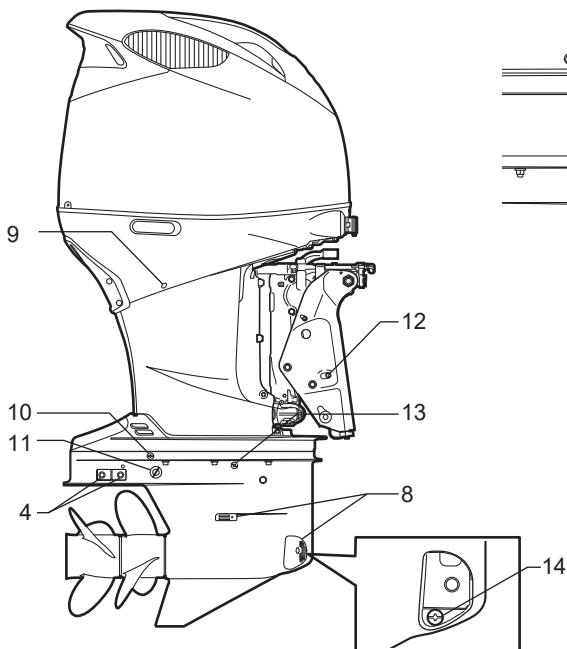
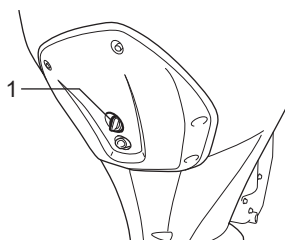
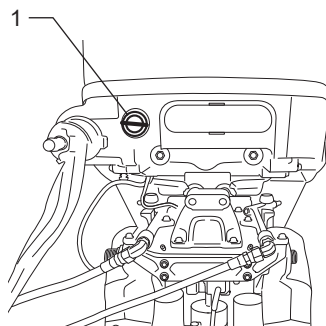
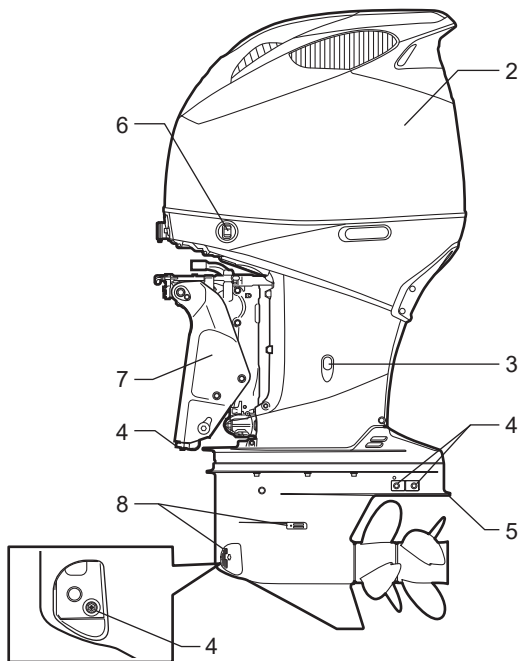

Akterspiegel XX

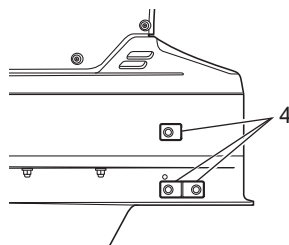

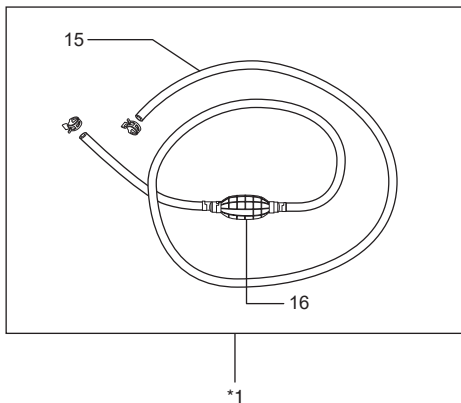

1. Spolningsplugg
2. Motorkåpa
3. Motoroljans avtappningsplugg
4. Anoder
5. Anti-kavitationsplatta
6. Power Trim och Tilt kontakt
7. Upphångningsbygel
8. Kylvattenintag
9. Power Trim och Tilt kontakt
10. Plugg till nivåjusteringshål för växelhusolja
11. Plugg för oljebyte
12. Manuell frigöringsskruv
13. Växelhusoljenivåpluggen
14. Plugg till växeloljans avtappningshål
15. Bränsleledning
16. Handpump för bränsle

*1: Tillbehören varierar beroende på specifikationerna.

TILLVAL

Följande delar finns hos en återförsäljare av Suzukis marinprodukter.

Kontakta en auktoriserad återförsäljare av Suzukis marinprodukter för mer information.

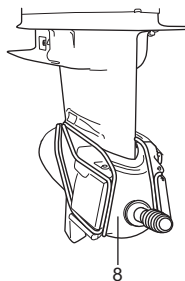
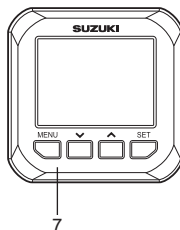
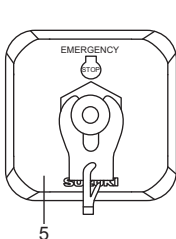
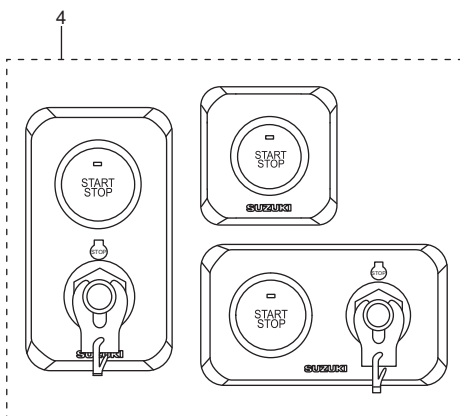
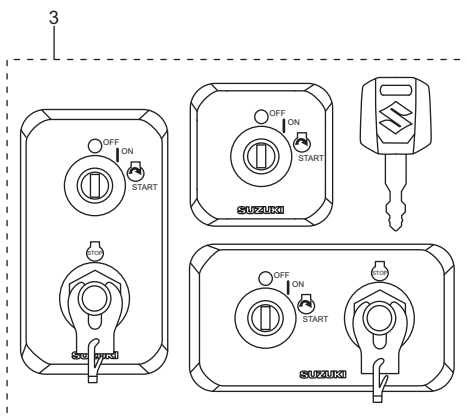
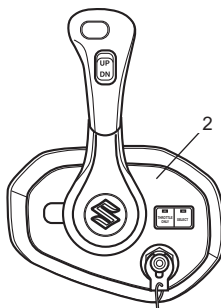
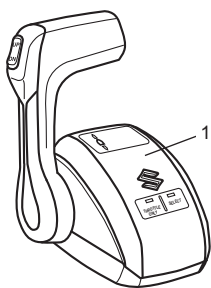

1. Topmonterad fjärrkontrollbox
2. Försänkt monterad fjärrkontrollbox
3. Tändningsbrytarpanel
4. Motorbrytarpanel

5. Nödstoppskontaktpanel
6. Nyckelembem
7. Multifunktionell mätare
8. Spottillsats

För flera motorer

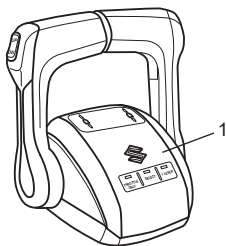

2

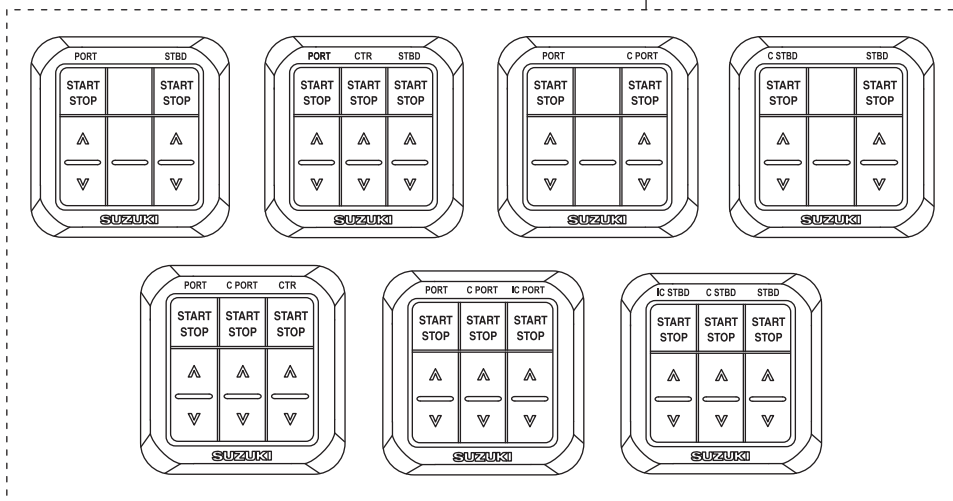

1. Dubbel toppmonterad fjärrkontrollbox
2. Kontrollpanel(er)

FJÄRRKONTROLLBOX

Fjärrkontrollboxen aktiverar växlingen, gasregleringen och elmanövreringarna.

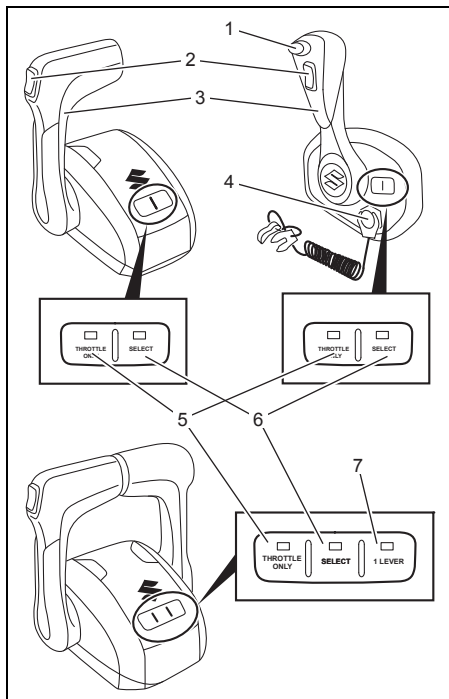

1. Växellåsknapp
2. Power Trim och Tilt kontakt
3. Fjärrkontrollspak
4. Nödstoppskontakt
5. Omkopplare för enskild gasreglering
6. Drivstationsväljare
7. Brytare 1 Lever

Växellåsknapp

Motorn medger växling när du trycker in knappen.

Knappen måste alltid vara intryckt när kontrollspaken flyttas ur friläget.

Power Trim och Tilt kontakt

Vi hänvisar till avsnittet ANVÄNDNING AV TIPPSYSTEMET i denna bruksanvisning.

Fjärrkontrollspak

Vi hänvisar till avsnittet VÄXLING OCH KONTROLL AV HASTIGHETEN i denna bruksanvisning.

Nödstoppskontakt

Vi hänvisar till avsnittet NÖDSTOPPSKONTAKT i denna bruksanvisning.

Omkopplaren Throttle Only (THROTTLE ONLY)

Denna omkopplare håller växeln i friläge, vilket gör det möjligt att använda omkopplaren utan att byta växel. När växelläget fastgörs i friläget tänds indikatorn THROTTLE ONLY och när det frigörs slocknar indikatorn THROTTLE ONLY.

Omkopplaren för enskild gasreglering kan endast användas medan fjärrmanövreringshandtaget är i friläget.

ANMÄRKNING:

Om denna omkopplare används medan fjärrmanövreringshandtaget står i något annat läge än friläge, så blinkar indikatorn THROTTLE ONLY samtidigt som summern ljuder.

ANMÄRKNING:

- Om läget för enskild gasreglering väljs med omkopplaren THROTTLE ONLY, så fortsätt att trycka på THROTTLE ONLY tills summern ger ifrån sig ett kort pipjud.
- Om det inte går att välja läget THROTTLE ONLY kan du stänga av strömmen och vänta i 20 sekunder innan du slår på strömmen igen.
- Kontakta en auktoriserad återförsäljare av Suzukis marinprodukter, om läget för enskild gasreglering inte kan väljas.

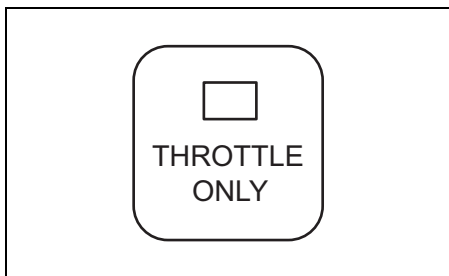

Drivstationsväljare (SELECT)

Använd denna väljare till att välja manövrering av önskad drivstation på en båt utrustad med fler än en drivstation.

När du trycker in väljarbrytaren för att välja en viss station tänds indikatorn SELECT för den aktuella drivstationen medan indikatorn SELECT för den bortvalda drivstationen slocknar.

Denna väljare kan endast användas medan fjärrmanövreringshandtaget för 1:a och 2:a drivstationerna är i friläge.

ANMÄRKNING:

- När huvudströmbrytaren vrids till läget ON väljs automatiskt den 1:a drivstationen.
- Vid användning av denna väljare med fjärrmanövreringshandtaget i något annat läge än friläge blinkar indikatorn SELECT samtidigt som summern låter.

ANMÄRKNING:

- Om väljaren SELECT används till att välja drivstation, så fortsätt att trycka på SELECT tills summern ger ifrån sig ett kort pipjud.
- Om växling från den andra till den första drivstationen misslyckas ska du stänga av strömmen och vänta i 20 sekunder innan du slår på strömmen igen.
- Kontakta en auktoriserad återförsäljare av Suzukis marinprodukter, om drivstationen inte kan väljas.

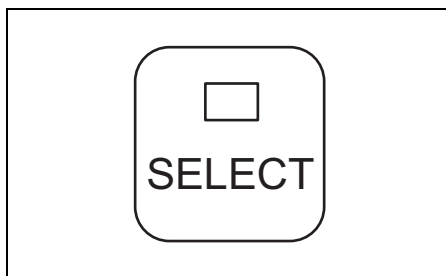

Brytare 1 Lever (enbart dubbel toppmonterad fjärrkontrollbox)

Denna brytare möjliggör styrning av alla motorer med PORT-sidohandtaget.

Indikatorn 1 LEVER börjar lysa när det går att styra alla motorer med PORT-sidohandtaget. Indikatorn 1 LEVER slocknar när det går att styra PORT-motorgruppen och STBD-motorgruppen med varje handtag.

Omkopplaren 1 LEVER kan endast användas medan fjärrmanövreringshandtaget är i friläge.

ANMÄRKNING:

- Vid påslagning av strömmen avbryts kontrolläget 1 lever automatiskt.
- Summern låter vid användning av denna väljare med fjärrmanövreringshandtaget i något annat läge än friläge.

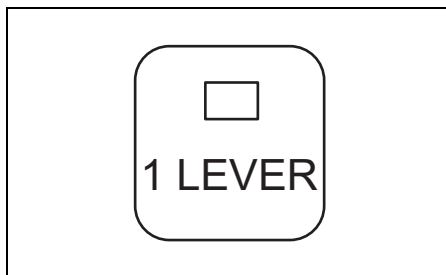

TÄNDNINGSBRYTARE

Brytaren används för att slå till/från elkretsarna och starta/stoppa motorn.

- Elkretsarna slås till när du vrider tändningsnyckeln till läget "ON".
- Motorn startar automatiskt när du vrider tändningsnyckeln till läget "START".

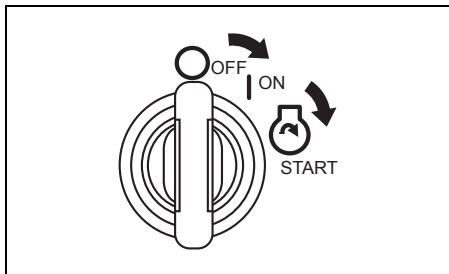

MOTORBRYTARE

Brytaren startar och stoppar motorn från den andra drivstationen.

- Alla motorer startas och stoppas när du trycker in brytaren snabbt. (Summern avger en enda ljudsignal.)

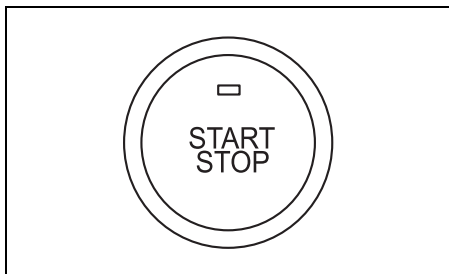

NÖDSTOPPSKONTAKT

Nödstoppskontaktens lina ska fästas vid handleden eller lämpligt klädesplagg såsom en livrem.

Om föraren lämnar styrpositionen lossnar låsbrickan från kontakten och motorn stannar.

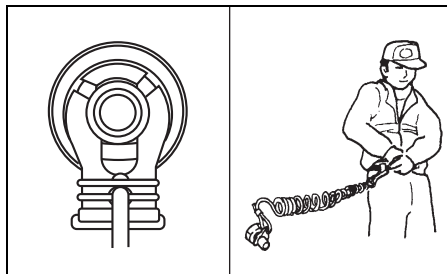

⚠ VARNING

Underlåtenhet att fästa nödstoppslinan ordentligt eller att vidta lämpliga försiktighetsåtgärder för att se till att nödstoppen kan användas som den ska kan resultera i allvarlig kroppsskada eller dödsfall hos operatör eller passagerare.

Vidtag alltid följande försiktighetsåtgärder:

- Se till att nödstoppslinan fästs ordentligt i en handled eller på lämpligt ställe i klädseln (t.ex. i ett bälte) på den som kör båten.
- Se till att det inte finns någonting som förhindrar eller försvårar användningen av nödstoppen.
- Se till att inte dra i nödstoppslinan eller slå ut låsbrickan av misstag vid normal drift. Vid nödstopp stannar motorn tvärt, vilket kan medföra att båten plötsligt tappar fart och oförebreda passagerare kastas framåt.

SUZUKI NYCKELLÖST STARTSYSTEM

Vi hänvisar till "Bruksanvisning för nyckellöst startsystem" som medföljer produkten.

ANMÄRKNING:

SUZUKI NYCKELLÖST STARTSYSTEM finns hos en auktoriserad återförsäljare av Suzukis marinprodukter.

MULTIFUNKTIONELL MÄTARE

Denna mätare är en multifunktionell mätare som visar olika slags information genom digital kommunikation med motorn.

Information som kan visas är motorvarvtal, växelläge, bränslenivå, bränsleförbrukning m.m.

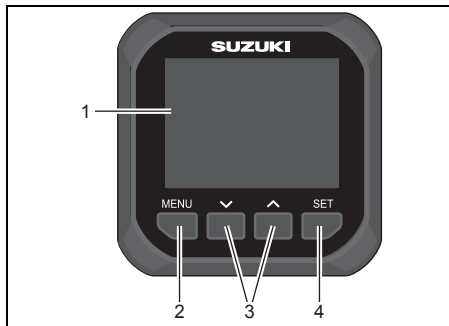

1. Mätarens skärm
2. Knapp Menu
3. Knapp ▼ ▲
4. Knapp Set

ANMÄRKNING:

Beroende på modell och utrustning kan viss information inte alltid visas.

ANMÄRKNING:

Kontakta vid behov din auktoriserade återförsäljare av Suzukis marinprodukter angående inställning av den multifunktionella mätaren.

ANMÄRKNING:

Vi hänvisar till den "BRUKSANVISNING FÖR MULTIFUNKTIONELL MÄTARE SMG4" som medföljer mätaren angående detaljer kring korrekt hantering av den multifunktionella mätaren.

ANMÄRKNING:

De navigeringsdata som mätaren ger bör endast användas som referens. Använd även sjökort och/eller precisa navigeringsinstrument, när exakt navigeringsinformation krävs.

Larm

Larm uppmärksammar användaren om driftsförhållanden som behöver åtgärdas. Om ett larm aktiveras, så visas omedelbart aktuellt varningsmeddelande och varningsikonen på mätarens skärm.

Varningsmeddelandet slocknar när någon av knapparna på mätaren trycks in. Varningsikonen fortsätter dock att visas tills orsaken till problemet har åtgärdats. Varningssummern tystnar också när felet åtgärdas.

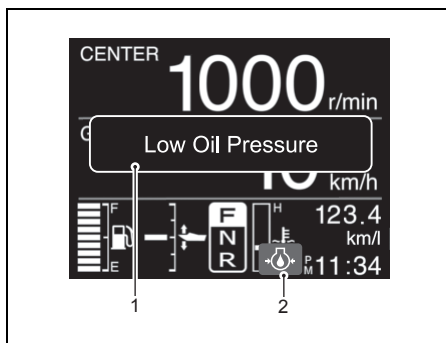

1. Varningsmeddelande
2. Varningsikon

ANMÄRKNING:

Kontakta en auktoriserad återförsäljare av Suzukis marinprodukter om det visas ett varningsmeddelande på mätarens skärm som inte beskrivs i denna bruksanvisning.

MANÖVERPANEL

Med kontrollpanelen kan du starta/stoppa samt utföra ryggvinkelinställningen och tippningen av enskilda motorer.

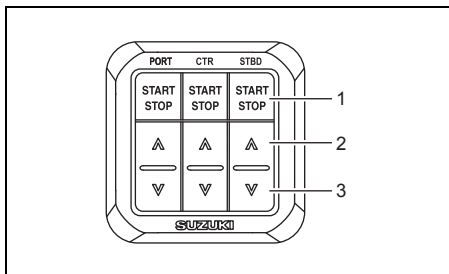

1. Start-/stopppknapp
2. Knapp [▲] (UPP)
3. Knapp [▼] (NED)

ANMÄRKNING:

- Använd kontrollpanelen för fyrmotorig uppsättning (PORT) och kontrollpanelen för fyrmotorig uppsättning (STBD) på en båt med fyra motorer.
- Använd kontrollpanelen för femmotorig uppsättning (PORT) och kontrollpanelen för femmotorig uppsättning (STBD) på en båt med fem motorer.
- Använd kontrollpanelen för sexmotorig uppsättning (PORT) och kontrollpanelen för sexmotorig uppsättning (STBD) på en båt med sex motorer.

Start/stopppknapp (START & STOP)

Tryck på denna knapp för att starta eller stänga av motorn.

Motorn kan startas med fjärrmanövreringshandtaget i friläge.

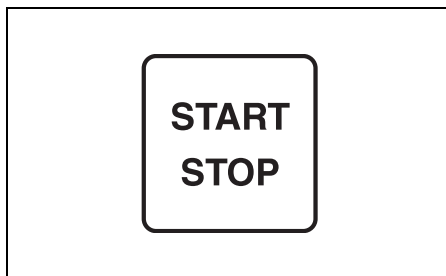

[▲] (UPP) och [▼] (NED)

Riggvinkelinställning och upptipning manövreras med hjälp av dessa knappar. Tryck på [▲] för att tippa upp motorn.

Tryck på [▼] för att tippa ner motorn.

ANMÄRKNING:

Det går inte att aktivera lutningsbrytarna (upp och ned) när strömmen är avstängd.

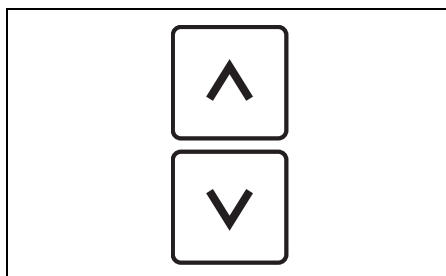

SPOLTILLSATS

Vi hänvisar till den "Bruksanvisning för spoltillsats" som medföljer spoltillsatsen.

ANMÄRKNING:

SPOLTILLSATSEN finns hos en auktoriserad återförsäljare av Suzukis marinprodukter.

VARNINGSSYSTEM

Systemen är konstruerade för att varna Dig för olika situationer, som kan förorsaka skador på Din utbordare.

OBS!

Utombordsmotorn kan skadas, om du lutar på att varningssystemet ska varna för varje tekniskt fel som kan inträffa eller ge en indikation om behovet av underhåll.

Undvik skador på utombordsmotorn genom att regelbundet inspektera och underhålla den.

OBS!

Fortsatt användning av utombordsmotorn efter att varningssystemet har aktiverats kan resultera i allvarlig skada på utombordsmotorn.

Om varningssystemet aktiveras medan utombordsmotorn används, så stäng av motorn så fort som möjligt och åtgärda problemet eller kontakta en auktoriserad återförsäljare av Suzukis marinprodukter angående hjälp.

INDIKATORKONTROLL

Varje gång tändningsnyckeln vrids till läget ON (på) ljuder larmsummern i tre sekunder.

OBS!

Om varningssystemet inte fungerar som det ska kan det hända att ingen varning för ett förhållande som kan skada utombordsmotorn ges.

Om summern inte ljuder när tändningsnyckeln vrids till läget ON (på) kan det betyda att summern är trasig eller att ett kretsfel har uppstått. Kontakta i så fall en auktoriserad återförsäljare av Suzukis marinprodukter angående råd.

VARNINGSSYSTEM FÖR ÖVERVARV

Detta system aktiveras, om motorns varvtal överstiger rekommenderat maximalt varvtal i över 10 sekunder. Vidare visas meddelandet "Rev Limit" i indikeringsfönstret.

ANMÄRKNING:

DF300BMD/350AMD:

Om motorns varvtal plötsligt ökas när motorn tippas uppåt kan motorns varvtal hållas kvar på ca 3000 varv/min med "Rev Limit" som visas på skärmen.

Denna situation måste återställas genom att gasreglaget flyttas till tomgångsläget.

Om motorn fortsätter att köras, så sänks motorvarvtalet automatiskt till cirka 3000 varv/min., samtidigt som summern ljuder. Sedan ändras varningsmeddelandet till "Over Revolution".

Detta system måste återställas genom att flytta gasreglaget till tomgångsläget i ungefär en sekund för att återfå full motordrift.

OBS!

Om varningssystemet för övervarvning aktiveras vid rekommenderat maximalt gaspådrag, trots förvissning om att propellerns stigning är tillräcklig och att inga sådana faktorer som "för hög riggvinkelinställning" eller "ventilation" förekommer, så tyder det på ett eventuellt problem med varningssystemet för övervarvning.

Kontakta en auktoriserad återförsäljare av Suzukis marinprodukter, om varningssystemet för övervarvning aktiveras utan uppenbar anledning.

INDIKATORSYSTEM FÖR OLJETRYCKET

Detta system aktiveras när motorns smörjoljetryck faller under den korrekta nivån.

Om detta system aktiveras, så visas meddelandet "Low Oil Pressure" och en varningsikon  på skärmen, samtidigt som summern ljuder. Vidare sänks motorvarvtalet automatiskt till cirka 1000 varv/min., om detta system aktiveras medan motorvarvtalet överstiger 1000 varv/min.

Vid fortsatt körning stannar motorn automatiskt tre minuter efter att varningssystemet ovan har börjat aktiveras.

ANMÄRKNING:

Om motorn har stannat automatiskt på grund av varningssystemet, så kan motorn startas igen.

Varningssystemet kommer dock att fortsätta aktiveras ända tills orsaken har åtgärdats.

Om lampan tänds ska du stoppa motorn omedelbart, förutsatt att vind-och vattenförhållanden tillåter detta.

Kontrollera oljenivån och fyll på olja vid behov. Kontakta din auktoriserade SUZUKI-handlare för utombordsmotorer om oljenivån är korrekt.

OBS!

Motorn kan skadas allvarligt, om du litar på att varningssystemet för lågt oljetryck ska ange när det är dags att fylla på motorolja.

Kontrollera regelbundet oljenivån och fyll på motorolja efter behov.

OBS!

Körning av motorn efter att varningssystemet för lågt oljetryck har aktiverats kan resultera i allvarlig motorskada.

Om varningssystemet för lågt oljetryck aktiveras, så stäng av motorn så fort som möjligt och fyll på motorolja eller åtgärda aktuellt problem efter behov.

VARNINGSSYSTEM FÖR ÖVERHETTNING

Detta system aktiveras när cylinderväggens temperatur blir alltför hög p.g.a. otillräcklig vattenkylning.

ANMÄRKNING:

Varningssystemet för överhettning upptäcker inte hög temperatur i förbränningskammaren orsakad av exempelvis fel i oljesystemet, dålig bränslekvalité eller fel värmetal på tändstift.

Om detta system aktiveras, så visas meddelandet "Overheat" och en varningsikon  på skärmen, samtidigt som summern ljuder. Vidare sänks motorvarvtalet automatiskt till cirka 2000 varv/min., om detta system aktiveras medan motorvarvtalet överstiger 2000 varv/min.

Vid fortsatt körning stannar motorn automatiskt tre minuter efter att varningssystemet ovan har börjat aktiveras.

ANMÄRKNING:

Om motorn har stannat automatiskt på grund av varningssystemet, så kan motorn startas igen.

Varningssystemet kommer dock att fortsätta aktiveras ända tills orsaken har åtgärdats.

Om varningssystemet för överhettning aktiveras vid drift, så minska genast motorvarvtalet och kontrollera huruvida vatten töms ut genom skvallerhålet. Om inget vatten syns, så följ anvisningarna nedan.

Stäng av motorn där vatten- och vindförhållandena tillåter, tippa upp utombordsmotorn ur vattnet och avlägsna eventuellt skräp, såsom alger, plastpåsar eller sand, som kan ha täppt till vattenintagen.

Sänk ner motorn i vattnet igen, kontrollera att vattenintagen befinner sig under vattenytan och starta sedan om motorn.

Kontrollera (A) att vatten töms ut genom skvallerhålet och (B) att "Over Heat (Overheat)" inte visas i indikeringsfönstret.

Observera att "Over Heat (Overheat)" visas i indikeringsfönstret igen, om motorn blir onormalt varm. Om någon av ovanstående situationer uppstår, så måste en auktoriserad återförsäljare av Suzukis marinprodukter kontaktas så snart som möjligt.

ANMÄRKNING:

Även om uttömningen av vatten genom skvalerhålet är tillräcklig kan det hända att summerljudet och visningen i indikeringsfönstret fortsätter tills motorns temperatur har sjunkit. Låt motorn gå i läget **NEUTRAL** endast tills varningssystemen har kopplats ur.

OBS!

Körning av motorn efter att varningssystemet för överhettning har aktiverats kan resultera i allvarlig motorskada.

Om varningssystemet för överhettning aktiveras, så stäng så fort som möjligt av utombordsmotorn där vind- och vattenförhållandena tillåter och inspektera motorn enligt anvisningarna ovan. Kontakta en auktoriserad återförsäljare av Suzukis marinprodukter, om problemet inte kan åtgärdas på egen hand.

ANMÄRKNING:

Tänk på att varningssystemet för överhettning inte kan upptäcka överhettning orsakad av exempelvis fel i oljesystemet, dålig bränslekvalité eller felaktiga tändstift.

ANMÄRKNING:

Om motorn används medan den är vinklad förbi maximal riggvinkel finns det risk för att vattenintagens öppningar hamnar ovanför vattenytan. Det kan leda till att varningssystemet för överhettning aktiveras.

VARNINGSSYSTEM FÖR KONTROLL AV TERMOSTAT

Detta varningssystem aktiveras när termostaten går sönder och motorn inte värms upp till korrekt temperatur efter att motorn har startats.

Om detta system aktiveras, så visas meddelandet "Check Thermostat" och en varningsikon  (en blåfärgad indikering) på skärmen.

Slå av varningssystemet genom att snabbt stänga av motorn och kontakta en återförsäljare av Suzukis marinprodukter.

VARNINGSSYSTEM FÖR BATTERISPÄNNING

Detta system aktiveras när det uppstår ett problem med batterispänningen som kan påverka motorns prestanda.

Om detta system aktiveras visas meddelandet "Low Battery Voltage" och en varningsikon  på skärmen samtidigt som summern ljuder.

Detta systems funktion kan avbrytas automatiskt när batteriets laddning åter är normal.

Avstå från att använda elektriska tillbehör såsom PTT-system trimplan el-hydraulisk motorlyft mm.

▲ VARNING

Underlåtenhet att vidta lämpliga försiktighetsåtgärder vid inspektion eller underhåll av batteriet kan vara mycket farligt.

Försök inte att inspektera eller utföra underhåll på batteriet utan att först ha läst alla varningar, försiktighetsåtgärder och anvisningar i avsnittet "INSTALLERING AV BATTERI" i denna bruksanvisning.

ANMÄRKNING:

- Ett svagt batteri kan innehålla tillräckligt med spänning för att starta motorn, men det kan likväl hända att detta varningssystem aktiveras om användning av motorn eller diverse tillbehör kräver ett större mått av batterispänning.
- Om meddelandet "Low Battery Voltage" visas medan tändningsnyckeln är i läget "ON" och motorn stannar ska du kontrollera följande:
 - Batteriomkopplaren står i läget ON (på).
 - Batteriet är korrekt anslutet.
 - Batteriet är i gott skick.
- Om varningssystemet aktiveras gång på gång, trots att du slutat använda motorn eller tillbehören, bör du kontakta din auktoriserade Suzuki återförsäljare.

ELEKTRONISKT VARNINGSSYSTEM FÖR GASREGLERING OCH VÄXLING

VARNINGSSYSTEM FÖR STYRENHETS- KOMMUNIKATION

Detta system aktiveras i händelse av att ett fel uppstår i styrsystemet för de elektroniska gasreglerings- och växlingssystemen.

Om detta system aktiveras, så visas meddelandet "Check Control Unit C." och en varningsikon  på skärmen, samtidigt som summern ljuder.

OBS!

Om detta system aktiveras utan uppenbar anledning kan det bero på ett problem med systemet.

Kontakta i så fall en auktoriserad återförsäljare av Suzukis marinprodukter angående råd.

2:A DRIVSTATIONENS VARNINGSSYSTEM

Detta system aktiveras i händelse av att ett fel uppstår i styrsystemet för den 2:a drivstationen.

Om detta system aktiveras, så visas meddelandet "Check 2nd Station" och en varningsikon  på skärmen, samtidigt som summern ljuder.

Om detta system aktiveras kan motorn inte längre manövreras från den 2:a drivstationen, men däremot från den 1:a drivstationen.

OBS!

Om detta system aktiveras utan uppenbar anledning kan det bero på ett problem med systemet.

Kontakta i så fall en auktoriserad återförsäljare av Suzukis marinprodukter angående råd.

VARNINGSSYSTEM FÖR GASREGLER- RINGSSYSTEM

Detta system aktiveras i händelse av att ett fel uppstår i styrsystemet för det elektroniska gasreglaget.

Om detta system aktiveras, så visas meddelandet "Check Throttle System" och en varningsikon  på skärmen, samtidigt som summern ljuder. Vidare begränsas motorhastigheten till maximalt 2000 varv/min.

OBS!

Om detta system aktiveras utan uppenbar anledning kan det bero på ett problem med systemet.

Kontakta i så fall en auktoriserad återförsäljare av Suzukis marinprodukter angående råd.

VARNINGSSYSTEM FÖR VÄXLING

Detta system aktiveras i händelse av att ett fel uppstår i styrsystemet för det elektroniska växrelreglaget.

Om detta system aktiveras, så visas meddelandet "Check Shift Control" och en varningsikon  på skärmen, samtidigt som summern ljuder.

Om detta system aktiveras kan varken motorhastigheten eller växeln manövreras med hjälp av fjärrmanövreringshandtaget, men motorn kan köras på tomgångshastighet.

Genom att ställa fjärrmanövreringshandtaget i friläget och trycka på omkopplaren för enskild gasreglering ① kan motorhastigheten ändras från tomgångshastighet till cirka 2000 varv/min. med hjälp av fjärrmanövreringshandtaget.

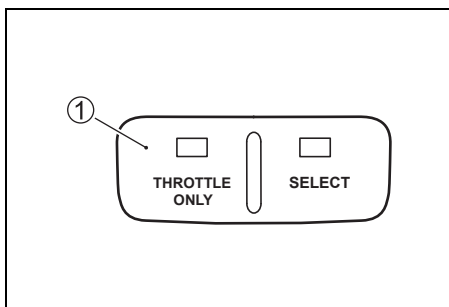

ANMÄRKNING:

Så länge meddelandet "Check Shift Control" visas är det inte möjligt att ändra kopplingen till läget för framåtdrift, friläget eller läget för bakåtdrift.

OBS!

Om detta system aktiveras utan uppenbar anledning kan det bero på ett problem med systemet.

Kontakta i så fall en auktoriserad återförsäljare av Suzukis marinprodukter angående råd.

VARNINGSSYSTEM FÖR MÄTARKOMMUNIKATION

Detta system aktiveras när ett kommunikationsfel i mätaren har uppstått.

Om detta system aktiveras, så visas meddelandet "Check Gauge C." på skärmen.

OBS!

Om detta system aktiveras utan uppenbar anledning kan det bero på ett problem med systemet.

Kontakta i så fall en auktoriserad återförsäljare av Suzukis marinprodukter angående råd.

VARNINGSSYSTEM FÖR STATIONSINSTÄLLNING I DÖRJLÄGE

Detta system aktiveras när manövrering av dörjläget TROLL påbörjas på mätarskärmen i en sittbrunn där manövrering av dörjläget TROLL inte är tillgängligt.

Om detta system aktiveras, så visas varningsmeddelandet "Check Station Setting" på skärmen.

Kontrollera i vilken sittbrunn SELECT LED ① på fjärrkontrollboxen är på (ON) och utför manövrering av dörjläget TROLL på mätarskärmen i en sittbrunn där SELECT LED är på (ON).

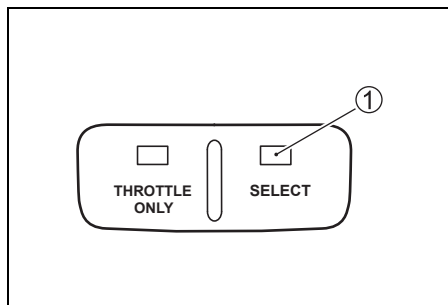

På mätarskärmen där manövrering av dörjläget TROLL är tillgängligt visas indikeringen, .

VARNINGSSYSTEM FÖR DÖRJILLSTÅND

Detta system aktiveras när dörjläget TROLL inte kan kopplas in.

Om detta system aktiveras, så visas varningsmeddelandet "Check Troll Condition" på skärmen.

Kontrollera att fjärromanövringshandtaget ställts i läget för framåt- eller bakåtdrift och att motorns gasspjäll har stängts helt.

Vi hänvisar till anvisningarna under rubriken Inställning av dörjläge.

VARNINGSSYSTEM FÖR DÖRJSYSTEM

Aktuella ECM- och BCM-moduler i utombordsmotorn är kanske inte anpassade till dörjläges-systemet.

Om detta system aktiveras, så visas varningsmeddelandet "Check Troll System" på skärmen.

Varningsmeddelandet "Check Troll System" slocknar när någon av knapparna på mätaren trycks in.

Kontakta en auktoriserad återförsäljare av Suzukis marinprodukter, om detta system aktiveras.

SYSTEM FOR DIAGNOS

Om något onormalt inträffar med insprutnings-systemets sensorer registreras det omedelbart av kontrollboxens självdiagnosystem som aktiveras.

Om detta system aktiveras visas meddelandet "Check Engine X – X" och en varningsikon  på skärmen samtidigt som summern ljuder.

Det finns även ett "Fail-Safe System" en kör dig hem funktion inbyggd i kontrollboxen som garanterar fortsatt körning i lägre hastighet även under dessa omständigheter.

ANMÄRKNING:

- *Denna diagnoskod visas när tändningsnyckeln är i läget ON.*
- *Summerljudet i samband med aktivering av diagnostiksystemet tystnar när användaren trycker in tändningsnyckeln.*

OBS!

Om diagnossystemet aktiveras medan utombordsmotorn används, så betyder det att ett onormalt tillstånd har uppstått i någon av styr-systemets givarsignaler.

Kontakta en auktoriserad återförsäljare av Suzukis marinprodukter angående reparation av styrsystemet.

PÅMINNELSESYSTEM FÖR OLJEBYTE

Detta system informerar användaren om när det är dags att byta motorolja i enlighet med underhållsschemat. Systemet fungerar så att det registrerar utombordsmotorns totala drifttid och kopplar in påminnefunktionen när det förprogrammerade antalet timmar har gått (Vi hänvisar till avsnittet INSPEKTION OCH UNDERHÅLL.)

FLÖDESSCHEMA FÖR PÅMINNELSESYSTEM FÖR OLJEBYTE

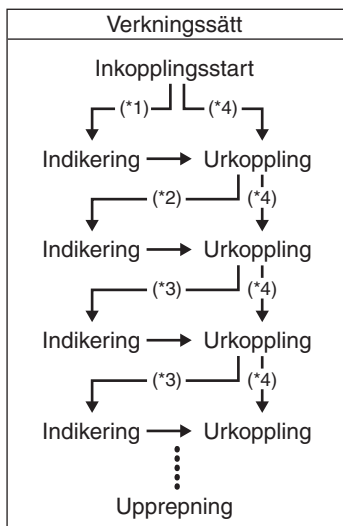

- *1: förlopp på 20 timmars inledande drift
- *2: förlopp på 80 timmars drift
- *3: förlopp på 100 timmars drift
- *4: när urkoppling sker före systemaktivering

SYSTEMAKTIVERING

När det totala antalet drifttimmar har nått förprogrammerat antal timmar visas meddelandet "Change Oil" på skärmen, samtidigt som summern ljuder. Denna indikering upprepas tills aktivering av systemet kopplas ur.

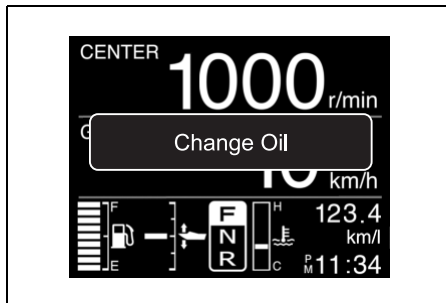

URKOPPLING

För singelmotorn:

1. Slå till elkretsarna.

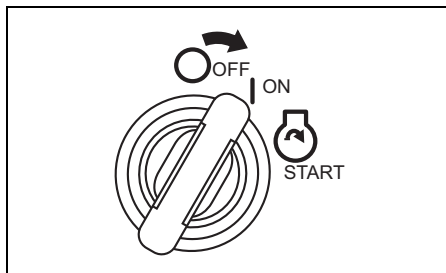

2. Dra ut nödstoppens låsbricka ①.
3. Dra upp nödstoppknappen ② tre gånger inom tio sekunder. Du hör ett kort pip efter lyckad urkoppling.

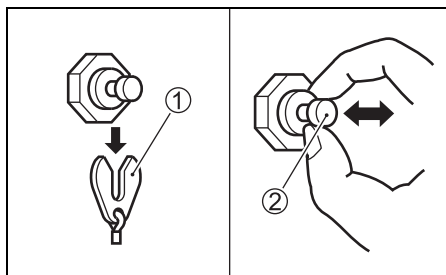

4. Slå från elkretsarna.

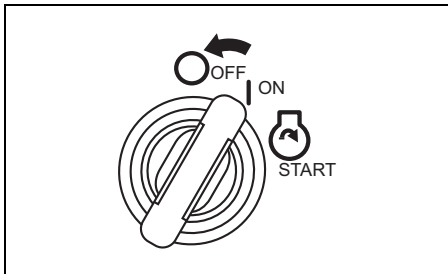

5. Sätt tillbaka plåten ① i dess ursprungliga position.

För flera motorer:

1. Slå till elkretsarna.

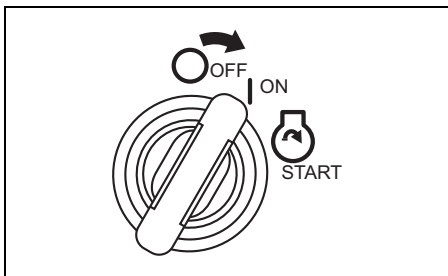

2. Dra ut nödstoppens låsbricka ①.

3. Tryck inom 10 sekunder tre gånger på start/stoppknappen ②. Ett kort pip ljud återges, om urkopplingen lyckas.

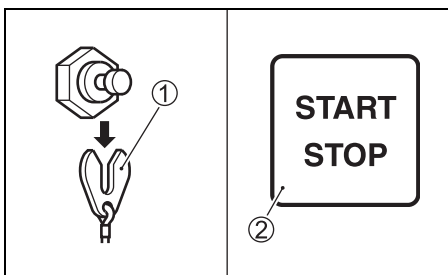

4. Slå från elkretsarna.

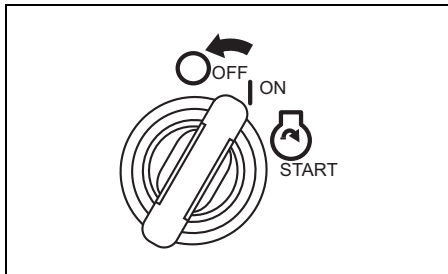

5. Sätt tillbaka plåten ① i dess ursprungliga position.

ANMÄRKNING:

- Systemaktiveringen kan kopplas ur oberoende av om motoroljan har bytts eller inte. Suzuki rekommenderar dock å det bestämdaste att motoroljan byts, innan systemaktiveringen kopplas ur, efter det att systemet en gång har kopplat in påminnefunktionen.
- Även om motoroljan har bytts, utan att systemet kopplat in påminnefunktionen, så är det fortfarande nödvändigt att utföra åtgärderna för urkoppling.

VARNINGSSYSTEM FÖR STANNANDE MOTOR

Detta system informerar operatören om att motorn stannar medan den är i drift.

Om motorn stannar av någon anledning, så ljuder varningssummen tre gånger.

VARNINGSSYSTEM FÖR VATTEN I BRÄNSLET

Motorn är utrustad med ett bränslefilter med integrerad vattenavskiljare och tillhörande varningssystem.

Varningssystemet aktiveras om vatten separerat från bränslet överstiger en viss mängd.

Om detta system aktiveras visas meddelandet "Water in Fuel" och en varningsikon "☹️" hela tiden på skärmen. Summerna ljuder endast när motorn är i friläget.

Om systemet aktiveras, så stäng genast av motorn, om rådande vind- och vattenförhållanden är tillräckligt säkra för det, och kontrollera sedan förekomsten av vatten i bränslefiltret/vattenavskiljaren. Kontakta alternativt en auktoriserad återförsäljare av Suzukis marinprodukter angående råd.

Angående inspektion och rengöring av bränslefiltret hänvisar vi till LÅGTRYCKSBRÄNSLEFILTER i avsnittet INSPEKTION OCH UNDERHÅLL.

MOTORINSTALLATION

▲ VARNING

För hög motorstyrka för båten kan vara mycket farligt. För många hästkrafter påverkar skrovsäkerheten negativt och kan försvåra manövrering/hantering av båten. Båten kan också utsättas för påfrestningar och ådra sig skador på skrovet.

Installera aldrig en utombordsmotor med hästkrafter som överstiger det maximala antal hästkrafter som rekommenderas av tillverkaren och som står angivet på båtens märkplåt. Kontakta en auktoriserad återförsäljare av Suzukis marinprodukter, om ingen märkplåt återfinns på skrovet.

Suzuki rekommenderar å det bestämdaste att du låter din utombordsmotor, reglage och mätinstrument installeras av en auktoriserad Suzuki Marine handlare. Han har de nödvändiga verktygen, faciliteterna och kunskaperna.

▲ VARNING

Felaktig montering av utombordsmotorn eller tillhörande reglage och mätare kan resultera i personella eller materiella skador.

Suzuki rekommenderar starkt att montering av utombordsmotor, reglage och mätare överläts åt en auktoriserad återförsäljare av Suzukis marinprodukter. Där finns de verktyg, faciliteter och kunskaper som krävs för korrekt utförande av arbetet.

INSTALLERING AV BATTERI

BATTERIKRAV

Använd inte djupcykelbatterier eller gelcellbatterier för startmotorer.

Använd ett 12 V startbatteri av blysyreatyp som uppfyller specifikationerna nedan.

Marin startström (MCA) på 1000 A (ABYC), kallstartström (CCA) på 800 A (SAE) eller reservkapacitet (RC) på 180 minuter (SAE) eller 12 V/130 Ah (20HR/IEC)

ANMÄRKNING:

- *Ovan angivna specifikationer är de minimala batterivärden som krävs för att starta motorn.*
- *Parallellt anslutna batterier måste vara av samma typ, kapacitet och fabrikat och ungefär lika gamla. Vid behov av batteribyte bör batterierna bytas ut tillsammans. Rådgör med en Suzukihandlare angående information om korrekt installation av batterier.*
- *Om båtens användningssätt kräver ytterligare batteribelastning, så rekommenderas att ett eller fler extrabatterier installeras. Rådgör med en Suzukihandlare angående information om korrekt installation av batterier.*

INSTALLERING AV BATTERI

⚠ VARNING

Om batteriet placeras nära bränsletanken finns det risk för att en gnista från batteriet antänder bensinen, så att brand och/eller explosion uppstår.

Placera inte bränsletanken i samma utrymme/område som batteriet.

⚠ VARNING

Batterier producerar lättantändlig vätgas och kan explodera om de kommer nära eldslågor eller gnistor.

Rök aldrig och framkalla aldrig gnistor vid arbete i närheten av batteriet. Håll batteriet borta från öppen eld. Undvik att framkalla en gnista vid laddning av batteriet genom att ansluta batteriladdarens kablar till korrekta poler innan laddaren slås på.

⚠ VARNING

Batterisyra är giftigt och frätande. Det kan orsaka allvarlig kroppsskada och skada lackerade ytor.

Undvik kontakt med ögon, hud, kläder och lackerade ytor. Om batterisyra skulle råka komma i någon sådan kontakt, så spola genast av det drabbade stället med rikligt med vatten. Sök omedelbart läkarvård, om syra hamnat i ögonen eller på huden.

Installera batteriet på en torr, vibrationsfri plats i båten.

ANMÄRKNING:

- *Det är rekommenderat att installera batteriet i en sluten låda.*
- *Vid anslutning av batterier måste sexkantsmuttrar användas till att fästa batterikablar i batteripoler.*

Anslut batteriet genom att först ansluta den röda kabeln från motorn till batteriets positiva pol och därefter den svarta kabeln till batteriets negativa pol.

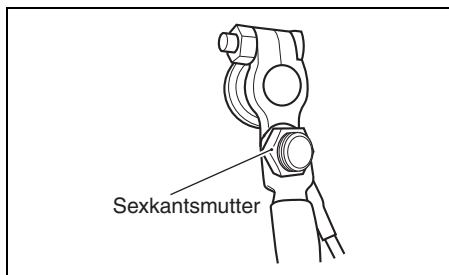
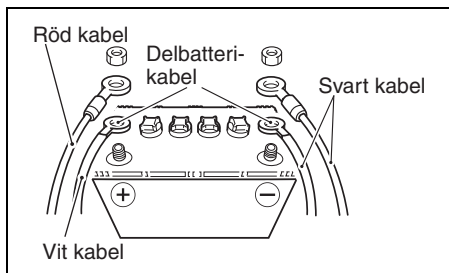

När man kopplar bort batteriet, skall först den svarta kabeln lossas från batteriets minuspol, och sedan skall den röda kabeln lossas från batteriets pluspol.

Suzuki rekommenderar att uttagsskyddet monteras på batteriets positiva pol för att förhindra att batteripolerna kortsluts av misstag. Kontakta en auktoriserad återförsäljare av Suzukis marinprodukter vid behov av ett uttagsskydd.

Anslutning och fränkoppling av batteriet enligt ovanstående beskrivning minimerar risken för att orsaka en oavsiktlig kortslutning och gnistbildning.

OBS!

Det elektriska systemet eller dess komponenter kan skadas, om inte lämpliga försiktighetsåtgärder för batteriet vidtas.

- Se till att fästa batterikablarna korrekt.
- Koppla inte loss batterikablarna från batteriet medan motorn är igång.

DELBATTERIKABEL

Delbatterikabeln ① används till att tillföra spänning till motorns styrsystem. På mitten av kabeln sitter en 30 amperes säkring ② som är till för att skydda styrkretsen. Om delbatterikabeln inte är korrekt anslutet till batteriet, så går det inte att starta motorn.

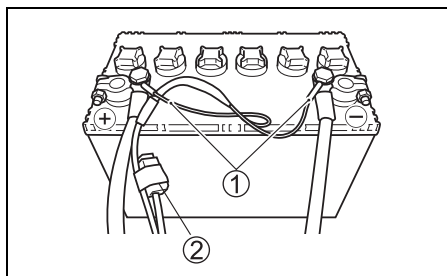

DUBBELT BATTERILADDNINGSSYSTEM (TILLVAL)

Om en kabelsats för batteriisolator (tillval) installeras och säkringen på 40 A flyttas från standardplatsen till dess alternativa plats, så kan ett dubbelt batteriladdningssystem användas. Kontrollera huruvida 40 A-säkringen på platsen OPT har smält, ifall det andra batteriet för tillbehör inte laddas. Rådgör med en auktoriserad återförsäljare av Suzukis marinprodukter angående installation av kabelsats för batteriisolator.

ANVÄNDNING AV ELEKTRISKA TILLBEHÖR

Den ström, som är tillgänglig för att försörja tillbehör, beror på motorns arbetsvillkor. Kontakta en av SUZUKI AUKTORISERAD ÅTERFÖRSÄLJARE av utombordare för ytterligare detaljer.

ANMÄRKNING:

För hög strömförbrukning till elektriska tillbehör kan vid vissa driftförhållanden leda till urladdning av batteriet.

VAL, MONTERING OCH DEMONTERING AV PROPELLER

I PROPELLERVAL

Det är viktigt att propellern, du använder på din utbordare, är anpassad till båten. Motorns varvtal vid fullgas beror på den propeller, som är monterad.

För högt motorvarvtal kan skada motorn allvarligt, medan lågt motorvarvtal vid fullt gaspådrag påverkar prestandan negativt. Driftbelastningen påverkar också valet av propeller. Mindre belastningar kräver i regel propellar med högre stigning, medan större belastningar vanligtvis kräver propellar med lägre stigning. En auktoriserad återförsäljare av Suzukis marinprodukter kan hjälpa dig att välja en lämplig propeller för din båt.

OBS!

Installation av en propeller med antingen för hög eller för låg stigning medför fel maximalt motorvarvtal, vilket kan resultera i allvarlig skada på motorn.

Be din auktoriserade återförsäljare av Suzuki marinprodukter om hjälp med att välja rätt propeller till din båt.

Det går att kontrollera huruvida en propeller är lämplig att använda till en båt genom att använda en varvräknare till att mäta motorvarvtalet vid körning av båten med fullt gaspådrag under minimala belastningsförhållanden. Vid användning av en lämplig propeller ska motorvarvtalet ligga inom följande omfång:

| | | |
|---------------------------------|--------------------|---|
| Rekommenderat varvtal (Fullgas) | DF300B DF300BMD | 5300 – 6300 varv/min(min ⁻¹) |
| | DF325A | 5300 – 6300 varv/min(min ⁻¹) |
| | DF350A DF350AMD | 5700 – 6300 varv/min(min ⁻¹) |

Om motorvarvtalet inte ligger inom detta omfång, så rådgör med en auktoriserad återförsäljare av Suzukis marinprodukter angående vilken propeller som bör användas.

MONTERING OCH DEMONTERING AV PROPELLER

⚠ VARNING

Underlåtenhet att vidta lämpliga försiktighetsåtgärder vid montering eller demontering av propellern kan resultera i allvarlig personskada.

Vid montering eller demontering av propellern:

- Lägg alltid växeln i friläge och avlägsna nödstoppens låsbricka, så att motorn inte kan startas av misstag.
- Bär handskar för att skydda händerna och fixera propellern genom att placera en träkloss mellan propellerbladen och kavitationsplattan.

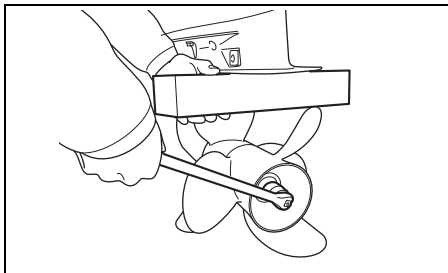

OBS!

Användning av felaktig kombination av främre och bakre propellrar kan orsaka skada på motorriggen.

Kontrollera storleken på främre och bakre propellrar vid montering. Främre och bakre propellrar måste ha samma bladantal, diameter och stigning.

Propellerstorlek anges enligt följande.

Den första siffran anger antal blad och därefter anges diameter och stigning i nämnd ordning. Den sista bokstaven, "F" eller "R", anger monteringsplats.

F: Fram R: Bak

Exempel: 3X15-1/2X25.5F

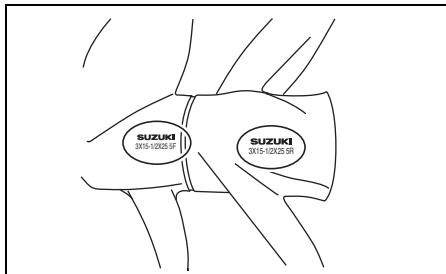

Montering av propeller

När Du installerar propellern på Din utbordare, bör Du följa dessa anvisningar.

1. Täck bommarna ① på propelleraxeln med Suzukis vattenbeständiga fett för att förhindra korrosion.
2. Placera den främre propellerstopparen ② på axeln.
3. Anpassa den främre propellern ③ till kilarna på propelleraxeln och skjut in den främre propellern på axeln.
4. Placera den främre propellermutterns avståndsbricka ④ och den främre propellermutterns stoppare ⑤ på axeln.

ANMÄRKNING:

Anpassa del (A) på stopparen ⑤ till stansmärket (C) på avståndsbrickan ④ och fäst den.

5. Montera den främre propellermuttern ⑥ och dra åt den med angivet åtdragningsmoment.

Åtdragningsmoment:

125 – 135 N·m (13 – 14 kgf·m/92 – 100 lbf·ft)

ANMÄRKNING:

- Den främre propellernuttern är vänstergängad.
- För demontering och montering av främre propellernutt krävs en särskild propellernyckel (Suzukis originalverktyg). Kontakta en auktoriserad återförsäljare av Suzukis marinprodukter angående Suzukis originaldelar.
- Anpassa låskanten på stopparen ⑤ till skåran på den främre propellernuttern.

6. Böj låskanten på den främre propellernutterns stoppare ⑤ mot den främre propellernuttern för att låsa fast muttern.

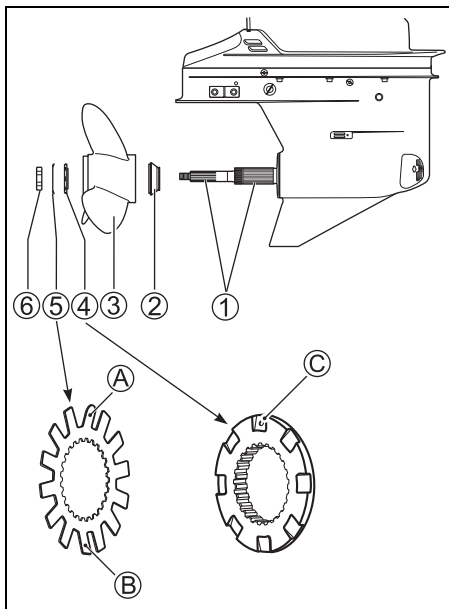

ANMÄRKNING:

- Böj inte del A och B på den främre propellernutterns stoppare ⑤ mot den främre propellernuttern.
- Böj två delar av låskanten på den främre propellernutterns stoppare ⑤.

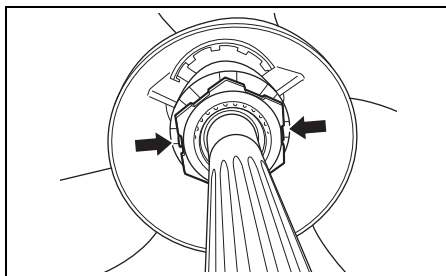

7. Placera den bakre propellerstopparen ⑦ på axeln.
8. Anpassa den bakre propellern ⑧ till kilarna på propelleraxeln och skjut in den bakre propellern på axeln.
9. Placera den bakre propellernutterns avståndsbricka ⑨ och brickan ⑩ på axeln.
10. Montera den bakre propellernuttern ⑪ och dra sedan åt den med angivet åtdragningsmoment.

Åtdragningsmoment:

50 – 60 N·m (5,1 – 6,1 kgf-m/37 – 44 lbf-ft)

11. Anpassa skårorna i den bakre propellernuttern till hålet i axeln, för in en saxpinne ⑫ genom hålet och böj ut pinnens ändrar för att låsa fast den.

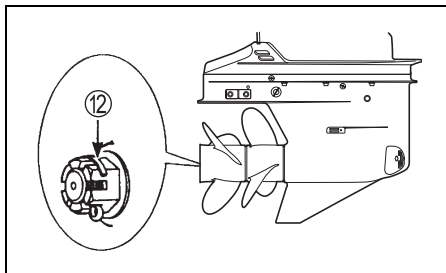
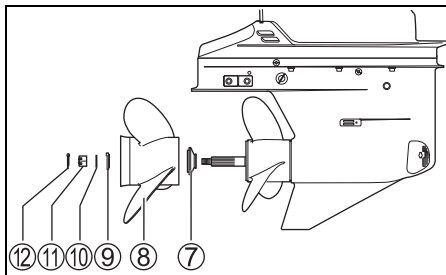

Demontering av propeller

Demontera propellern på utombordsmotorn enligt följande anvisningar.

1. Lägg i friläget (NEUTRAL).
2. Ta bort saxpinnen ① från den bakre propellermuttern och skruva loss den bakre propellermuttern ②.
3. Ta bort brickan ③, avståndsbrickan ④, den bakre propellern ⑤ och den bakre propellerstopparen ⑥ från propelleraxeln.

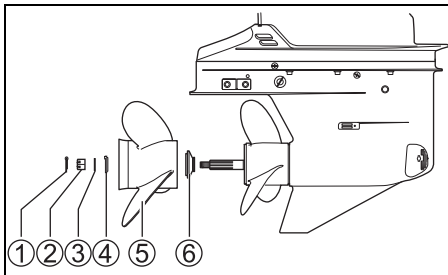

4. Råta upp låskanterna på den främre propellermutterns stoppare ⑦ från den främre propellermuttern och skruva loss den främre propellermuttern ⑧.

ANMÄRKNING:

- Den främre propellermuttern är vänstergängad.
- För demontering och montering av främre propellermutter krävs en särskild propellernyckel (Suzukis originalverktyg). Kontakta en auktoriserad återförsäljare av Suzukis marinprodukter angående Suzukis originaldelar.

5. Ta bort den främre propellermutterns avståndsbricka ⑨, den främre propellern ⑩ och den främre propellerstopparen ⑪ från propelleraxeln.

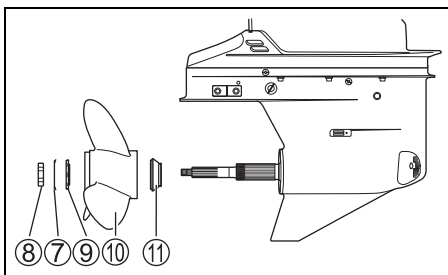

ANVÄNDNING AV TIPP-SYSTEMET

POWER TRIM OCH TILT (UPPTIPPNING)

⚠ VARNING

Omkopplaren för riggvinkelinställning och upptippning (PTT) på sidoplåten kan aktiveras av misstag medan tändningsnyckeln står i läget OFF (av), vilket kan resultera i personskada.

Håll alla personer borta från utombordsmotorn för att förhindra oavsiktlig aktivering av PTT-systemet.

Riggvinkeln och upptippningen regleras med en kontakt på sidan av reglagespaken eller på utbordarens babordssida. För att vinkla upp motorn, tryck på kontaktens övre del, och för att tippa ner motorn, tryck på kontaktens nedre del.

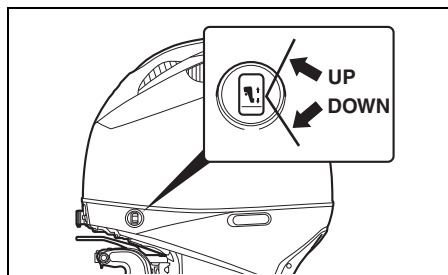
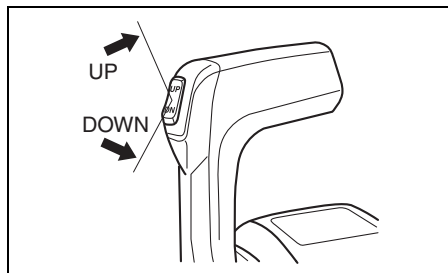

ANMÄRKNING:

Omkopplaren PTT på fjärrmanövreringshandtaget kan inte användas medan tändningsnyckeln står i läget OFF (av).

ANMÄRKNING:

Upprepad drift av omkopplaren för riggvinkelinställning och upptippning (PTT) leder till att PTT-motorn blir överhettad och skyddskretsen kan stoppa motorn. PTT-omkopplaren är inaktiverad medan skyddskretsen är aktiverad. Detta inaktiverade systemtillstånd upphör när användaren har åtgärdat överhettningen.

SPÄRRKAM FÖR TIPPNING

⚠ VARNING

Justering av tippbegränsarens kam hindrar inte utombordsmotorn från att tippas upp helt och slå i motorbrunnen, om motorns rigg stöter emot ett föremål vid hög fart. Sådan upptippning kan skada motorn, båten och båtpassagerare.

Se till att samtliga passagerare befinner sig på behörigt avstånd från motorn vid körning i hög fart.

(DF300B/325A/350A)

Om utombordsmotorn slår i båtens motorbrunn vid tippning, så justera spärrkammen för tippning enligt följande för att begränsa den maximala lutningen vid tippning.

1. Placera motorn i normalt driftsläge.

2. Vrid på spärrkammen för tippning.

För tungan **A** på kammen uppåt för att minska den maximala lutningen.

För tungan **A** på kammen nedåt för att öka den maximala lutningen.

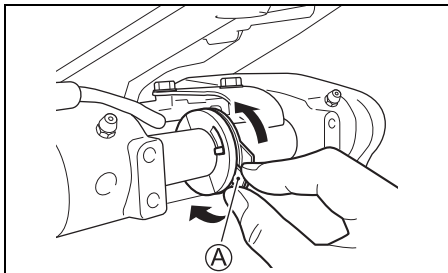

3. Kontrollera inställningen genom att tippa upp motorn helt och se hur långt motorn når.

Justera vid behov ytterlingare.

Placera tillbaka motorn i normalt driftsläge inför varje omjustering och kontrollera inställningen på nytt efter varje justering.

INSTÄLLNING AV ÖVRE GRÄNSLÄGE FÖR UPPTIPPNING

(DF300BMD/350AMD)

Om utombordsmotorn kommer i kontakt med båtens motorbrunn vid full upptippning, så bör inställningen av övre gräns återställas.

Utför denna inställning efter att nuvarande lägesinställning har annullerats enligt följande anvisningar.

1. Slå till elkretsarna.
2. Dra ut nödstoppens låsbricka ①.

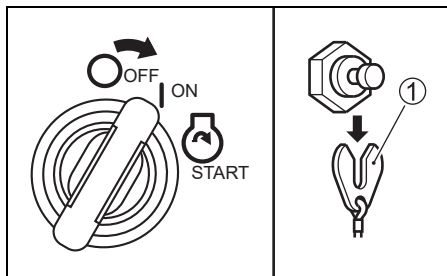

3. Se till att fjärrmanövreringshandtaget står i läget NEUTRAL (friläge).

4. Kontrollera att SELECT-lampan lyser, om inte, tryck in SELECT-omkopplaren på fjärrmanövreringslådan.

Tryck in knappen "THROTTLE ONLY" ②.

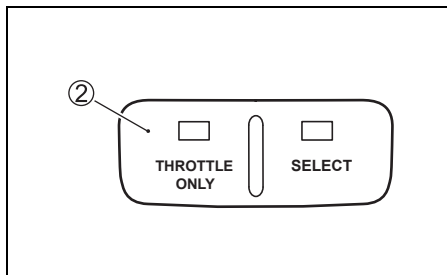

5. Skjut manövreringshandtaget framåt tills varningssummern ger ifrån sig en ljudstöt. Då visas meddelandet "Set Limit Angle" (Ställ in gränsvinkel) på mätskärmen. Tryck in sidan UP på omkopplaren PTT i tre sekunder, så att summern ger ifrån sig två korta ljudstötter som bekräftelse på att inställningen har annullerats.

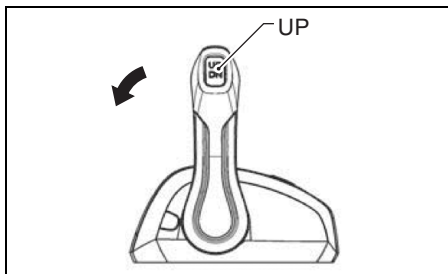

6. Återställ gasen till läget för helt stängt gas-spjäll.

INSTÄLLNING AV GRÄNS FÖR UPPTIPPNINGENS ÖVRE LÄGE

▲ VARNING

Inställningen av övre gräns för upptippning hindrar inte utombordsmotorn från att tippas upp helt och slå i motorbrunnen, om motorriggen stöter emot ett föremål vid hög fart. Sådan upptippning kan skada motorn, båten och båtpassagerare.

Se till att samtliga passagerare befinner sig på behörigt avstånd från motorn vid körning i hög fart.

1. Slå till elkretsarna.
2. Tryck på sidan UP på omkopplaren PTT, så att optimalt läge vid full upptippning för båten ifråga kan uppnås.
3. Dra ut nödstoppskontaktens låsplatta.
4. Se till att fjärrmanövreringshandtaget står i läget NEUTRAL (friläge).
5. Kontrollera att SELECT-lampan lyser, om inte, tryck in SELECT-omkopplaren på fjärrmanövreringslådan. Tryck in knappen "THROTTLE ONLY".
6. Skjut manövreringshandtaget framåt tills varningssummern ger ifrån sig en ljudstöt.
7. Tryck på sidan UP på omkopplaren PTT tre gånger inom tre sekunder. Summern ger ifrån sig en kort ljudstöt som bekräftelse på att inställningen har godtagits.
8. Återställ gasen till läget för helt stängt gas-spjäll och montera låsplattan på nödstoppskontakten. Tryck på omkopplaren PTT för att utföra full upptippning och full nerfällning ett flertal gånger och kontrollera att upptippningens övre gräns är korrekt inställd.

MANUELL UPPTIPPNING

⚠ VARNING

Allvarlig personskada kan uppstå om utombordsmotorn av misstag faller.

Var aldrig under motorn när den är lutad.

Om du inte kan tippa upp motorn med hjälp av "POWER TRIM och TILT" beroende på problem med el-försörjningen eller av annan orsak, kan du tippa upp motorn med muskelkraft. Tippa upp eller ner motorn genom att vrida den manuella frigöringsskruven (A) två varv moturs och flytta motorn till önskat läge. Dra sedan åter åt skruven.

DF300B/325A/350A

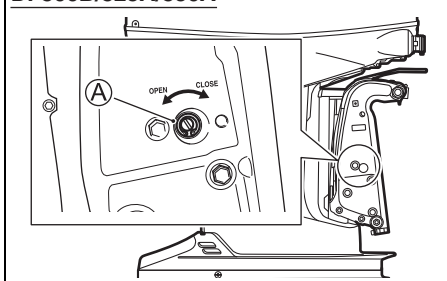

DF300BMD/350AMD

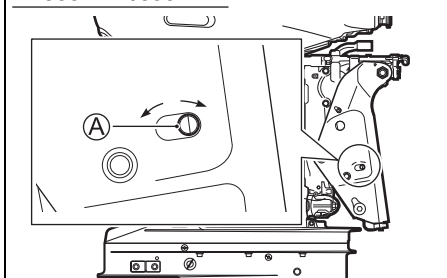

UPPTIPPNINGSLÅSARMEN

Upptippningslåsarman är avsedd för att ge motorn stöd i upptippat läge.

Användning av upptippningslåsarman:

1. Tippa upp motorn så långt det går genom att trycka på omkopplaren UP för riggvinkelinställning och tippling.
2. Vrid ner upptippningslåsarman, som bilden visar.
3. Sänk ner motorn genom att trycka på omkopplaren DOWN för riggvinkelinställning och tippling tills motorn vilar på upptippningslåsarman.

DF300B/325A/350A

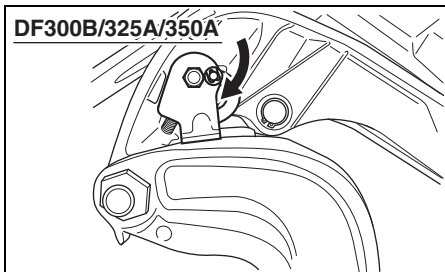

DF300BMD/350AMD

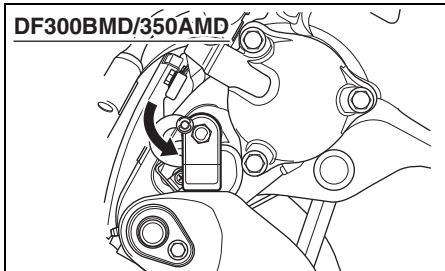

4. Fortsätt att trycka på omkopplaren DOWN för riggvinkelinställning och tippling tills trimstängerna är helt infällda.

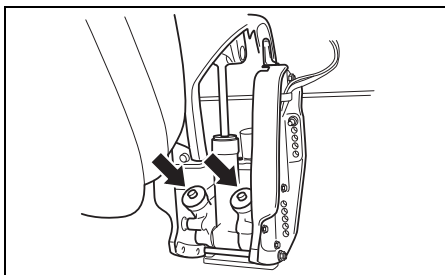

OBS!

Om inte trimkolvarna fälls in helt vid förtöjning finns det risk för att de försvagas eller rostar.

Se till att fälla in trimkolvarna helt vid förtöjning.

Frigör upptipplingslåsarman genom att tippa upp motorn så långt det går med hjälp av omkopplaren UP för riggvinkelinställning och tippning och sedan dra upp upptipplingslåsarman.

▲ OBSERVERA

Fjärromkopplaren för riggvinkelinställning och tippning fungerar medan tändningsnyckeln står i läget OFF (av). Du kan skada handen om någon aktiverar omkopplaren medan du flyttar upptipplingslåsarman.

Se till att hålla andra personer borta från fjärromkopplaren för riggvinkelinställning och tippning medan upptipplingslåsarman hantearas.

OBS!

Skada kan uppstå om upptipplingslåsarman används annat än medan båten är förtöjd eller på annat sätt stillastående.

Upptipplingslåsvredet dämpar trycket från tipsystemet och ska endast användas när båten är stillastående. Använd inte upptipplingslåsvredet vid transport av båten och utombordsmotorn på en trailer. Vi hänvisar till avsnittet KÖRNING MED TRAILER i denna bruksanvisning.

ANVÄNDNING AV MOTORKÅPANS SPAKAR

DEMONTERING AV MOTORKÅPA

Ta bort motorkåpan genom att låsa upp spakarna ①, ② and ③. Dra ut och vrid upp spakarna för att låsa upp. Vrid ner och tryck in spakarna för att låsa.

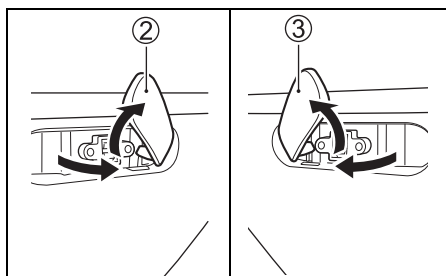
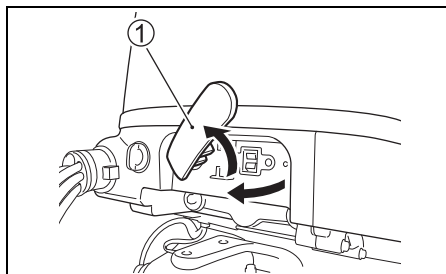

KONTROLLER FÖRE KÖRNING

▲ VARNING

Underlåtenhet att inspektera båten och motorn före en båtture kan medföra stor fara.

Gå alltid igenom de kontrollpunkter som beskrivs i detta avsnitt före avfärd.

Det är viktigt att kontrollera att båt och motor är i gott skick och att du är ordentligt förberedd för en eventuell nödsituation.

Kontrollera alltid följande punkter innan en båt-färd påbörjas:

- Kontrollera, att Du har nog med bränsle och olja för den beräknade gångtiden.
- Kontrollera motoroljenivån i tråget.

OBS!

Körning av motorn med en otillräcklig mängd olja kan orsaka allvarlig motorskada.

Kontrollera alltid oljenivån före varje tur och fyll på olja vid behov.

Att kontrollera oljenivån:

ANMÄRKNING:

För att undvika mättningsfel av oljenivån, kontrollera nivån med motorn kall.

1. Placera motorn vertikalt och ta sedan bort motorkåpan. Vi hänvisar till avsnittet ANVÄNDNING AV MOTORKÅPANS SPARKAR.

2. Vrid oljemätstickan 90 grader åt vänster, dra ut den och torka bort all olja med en ren trasa.

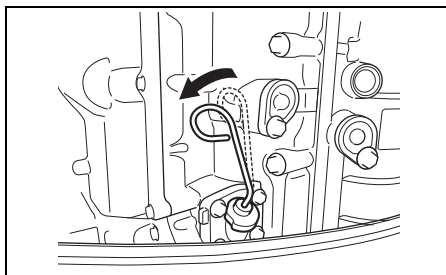

ANMÄRKNING:

Om oljan är förorenad eller missfärgad, byt ut all motorolja i motorn. Se kapitlet MOTOROLJAN.

3. Skjut in stickan helt i motorn igen och ta ut den.

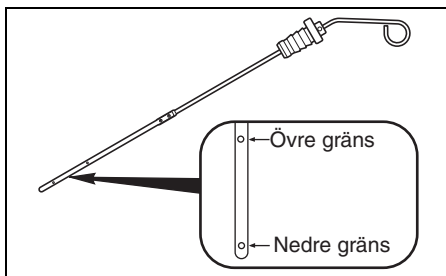

Oljan på oljestickan bör visa en nivå som ligger mellan det övre och det nedre strecket på oljestickan. Om oljenivån ligger nära det nedre strecket, så fyll på tillräckligt med olja för att höja nivån till det övre strecket.

Att fylla på motorolja:

1. Ta bort oljepåfyllningslocket.
2. Håll i den rekommenderade motoroljan till det övre strecket på oljestickan.

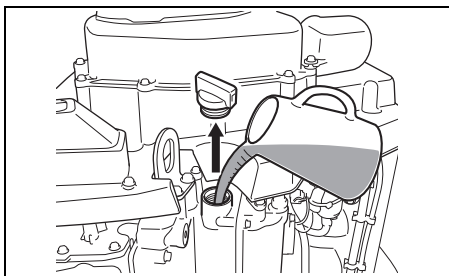

3. Skjut in oljemätstickan och vrid den 90 grader åt höger, så att den kommer i ursprungligt läge enligt bilden.

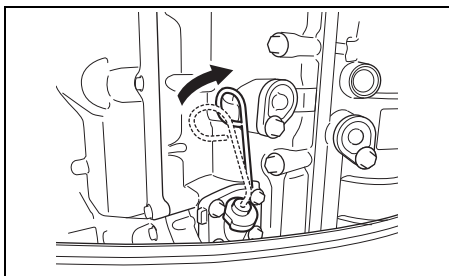

OBS!

Oljenivåmätaren kan skadas, om handtaget på oljemätstickan inte är korrekt placerat vid montering av motorkåpan.

Kontrollera före montering av motorkåpan att handtaget på oljemätstickan är placerat enligt bilden.

OBS!

Körning av motorn med för stor mängd olja kan vara skadligt för motorn.

Fyll inte i för mycket olja i motorn.

4. Sätt tillbaka och skruva fast oljepåfyllningslocket ordentligt.

- Kontrollera batterivätskenivån. Nivån skall alltid hållas mellan MAX och MIN nivån. Om nivån kommer under MIN nivån, se delen under UNDERHÅLL.
- Kontrollera att batterikablarna är ordentligt anslutna till batteripolerna.
- Kontrollera att propellern är oskadad.
- Kontrollera att motorn är säkert fastsatt på akterspegeln.
- Kontrollera att "power trim och tilt" fungerar felfritt.
- Kontrollera att riggvinkelpinnen är i rätt läge och säkrad.
- Se till att det finns säkerhets- och nödutrustning för båtfärd ombord.
- Kontrollera att nödstoppet fungerar som den ska.
- Kontrollera att det inte förekommer hinder vid vattenintaget. Vattenintaget ska vara helt fritt från hinder.
- Kontrollera att det inte förekommer läckage i hydrauliken. Det får inte förekomma läckage vid båten avfärd. (Modell med integrerad styrning)

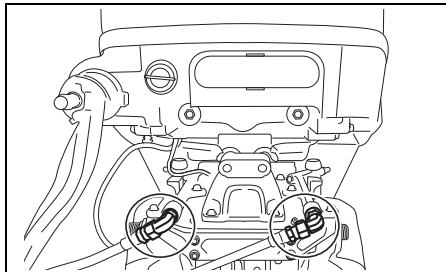

INKÖRNING

Om motorn körs på rätt sätt under inkörningsperioden, kommer det att medverka till, att motorn får ökad livslängd och prestanda. Följande råd förklarar rätt tillvägagångssätt under denna period.

OBS!

Underlåtenhet att följa de anvisningar för inkörning som följer nedan kan resultera i allvarlig motorskada.

Se till att köra in motorn enligt nedanstående beskrivning.

Inkörningsperiod: 10 timmar

Inkörningsinstruktion

1. Under de första 2 timmarna.

Tillåt tillräckligt med tid för tomgångskörning (ungefär 5 minuter) så att motorn värms upp efter kallstart.

OBS!

Körning på högt varvtal utan tillräcklig uppvärmning kan orsaka allvarlig motorskada, t.ex. att en kolv går sönder.

Låt alltid motorn gå tillräckligt länge på tomgång (5 minuter), så att den hinner värmas upp, före körning på högt varvtal.

Efter att motorn blivit varm, kör motorn på tomgång med framväxeln i cirka 15 minuter. Under den återstående tiden 1 timme och 45 minuter skall motorn köras med framväxeln i med mindre än 1/2 (halv gas) motsvarande (3000 varv/minut), om säkerhetsförhållandena så tillåter.

ANMÄRKNING:

Du kan dra på gas över de rekommenderade varvtalet för att plana ut din båt. Men dra sedan omedelbart ner på gasen till den rekommenderade nivån.

2. Under nästa timme:

Om säkerhetsförhållandena tillåter att köra båten så fort kan du med framväxeln i öka motorvarvet till 4000 varv/minut eller trekvarts gas. Undvik att köra motorn på full gas.

3. Återstående 7 timmarna:

Motorn kan nu med ilagd framväxel köras med önskat varvtal, men tänk på säkerheten. Du kan då och då dra på full gas, men låt inte motorn gå för fullt längre än 5 minuter åt gången.

OBS!

Oavbruten körning med fullt gaspådrag i över fem minuter åt gången under de sista sju timmarna av inkörningen kan orsaka allvarlig motorskada, t.ex. att motorn skär ihop.

Kör inte med helt öppet gasspjäll mer än fem minuter åt gången under de sista sju timmarna av inkörningen.

ANVÄNDNING

KONTROLLERA INNAN MOTORNS STARTAS

1. Kontrollera att riggen är nersänkt i vattnet.
2. Kontrollera noga att motorns bränsleslang och slangen från båtens bränsletank har fästs och klämts ihop ordentligt.

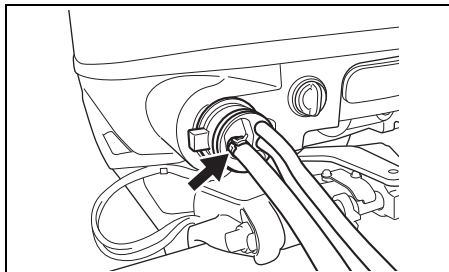

3. Se till att växeln är i friläge (NEUTRAL).

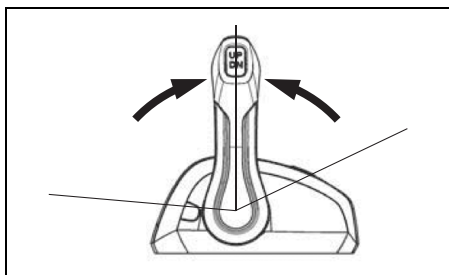

4. Se till att låsklykan sitter där den ska och att nödstoppslinan fästs ordentligt runt din handled eller på lämpligt ställe i klädseln (t.ex. i ett bälte).

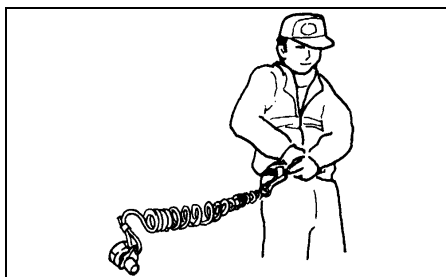
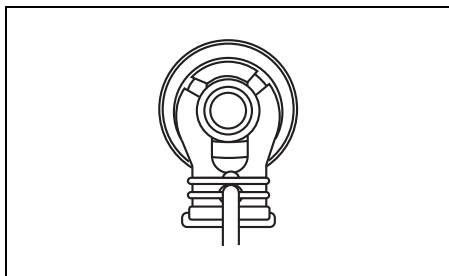

⚠ VARNING

Underlåtenhet att fästa nödstoppslinan ordentligt eller att vidta lämpliga försiktighetsåtgärder för att se till att nödstoppen kan användas som den ska kan resultera i allvarlig kroppsskada eller dödsfall hos operatör eller passagerare.

Vidtag alltid följande försiktighetsåtgärder:

- Se till att nödstoppslinan fästs ordentligt i en handled eller på lämpligt ställe i klädseln (t.ex. i ett bälte) på den som kör båten.
- Se till att det inte finns någonting som förhindrar eller försvårar användningen av nödstoppen.
- Se till att inte dra i nödstoppslinan eller slå ut låsbrickan av misstag vid normal drift. Vid nödstopp stannar motorn tvärt, vilket kan medföra att båten plötsligt tappar fart och oförberedda passagerare kastas framåt.

ANMÄRKNING:

En extra låsklyka av plast medföljer men är endast avsedd för tillfällig användning. Ta av den från linan och förvara den på ett säkert ställe ombord på båten. Dock bör du byta ut linan och låsklykan så snart som möjligt.

START AV MOTORN

⚠ VARNING

Avgaserna innehåller kolmonoxid, en farlig gas som är svår att upptäcka eftersom den är både färglös och luktfri. Inandning av kolmonoxid kan orsaka dödsfall eller allvarlig kroppsskada.

Starta eller kör aldrig motorn inomhus eller på en plats med undermålig ventilation.

⚠ VARNING

Körning av båten medan nödstoppens inte fungerar ordentligt kan vara mycket farligt.

Kontrollera före avfärd att nödstoppens fungerar som den ska.

ANMÄRKNING:

Startmotorn fungerar inte, om inte nödstoppens låsplatta är i korrekt läge.

1. Kläm på handpumpen på bränsleslangen flera gånger, tills du känner motstånd.

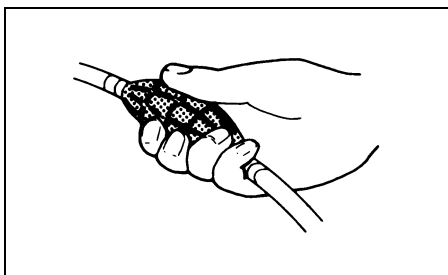

2. Vrid tills tändningsnyckeln är i läget "ON".
3. Alla motorer startar automatiskt om du vrider tändningsnyckeln till läget "START".

Efter att tändningsnyckeln har återställts till läget ON från läget START fortsätter startmotorn att dras runt i fyra sekunder tills motorn startar.

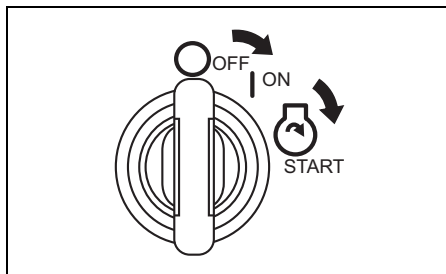

OBS!

Om tändningsnyckeln hålls kvar i läget START vid startning av motorn, så kan startsystemet skadas.

Starta motorn genom att vrider tändningsnyckeln till läget START en gång och sedan släppa den. Motorn dras runt oavbrutet i 4 sekunder eller tills motorn startar.

Vrid tändningsbrytaren till läget "ON" för att starta varje motor individuellt. Tryck sedan på start-/stoppknappen för att starta varje motor individuellt.

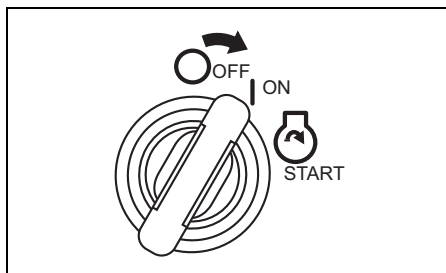

**START
STOP**

OBS!

Om meddelandet "Low Oil Pressure" visas i mätarens indikeringsfönster medan utombordsmotorn används kan det hända att oljenivån är så låg att motorn kan skadas.

Stäng av motorn och kontrollera oljenivån.

ANMÄRKNING:

Startmotorns kontinuerliga drifttid är inställd på fyra sekunder.

När denna tid överskrids stannar startmotorn automatiskt.

Om motorn stannar, så vänta i cirka tio sekunder på att motorn ska svalna och försök sedan igen.

4. Värm upp motorn under c:a 5 minuter.

OBS!

Ställning av gasspjället i "helt öppet" läge direkt efter motorstart, utan att motorn är tillräckligt uppvärmd, kan ge upphov till motorkrångel.

Se till att värma upp motorn ordentligt efter start, innan den körs på höga varvtal.

Kontroll av kylvatten

Så snart som motorn startar, skall vatten spruta ut ur skvallerhålet ①, vilket visar att vattenpumpen och kylsystemet fungerar, som de skall. Skulle du märka, att vattnet inte kommer ut från något av skvallerhålen, stanna då motorn omedelbart och ta kontakt med Din Suzuki återförsäljare.

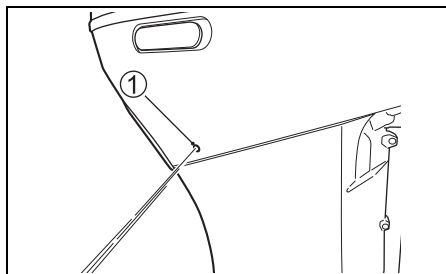

OBS!

Använd aldrig utombordsmotorn om inget vatten kommer ut genom skvallerhålet, eftersom det kan resultera i allvarlig skada.

Kontrollera efter start av motorn att vatten kommer ut genom skvallerhålet.

VÄXLING OCH KONTROLL AV HASTIGHETEN

OBS!

Allvarlig motorskada kan uppstå, om (a) motorvarvtalet inte tillåts återgå till tomgångsvarvtal eller båtens fart inte minskas vid växling från läget FORWARD (framåt) till läget REVERSE (back) eller tvärt om eller (b) försiktighet inte iakttas vid backning av båten.

Låt alltid motorns varvtal återgå till tomgångsvarvtal före växling. Iaktta försiktighet och kör så sakta som möjligt vid backning av båten. Kontrollera att handtaget/växelspaken befinner sig i önskat läge innan gasen dras på.

ANMÄRKNING:

- På en tremotorig båt startas den mittre motorn och babordsmotorn med babordsväxelspak ① för att länka samman den mittre motorn med babordsmotorn.
- På en fyrmotorig båt startas de två motorerna på babord sida med växelspak ① och de två motorerna på styrbord sida med växelspak ②.
- På en båt med fem motorer startas den mittre motorn, den mittre babordsmotorn och babordsmotorn med babordsväxelspaken ① för att länka den mittre motorn med de två motorerna på babordsidan medan de två motorerna på styrbordsidan startas med växelspaken ②.
- På en båt med sex motorer startas de tre motorerna på babordsidan med växelspaken ① medan de tre motorerna på styrbordsidan startas med växelspaken ②.

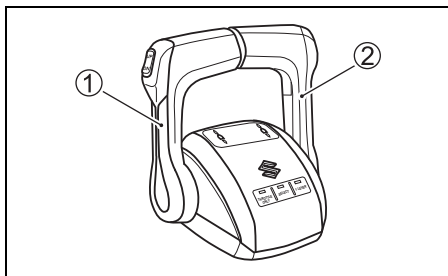

ANMÄRKNING:

- När motorn stannar flyttar sig kopplingen till friläget, oberoende av i vilket läge fjärrmanövreringshandtaget är.
- Kopplingen kan inte ändras till vare sig läget för framåtdrift eller läget för bakåtdrift med hjälp av fjärrmanövreringshandtaget, medan motorn stannar.
- Om ett försök att växla medan motorvarvtalet är högt görs, så ljuder summern två gånger samtidigt som växellägesindikeringen "N" på den multifunktionella mätaren blinkar. För växelspaken till helt stängt läge, om detta system aktiveras.



Växling

ANMÄRKNING:

Fjärrkontrollbox av typ B

Fjärrkontrollboxen av typ B har en låsmekanism som är till för att förhindra oavsiktlig ändring av styrhandtagets läge från friläget till läget för framåtdrift eller bakåtdrift. Tryck in växellåsknappen för att frigöra låset, när styrhandtagets läge ska ändras.

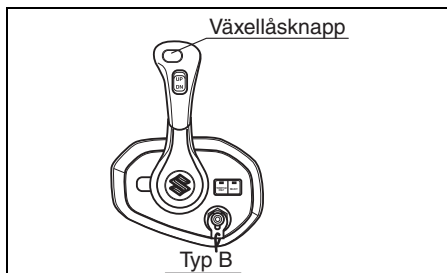

Lägg i läget för framåtdrift (FORWARD) genom att föra styrhandtaget framåt ungefär till läget ②, såsom bilden visar.

Lägg i läget för bakåtdrift (REVERSE) genom att föra styrhandtaget bakåt ungefär till läget ③, såsom bilden visar.

Alla Suzuki-kontrollboxar är utrustade med en spärrhake eller ett spår för att "fysiskt" indikera lägena ① och ② samt friläget. Växla alltid snabbt och bestämt från friläget till läget ① eller läget ② för att förhindra onormalt slitage på växeln och kopplingen.

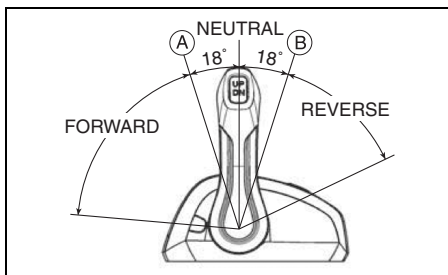

Reglering av hastigheten

Efter det att Du har lagt i växeln, kan Du öka farten genom att föra reglagespaken ytterligare framåt eller bakåt.

⚠ VARNING

Eftersom samma handtag används för både växling och gasreglering är det möjligt att föra handtaget förbi spärrläget och aktivera gasen. Det gör att båten plötsligt kan sätta fart, vilket kan resultera i person- eller egendomsskador.

Var alltid noga med att inte föra manövreringshandtaget för långt framåt eller bakåt vid växling.

ATT STANNA MOTORN

ANMÄRKNING:

Om motorn behöver stängas av snabbt i en nödsituation, så dra ut nödstoppens låsbricka genom att rycka i nödstoppslinan.

För att stänga av motorn:

1. Lägg i friläget (NEUTRAL).
2. Om motorn har körts med fullt gaspådrag, så låt motorn svalna genom att köra på tomgång eller med låg hastighet i några minuter.

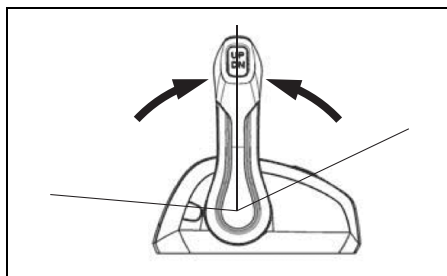

3. Vrid tändningsnyckeln till läget "OFF" för att stänga av alla motorer.

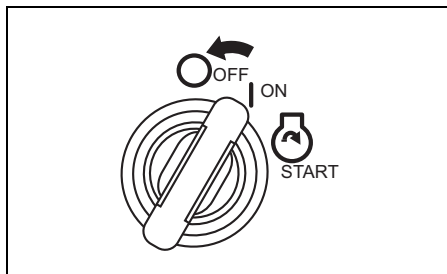

4. Vrid tändningsbrytaren till läget "ON" för att starta varje motor individuellt. Tryck sedan på start-/stopknappen för att starta varje motor individuellt.

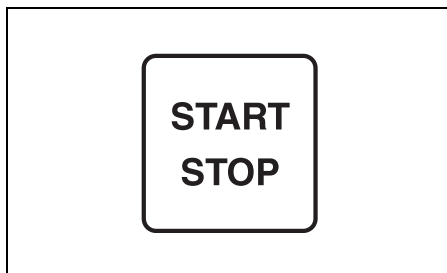

OBS!

Batteriet laddas ur om huvudströmbrytaren lämnas i läget ON (på) medan motorn inte används.

Ställ alltid huvudströmbrytaren i läget OFF (av) när motorn inte ska användas.

⚠ VARNING

Obehörig användning av båten kan leda till en olycka eller skador på båten.

Se till att alltid avlägsna nyckeln och nödstoppens låsbricka för att förhindra obehörig användning av båten, när båten lämnas utan tillsyn.

5. Om en bränslekoppling förekommer, så koppla loss bränsleledningen från utombordsmotorn efter att motorn har stängts av.

⚠ VARNING

Om motorn lämnas avstängd under en längre tid med bränsleledningen ansluten finns det risk för att bränsleläckage uppstår.

Om en bränslekoppling förekommer, så koppla alltid loss bränsleledningen från bränsletanken när motorn ska lämnas avstängd en längre tid.

6. Vrid avluftningsskraven på tanklocket medurs för att stänga avluftningsventilen (om så utrustat).

ANMÄRKNING:

För att tillse att nödstoppskontakt fungerar som den ska bör du stanna motorn då och då genom att dra ut låsklykkan medan motorn går på tomgång.

FÖRTÖJNING

Motorn bör tippas upp ur vattnet när du förtöjer på grunt vatten eller om motorn inte ska användas på ett tag. Detta för att tillse att den inte skadas genom att gå emot undervattensföremål eller korroderar av saltvattnet.

Se avsnittet UPPTIPPNINGLÅSARMEN, som visar hur motorn tippas upp.

OBS!

Felaktig förtöjning av båten kan orsaka skador på båten eller motorn, eller på annan egendom.

Se till att båten inte skaver mot kajkanter, pirar eller andra båtar medan båten ligger förtöjd.

ANVÄNDNING AV DÖRJLÄGE MULTIFUNKTIONELL MÄTARE

Inkoppling av dörjläget TROLL

Tryck in och håll knappen [MENU] intryckt under långsam kryssning i dörjfart (minimal hastighet), så att dörjläget TROLL kopplas in. Önskat motorvarvtal för dörjfart kan ställas in och upprätthållas inom omfånget 600 till 1200 varv/minut med hjälp av knappen [✓] eller [^].

ANMÄRKNING:

- *Detta system fungerar inte ordentligt förrän motorn har uppnått normal drifttemperatur.*
- *Om knappen [MENU] trycks in och hålls intryckt medan fjärrmanövreringshandtaget är i friläge, så kopplas dörjläget TROLL inte in.*
- *För flermotorig båt:
 - Om gasspjällen till samtliga motorer är helt stängda och en av motorerna är i växelläge, så kopplas dörjläget in vid tryckning på knappen [MENU].
 - Samtliga motorers tomgångsvarvtal i växelläge styrs samtidigt.*

Reglering av dörjfart:

- Vid tryckning på knappen [^] avges ett kort pip ljud samtidigt som motorvarvtalet ökar med 50 varv/minut.
- Vid tryckning på knappen [✓] avges ett kort pip ljud samtidigt som motorvarvtalet minskar med 50 varv/minut.

ANMÄRKNING:

- Om knappen [▼] trycks in vid alla motorers nedre gräns för dörjfart, så förblir motorvarvtalet oförändrat samtidigt som tre längre pipljud avges.
- Om knappen [▲] trycks in vid alla motorers övre gräns för dörjfart, så förblir motorvarvtalet oförändrat samtidigt som tre längre pipljud avges.
- För flermotorig båt:
Om dörjlägesväljaren används medan en motor har nått gränsen för dörjfartsreglering men en annan motor inte har det, så återges ett kort pipljud samtidigt som varvtalet för den motor vars gräns för dörjfartsreglering inte har nåtts ändras.
- Växling och gasreglering fungerar även i dörjläge.

Urkoppling av dörjläge:

Dörjläge kan kopplas ur genom att ställa fjärrmanövreringshandtaget i friläge eller genom att öka motorvarvtalet till minst 3000 varv/min. I båda fallen återges två korta pipljud samtidigt som dörjläget kopplas ur.

ANMÄRKNING:

Vi hänvisar till den "Bruksanvisning för multifunktionell mätare SMG4" som medföljer produkten för utförliga användningsinstruktioner. Kontakta en auktoriserad återförsäljare av Suzukis marinprodukter för mer information.

DÖRJLÄGESVÄLJARE (tillval)

Inkoppling av dörjläget TROLL

Tryck in och håll omkopplaren "UP" eller "DN" intryckt under långsam kryssning i dörjfart (min. hastighet), så att dörjläget TROLL kopplas in. Önskat motorvarvtal för dörjfart kan ställas in och upprätthållas inom intervallet från 600 varv/min till 1 200 varv/min med hjälp av omkopplaren "UP" eller "DN".

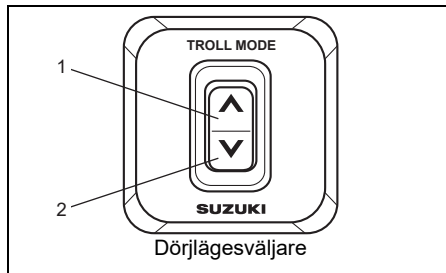

1. Omkopplare "UP"
2. Omkopplare "DN"

ANMÄRKNING:

Kontakta en återförsäljare av Suzukis marinprodukter angående ytterligare information.

Inkoppling av dörjläge:

1. Lägg i växeln för körning framåt eller bakåt och se till att inget gaspådrag förekommer (tomgång i växelläge).
2. Tryck på "UP" eller "DN" på dörjlägesväljaren tills ett pip ljud hörs. Samtidigt ändras visningen på multifunktions-skärmen till särskild visning för dörjläget TROLL och **TROLL** visas på mätarskärmen. När "Engine Speed Screen" eller "All Items Screen" visas på mätarskärmen ändras visningen av motorvarvtal på skärmen automatiskt från analog till digital visning.

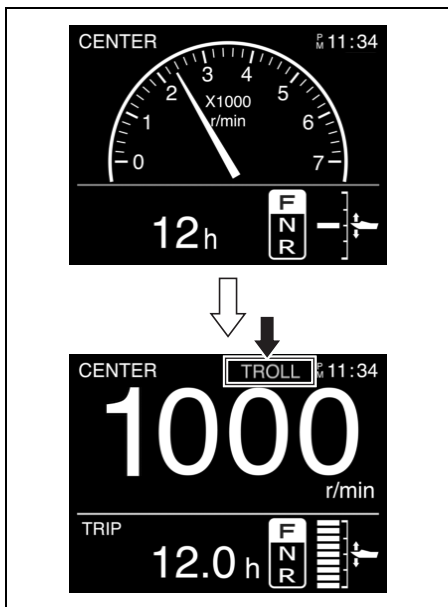

ANMÄRKNING:

- Detta system fungerar inte ordentligt förrän motorn har uppnått normal driftstemperatur.
- Om omkopplaren trycks in och hålls intryckt medan fjärrmanövreringshandtaget är i friläge, så kopplas dörjläget TROLL inte in.
- För flermotorig båt:
 - Se till att både PORT- och STBD-styrhandtagen har flyttats framåt eller bakåt till fullständigt stängd gasspjällsposition (tomgångsväxel) innan du trycker på lägesbrytaren Troll.
 - Samtliga motorers tomgångsvarvtal i växelläge styrs samtidigt.

Reglering av dörjfart:

- Vid tryckning på "UP" på dörjlägesväljaren återges ett kort pip ljud samtidigt som motorvarvtalet ökar med 50 varv/min.
- Vid tryckning på "DN" på dörjlägesväljaren återges ett kort pip ljud samtidigt som motorvarvtalet minskar med 50 varv/min.

ANMÄRKNING:

Växling och gasreglering fungerar även i dörjläge.

Urkoppling av dörjläge:

Dörjläge kan kopplas ur genom att ställa fjärrmanövreringshandtaget i friläge eller genom att öka motorvarvtalet till minst 3000 varv/min. I båda fallen återges två korta pip ljud samtidigt som dörjläget kopplas ur.

KÖRNING PÅ GRUNT VATTEN

När Du kör Din båt i grunda vatten, kan det vara nödvändigt att köra med en större riggvinkel än normalt. När Du använder denna inställning, bör Du endast köra med låg fart. När Du kommer tillbaka till djupt vatten, kom då ihåg att ändra till normal riggvinkel.

Använd omkopplaren för riggvinkelinställning och upptipning för att vinkla motorn högre än den normala riggvinkeln.

⚠ VARNING

Om motorn är nertippad förbi den maximala riggvinkeln, så får svängtappens hållare inget sidostöd från klämfästet. Det innebär att tippsystemet inte kan erbjuda någon stötdämpning för motorn om riggen stöter emot ett hinder, vilket kan leda till att passagerare skadas. Om den maximala riggvinkeln överskrids finns det dessutom risk för att vattenintagens öppningar hamnar ovanför vattenytan, vilket kan leda till allvarig motorskada på grund av överhettning.

Kör inte motorn på högre varvtal än 1500 varv/min. och framför inte båten planande med motorn nertippad förbi maximal riggvinkel.

OBS!

Om motorn slår i botten kan allvarlig skada uppstå.

Låt inte motorn slå i botten. Om det skulle hända att motorn slår i botten, så kontrollera genast om den har skadats.

KÖRNING I SALTVATTEN

Efter att ha använt motorn i saltvatten ska du spola kylvattenkanalerna med rent sötvatten så som beskrivs i delen under SKÖLJNING AV KYLVATTENKANALERNA. Om du inte spolar rent kanalerna kan salt göra att motorn korroderar och dess livslängd förkortas.

ANVÄNDNING VID MINUSGRADER

När utombordsmotorn används vid frystemperatur bör du låta riggen vara nerfäld i vattnet hela tiden.

När motorn tas upp på land måste den vara nerfäld i vertikalt läge tills kylsystemet tömts ur helt och hållet.

OBS!

Om utombordsmotorn vid minusgrader lämnas ovanför vattenytan med vatten kvar i kylsystemet, så kan vattnet frysa och expandera och orsaka allvarlig skada på motorn.

Se till att motorns nedre del hålls nersänkt i vattnet hela tiden, när utombordsmotorn är i vattnet medan det är minusgrader. Om motorn ska förvaras på land medan det är minusgrader ute, så placera den stående i upprätt läge så att kylsystemet tappas av ordentligt.

SÄKERHETSFÖRESKRIFTER VID ANVÄNDNING AV FLERA MOTORER

Kör som vanligt om du använder alla utombordsmotorerna.

Se till att köra med låg hastighet om du enbart använder vissa av utombordsmotorerna.

Se dessutom till att sätta kopplingen till de utombordsmotorer som inte används i friläge, stoppa deras motorer och tippa sedan upp utombordsmotorerna.

OBS!

Om du kör med propellrarna delvis under vatten på de utombordsmotorer som inte används kan det rinna tillbaka vatten från utblåssidan och orsaka motorskada.

Se därför till att sätta kopplingen till de utombordsmotorer som inte används i friläge, stoppa deras motorer, tippa upp utombordsmotorerna och kör sedan som vanligt.

JUSTERINGAR

INSTÄLLNING AV RIGGVINKELN

▲ VARNING

Riggvinkeln har stor påverkan på styrstabiliteten. För liten riggvinkel kan leda till att båten "plöjer" eller "bogstyr". För stor riggvinkel kan leda till att båten "vobblar" från sida till sida eller "tumlar" upp och ner. Dessa tillstånd, vilka resulterar i förlorad styrförmåga, kan leda till att passagerare kastas överbord.

Se till att alltid upprätthålla korrekt riggvinkel baserat på aktuell kombination av båt, motor, propeller och driftförhållanden.

▲ VARNING

Om motorn tippas ner förbi den maximala riggvinkeln, så får svängtappens hållare inget sidostöd från klämfästet. Det innebär att tippsystemet inte kan erbjuda någon stötdämpning för motorn om riggen stöter emot ett hinder, vilket kan leda till att passagerare skadas.

Kör inte motorn på högre varvtal än 1500 varv/min. och framför inte båten planande med motorn tippad förbi maximal riggvinkel.

Riggvinkeln är betydelsefull för att få god styrförmåga och bra prestanda. Se till att trimvinkeln är den lämpliga, som visas på bilden. Den lämpliga riggvinkeln är beroende på kombinationen av båt, motor, propeller och i vilken hastighet båten framföres.

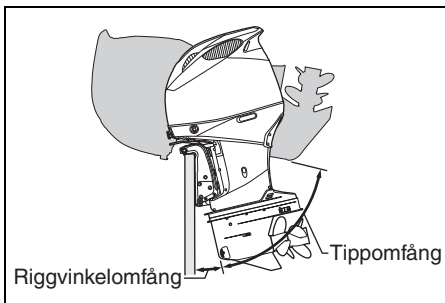
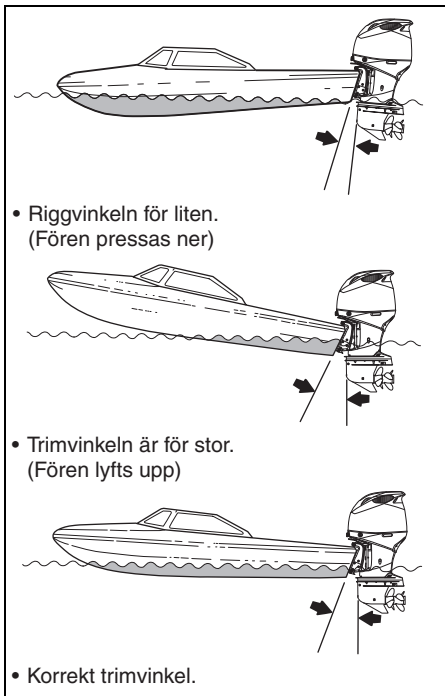

OBS!

Om båten framförs med motorn vinklad förbi maximal riggvinkel, så kan det hända att vattenintagens öppningar hamnar ovanför vattenytan och att allvarlig motorskada uppstår på grund av överhettning.

Framför aldrig båten med motorn vinklad förbi maximal riggvinkel.

Gör en provtur för att bedöma, om riggvinkeln måste justeras. Justera riggvinkeln med hjälp av systemet för "POWER TRIM OCH TILT". Vi hänvisar till avsnittet RIGGVINKELINSTÄLLNING OCH TIPPNING.

Om bra prestanda ändå inte kan uppnås, så kan det bero på problem med motorns monteringshöjd. Kontakta återförsäljaren angående hjälp.

Automatisk justering av trimvinkel

Denna utombordsmotor är utrustad med en funktion för automatisk justering av trimvinkeln. Funktionen justerar trimvinkeln automatiskt. Vi hänvisar till den "BRUKSANVISNING FÖR MULTIFUNKTIONELL MÅTARE SMG4" som medföljer produkten.

JUSTERING AV MANÖVRERINGSHANDTAG

Manövreringshandtagets friktions- och spärrlägeskraft kan justeras för att anpassa handtaget till båtens förare. Vid justering av manövreringshandtagets friktionskraft ändras den styrka som krävs för att rubba manövreringshandtaget. Genom att öka friktionskraften är det möjligt att undvika oönskad manövrering vid svår sjögång. Rådgör med en auktoriserad återförsäljare av Suzukis marinprodukter angående justering av manövreringshandtagets friktions- och spärrlägeskraft.

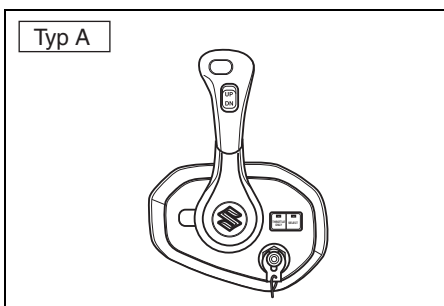
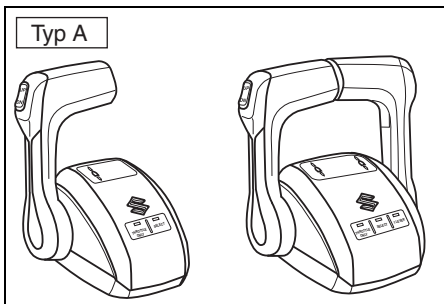

| Typ | Justerbar detalj |
|-----|--------------------------------|
| A | Friktions- och spärrlägeskraft |
| B | Friktion |

JUSTERING AV TOMGÅNGSVARVET

Tomgången har fabriksinställts till mellan 550 – 650 v/min med neutral växel i.

ANMÄRKNING:

Om tomgången inte kan ställas in inom ett visst omfång ska du kontakta en auktoriserad försäljare av Suzuki utombordsmotorer.

JUSTERING AV MOTORHUVENS FASTSPÄNNING

Om motorhuvens känns lös eller alltför tätt åtslutande efter att den låsts fast med låsspakarna, så justera dess fastspänning enligt följande:

1. Lossa bultarna ①.
2. Justera fästernas läge ②. Flytta fästena i riktning **A** för att öka fastspänningen. Flytta fästena i riktning **B** för att minska fastspänningen.
3. Dra åt bultarna.

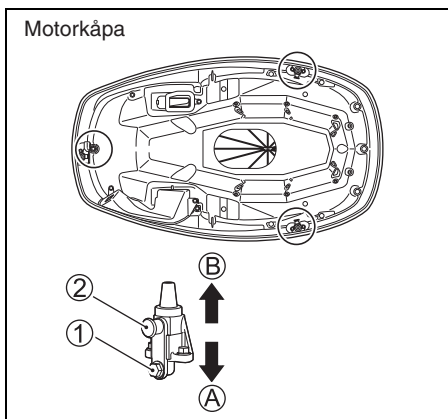

OBS!

Oljenivåmätaren kan skadas, om handtaget på oljemätstickan inte är korrekt placerat vid montering av motorkåpan.

Kontrollera före montering av motorkåpan att handtaget på oljemätstickan är placerat enligt bilden.

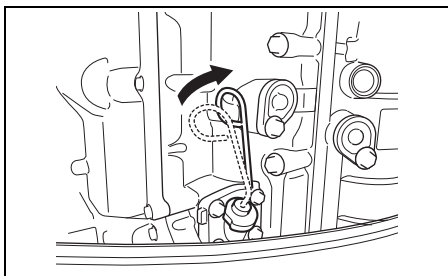

BORTTAGNING OCH TRANSPORT AV MOTORN

BORTTAGNING AV MOTORN

Anlita också Din auktoriserade Suzuki återförsäljare, när Du behöver ta bort motorn från båten.

TRANSPORT AV MOTORN

Placera motorn antingen vertikalt eller horisontellt när den ska transporteras.

Vertikal transport:

Fäst motorn på transportkärran genom att skruva fast upphängningsbyglarna med hjälp av två uppsättningar fästbult och mutter. Använd aldrig ett visningsställ vid transport av motorn.

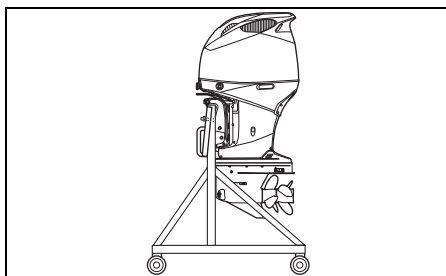

Horisontell transport:

1. Tappa av motoroljan. Se kapitlet MOTOR-OLJAN.
2. Tappa ur bensinen ur ångseparatören på följande vis.
 - (1) Ta bort motorkåpan.
 - (2) Tippa upp motorn helt.
 - (3) Dra ut avtappningsslangens ända ①.
 - (4) Lossa på ångseparatörens avtappningsskruv ② och tappa ur bensinen.

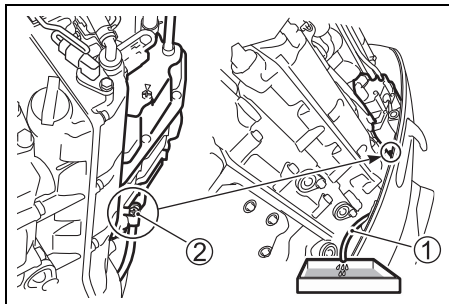

⚠ VARNING

Bensin är mycket brandfarligt och giftigt. Det kan orsaka brand och vara mycket farligt för människor och djur.

Använd en lämplig, säker behållare till att förvara eventuell bensin som tappats av från utombordsmotorn. Håll bensin borta från gnistor, öppen eld, människor och djur.

OBS!

Om spilld bensin lämnas kvar på en lackerad yta kan den orsaka en fläck eller missfärgning av ytbeläggningen.

Torka genast upp eventuellt bränslespill med en mjuk trasa e.dyl.

- (5) Dra efter avtappning åt ångseparatörens avtappningsskruv ② igen.
- (6) Tippa ner motorn och för tillbaka avtappningsslangens ända ①.

OBS!

Oljenivåmätaren kan skadas, om handtaget på oljemätstickan inte är korrekt placerat vid montering av motorkåpan.

Kontrollera före montering av motorkåpan att handtaget på oljemätstickan är placerat enligt bilden.

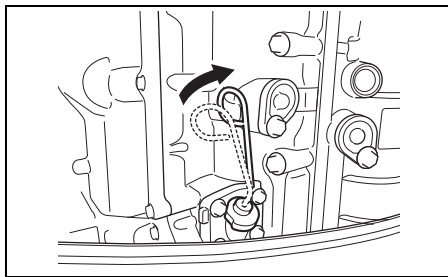

3. Låt motorn vila på något mjukt med babords sida neråt i enlighet med bilden.

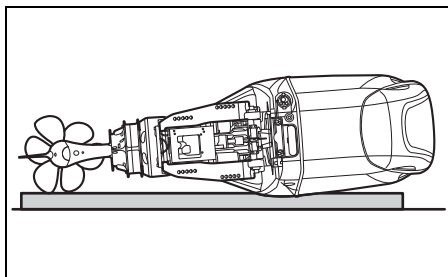

⚠ VARNING

Utspillt bränsle och bränsleångor kan orsaka brand och är mycket hälsofarligt.

Vidta alltid följande försiktighetsåtgärder:

- Tappa av bränslet ur bränsleledningen och bränslets ångseparatör, innan båten/utombordsmotorn transporteras och innan motorn tas loss från båten.
- Lägga INTE ner motorn på sidan utan att först tappa av bränslet.
- Håll motorn borta från öppen eld och gnistor.
- Torka omedelbart upp utspillt bränsle.

OBS!

Om inte försiktighet iakttas och lämpliga försiktighetsåtgärder, såsom att först tappa av all motorolja och allt kylvatten, vidtas när utombordsmotorn läggs på sidan, så kan skada uppstå. Motorolja kan tränga in i cylindern från sumpen, vatten kan tränga in i cylindern via avgasporten eller ytterhöljet kan skadas.

Tappa alltid av all motorolja och allt kylvatten innan motorn läggs på sidan och var försiktig när motorn läggs ner.

OBS!

Om utombordsmotorns nedre del tillåts befinna sig högre än drivhuvudet under transport eller förvaring kan det hända att vatten sipprar in i drivhuvudet och orsakar skada på motorn.

Låt aldrig den nedre delen befinna sig högre än drivhuvudet vid transport eller förvaring av utombordsmotorn.

KÖRNING MED TRAILER

När Du kör Din båt på trailer med motorn monterad, ha motorn nedfäld, förutsatt att avståndet till marken är tillräckligt. Om det finns behov för ett större avstånd till marken, tippa då upp den, men se till att den hålles på plats med det stöd, som bilden visar.

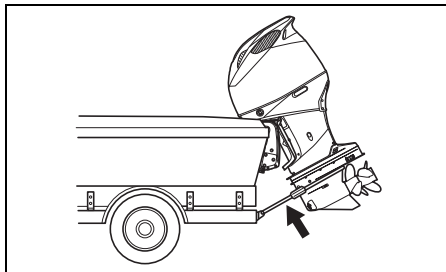

MODELL MED INTEGRERAD STYRNING

Vid trailertransport av motorn krävs styrspar (Suzuki originaldel).

ANMÄRKNING:

- Kontakta en auktoriserad återförsäljare av Suzukis marinprodukter angående Suzukis originaldelar.
- Se "Styrsparrens bruksanvisning" som medföljer produkten för utförliga användningsinstruktioner.

OBS!

Om upptipplingslåsarman används till att hålla upp motorn i helt upptippat läge medan båten bogseras finns det risk för att bogseringsrörelser eller ojämnt vägunderlag får tipplåset att plötsligt frigöras, vilket resulterar i att utombordsmotorn och tipplåsmekanismen skadas.

Använd aldrig upptipplingslåsarman till att hålla upp motorn i helt upptippat läge vid bogsering av båten. Använd ett akterspegelskydd eller liknande anordning till att stödja motorns vikt.

KONTROLL OCH UNDERHÅLL

UNDERHÅLLSSCHEMA

Det är viktigt att utombordsmotorn kontrolleras och underhålls regelbundet. Följ underhållsschemat. Var noga med att vid slutet av varje serviceperiod angivna åtgärder utförs.

⚠ VARNING

Avgaserna innehåller kolmonoxid, en farlig gas som är svår att upptäcka eftersom den är både färglös och luktfri. Inandning av kolmonoxid kan orsaka dödsfall eller allvarlig kroppsskada.

Starta eller kör aldrig motorn inomhus eller på en plats med undermålig ventilation.

⚠ VARNING

Felaktigt underhåll eller underlåtenhet att utföra rekommenderat underhåll kan medföra fara. Dåligt underhåll eller brist på underhåll ökar risken för olyckor eller utrustningsskador.

Se till att underhållet utförs enligt tidsintervallen i underhållsschemat. Suzuki rekommenderar att endast en auktoriserad återförsäljare av Suzukis marinprodukter eller en kvalificerad servicemekaniker utför underhåll på de delar i underhållsschemat som är markerade med en asterisk (*). De omarkerade underhållsåtgärderna kan med hjälp av anvisningarna i detta avsnitt utföras av en lekman med mekanisk erfarenhet. Be en auktoriserad återförsäljare av Suzukis marinprodukter utföra underhållsarbetet, om du är osäker på huruvida du själv klarar av att slutföra någon av de omarkerade underhållsåtgärderna.

⚠ VARNING

Din och dina passagerares säkerhet avgörs av hur väl utombordsmotorn underhålls.

Följ alla anvisningar för inspektion och underhåll noggrant. Försök inte själv utföra underhåll på utombordsmotorn, om du saknar tidigare mekanisk erfarenhet. Det kan leda till att du själv eller motorn skadas.

OBS!

Underhållsintervallen i underhållsschemat gäller för normal användning av utombordsmotorn. Om utombordsmotorn används under svåra förhållanden enligt beskrivningen nedan kan det hända att underhållet behöver utföras oftare än vad som anges i underhållsschemat.

- Ofta förekommande fullt gaspådrag
- Långvarig kontinuerlig drift med maximal hastighet
- Långvarig kontinuerlig drift med tomgångshastighet eller dörjfar
- Ofta förekommande användning i grumligt, dygt, sandigt, surt eller grunt vatten
- Drift utan ordentlig uppvärmning
- Ofta förekommande plötslig fartökning och fartminskning
- Ofta förekommande växling

Underlåtenhet att utföra underhåll tillräckligt ofta kan resultera i skada.

Rådgör med en auktoriserad återförsäljare av Suzukis marinprodukter angående lämpliga underhållsintervaller för aktuella användningsförhållanden. Vid byte av delar på utombordsmotorn rekommenderar Suzuki starkt att äkta Suzukidelar eller likvärdiga delar används.

SCHEMA FÖR UNDERHÅLL

| Service Punkt | Första månaden eller efter 20 timmar | Var 100:e driftimme eller var 12:e månad | Var 200:e driftimme eller var 12:e månad | Var 300:e driftimme eller var 36:e månad |
|---|--|--|--|--|
| Tändstift | | I | | |
| Luft och bränsleslang | I | I | | |
| Motorolja | R | R | | |
| Växelhjul | R | R | | |
| * Växelhjul för styrning (modell med integrerad styrning) | | | | I |
| Smörjning | I | I | | |
| Anoder (yttre) | I | I | | |
| * Anoder (inre drivhuvud) | | I | | |
| Bindvagnar | I | I | | |
| Batteri | I | I | | |
| Lågtrycksbränslefilter | I | I | | |
| | Byt ut var 400:e driftimme eller vartannat år. | | | |
| * Bränslepumpsfilter för lågt tryck | Byt ut var 1000:e timme. | | | |
| * Motoroljefilter | R | | R | |
| * Tomgång | I | | I | |
| * Ventilspel | | | | I |
| * Vattenpump | | | I | |
| * Impeller | | | I | R |
| Propellermutter, pinne och främre mutterstoppare | I | I | | |
| * Bultar och muttrar | T | T | | |
| * Termostat | | I | | |

I: Inspektera och rengör, justera, smörj eller byte vid behov T: Dra fast R: Byte

Suzuki rekommenderar att endast en auktoriserad återförsäljare av Suzukis marinprodukter eller en annan kvalificerad mekaniker utför de underhållsåtgärder i tabellen ovan som är markerade med en asterisk (*).

ANMÄRKNING:

Vattenavskiljande bränslefilter

Byt ut filterelementet var 12:e månad (eller oftare om filtertillverkaren så rekommenderar).

VERKTYG

En verktygssats medföljer din utombordsmotor. Förvara verktygspåsen ombord på båten och kontrollera att samtliga nedanstående verktyg och delar finns med.

Verktygslådan innehåller följande föremål:

- ① Verktygspåse
- ② 8 mm fast nyckel
- ③ 8 × 10 mm fast nyckel
- ④ 16 mm fast nyckel
- ⑤ Kombinationskruvmejsel
- ⑥ Skruvmejselhandtag
- ⑦ Tång
- ⑧ 4 mm Sexkantnyckel
- ⑨ 8 mm Sexkantnyckel
- ⑩ Packning till motoroljans avtappningsplugg (reserv)

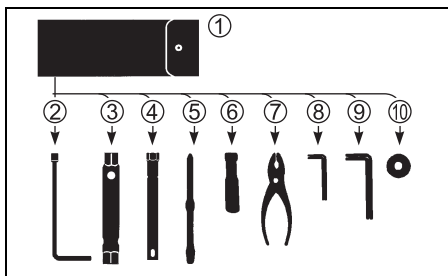

ANMÄRKNING:

Verktygssatsen kan skilja sig från den som anges beroende på modellens specifikationer.

TÄNDSTIFT

OBS!

Vidrör inte mittelelektroden vid underhåll av ett iridium/platinatändstift, eftersom den lätt kan skadas.

Vidrör inte mittelelektroden på ett iridiumtändstift. Undvik att rengöra den eller justera dess elektroddgap.

Demontera tändstiften enligt följande:

1. Ta bort motorkåpan.
2. Skruva loss bultarna på tändspolehållarna och ta bort tändspolehållarna ①.

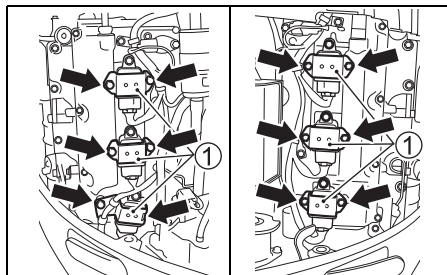

3. Ta bort luftkanalsskyddet ②.
4. Skruva loss bultarna som håller fast tändspolen.

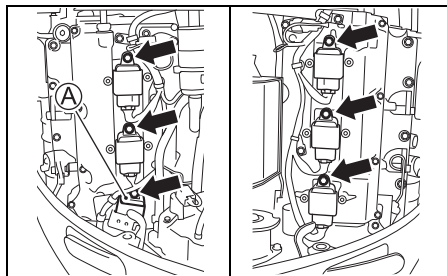

ANMÄRKNING:

Vrid tändspolen ① medurs enligt bilden för att demontera.

Montering sker genom att utföra åtgärderna i omvänd ordning.

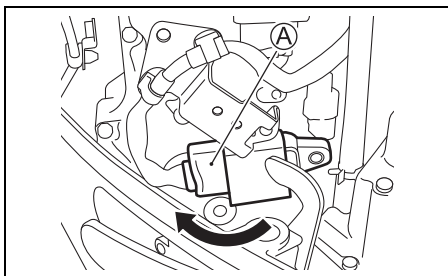

5. Lossa och ta bort tändstiftet med hjälp av hylsnyckeln ② och mejseln ③ i verktygsväskan.

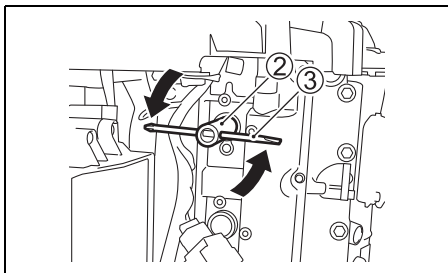

Din utombordsmotor kommer försedd med följande "standard" tändstift för normal användning.

Standardtändstift:
NGK ILZKR7D8

OBS!

Resistorfria typer av tändstift påverkar den elektriska tändningens funktion och kan orsaka feltändning eller problem med båtens övriga elektroniska utrustning och tillbehör.

Aanvänd **ENDAST** tändstift av resistortyp i utombordsmotorn.

Kontrollera förekomst av elektrodsitage, sot eller isolatorskada på tändstiftet. Om väldigt mycket slitage, sot eller isolatorskada förekommer på elektroden, så behöver tändstiftet bytas ut.

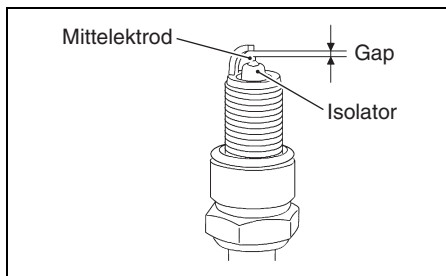

Mät tändstiftsgapet med hjälp av ett tändstiftsmått (trädmått). Byt ut tändstiftet mot ett nytt, om det uppmätta tändstiftsgapet överstiger angiven servicegräns.

OBS!

Om ett annat slags tändstiftsmått än ett trädmått används, så finns det risk för att elektroderna skadas.

Se till att använda ett trädmått vid mätning av tändstiftsgapet.

Tändstiftsgap

Tändstiftsgap:

Standard
0,7 – 0,8 mm
Servicegräns
1,0 mm

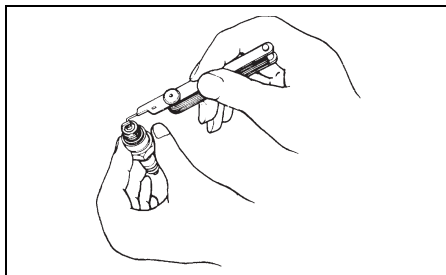

OBS!

Vidrör inte mittelelektroden vid underhåll av ett iridium/platinatändstift, eftersom den lätt kan skadas.

Vidrör inte mittelelektroden på ett iridiumtändstift. Undvik att rengöra den eller justera dess elektrodgap.

OBS!

Användning av olämpliga tändstift eller felaktigt åtdragna tändstift kan orsaka allvarlig motorskada.

- Experimentera inte med tändstift av andra fabrikat så länge du inte är helt säker på att de är fullständigt likvärdiga med rekommenderade tändstift, eftersom det kan leda till motorskada som inte täcks av garantin. Observera att eftermarknadens korshänvisningar till tabeller inte alltid är korrekta.
- Montera ett tändstift genom att föra in det så långt det går för hand och sedan använda en tändstiftsnyckel till att dra åt det, antingen till rekommenderat åtdragningsmoment eller enligt angiven rotationsvinkel.

Åtdragningsmoment:

15 – 19 N·m (1,5 – 1,9 kgf·m, 11 – 14 lbf·ft)

Rotationsvinkel:

Nytt tändstift

1/2 – 3/4 varv

Återanvänt tändstift

1/12 – 1/8 varv

- Dra inte åt ett tändstift för hårt och korsgånga det inte, eftersom cylinderhuvudets aluminiumgängning då skadas.

OBS!

Oljenivåmätaren kan skadas, om handtaget på oljemätstickan inte är korrekt placerat vid montering av motorkåpan.

Kontrollera före montering av motorkåpan att handtaget på oljemätstickan är placerat enligt bilden.

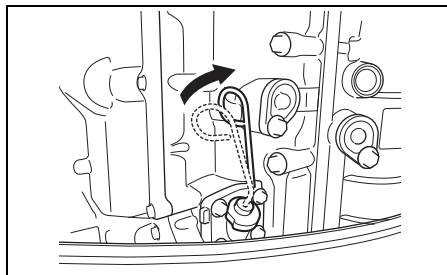

LUFT OCH BRÄNSLESLANG

Kontrollera att ventilations och bränsleslangen inte läcker, har sprickor, att bulor eller andra skador inte uppstått. Om avluftningsventilen och bränsleledningen är skadade på något sätt ska de bytas ut. Rådgör med din Suzuki återförsäljare om det blir nödvändigt att byta ut ventilations och bränsleslangen.

Ventilations slang

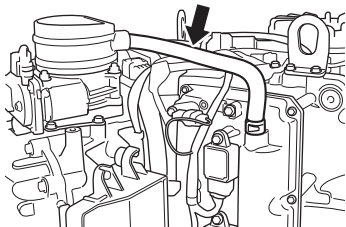

Bränsleslang

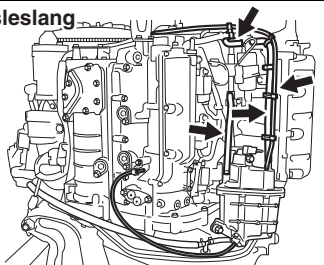

Bränsleslang

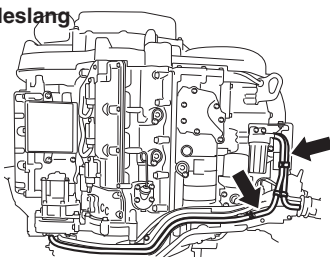

▲ VARNING

Bränsleläckage kan leda till explosion eller brand, vilket kan resultera i allvarliga personskador.

Låt din auktoriserade SUZUKI-handlare byta ut bränsleledningen om det finns tecken på läckage, sprickor eller bulor.

MOTOROLJA

▲ VARNING

Utför aldrig någon åtgärd för motorolja medan motorn är igång, eftersom det kan leda till allvarig personskada.

Motorn måste stängas av innan någon åtgärd för motorolja utförs.

▲ VARNING

Motorolja kan vara skadligt för människor och djur. Upprepad långvarig kontakt med använd motorolja kan orsaka hudcancer. Även kortvarig kontakt med använd olja kan orsaka hudirritation.

- Förvara både ny och använd olja oåtkomligt för barn och husdjur.
- Bär en långärmad tröja och vattentäta handskar vid hantering av olja.
- Tvätta ren huden med tvål, om den kommit i kontakt med olja.
- Tvätta kläder och trasor som blivit fuktiga av olja.

OBS!

Långvarig körning på låg fart (vid dörjning etc.) kan leda till att oljans livslängd förkortas. Motorn kan skadas om inte motoroljan byts ut oftare än normalt under sådana användningsförhållanden.

Byt ut motoroljan oftare än normalt, om utombordsmotorn används mycket till långsam körning.

Byte av motorolja

Oljan bör bytas medan motorn är varm så att oljan kan tappas ur motorn helt och hållet.

Att byta motorolja:

1. Placera motorn i en vertikal position och ta av motorhuvten.
2. Ta av oljepåfyllningslocket.

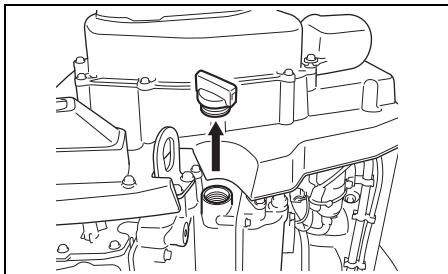

3. Placera en dräneringsskål under motoroljans avtappningsskruv.

▲ OBSERVERA

Motoroljan kan vara tillräckligt het för att orsaka brännskador på fingrar, när avtappningsskruven lossas.

Vänta tills avtappningsskruven är tillräckligt sval för att kunna vidröras med bara händer, innan den skruvas loss.

4. Avlägsna oljeavtappningsskruven ①, packningen ② och låt oljan rinna ut.

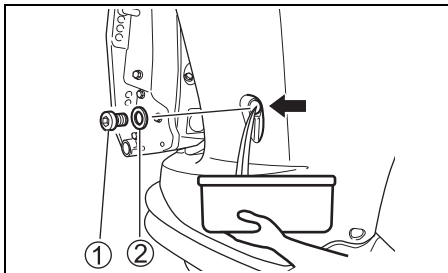

5. När oljan har runnit ut ska du montera en ny packning och sedan dra åt oljeavtappningsskruven ① med angivet åtdragningsmoment.

Åtdragningsmoment:

10 – 15 N·m (1,0 – 1,5 kgf-m/7,4 – 11 lbf-ft)

OBS!

En återvänd packning kan läcka och resultera i motorskada.

Återvänd inte packningar. Se till att alltid använda nya packningar.

ANMÄRKNING:

Det finns reservpackningar i verktygsväskan.

6. Fyll på rekommenderad motorolja till den översta nivån.

Oljevolym:

8,0 L

Motorolja:

Vi hänvisar till avsnittet MOTOROLJA i denna bruksanvisning.

7. Kontrollera motoroljenivån.

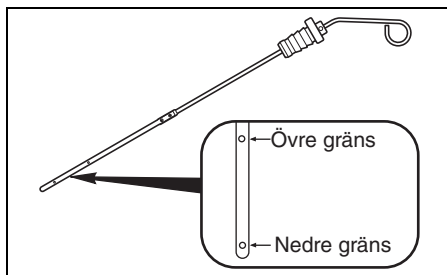

ANMÄRKNING:

För att undvika felaktig mätning av motoroljenivån bör den enbart kontrolleras när motorn har svalnat.

8. Skjut in oljemätstickan och vrid den 90 grader åt höger, så att den kommer i ursprungsläge enligt bilden.

OBS!

Oljenivåmätaren kan skadas, om handtaget på oljemätstickan inte är korrekt placerat vid montering av motorkåpan.

Kontrollera före montering av motorkåpan att handtaget på oljemätstickan är placerat enligt bilden.

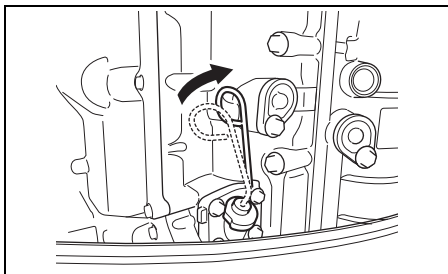

9. Sätt på oljepåfyllningslocket.

ANMÄRKNING:

Återvinn eller avyttra använd motorolja på lämpligt sätt. Kasta den inte i soporna och håll inte ut den på marken, i avloppet eller i vattnet.

VÄXELHUSOLJA

⚠ VARNING

Växelhussolja kan vara skadligt för människor och djur. Upprepad, långvarig kontakt med använd växelhussolja kan orsaka hudcancer. Även kortvarig kontakt med använd olja kan orsaka hudirritation.

- Förvara både ny och använd olja oåtkomligt för barn och husdjur.
- Bär en långärmad tröja och vattentäta handskar vid hantering av olja.
- Tvätta ren huden med tvål, om den kommit i kontakt med olja.
- Tvätta kläder och trasor som blivit fuktiga av olja.

Kontroll av växelhussolja:

1. Placera motorn i en upprätt position.
2. Ta bort oljenivåpluggen för växelhussolja ① och pluggen till nivåjusteringshålet för växelhussolja ②.

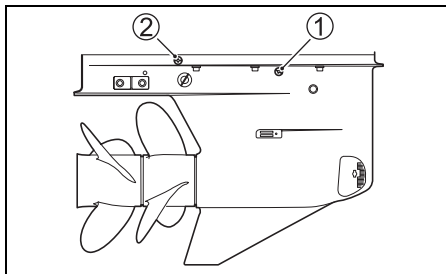

3. Spruta in den specificerade växelhussoljan genom nivåjusteringshålet för växelhussolja och kontrollera att oljan tränger ut från nivåhålet för växelhussolja.

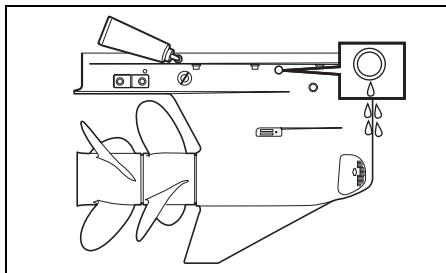

ANMÄRKNING:

När oljenivåpluggen för växelhussolja tas bort gör växellådans utformning att det kan bli kvar en del växelhussolja i området med oljenivåpluggen.

Det innebär att det kan tränga ut lite olja när du tar bort oljenivåpluggen för växelhussolja trots att den totala mängden olja som finns i växellådan är mindre än den specificerade mängden. Spruta alltid in den specificerade växelhussoljan genom nivåjusteringshålet för växelhussolja och kontrollera att oljan tränger ut från nivåhålet för växelhussolja.

4. Sätt tillbaka och skruva åt de två pluggarna.

Byte av växelhusolja:

1. Centraera styrningen och använd Power Trim och Tilt "UP" kontakten för riggvinkelinställning/tipping till att placera motorn i maximal riggvinkel.

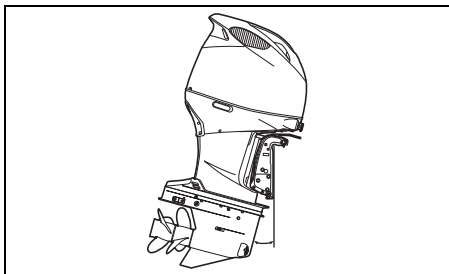

2. Ta bort vattenfiltren på BABORDS-/STYRBORDSSIDAN ③.

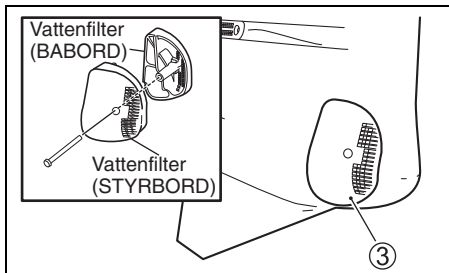

3. Placera ett tråg under det nedre växelhuset.
4. Ta bort avtappningspluggen för växelhusolja ④ och därefter oljenivåpluggen för växelhusolja ①.

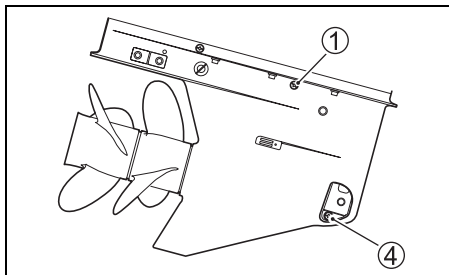

5. Vänta tills all olja har runnit och placera sedan motorn i upprätt position.
6. Spruta in den specificerade växelhusoljan genom det nedre avtappningshålet tills den precis börjar tränga ut ur nivåhålet för växelhusolja. Ca 2,8 L olja behövs.

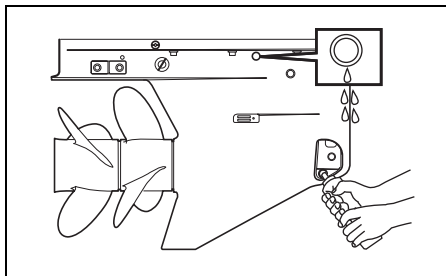

7. Sätt tillbaka oljenivåpluggen för växelhusolja och dra sedan åt den med angivet åtdragningsmoment.

Åtdragningsmoment:

9,0 – 11 N·m (0,92 – 1,1 kgf-m/6,6 – 8,1 lbf-ft)

8. Montera därefter snabbt oljeavtappningspluggen ④ och dra sedan åt den med angivet åtdragningsmoment.

Åtdragningsmoment:

9,0 – 11 N·m (0,92 – 1,1 kgf-m/6,6 – 8,1 lbf-ft)

9. Kontrollera växelhusoljenivån efter 10 minuter.

ANMÄRKNING:

När oljenivåpluggen för växelhusolja tas bort gör växellådans utformning att det kan bli kvar en del växelhusolja i området med oljenivåpluggen.

Det innebär att det kan tränga ut lite olja när du tar bort oljenivåpluggen för växelhusolja trots att den totala mängden olja som finns i växellådan är mindre än den specificerade mängden. Spruta alltid in den specificerade växelhusoljan genom nivåjusteringshålet för växelhusolja och kontrollera att oljan tränger ut från nivåhålet för växelhusolja.

10. Montera vattenfiltren på BABORDS-/STYRBORDSSIDAN ③ och dra sedan åt bulten med angivet åtdragningsmoment.

Åtdragningsmoment:

1,0 – 2,0 N·m (0,10 – 0,20 kgf-m/0,74 – 1,5 lbf-ft)

ANMÄRKNING:

Återvinn eller avyttra förbrukad växelhusolja på lämpligt sätt. Kasta den inte i soporna och håll inte ut den på marken, i avloppet eller i vattnet.

OBS!

Om en fiskelina virar sig runt den roterande propelleraxeln finns det risk för att propelleraxelns oljepackning skadas, vilket kan leda till att vatten tränger in i växelhuset och orsakar allvarlig skada.

Om växelhusoljan har en mjölkaktig färg betyder det att den är förorenad med vatten. Kontakta i så fall snarast en återförsäljare av Suzukis marinprodukter angående råd. Använd inte utombordsmotorn förrän oljan har bytts ut och orsaken till föroreningen har åtgärdats.

LAGTRYCKSBÄNSLEFILTER

Lågtrycksbränslefilteret måste bytas ut periodvis av en auktoriserad återförsäljare av Suzukis marinprodukter.

Byt ut lågtrycksbränslefilteret med 400 drifttimmars (2 års) intervall.

⚠ VARNING

Bensin är mycket brandfarligt och giftigt. Det kan orsaka brand och vara mycket farligt för människor och djur.

Vidtag alltid följande försiktighetsåtgärder vid underhåll av bränslefilteret:

- Stäng av motorn innan bränslefilteret rengörs.
- Se till att inte spilla ut bränsle. Torka genast upp eventuellt bränslespill.
- Rök inte och se till att öppen eld och gnistor hålls på avstånd.

⚠ VARNING

Rengöringslösningar är giftiga och irriterande och kan orsaka skador på människor och djur.

Håll rengöringslösningar borta från barn och husdjur. Avyttra använd rengöringslösning på korrekt sätt.

Kontrollera och rengör bränslefilteret enligt följande anvisningar:

1. Slå av motorn och låt den svalna.
2. Kontrollera att tändningsnyckeln är i läget OFF (av).
3. Ta bort motorkåpan.
4. Skruva loss bultarna ① som håller bränslefilterkåpan ② på plats.

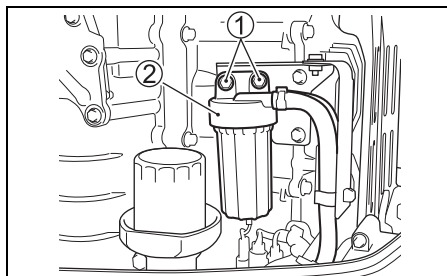

OBS!

Om filterhuset lossas på felaktigt sätt finns det risk för att sensorns ledningstråd skadas.

- Se noga till att inte sensorns ledningstråd vrids runt när filterhuset tas loss.
- Koppla loss ledningstrådens kontakt innan filterhuset tas loss.

5. Tryck in kontaktens låstunga "a" och koppla sedan loss kontakten på vattensensorns ledningstråd ③.

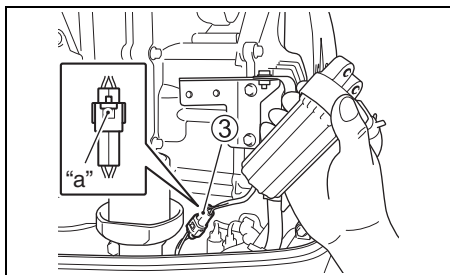

6. Placera en trasa under filtret före borttagning för att fånga upp eventuellt bränslespill.
7. Separera filterhuset ④ från locket ② genom att vrida filterhuset moturs.

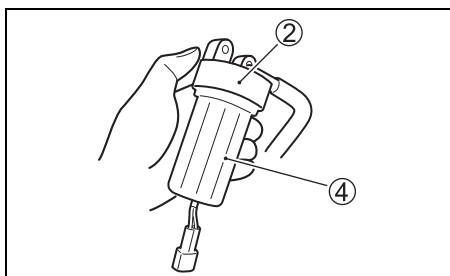

8. Tappa av bränslet och vattnet från filterhuset i en lämplig behållare.

OBS!

Om spilld bensin lämnas kvar på en lackerad yta kan den orsaka en fläck eller missfärgning av ytbeläggningen.

Torka genast upp eventuellt bränslespill med en mjuk trasa e.dyl.

9. Dra ut filterinsatsen ⑤. Kontrollera förekomsten av skador på filterinsatsen ⑤, O-ringen ⑥ och tätningsringen ⑦. Byt ut skadade delar.

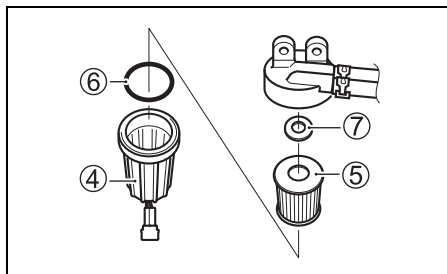

10. Tvätta filterinsatsen med en lämplig rengöringslösning och torka den sedan ordentligt.
11. Placera tillbaka tätningsringen och filterinsatsen på sina ursprungliga platser.
12. Kontrollera att O-ringen är på plats överst på filterhuset och skruva i filterhuset på plats igen.
13. Anslut kontakten på vattensensorns ledningstråd ③.
14. Sätt tillbaka bränslefiltret och dra sedan åt bulten ① med angivet åtdragningsmoment.

Åtdragningsmoment:

8,0 – 12 N·m (0,82 – 1,2 kgf·m/5,9 – 8,9 lbf·ft)

15. Starta motorn igen, och kontrollera att inget bränsle läcker ut runt filtret.

ANMÄRKNING:

Om vatten förekommer i bränslefilterhuset, så ta loss huset och tappa av vattnet. Se till att överflödigt bränsle alltid avyttras på ett säkert sätt. Fråga vid behov en auktoriserad återförsäljare av Suzukis marinprodukter om råd.

SMÖRJNING

Rätt smörjning är ytterst viktigt för att tillförsäkra smidig drift och lång livslängd för alla arbetande delar i din utombordsmotor. Följande diagram visar motorns smörjpunkter och rekommenderat smörjmedel.

: Vattenbeständigt fett av marin kvalitet (Använd en fettspruta för att smörja smörjnippeln)

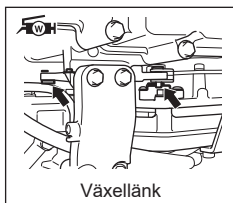

Växellänk

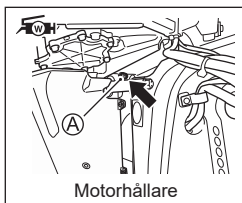

Motorhållare

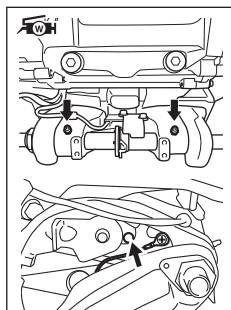

DF300B/325A/350A

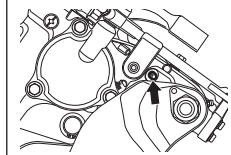
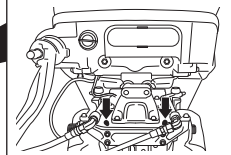

DF300BMD/350AMD

Upphångningsanordning

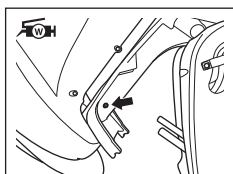

DF300B/325A/350A

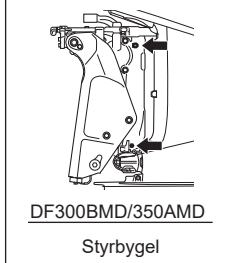

DF300BMD/350AMD

Styrbygel

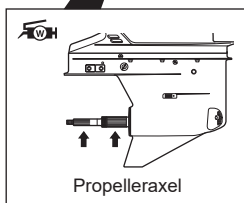
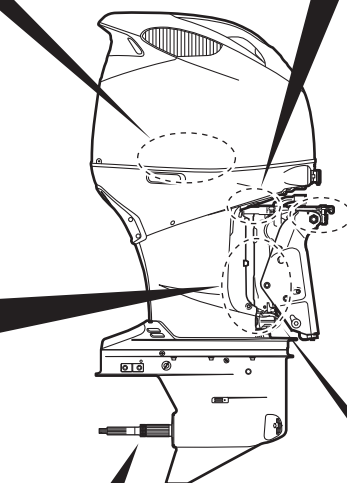

Propelleraxel

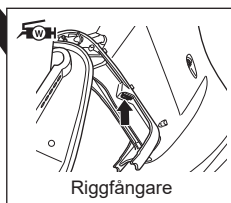

Riggfångare

ANMÄRKNING:

Lås fast motorn i helt upptippat läge, innan smörjfett tillförs genom smörjnippeln på styrbygeln.

En auktoriserad återförsäljare av Suzukis marinprodukter kan ha ytterligare rekommendationer p.g.a. regionala klimat- eller driftförhållanden. Rådfråga återförsäljaren.

Använd en handdriven fettspruta och följ anvisningarna nedan vid fettinsprutning via smörjnippeln **A** på motorhållaren.

1. Stäng av motorn och låt den svalna.
2. Ta bort motorkåpan.
3. Skruva loss bultarna på baksidan och ta bort baksidan **1**.

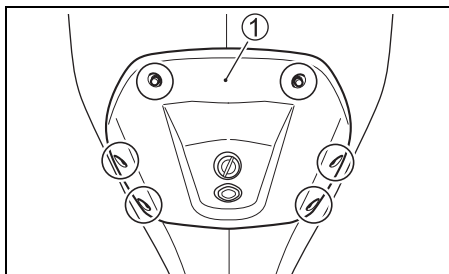

4. Ta bort bulten på kåpan på styrbordsidan.
5. Ta bort PTT-kabelklämman **2** från baksidan på kåpan på styrbordssidan och ta sedan bort kåpan på styrbordssidan **3**.

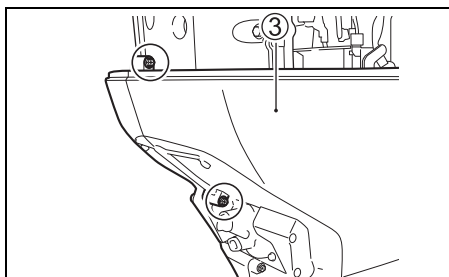
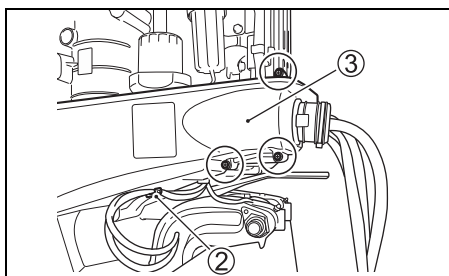

6. Vrid båthandtaget åt vänster tills utombordsmotorns rodervinkel blir så stor som möjligt.

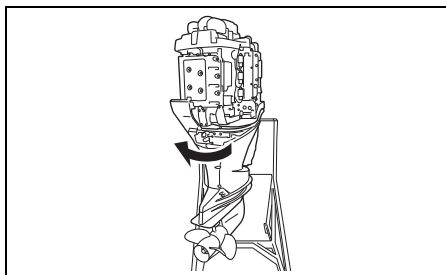

7. Spruta in cirka 10 gram smörjfett efter inledande 20 timmars drifttid.
Spruta därefter in cirka 5 gram smörjfett med 100 drifttimmars (12 månaders) intervall.

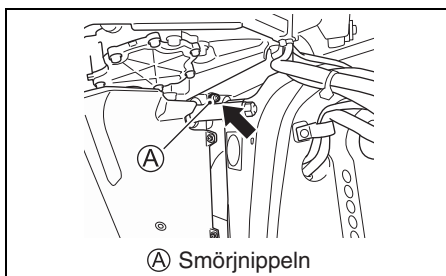

OBS!

Användning av en hydraul- eller luftdriven fettspistol till fettinsprutning via smörjnippeln **A** på oljepackningens monteringslock kan skada oljepackningen.

Använd inte maskindrivna fettpistoler vid fettinsprutning via smörjnippeln **A** på oljepackningens monteringslock.

ANMÄRKNING:

Kontakta en auktoriserad återförsäljare av Suzukis marinprodukter, om det inte går att spruta in smörjfett i inpassningen.

SKYDD MOT KORROSION

ANODER

Denna motor skyddas från yttre korrosion med hjälp av anoder. Dessa anoder kontrollerar elektrolysen och förhindrar att korrosion uppstår. Anoderna kommer att frätas bort i stället för de delar de skyddar. Du bör periodiskt inspektera samtliga anoder och byta ut dem om 2/3-delar av metallen har frätts bort.

I vissa områden är vattnet ovanligt frätande på metall. Under sådana omständigheter kan kompletterande skyddsåtgärder mot korrosion vara lämpliga. Kontakta din auktoriserade återförsäljare av Suzuki marinprodukter för mer information.

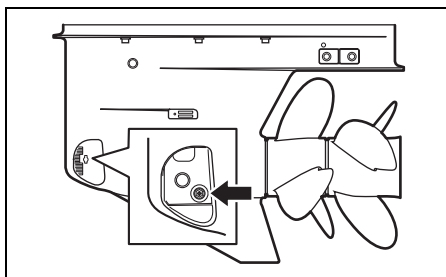
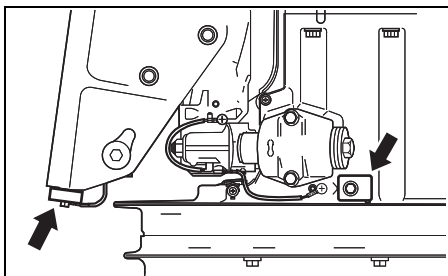
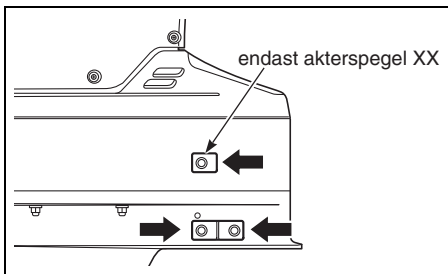
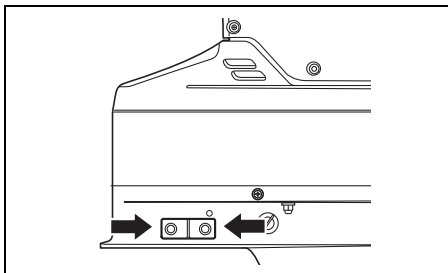

OBS!

Felaktigt underhåll av anoder leder till att aluminiumytor under vattenytan (t.ex. på den nedre delen) drabbas av rostangrepp i form av bimetallkorrosion.

- Inspektera anoder med jämna mellanrum för att kontrollera att de inte har lossnat.
- Måla inte anoder, eftersom det kan göra dem verkningslösa.
- Rengör med jämna mellanrum anoder med en stålborste för att avlägsna eventuell beläggning som kan minska deras skyddande förmåga.

ANMÄRKNING:

Kontakta en auktoriserad återförsäljare av Suzukis marinprodukter angående inspektion och utbyte av inre anoder monterade på drivhuvudet.

BINDVAJRAR

Bindvagnar används för att ansluta motorns komponenter elektriskt så de befinner sig i en gemensam jordkrets. Detta gör att de är skyddade mot elektrolys med hjälp av anoderna. Dessa ledningar och kontakter bör kontrolleras periodiskt för att tillse att de inte är skadade.

DF300B/325A/350A

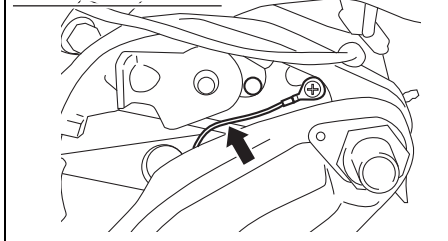

DF300B/325A/350A

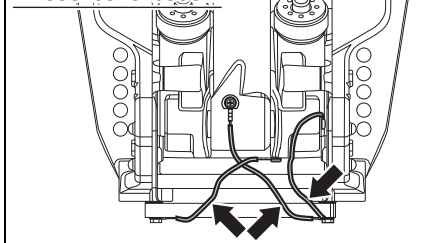

DF300B/325A/350A

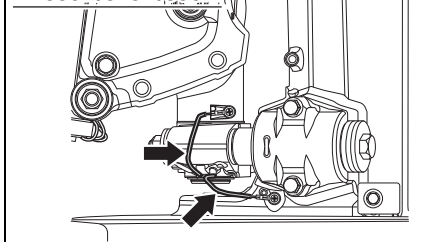

DF300BMD/350AMD

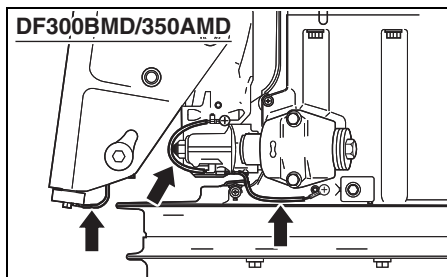
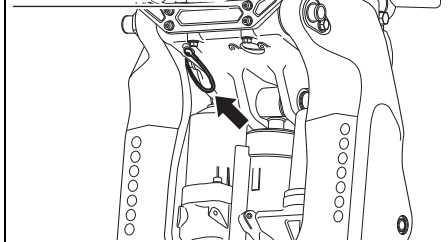

PROPELLERMUTTER, PINNE OCH FRÄMRE PROPELLERMUTTERSTOPPARE

Kontrollera om något propellerblad är buckligt, kantstött eller trasigt.

Kontrollera om muttern eller saxpinnen är skadad.

Kontrollera om den främre propellermutterns stoppare är sprucken eller skadad.

Vi hänvisar till avsnittet DEMONTERING AV PROPELLER angående demontering av propellern.

Vi hänvisar till avsnittet MONTERING AV PROPELLER angående montering av propellern.

BATTERI

Om du använder ett underhållsfritt batteri ska du kontrollera rutan enligt anvisningarna på batteriet för att försäkra dig om att batteriet är i gott skick.

Om du inte använder ett underhållsfritt batteri ska elektrolytnivån kontrolleras med 100 drifttimmars (12 månaders) intervall. Elektrolytnivån måste alltid hållas mellan linjerna märkta MAX och MIN. Om nivån har sjunkit under MIN-nivån ska destillerat vatten tillsättas, så att elektrolytnivån når MAX-linjen.

VARNING

Batterisyra är giftigt och frätande och kan orsaka allvarlig kroppsskada.

Undvik kontakt med ögon, hud, kläder och lackerade ytor. Om batterisyra skulle råka komma i någon sådan kontakt, så spola genast av det drabbade stället med rikligt med vatten. Sök omedelbart läkarvård, om syra hamnat i ögonen eller på huden.

VARNING

Om inte försiktighet iakttas vid kontroll eller underhåll av batteriet finns det risk för kortslutning, vilket kan resultera i explosion, brand eller kretsskador.

Koppla loss den negativa (svarta) kabeln, när batteriet ska kontrolleras eller underhållas. Se noga till att inte ett metallverktyg eller något annat metallföremål vidrör batteriets positiva pol och motorn samtidigt.

VARNING

Batteriklämmor, batteripoler och relaterade tillbehör innehåller bly och blyföreningar som kan vara farliga.

Tvätta händerna efter hantering.

OBS!

Om utspädd svavelsyra (elektrolyt) tillsätts batteriet efter initialt underhåll, så skadas batteriet.

Tillsätt **ALDRIG** utspädd svavelsyra efter initialt underhåll av batteriet. Följ batteritillverkarens anvisningar för särskilda underhållsåtgärder.

MOTOROLJEFILTER

Motoroljefiltret måste bytas ut periodvis av en auktoriserad återförsäljare av Suzukis marinprodukter.

Byt ut motoroljefiltret mot ett nytt första gången efter 20 drifttimmar (en månad).

Byt därefter ut motoroljefiltret mot ett nytt med 200 drifttimmars (12 månaders) intervall.

SKÖLJNING AV KYLVATTENKANALERNA

Efter att ha kört i lerigt, bräckt eller saltvatten bör du skölja ur kylvattenkanalerna och spola motorn utvändigt med rent sötvatten. Om du inte spolar rent kylvattenkanalerna kan saltet få motorn att korrodera och förkorta dess livslängd. Skölj kanalerna på följande sätt:

-Vertikal position-

1. Kontrollera att motorn är avstängd.
2. Ta bort en av pluggarna **A** eller **C** från respektive spolintag.

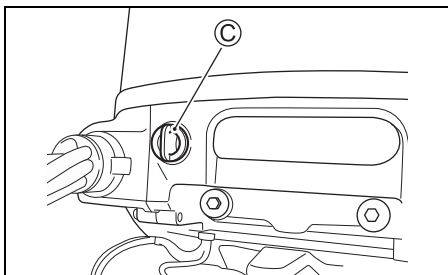
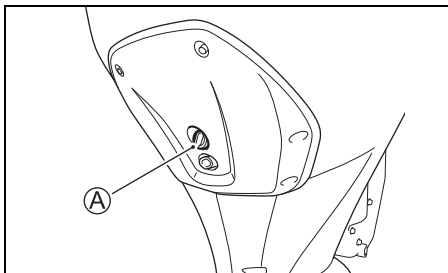

3. Koppla in en trädgårdsslang genom att använda en slanganslutning som passar till skruvgången **B** i spolintaget.
Gänga **B** : 0,75 – 11,5 NHR (amerikanska standardgängningar på slangkopplingar för användning till trädgårdsslangar.)

ANMÄRKNING:

Slangkopplingen (spoltillsats) som passar till skruvgången **B** på spolhuvudet finns med bland delarna i spjällådan.

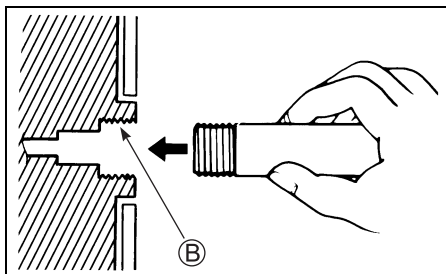

4. Vrid på vatten för att erhålla ett ordentligt vattenflöde. Skölj under omkring 5 minuter.
5. Stäng av vattnet.
6. Ta bort slangen och slangnippeln (om sådan används), sätt tillbaka pluggen i spolintaget.
7. Lämna motorn i vertikal position tills den torukat ur ordentligt.

- Helt uppfäld -

1. Fäll upp motorn helt.
2. Följ instruktionerna under “-Vertikal position-”.
KÖR ALDRIG MOTORN NÄR DEN ÄR HELT UPPFÄLLD.
3. Fäll ner motorn till vertikal position och låt den torka ur ordentligt.

LÅNGTIDSFÖRVARING

FÖRVARING AV MOTORN

Om Du skall förvara Din motor under längre tid t. ex. vinterförvaring, rekommenderar vi, att Du tar den till en auktoriserad Suzuki återförsäljare. Om Du väljer att förbereda den för förvaring själv, följ då nedanstående instruktioner.

1. Håll i antiakoaguleringsmedel i bränsletanken genom att följa anvisningarna på antiakoaguleringsmedlets burk.
2. Starta motorn på vattnet och låt motorn gå på tomgång i omkring fem minuter med ett varvtal på cirka 1500 varv/min för att fördela det stabiliserade bränslet genom motorn.
3. Stanna motorn.
4. Spola motorns kylvattenkanaler noggrant. Vi hänvisar till avsnittet SPOLNING AV KYLVATTENKANALERNA.
5. Byt ut växelhusoljan enligt anvisningarna i avsnittet VÄXELHUSOLJA.
6. Byt ut motoroljan enligt anvisningarna i avsnittet MOTOROLJA.
7. Fetta in alla rörliga delar, som det beskrivs i avsnittet SMÖRJNING. Spreja hela drivhuvudet med ett rostskydd (inte en penetrerande oljeprodukt).
8. Tvätta utsidan av motorn med rent vatten. Efter tvättning bör vatten som är kvar på motorn torkas bort med torra tygtrasor. En högtryckstvätt bör endast användas för rengöring av utsidan. Högtryckstvättens munstycke bör dessutom hållas på ordentligt avstånd från motorn.
9. Vaxa in motorns lackerade ytor med bilvax. Skulle lacken vara skadad på något ställe, bättra då på lacken innan vaxningen.
10. Förvara motorn upprätt i ett torrt och välventilerat utrymme. Välj ett utrymme med konstant temperatur för att undvika korrosion till följd av kondensering. Förvara inte motorn i närheten av ugnar, värmare o.s.v.

⚠ VARNING

Medan motorn är igång finns det många rörliga delar som kan orsaka allvarliga personskador.

Håll händer, hår, kläder o.s.v. borta från motorn medan motorn är igång.

OBS!

Allvarlig motorskada kan uppstå på bara 15 sekunder om motorn startas utan att vatten tillförs i kylsystemet.

Starta aldrig motorn utan att tillföra vatten i kylsystemet.

FÖRVARING AV BATTERIET

1. Om utombordsmotorn inte ska användas på en månad eller längre tid, ta då bort batteriet och förvara det på en sval och mörk plats. Placera inte batteriet på betong eller jord, eftersom det snabbar på urladdningen.
2. Spola höljet och terminalerna enbart med sötvatten. Torka därefter med en ren och torr trasa.
3. Ladda upp batteriet helt. Om batteriet ska förvaras en längre tid, kontrollera elektrolytens specifika vikt minst en gång i månaden och ladda upp batteriet när laddnivån är låg.

⚠ VARNING

Underlåtenhet att vidta lämpliga försiktighetsåtgärder vid laddning av batteriet kan vara mycket farligt. Batterier avger explosiva gaser som kan antändas. Batterisyra är giftigt och frätande och kan orsaka allvarlig kroppsskada.

- Rök inte och håll batteriet borta från eldslägor och gnistor.
- Undvik att framkalla en gnista vid laddning av batteriet genom att ansluta batteriladdarens kablar till korrekta batteripoler innan laddaren slås på.
- Hantera batteriet ytterst försiktigt och undvik hudkontakt med batterisyra.
- Bär lämplig skyddsklädsel (skyddsglasögon, handskar o.s.v.)

EFTER FÖRVARING

När Du skall använda Din motor efter förvaringen, följ då följande anvisningar för att återställa den i körklart skick:

1. Gör rent tändstiften noggrant. Byt ut dem om det behövs.
2. Kontrollera oljenivån i växelhuset och fyll på olja, om det behövs. Följ anvisningarna i avsnittet VÄXELHUSOLJA.
3. Smörj alla rörliga delar enligt anvisningarna i avsnittet SMÖRJNING.
4. Kontrollera motoroljenivån.
5. Rengör motorn och vaxa lackerade ytor.
6. Ladda upp batteriet innan det installeras.

FELSÖKNING

Denna felsökningsguide hjälper dig att finna orsakerna till de vanligaste problemen.

OBS!

Ett problem som inte åtgärdas korrekt kan orsaka skada på utombordsmotorn. Felaktiga reparationer och justeringar kan skada utombordsmotorn istället för att fixa den. Sådana skador täcks inte alltid av garantin.

Rådgör med en återförsäljare av Suzukis marinprodukter vid osäkerhet angående korrekt åtgärdande av ett problem.

Startmotorn fungerar inte:

- Nödstoppskontaktens låsplatta är inte på plats.
- Säkringen till startreläet har smält.
- Säkringen till delbatterikabeln har smält.
- Manövreringshandtaget står i läget NEUTRAL.
- En batteripolsanslutning är rostig eller förlorad.
- Batterikapaciteten är förlorad.
- Det är fel på startmotorn.
- Tändningsbrytare eller start-/stoppknapp fungerar inte.
- En elektrisk kabelanslutning är lös.

Motorn startar inte (svårstartad):

- Bränsletanken är tom.
- Bränslet är för dåligt.
- Fel tillvägagångssätt används för att starta motorn.
- Bränsletankens avluftningsventil öppnas inte.
- Bränsleslangen är inte ordentligt ansluten till motorn.
- Bränsleslangen är snodd eller klämd.
- Bränslefiltret är tilltäppt.
- Det är fel på bränslepumpen.
- Bränsletankens filter är tilltäppt.
- Tändstiften är nersmutsat.
- Tändningssystemet är nersmutsat.
- En elektrisk kabelanslutning är lös.

Motorn går ostadigt på tomgång eller stannar:

- Tändstiften är nersmutsat.
- Bränsleslangen är snodd eller klämd.
- Bränsleslangen är inte ordentligt ansluten till motorn.
- Bränslet är för dåligt.
- Bränslefiltret är tilltäppt.
- Det är fel på bränslepumpen.
- Tändningssystemet är nersmutsat.
- Fel slags motorolja används.
- Det är fel på termostaten.
- En elektrisk kabelanslutning är lös.

Varningssystemet har aktiverats (varningssumman ljuder, varningsindikatorerna lyser):

- Kylvattenkanalen är tilltäppt.
- Det är fel på termostaten.
- Det är fel på vattenpumpen.
- Påminnelssystemet för oljebyte har aktiverats.
- Motoroljenivån är låg eller så är oljan i för dåligt skick.
- Oljetrycksomkopplaren är kortsluten.
- Motoroljefiltret är tilltäppt.
- Det är fel på oljepumpen.
- Propellern är skadad.
- Batterikapaciteten är förlorad.
- Det är fel på motorns kontrollsensor.
- En elektrisk kabelanslutning är lös.

Växling misslyckas:

- Det är fel på styrsystemet för elektronisk växling.
- Växellänken är bruten eller har lossnat.

Propellern roterar inte:

- Propellerhylsan är utsliten eller skadad.
- Drivaxeln är skadad.
- Propelleraxeln är skadad.

Motorhastigheten kan inte ökas:

- Propellern är skadad.
- Propellern är inte ren.
- Fel slags propeller är vald.
- Utombordsmotorn är inte korrekt monterad.
- Riggvinkeln är inte ordentligt justerad.
- Tändstiftet är nersmutsat eller felaktigt valt.
- Bränsleslangen är snodd eller klämd.
- Bränslefiltret är tilltäppt.
- Bränslet är för dåligt.
- Det är fel på bränslepumpen.
- Det är fel på tändningssystemet.
- Det är fel på det elektroniska gasreglerings-systemet.
- Båten är tungt belastad.
- Båten tar in vatten.
- Kölen är oren eller skadad.

Motorn vibrerar kraftigt:

- Propellern är skadad.
- Motorns fästbultar eller klämskruvar är lösa.

SÄKRING

⚠ VARNING

Om en smält säkring byts ut mot en säkring med annat amperetal eller ersätts av aluminiumfolie, ståltråd e.dyl., så kan det leda till omfattande skador på det elektriska systemet och resultera i eldsvåda.

Byt alltid ut en säkring som har smält mot en säkring av samma typ och med samma amperetal.

1. Slå till elkretsarna.
2. Ta bort motorkåpan.
3. Ta bort säkringsdosans lock och dra loss säkringen.

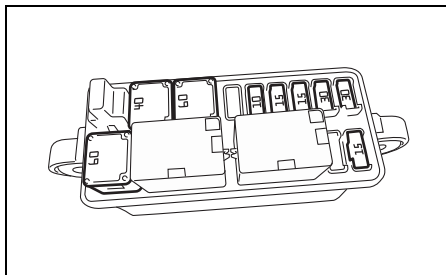
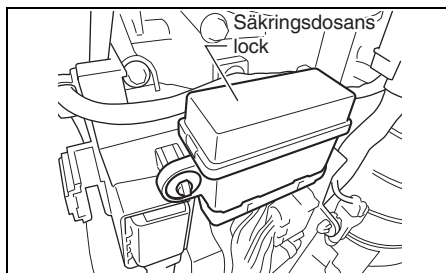

ANMÄRKNING:

Använd säkringsavdragaren på baksidan av säkringsdosans lock till att dra loss eller sätta i säkringen.

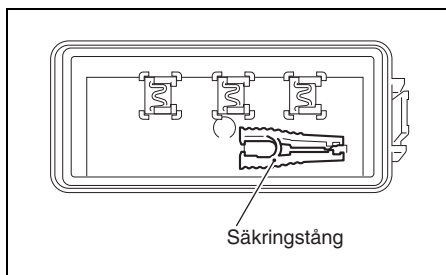

4. Ta bort säkringen till delbatterikabeln.

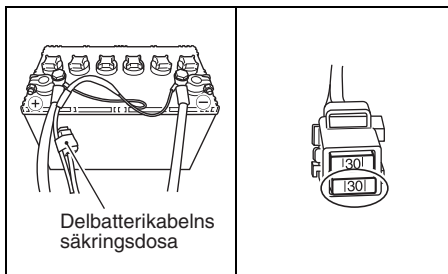

5. Inspektera säkringen och byt vid behov ut den mot en ny säkring.

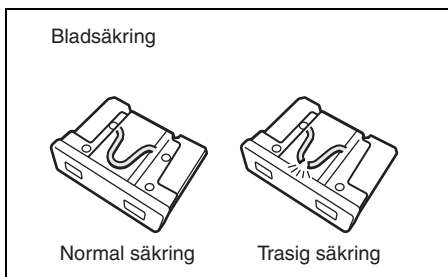
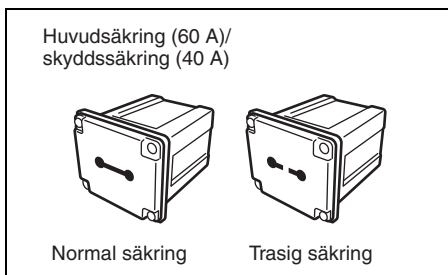

ANMÄRKNING:

Om en säkring smälter, så försök ta reda på orsaken och åtgärda den.
Om orsaken inte åtgärdas, så kan säkringen smälta igen.

OBS!

Om en ny säkring smälter kort efter att den har installerats kan det bero på ett allvarligt problem med det elektriska systemet.

Kontakta i så fall en auktoriserad återförsäljare av Suzukis marinprodukter.

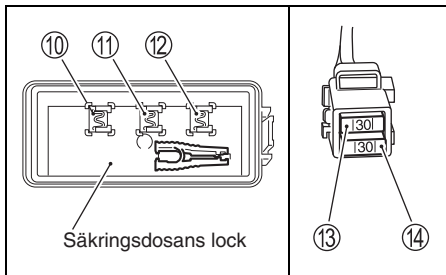
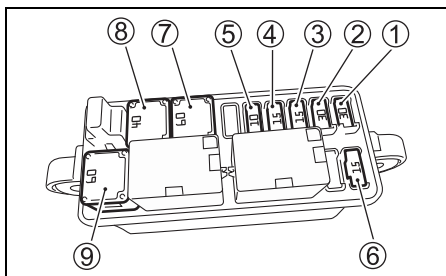

- ① Säkring till startmotorrelä: 30 A
- ② Säkring till tändspole/insprutare/
motorns styrmodul/
Säkring till högtrycksbränslepump: 30 A
- ③ Säkring till gasspjäll: 15 A
- ④ Säkring till växelställdon: 15 A
- ⑤ Säkring till PTT-omkopplare: 10 A
- ⑥ Säkring till lågtrycksbränslepump: 15 A
- ⑦ Huvudsäkring: 60 A
- ⑧ Skyddsväljarsäkring: 40 A
- ⑨ Reservsäkring: 60 A
- ⑩ Reservsäkring: 30 A
- ⑪ Reservsäkring: 15 A
- ⑫ Reservsäkring: 10 A
- ⑬ Reservsäkring: 30 A
- ⑭ Delbatterikabelns säkring: 30 A

ANMÄRKNING:

Reservsäkringarna ⑩, ⑪ och ⑫ återfinns på baksidan av säkringsdosans lock.

VATTENDRÄNKT MOTOR

Om motorn oavsiktligt har kommit under vatten, måste den åtgärdas omedelbart för att förhindra korrosion. Lämna in motorn till en auktoriserad verkstad för marinprodukter så snart som möjligt för översyn. Vidta följande åtgärder för att skydda motorn om det inte går att få omedelbar service. Vidta följande åtgärder om motorn oavsiktligt har kommit under vatten:

1. Ta upp motorn ur vattnet så snabbt som möjligt.
2. Ta bort motorkåpan och tvätta omedelbart motorn noggrant med sötvatten för att helt avlägsna salt, lera och sjögräs.
3. Ta bort tändstiften. Töm ut vattnet i cylindrarna genom tändstiftshålen genom att manuellt vrida runt svänghjulet flera gånger.
4. Kontrollera om det finns tecken på vatten i motoroljan. Om så är fallet ska du ta av oljeavtappningsskruven och tappa ur oljan. Dra sedan åt skruven igen.
5. Töm bränsleledningen och alla filter.

VARNING

Bensin är mycket brandfarligt och giftigt. Det kan orsaka brand och vara mycket farligt för människor och djur.

Håll öppen eld och gnistor borta från bensin. Gör av med oönskat bränsle på korrekt sätt.

6. Håll i motorolja i motorn genom varje tändstiftshål. Bestryk motors inre delar med olja genom att manuellt vrida runt svänghjulet flera gånger. Använd inte elstartaren eftersom detta kan böja vevstakarna.

OBS!

Allvarlig motorskada kan uppstå om du fortsätter att dra runt motorn efter att ha stött på friktion eller motstånd.

Om du stöter på friktion eller motstånd när motorn dras runt, så avbryt genast startförsöket och försök inte starta motorn igen förrän problemet har hittats och åtgärdats.

7. Lämna in motorn till din auktoriserade återförsäljare av Suzuki marinprodukter så snart som möjligt för översyn.

OBS!

Motorskada kan uppstå om bränsletillförseln är förorenad av vatten.

Om påfyllare och ventil till båtens bränsletank har vattendränkts, så inspektera bränsletillförseln för att kontrollera att den inte har förorenats av vatten.

TEKNISKA DATA

| Punkt | DF300B DF300BMD | DF325A | DF350A DF350AMD |
|-------------------------------|--|------------------|---|
| Motortyp | 4-takt | | |
| Antal cylindrar | 6 | | |
| Diameter × slaglängd | 98,0 × 97,0 mm | | |
| Cylindervolym | 4390 cm ³ | | |
| Effekt | 220,7 kW (300PS) | 239,0 kW (325PS) | 257,4 kW (350PS) |
| Rekommenderat varvtal | 5300 – 6300 varv/min (min ⁻¹) | | 5700 – 6300 varv/min (min ⁻¹) |
| Tomgångshastighet (i friläge) | 600 ± 50 varv/min (min ⁻¹) | | |
| Tändningssystem | Helt transistoriserat | | |
| Motorsmörjning | Smörjning för trochoid-pumptryck | | |
| Kapacitet för motor olja | 8,0 L | | |
| Mängd växelhusolja | 2,8 L | | |
| Tändstift | NGK ILZKR7D8 | | |
| Tändstiftsgap | Standard: 0,7 – 0,8 mm Servicegräns: 1,0 mm | | |
| Ventilspel | In: 0,23 – 0,27 mm Ut: 0,33 – 0,37 mm | | |
| Bränsletyp | Blyfri bensin utan alkohol | | |
| Minimalt bränsleoktantal | 87 Pump ((R+M)/2-metoden) 91 (RON) | | 89 Pump ((R+M)/2-metoden) 94 (RON) |

Märkeffekt med godkännande enligt NMMA.

INFORMATION ANGÅENDE EG-DIREKTIV

(gäller länder i Europa)

Ljudtrycksnivå

| Bestämmelse | Ljudtrycksnivågräns |
|----------------|---------------------|
| 2013 / 53 / EU | 75 dB(A) |

Ljudtrycksnivån har mätts i enlighet med ISO 14509-1:2018.

KONSUMENTINFORMATION (FÖR NORDAMERIKA)

GÅ EN KURS I BÅTSÄKERHET

Med rätt utbildning kan du få en bättre båtupplevelse och bli en säkrare båtförare. Vi rekommenderar att du går en kurs i båtsäkerhet.

Kurser som tar upp föreskriven och rekommenderad utrustning för småbåtar och som erbjuder träning i bra sjömanskap ges av U.S. Coast Guard Auxiliary, U.S. Power Squadron och flera lokalavdelningar av Röda Korset. För information om kurser i ditt område kan du ringa gratisnumret 1-800-336-BOAT (2628).

Din delstats båtdepartement och din auktoriserade återförsäljare av Suzuki marinprodukter kan ge dig ytterligare information om båtsäkerhet och föreskrifter. Du kan även ringa U.S. Coast Guard Boating Safety Hotline på gratisnumret 1-800-368-5647.

UTSLÄPPSRELATERADE INSTALLATIONSANVISNINGAR

Bränsleledningar och bränsletankar som används för ett fartyg måste uppfylla kraven i federal lag (40 CFR 1045.112 och 40 CFR 1060).

Om du installerar motorn på ett sätt som gör att motorns informationsetikett om utsläppskontroll blir svår att läsa vid normalt motorunderhåll måste du placera en dubbel etikett på fartyget, enligt beskrivningen i 40 CFR 1068.105.

Om du inte följer dessa anvisningar när du installerar en certifierad motor i ett fartyg bryter du mot federal lag (40 CFR 1068.105(b)), vilket kan leda till böter eller andra påföljder enligt Clean Air Act.

INFORMATION OM EMISSIONSKONTROLL

OBS!

DF300B/300BMD/325A

- DENNA MOTOR ÄR GODKÄND FÖR ATT FUNGERA MED BLYFRI BENSIN MED ETT LÄGSTA OKTANTAL PÅ 87 (TESTMETOD (R+M)/2).
- AVGASKONTROLLSYSTEM: ECM, MFI

DF350A/350AMD

- DENNA MOTOR ÄR GODKÄND FÖR ATT FUNGERA MED BLYFRI BENSIN MED ETT LÄGSTA OKTANTAL PÅ 89 (TESTMETOD (R+M)/2).
- AVGASKONTROLLSYSTEM: ECM, MFI

KONTROLL OCH UNDERHÅLL

UNDERHÅLL, UTBYTE ELLER REPARATION AV EMISSIONSKONTROLLANORDNINGAR OCH -SYSTEM FÅR UTFÖRAS AV ALLA REPARATÖRER AV MARINA FÖRBRÄNNINGSMOTORER ELLER FYSISKA PERSONER MED ANVÄNDNING AV DELAR SOM HAR TYPGODKÄNTS ENLIGT BESTÄMMELSERNA I CLEAN AIR ACT, avsnitt 207 (a) (2).

GARANTIER (för USA)

Garantierna som täcker din utombordsmotor förklaras i ett separat häfte om begränsad garanti som du får vid försäljningstillfället. Läs den här broschyren noggrant så att du kan förstå dina rättigheter och skyldigheter.

DF300B
DF325A
DF350A
DF300BMD
DF350AMD

NO

INSTRUKSJONSBOK

VIKTIG

▲ ADVARSEL/▲ FORSIKTIG/LES DETTE/ MERKNAD

Les denne bruksanvisningen grundig og følg dens instruksjoner nøye. For å fremheve spesiell informasjon er symbolet ▲ og ordene **ADVARSEL**, **FORSIKTIG**, **LES DETTE** og **MERKNAD** brukt til å anytyde at visse avsnitt har spesiell betydning. Ta spesielt hensyn til tekst som er uthevet med disse signalordene.

▲ ADVARSEL

Indikerer potensiell fare som kan resultere i dødsfall eller alvorlige personskader.

▲ FORSIKTIG

Indikerer potensiell fare som kan resultere i mindre eller middels alvorlige personskader.

LES DETTE

Indikerer potensiell fare som kan resultere i skade på motoren eller båten.

MERKNAD:

Indikerer spesiell informasjon for å gjøre vedlikeholdet lettere eller instruksjonene klarere.



Dette symbolet er plassert på forskjellige steder på ditt Suzuki-produkt og henviser til viktig informasjon i bruksanvisningen.

OPPLYSNINGER OM INNKJØRING AV PÅHENGSMOTOREN DIN

De første 10 timene er de viktigste i livet til motoren din. Riktig drift i løpet av innkjøringsperioden er nødvendig for å bidra til å sikre maksimal holdbarhet og ytelse.

Se i avsnittet om INNKJØRING i denne håndboken for å se spesifikke anbefalinger for innkjøring.

VIKTIG MELDING TIL EIEREN

▲ ADVARSEL

Det kan oppstå økt risiko for dødsfall eller alvorlige personskader for deg og dine passasjerer hvis man unnlater å iakttta samtlige forsiktighetsregler.

- Før du bruker påhengsmotoren for første gang må du sette deg grundig inn i innholdet i denne bruksanvisningen. Lær deg alle av påhengsmotorens funksjoner og alle krav for sikkerhet og vedlikehold.
- Inspiser båten og motoren før hver ferd. Se avsnittet **INSPEKSJON FØR KJØRING** for viktige kontrollpunkter.
- Gjør deg grundig kjent med både båtens og motorens kjøre- og håndteringsegenskaper. Foreta prøvekjøring i lave og moderate hastigheter helt til du kontrollerer båt og motor på kompetent vis. Kjør aldri motoren med full gass før du har blitt grunnleggende fortrolig med alle av motorens egenskaper.
- Ta alltid med sikkerhets- og redningsutstyr for båt. Slikt viktig utstyr er blant annet: Flytevester for alle passasjerer (inkl. linekastende livbøye på båter som er 16 fot eller lengre), brannslukker, signalhorn, synbar nødsignalinnetning, anker, lenspumpe, bøtte, kompass, rep for nødstart, ekstra drivstoff og olje, førstehjelpspakke, lommelykt, mat og vann, spill, padleårer, verktøykasse og transistorradio. Kontroller alltid at du har med egnet redningsutstyr for båtturen du skal legge ut på.
- Aldri start eller driv motoren innendørs eller på steder med dårlig eller ingen ventilasjon. Eksos inneholder karbonmonoksid, som er en fargeløs og luktfri gass og medfører livsfare eller alvorlige personskader.
- Undervis passasjerene i hvordan båten skal styres, hva man gjør i nødssituasjoner, og hvordan man anvender sikkerhets- og redningsutstyr.
- Ikke grip fatt i motordekselet eller andre deler av påhengsmotoren under på- eller avstiging av båten.
- Påse at hver passasjer om bord har på seg flytevest.

FORORD

For alle regioner

Takk for at du har valgt en Suzuki påhengsmotor. Les denne håndboken nøye, og gjennomgå den fra tid til annen senere. Den inneholder viktig informasjon om sikkerhet, drift og vedlikehold.

En god forståelse av opplysningene som presenteres i denne håndboken vil bidra til at du vil oppleve et sikkert og hyggelig båtliv.

Alle opplysninger i denne håndboken er basert på den nyeste informasjonen som er tilgjengelig på utgivelsestidspunktet. På grunn av forbedringer eller andre endringer kan det være forskjeller mellom denne håndboken og din påhengsmotor. Suzuki forbeholder seg retten til å foreta produksjonsendringer når som helst, uten forvarsel og uten at det foreligger noen forpliktelse til å foreta den samme eller lignende endringer på en påhengsmotor som tidligere er konstruert eller solgt.

Denne håndboken kan inneholde modeller som ikke selges i ditt land.

Ta kontakt med nærmeste autoriserte Suzuki Marine-forhandler for opplysninger om tilgjengelige modeller.

For USA.

Riktig stell og vedlikehold som påhengsmotoren din krever, er beskrevet i denne håndboken.

Ved å følge disse instruksjonene vil du sikre lang og problemfri drift av påhengsmotoren din. Denne påhengsmotoren er i samsvar med utslippsforskriftene til U.S Environmental Protection Agency, som gjelder for nye påhengsmotorer. Riktig vedlikehold av motorkomponentene er nødvendig for at denne påhengsmotoren skal være i henhold til EPA-forskriftene.

Derfor må du følge vedlikeholdsinstruksjonene nøye for å sikre overensstemmelse med utslippskravene.

Suzuki-forhandleren din har erfarne teknikere som alle er opplært til å sørge for at du og påhengsmotoren din får best mulig service med riktig verktøy og utstyr.

- Båten skal aldri føres når man er påvirket av alkohol eller andre berusende midler.
- Sørg for jevn vektfordeling i båten.
- Sørg for at alt vedlikehold blir utført ifølge timeplanen. Rådfør deg med din autoriserte forhandler av Suzuki Marine-produkter.
- Ikke foreta modifiseringer eller fjern noe av påhengsmotorens standardutstyr. Slike endringer kan føre til at motoren blir farlig å bruke.
- Lær og overhold alle gjeldende navigasjonsregler.
- Følg nøye med på all værvarsling. Ikke legg ut på ferd under utrygge værforhold.
- Vær ekstremt forsiktig når du skifter ut deler eller tilbehør. Suzuki anbefaler på det sterkeste at du utelukkende bruker originale deler/tilbehør fra Suzuki eller utstyr av tilsvarende kvalitet. Dersom du tar i bruk reservedeler eller tilbehør av dårlig kvalitet kan det oppstå farlige driftsforhold.
- Fjern aldri svinghjulsdekselet (bortsett fra under nødstart).

MERKNAD:

Montering av radiosender/-mottaker eller navigasjonsutstyr i for kort avstand til motordekselet, kan føre til at det oppstår forstyrrende elektrisk støy. Suzuki anbefaler at antennen blir montert i minst en meters avstand fra motordekselet.

Denne bruksanvisningen skal anses som en permanent del av påhengsmotoren og skal følge med motoren hvis den blir videresolgt, eller overført på annet vis, til en ny eier eller fører. Vennligst les denne bruksanvisningen nøye før du tar i bruk din nye Suzuki-motor og ta den frem igjen med jevne mellomrom. Bruksanvisningen inneholder viktig informasjon angående sikkerhet, drift og vedlikehold.

BESKYTT NATUREN

Beskytt og bevar vannveiene du ferdes i og tilgangene til landet rundt. Aldri forurens vannet eller på land med olje, bensin eller andre skadelige produkter. For eksempel må du sikre at du kasserer brukt girolje på riktig måte etter at du har skiftet girolje. Husk også å ikke forsøple. Med litt innsats kan vi alle kose oss på vannet i mange år fremover.

Suzuki Motor Corporation tror på konservering og vern av Jordens naturressurser.

Når det gjelder dette anbefaler vi at alle eiere av påhengsmotorer gjenvinner, bytter inn, eller kaster brukt olje og batterier på forskriftsmessig måte.

INHOUD

| | |
|--|-----------|
| PLASSERING AV IDENTIFIKASJONSNUMMER | 7 |
| BRENNSTOFF OG OLJE | 7 |
| BENSIN | 7 |
| MOTOROLJE | 9 |
| GIROLJE | 9 |
| PLASSERING AV SIKKERHETSETIKETTER..... | 10 |
| DELENES PLASSERING..... | 11 |
| TILLEGGSTUTSTYR..... | 15 |
| FJERNSTYRINGSBOKS | 17 |
| TENNINGSBRYTER | 19 |
| MOTORBRYTER..... | 19 |
| NØDSTOPPBRYTER..... | 19 |
| SUZUKI NØKKELLØST STARTSYSTEM | 19 |
| MULTIFUNKSJONSMÅLER..... | 20 |
| KONTROLLPANEL..... | 21 |
| TILBEHØR FOR SPYLING | 21 |
| VARSLINGSSYSTEM | 22 |
| INDIKATORKONTROLL..... | 22 |
| OVEROMDREINIGS FORSIKTIGHETS-SYSTEM..... | 22 |
| OLJETRYKKETS INDIKATORSYSTEM | 23 |
| OVEROPPHETINGS-VARSLINGSSYSTEM | 23 |
| ARSLINGSSYSTEM FOR TERMOSTAT | 24 |
| VARSELSYSTEM FOR BATTERISPENNING | 24 |
| VARSLINGSSYSTEM FOR ELEKTRONISK TROTTEL OG GIRSKIFTEKONTROLL..... | 25 |
| KONTROLLSYSTEM FOR VARSELKOMMUNIKASJON..... | 25 |
| VARSELSYSTEM FOR STASJON 2..... | 25 |
| VARSELSYSTEM FOR TROTTELKONTROLL | 26 |
| VARSELSYSTEM FOR GIRSKIFTEKONTROLL..... | 26 |
| GVARSLINGSSYSTEM FOR MÅLERKOMMUNIKASJON | 26 |

| | | | |
|---|----|--|----|
| STASJONSINNSTILLING FOR TROLLMODUSETS VARSLINGSSYSTEM | 27 | INNKJØRING | 44 |
| VARSLINGSSYSTEM FOR TROLLINGSTILSTAND | 27 | BETJENING | 45 |
| VARSELSYSTEM FOR TROLLINGSSYTEM..... | 27 | FØR DU STARTER MOTOREN SE ETTER OM | 45 |
| DIAGNOSESYSTEM | 28 | START AV MOTOR | 46 |
| PÅMINNINGSSYSTEM FOR OLJESKIFT..... | 28 | SKIFTING OG HASTIGHETSKONTROLL..... | 48 |
| FLYTEDIAGRAM FOR PÅMINNINGSSYTEM FOR OLJESKIFT | 28 | STOPPING AV MOTOREN..... | 49 |
| AKTIVERING AV SYSTEMET | 29 | FORTØYNING..... | 50 |
| ANNULERING..... | 29 | BETJENING AV TROLLINGSMODUS..... | 51 |
| SYSTEM FOR MOTVIRKNING AV MOTORKVELING | 30 | BETJENING I GRUNN SJØ..... | 53 |
| VANN I SYSTEMET FOR BRENNSTOFFVARSLING | 30 | BETJENING I SJØVANN..... | 53 |
| MOTORINSTALLASJON | 31 | BETJENING I KULDEGRADER | 53 |
| INSTALLERING AV BATTERIET..... | 31 | FORHOLDSREGLER VED BRUK AV FLERE MOTORER..... | 53 |
| BATTERIKRAV | 31 | JUSTERINGER | 54 |
| MONTERING AV BATTERIET..... | 32 | JUSTERING AV TRIMVINKEL | 54 |
| SUB-BATTERILEDNING | 33 | JUSTERING AV SKIFTHENDELEN... .. | 55 |
| DUALT BATTERILADESYSTEM (EKSTRAUTSTYR) | 33 | JUSTERING AV TOMGANGSHASTIGHEN | 55 |
| BRUK AV ELEKTRISK TILBEHØR..... | 33 | STRAMNINGSJUSTERING FOR MOTORDEKSEL..... | 56 |
| VALG AV PROPELL, MONTERING OG DEMONTERING..... | 34 | FJERNING AV MOTOR, TRANSPORT AV MOTOR | 56 |
| VALG AV PROPELL..... | 34 | FJERNING AV MOTOR | 56 |
| MONTERING OG DEMONTERING AV PROPELL..... | 34 | TRANSPORT AV MOTOR..... | 56 |
| BETJENING AV VIPPESYSTEMET | 37 | FLYTTING MED TILHENGER..... | 58 |
| KRAFTTRIM OG VIPPING..... | 37 | MODELL MED INTEGRERT STYRING..... | 58 |
| VIPPEBEGRENSERKAM | 38 | INSPEKSJON OG VEDLIKEHOLD | 59 |
| INNSTILLING AV VIPPEPOSISJONENS ØVRE GRENSE..... | 38 | TIMEPLAN FOR VEDLIKEHOLD | 59 |
| MANUELL VIPPING..... | 40 | DIAGRAM FOR VEDLIKEHOLDSPPLAN..... | 60 |
| VIPPELÅSSPAK..... | 40 | VERKTØY | 61 |
| BETJENING AV MOTORDEKSELSPAKEN | 41 | TENNPLUGGER | 61 |
| FJERNING AV MOTORDEKSELET | 41 | PUSTE OG BRENNSTOFFSLANGE | 64 |
| INSPEKSJON FØR KJØRING | 42 | MOTOROLJE | 64 |
| | | GIROLJE..... | 66 |
| | | LAVTRYKKS BENSINFILTER..... | 68 |
| | | SMØRING..... | 70 |
| | | RUSTFOREBYGGING | 72 |
| | | BATTERI | 74 |
| | | MOTOROLJEFILTER | 74 |
| | | SKYLLING AV VANNKANALENE... .. | 75 |

| | |
|------------------------------------|----|
| FREMGANGSMÅTE VED | |
| LAGRING | 76 |
| LAGRING AV MOTOREN..... | 76 |
| LARGING AV BATTERI..... | 76 |
| ETTER LAGRING | 77 |
| FEILSØKING | 77 |
| NEDSENKET MOTOR | 81 |
| SPESIFIKASJONER | 82 |
| INFORMASJON VEDRØRENDE | |
| EC-DIREKTIV | 82 |
| FORBRUKEROPPLYSNINGER | |
| (FOR NORD-AMERIKA) | 83 |
| TAR ET KURS I SIKKERHET TIL | |
| SJØS | 83 |
| UTSLIPPSRELATERTE INSTALLA- | |
| SJONSINSTRUKSJONER | 83 |
| OPPLYSNINGER OM | |
| UTSLIPPSKONTROLL | 83 |
| GARANTIER (For USA) | 83 |

PLASSERING AV IDENTIFIKASJONSNUMMER

Modellen og identifikasjonsnumrene til påhengsmotoren din er stemplet på et skilt som er festet til klemmebraketten. Noter disse numrene nedenfor for fremtidig oppslag. Det er viktig å kjenne til disse numrene når du bestiller deler eller hvis motoren blir stjålet.

Modellnummer:

Identifikasjonsnummer:

DF300B/325A/350A

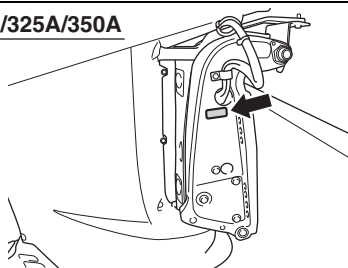

DF300BMD/350AMD

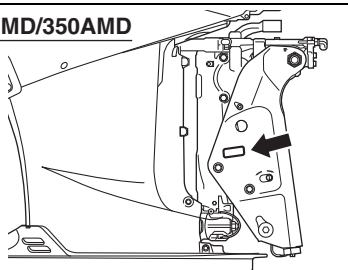

BRENNSTOFF OG OLJE

BENSIN

▲ ADVARSEL

Bensin er ekstremt lettantennelig og giftig. Den kan føre til brann og innebærer helsefare for mennesker og dyr.

Følgende forsiktighetsregler skal alltid iakttas ved påfylling av brennstoff:

- La aldri andre enn voksne personer fylle på bensintanken.
- Hvis du anvender en flyttbar bensintank må du alltid stanse motoren og fjerne bensintanken fra båten når du fyller på brennstoffet.
- Fyll aldri tanken helt opp med brennstoff da bensin ellers kan flyte over når det utvider seg på grunn av solvarme.
- Unngå søling av brennstoff. Hvis du søler brennstoff må det tørkes opp umiddelbart.
- Unnlatt å røyke og hold brennstoffet i avstand fra åpen ild og gnister.

DF300B/300BMD/325A

Suzuki anbefaler deg på det sterkeste at du bruker alkoholfri, blyfri bensin når det er mulig, med en minimum oktanklassifisering på 87 ((R+M)/2-metoden) eller med en minimum oktanklassifisering på 91 (Research-metoden).

DF350A/350AMD

Suzuki anbefaler deg på det sterkeste at du bruker alkoholfri, blyfri bensin når det er mulig, med en minimum oktanklassifisering på 89 ((R+M)/2-metoden) eller med en minimum oktanklassifisering på 94 (Research-metoden).

Imidlertid kan blandinger av blyfri bensin og alkohol med tilsvarende oktanninnhold benyttes, gitt at alkohol-/etanolinholdet ikke overstiger 10 %.

For Nord-Amerika

I noen områder er det bare tilgjengelig drivstoff som får tilført oksygen.

Drivstoff som har fått tilført oksygen, og som oppfyller minstekravene for oktanninnhold og inneholder mindre enn 10 % etanol kan brukes i påhengsmotoren uten å sette i fare den begrensede garantiordningen for den nye påhengsmotoren.

LES DETTE

Bruk av blyholdig bensin kan føre til skade på motoren. Bruk av feil eller dårlig brennstoff kan påvirke ytelsen og påføre skade både på motoren og brennstoffsystemet.

Bruk utelukkende blyfri bensin. Bruk aldri drivstoff som har lavere oktanverdi enn den som blir anbefalt, gammelt brennstoff eller brennstoff som har blitt forurenset av smuss/vann e.l.

MERKNAD:

Oksygenert drivstoff er drivstoff som inneholder oksygenbærende tilsetningsstoffer så som etanol.

Suzuki anbefaler at det installerers vannseparerende drivstoffilter mellom båtens drivstofftank(er) og påhengsmotor(er). Drivstoffiltreringssystemer av denne typen forhindrer eventuelt vann som trenger inn i drivstofftanken(e) i å forurense motorens elektroniske drivstoffinnsprøytningssystem. Vannforurensing kan forårsake nedsatt motorevne samt skade komponentene i det elektroniske drivstoffinnsprøytningssystemet. Rådfør deg med en autorisert Suzuki båtutstyrforhandler angående vannseparerende drivstoffsystemer og installering av disse.

Bensin/etanol-blandinger

For alle land

Blandinger av blyfri bensin og etanol (bioetanol), også kjent som "gasohol", selges på enkelte steder. Blandinger av denne typen kan benyttes i påhengsmotoren så lenge de ikke inneholder mer enn 10% etanol. Påse at blandinger av bensin og etanol har et oktantal som ikke er lavere enn det som er anbefalt for bensin.

For europeiske land

Bruk anbefalt bensin som overensstemmer med følgende etiketter.



Merking av pumper for bensin/alkoholblandinger

På noen steder kreves det at pumper for bensin/alkoholblandinger skal være merket med type og prosent alkoholinnhold og om blandingen inneholder viktige tilsetningsmidler. Slik merking kan gi nok informasjon for å bestemme om en blanding oppfyller kravene som er nevnt ovenfor. På andre steder kan det være at pumpene ikke er merket med alkohol-type og tilsetningsmidler. Dersom du ikke er sikker på om brennstoffet du har til hensikt å benytte oppfyller kravene, bør du spørre de ansatte på bensinstasjonen eller leverandøren av brennstoffet.

MERKNAD:

- DF300B/300BMD/325A:

Pass på at alle bensin-/alkoholblandinger du bruker har oktan på minst 87 pumpeoktan ((R+M)/2-metoden) eller minst 91 oktan (Research-metoden).

DF350A/350AMD:

Pass på at alle bensin-/alkoholblandinger du bruker har oktan på minst 89 pumpeoktan ((R+M)/2-metoden) eller minst 94 oktan (Research-metoden).

- Hvis du ikke er tilfreds med kjørlbarheten eller drivstofføkonomien til påhengsmotoren når du bruker en bensin-/alkoholblending, bør du veksle tilbake til blyfri bensin som ikke inneholder noe alkohol.
- Hvis du opplever motorbanking, skift til et annet merke fordi det er forskjeller mellom merkene.
- Blyfri bensin vil forlenge holdbarheten til tennpluggene.

LES DETTE

Bensin som blir forvart i bensintanken i lengre tid vil utvikle avleiringer som kan skade motoren.

Bruk alltid ny bensin.

LES DETTE

Brennstoff som inneholder etanol kan forårsake skader på lakken og er ikke dekket av garantien "New Outboard Motor Limited Warranty".

Unngå søling av brennstoff som inneholder alkohol under påfyllingen. Hvis du søler brennstoff må det tørkes opp umiddelbart.

MOTOROLJE

LES DETTE

Bruk av motorolje av dårlig kvalitet kan forringe motorens yteevne og forkorte dens levetid.

Suzuki anbefaler at du bruker Suzuki Marine 4-takts motorolje (ECSTAR) eller tilsvarende.

Kvaliteten på motoroljen påvirker i stor grad motorens yteevne og levetid. Velg alltid motorolje av beste kvalitet.

Suzuki anbefaler bruk av motorolje av typen SAE 10W-40 eller 10W-30 SUZUKI MARINE 4-CYCLE ENGINE OIL. Hvis SUZUKI MARINE 4-CYCLE ENGINE OIL ikke er tilgjengelig, bør du velge en NMMA-sertifisert FC-W-olje, eller en kvalitets 4-takts motorolje oppført i følgende diagram, i henhold til gjennomsnittlige temperaturforhold i ditt område.

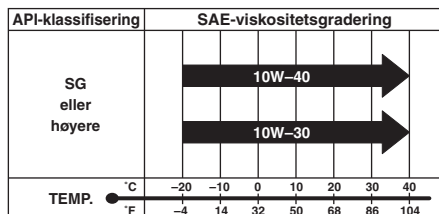

MERKNAD:

Under kalde værforhold (lavere enn 5°C) bør du bruke SAE (eller NMMA FC-W) 5W-30 for lettere oppstart og jevnere drift.

GIROLJE

Suzuki anbefaler bruk av SUZUKI OUTBOARD MOTOR GEAR OIL (girolje for Suzuki påhengsmotorer). Hvis denne typen olje ikke er tilgjengelig bør du bruke SAE 90 hypoid girolje som har graden GL-5 under klassifiseringssystemet API.

PLASSERING AV SIKKERHETSETIKETTER

Instruksene som er nevnt på sikkerhetsetikettene på motoren eller drivstofftanken, må følges.

Vær helt sikker på at du forstår informasjonen på alle etikettene. Etikettene må alltid være klisset på motoren eller drivstofftanken. Må ikke fjernes.

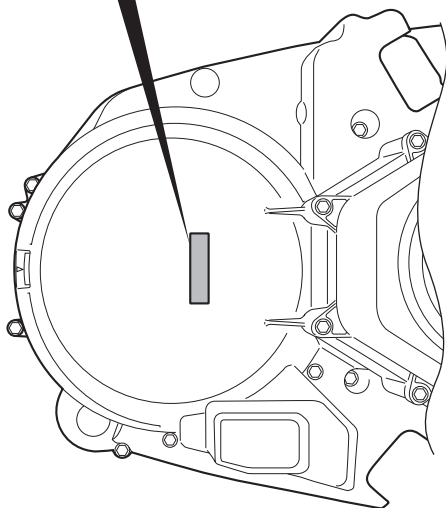
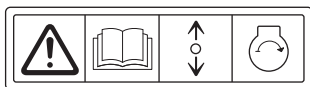
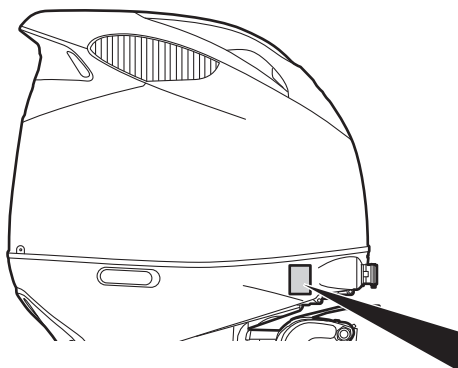

Merkesymbolenes betydning Symbolene under skal tolkes som følger;

 : Generelt advarselssymbol
(forholdsregel eller advarsel)

 : Les bruksanvisningen nøye

 : Betjening av fjernkontrollspaken/
girspaken-to retninger
(forover/fri/revers)

 : Motorstart

 : Brannfare

 : Fare som oppstår hvis
motoren legges på siden

DELENES PLASSERING

DF300B/325A/350A

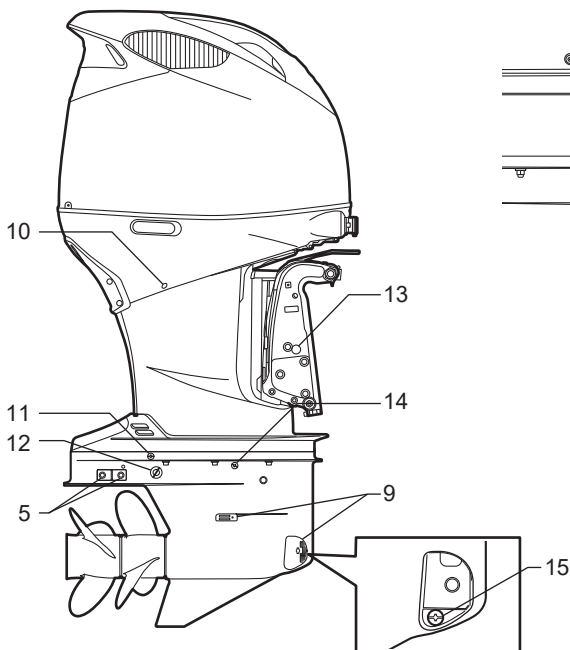
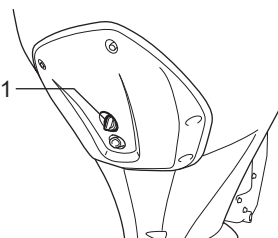
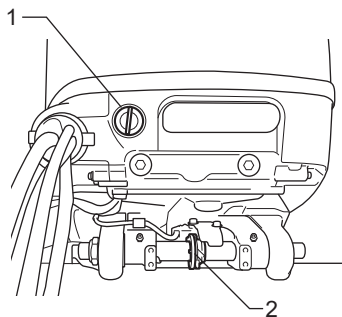
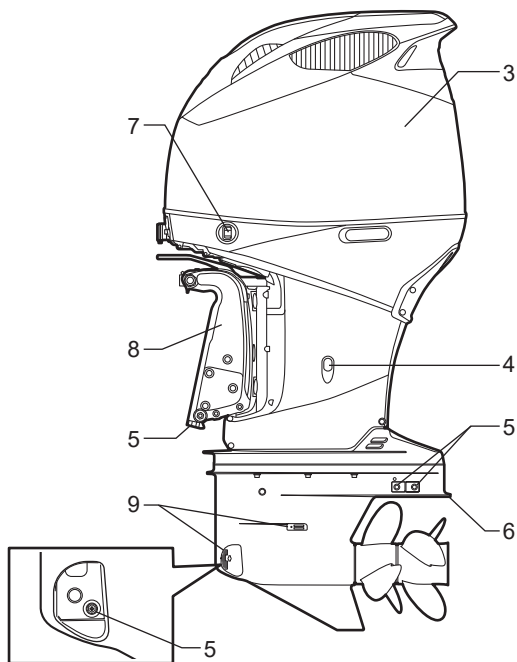

Akterspeil XX

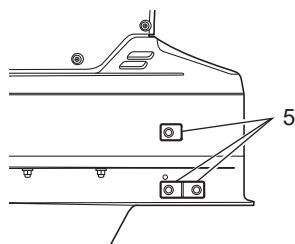

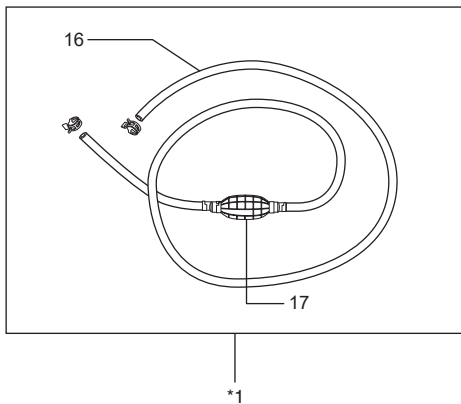

1. Spyleplugg
2. Vippebegrenserkam
3. Motordeksel
4. Tappeskruer for motorolje
5. Anoder
6. Anti-kavitasjonsplate
7. Bryter for Kraft trim og vippe
8. Motorbrakett
9. Vanninntak
10. Bryter for Kraft trim og vippe
11. Propp til hull for justering av giroljenivå
12. Oljeskiftpropp
13. Manuell utløerskrue
14. Oljenviåplugg
15. Oljetapningsplugg
16. Drivstoffslange
17. Primerpumpe

*1: Tilbehøret varierer avhengig av spesifikasjonene.

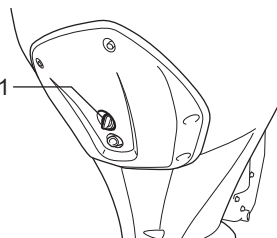
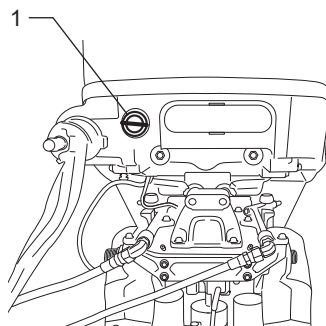
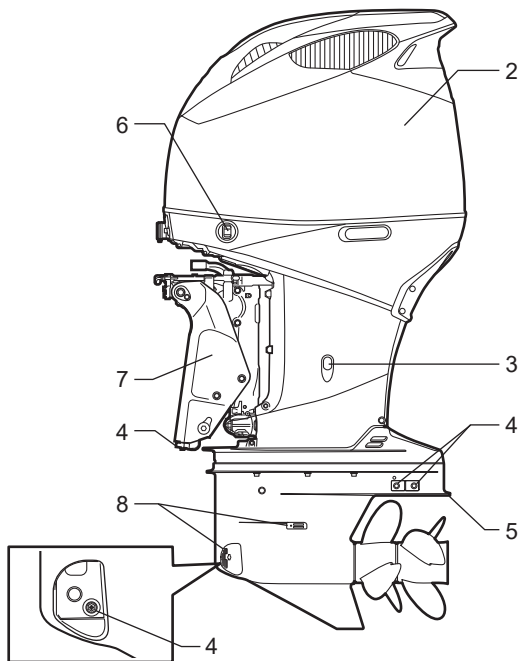

Akterspeil XX

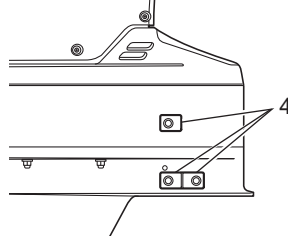
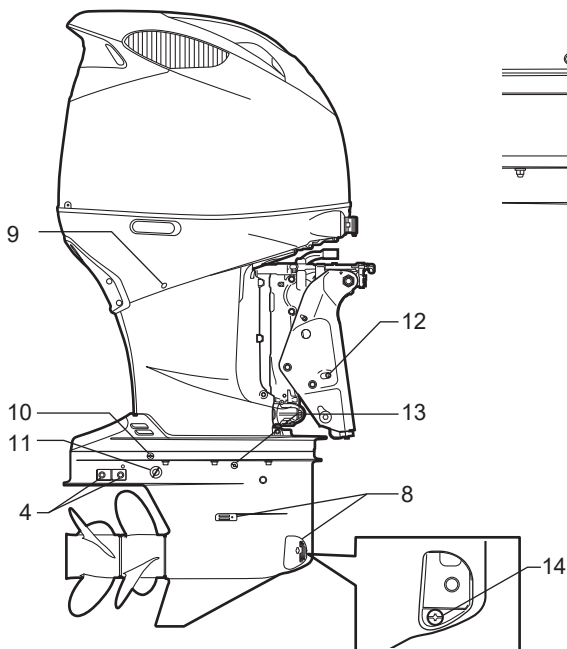

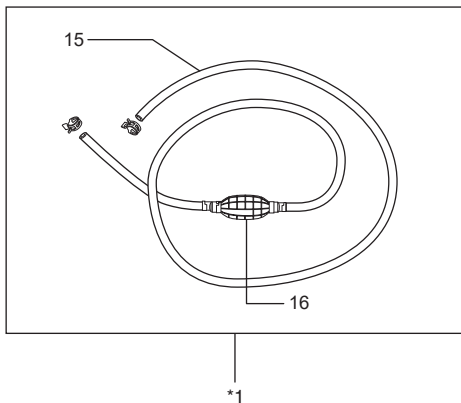

1. Spyleplugg
2. Motordeksel
3. Tappeskruer for motorolje
4. Anoder
5. Anti-kavitasjonsplate
6. Bryter for Kraft trim og vippe
7. Motorbrakett
8. Vanninntak
9. Bryter for Kraft trim og vippe
10. Propp til hull for justering av giroljenivå
11. Oljeskiftpropp
12. Manuell utløerskruer
13. Oljenviåplugg
14. Oljetapningsplugg
15. Drivstoffslange
16. Primerpumpe

*1: Tilbehøret varierer avhengig av spesifikasjonene.

TILLEGGSTYR

Følgende deler er tilgjengelige fra en Suzuki Marine-forhandler.

Ta kontakt med en autorisert Suzuki Marine-forhandler for å få mer informasjon.

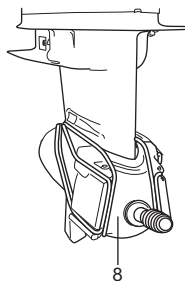
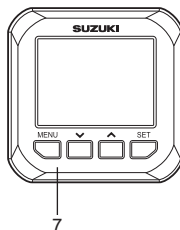
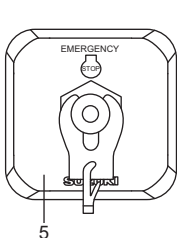
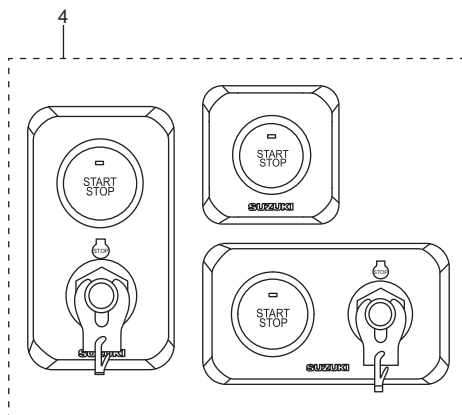
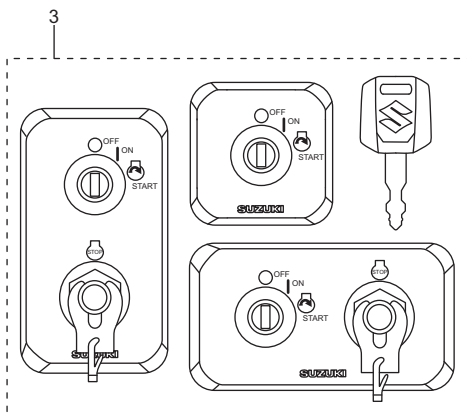
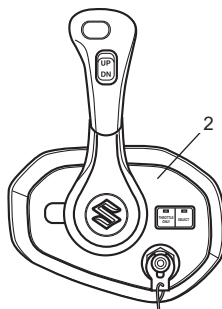
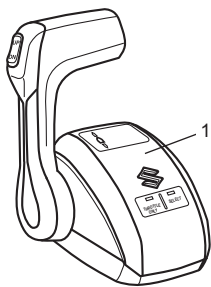

1. Fjernkontrollboks for toppmontering
2. Fjernkontrollboks for innebygget montering
3. Tenningsbryterpanel
4. Motorbryterpanel
5. Panel for nødstopbryter
6. Nøkkelløs fjernkontroll
7. Multifunksjonsmåler
8. Tilbehør for spyling

For flere motorer

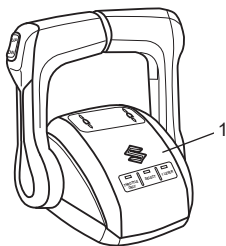

2

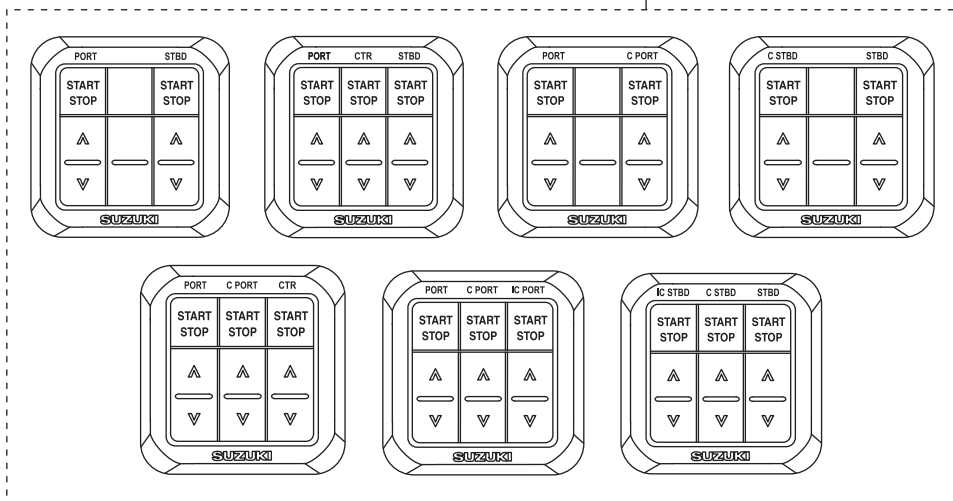

1. Dobbel fjernkontrollboks for toppmontering
2. Kontrollpanel(er)

FJERNSTYRINGSBOKS

Kontrollboksen for fjernstyring driver girspaken, gasspaken og fjernstyrte elektriske handlinger.

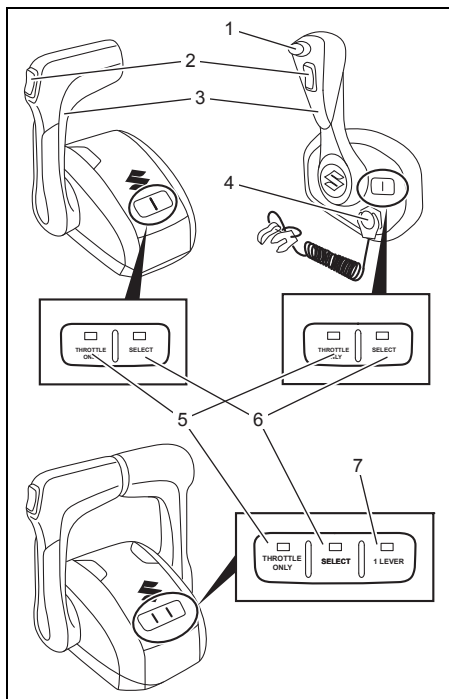

1. Låseknapp for gir
2. Bryter for krafttrim og vipping (PTT)
3. Håndtak for fjernstyring
4. Nødstoppbryter
5. Bryter for bare gasspak
6. Bryter for valg av stasjon
7. 1 spakbryter

Låseknapp for gir

Når du trykker på knappen, kan motoren skifte gir.

Knappen må alltid trykkes inn når du beveger styringshåndtaket ut av nøytral posisjon.

Bryter for krafttrim og vipping (PTT)

Se i avsnittet BETJENING AV VIPPE-SYSTEMET i denne håndboken.

Håndtak for fjernstyring

Se i avsnittet SKIFTING OG HASTIGHETS-KONTROLL i denne håndboken.

Emergency stop switch

Se i avsnittet NØDSTOPPBRYTER i denne håndboken.

Bryteren Throttle Only (kun struping)

Denne bryteren holder giret i nøytral stilling for å tillate bruk av struping uten å veksle gir. THROTTLE ONLY-lampen lyser når giret står i nøytral stilling, mens lampen slukker når bryteren frigjøres.

Bryteren for kun struping er bare aktivert når fjernkontrollhåndtaket er i nøytral stilling.

MERKNAD:

Hvis denne bryteren aktiveres når fjernstyringshåndtaket står i noe annet gir enn frigir vil lampen THROTTLE ONLY blinke samtidig med at summeren lyder.

MERKNAD:

- Ved velging av THROTTLE ONLY-modus må du fortsette å trykke THROTTLE ONLY-bryteren inntil summeren avgir en kort varsel-tone.
- Hvis THROTTLE ONLY-modus (KUN STRUPING) ikke kan velges, må du slå av strømmen, vente i 20 sekunder og så slå på strømmen igjen.
- Rådfør deg med din autoriserte Suzuki Marine-forhandler dersom THROTTLE ONLY-modus ikke kan velges.

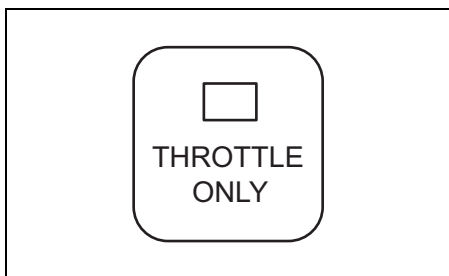

Drivverksvelger (SELECT)

Denne brukes til å velge ønsket drivverk på en båt som er utrustet med flere enn ett drivverk.

Når velgeren trykkes inn for å velge et visst drivverk, vil SELECT-lampen tennes på det aktuelle drivverket, mens lampen på det bortvalgte drivverket slukker.

Denne velgeren skal kun aktiveres når fjernstyringshåndtaket for 1. og 2. drivverk er i frigir.

MERKNAD:

- Når strømmen slås på, velges den første drivverket automatisk.
- Hvis du bruker denne bryteren mens fjernkontrollspaken er i noen annen posisjon enn nøytral, blinker SELECT-lampen mens det lyder en varsellyd.

MERKNAD:

- Hvis du trykker på SELECT-bryteren for å velge stasjon må du fortsette å trykke SELECT-bryteren inntil summeren avgir en kort varsel-tone.
- Hvis det ikke er mulig å bytte fra det andre drivverket til det første, må du slå av strømmen, vente i 20 sekunder og så slå på strømmen igjen.

- Rådfør deg med din autoriserte Suzuki Marine-forhandler dersom stasjonen ikke kan velges.

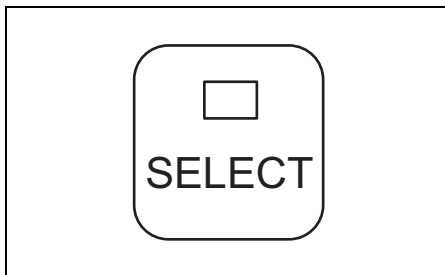

Bryteren for kontroll med 1 spak (kun ved to toppmonterte fjernstyringsbokser)

Med denne bryteren kan du styre alle motorer håndtak på PORT-siden.

1 LEVER-lampen tennes når alle motorer kan styres av håndtaket på PORT-siden. 1 LEVER-lampen slukkes når PORT-motorgruppen og STBD-motorgruppen kan styres med hvert håndtak.

1 LEVER-lampen er bare aktivert når alle fjernkontrollhåndtakene er i nøytral stilling.

MERKNAD:

- Modus for kontroll med 1 spak avbrytes automatisk når strømmen slås på.
- Hvis du bruker denne bryteren mens fjernkontrollspaken er i noen annen posisjon enn nøytral, lyder en varsellyd.

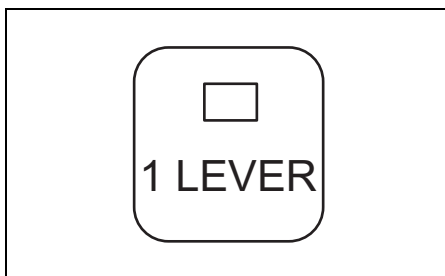

TENNINGSBRYTER

Denne bryteren er for å slå strømkurser av/på og for å starte/stoppe motoren.

- Drei tenningsnøkkelen til ON-posisjonen for å slå på strømkursene.
- Motoren starter automatisk når du dreier tenningsnøkkelen til START-posisjonen.

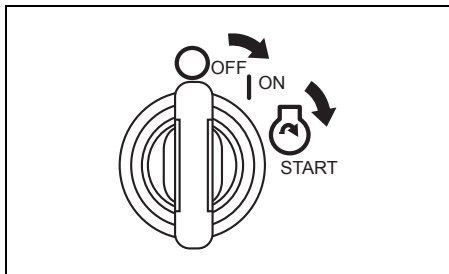

MOTORBRYTER

Denne bryteren starter og stopper motoren fra 2. stasjon.

- Et raskt trykk på bryteren starter og stopper alle motorer. (Varselalarmen lyder én gang.)

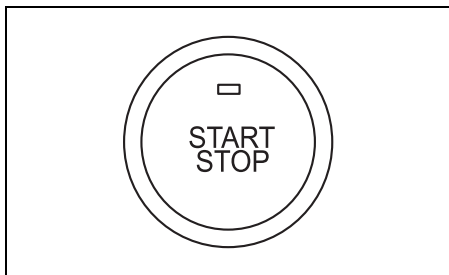

NØDSTOPPBRYTER

Snoren fra nødstoppbryteren skal festes til håndledet eller egnede steder på klærne dine, for eksempel i et belte.

Hvis operatøren forlater betjeningsposisjonen, går låseplaten ut av bryteren og stopper motoren.

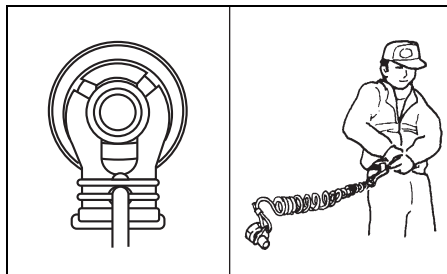

▲ ADVARSEL

Hvis du unnlater å feste nødstoppsbryterens rep eller hvis du unnlater å foreta de nødvendige tiltakene for at nødstoppsbryteren virker som den skal, kan dette resultere i alvorlige personskader eller livsfare for fører og passasjerer.

Overhold alltid følgende forsiktighetsregler:

- Sørg for å feste nødstoppsbryterens snor forsvarlig til førerens håndledd eller egnet del av plagg (belte osv.).
- Påse at ingen gjenstander hindrer eller begrenser nødstoppsbryterens funksjonsdyktighet.
- Unnløt å trekke i nødstoppsbryterens rep og vær forsiktig slik at låseplaten ikke faller ut under normal drift. Motoren vil stanse brått og passasjerer kan bli kastet forover når båtens bevegelse fremover stanser plutselig.

SUZUKI NØKKELLØST STARTSYSTEM

Se bruksanvisningen for det nøkkelløste startsystemet som fulgte med produktet.

MERKNAD:

SUZUKI NØKKELLØST STARTSYSTEM er tilgjengelig fra autoriserte Suzuki Marine-forhandlere.

MULTIFUNKSJONSMÅLER

Denne måleren er en multifunksjonsmåler som viser forskjellig informasjon overført via digital kommunikasjon med motoren.

Informasjonen som vises er motorhastighet, girstilling, drivstoffnivå, drivstofforbruk osv.

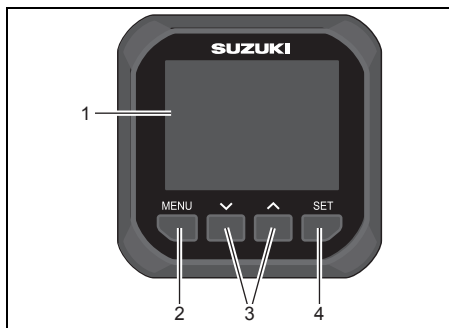

1. Målerskjerm
2. MENY-knapp
3. ▼ ▲ -knapp
4. Set-knapp

MERKNAD:

Det kan forekomme at visse opplysninger ikke kan fremvises avhengig av modell og utstyr.

MERKNAD:

Rådfør deg med din autoriserte forhandler av Suzuki Marine angående oppsett av multifunksjonsmåleren.

MERKNAD:

Du finner mer informasjon om korrekt betjening av multifunksjonsmåleren i BRUKSANVISNING FOR MULTIFUNKSJONSMÅLER SMG4 som følger med måleren.

MERKNAD:

Navigasjonsopplysningene på denne måleren bør kun anses som en veiledning. I situasjoner som krever nøyaktige navigasjonsopplysninger bør du bruke sjøkart og/eller eksakte navigasjonsinstrumenter i tillegg.

Alarm

Alarmene varsler føreren om driftsforhold som påkrever tiltak. Hvis en alarm går av, vil målerskjermen umiddelbart vise varselmeldingen og varselikonet.

Varselmeldingen vil slettes så snart noen av målerens taster trykkes. Varselikonet vil imidlertid vises inntil årsaken har blitt utbedret. Varseltonen vil også opphøre når årsaken har blitt utbedret.

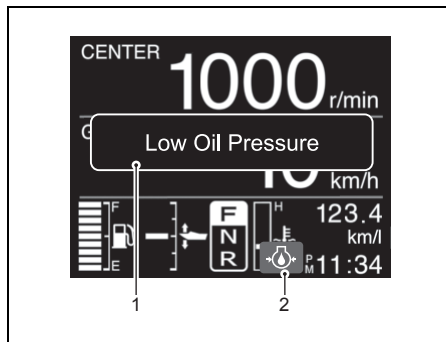

1. Varselmelding
2. Varselikon

MERKNAD:

Hvis det vises en advarselstekst på målerskjermen som ikke er beskrevet i denne håndboken, tar du kontakt med en autorisert Suzuki Marineforhandler.

KONTROLLPANEL

Kontrollpanelet viser start/stopp og betjening av krafttrim og vipping for individuelle motorer.

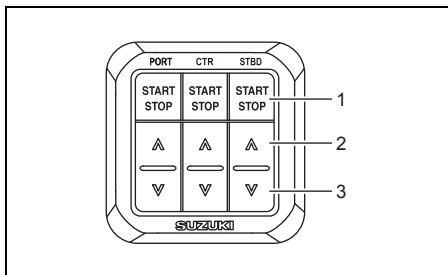

1. Start-/stopp-bryter
2. [▲] (Opp-) bryter
3. [▼] (Ned-) bryter

MERKNAD:

- På en båt med fire motorer må du bruke kontrollpanelet (PORT) for fire motorer og kontrollpanelet (STBD) for fire motorer.
- På en båt med fem motorer må du bruke kontrollpanelet (PORT) for fem motorer og kontrollpanelet (STBD) for fem motorer.
- På en båt med seks motorer må du bruke kontrollpanelet (PORT) for seks motorer og kontrollpanelet (STBD) for seks motorer.

Start/stoppknapp (START & STOP)

Trykk på denne knapp for å starte eller stanse motoren.

Motoren kan startes med fjernstyringshåndtaket i frigrir.

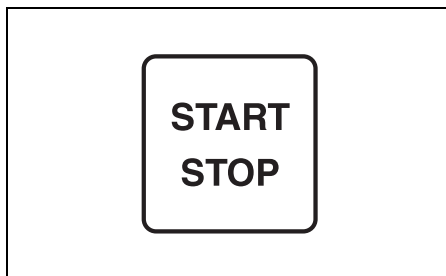

[▲] (OPP) og [▼] (NED)

Bryteren for motorisert trimming og vipping betjenes ved hjelp av disse knappene. Trykk på [▲] for å vippe motoren opp.

Trykk på [▼] for å vippe motoren ned.

MERKNAD:

Bryterne for vipping opp og ned kan ikke aktiveres når strømmen er slått av.

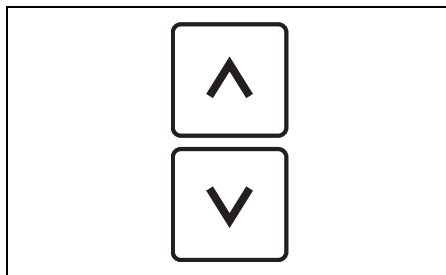

TILBEHØR FOR SPYLING

Se bruksanvisningen for skyllestykket som fulgte med tilbehøret.

MERKNAD:

SKYLLESTYKKET er tilgjengelig fra autoriserte Suzuki Marine-forhandlere.

VARSLINGSSYSTEM

Dette monitor-systemet vil advare deg når det oppstår situasjoner som kan forårsake skader på din påhengsmotor.

LES DETTE

Påhengsmotoren kan bli skadet hvis du beror deg kun på varslingsystemet for å bli varslet om funksjonssvikt eller bruker det som en indikasjon på når vedlikehold er nødvendig.

Foreta inspeksjon og vedlikehold av påhengsmotoren med jevne mellomrom for å unngå skade.

LES DETTE

Videre kjøring av påhengsmotoren når varsel-systemet er aktivert kan føre til alvorlig skade på påhengsmotoren.

Hvis varselsystemet aktiveres under kjøring av påhengsmotoren må du stanse motoren så fort som mulig, og utbedre problemet, eller rådføre deg med din autoriserte Suzuki Marine-forhandler for hjelp.

INDIKATORKONTROLL

Hver gang tenningsnøkkelen skrur i posisjonen "ON" vil varseltonen lyde i tre sekunder.

LES DETTE

Hvis varslingsystemet ikke virker som det skal, kan det skje at du ikke blir varslet om forhold som kan påføre skade på påhengsmotoren.

Hvis varseltonen ikke lyder når tenningsnøkkelen stilles "ON", kan det hende at alarmen er skadet eller at det finnes en defekt i systemkretsen.

OVEROMDREINIGS FORSIKTIGHETS-SYSTEM

Dette systemet aktiveres når motorhastigheten overstiger maksimal anbefalt hastighet i mer enn 10 sekunder. I tillegg vil, "Rev Limit" (omdreiningsgrense) bli vist på skjermen.

MERKNAD:

DF300BMD/350AMD:

Hvis motorhastigheten økes plutselig når motoren er vippet opp, kan motorhastigheten kontrolleres til omtrent 3000 r/min og "Rev Limit" (omdreiningsgrense) vises på skjermen.

Dette løses ved å sette gasspaken i tomgangsposisjon.

Hvis du fortsetter å kjøre, vil motorhastigheten automatisk reduseres til ca. 3000 r/min, og på samme tid vil varseltonen lyde. Deretter vil skjermen skifte til å vise "Over Revolution" (overomdreining).

Dette systemet må nullstilles ved å sette gassen på tomgang i ca. ett sekund for å gjenopprette full motordrift.

LES DETTE

Hvis varselsystemet for overdrevent turtall aktiveres under kjøring i anbefalt maks-hastighet, og du er sikker på at propellens stigning er tilstrekkelig, og at det ikke finnes utøvende faktorer slik som "over-trimming" eller "ventilering", kan det finnes en defekt i varselsystemet for overdrevent turtall.

Rådfør deg med din autoriserte Suzuki Marine-forhandler hvis varselsystemet for overdrevent turtall aktiveres uten tilsynelatende grunn.

OLJETRYKKETS INDIKATORSYSTEM

Dette systemet virker når oljetrykket for motorsmøring faller under korrekt nivå.

Hvis dette systemet aktiveres, vil varselmeldingen "Low Oil Pressure" (lavt oljetrykk) samt et varselsikon  vises på instrumentskjermen og varseltonen lyde. Hvis dette systemet i tillegg aktiveres med en omdreining som er høyere enn 1000 r/min., vil motorhastigheten automatisk reduseres til ca. 1000 r/min.

Hvis du ønsker å fortsette kjøringen, vil motoren stanse automatisk 3 minutter etter at varsel-systemet (CAUTION) ovenfor har blitt aktivert.

MERKNAD:

I tilfeller hvor motoren har blitt stanset utomatisk pga. av varselsystemet kan motoren startes opp igjen.

Varselsystemet vil imidlertid aktiveres gjentatte ganger helt til årsaken har blitt utbedret.

Hvis lampen slår seg på, må motoren stanses øyeblikkelig såfremt vind- og vannforhold tillater det.

Sjekk oljenivået og fyll på mer olje hvis det er nødvendig. Hvis oljenivået er riktig, må du kontakte en godkjent forhandler av Suzuki båtutstyr.

LES DETTE

Motoren din kan ta alvorlig skade hvis du beror deg på varselsystemet for oljetrykk som anvisning for når olje må fylles på.

Sjekk oljenivået før med jevne mellomrom og fyll på med olje om nødvendig.

LES DETTE

Kjøring av motoren når varselsystemet for oljetrykk er aktivert kan føre til alvorlig skade på motoren.

Hvis varselsystemet for oljetrykk aktiveres må du stanse motoren så fort som mulig og fylle på olje om nødvendig eller utbedre problemet på annen måte.

OVEROPPHETINGS-VARSLINGSSYSTEM

Dette systemet aktiveres når sylinderveggens temperatur er for høy grunnet utilstrekkelig vannkøling.

MERKNAD:

Varslingssystemet mot overoppheting vil ikke registrere høye temperaturer i forbrenningskammeret som kan forårsakes av for eksempel svikt i oljesystemet, dårlig brennstoff eller tennplugger som har feil temperaturområde.

Hvis dette systemet aktiveres, vil varselmeldingen "Overheat" (overoppheting) samt et varselsikon  vises på instrumentskjermen og varseltonen lyde. Hvis dette systemet i tillegg aktiveres med en omdreining som er høyere enn 2000 r/min., vil motorhastigheten automatisk reduseres til ca. 2000 r/min.

Hvis du ønsker å fortsette kjøringen, vil motoren stanse automatisk 3 minutter etter at varsel-systemet (CAUTION) ovenfor har blitt aktivert.

MERKNAD:

I tilfeller hvor motoren har blitt stanset utomatisk pga. av varselsystemet kan motoren startes opp igjen.

Varselsystemet vil imidlertid aktiveres gjentatte ganger helt til årsaken har blitt utbedret.

Hvis varslingssystemet mot overoppheting aktiveres under kjøring, må du redusere motorhastigheten øyeblikkelig og sjekke at vann stråler ut at pilotvannhullet. Hvis vann er fraværende må du følge prosedyrene som blir beskrevet nedenfor.

Så lenge vann- og vindforhold tillater det må du stanse motoren og vippe den ut av vannet, og fjerne rusk så som tang, plastposer eller sand, som kan ha blokkert vanninntakene.

Senk motoren tilbake i vann og sjekk at vanninntakene er under vannflaten og start opp motoren igjen.

Sjekk (A) at vann stråler ut av pilotvannhullet og (B) at "Over Heat (Overheat)" (overoppheting) ikke lenger vises på skjermen.

Vær oppmerksom på at meldingen "Over Heat (Overheat)" kan bli fremstilt på skjermen igjen hvis motortemperaturen stiger unormalt mye. Hvis noen av forholdene ovenfor inntreffer må du rådføre deg med din autoriserte Suzuki marine-forhandler så fort som mulig.

MERKNAD:

Selv om pilotvannhullet stråler ut tilstrekkelig med vann, kan det hende at skjerm og varsel-tone er aktive helt til temperaturen avtar. Kjør motoren utelukkende i NEUTRAL inntil varslingssystemene har slått seg av.

LES DETTE

Kjøring av motoren når varslingssystemet mot overoppheting er aktivert, kan føre til alvorlig skade på motoren.

Hvis varslingssystemet mot overoppheting aktiveres, må du stanse motoren så fort som mulig, og så lenge sjø- og vindforhold tillater det, inspisere motoren ifølge anvisningene ovenfor. Rådfør deg med din autoriserte Suzuki marine-forhandler hvis du ikke er i stand til å løse problemet.

MERKNAD:

Husk at varlingssystemet mot overoppheting ikke vil registrere overoppheting som forårsakes av for eksempel svikt i oljesystemet, dårlig brennstoff eller tennplugger som har feil temperaturområde.

MERKNAD:

Hvis motoren kjøres med motoren i overkant av øverste vippeposisjon kan det hende at vanninntakshullene blir stående over vannflaten. Det kan hende at varslingssystemet mot overoppheting blir aktivert i dette tilfellet.

ARSLINGSSYSTEM FOR TERMOSTAT

Dette varslingssystemet aktiveres dersom termostaten svikter og motortemperaturen aldri når riktig temperatur etter oppstart.

Hvis dette systemet aktiveres vil "Check Thermostat" (sjekk termostaten), og et (blått) varselikon  bli fremstilt på skjermen.

For å avbryte dette varslingssystemet, stans motoren med en gang og rådfør deg med en Suzuki marine-forhandler.

VARSELSYSTEM FOR BATTERISPENNING

Dette systemet aktiveres når det er noe galt med batterispenningen som kan gå ut over motorens yteevne.

Hvis dette systemet aktiveres, vises varselmeldingen "Low Battery Voltage" (Lav batterispenning) og varselikonet  på instrumentskjermen, og varselalarmen avgir lyd.

Dette systemet kanselleres automatisk når batterispenningen gjenopprettes til korrekt spenningsnivå.

Unngå å bruke elektrisk utstyr som f. eks. PTT-system, hydrauliske trimklaffer, hydraulisk jakkplate, etc.

⚠ ADVARSEL

Fare kan oppstå hvis du unnlater å iakta alle forsiktighetsregler ved inspisering eller vedlikehold av batteriet.

Ikke forsøk å inspisere eller utføre noe vedlikehold av batteriet uten først å ha lest alle advarsler, forsiktighetsregler og instruksjoner i avsnittet "INSTALLASJON AV BATTERIET" i denne håndboken.

MERKNAD:

- Et marginalbatteri kan være kraftig nok til å starte motoren, men kan også sette igang dette varslingssystemet når motoren eller båtutstyret krever mye strøm fra batteriet.
- Hvis meldingen "Low Battery Voltage" (Lav batterispenning) vises mens tenningsnøkkelen er i "PÅ"-stilling og motoren stanser, kontroller følgende:
 - Batteribryteren er slått på (ON).
 - Batterikabelen er riktig tilkoblet.
 - Batteriet er i god stand.
- Hvis dette varslingssystemet aktiveres kontinuerlig, selv etter at du har sluttet å bruke motoren eller utstyret, må du kontakte en autorisert forhandler av Suzuki-båtutstyr.

VARSLINGSSYSTEM FOR ELEKTRONISK TROTTEL OG GIRSKIFTEKONTROLL

KONTROLLSYSTEM FOR VARSELKOMMUNIKASJON

Dette systemet aktiveres i tilfelle feil oppstår i kontrollsystemet for elektronisk trotteltkontroll og girskifte.

Hvis dette systemet aktiveres, vises varselet "Check Control Unit C." (Sjekk kontrollenhetens kommunikasjonsforhold) og et varselikon  på skjermen, og varselalarmen avgir lyd.

LES DETTE

Det kan finnes et problem med systemet hvis det aktiveres uten tilsynelatende grunn.

Rådfør deg med din autoriserte Suzuki marine-forhandler.

VARSELSYSTEM FOR STASJON 2

Dette systemet aktiveres i tilfelle feil oppstår i stasjon 2's kontrollsystem.

Hvis dette systemet aktiveres, vises varselet "Check 2nd Station" (Kontroller 2. stasjon) og et varselikon  på skjermen, og varselalarmen avgir lyd.

Hvis dette systemet aktiveres kan motoren ikke syres fra Stasjon 2, men kan fortsatt styres fra Stasjon 1.

LES DETTE

Det kan finnes et problem med systemet hvis det aktiveres uten tilsynelatende grunn.

Rådfør deg med din autoriserte Suzuki marine-forhandler.

VARSELSYSTEM FOR TROTTELKONTROLL

Dette systemet aktiveres i tilfelle feil oppstår i kontrollsystemet for elektronisk trottell.

Hvis dette systemet aktiveres vil varselikonet "Check Throttle System" (sjekk trottelsystemet) bli vist på skjermen og varselalarmen lyde. I tillegg vil motorens høyeste omdreiningshastighet (rpm) begrenses til 2000 r/min.

LES DETTE

Det kan finnes et problem med systemet hvis det aktiveres uten tilsynelatende grunn.

Rådfør deg med din autoriserte Suzuki marine-forhandler.

VARSELSYSTEM FOR GIRSKIFTEKONTROLL

Dette systemet aktiveres hvis feil oppstår i kontrollsystemet for elektronisk girskifte.

Hvis dette systemet aktiveres vil varselikonet "Check Shift Control" (sjekk girskiftekontrollen) bli vist "☐" på skjermen og varselalarmen lyde.

Hvis dette systemet aktiveres kan motorhastighet eller girskifte ikke kontrolleres med fjernstyringshåndtaket, men motoren kan kontrolleres på tomgangshastighet.

Ved å stille fjernstyringshåndtaket i frigir og trykke på bryteren THROTTLE ONLY (kun trottell) ①, kan motorhastigheten reguleres fra tomgangshastighet til ca. 2000 r/min med fjernstyringshåndtaket.

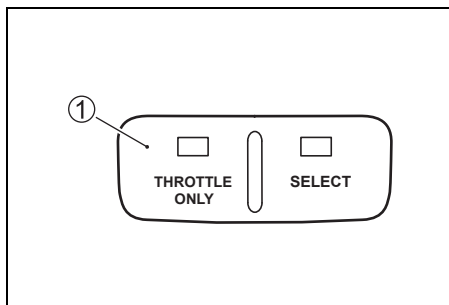

MERKNAD:

Når meldingen "Check Shift Control" (sjekk girskiftekontrollen) vises, kan ikke clutchen skiftes til drift forover, stilles i frigir eller i revers.

LES DETTE

Det kan finnes et problem med systemet hvis det aktiveres uten tilsynelatende grunn.

Rådfør deg med din autoriserte Suzuki marine-forhandler.

GVARSLINGSSYSTEM FOR MÅLERKOMMUNIKASJON

Dette systemet aktiveres hvis det oppstår en kommunikasjonsfeil med måleren.

Hvis dette systemet aktiveres vil varselikonet "Check Gauge C." (sjekk C-måleren) bli vist på skjermen.

LES DETTE

Det kan finnes et problem med systemet hvis det aktiveres uten tilsynelatende grunn.

Rådfør deg med din autoriserte Suzuki marine-forhandler.

STASJONSINNSTILLING FOR TROLLMODUSETS VARSLINGSSYSTEM

Dette systemet aktiveres dersom doringen igangsettes med TROLL-modus på en stasjon hvor TROLL-modus ikke er tilgjengelig.

Hvis dette systemet aktiveres, vil meldingen "Check Station Setting" (sjekk stasjonsinnstilling) vises på skjermen.

Identifiser stasjonen hvor SELECT LED ① på fjernstyringsboksen er slått på (ON), og aktiver TROLL-modus fra instrumentskjermen der SELECT LED står på ON.

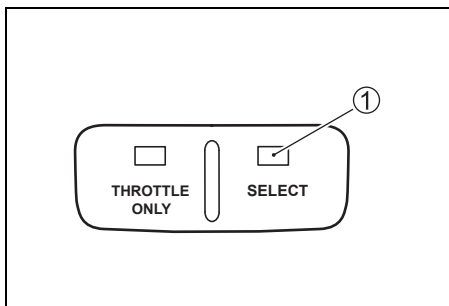

TROLL vil vises på instrumentskjermen hvor TROLL-modus er tilgjengelig.

VARSLINGSSYSTEM FOR TROLLINGSTIL- STAND

Dette systemet aktiveres når modus ikke kan omstilles til TROLL-modus.

Hvis dette systemet aktiveres, vil meldingen "Check Trolling Condition" (sjekk trollingstilstanden) vises på skjermen.

Påse at fjernkontrollspaken har blitt skiftet til drift framover eller i reverse og at motorgassen har blitt helt stengt.

Se avsnittet Innstilling av trollingsmodus.

VARSELSYSTEM FOR TROLLINGSSYSTEM

Din påhengsmotors nåværende ECM og BCM er ikke anvendelig med trollingsmodussystemet.

Hvis dette systemet aktiveres, vil meldingen "Check Trolling System" (sjekk trollingssystemet) vises på skjermen.

Varselmeldingen "Check Troll System" slettes så snart noen av målerens taster trykkes.

Rådfør deg med din autoriserte Suzuki Marineforhandler dersom dette varselsystemet aktiveres.

DIAGNOSESYSTEM

Dersom det oppstår en unormal situasjon ved et sensorsignal inn til kontrollenheten for innføring av brennstoff.

Hvis dette systemet aktiveres, vises varselet "Check Engine X – X" (Kontroller motor X – X) og varselikonet for kontroll av motor "🔧" på skjermen, og varselarmen avgir lyd.

Det er også innebygget en "fail-safe" innretning som gjør at det kan kjøres med sakte fart selv under en slik feilsituasjon.

MERKNAD:

- Diagnosekoden er konstruert slik at den vises når tenningsnøkkelen er slått på.
- Varseltonen og diagnosesystemet avbrytes ved å trykke inn tenningsnøkkelen.

LES DETTE

Dersom diagnosesystemet aktiveres når påhengsmotoren er i gang, betyr det at unormale signalforhold finnes i en av kontrollsystemets sensorer.

Rådfør deg med din autoriserte Suzuki marine-forhandler for reparasjon av kontrollsystemet.

PÅMINNINGSSYSTEM FOR OLJESKIFT

Dette systemet minner operatøren om tidspunktet for å skifte ut motoroljen på bakgrunn av vedlikeholdsplanen.

Systemet er beregnet til å registrere påhengsmotorens totale driftstimer og sette i funksjon motordriften når det forprogrammerte timeantallet er nådd.

(Se avsnittet INSPEKSJON OG VEDLIKEHOLD.)

FLYTEDIAGRAM FOR PÅMINNINGSSYSTEM FOR OLJESKIFT

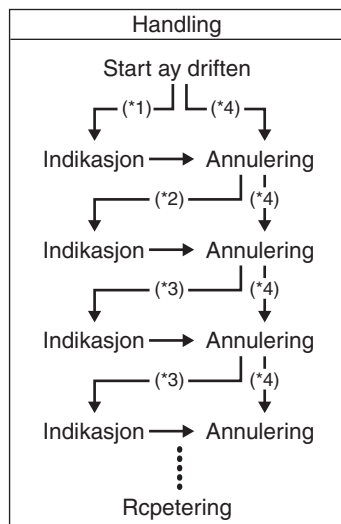

*1: Etter de førtse 20 driftstimene

*2: Etter 80 driftstimer

*3: Etter 100 driftstimer

*4: Når annullering utføres før systemet aktiveres.

AKTIVERING AV SYSTEMET

Når den samlede driftstiden har nådd et forhåndsprogrammert antall timer, vil varselmeldingen "Change Oil" (skift olje) vises på skjermen og varseltonen lyde. Denne meldingen vil gjentas inntil systemaktiveringen avbrytes.

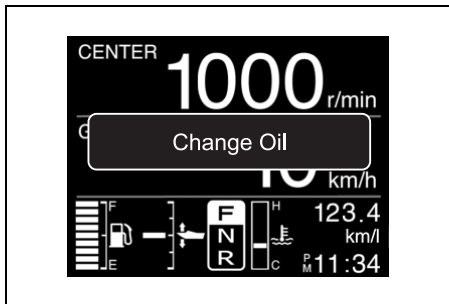

ANNULERING

For enkeltmotor:

1. Slå på strømkursene.

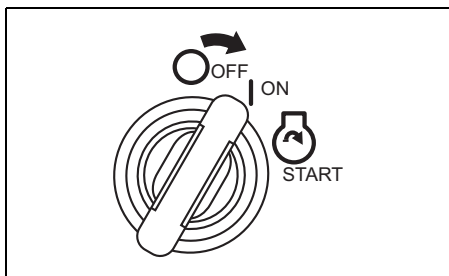

2. Trekk ut nødstoppbryterens låseplate ①.
3. Trekk opp nødstopknappen ② tre ganger i løpet av 10 sekunder. En kort pipelyd høres hvis avbrytelsen er vellykket.

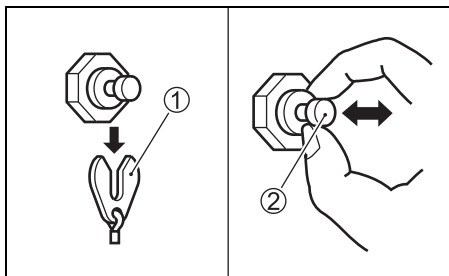

4. Slå av strømkursene.

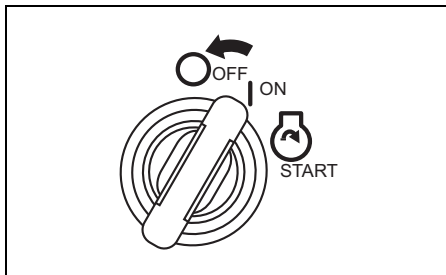

5. Still platen tilbake ① i utgangsposisjon.

For flere motorer:

1. Slå på strømkursene.

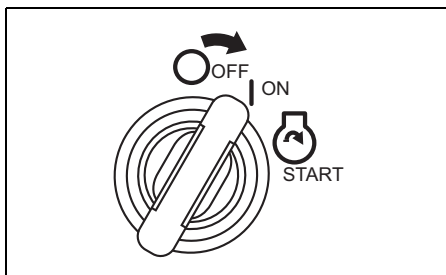

2. Trekk ut nødstoppbryterens låseplate ①.
3. Trykk innen 10 sekunder start/stoppknappen ② tre ganger. En kort pipelyd vil høres hvis annulleringen ble riktig utført.

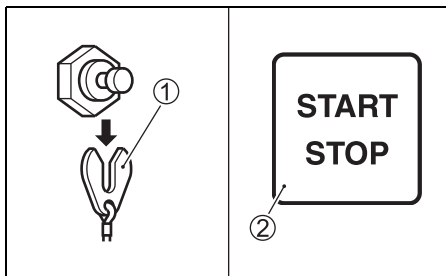

4. Slå av strømkursene.

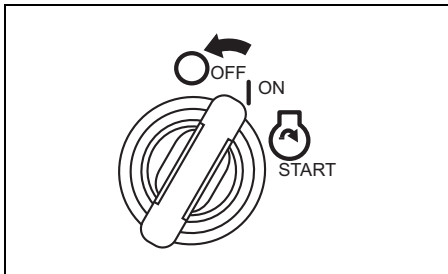

5. Still platen tilbake ① i utgangsposisjon.

MERKNAD:

- Systemet kan annulleres uansett om motoroljen skiftes ut eller ikke. Men når systemet har vært en gang, anbefaler Suzuki på det sterkeste at motoroljen skiftes ut før systemaktiviteten annulleres.
- Selv om motoroljen skiftes ut uten at systemet har vært aktivert, er det likevel nødvendig å annullere systemeaktiviteten.

SYSTEM FOR MOTVIRKNING AV MOTORKVELING

Dette systemet gir beskjed hvis motoren kveles under fart.

Hvis motoren av en eller annen grunn kveles vil du høre tre varseltoner.

VANN I SYSTEMET FOR BRENNSTOFFVARSLING

Denne motoren er utstyrt med en integrert brennstofffilter / vannutskiller og et tilhørende varslingsystem.

Varslingsystemet vil aktiveres hvis vannet som skilles ut fra brennstoffet overskrider en bestemt mengde.

Hvis dette systemet aktiveres, vises varselet "Water in Fuel" (Vann i drivstoffet) og varselikonet  konstant, og varselalarmen avgir lyd bare når motoren står i nøytral.

Hvis varselsystemet aktiveres må du stanse motoren umiddelbart hvis vind- og sjøforhold tilsier at dette er trygt og sjekke om det forekommer vann i brennstofffilteret / vannutskilleren. Eller rådfør deg med din autoriserte Suzuki Marine-forhandler.

Ved inspisering og rengjøring av brennstofffilteret må de lese avsnittet LAVTRYKKS BRENNSTOFFFILTER i delen INSPEKSJON OG VEDLIKEHOLD.

MOTORINSTALLASJON

▲ ADVARSEL

Overdrevent kraftige motorer innebærer fare. En motor med for mange hestekrefter vil ha en negativ innvirkning på skroget og kan føre til problemer med drift/styring. Det kan også oppstå materialtretthet og skade på skroget.

Monter aldri en påhengsmotor som har flere hestekrefter enn fabrikantens anbefalte maksimalgrense, som er oppført på båtens sertifiseringsmerke. Kontakt din autoriserte forhandler av Suzuki Marine-produkter hvis du ikke er i stand til å finne sertifiseringsmerket på båten.

Suzuki anbefaler på det sterkeste at motor, kontroller og målere installeres av en autorisert Suzuki skipsforhandler. Han har verktøyet, hjelpemidlene og kunnskapene som kreves til dette arbeidet.

▲ ADVARSEL

Mangelfull installasjon av påhengsmotoren, tilhørende styringsenheter og målere, kan føre til personskader og skade på utstyr.

Suzuki anbefaler på det sterkeste at påhengsmotoren, styringsenheter og målere blir installert av din autoriserte Suzuki Marine-forhandler. Denne personen har nødvendig kunnskap, verktøy og verksted til å utføre oppgaven på riktig måte.

INSTALLERING AV BATTERIET

BATTERIKRAV

Ikke bruk dypsylklubatterier og gelcellebatterier til å starte motorer.

Bruk et 12-volts blybatteri for motorstart som oppfyller spesifikasjonene nedenfor.

1000 Marine Cranking Amps (startstrøm) (MCA)/ABYC,
eller **800 Cold Cranking Amps (kaldstartstrøm) (CCA)/SAE**
eller **180 Reserve Capacity (RC) Minutes/SAE**
eller **12 Volt 130 AH (20HR/IEC)**

MERKNAD:

- *Spesifikasjonene vist ovenfor er laveste merkekrav for oppstart av motoren.*
- *Hvis batterier tilkoples parallelt må de være av same type, kapasitet og ha samme driftsalder. Når batteriene skal skiftes ut må de erstattes samtidig. Rådfør deg med din Suzuki-forhandler for informasjon om riktig installasjon av batterier.*
- *Hvis båten krever ytterligere batteristrøm anbefaler vi at du monterer et eller flere ekstra batterier. Rådfør deg med din Suzuki-forhandler for informasjon om riktig installasjon av batterier.*

MONTERING AV BATTERIET

▲ ADVARSEL

Hvis du plasserer batteriet i nærheten av bensintanken, kan gnister fra batteriet antenne bensinen og føre til brann og/eller en eksplosjon.

Ikke plasser bensintanken i samme kammer/område som batteriet.

▲ ADVARSEL

Batterier utvikler antenncbar hydrogengass og kan eksplodere hvis de befinner seg i nærheten av åpen ild eller gnister.

Røyk aldri sigaretter e.l. og skap aldri gnister i nærheten av batteriet. Hold batteriet på avstand fra åpen ild. For å unngå at det oppstår gnister når batteriet skiftes ut, skal batteriladerens kabler kobles til de riktige terminalene før du skrur på laderen.

▲ ADVARSEL

Batterisyre er giftig og korroderende. Batterisyre kan påføre alvorlige helseskader og kan skade lakkerte flater.

Unngå kontakt med øyne, hud, klær og lakkerte flater. Hvis batterisyre kommer i kontakt med noen av disse, må du skylde av syren øyeblikkelig med store mengder vann. Hvis syre kommer i kontakt med øyne eller hud, anskaff øyelikkelig legehjelp.

Plasser batteriet på et tørt sted som ikke er utsatt for vibrasjoner.

MERKNAD:

- Vi anbefaler at batteriet innhegnes i en kasse.
- Når batteriene tilkoples må sekskantmuttere bli brukt for festing av strømlederne til batteripolene.

Tilkoble batteriet ved å først å feste den røde batterilederen fra motoren til den positive batteripolen og kople deretter den svarte batterilederen til den negative batteripolen.

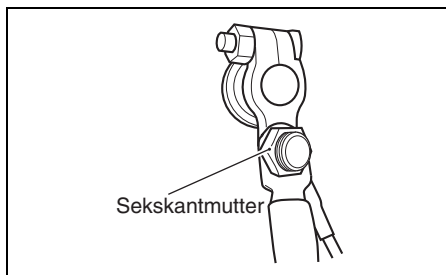
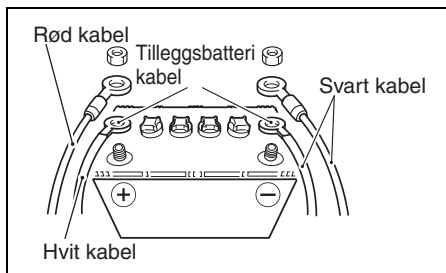

Når du skal fjerne batteriet, kople du først den svarte ledningen fra den negative terminalen (-), deretter den røde ledningen fra den positive (+) terminalen.

Suzuki anbefaler at du monterer terminallokket på batteriets positive pole for å forhindre at batteriet kortsluttes ved et ulykkestilfelle. Rådfør deg med din autoriserte Suzuki marineforhandler dersom du trenger et terminallokk.

Tilkobling og frakobling av batteriet som beskrevet ovenfor vil hjelpe til å redusere sjansen for å skape en utilsiktet kortslutning og gnister.

LES DETTE

Det elektriske systemet eller dets komponenter kan skades hvis en unnlater å overholde forholdsreglene for batteriet.

- Sørg for å feste batteriledningene forsvarlig.
- Tilkoble aldri batteriledningene fra batteriet når motoren er i drift.

SUB-BATTERILEDNING

Sub-batteriledningen ① brukes for tilførsel av spenning til motorens kontrollsystem. Midt på kabelen sitter en 30A sikring ② som beskytter kontrollkretsen.

Motoren kan ikke startes hvis sub-batteriledningen har blitt koblet batteriet på feil måte.

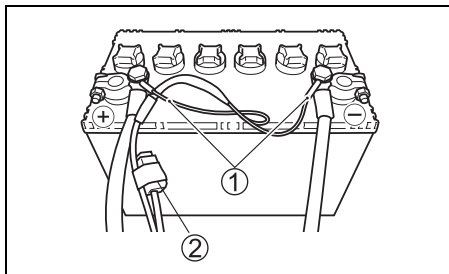

DUALT BATTERILADESYSTEM (EKSTRA-UTSTYR)

Det duale batteriladesystemet vil bli virksomt hvis en installerer batteriisolator-ladeagregatet (tilgjengelig som ekstrautstyr) og skifter 40 A-sikringen fra standard, enkel type til typen tilegnet for bruk med tilleggsutstyr. Undersøk om 40 A-sikringen (ekstrautstyr) fortsatt er virksomt, fordi tilleggsbatteriet ikke vil opplades hvis sikringen er i stykker. Vennligst be en autorisert Suzuki-forhandler om å foreta installasjonen av batteriisolator-ladeagregatet.

BRUK AV ELEKTRISK TILBEHØR

Strømmengden som er tilgjengelig for slikt utstyr avhenger imidlertid av bruksforholdene for motoren. Vennligst kontakt Deres AUTORISERTE FORHANDLER AV SUZUKI påhengsmotorer for mer detaljert informasjon.

MERKNAD:

Uttak av for mye strøm for det elektriske tilbehøret kan, under visse driftsforhold, føre til at batteriet utlades.

VALG AV PROPELL, MONTERING OG DEMONTERING

VALG AV PROPELL

Det er viktig at du bruker en propell på motoren som helt passer sammen med båtens betjeningsegenskaper. Motorens fart når du betjener båten med full gass avhenger av den propellen du bruker.

Overdreven motorhastighet kan påføre alvorlig skade på motoren, mens full gass med lav motorhastighet vil gå utover ytelsen. Belastningen vil også ha innvirkning på valget av propell. Mindre belastning krever vanligvis propeller med høyere stigning (pitch), mens større belastning krever propeller med lavere stigning. Din autoriserte forhandler av Suzuki Marine-produkter vil hjelpe deg med å velge propellen som egner seg for din båt.

LES DETTE

Montering av en propell med enten for høy eller for lav stigning kan medføre feil motorhastighet, som kan resultere i alvorlig skade på motoren.

Kontakt den autoriserte Suzuki marine-forhandler for å hjelpe deg velge en egnet propell for båten din.

Du kan avgjøre om din propell er egnet for bruk med din båt ved å bruke tachometeret til å måle motorhastigheten når båten kjøres på full gass med minimal belastning. Hvis du bruker en egnet propell vil motorhastigheten ligge innenfor følgende område:

| | | |
|------------------------------|--------------------|--|
| Turtallsområde ved full gass | DF300B DF300BMD | 5300 – 6300 o./min. (min^{-1}) |
| | DF325A | 5300 – 6300 o./min. (min^{-1}) |
| | DF350A DF350AMD | 5700 – 6300 o./min. (min^{-1}) |

Hvis motorhastigheten ligger utenfor dette området må du rådføre deg med din autoriserte forhandler av Suzuki Marine-produkter om hvilken propell som egner seg best.

MONTERING OG DEMONTERING AV PROPELL

⚠ ADVARSEL

Alvorlige personskader kan oppstå hvis du unnlater å utvise nødvendig aktsomhet ved festing eller fjerning av propellen.

Ved installering eller fjerning av propellen:

- Sett alltid giret i fri (NEUTRAL) og fjern nødstoppsbryterens låseplate for å forhindre utilsiktet oppstart av motoren.
- Ha på hansker for å beskytte hendene og "lås" propellen ved å plassere en trekloss mellom propellbladene og anti-kavitasjonsplaten.

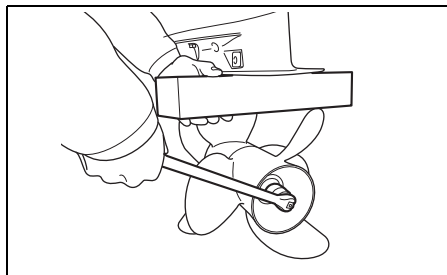

LES DETTE

Bruk av en uegnet kombinasjon av fremre og bakre propell kan føre til skade på nedre enhet.

Påse at størrelsene på fremre og bakre propell er i overensstemmelse når de monteres. Fremre og bakre propell skal ha samme antall propellblad, diameter og stigning.

Propellens størrelse angis som følger.

Det første tegnet viser antall blader, og påfølgende sifre angir diameteren og stigning i viste rekkefølge. Det avsluttende tegnet "F" (fremre) eller "R" (bakre) angir posisjonen den skal monteres.

F: Fremre R: Bakre

Eksempel: 3X15-1/2X25.5F

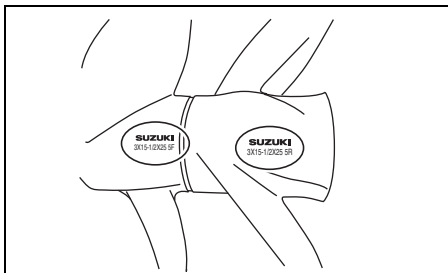

Montering av propell

Gå frem på følgende måte når du skal installere en propell på påhengsmotoren:

1. Bruk rikelig med Suzuki vannbestandig fett på propellakselens kile ① for å hjelpe med å forhindre korrosjon.
2. Plasser fremre propells stopper ② på akselen.
3. Still fremre propell ③ på linje med propellakselens riller og skyv propellen ③ inn på akselen.
4. Plasser mutterens avstandsstykke ④ og mutterstopper ⑤ på akselen.

MERKNAD:

Still del (A) av stopperen ⑤ på linje med innfelt merke (C) på avstandsstykke ④ og fest det.

5. Installer mutteren til frontpropellen ⑥, og stram den til det angitte momentet.

Strammemoment:

125 – 135 N·m (13 – 14 kgf·m/92 – 100 lbf·ft)

MERKNAD:

- Fremre propellmutter er venstregjenget.
- Ved påskruing eller avskruing av fremre propells mutter, kreves det en såkalt "Propeller nut remover & installer" (originalt verktøy fra Suzuki). Rådfør deg med en Suzuki-forhandler om originale deler Suzuki.
- Still stopperens ⑤ låserand på linje med spo-ret i fremre propells mutter.

6. Bøy låseranden på fremre propells mutterstopper ⑤ til fremre propells mutterside slik at mutteren låses.

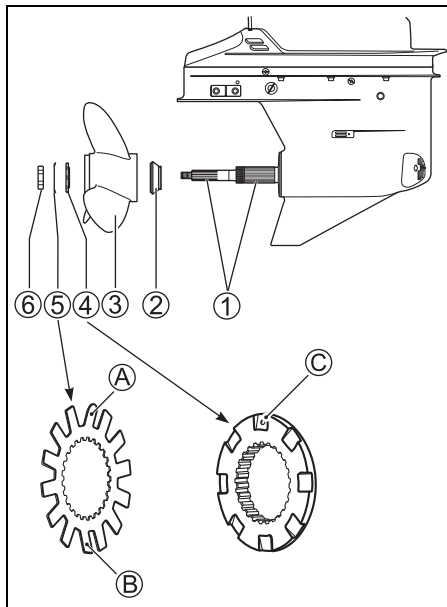

MERKNAD:

- Ikke bøy delen (A) og (B) på fremre propells mutterstopper ⑤ til fremre propells mutterside.
- Hold i to deler av låseranden av fremre propells mutterstopper ⑤.

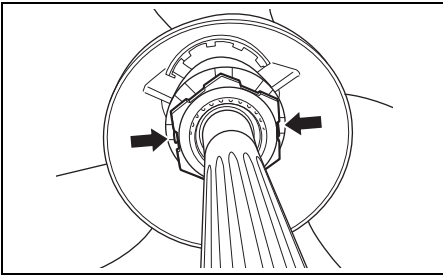

7. Plasser bakre propells stopper ② på akselen.
8. Still bakre propell ⑧ på linje med propellakselens riller og skyv propellen ⑧ inn på akselen.
9. Plasser mutterens avstandsstykke ⑨ og pakning ⑩ for på akselen.
10. Installer mutteren til bakpropellen ⑪, og stram den til det angitte momentet.

Strammemoment:

50 – 60 N·m (5,1 – 6,1 kgf-m/37 – 44 lbf-ft)

11. Still rillene i bakre propellmutter på linje med i hullet i akselen og skyv inn låsesplinten ⑫ og bøy splintbøylene slik at den festes forsvarlig.

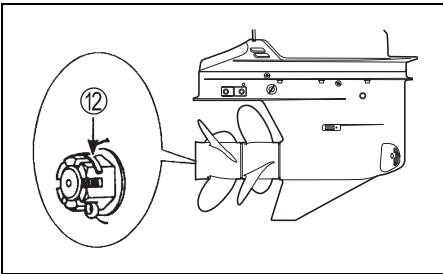
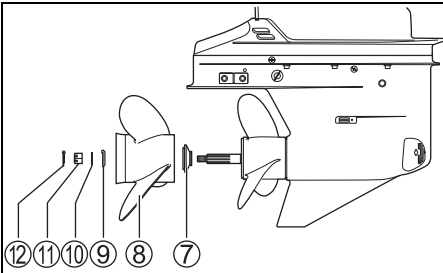

Demontering av propell

Bruk følgende metode ved fjerning av påhengsmotorens propell.

1. Skift gir til "NEUTRAL".
2. Fjern låsesplinten ① fra bakre propellmutter og ta av bakre propellmutter ②.
3. Fjern pakning ③, avstandsstykke ④, bakre propell ⑤ og bakre propells stopper ⑥ fra propellakselen.

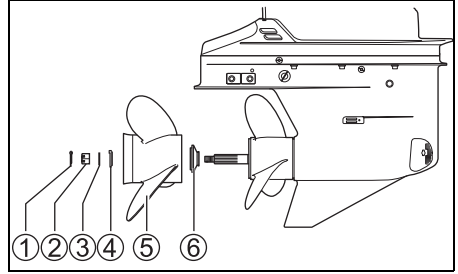

4. Rett opp låseranden på mutterstopperen ⑦ for fremre propells mutter og ta fremre propells mutter ⑧ av fra akselen.

MERKNAD:

- Fremre propellmutter er venstregjenget.
- Ved påskruing eller avskruing av fremre propells mutter, kreves det en såkalt "Propeller nut remover & installer" (originalt verktøy fra Suzuki). Rådfør deg med en Suzuki-forhandler om originale deler Suzuki.

5. Ta av fremre propells avstandsstykke ⑨, fremre propell ⑩ og fremre propells stopper ⑪ fra propellakselen.

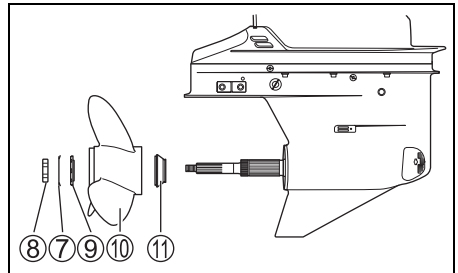

BETJENING AV VIPPESYSTEMET

KRAFTTRIM OG VIPPING

▲ ADVARSEL

Bryteren for motorisert trim og vipping (PTT) på sidedekselet kan aktiveres selv om tenningsnøkkelen er av, og dermed føre til personskader.

Bryteren for motorisert trimming og vipping kan ikke aktiveres når tenningsnøkkelen er slått av.

“Krafttrim og vipping” betjenes ved å trykke på bryteren på siden av fjernkontroll-spaken eller på babord side av påhengsmotoren. For å vippe motoren opp, trykk den ovre del av bryteren. For å vippe motoren ned, trykk den nedre delen på bryteren.

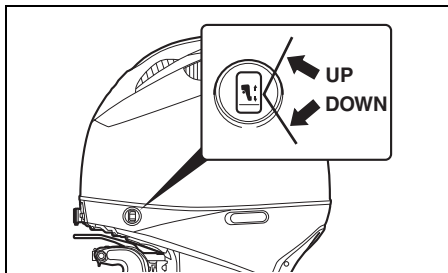
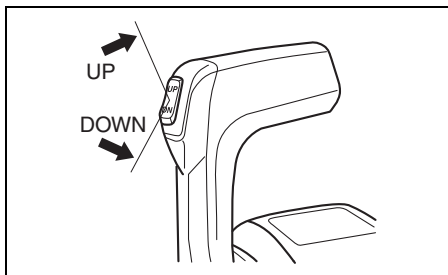

MERKNAD:

Bryteren for motorisert trimming og vipping kan ikke aktiveres når tenningsnøkkelen er slått av.

MERKNAD:

Gjentatt bruk av bryteren for motorisert trimming og vipping (PTT) vil forårsake overoppheting av PTT-motoren, noe som kan føre til at beskyttelseskretsen stopper motoren. PTT-bryteren sperres mens beskyttelseskretsen er aktivert. Systemet opphever denne sperren når overopphetingen er løst.

VIPPEBEGRENSERKAM (DF300B/325A/350A)

▲ ADVARSEL

Justering av tiltbegrensningskammen vil ikke forhindre at påhengsmotoren vipper seg helt opp og kommer borti motorkammeret dersom den nedre delen av motoren skulle treffe en gjenstand når båten går med stor fart. En slik vipping kan skade motoren og båten, og føre til persenskader på personer ombord.

Hold alle passasjerer ombord unna motoren når den går i høy hastighet.

Hvis påhengsmotoren kommer i berøring med motorkammeret under vipping, må vippejusteringskammen justeres for å begrense den maksimale vippeposisjonen.

1. Sett motoren i normal driftposisjon.
2. Roter vippebegrenserkammen:
For å redusere vippemengden, skyves tapp **A** på kammen oppover.
For å øke vippemengden, skyves tapp **A** på kammen nedover.

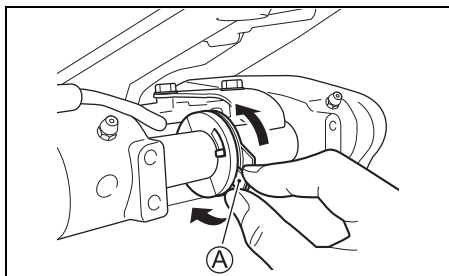

3. For å kontrollere justeringen, vippes motoren helt opp for å sjekke motorkontakten. Juster mer hvis nødvendig.
Returner motoren til normal kjøreposisjon for hver justering som gjøres og gjenta kontrollen hver gang.

INNSTILLING AV VIPPEPOSIJONENS ØVRE GRENSE

(DF300BMD/350AMD)

Hvis påhengsmotoren kommer i kontakt med motorbrønnen når den vippes helt opp bør den øvre grensen for vippeposisjon bli stilt inn på nytt.

Utfør følgende innstillingsprosedyre etter at nåværende posisjon har blitt nullstilt som forklart nedenfor.

NULLSTILLING AV VIPPEPOSIJONENS ØVRE GRENSE

1. Slå på strømkursene.
2. rekk ut nødstoppbryterens låseplate **1**.

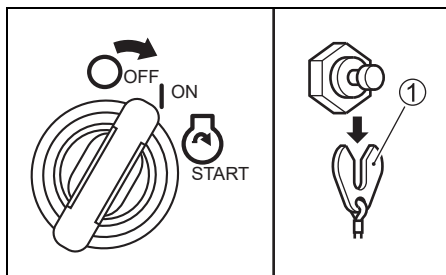

3. Påse at kontrollspaken står i "NEUTRAL".
4. Bekreft at LED-lampen for SELECT lyser, hvis den ikke gjør det, trykker du på SELECT-bryteren på fjernkontrollboksen. Trykk på knappen "THROTTLE ONLY" **2**.

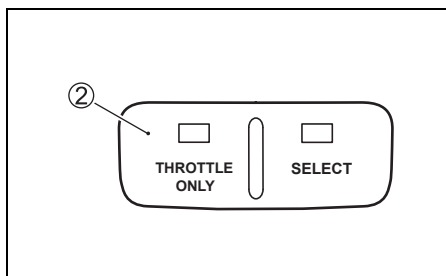

5. Beveg kontrollspaken fremover til varslingssummeren avgir lyd én gang.

På dette tidspunktet vises meldingen “Set Limit Angle” (Angi begrensingsvinkel) på målerskjermbildet.

Hold “UP”-delen av PTT-bryteren trykt inn i tre sekunder helt til du hører to varseltoner som indikerer at innstillingen har blitt nullstilt.

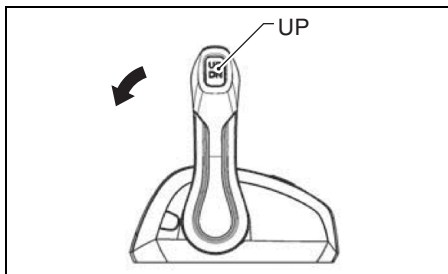

6. Still gassen tilbake i låst posisjon.

INNSTILLING AV VIPPEPOSISJONENS ØVRE GRENSE

▲ ADVARSEL

Innstillingen for vippeposisjonens øvre grense vil ikke forhindre at motoren vippes helt opp og kommer i kontakt med motorbrønnen hvis motorens nedre del skulle treffe gjenstander ved kjøring i høy fart. Denne typen treff og vipping kan skade passasjerer om bord eller føre til skade på båt og motor.

Hold alle passasjerer i avstand fra motoren når båten kjøres i høy fart.

1. Slå på strømkursene.
2. Trykk på PTT-bryterens “UP”-side slik at du finner den optimale posisjonen for fullstendig oppvippet posisjon for båten.
3. Trekk ut nødstoppbryterens låseplate.
4. Påse at kontrollspaken står i “NEUTRAL” (frigir).
5. Bekreft at LED-lampen for SELECT lyser, hvis den ikke gjør det, trykker du på SELECT-bryteren på fjernkontrollboksen. Trykk på knappen “THROTTLE ONLY” ③.
6. Beveg kontrollspaken fremover til varslingssummeren avgir lyd én gang.
7. Trykk på “UP”-delen av PTT-bryteren tre ganger innfor tre sekunder. Varseltonen vil lgi fra seg en kort varsel tone for å indikere at innstillingen har blitt registrert.
8. Still gassen i låst posisjon og monter nødstoppbryterens låseplate tilbake på plass. Foreta full opp – og nedvipping flere ganger ved å trykke på PTT-bryteren og kontroller at innstillingen for øvre grense har blitt stilt inn riktig.

MANUELL VIPPING

⚠ ADVARSEL

Det kan oppstå alvorlige personskader hvis påhengsmotoren faller ned ved et uhell.

Du skal aldri befinne deg under motoren mens den er vippet.

Hvis du ikke er i stand til å vippe motoren ved å bruke "Krafttrim og Vipping", enten p.g.a. et elektrisk problem eller et annet problem, kan du bevege motoren manuelt. For å vippe motoren opp eller ned, dre den manuelle frigivnings-skruen Ⓐ til omdreininger mot klokken to ganger, beveg motoren til den ønskede posisjonen og stram så frigivningsskruen igjen.

DF300B/325A/350A

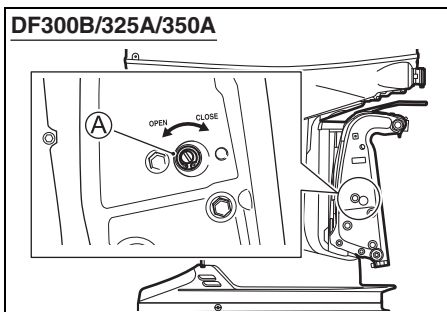

DF300BMD/350AMD

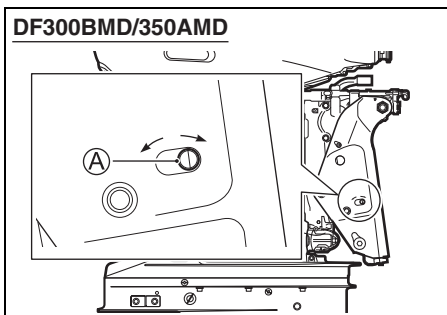

VIPPELÅSSPAK

Det medfølger en vippelåsspak som kan brukes for å støtte motoren i en hellende posisjon når den ikke er i gang.

Monter vippelåsspak på følgende måte:

1. Vipp motoren helt opp ved å trykke UP-bryteren for krafttrim og vipping.
2. Dra ned vippelåsspak slik som det er vist i illustrasjonen.
3. Senk motoren ved å trykke på DOWN-bryteren for krafttrim og vipping, inntil motoren støttes av vippelåsspaken.

DF300B/325A/350A

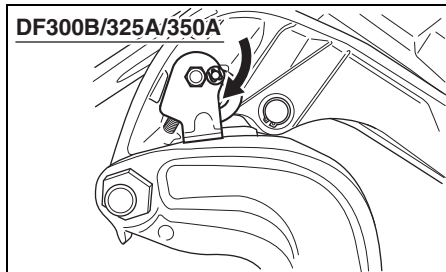

DF300BMD/350AMD

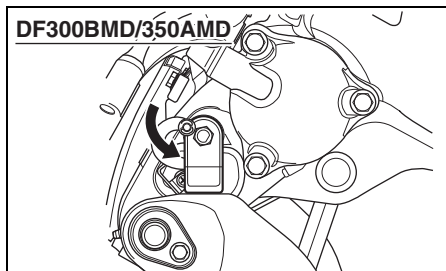

4. Fortsett å betjene DOWN-bryteren for krafttrim og vipping inntil trimstengene har trukket seg helt inn.

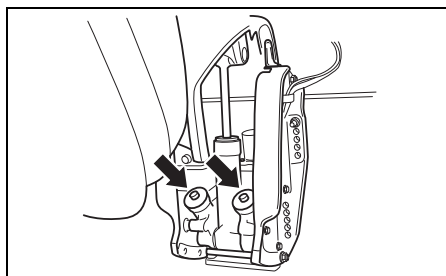

LES DETTE

Hvis du unnlater å trekke trimstengene helt inn ved fortøying, kan de forringes eller bli rustne.

Pass på å trekke trimstengene helt inn ved fortøying.

Frigjør vippelåsspaken ved å vippe motoren helt opp med UP-bryteren for krafttrim og vipping og trekk opp vippelåsspak.

▲ FORSIKTIG

Bryteren for fjernstyrt trim og vipping vil virke selv når tenningsnøkkelen er slått av. Hvis en person skrur den på når du beveger vippelåsspak for vipping, kan det skje at du skader hånden.

Hold alle personer i avstand fra fjernstyringspaken for motorisert trim og tilt når du beveger vippelåsspak.

LES DETTE

Skade kan oppstå hvis du bruker vippelåsspak i andre situasjoner enn når båten er forankret eller stillestående.

Låseknappen for å vippe motoren opp frigir trykket fra den automatiske vippen og må bare brukes når båten står stille. Ikke bruk knappen låsing av vipp opp når du sleper båten og motoren. Se i avsnittet FLYTTING MED TILHENGER i denne håndboken.

BETJENING AV MOTOR-DEKSELSPAKEN

FJERNING AV MOTORDEKSELET

Ta a motordekselet ved å frigjøre spak ①, ② og ③. Trekk ut og vipp spaken opp for å frigjøre dekselet. Vipp ned og skyv inn for å låse fast dekselet.

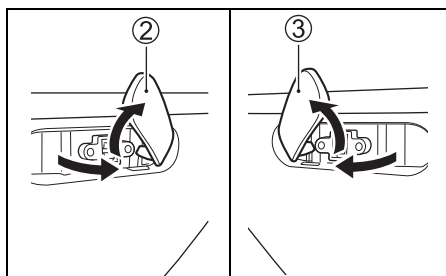
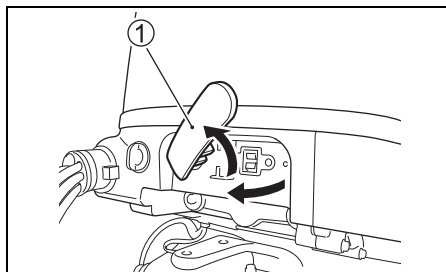

INSPEKSJON FØR KJØRING

▲ ADVARSEL

Det innebærer fare hvis du unnlater å inspisere båten og motoren før du legger ut på en båttur.

Før båtturen skal du alltid foreta inspeksjonene som blir beskrevet i dette avsnittet.

Det er viktig og passe på at båten og motoren din er i godt hold og at du er tilstrekkelig forberedt i tilfelle nødsituasjoner.

Foreta alltid følgende kontroller før du starter bruk av båten:

- Se etter om du har tilstrekkelig brennstoff og olje.
- Sjekk motorens oljenivå i oljetrauet.

LES DETTE

Kjøring av motoren med for lite olje kan føre til alvorlig skade på motoren.

Sjekk alltid oljenivået før hver båttur og fyll på med olje om nødvendig.

Slik sjekkes oljenivået:

MERKNAD:

For å unngå at oljenivået feilvurderes, må nivået sjekkes når motoren er avkjølt.

1. Plasser motoren i vertikal stilling, og fjern deretter motordekslet. Se avsnittet BETJENING AV MOTORDEKSELSPAKEN.
2. Drei oljemålerpinnen 90 grader mot venstre, trekk den ut og tørk den av med en ren klut.

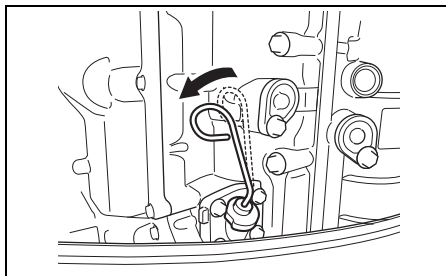

MERKNAD:

Hvis motoroljen er forurensset eller misfarget, må den skiftes ut. Se avsnittet MOTOROLJE.

3. Før oljepinnen helt inn i motoren, og ta den ut igjen.

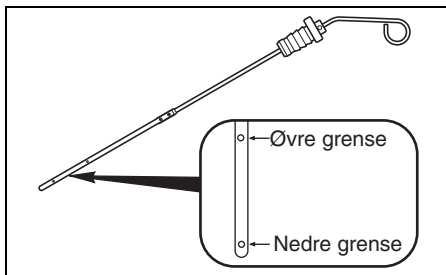

Det skal være olje på peilepinnen mellom øvre og nedre grense som indikert på peilepinnen. Hvis nivået er nær nedre grense, må ny olje fylles på for å heve nivået til øvre grense.

Påfylling av motorolje:

1. Fjern oljelokket.
2. Fyll på anbefalt olje opp til øvre grense.

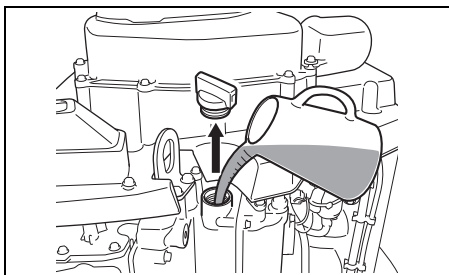

3. Stikk inn oljemålepinnen og dreii den 90 grader mot høyre til sin opprinnelige stilling som vist i figuren.

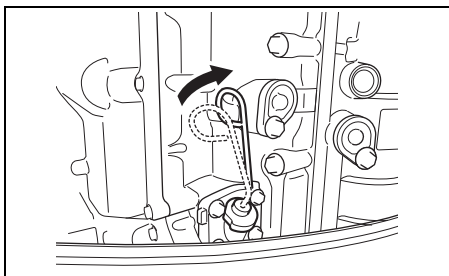

LES DETTE

Oljemålepinnens hendel kan ta skade dersom den ikke er stilt i riktig posisjon når motordekselet monteres.

Påse at oljemålepinnens hendel er stilt i posisjonen som vist i figuren når motordekselet monteres.

LES DETTE

Kjøring av motoren med for mye olje kan føre til alvorlig motorskade.

Unngå påfylling av for mye olje.

4. Skru lokket godt på igjen.

- Sjekk batterioppløsningsnivået. Nivået bør holdes mellom MAX og MIN-nivåene til enhver tid. Hvis nivået synker til under MIN-nivået, se under avsnittet "VEDLIKEHOLD".
- Se til at batteriledningen er forsvarlig festet til batteriterminalene.
- Se etter om propellen er skadet.
- Se etter om motoren er skikkelig montert på akterspeilet.
- Se etter om "krafttrim og vipning" fungerer skikkelig.
- Se etter om vippepinnen er montert i riktig posisjon.
- Påse at du har utstyr for sikkerhet og nød-situasjoner ombord.
- Påse at nødstoppsbryteren er betjenbar.
- Sjekk vanninntaket for eventuelle hindringer. Vanninntaket skal holdes fritt for alle hindringer.
- Inspiser hydraulikken for mulige lekkasjer. Sørg for at det ikke er noen lekkasjer før bruk av fartøyet. (Modell med integrert styring)

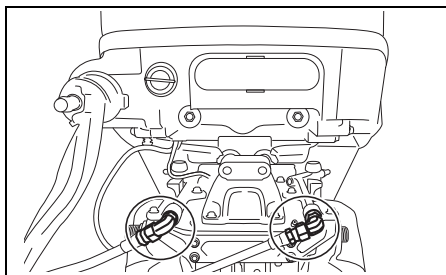

INNKJØRING

Riktig betjening under denne innkjøringsperioden vil sikre et langt liv og god ytelse fra din motor. Ved innkjøring gå frem på følgende måte:

LES DETTE

Hvis innkjøringsprosedyrene som er beskrevet nedenfor ikke følges, kan det føre til alvorlig skade på motoren.

Sørg for å følge innkjøringsprosedyrene som blir beskrevet nedenfor.

Innkjøringsperiode 10 timer

Innkjøringsprosedyre

1. De første 2 timene:

La motoren gå på tomgang en stund (cirka 5 minutter) slik at motoren blir varm etter oppstarting på kald motor.

LES DETTE

Kjøring med høyt turtall uten tilstrekkelig oppvarming, kan føre til alvorlig motorskade som for eksempel at stempellet river seg.

La alltid motoren gå tilstrekkelig på tomgang (i 5 minutter) slik at motoren gis tid til å varme seg opp før den kjøres med høyt turtall.

Etter oppvarmingen må motoren få gå på tomgangshastighet eller på laveste gir i ca. 15 minutter. De siste 1 time og 45 minutter, og hvis sjøsikkerhetsmessige forhold tillater det, lar du motoren gå i gir på mindre enn 1/2 (halv) gass (3000 o/min).

MERKNAD:

Du kan gi gass utover det som er anbefalt for å rette opp båten, for så straks å redusere til anbefalt betjeningshastighet.

2. Den neste timen:

Hvis de sjøsikkerhetsmessige forhold tillater det, lar du motoren gå med innkoplet gir på 4000 o/min (turtall/min) eller på trekvart gass. Unngå å la motoren gå på full gass.

3. Resterende 7 timer:

Hvis de sjøsikkerhetsmessige forhold tillater det, lar du motoren gå med den hastighet du selv ønsker.

Innimellom kan motoren gå på full gass, men aldri mer enn 5 minutter om gangen.

LES DETTE

Sammenhengende kjøring med full gass i mer enn 5 minutter i løpet av innkjøringsperiodens 7 siste timer kan forårsake alvorlig skade på motoren så som motorbank.

I løpet av de resterende 7 timene av innkjøringsperioden må motoren aldri kjøres med full gass i mer enn 5 minutter av gangen.

BETJENING

FØR DU STARTER MOTOREN SE ETTER OM

1. Motoren er nede i vannet.
2. Se etter at motorens drivstoffslange og siangen fra båtens drivstofftank er forsvarlig montert.

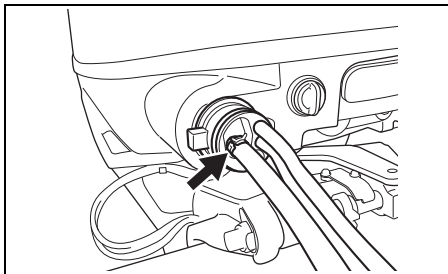

3. Pass på at motoren er stilt i "NEUTRAL" (i fri).

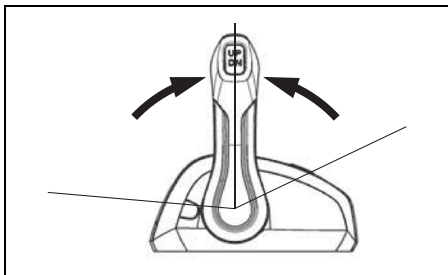

4. Kontroller at låseplaten er på plass og at ledningen til nødstopbryteren er godt festet på håndleddet eller andre egnede steder på klærne, for eksempel i beltet.

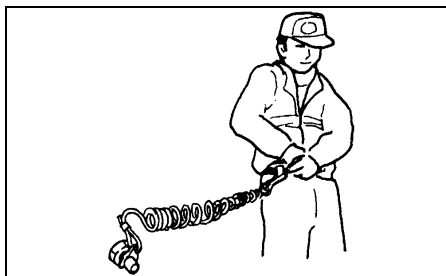
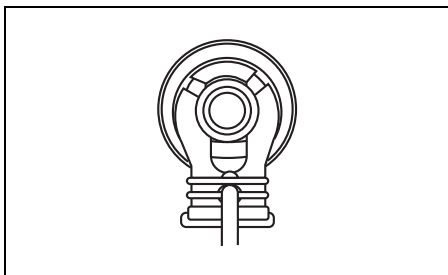

⚠ ADVARSEL

Hvis du unnlater å feste nødstoppsbryterens rep eller hvis du unnlater å foreta de nødvendige tiltakene for at nødstoppsbryteren virker som den skal, kan dette resultere i alvorlige personskader eller livsfare for fører og passasjerer.

Overhold alltid følgende forsiktighetsregler:

- Sørg for å feste nødstoppsbryterens snor forsvarlig til førerens håndledd eller egnet del av plagg (belte osv.).
- Påse at ingen gjenstander hindrer eller begrenser nødstoppsbryterens funksjonsdyktighet.
- Unnlåt å trekke i nødstoppsbryterens rep og vær forsiktig slik at låseplaten ikke faller ut under normal drift. Motoren vil stanse brått og passasjerer kan bli kastet forover når båtens bevegelse fremover stanser plutselig.

MERKNAD:

Det finnes en ekstra låseplate i plast til midlertidig bruk. Fjern den fra ledningen og legg den på et trygt sted i båten. Den opprinnelige ledningen og låseplaten må imidlertid byttes så snart som mulig.

START AV MOTOR

▲ ADVARSEL

Eksos inneholder karbonmonoksid, en farlig gass som er vanskelig å gjenkjenne fordi den er fargeløs og luktfri. Inhalering av karbonmonoksid kan føre til dødsfall eller alvorlige personskader.

Aldri start eller driv motoren innendørs eller på steder med dårlig eller ingen ventilasjon.

▲ ADVARSEL

Kjøring av båten med en defekt nødstoppsbryter medfører fare.

Kontrollere at nødstoppsbryteren virker som den skal før du legger ut på båttur.

MERKNAD:

Hvis nødstoppbryterens låseplate ikke er på plass, vilr startermotoren ikke fungere.

1. Klem ballongen på brennstoff- slangen flere ganger til du føler motstand.

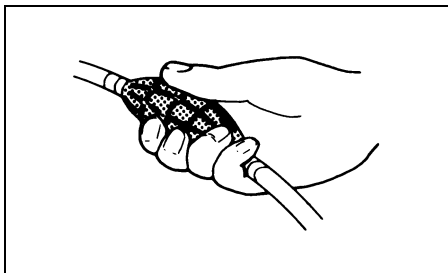

2. Drei tenningsnøkkelen til "ON".
3. Alle motorer starter automatisk når du dreier tenningsnøkkelen til "START".

Etter å skiftet tenningsnøkkelen stilling fra "START" til "ON" vil startmotoren drives i 4 sekunder inntil motoren starter.

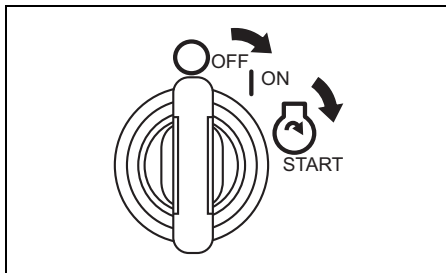

LES DETTE

Hvis du holder tenningsnøkkelen i "START"-posisjonen i mer enn 5 sekunder kan startsystemet ta skade.

Start motoren ved å dreie tenningsnøkkelen i "START"-posisjonen kun én gang og deretter slipp den. Motoren vil veie sammenhengende i 4 sekunder eller inntil den starter.

Slå tenningsbryteren "ON" for å starte hver enkelt motor. Deretter trykker du på start/stopp-bryteren på bryterpanelet for å starte hver enkelt motor.

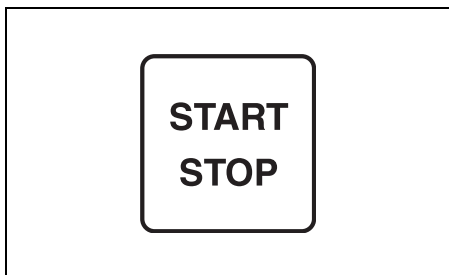
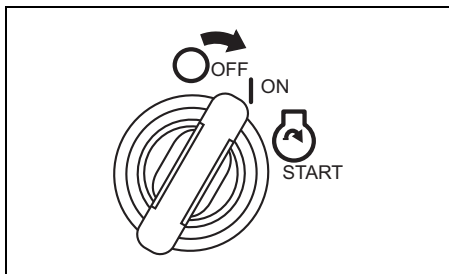

LES DETTE

Det kan hende at oljenivået er lavt nok til å skade motoren hvis "Low Oil Pressure" (lavt oljetrykk) vises på instrumentskjermen når motoren er i gang.

Stans motoren og sjekk oljenivået.

MERKNAD:

Sammenhengende kjøring av startmotoren er stilt til fire sekunder.

Motoren vil stanse automatisk etter at denne tiden har passert.

Vent ca. ti sekunder og forsøk på nytt hvis motoren stanser.

4. Varm opp motoren i ca. 5 minutter.

LES DETTE

Motorsvikt kan oppstå dersom strupeventilen stilles i "helt åpen" stilling umiddelbart etter at motoren startes uten å ha blitt tilstrekkelig oppvarmet.

Etter motorstart må motoren varmes opp i tilstrekkelig grad før den kjøres i høy hastighet.

Sjekk av kjølevæske

Straks motoren starter skal vannet sprøyte ut av pilotvannhullet ① som et tegn på at vannpumpen og kjølesystemet fungerer korrekt. Hvis du oppdager at vannet ikke sprøyter ut av pilotvannhullet, må du stanse motoren snarest mulig og kontakte forhandleren for Suzuki-påhengsmotorer.

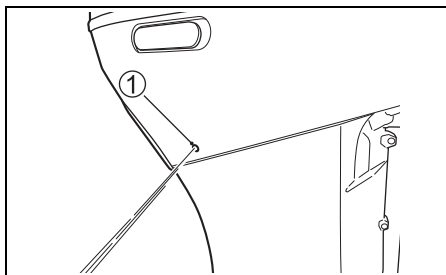

LES DETTE

Kjør aldri påhengsmotoren hvis vann ikke stråler fra pilotvannhullet, da det ellers kan oppstå alvorlig skade.

Når motoren har blitt startet må du sjekke at det stråler ut vann fra pilotvannhullet.

LES DETTE

Alvorlig motorskade kan oppstå hvis (a) motorhastigheten ikke returneres til tomgang, og båten hastighet ikke reduseres, når du skifter fra FORWARD (forover) til REVERSE eller fra REVERSE til FORWARD, eller (b) forsiktighet ikke utvises når båten kjøres i revers.

La alltid motorhastigheten returnere til tomgang før du skifter driftsretning. Vær forsiktig og bruk minste hastighet når du kjører båten i revers. Påse at håndtaket/girspaken er i ønsket stilling før du akselerer farten.

MERKNAD:

- På båter some er utstyrt med trippelmotor vil midtmotoren og babordmotoren startes med babords skiftehendel ① for å lenke midtmotoren til babordmotoren.
- På båter som er utstyrt med fire motorer vil de to motorene på babord side startes med girspak ① og de to motorene på styrbord side startes med girspak ②.
- På båter med fem motorer vil den midterste motoren og de to motorene på babordsiden startes med girspaken ① for å koble sammen den midterste motoren og de to motorene på babordsiden, mens de to motorene på styrbordsiden startes med girspak ②.
- På båter utstyrt med seks motorer, startes de tre motorene på babordsiden med girspak ① mens de tre motorene på styrbordsiden startes med girspak ②.

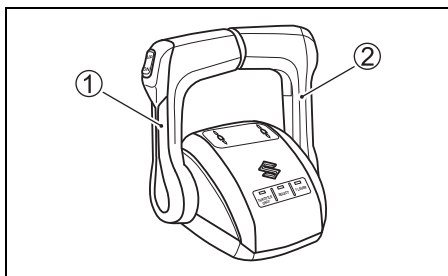

MERKNAD:

- Når motoren stanser, vil clutchen flyttes til nøytral posisjon uavhengig av fjernstyringshåndtakets posisjon.
- Clutchen kan ikke stilles hverken i forover- eller i reversposisjon med fjernstyringshåndtaket samtidig med at motoren er ferd med å stanse.
- Hvis det forsøkes å foreta et girskifte ved høy motorhastighet, vil varseltonen lyde to ganger og girindikatoren "N"-lampe i multifunksjonsmåleren, vil blinke. Hvis dette systemet aktiveres må girhåndtaket stilles i helt lukket stilling.



Girskifte

MERKNAD:

Type B fjernstyringsboks

Type B fjernstyringsboks har en låsemekanisme som motvirker uvilkarlig flytting av spaken fra frigir til forover- eller reversegir. Skyv inn skiftlåsknappen før du foretar girskifte for å frigjøre låsen.

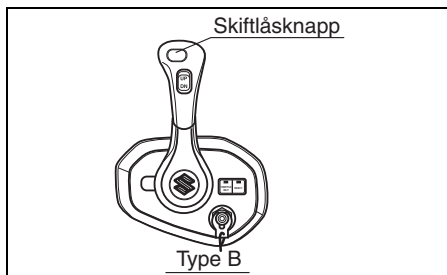

For å skifte til "FOROVER" skyve kontrollspaken frem til omtrent posisjon (A), som vist i bildet.

For å skifte til "REVERS" må du skyve kontrollspaken bakover til omtrent posisjon (B), som vist i bildet.

Det er en stoppehake eller et spor å alle kontrollboksene til Suzuki for å gi "følelsen av" posisjonene (A), (B) og nøytral. Alltid skift gir raskt og bestemt fra nøytral til posisjon (A) eller (B) for å forhindre unormal slitasje på gir- og kløtsj-overflatene.

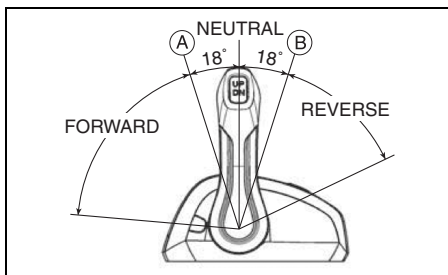

Hastighetskontroll

Fortsett å flytte kontrollspaken forover eller bakover for å øke hastigheten etter at du har satt motoren i gir.

▲ ADVARSEL

Da samme håndtak brukes for girskifte og hastighetskontroll kan det skje at håndtaket dreies over sperren og iverksetter gassen. Dette kan føre til at båten flytter seg brått og resultere i skade på person eller eiendom.

Vær forsiktig slik at du ikke flytter kontrollhåndtaket for langt forover eller bakover når du skifter gir.

STOPPING AV MOTOREN

MERKNAD:

Hvis det blir nødvendig å stanse motoren ved et nødstilfelle, trekk ut nødstoppsbryterens låseplate ved å trekke i nødstoppsstroppen.

For å stanse motoren:

1. Skift til "NEUTRAL".
2. Etter kjøring på full gass, lar du motoren avkjøle seg i noen få minutter ved å la den gå på tomgang eller drift i laveste hastighet.

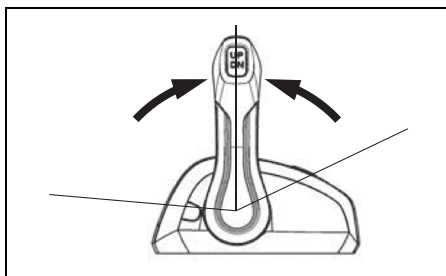

3. Drei tenningsnøkkelen til "OFF" for å slå av alle motorer.

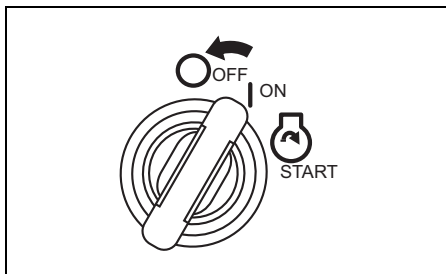

4. Du kan stoppe hver enkel motor for seg ved å trykke på start/stopp-bryteren på bryterpanelet for hver enkel motor.

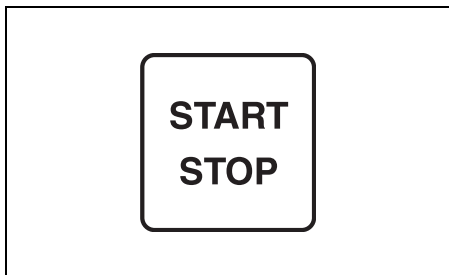

LES DETTE

Hvis hovedbryteren blir stående på ON når motoren ikke er i drift, vil batteriet utlades.

Drei alltid hovedbryteren på OFF når motoren ikke er i drift.

▲ ADVARSEL

Bruk av båten uten tillatelse kan føre til ulykker eller skade på båten.

For å forhindre at båten brukes uten tillatelse bør du fjerne nøkkelen og nødstoppbryterens låseplate når du forlater båten.

5. Frakoble drivstoffledningen fra påhengsmotoren etter at motoren stanses hvis det finnes en drivstofftilkobling.

▲ ADVARSEL

Hvis motoren ikke kjøres over lengre tid når drivstoffledningen er tilkoblet kan det forekomme lekkasje av drivstoff.

Frakoble drivstoffledningen fra drivstofftanken, hvis det finnes en drivstofftilkobling, når du ikke skal kjøre motoren i lengre tid.

6. Drei luftventils skruen på drivstofftankens lokk med klokken for å stenge ventilen (hvis så finnes).

MERKNAD:

For å sjekke at nødstoppbryteren fungerer som den skal, kan du av og til stanse motoren når den går på tomgang ved å trekke ut låseplaten.

FORTØYNING

Motoren må vippes opp og ut av vannet når du fortøyer båten på grunt vann eller hvis motoren ikke skal brukes på en stund, for å beskytte den for skader grunnet hindringer i sjøen ved lavvann eller korrosjon av saltvannet.

Se avsnittet VIPPELÅSSPAK for nærmere detaljer om hvordan motoren kan vippes opp.

LES DETTE

Mangelfull fortøyning av båten kan føre til skade på båt og motor eller annen skade på eiendom.

La aldri motoren gnisse mot kaier, brygger eller andre båter når den er fortøyet.

BETJENING AV TROLLINGSMODUS

MULTIFUNKSJONSMÅLER

Skifte til TROLL-modus (dorging)

Hvis [MENU]-knappen trykkes og holdes inntrykt når det cruises i dorgingshastighet (minimal hastighet) vil driften skifte til TROLL-modus.

Under TROLL-modus kan ønsket dorgingshastighet stilles og opprettholdes innenfor hastighetene 600 r/min til 1200 r/min med knappene [▼] og [▲].

MERKNAD:

- Dette systemet vil kun fungere som det skal så lenge motoren har normal driftstemperatur.
- Hvis [MENU]-knappen trykkes og holdes inntrykt når fjernkontrollspaken er i fri, vil motoren ikke stilles i TROLL-modus.
- Med flere motorer:
 - Hvis gassen på samtlige motorer er helt stengt og en av motorene er i gir, vil det skiftes til trollingsmodus når [MENU]-knappen trykkes.
 - Tomgangshastighetene i gir for alle motorer kontrolleres samtidig.

Justering av trollingshastigheten:

- Når [▲]-knappen trykkes lyder en kort varsel tone hvorpå motorhastigheten heves med 50 r/min.
- Når [▼]-knappen trykkes lyder en kort varsel tone hvorpå motorhastigheten senkes med 50 r/min.

MERKNAD:

- Hvis du trykker på [▼]-knappen når trollingshastigheten har nådd den nedre grensen for alle motorer, forblir motorhastigheten den samme, og tre lange varseltoner lyder.
- Hvis du trykker på [▲]-knappen når trollingshastigheten har nådd den øvre grensen for alle motorer, forblir motorhastigheten den samme, og tre lange varseltoner lyder.
- Med flere motorer:

Hvis bryteren trykkes når en av motorene har nådd grensen for trollingshastighet, mens ingen annen motorer har nådd grensen, vil det lyde en kort varsel tone, og motoren som ikke har nådd grensen vil skifte hastighet.
- Skifting av gir og gasskontroll kan fortsatt utføres også i trollingsmodus.

Avbryte trollingsmodus:

Trollingsmodus kan avbrytes ved skifte fjernkontrollspaken til nøytral stilling eller ved å øke motorhastigheten til 3000 opm eller mer. I begge tilfeller vil det lyde to korte når rollingsmodus blir avbrutt.

MERKNAD:

Du finner detaljerte betjeningsinstruksjoner i bruksanvisningen for multifunksjonsmåler SMG4 som fulgte med produktet.

Ta kontakt med en autorisert Suzuki Marine-forhandler for å få mer informasjon.

TROLLINGSMODUSBRYTER (ekstrautstyr)

Skifte til TROLL-modus (dorging)

Ved å trykke på og holde "OPP"- eller "DN"-bryteren mens du kjører ved dorgehastighete (minimumshastighet), vil modusen veksle til DORGE-modus.

Når det gjelder dorgehastigheten, kan den ønskede motorhastigheten stilles og opprettholdes innenfor 600 o/min til 1200 o/min ved bruk av "OPP"-bryteren eller "DN"-bryteren.

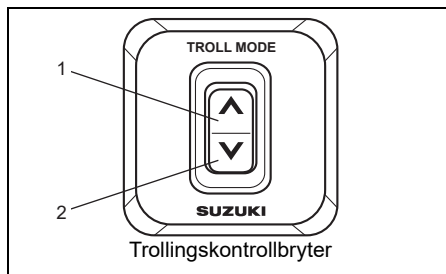

1. "OPP"-bryter
2. "DN"-bryter

MERKNAD:

Vennligst ta kontakt med din autoriserte forhandler av Suzuki Marine for ytterligere informasjon.

Innstilling av trollingsmodus:

1. Skift fra forover til reversegir og pass på at gassen er helt stengt (på tomgang i gir).
2. Trykk på trollingsbryterens "UP" (opp) eller "DN" (ned) knapper inntil du hører en varsel tone. På samme tid vil multifunksjonsskjermen skifte til å vise TROLL-modus, og **TROLL** blir vist på instrumentskjermen. Når instrumentskjermen viser "Engine Speed Screen" (motorhastighet) eller "All Items Screen" (samtlige elementer), vil motorhastigheten skifte automatisk fra analog til digital skjermvisning.

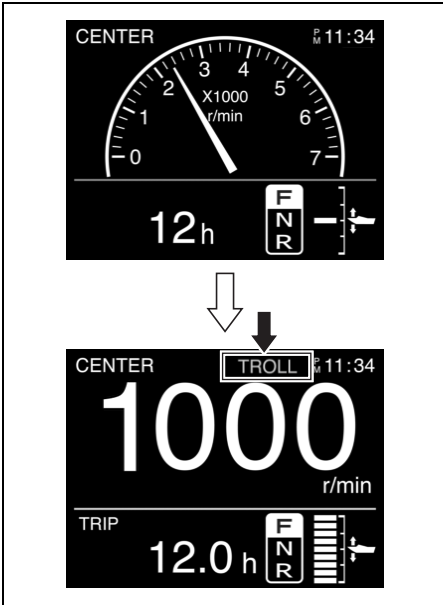

MERKNAD:

- Dette systemet vil kun fungere som det skal så lenge motoren har normal driftstemperatur.
- Hvis knappen trykkes og holdes inntrykt når fjernkontrollspaken er i fri, vil motoren ikke stilles i TROLL-modus.
- Med flere motorer:
 - Pass på at både PORT og STBD-håndtaket er satt forover eller i revers i helt lukket stilling (tomgangshastighet) før du trykker på bryteren for trollmodus.
 - Tomgangshastighetene i gir for alle motorer kontrolleres samtidig.

Justering av trollingshastigheten:

- Når "UP"-knappen trykkes vil det lyde en kort varsel tone hvorpå motorhastigheten øker med 50 opm.
- Når "DN"-knappen trykkes vil det lyde en kort varsel tone hvorpå motorhastigheten senkes med 50 opm.

MERKNAD:

Skifting av gir og gasskontroll kan fortsatt utføres også i trollingsmodus.

Avbryte trollingsmodus:

Trollingsmodus kan avbrytes ved skifte fjernkontrollspaken til nøytral stilling eller ved å øke motorhastigheten til 3000 opm eller mer. I begge tilfeller vil det lyde to korte når rollingsmodus blir avbrutt.

BETJENING I GRUNN SJØ

Når du betjener din båt i grunn sjø er det kanskje nødvendig å vippe motoren høyere enn normal tiltvinkel. Når du vipper motoren mer enn normalt bør du bare kjøre sakte. Når du er i dyp sjø igjen, glem ikke å senke motoren til normal trimvinkel.

For å vippe motoren høyere enn den normale trimvinkelen, bruk bryterne Krafttrim og Vipp.

ADVARSEL

Når motoren står utenfor den maksimale trimposisjonen vil svingbraketten og tiltesystemet ikke ha støtte sideveis fra klammebraketten og tiltesystemet vil ikke være i stand til å støtte motoren i tilfelle nedre del treffer en hindring. Dette kan føre til at personer ombord skades. Utenfor den maksimale trimposisjonen kan i tillegg vanninntakshullene bli stående over vannflaten og føre til alvorlig skade på motoren på grunn av overoppheting.

Kjør aldri motoren i mer enn 1500 o/min eller med båten med en planvinkel hvor motoren står utenfor den maksimale trimposisjonen.

LES DETTE

Alvorlig skade kan opptå hvis motoren treffer sjøbunnen.

La aldri motoren treffe sjøbunnen. Hvis motoren imidlertid skulle treffe bunnen må den inspiseres umiddelbart for eventuell skade.

BETJENING I SJØVANN

Når motoren har vært brukt i sjøvann, bør vannpassasjene skylles med rent ferskvann som beskrevet i avsnittet "SKYLLING AV VANNKANALENE". Hvis dette ikke gjøres, kan salt korrodere og forkorte motorens levetid.

BETJENING I KULDEGRADER

Når påhengsmotoren brukes under meget kalde værforhold, må den nederste delen av motoren være konstant under vann.

Når motoren tas ut av vannet, skal den stå i en loddrett posisjon til kjølesystemet er fullstendig drenert.

LES DETTE

Hvis motoren tas ut av vannet og lagres i kuldegrader mens vann fortsatt befinner seg i kjølesystemet, vil vannet fryse og utvide seg og påføre store skader på motoren.

Når påhengsmotoren står i vann i kuldegrader må den nederste delen være konstant under vann. Hvis motoren trekkes opp fra sjøen og lagres i kuldegrader, må den stilles loddrett helt til kjølesystemet er fullstendig drenert.

FORHOLDSREGLER VED BRUK AV FLERE MOTORER

Kjør normalt ved å ha alle påhengsmotorene i drift.

Hvis du kjører med bare noen av motorene i gang, må du kjøre sakte.

I tillegg må du stille kløtsjen til de ubrukte motorene i nøytral, stanse motorene deres og vippe påhengsmotorene opp.

LES DETTE

Hvis du kjører med propellene til de ubrukte påhengsmotorene delvis nedsenket, kan det strømme vann bakover fra eksossiden og forårsake skade på motorene. I tillegg må du stille kløtsjen til de ubrukte motorene i nøytral, stanse motorene deres og vippe påhengsmotorene opp og deretter cruise som normalt.

JUSTERINGER

JUSTERING AV TRIMVINKEL

▲ ADVARSEL

Trimvinkelen har stor innvirkning på båtens manøvrering. Hvis trimvinkelen er for liten vil båten ha en tendens til å "pløye" eller "styre med baugen". Hvis trimvinkelen er for stor vil båten ha en tendens til å "steile" eller "duppe" opp og ned. Slike forhold, som fører til ned-satt manøvrerbarhet, kan føre til at passasjerene hives overbord.

Oppretthold alltid en riktig trimvinkel basert på en kombinasjon av båttype, motor og propell så vel som driftsforholdene.

▲ ADVARSEL

Hvis motoren vippes i høyere posisjon enn maksimumsgrensen vil svingbraketten ikke lenger motta støttet sideveis fra klammebraketten, noe som innebærer at tiltsystemet ikke lenger vil være i stand til å støtte motoren hvis motorens nedre del rammer en hindring. Dette kan føre til at personer om bord skades.

Kjør aldri motoren i mer enn 1500 o/min og unnlåt å kjøre motoren i mer enn maksimal trimposisjon.

For å hjelpe med å oppnå god styre-stabilitet og god ytelse, oppretthold alltid den riktige trimvinkelen som er vist i illustrasjonen. Riktig vinkel avhenger av en rekke forhold: kombinasjonen båt, motor og propell, og dessuten av driftsforholdene.

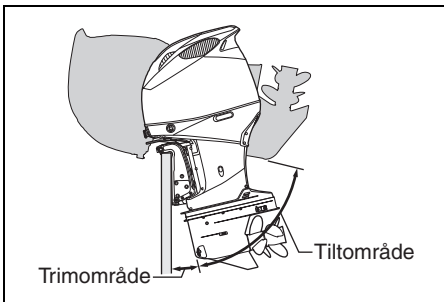
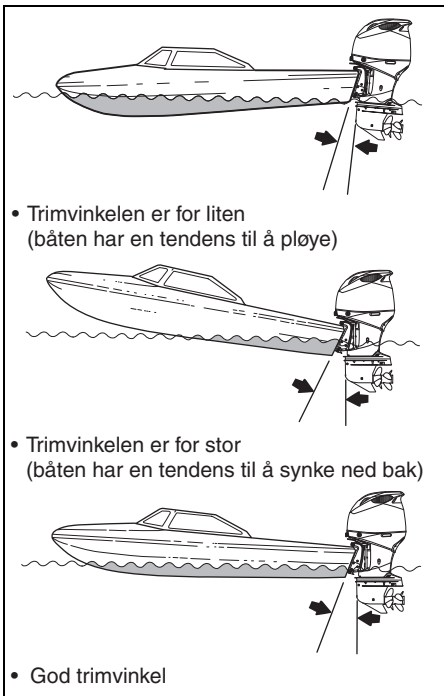

LES DETTE

Hvis du kjører med en høyere trimposisjon enn den maksimale, kan vanninntakshullene bli stående over vannflaten, og føre til alvorlig skade på motoren på grunn av overoppheting.

Kjør aldri båten hvis motoren har en trimposisjon som overstiger maksimalgrensen.

Testkjør båten for å bestemme om det er nødvendig å justere trimvinkelen. Juster trimvinkelen ved å bruke "kraftrim og vipning"-systemet. Se avsnittet KRAFTTRIM OG VIPPING.

Hvis du fortsatt ikke er i stand til å oppnå god ytelse, kan årsaken til problemet være motorens monteringshøyde. Vennligst rådfør deg med din forhandler for bistand.

Automatisk trimvinkeljustering

Denne påhengsmotoren er utstyrt med en funksjon for automatisk trimvinkeljustering. Funksjonen justerer til riktig trimvinkel automatisk. Se "BRUKSANVISNING FOR MULTIFUNKSJONSMÅLER SMG4" som følger med produktet.

JUSTERING AV SKIFTHENDELEN

Skifthendelens friksjon og anslagskraft kan justeres og tilpasses førerens egne ønsker. Skifthendelens friksjonsjustering vil endre den helhetlige kraften som må til for å bevege skifthendelen. Dette vil hjelpe til med å motvirke utilsikket bevegelse av skifthendelen i høy sjø. Rådfør deg med en forhandler av Suzuki Marine for riktig justering av skifthendelens friksjon og anslagskraft.

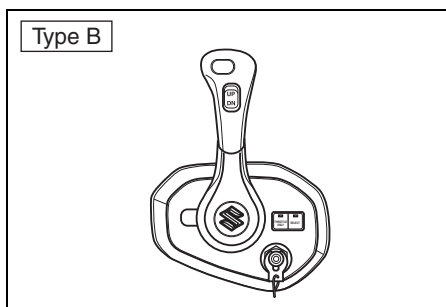
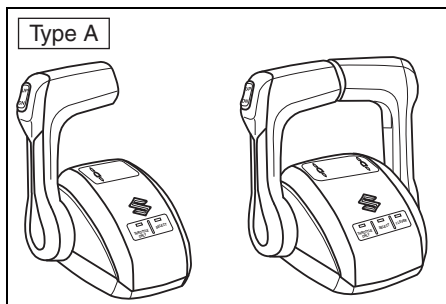

| Type | Justering |
|------|--------------------------|
| A | Friksjon og anslagskraft |
| B | Friksjon |

JUSTERING AV TOMGANGSHASTIGHEN

Tomgangshastigheten er justert på fabrikken til mellom 550 – 650 opm i frigir.

MERKNAD:

Hvis tomgangshastigheten ikke kan stilles inn innenfor spesifisert område, må en autorisert forhandler av Suzuki påhengsmotorer kontaktes.

STRAMNINGSJUSTERING FOR MOTORDEKSEL

Hvis du merker at motordekslet ikke er stramt nok eller alt for stramt når låsehendlene låses, justerer du som følger:

1. Løsne bolt ①.
2. Juster festespennenes stilling ②. Flytt festet i retning **A** for å øke stramningen. Flytt festet mot **B** for å minske stramningen.
3. Trekk boltene til.

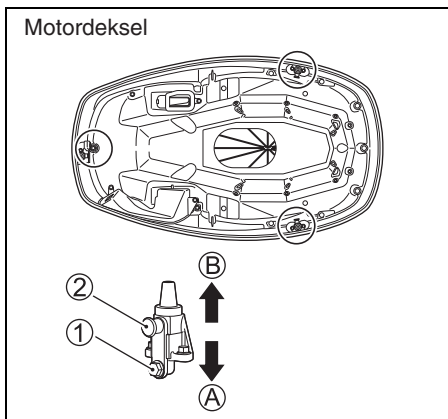

LES DETTE

Oljemålepinnens hendel kan ta skade dersom den ikke er stilt i riktig posisjon når motordekslet monteres.

Påse at oljemålepinnens hendel er stilt i posisjonen som vist i figuren når motordekslet monteres.

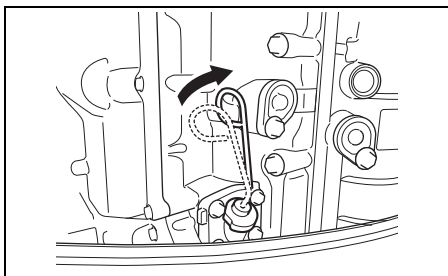

FJERNING AV MOTOR, TRANSPORT AV MOTOR

FJERNING AV MOTOR

Hvis det er nødvendig å fjerne påhengsmotoren fra din båt, anbefaler vi at du henvender deg til din autoriserte forhandler for å få arbeidet gjort.

TRANSPORT AV MOTOR

Ved transport av motoren, kan den plasseres enten i vertikal eller i horisontal stilling.

Vertikal transport:

Fest motoren til tilhengeren ved å feste motorbrakketten med to hekkbolter og mutre.

Bruk aldri stativ ved transport av motoren.

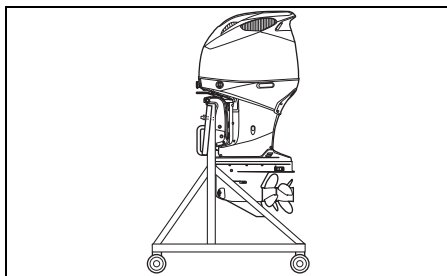

Horizontal transport:

1. Tapp motoroljen. Se avsnittet MOTOROLJE.
2. Tapp bensinen fra dampseparatoren på følgende måte.
 - (1) Fjern motordekslet.
 - (2) Vipp motoren helt opp.
 - (3) Trekk tappeslangens ende ① ut.
- (4) Skru løs dampseparatorens tappeskruer ②.

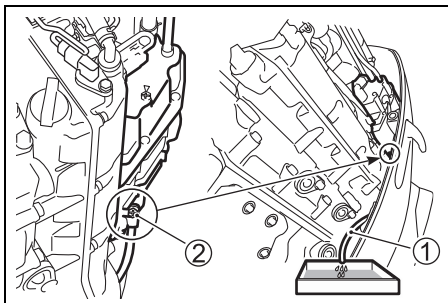

▲ ADVARSEL

Bensin er ekstremt lettantennelig og giftig. Den kan føre til brann og innebærer helsefare for mennesker og dyr.

Bruk en egnet og forsvarlig beholder til å oppbevare bensin som har blitt tømt fra påhengsmotoren. Hold bensin på avstand fra gnister, åpen ild, mennesker og kjæledyr.

LES DETTE

Hvis sølt bensin forblir liggende på malte flater kan det oppstå flekker eller misfarging på overflatebelegget.

Tørk av bensinsøl umiddelbart med en myk klut e.l.

- (5) Etter dreneringen, trekk til dampseparatorens dreneringsskruer ②.
- (6) Senk motoren ned og fest dreneringsslangen ① tilbake på plass.

LES DETTE

Oljemålepinnens hendel kan ta skade dersom den ikke er stilt i riktig posisjon når motordekslet monteres.

Påse at oljemålepinnens hendel er stilt i posisjonen som vist i figuren når motordekslet monteres.

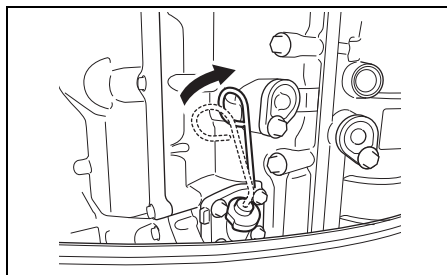

3. La motoren hvile på en kassebeskytter med babord side ned som vist.

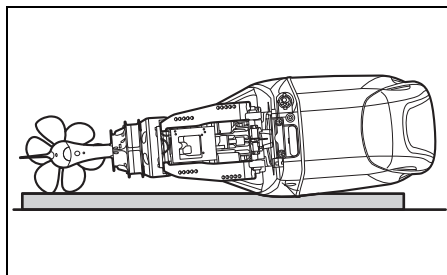

▲ ADVARSEL

Bensinsøl og bensindamp kan føre til brann, og er i tillegg helseskadelig.

lakta alltid følgende forholdsregler:

- Tøm bensin fra bensinslangen og dampseparatoren før du transporterer båten/påhengsmotoren, eller før du tar motoren av båten.
- **LEGG ALDRI MOTOREN PÅ SIDEN** uten først å tømme den helt for bensin.
- Hold motoren på avstand fra åpen ild og gnister.
- Tørk opp sølt bensin umiddelbart.

LES DETTE

Hvis du ikke er forsiktig når utenbordsmotoren ligger på siden og ikke foretar nødvendige tiltak så som fullstendig drenering av motorolje eller kjølevann, kan det oppstå skade. Motorolje kan trenge inn i sylinderen fra bunnpannen, vann kan trenge inn i sylinderen gjennom eksosutslippet eller de ytre flatene kan ta skade.

Drener alltid motorolje og kjølevann fullstendig før du legger motoren på side og legg den alltid varsomt ned.

LES DETTE

Hvis du lar den nederste delen av påhengsmotoren ligge høyere enn krafthodet under transport eller lagring, kan vann trenge inn i krafthodet og dermed skade motoren.

La aldri den nederste delen ligge høyere enn krafthodet under transport eller lagring.

FLYTTING MED TILHENGER

Når du transporterer båten på en tilhenger med motoren montert, skal motoren være i normal bruksposisjon med mindre det ikke er nok bakkeklaring. Dersom du trenger mer bakkeklaring, kan du benytte en tverrstang e.l.l. til å støtte motoren i oppvippet posisjon.

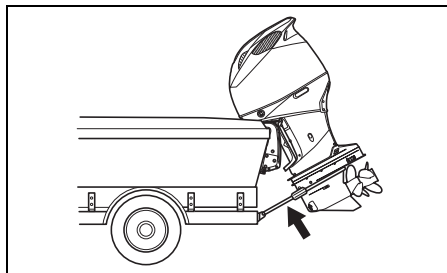

MODELL MED INTEGRERT STYRING

For tilhengertransport må du anskaffe en styrestopper (Suzuki originaldel).

MERKNAD:

- Rådfør deg med din autoriserte Suzuki marine-forhandler om Suzuki originaldeler.
- Se "Steering Stopper Operation Manual" (Manual for styrestopper) som medfølger produktet for detaljerte bruksinstruksjoner.

LES DETTE

Hvis du bruker vipplåsspaken å holde motoren i helt oppvippet posisjon for tilhengertransport, kan bevegelser under transport eller dårlige veiforhold føre til at oppvippingsarmens lås frigjøres og skade motoren og vipplåsmekanismen.

Ved tilhengertransport av båten må du aldri bruke vipplåsspaken å holde motoren oppe i helt oppvippet posisjon. Bruk en støttebjelke for hekken eller en lignende innretning for å bære motorens vekt.

INSPEKSJON OG VEDLIKEHOLD

TIMEPLAN FOR VEDLIKEHOLD

Det er viktig å inspisere og vedlikehold påhengsmotoren din regelmessig. Følg diagrammet for vedlikeholdsplan. Pass på å utføre den indikerte service ved hvert intervall. Vedlikeholdsintervallene skal regnes i henhold til antall brukstimer eller antall måneder, hva som enn kommer først.

▲ ADVARSEL

Eksos inneholder karbonmonoksid, en farlig gass som er vanskelig å gjenkjenne fordi den er fargeløs og luktfri. Inhalering av karbonmonoksid kan føre til dødsfall eller alvorlige personskader.

Aldri start eller driv motoren innendørs eller på steder med dårlig eller ingen ventilasjon.

▲ ADVARSEL

Feil eller manglende utføring av anbefalt vedlikehold medfører fare. Dårlig eller manglende vedlikehold øker risikoen for at det oppstår ulykker eller skade på utstyr.

Sørg for at vedlikeholdet utføres etter planen i diagrammet til vedlikeholdsplanen. Suzuki anbefaler at du bare benytter den autoriserte Suzuki-forhandleren eller en kvalifisert servicemekaniker til å utføre det vedlikeholdet som er angitt i vedlikeholdsplanen, og som er merket med en asterisk (*). Dersom du har mekanisk erfaring, kan du selv utføre vedlikeholdsoppgavene som ikke er merket med en stjerne, ved å følge instruksjonene i dette avsnittet. Hvis du er usikker på om du selv kan utføre vedlikeholdsoppgavene bør du spørre din autoriserte forhandler av Suzuki Marine-produkter om å foreta vedlikeholdsarbeidet.

▲ ADVARSEL

Sikkerheten for deg og dine passasjerer avhenger av hvor godt du vedlikeholder påhengsmotoren.

Følg alle instruksjonene for inspeksjon og vedlikehold nøye. Hvis du ikke har mekanisk erfaring fra før, må du unnlate å foreta vedlikehold av påhengsmotoren. Du kan påføre skader både på deg selv og motoren.

LES DETTE

Vedlikeholdsintervallene i diagrammet for vedlikeholdsplan er utarbeidet for normal bruk av påhengsmotoren. Hvis påhengsmotoren blir brukt under vanskelige forhold, som beskrevet nedenfor, er det mulig du må få utført vedlikehold oftere enn det som er angitt på diagrammet for vedlikeholdsplan.

- Hyppig kjøring med full gass
- Vedvarende drift i høyeste hastighet
- Vedvarende drift på tomgang eller i dorgingshastighet
- Hyppig kjøring i vann med mye mudder, salt, sand, syre eller på grunt vann
- Drift uten tilstrekkelig oppvarming
- Hyppig brå akselerering og deakselerering
- Hyppig skifte av gir

Skade kan oppstå dersom vedlikeholdet ikke utføres med kortere mellomrom.

Rådfør deg med din autoriserte forhandler av Suzuki Marine-produkter om hvor hyppig vedlikeholdsarbeidet bør utføres i henhold til dine forhold. Suzuki anbefaler på det sterkeste at du bruker reservedeler fra Suzuki eller deler av tilsvarende kvalitet når de må skiftes ut.

DIAGRAM FOR VEDLIKEHOLDSPLAN

| Del | Første måned eller 20t | Hver 100 tmr. eller hver 12. måned. | Hver 200 tmr. eller hver 12. måned. | Hver 300 tmr. eller hver 36. måned. |
|--|--|-------------------------------------|-------------------------------------|-------------------------------------|
| Tennplugger | | I | | |
| Puste og brennstoffslange | I | I | | |
| Motorolje | R | R | | |
| Girolje | R | R | | |
| * Girolje for styring (modell med integrert styring) | | | | I |
| Smøring | I | I | | |
| Anode (utvendig) | I | I | | |
| * Anoder (internt krafthode) | | I | | |
| Jordings-wire | I | I | | |
| Batteri | I | I | | |
| Lavtrykks bensinfilter | I | I | | |
| | Skiftes ut hver 400 timer eller hvert 2. år. | | | |
| * Lavtrykks bensinpumpefilter | Skiftes ut hver 1000 timer. | | | |
| * Motoroljefilter | R | | R | |
| * Tomgangsturtall | I | | I | |
| * Klarering til løftearm | | | | I |
| * Vannpumpe | | | I | |
| * Vannpumpens skovlhjul | | | I | R |
| Propellmutter, stift og fremre mutterstopper | I | I | | |
| * Bolter og mutrer | T | T | | |
| * Termostat | | I | | |

I: Inspeksjon og rensing, justering, smøring eller utskifting hvis nødvendig.

T: Stramming R: Utskifting

Suzuki anbefaler at kun din autoriserte forhandler av Suzuki Marine-produkter, eller kvalifiserte servicepersoner, utfører vedlikeholdsoppgavene i tabellen som er merket med en stjerne (*).

MERKNAD:

Vannseparerende drivstoffilter

Filterelementet må skiftes ut hver 12. måned (eller ofter dersom dette anbeflaes av filterprodusenten).

VERKTØY

Det følger verktøy med påhengsmotoren. Ha det med i båten og sørg for at alle delene alltid er på plass.

Verktøyet inneholder følgende deler:

- ① Verktøyskasse
- ② 8 mm skrunøkkel
- ③ 8 × 10 mm skrunøkkel
- ④ 16 mm skrunøkkel
- ⑤ Kombinasjonsskrutrekker
- ⑥ Håndtak til skrutrekker
- ⑦ Nebbtang
- ⑧ 4 mm sekskantnøkkel
- ⑨ 8 mm sekskantnøkkel
- ⑩ Pakning til drenplugg for girolje (reserve)

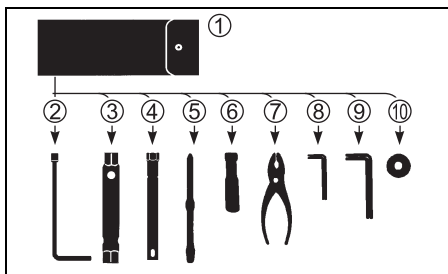

MERKNAD:

Verktøysettet kan være forskjellig fra det som blir nevnt her avhengig av aktuelle modell.

TENNPLUGGER

LES DETTE

Under vedlikehold av tennplugger med iridium/platinum, må du unngå å berøre senterelektroden da den lett tar skade.

Berør aldri senterelektroden på en tennplugg av iridium. Unnlåt å rense den og unnlåt å justere elektrodeavstanden.

Fjern tennpluggene på følgende måte:

1. Fjern motordekslet.
2. Fjern festeboltene for tennspolen og tennspolefestene ①.

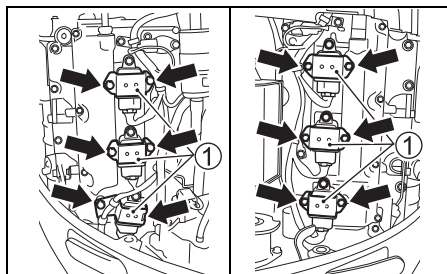

3. Fjern boltene som holder tennspolen på plass.
4. Dra ut tennspolen.

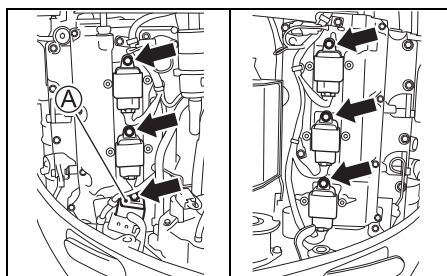

MERKNAD:

Ta av tennspolen A ved å dreie den i klokkeretningen som vist i figuren.

Montering foretas i den omvendte rekkefølgen.

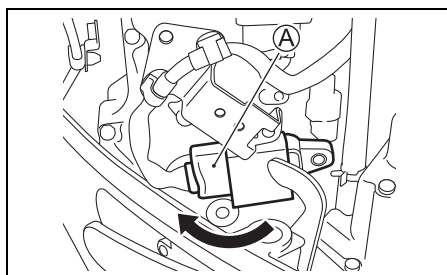

5. Skru løs og fjern tennpluggen ved hjelp av pipenøkkelen ② og skrutrekkeren ③ i verk-tøyposen.

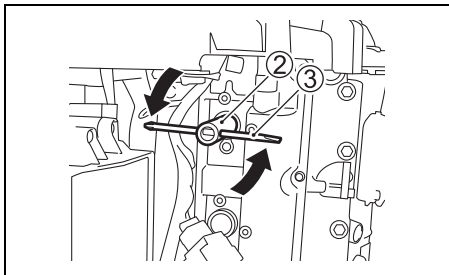

Påhengsmotoren leveres med følgende "standard" tennplugg for normalt bruk.

Standard tennplugg:
NGK ILZKR7D8

LES DETTE

Andre enn motstandstypen tennplugg kan forårsake forstyrrelser i den elektroniske tenningsskretsen og resultere i feilttenning eller skape problemer med annet elektronisk båtutstyr og tilbehør.

Benytt **UTELUKKENDE** tennplugg av motstandstypen med denne påhengsmotoren.

Inspiser for eventuell slitasje på tennpluggens elektrode, sot eller slitasje eller skade på isoleringen. Tennpluggen bør erstattes dersom det finnes slitasje, sot eller skade på tennpluggens isolering.

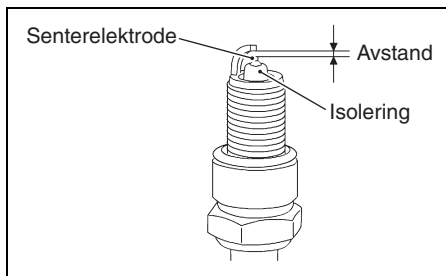

Mål pluggavstanden med en tennpluggs-avstandsmåler av ledningstypen. Dersom pluggavstanden avviker fra driftsgrensen må den erstattes med en ny.

LES DETTE

Bruk av annen avstandsmåler enn en ledningstype kan påføre skade på elektroden.

Pass på å bruke en ledningstype for måling av tennpluggsavstanden.

Gnistgap

Gnistgap:

Standard

0,7 – 0,8 mm (0,028 – 0,031 tommer)

Servicegrense

1,0 mm (0,039 tommer)

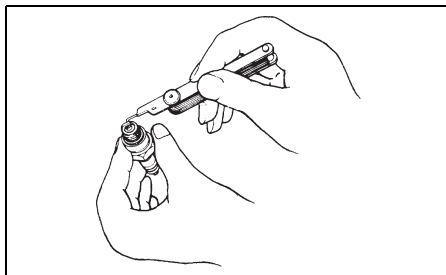

LES DETTE

Under vedlikehold av tennplugger med iridium/platinum, må du unngå å berøre senterelektroden da den lett tar skade.

Berør aldri senterelektroden på en tennplugg av iridium. Unnlat å rense den og unnlat å justere elektrodeavstanden.

LES DETTE

Bruk av uegnede tennplugger eller utilstrekkelig stramming av tennpluggene kan føre til alvorlig motorskade.

- Ikke eksperimenter med andre tennpluggmerker med mindre du kan fastslå at de helt tilsvarer det angitte merket, da det ellers kan oppstå skade på motoren som ikke er dekket av garantien. Vær oppmerksom på at kryssreferansediagrammer i ettermerket kan være upresise.
- Installer tennpluggen ved å stikke den inn så langt den går for hånd, og bruk deretter en tennpluggnøkkel til å stramme den til med anbefalt tiltrekkingsmoment og rotasjonsvinkel.

Strammemoment:

15 – 19 N·m (1,5 – 1,9 kgf·m, 11 – 14 lbf·ft)

Rotasjonsvinkel:

Ny plugg

1/2 – 3/4 av en omdreining

Gjenbrukplugg

1/12 – 1/8 av en omdreining

- Trekk ikke tennpluggen til for mye da tverrgjengene eller aluminiumsgjengene på sylinderhodet kan ta skade.

LES DETTE

Oljemålepinnens hendel kan ta skade dersom den ikke er stilt i riktig posisjon når motordekselet monteres.

Påse at oljemålepinnens hendel er stilt i posisjonen som vist i figuren når motordekselet monteres.

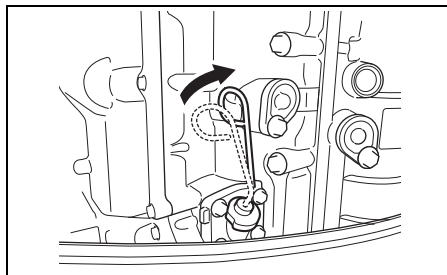

PUSTE OG BRENNSTOFFSLANGE

Inspiser puste og brennstoffslangen for lekkasjer, sprekker, hevelser eller andre skader. Hvis luftsystemet og drivstofflinjen er skadet på noe vis, må de skiftes ut. Kontakt din autoriserte Suzuki påhengsmotorforhandler dersom det er nødvendig å bytte ut brennstoffslangen.

Pusteslange

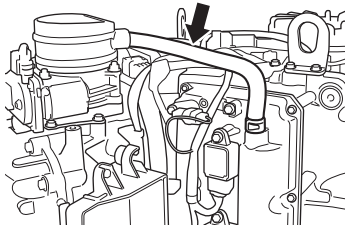

Brennstoffslange

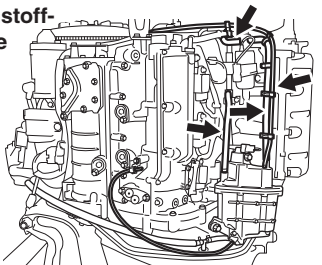

Brennstoffslange

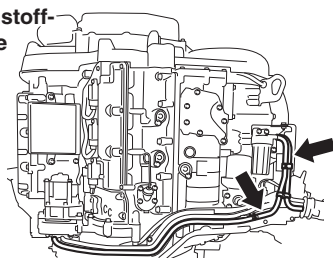

▲ ADVARSEL

Brennstofflekkasjer medfører fare for eksplosjon og brann og kan føre til alvorlige personskader.

Be din Suzuki-forhandler om å skifte ut drivstoffledningen hvis det er noe som tyder på lekkasje, sprekker eller hevelser.

MOTOROLJE

▲ ADVARSEL

Foreta aldri MOTOROLJE-prosedyrer med motoren i drift, da det kan føre til alvorlige personskader.

Motoren må slås av før du foretar noen MOTOROLJE-prosedyrer.

▲ ADVARSEL

Motorolje kan skade både mennesker og kjæledyr. Gjentatt og vedvarende kontakt med brukt motorolje kan føre til hudkreft. Selv kortvarig kontakt med brukt olje kan irritere hud.

- Hold derfor brukt olje på avstand fra barn og husdyr.
- Ha på en langermet skjorte og vanntette hansker når du håndterer oljen.
- Vask med såpe hvis oljen kommer i kontakt med huden din.
- Vask alle klær eller kluter som er tilsølt med olje.

LES DETTE

Trolling over lengre tid kan redusere oljens levetid. Motoren kan ta skade hvis du unnlater å skifte ut motoroljen oftere med denne typen bruk.

Skift ut motoroljen hyppigere hvis motoren brukes for trolling over lengre tid.

Oljeskift

Oljen bør skiftes når motoren er varm slik at motoren tappes helt for olje.

Slik skiftes oljen:

1. Plasser motoren i vertikal posisjon og fjern motordekslet.
2. Fjern oljelokket.

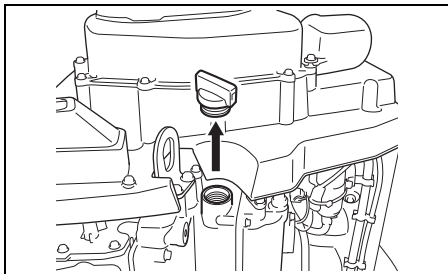

3. Plasser et dreneringsfat under motoroljens tappeskruer.

▲ FORSIKTIG

Motorens oljetemperatur kan være høy nok til å brenne fingrene dine når dreneringspluggen løsnes.

Vent inntil dreneringspluggen er kald nok til å kunne berøres med bare hender før du fjerner den.

4. Fjern dreneringsskruen ① og pakningen ② og la deretter oljen renne ut.

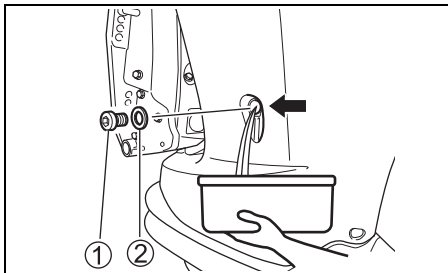

5. Etter tømning setter du inn en ny pakning og stram skruen til oljeavløpet ① til det angitte momentet.

Strammemoment:

10 – 15 N·m (1,0 – 1,5 kgf·m/7,4 – 11 lbf·ft)

LES DETTE

En brukt pakning kan lekke og føre til skade på motoren.

Ikke benytt brukte pakninger. Bruk alltid nye pakninger.

MERKNAD:

Reservepakninger finnes i verkøysvesken.

6. Fyll på med anbefalt motorolje til øverste nivå.

Oljekapasitet:

8,0 L (8,5/7,0 US/Imp. qt)

Motorolje:

Se i avsnittet MOTOROLJE i denne håndboken.

7. Sjekk oljenivået.

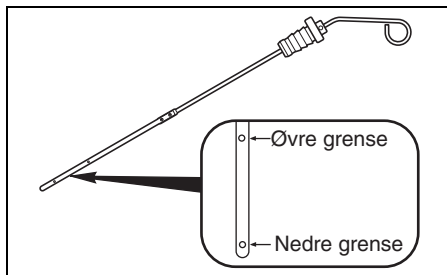

MERKNAD:

For å unngå feilmåling av oljenivået, må nivået sjekkes når motoren er avkjølt.

8. Stikk inn oljemålepinnen og drei den 90 grader mot høyre til sin opprinnelige stilling som vist i figuren.

LES DETTE

Oljemålepinnens hendel kan ta skade dersom den ikke er stilt i riktig posisjon når motordekselet monteres.

Påse at oljemålepinnens hendel er stilt i posisjonen som vist i figuren når motordekselet monteres.

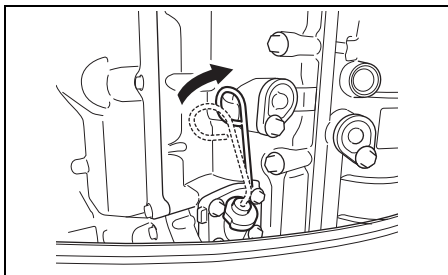

9. Sett oljelokket tilbake på plass.

MERKNAD:

Brukt motorolje skal resirkuleres eller kasseres på forsvarlig måte. Oljen må ikke kastes som vanlig søppel, helles på bakken, ned i avløp eller i sjøen.

GIROLJE

▲ ADVARSEL

Girolje kan skade både mennesker og husdyr. Gjentatt og vedvarende kontakt med brukt girolje kan føre til hudkreft. Selv kortvarig kontakt med brukt olje kan irritere hud.

- Hold derfor brukt olje på avstand fra barn og kjæledyr.
- Ha på en langermet skjorte og vanntette hansker når du håndterer oljen.
- Vask med såpe hvis oljen kommer i kontakt med huden din.
- Vask alle klær eller kluter som er tilsølt med olje.

For å sjekke giroljen:

1. Pass på at motoren står i oppreist posisjon.
2. Fjern giroljenivåproppen ① og proppen til hullet for justering av giroljenivå ②.

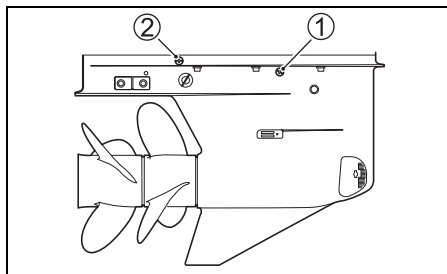

3. Fyll den spesifiserte giroljen i hullet for justering av giroljenivå og pass på at oljen kommer ut av hullet for giroljenivå.

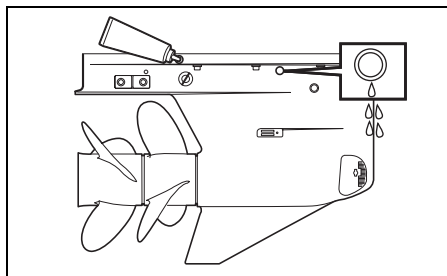

MERKNAD:

Når du fjerner giroljenivåproppen gjør utformingen av girkassen at små mengder girolje blir igjen i området rundt oljenivåproppen.

Dette betyr at hvis du fjerner giroljenivåproppen, kan noe olje komme ut selv om den totale mengden olje i girkassen er mindre enn spesifisert mengde.

Når du sjekker nivået på giroljen, pass alltid på at du fyller oljen i hullet for justering av giroljenivå, og påse at oljen kommer ut av hullet for giroljenivå.

4. Sett begge proppene på plass og stram til.

For å skifte girolje:

1. Sentrer styringen og betjen "UP"-bryteren for krafttrim og vipping inntil motoren er helt vippet opp.

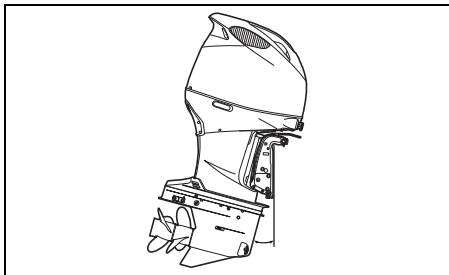

2. Fjern BABORD/STYRBORD vannfilter ③.

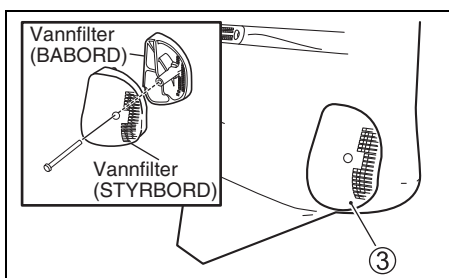

3. Plasser en dreneringsspanne under nedre kapsling.

4. Fjern giroljedreneringsproppen ④, fjern deretter giroljenivåproppen ①.

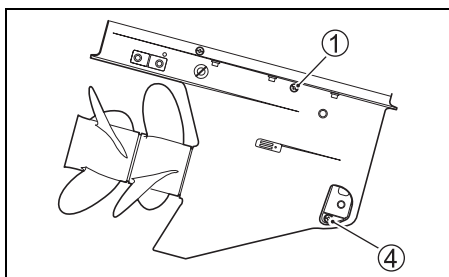

5. Etter at all oljen har blitt drenert fullstendig, plasser motoren i oppreist posisjon.

6. Fyll den spesifiserte giroljen i det nedre dreneringshullet inntil det såvidt begynner å komme ut av giroljenivåhullet. Det vil kreves omtrent 2,8 L olje.

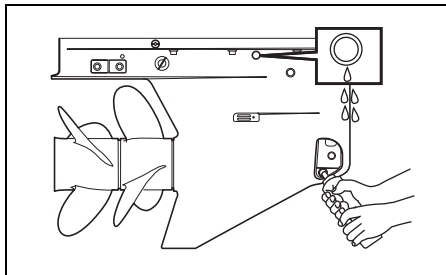

7. Sett inn pluggen i oljetanken igjen, og strammer den til det angitte momentet.

Strammemoment:

9,0 – 11 N·m (0,92 – 1,1 kgf-m/6,6 – 8,1 lbf-ft)

8. Så setter du raskt inn oljedreneringspluggen ④, og strammer den til det angitte momentet.

Strammemoment:

9,0 – 11 N·m (0,92 – 1,1 kgf-m/6,6 – 8,1 lbf-ft)

9. Sjekk giroljenivået etter 10 minutter.

MERKNAD:

Når du fjerner giroljenivåproppen gjør utformingen av girkassen at små mengder girolje blir igjen i området rundt oljenivåproppen.

Dette betyr at hvis du fjerner giroljenivåproppen, kan noe olje komme ut selv om den totale mengden olje i girkassen er mindre enn spesifisert mengde.

Når du sjekker nivået på giroljen, pass alltid på at du fyller oljen i hullet for justering av giroljenivå, og påse at oljen kommer ut av hullet for giroljenivå.

10. Installer vannfiltrene PORT/STBD ③, og stram bolten til det angitte momentet.

Strammemoment:

1,0 – 2,0 N·m (0,10 – 0,20 kgf-m/0,74 – 1,5 lbf-ft)

MERKNAD:

Brukt girolje må enten resirkuleres eller kasseres på forsvarlig måte. Oljen må ikke kastes som vanlig søppel, helles på bakken, ned i avløp eller i vann.

LES DETTE

Hvis et fiskesnøre vikler seg rundt den roterende propellakselen, kan propellakselens oljeforsegling bli brutt og vann trenge inn i girkassen og påføre alvorlig skade.

En melkeaktig farge på giroljen betyr at den har blitt kontaminert med vann. Rådfør deg umiddelbart din autoriserte forhandler av Suzuki Marine-produkter. Unnlåt å kjøre påhengsmotoren inntil oljen har blitt skiftet ut og årsaken til kontaminasjonen har blitt utbedret.

LAVTRYKKS BENSINFILTER

Lavtrykksfilteret for drivstoff må skiftes ut av en autorisert forhandler av Suzuki Marine med jevne mellomrom.

Erstatt lavtrykksfilteret for drivstoff hver 400. time (2 år).

▲ ADVARSEL

Bensin er meget lettantennelig og giftig. Den kan føre til brann og er helsefarlig for mennesker og dyr.

laktta alltid følgende forholdsregler ved vedlikehold av brennstofffilteret:

- Stans motoren før du renser brennstofffilteret.
- Pass på at du ikke søler brennstoff. Hvis det søles må det tørkes opp med en gang.
- Unnlåt å røyke, og hold brennstoff på avstand fra åpen ild og gnister.

▲ ADVARSEL

Rengjøringsmiddelet er giftig og irriterende og kan påføre skade på mennesker og dyr.

Hold rengjøringsmiddelet borte fra barn og dyr. Sørg for at rengjøringsmiddelet avhendes på forsvarlig måte etter bruk.

Inspisjer og rengjør brennstoff-filteret på følgende måte:

1. Slå motoren av og la den avkjøle.
2. Påse at tenningsnøkkelen stilt i OFF-posisjonen.
3. Fjern motordekslet.
4. Fjern boltene ① som holder filterhetten ② på plass.

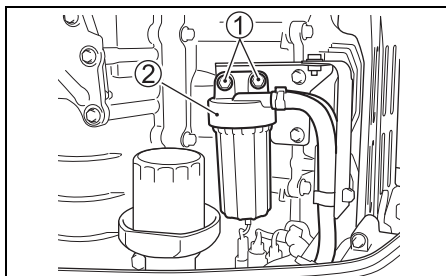

LES DETTE

Feil fjerning av filterkoppen kan påføre skade på sensorledningen.

- Pass på at du ikke vrir sensorledningen når du fjerner filterkoppen.
- Frakoble ledningskontakten før du fjerner filterkoppen.

5. Trykk på kontaktens låsetapp "a" og frakoble deretter vannsensorens ledningskontakt ③.

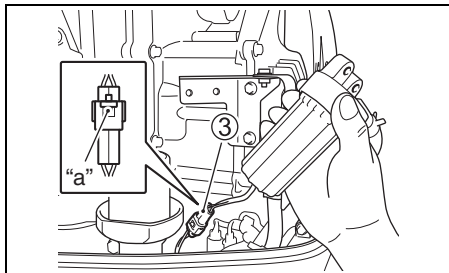

6. Plasser en fille under filteret før du fjerner det for å fange eventuelt sølt brennstoff.
7. Separer filterkoppen ④ fra filterrhetten ② ved å dreie filterkoppen mot klokken.

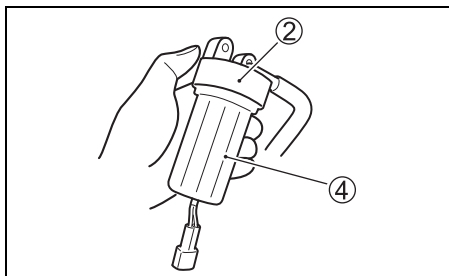

8. Tøm brennstoff og vann som finnes i filterkoppen over i en egnet beholder.

LES DETTE

Hvis sølt bensin forblir liggende på malte flater kan det oppstå flekker eller misfarging på overflatebelegget.

Tørk av bensinsøl umiddelbart med en myk klut e.l.

9. Trekk ut filterelementet ⑤. Inspiser filterelementet ⑤, O-ringene ⑥ og pakningen ⑦ for skade. Hvis disse er skadet må de erstattes.

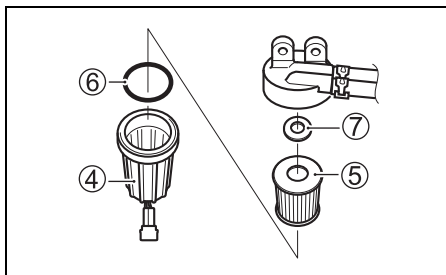

10. Vask filterelementet med rengjøringsmiddel og tørk det.
11. Sett pakningen og filterelementet tilbake på plass.
12. Kontroller at O-ringene sitter på plass øverst i filterkoppen og skru filterkoppen tilbake på plass.
13. Tilkoble vannsensorledningens kontakt ③.
14. Installer drivstoffilteret igjen, og stram boltene ① til det angitte momentet.

Strammemoment:

8,0 – 12 N·m (0,82 – 1,2 kgf·m/5,9 – 8,9 lbf·ft)

15. Start motoren på nytt og kontroller at der ikke er noen lekkasje rundt brennstofffilteret.

MERKNAD:

Hvis vann finnes i filterkoppen må koppen tas ut og vannet tømmes. Avhend alltid overflødig brennstoff på forsvarlig måte. Rådfør deg med din autoriserte forhandler av Suzuki Marine hvis du har spørsmål.

SMØRING

Skikkelig smøring er viktig for sikker og jevn drift i tillegg til lang levetid for hver drivdel i påhengsmotoren. Følgende diagram viser smøringspunktene i motoren samt anbefalt smøreolje.

: Vannbestandig smøring med maritim klassifisering (bruk en smørepistol for å smøre smørenippelen)

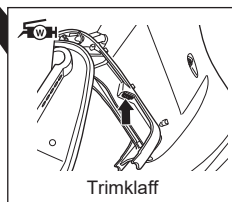
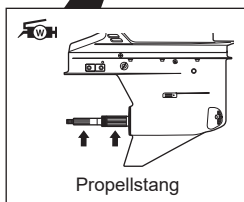
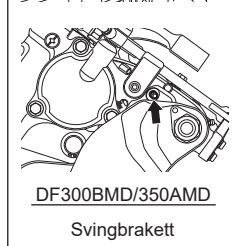
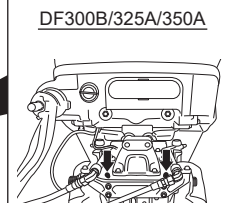
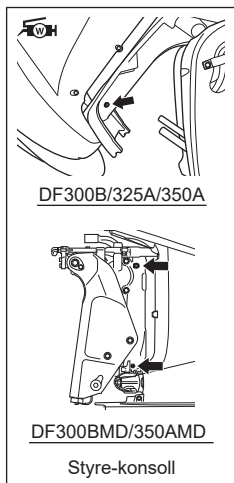
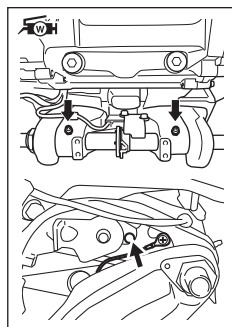
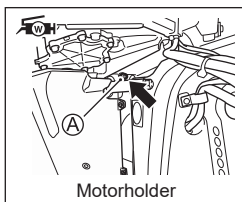
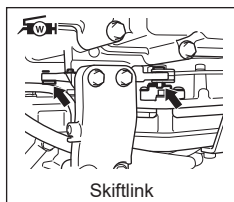

MERKNAD:

Før du påfører fett gjennom styrekonsollens smørenippel, må du låse motoren i helt oppvippet stilling.

En autorisert Suzuki Marine-forhandler kan ha ytterligere anbefalinger med hensyn til lokalt klima eller lokale driftsforhold. Snakk med dem for å få råd.

Fettinnsprøyting i smørerippelen **A** på motorholderen utføres ved å bruke en hånddrevet fettpresse på følgende måte.

1. Slå motoren av og la den avkjøle.
2. Fjern motordekslet.
3. Ta av bakpanelets bolter og deretter bakpanelet **1**.

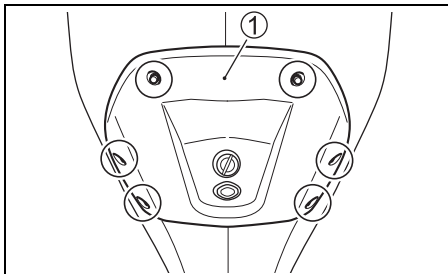

4. Skru ut bolten på styrbord sidedeksel.
5. Ta PTT kabelklemme **2** av fra baksiden av styrbord sidedeksel, og så tar du av styrbord sidedeksel **3**.

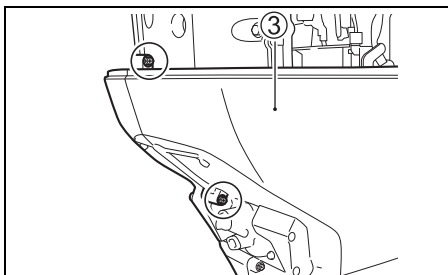
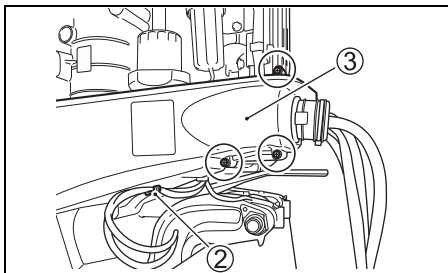

6. Drei båthåndtaket til venstre slik påhengsmotorens rovinkel blir størst mulig.

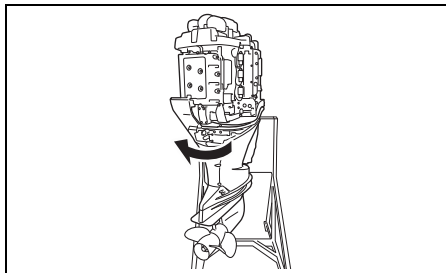

7. Sprøyt inn ca. 10 gram fett ved første 20 timer.
Sprøyt deretter inn ca. 5 gram fett hver 100. time (12 måneder).

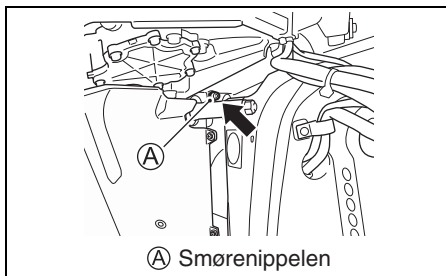

LES DETTE

Bruk av hydraulisk eller lufttrykkstype smørepistol ved innsprøyting i smørerippelen **A** på oljeinntaksdekselet kan føre til at oljepakningen skades.

Unnlat å bruke trykkdrevne smørepistoler ved betjening av smørerippelen **A** på oljeinntaksdekselet.

MERKNAD:

Rådfør deg med din autoriserte Suzuki Marineforhandler, dersom fett ikke kan sprøytes inn i munningen.

RUSTFOREBYGGING

ANODER

Motoren er beskyttet med anoder mot utvendig korrosjon. Disse anodene kontrollerer elektrolyse og bidrar til å forhindre rust. Anodene vil ruste i stedet for delene de beskytter. Du må kontrollere hver av anodene jevnlig og skifte dem ut når 2/3 av metallet har korrodert bort.

I noen steder i landet er vannet uvanlig brutalt på metall. Ekstra rustbehandling kan være nyttig under de forholdene. Ta kontakt med din autoriserte Suzuki Marine-forhandler for å få mer informasjon.

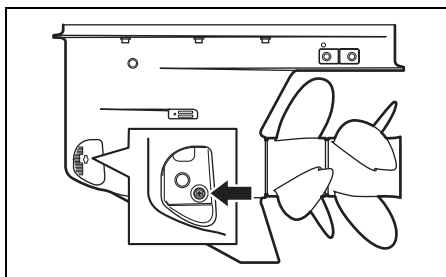
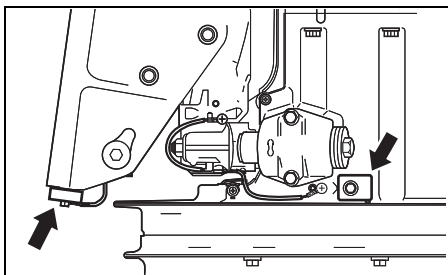
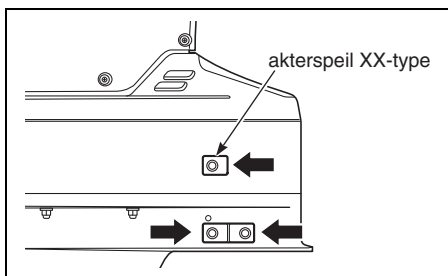
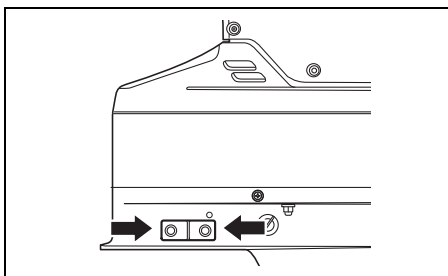

LES DETTE

Manglende vedlikehold av anodene vil føre til at aluminiumsflatene som befinner seg under vann (slik som nederste del) blir utsatt for galvanisk korrosjonsskade.

- Inspiser anodene med jevne mellomrom for å kontrollere at de ikke har løsnet.
- Anodene må aldri males over da dette vil gjøre de uvirksomme.
- Rengjør anodene med en stålbørste med jevne mellomrom for å fjerne eventuelle belegg som kan svekke deres beskyttelsesevne.

MERKNAD:

Ta kontakt med din autoriserte Suzuki Marine-forhandler for inspeksjon og utskifting av innvendige anoder som er koblet til kraftblokken.

JORDINGS-WIRE

Jordings-wire brukes til å elektrisk kople motorens komponenter slik at de har en felles jordingskrets. Dette gjør at de beskyttes mot elektrolyse av anodene. Disse wirene og deres terminaler må sjekkes regelmessig for å sikre at de ikke er ødelagte.

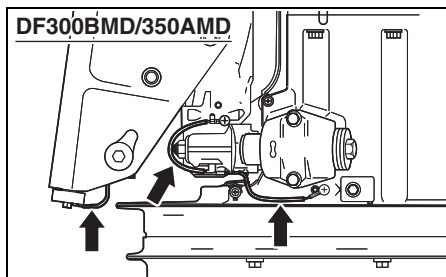
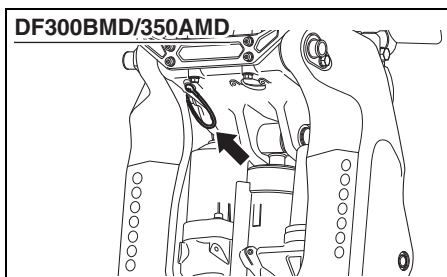
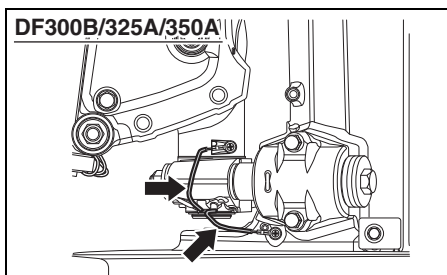
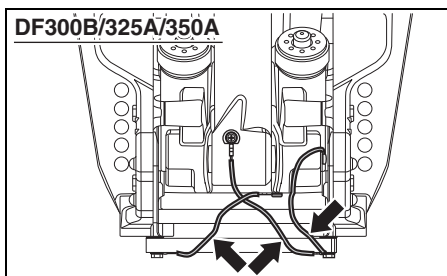
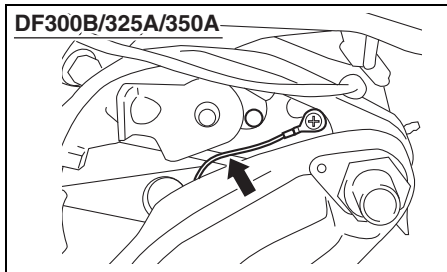

PROPELLERMUTTER, STIFT & FREMRE PROPELLS MUTTERSTOPPER

Inspiser propellen for eventuell krumming, skår eller brukne blader.

Inspiser mutter og stift for eventuell skade.

Inspiser fremre propells mutterstopper for eventuelle sprekker eller annen skade.

For avtaking av propellen, se avsnittet DEMONTERING AV PROPELL.

For festing av propellen se MONTERING AV PROPELL.

BATTERI

Hvis du bruker et vedlikeholdsfritt batteri, må du inspisere vindusområdet i henhold til instruksjonene på batteriet for å sikre at batteriet er i god stand.

Hvis du ikke bruker vedlikeholdsfrie batterier, må nivået til batterivæsken kontrolleres hver 100. driftstime, eller hver 12. måned. Batterivæsken må holdes på et nivå mellom linjene for MAKS. og MIN. hele tiden. Hvis nivået synker til under nivålinjen for MIN. og fyll på KUN DESTILLERT VANN til batterinivået når nivålinjen for MAKS.

ADVARSEL

Batterisyre er giftig og korroderende og kan forårsake alvorlige personskader.

Unngå kontakt med øyne, hud, klær og lakerte flater. Hvis batterisyre kommer i kontakt med noen av disse, må du skylde av syren øyeblikkelig med store mengder vann. Hvis syre kommer i kontakt med øyne eller hud, anskaff øyelikkelig legehjelp.

ADVARSEL

Mangelfull aktsomhet ved kontroll eller vedlikehold av batteriet kan føre til at det kortsluttes, og føre til en eksplosjon, brann eller skade på kretsen.

Frakoble den negative (svarte) kablen når du foretar vedlikehold av batteriet. Pass på ikke at verktøy av metall eller andre metallgjenstander berører batteriets positive terminal og motoren samtidig.

ADVARSEL

Batteripoler, terminaler og tilhørende utstyr inneholder bly og blyholdige stoffer som innebærer helsefare.

Vask hender etter håndtering.

LES DETTE

Batteriet vil ta skade hvis du etterfyller uttynnet svovelsyre på batteriet etter at det allerede har blitt forsynt.

Etterfyll ALDRI på med svovelsyre på batteriet etter at det først har blitt forsynt. Etterfølg batterifabrikantens instruksjoner angående spesifikke vedlikeholdsprosedyrer.

MOTOROLJEFILTER

Motoroljefilteret skal utskiftes av en autorisert forhandler av Suzuki Marine med jevne mellomrom.

Motoljefilteret skal skiftes ut med et nytt etter de første 20 timers drift (1 måned).

Skift deretter ut motoroljefilteret hver 200. time (12 måneder).

SKYLLING AV VANNKANALENE

Etter at motoren har vært brukt i gjørme, brakkvann eller saltvann, må vannpassasjene og motorens overflate spyles med rent ferskvann. Hvis dette ikke gjøres vil saltet forårsake korrosjon og forkorte motorens levetid. Skyll deretter vannkanalene på følgende måte:

– Vertikal posisjon –

1. Påse at motoren er stanset.
2. Fjern enten plugg (A) eller (C) fra spyleinntakene.

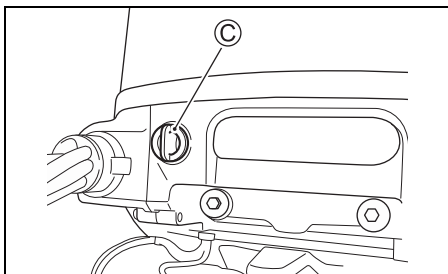
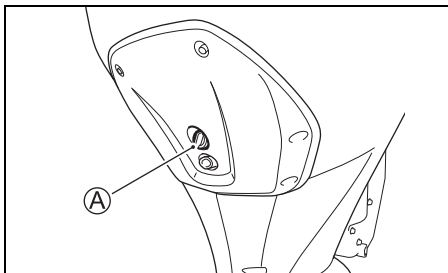

3. Monter en hageslange ved å bruke en slangekopling som passer til gjengene (B) i spyleåpningene.

Gjenge (B) : 0,75 – 11,5 NHR (Samme type gjenger som for tilkobling av ordinære hageslanger.)

MERKNAD:

Slangekoblingen (tilbehør for spyling) samsvarer med gjengene i spyleporten (B) er inkludert i den leverte kassen.

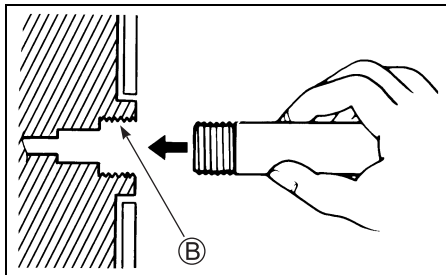

4. Skru opp for vannet så det oppnås en god vannstrøm. Spyl motoren i cirka fem minutter.
5. Skru av for vannet.
6. Fjern slangen og koblingen (hvis slik brukes) og sett pluggen tilbake på plass i spyleåpningen.
7. La motoren bli stående i en vertikal posisjon til alt vannet er tappet helt ut.

– Full tilt opp-posisjon –

1. Hev motoren til helt oppvippet posisjon.
2. Følg prosedyren beskrevet under “– Vertikal posisjon –”.
MOTOREN MÅ IKKE GÅ I HELT OPPVIPPET POSISJON.
3. Senk motoren til en vertikal posisjon til alt vannet er tappet helt ut.

FREMGANGSMÅTE VED LAGRING

LAGRING AV MOTOREN

Når du skal lagre motoren i lengre tid (f.eks. når båtsesongen er slutt), anbefales det at du bringer motoren til din autoriserte Suzuki påhengsmotor-forhandler. Men hvis du foretrekker å klargjøre motoren for lagring selv, må du følge fremgangsmåten som er beskrevet nedenfor:

1. Fyll drivstoffstabilisator på drivstofftanken i henhold til instruksjonene på stabilisator-kannen.
2. Start motoren på vannet, kjør motoren ved ca. 1500 o/min i nøytralt i fem minutter for å distribuere det stabiliserte drivstoffet gjennom motoren.
3. Stopp motoren.
4. Spyl vannpassasjene i motoren grundig. Se avsnittet SPYLE VANNPASSASJENE.
5. Bytt girolje slik det står beskrevet i avsnittet GIROLJE.
6. Bytt motorolje slik det står beskrevet i avsnittet MOTOROLJE.
7. Smør alle de bevegelige delene. Se avsnittet SMØRING. Spray hele energihodet med et rustmiddel (ikke et gjennomtrengende oljeprodukt).
8. Vask motoren utvendig med ferskvann. Etter vask bør alt gjenværende vann på motoren tørkes med en tørr klut. Vask motoren kun utvendig med en høytrykksspyler. Påse at høytrykksspylerens dyse holdes på god avstand fra motoren.
9. Påfør et lag bilvoks på motorens ytterflater. Dersom lakken er skadet, bør du male over eventuelle riper med "Touchup" lakk før du har på voks.
10. Oppbevar motoren i en vertikal stilling i et tørt, godt ventilert område. Velg et område med konstant temperatur for å unngå rust forårsaket av kondens. Ikke oppbevar den nær varmeanlegg, ovner, e.l.

▲ ADVARSEL

En motor i drift har mange deler i bevegelse som kan føre til alvorlige personskader.

Når motoren er i drift må hender, hår, klær osv. Holdes i avstand fra motoren.

LES DETTE

Alvorlig skade på motoren kan oppstå i løpet av bare 15 sekunder hvis motoren startes uten tilførsel av vann til kjølesystemet.

Start aldri motoren uten at kjølesystemet er forsynt med vann.

LARING AV BATTERI

1. Når påhengsmotoren ikke skal brukes i løpet av en måned eller lengre, ta ut batteriet og oppbevar det på et kjølig og mørkt sted. Ikke sett batteriet på betong eller på bakken, det kan gjøre at batteriet lades ut raskere.
2. Bare vask huset og terminalene med ferskvann, og tørk dem med en ren klut.
3. Lad batteriet helt fullt. Hvis batteriet skal oppbevares i en lengre periode, må du kontrollere egenvekten til væsken minst en gang i måneden, og lad opp batteriet når det begynner å bli lavt.

▲ ADVARSEL

Helsefare kan oppstå hvis du unnlater å utvise nødvendig aktsomhet ved ladning av batteriet. Batterier utvikler eksplosive gasser og kan antennes. Batterisyre er giftig og korroderende, og kan forårsake alvorlige personskader.

- Unnlatt å røyke, og hold brennstoffet i avstand fra åpen ild og gnister.
- For å unngå at det oppstår gnister når batteriet skiftes ut, skal batteriladerens kabler kobles til de riktige terminalene før du skrur på laderen.
- Håndter batteriet med ekstrem varsomhet, og unngå at batterisynen kommer i kontakt med hud.
- Ha på egnet verneantrekk (vernebriller, hansker osv.)

ETTER LAGRING

Når du tar motoren ut fra lagring, må du følge fremgangsmåten nedenfor for å klargjøre den til bruk igjen:

1. Rengjør tennpluggene godt. Bytt dem ut om nødvendig.
2. Kontroller oljenivået i girkassen, og, hvis nødvendig, hell på girolje i henhold til fremgangsmåten som er beskrevet i avsnittet GIROLJE.
3. Smør alle de bevegelige delene i henhold til instruksjonene i avsnittet SMØRING.
4. Sjekk motoroljenivået.
5. Rengjør motoren og ha voks på de malte overflatene.
6. Lad opp batteriet før du installerer det.

FEILSØKING

Denne feilsøkingsguiden er ment som en hjelp til å finne årsaken til de mest vanlige problemer.

LES DETTE

Hvis problemet ikke feilsøkes på riktig måte kan påhengsmotoren ta skade. Feil utførte reparasjoner eller justeringer kan skade påhengsmotoren i stedet for å reparere den. Slik skade kan falle utenfor garantibetingelsene.

Rådfør deg med din forhandler av Suzuki Marine-produkter hvis du er usikker på om hva som bør gjøres for å løse et problem.

Startmotoren virker ikke:

- Låseplaten for nødstoppbryteren er ute av stilling.
- Startrelesikringen er brutt.
- Subbatteriets kabelsikring har blitt brutt.
- Skifthendelen står ikke i NEUTRAL (tomgang).
- Koblingen til batteriterminalen er tilrustet eller brutt.
- Batteristrømtilførselen har sviktet.
- Startermotoren fungerer ikke.
- Svikt i tenningsbryter eller start-/stoppbryter.
- Forbindelsen til det elektriske ledningsnettets har løsnet.

Motoren vil ikke starte opp (eller er vanskelig å starte):

- Drivstofftanken er tom.
- Drivstoffet har blitt forringet.
- Feil startprosedyre har blitt brukt.
- Drivstofftankens ventilasjonshull ikke har blitt åpnet.
- Drivstoffslangen har blitt koblet til motoren på feil måte.
- Drivstoffslangen er bøyd eller i klemme.
- Drivstofffilteret har blitt tilstoppet.
- Drivstoffpumpen fungerer ikke.
- Drivstofftankens filter har blitt tilstoppet.
- Tennpluggen er skitten.
- Tenningssystemet er skittent.
- Forbindelsen til det elektriske ledningsnettets har løsnet.

Motoren går ujevnt på tomgang eller stanser:

- Tennpluggen er skitten.
- Drivstoffslangen er tilklemt eller bøyd.
- Drivstoffslangen har blitt koblet til motoren på feil måte.
- Drivstoffet har blitt forringet.
- Drivstofffilteret har blitt tilstoppet.
- Drivstoffpumpen fungerer ikke.
- Tenningsystemet er tilsmusset.
- Feil motorolje har blitt brukt.
- Termostaten fungerer ikke.
- Forbindelsen til det elektriske ledningsnettet har løsnet.

Varslingssystemet er aktivert (Varslingssignalet høres, Varsel-LEDene tennes.):

- Kjølevannskanalen har blitt tilstoppet.
- Termostaten fungerer ikke.
- Vannpumpen fungerer ikke.
- Systemet som påminner om oljeskift har blitt aktivert.
- Motoroljenivået er lavt, eller så er oljen forringet.
- Oljetrykkbryteren er kortsluttet.
- Motoroljefilteret har blitt tilstoppet.
- Oljepumpen fungerer ikke.
- Propellen har blitt skadet.
- Batteristrømtilførselen har sviktet.
- Motorkontrollsensoren har sviktet.
- Forbindelsen til det elektriske ledningsnettet har løsnet.

Skifting er ikke mulig:

- Det elektroniske kontrollsystemet for girskifte har sviktet.
- Girforbindelsebrudd eller avkobling

Propellen roterer ikke:

- Propellhylsen har blitt slitt eller skadet.
- Drivakselen har blitt skadet.
- Propellakselen har blitt skadet.

Motorhastigheten øker ikke:

- Propellen har blitt skadet.
- Propellen er tilgriset.
- Feil propell har blitt valgt.
- Påhengsmotoren har ikke blitt skikkelig montert.
- Trimvinkelen har blitt justert på feil måte.
- Tennpluggen er skitten eller feil tennplugg har blitt brukt.
- Drivstoffslangen er bøyd eller i klemme.
- Drivstofffilteret er tilstoppet.
- Drivstoffet har blitt forringet.
- Drivstoffpumpen fungerer ikke.
- Tenningsystemet fungerer ikke.
- Det elektroniske trottelsystemet har sviktet.
- For tung last i båten.
- Det har kommet inn vann i båten.
- Bunnen av båten er skitten eller skadet.

Overdreven vibrasjon i motoren:

- Propellen er skadet.
- Motorens monteringsbolter eller klemskruer er løse.

SIKRING

⚠ ADVARSEL

Hvis du skifter ut en utgått sikring med en som har forskjellig amperetall eller erstatter den med et stykke aluminiumsfolie eller ledning, kan det oppstå omfattende skade på det elektriske systemet og innebære brannfare.

Erstatt alltid en utgått sikring med en av samme type og samme amperetall.

1. Hvis utstyrt med nøkkelløst startsystem:
Skrue av (OFF) det nøkkelløse startsystemet.

Hvis ikke utstyrt med nøkkelløst startsystem:
Still tenningsnøkkelen i av-posisjonen.

2. Ta av motordekselet.
3. Ta av sikringsboksens deksel og trekk ut sikringen.

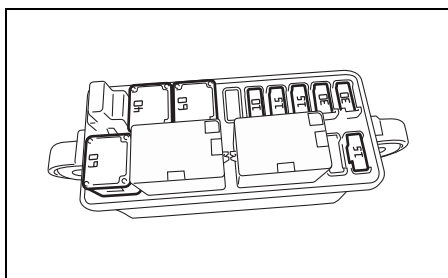
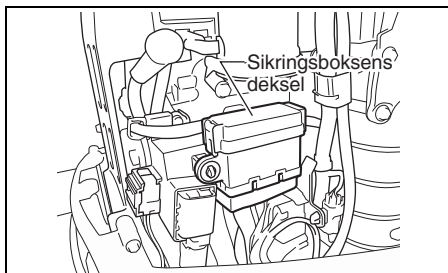

MERKNAD:

Bruk sikringstrekkeren som sitter på innsiden av sikringsboksens deksel, når en sikring trekkes ut eller settes inn.

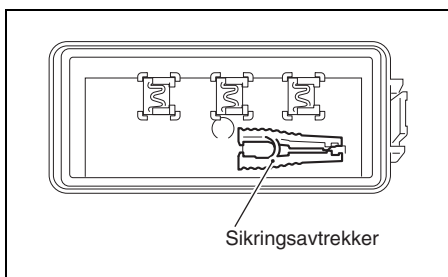

4. Fjern tilleggsbatteriets kabelsikring.

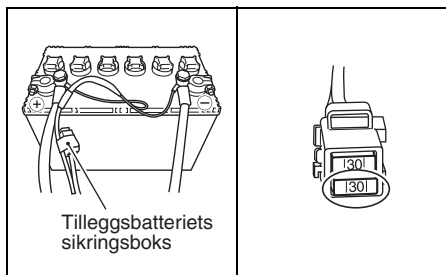

5. Inspiser sikringen og erstatt den med en ny om nødvendig.

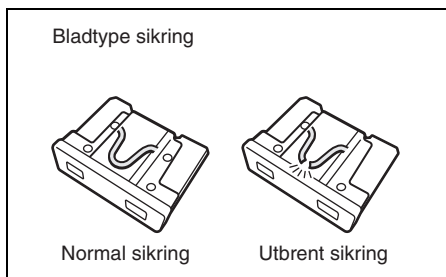
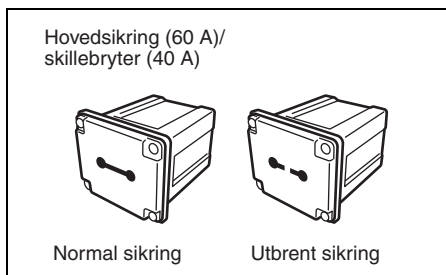

MERKNAD:

Hvis en sikring går må du forsøke å finne årsaken og utbedre forholdet.

Hvis årsaken ikke utbedres kan det skje at sikringen går på nytt.

LES DETTE

Hvis sikringen går i løpet av kort tid etter installering kan det ha oppstått et et alvorlig problem med det elektriske systemet.

Rådfør deg med din autoriserte Suzuki Marine-forhandler.

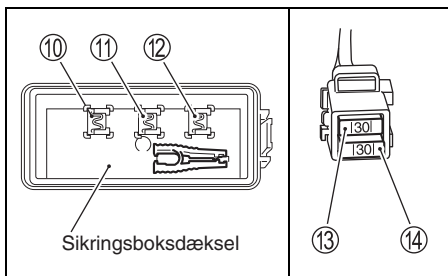
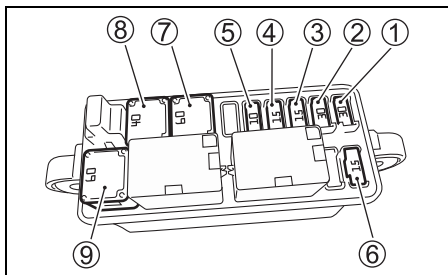

- ① Relesikring for startmotor: 30 A
- ② Sikring for tenningspole/innsprøyter/motorkontrollmodul/høytrykks brennstoffpumpe: 30 A
- ③ Sikring for spjeldventil: 15 A
- ④ Sikring for skiftutløser: 15 A
- ⑤ PTT-brytersikring: 10 A
- ⑥ Sikring for drivstoffs lavtrykkpumpe: 15 A
- ⑦ Hovedsikring: 60 A
- ⑧ Selektiv skillebrytersikring: 40 A
- ⑨ Reservesikring: 60 A
- ⑩ Reservesikring: 30 A
- ⑪ Reservesikring: 15 A
- ⑫ Reservesikring: 10 A
- ⑬ Reservesikring: 30 A
- ⑭ Tilleggsbatteriets kabelsikring: 30 A

MERKNAD:

Reservesikringene ⑩, ⑪ og ⑫ er plassert på innsiden av sikringsboksens deksel.

NEDSENKET MOTOR

Hvis motoren din har vært fullstendig under vann ved et uhell, må den gjennomgå en spesialservice så raskt som mulig for å unngå rust. Om mulig, få en kvalifisert forhandler utføre service på motoren. Hvis en øyeblikkelig service ikke er tilgjengelig, må du gjennomføre de følgende trinnene for å bidra til å beskytte motoren din. I tilfelle motoren din har vært under vann ved et uhell, gjør du følgende:

1. Få motoren ut av vannet så snart som mulig.
2. Ta av motordekselet og vask straks motoren godt med ferskvann for å fjerne alt salt, søle og tare.
3. Ta ut tennpluggene. Tøm vannet fra sylindrerne gjennom tennplugghullene ved å dreie svinghjulet flere ganger for hånd.
4. Sjekk om det finnes vann i motoroljen. Hvis det er vann i oljen, fjerner du dreneringspluggen og tapper ut all oljen. Etter dreneringen skrur du pluggen godt til igjen.
5. Tøm drivstofflinjen og alle filterne.

ADVARSEL

Bensin er ekstremt lettantennelig og giftig. Den kan føre til brann og innebærer helsefare for mennesker og dyr.

Hold bensin på avstand fra gnister og åpen ild. Bensin må kasseres på forsvarlig vis.

6. Hell motorolje inn gjennom hvert tennplugghull. Dekk de indre motordelene med olje ved å dreie svinghjulet flere ganger. Ikke benytt den elektriske starteren. Dette kan bøye de forbindende stagene.

LES DETTE

Alvorlig skade på motoren kan oppstå hvis du fortsetter å sveive motoren etter at du merker friksjon eller motstand.

Hvis du merker friksjon eller motstand under sveiving av motoren må du stoppe øyeblikkelig og la være å gjøre forsøk på å starte den igjen inntil du har funnet årsaken og rettet opp problemet.

7. Få den autoriserte Suzuki marine-forhandleren din til å inspisere motoren så snart som mulig.

LES DETTE

Motorskade kan oppstå hvis brennstofforsyningen har blitt kontaminert med vann.

Hvis båtens bensintankfilter og luftehull har kommet under vann må du inspisere brennstoffet og kontrollere at det ikke er kontaminert med vann.

SPESIFIKASJONER

| Del | DF300B DF300BMD | DF325A | DF350A DF350AMD |
|--------------------------------------|--|----------------------|--|
| Motortype | 4-takts | | |
| Antall sylindere | 6 | | |
| Boring og slaglengde | 98,0 × 97,0 mm | | |
| Sylindervolum | 4390 cm ³ | | |
| Hestekrefter | 220,7 kW (300PS) | 239,0 kW (325 PS) | 257,4 kW (350 PS) |
| Turtallsområde ved full gass | 5300 – 6300 o./min. (min ⁻¹) | | 5700 – 6300 o./min. (min ⁻¹) |
| Tomgangshastighet (i nøytral) | 600 ± 50 o./min. (min ⁻¹) | | |
| Tenningsystem | Full-transistorisert | | |
| Motorsmøring | Trokoide pumpetrykkssmørelje | | |
| Motorolje kapasitet | 8,0 L | | |
| Mengde girolje | 2,8 L | | |
| Tennplugg | NGK ILZKR7D8 | | |
| Tennplugg-gap | Standard: 0,7 – 0,8 mm Driftsgrense: 1,0 mm | | |
| Klarering til løftearm | INNV.: 0,23 – 0,27 mm UTV.: 0,33 – 0,37 mm | | |
| Drivstofftype | Alkoholfri, blyfri bensin | | |
| Minstekrav for drivstoffets oktantal | 87 Pumpe ((R+M)/2 metoden) 91 (teoretisk beregningsmetode) | | 89 Pumpe ((R+M)/ 2 metoden) 94 (teoretisk beregningsmetode) |

Strømklassifisert i henhold til NMMA-prosedyren.

INFORMASJON VEDRØRENDE EC-DIREKTIV

(For europeiske land)

Lydtryknivå

| Forskrift | Grense for lydtryknivå |
|----------------|------------------------|
| 2013 / 53 / EU | 75 dB(A) |

Lydtryknivået er målt i henhold til ISO 14509-1:2018.

FORBRUKEROPPLYSNINGER (FOR NORD-AMERIKA)

TAR ET KURS I SIKKERHET TIL SJØS

En båtfører som har fått opplæring vil ha større glede over båtlivet og være en tryggere båtfører. Vi anbefaler at du tar et kurs i sikkerheten til sjøs.

Klasser som forklarer nødvendig og anbefalt utstyr for små båter og som tilbyr opplæring i godt sjømannskap utføres av mange operatører på landsbasis. Pensum for båtførerbevis ligger under Sjøfartsdirektoratet. For informasjon om klasser innenfor ditt område, kan du kontakte båtførerregisteret.no 1- 800-336-BOAT (2628).

Lov om fritids- og småbåter og Suzuki Marine-forhandleren kan gi deg flere opplysninger om sikkerhet til sjøs og forskrifter om dette, eller så kan du ringe båtførerregisteret.no 1-800-368- 5647.

UTSLIPPSRELATERTE INSTALLASJONS- INSTRUKSJONER

Drivstoffledninger og drivstofftanker som brukes til et fartøy, må oppfylle kravene i føderal lovgivning (40 CFR 1045.112 og 40 CFR 1060).

Hvis du installerer motoren på en måte som gjør det vanskelig å lese motorens etikett med informasjon om utslippskontroll under normalt motorvedlikehold, må du plassere en kopi av etiketten på fartøyet, som beskrevet i 40 CFR 1068.105.

Unnlatelse av å følge disse instruksjonene når du installerer en sertifisert motor i et fartøy bryter føderal lov (40 CFR 1068.105(b)), underlagt bøter eller andre straffer som beskrevet i Clean Air Act.

OPPLYSNINGER OM UTSLIPPSKONTROLL

**LES DETTE
DF300B/300BMD/325A**

- DENNE MOTOREN ER SERTIFISERT TIL Å KJØRE PÅ BLYFRI BENSIN PÅ 87 OKTAN ((R+M)/2-METODEN) ELLER HØYERE.
- KONTROLLSYSTEM FOR EKSOSUTSLIPP:
ECM, MFI

DF350A/350AMD

- DENNE MOTOREN ER SERTIFISERT TIL Å KJØRE PÅ BLYFRI BENSIN PÅ 89 OKTAN ((R+M)/2-METODEN) ELLER HØYERE.
- KONTROLLSYSTEM FOR EKSOSUTSLIPP:
ECM, MFI

INSPEKSJON OG VEDLIKEHOLD

VEDLIKEHOLD, UTSKIFTNING ELLER REPARASJON AV DELER FOR KONTROLL AV UTSLIPP KAN UTFØRES AV ALLE REPARASJONSFIRMAER ELLER PERSONER SOM BRUKER ENHVER DEL SOM HAR BLITT SERTIFISERT UNDER BESTEMMELSENE I LOVEN "CLEAN AIR", paragraf 207 (a) (2).

GARANTIER (For USA)

Garantiene som dekker din påhengsmotor er forklart i et eget hefte med begrenset garanti som du fikk ved kjøpet. Vennligst les dette heftet nøye slik at du forstår dine rettigheter og plikter.

DF300B
DF325A
DF350A
DF300BMD
DF350AMD

OMISTAJAN KÄSIKIRJA

SU

TÄRKEÄÄ

▲ VAROITUS/▲ HUOMIO/HUOMAUTUS/ HUOMAA

Lue tämä käyttöohje huolellisesti ja noudata aina sen ohjeita. Erityishuomautusten korostamiseksi merkillä ▲ ja sanoilla **VAROITUS**, **HUOMIO**, **HUOMAUTUS** ja **HUOMAA** on erikoisen tärkeä merkitys. Kiinnitä erikoista huomiota näiden sanojen alla oleviin viesteihin.

▲ VAROITUS

Varoittaa mahdollisesta vaarasta, joka saattaa johtaa kuolemaan tai vakavaan vammaan.

▲ HUOMIO

Varoittaa mahdollisesta vaarasta, joka saattaa johtaa vähäisempään tai keskivaikeaan vammaan.

HUOMAUTUS

Varoittaa mahdollisesta vaarasta, joka saattaa vahingoittaa moottoria tai venettä.

HUOMAA:

Hoitoa tai ohjeita selventäviä lisätietoja.



Tämä tunnus esiintyy monissa paikoissa Suzuki-tuotteessa ja muistuttaa käyttöohjeistalötyvistä tärkeistä tiedoista.

PERÄMOOTTORIN SISÄÄNAJO- TIEDOT

Ensimmäiset 10 käyttötuntia ovat kaikkein tärkeimpiä moottorin käyttöiän kannalta. Oikea käyttö tänä sisäänajoaikana on tärkeää mahdollisimman pitkän käyttöiän ja suorituskyvyn varmistamisessa.

Katso sisäänajoa koskevat suositukset tämän oppaan osiosta SISÄÄNAJO.

TÄRKEÄ HUOMAUTUS OMISTAJALLE

▲ VAROITUS

Jos asianmukaisia toimenpiteitä ei tehdä, itsesi ja kyydissä olevien riski saada vakava vamma tai kuolemanvaara nousee.

- Ennen kuin käytät perämoottoria ensimmäistä kertaa, lue huolellisesti tämän omistajan käsikirjan sisältö. Tutustu kaikkiin perämoottorin ominaisuuksiin ja turva- ja huoltomääräyksiin.
- Tarkista vene ja perämoottori aina ennen ajoa. Katso tärkeät seikat luvusta TARKISTUS ENNEN VENEILYÄ.
- Tutustu hyvin kaikkiin veneen ja moottorin käyttö- ja käsittelyominaisuuksiin. Harjoittele pienellä tai keskisuurella nopeudella kunnes pystyt hallitsemaan venettä ja moottoria. Älä yritä käyttää venettä ja moottoria suurimmalla käyttöteholla ennen kuin pystyt täysin hallitsemaan kaikki ominaisuudet.
- Varmista, että veneessäsi on tarpeelliset varusteet hätätapauksen varalle. Tarvitset esim. pelastusliivit kullekin veneessä olijalle (plus yksi veteen heitettävä kelluva tyyny kaikissa 16 jalan tai pitemmissä veneissä), tulensammuttimen, merkinantolaitteet, ankkurin, aivot, tyhjennyspumppun, nuoraa, ensiapupakkauksen, työkalupakkauksen, hätäkäynnistysnuoran, taskulamppun, ylimääräistä polttoainetta, öljyä, ruokaa, vettä, matkaradion jne. Varmista ennen ajoon lähtöä, että kaikki tarpeellinen on mukana.
- Älä koskaan käynnistä äläkä anna moottorin käydä sisätiloissa tai paikoissa, joissa on huono ilmanvaihto tai joissa ilma ei kierrä ollenkaan. Pakokaasu sisältää hiilimonoksidia, joka on väritön ja hajuton kaasu ja saattaa aiheuttaa kuoleman tai vakavan vamman.
- Opeta muille veneessä olijoille moottorin käyttö, anna heille ohjeet hätätapauksen varalle ja neuvo turvalaitteiden käyttö.
- Älä ota kiinni moottorikannesta tai muista perämoottorin osista noustessasi veneeseen tai pois veneestä.

ALKUSANAT

- Varmista, että kaikilla veneessä olevilla on päällään henkilökohtainen kelluntaite (PFD).
- Älä koskaan käytä venettä alkoholin tai lääkityksen vaikutuksen alaisena.
- Jaa kaikki paino tasaisesti veneessä.
- Suorita kaikki määräaikaishuollot. Ota tarpeen ollen yhteys valtuutettuun Suzuki-veneliikkeeseen.
- Älä tee muutoksia perämööttöriin vakiovarustukseen äläkä poista mitään varusteita. Muutosten tekeminen saattaa tehdä moottorista epäturvallisen.
- Opi tuntemaan kaikki veneily säännöt ja noudata niitä.
- Kuuntele aina säätiedotus. Älä lähde ajamaan, jos sää on epävakaa.
- Ole erittäin huolellinen, kun ostat vaihtosia tai varusteita. Suzuki suosittelee käyttämään ehdottomasti vain aitoja Suzuki-vaihtosia/varusteita tai vastaavia osia. Virheelliset tai huonolaatuiset vaihtososat saattavat aiheuttaa epäturvallisen käyttöpäristön.
- Älä koskaan irrota vauhtipyörän kantta (hätkäkäynnistystä lukuun ottamatta).

HUOMAA:

Radiolähetinvastaanottimen tai navigaatiolaitteen asentaminen liian lähelle moottorin suojusta saattaa aiheuttaa sähköhäiriöitä. Suzuki suosittelee, että antenni asennetaan ainakin yhden metrin (40 tuuman) päähän moottorin suojuksesta.

Tämä käsikirja on osa perämööttöriin varusteista ja jos perämööttöriä myydään tai muulla tavalla luovutetaan uudelle omistajalle, käsikirja on annettava mukana. Käsikirja on luettava huolellisesti ennen uuden Suzuki-perämööttöriin käyttöä ja siitä on katsottava neuvoa tarvittaessa. Käsikirjassa on tärkeää tietoa turvallisuudesta, käytöstä ja huollosta.

Kaikille alueille

Kiitos Suzuki-perämööttöriin valinnasta. Lue tämä opas huolellisesti läpi ja palaa sen ohjeisiin aina tarvittaessa. Tässä oppaassa on tärkeää tietoa turvallisuudesta sekä perämööttöriin käytöstä ja huollosta.

Tämän oppaan tietojen perinpohjainen ymmärrys edesauttaa turvallista ja nautittavaa veneilyä.

Kaikki tämän oppaan tiedot perustuvat viimeisimpiin julkaisuhetkellä käytettävissä oleviin tuotetietoihin. Parannusten tai muiden muutosten vuoksi oppaan tiedoissa ja itse perämööttöriin saattaa olla eroavaisuuksia. Suzuki pidättää oikeuden tehdä muutoksia milloin hyvänsä ilman ennakoilmoitusta ja ilman velvollisuutta tehdä samat tai vastaavat muutokset aiemmin valmistettuihin tai myytyihin perämööttöriin.

Tässä oppaassa voi olla mainintoja malleista, joita ei myydä omassa maassasi.

Tarkista saatavana olevat mallit valtuutetulta Suzuki Marine -jälleenmyyjältäsi.

Yhdysvallat

Tässä oppaassa on määritetty perämööttöriin edellyttämät asianmukaiset hoito- ja ylläpitotoimet.

Noudattamalla näitä ohjeita varmistat perämööttöriin pysymisen käyttökunnossa pitkään. Perämööttöri täyttää Yhdysvaltain ympäristönsuojeluviraston (EPA) uusia perämööttöreita koskevat päästömääräykset. Tämän perämööttöriin pysyminen EPA-määräysten mukaisena edellyttää, että moottorin osia ylläpidetään asianmukaisesti.

Nouda siis ylläpito-ohjeita tarkasti, jotta voit varmistaa päästömääräysten täyttymisen.

Suzuki-jälleenmyyjäsi kokeneet mekaanikot ovat saaneet tarvittavan koulutuksen perämööttöriin pitämiseen parhaassa mahdollisessa kunnossa ja heillä on käytössään oikeat työkalut ja laitteet.

SUOJELE LUONTOA

Suojele vesistöjä, joilla veneilet, ja niihin yhteydessä olevia maa-alueita. Älä koskaan laske veteen tai maahan öljyä, bensiiniä tai muita haitallisia tuotteita. Varmista esimerkiksi, että hävittävät käytetyn voiteluöljyn asianmukaisesti sen vaihtamisen jälkeen. Muista myös välttää roskaamista. Vähäinen vaivannäkö auttaa pitämään veneilyvesistöt kunnossa tulevina vuosina.

Suzuki Motor Corporation uskoo maapallon luonnonvarojen säilyttämiseen ja suojeluun.

Siksi pyydämme, että kaikki perämoottoreiden omistajat kierrättäisivät käytetyn öljyn ja käytetyt akun tai antaisivat ne vaihdossa tai hävittäisivät ne asianmukaisesti.

SISÄLLYSLUETTELO

| | |
|---------------------------------------|-----------|
| TUNNISTUSNUMERON SIJAINTI..... | 7 |
| POLTTOAINEESTA JA ÖLJYSTÄ.... | 7 |
| BENSIINI | 7 |
| MOOTTORIÖLJY | 9 |
| VAIHEISTOÖLJY..... | 9 |
| TURVATARROJEN SIJAINTI..... | 10 |
| OSIEN SIJAINTI..... | 11 |
| VALINNAISET OSAT | 15 |
| KAUKO-OHJAUSRASIA | 17 |
| SYTYTYSKYTKIN | 19 |
| MOOTTORIKYTKIN | 19 |
| HÄTÄPYSÄYTYSKYTKIN | 19 |
| SUZUKIN AVAIMETON | |
| KÄYNNISTYSJÄRJESTELMÄ | 19 |
| MONITOIMIMITTARI..... | 20 |
| SÄÄTÖPANEELI..... | 21 |
| HUUHDONTALIITIN..... | 21 |
| VAROITUSJÄRJESTELMÄ | 22 |
| MERKKIVALOJEN TARKASTUS | 22 |
| YLIKIRROSTEN | |
| VAROITUSJÄRJESTELMÄ..... | 22 |
| ÖLJYNPAINEN | |
| MERKKIVALOJÄRJESTELMÄ | 23 |
| YLIKUUMENEMISESTA | |
| VAROITAVA JÄRJESTELMÄ | 23 |
| TARKASTA TERMOSTAATIN | |
| VAROITUSJÄRJESTELMÄ..... | 24 |
| AKKIJÄNNITTEEN | |
| VAROITUS-JÄRJESTELMÄ | 24 |
| ELEKTRONINEN KAASUN JA | |
| VAIHDEVIVUN | |
| VAROITUSJÄRJESTELMÄ | 25 |
| SÄÄTÖLAITTEEN | |
| KOMMUNIKAATIO | |
| VAROITUSJÄRJESTELMÄ..... | 25 |
| 2. ASEMAN | |
| VAROITUSJÄRJESTELMÄ..... | 25 |
| KAASUJÄRJESTELMÄN | |
| VAROITUSJÄRJESTELMÄ..... | 26 |
| VAIHDEVIVUN | |
| SÄÄTÖJÄRJESTELMÄ..... | 26 |
| MITTARIEN TIEDONVÄLITYKSEN | |
| VAROITUSJÄRJESTELMÄ..... | 26 |

| | | | |
|--|----|---|----|
| ASEMAN ASETUKSEN UISTELUTILAN VAROITUSJÄRJESTELMÄ..... | 26 | MOOTTORIKANNEN POISTO | 40 |
| UISTELUTILAN VAROITUSJÄRJESTELMÄ..... | 27 | TARKISTUS ENNEN VENEILYÄ..... | 41 |
| UISTELUJÄRJESTELMÄN VAROITUSJÄRJESTELMÄ..... | 27 | SISÄÄNAJO | 43 |
| DIAGNOOSIJÄRJESTELMÄ | 27 | KÄYTTÖ | 44 |
| ÖLJYNVAIHDON MUISTUTUSJÄRJESTELMÄ..... | 28 | ENNEN KUIN YRITÄT KÄYNNISTÄÄ MOOTTORIA | 44 |
| ÖLJYN VAIHDON MUISTUTUSJÄRJESTELMÄN VUOKAAVIO | 28 | MOOTTORIN KÄYNNISTÄMINEN | 45 |
| JÄRJESTELMÄN KÄYNNISTYMINEN | 28 | VAIHTAMINEN JA NOPEUDEN SÄÄTÖ | 47 |
| PERUUTUS | 28 | MOOTTORIN PYSÄYTTÄMINEN | 48 |
| MOOTTORIN SEISAHTAMISEN VAROITUSJÄRJESTELMÄ | 30 | ANKKURONTI..... | 49 |
| VETTÄ POLTTOAINEHÄLYTYSJÄR- JESTELMÄSSÄ..... | 30 | UISTELUTILAN KÄYTTÖ | 50 |
| MOOTTORIN ASENNUS..... | 30 | AJAMINEN MATALASSA VEDESSÄ..... | 51 |
| AKUN ASENNUS | 31 | KÄYTTÖ SUOLAVEDESSÄ | 52 |
| AKKUVAATIMUKSET | 31 | KÄYTTÖ PAKKASSÄÄLLÄ | 52 |
| AKUN ASENNUS..... | 31 | VAROTOIMET USEAA MOOTTORIA KÄYTETTÄESSÄ..... | 52 |
| AKUN APUKAAPELI | 32 | SÄÄDÖT | 53 |
| KAHDEN PARISTON LATAUSJÄRJESTELMÄ (VALINNAINEN)..... | 32 | KALLISTUSKULMAN SÄÄTÖ | 53 |
| SÄHKÖISTEN LISÄOSIEN KÄYTTÖ..... | 33 | SÄÄTÖVIVUN SÄÄTÖ..... | 54 |
| POTKURIN VALINTA, ASENTAMINEN JA IRROTTAMINEN..... | 33 | JOUTOKÄYNTINOPEUDEN SÄÄTÖ | 54 |
| POTKURIN VALINTA | 33 | MOOTTORIKANNEN KIINNITYKSEN SÄÄTÖ..... | 55 |
| POTKURIN ASENTAMINEN JA IRROTTAMINEN | 34 | MOOTTORIN IRROTUS JA KULJETUS | 55 |
| KIPPAUSJÄRJESTELMÄN KÄYTTÖ..... | 36 | MOOTTORIN IRROTUS..... | 55 |
| SÄHKÖINEN KALLISTUS-JA KIPPAUSKYTKIN | 36 | MOOTTORIN KULJETUS..... | 55 |
| KALLISTUKSEN RAJOITIN | 37 | HINAAMINEN | 57 |
| KALLISTUKSEN YLÄRAJA-ASENNON SÄÄTÖ | 37 | INTEGROITU OHJAUSMALLI..... | 57 |
| KALLISTUS KÄSIN | 39 | TARKASTUS JA HUOLTO | 58 |
| KALLISTUKSEN LUKKOVIPU | 39 | HUOLLON MÄÄRÄAJAT | 58 |
| MOOTTORIKANNEN VIVUN KÄYTTÖ..... | 40 | HUOLTOAIKATAULU..... | 59 |
| | | TYÖKALUPAKKAUS..... | 60 |
| | | SYTYTYSTULPAT | 60 |
| | | HUOHOTIN JA POLTTOAINELETKU..... | 63 |
| | | MOOTTORIÖLJY | 63 |
| | | VAIHEISTOÖLJY | 65 |
| | | MATALAPAINEINEN POLTTOAINESUODATIN | 67 |
| | | VOITELU | 69 |
| | | KORROOSION ESTÄMINEN..... | 71 |
| | | AKKU | 72 |
| | | MOOTTORIÖLJYSUODATIN | 73 |

| | |
|---------------------------------------|-----------|
| VESITEIDEN HUUHTELEMINEN..... | 73 |
| SÄILYTYS..... | 74 |
| MOOTTORIN SÄILYTYS | 74 |
| AKUN SÄILYTYS..... | 75 |
| SÄILÖSTÄ POISOTTO..... | 75 |
| VIANETSINTÄ | 76 |
| VETEEN PUDONNUT | |
| MOOTTORI..... | 79 |
| TEKNISET TIEDOT | 80 |
| TIETOJA EY-DIREKTIIVISTÄ | 80 |
| KULUTTAJATIEDOT | |
| (POHJOIS-AMERIKA) | 81 |
| KÄY | |
| VENEILYTURVALLISUUSKURSSI | 81 |
| PÄÄSTÖIHIN LIITTYVÄT | |
| ASENNUSOHJEET..... | 81 |
| PÄÄSTÖNHALLINTATIEDOT | 81 |
| TAKUUT (Yhdysvalloissa)..... | 81 |

TUNNISTUSNUMERON SIJAINTI

Perämootorin malli- ja tunnusnumerot on meistetty jalustaan kiinnitettyyn laattaan. Merkitse nämä numerot muistiin tulevaa käyttöä varten. Näiden numerojen muistaminen on tärkeää tilattaessa lisäosia tai jos perämoottori varasteaan.

Mallinumero:

Tunnistenumero:

DF300B/325A/350A

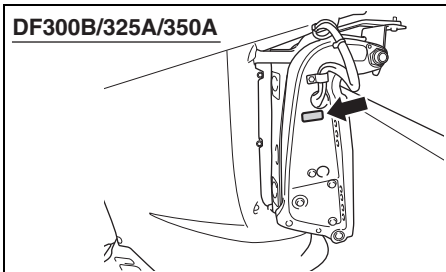

DF300BMD/350AMD

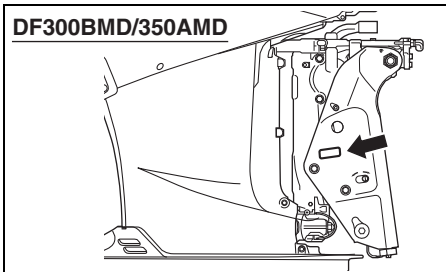

POLTTOAINEESTA JA ÖLJYSTÄ

BENSIINI

▲ VAROITUS

Bensiini on erittäin helposti räjähtävää ja myrkyllistä. Se voi aiheuttaa tulipalon ja olla vaarallista ihmisille ja lemmikeille.

Noudata aina seuraavia varotoimia, kun lisäät polttoainetta:

- Älä koskaan anna muun kuin aikuisen täyttää polttoainesäiliötä.
- Jos käytät kannettavaa polttoainesäiliötä, sammuta aina moottori ja nosta polttoainesäiliö pois veneestä täyttämistä varten.
- Älä täytä polttoainesäiliötä yläreunaan saakka, sillä polttoaine saattaa tulla yli reunan, kun se laajenee auringonvalon lämmittäessä sitä.
- Älä läikytä polttoainetta. Jos sitä pääsee läikyttämään, pyyhi se pois välittömästi.
- Älä tupakoi ja pysyttele poissa avotulen ja kipinöiden lähettäviltä.

DF300B/300BMD/325A

Suzuki suosittelee käytettäväksi vähintään 87-oktaanista (laskentatapa (R+M)/2) tai vähintään 91-oktaanista (tutkimustapa) bensiiniä, joka ei sisällä alkoholia eikä lyijyä.

DF350A/350AMD

Suzuki suosittelee käytettäväksi vähintään 89-oktaanista (laskentatapa (R+M)/2) tai vähintään 94-oktaanista (tutkimustapa) bensiiniä, joka ei sisällä alkoholia eikä lyijyä.

Lyijyttömän bensiinin ja alkoholin sekoitusta voidaan kuitenkin myös käyttää, mikäli sekoituksen oktaaniluku on vastaava eikä alkoholi-/etanolipitoisuus ole yli 10 %.

Pohjois-Amerikka

Joillakin alueilla on saatavana vain hapetettua polttoainetta.

Perämoottorissa voidaan uuden perämoottorin laitetakuuta vaarantamatta käyttää hapetettuja polttoaineita, joiden oktaaniluku täyttää edellä kuvatut vaatimukset ja joissa on alle 10 % etanolia.

HUOMAUTUS

Lyijyä sisältävän polttoaineen käyttö saattaa vahingoittaa moottoria. Virheellisen tai heikkolaatuisen polttoaineen käyttö heikentää suorituskykyä ja saattaa vahingoittaa moottoria ja polttoainejärjestelmää.

Käytä aina vain lyijytöntä polttoainetta. Älä käytä sellaista polttoainetta, jonka oktaaniluku on suositettua alhaisempi tai joka on vanhaa tai liian veden jne. saastuttamaa.

HUOMAA:

Hapetettu polttoaine on polttoainetta, joka sisältää happea kantavia lisäaineita kuten alkoholia.

SUZUKI suosittelee asennettavaksi vettä erottavan polttoainesuodattimen veneen polttoainesäiliön (säiliöiden) ja perämoottorin (perämoottorien) väliin. Tämän tyyppinen polttoainesuodatusjärjestelmä auttaa estämään mahdollisesti polttoainesäiliössä (säiliöissä) olevaa vettä pääsemästä moottorin elektroniseen ruiskutusjärjestelmään. Veden pääsy saattaa heikentää moottorin toimintaa ja aiheuttaa myös vaurioita elektronisen polttoaineruiskutusjärjestelmän osille.

Valtuutettu Suzuki-veneilytarvikkeiden myyjä antaa neuvoa vettä erottavista polttoainesuodatusjärjestelmistä ja niiden asennuksesta.

Bensiinin/Etanolin sekoitukset

Kaikki maat

Joissakin paikoissa myydään lyijytöntä bensiiniä ja etanolin (etyylialkoholi) sekoitusta, jota kutsutaan gasoholiksi. Perämoottorissa voidaan laitakuuta vaarantamatta käyttää bensiiniä, jossa on korkeintaan 10% etanolia. Varmista, että tämän bensiinin ja etanolin sekoituksen oktaaniluku ei ole alhaisempi kuin bensiinille suositettu.

Euroopan maat

Käytä suositettua polttoainetta, joka vastaa seuraavia merkintöjä.

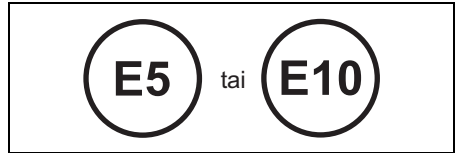

Bensiinin/Alkoholin sekoitusten merkin­nät

Paikasta riippuen pumpuissa, joista saadaan bensiinin/alkoholin sekoitusta, on oltava merkinnät alkoholin tyyppistä ja määrästä ja mahdollisista tärkeimmistä lisäaineista. Tällaisista merkinnöistä voidaan päätellä täytetäänkö polttoainesekoitus yllä mainitut vaatimukset. Pumpuissa ei kuitenkaan aina ole näitä merkintöjä. Jos et ole varma siitä sopiiko polttoaine käytettäväksi vai ei, kysy huoltoaseman henkilökunnalta tai polttoaineen toimittajalta.

HUOMAA:

- **DF300B/300BMD/325A:**
Varmista, että käyttämäsi bensiinin ja etanolin sekoituksen oktaaniluku on vähintään 87 (laskentatapa $(R+M)/2$) tai vähintään 91 (tutkimustapa).
DF350A/350AMD:
Varmista, että käyttämäsi bensiinin ja etanolin sekoituksen oktaaniluku on vähintään 89 (laskentatapa $(R+M)/2$) tai vähintään 94 (tutkimustapa).
- Jos et ole tyytyväinen perämoottorisi suorituskykyyn tai polttoaineen kulutukseen käytäessäsi bensiinin/alkoholin sekoitusta, vaihda lyijyttömään bensiiniin, joka ei sisällä alkoholia.
- Jos moottori nakuttaa, vaihda polttoaineen merkkiä, sillä eri merkkien välillä on hienoisia eroja.
- Lyijytön bensiini pidentää sytytystulpan käyttöikää.

HUOMAUTUS

Kauan säiliössä säilytetty bensiini tuottaa lakkaa ja kumia, jotka saattavat vaurioittaa moottoria.

Käytä aina tuoretta bensiiniä.

HUOMAUTUS

Alkoholia sisältävä polttoaine saattaa aiheuttaa maalivahinkoja, joita uuden perämoottorin rajoitettu takuu ei kata.

Älä läiskytä alkoholia sisältävää polttoainetta täyttämisen aikana. Jos polttoainetta läikky, pyyhi se pois välittömästi.

MOOTTORIÖLJY

HUOMAUTUS

Heikkolaatuisen moottoriöljyn käyttö saattaa heikentää moottorin suorituskykyä ja käyttöikä.

Suzuki suosittelee käytettäväksi Suzuki Marine 4-tahtimoottoriöljyä (ECSTAR) tai vastaavaa.

Öljyn laatu vaikuttaa ratkaisevasti moottorin suorituskykyyn ja keston. Valitse aina korkea-laatuinen moottoriöljy.

Suzuki suosittelee käytettäväksi SAE 10W-40 tai 10W-30 SUZUKI MARINE 4-TAHTIMOOTTORIÖLJYÄ. Jos SUZUKI MARINE 4-TAHTIMOOTTORIÖLJYÄ ei ole käytettävissä, valitse NMMA-sertifikoitu FC-W öljy tai korkealaatuinen 4-tahtimoottoriöljy seuraavasta taulukosta paikkakunnan keskilämpötilan mukaisesti.

| API-luokitus | SAE-viskositeettiaste | |
|----------------------|-----------------------|-----|
| SG tai parempi | 10W-40 | |
| | 10W-30 | |
| TEMP. | °C | °F |
| | -20 | -4 |
| | -10 | 14 |
| | 0 | 32 |
| | 10 | 50 |
| | 20 | 68 |
| | 30 | 86 |
| | 40 | 104 |

HUOMAA:

Käytä hyvin kylmällä säällä (alle 5°C) SAE (tai NMMA FC-W) 5W-30, jotta käynnistyminen olisi helppoa ja toiminta tasaista.

VAIHEISTOÖLJY

Suzuki suosittelee käytettäväksi SUZUKI-PERÄMOOTTORIVAIHEISTOÖLJYÄ. Jos sitä ei ole saatavilla, käytä SAE 90 -hypoidivaihteistoöljyä, joka on luokiteltu luokkaan GL-5 API-luokitusjärjestelmässä.

TURVATARROJEN SIJAINTI

Lue kaikki perämootorissa tai polttoainesäiliössä olevat turvatarrat ja noudata niissä olevia ohjeita. Varmista, että ymmärrät hyvin kaikki tarroissa olevat huomautukset.

Pidä tarrat kiinnitettyinä perämootoriin tai polttoainesäiliöön. Älä irrota niitä mistään syystä.

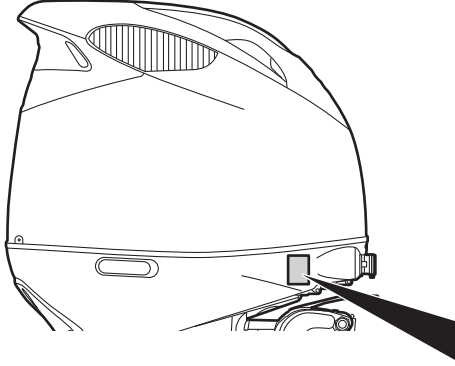

▲ WARNING AVERTISSEMENT







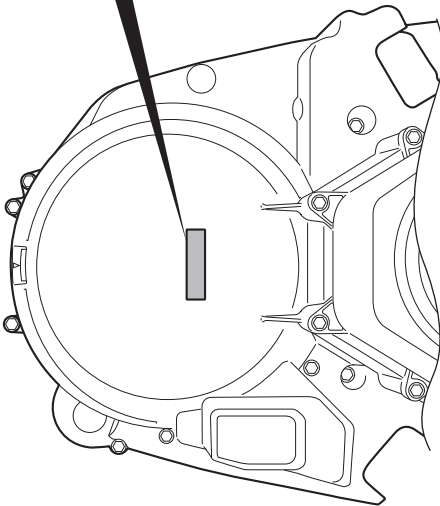
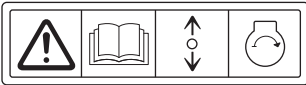

- Fuel can leak creating a fire hazard if you lay motor on its side. Drain fuel completely from vapor separator or carburetor before laying motor on its side.
- See owner's manual for details.

- Le carburent risque de fuir et de présenter un danger d'incendie si le moteur est placé sur le côté. Vidanger entièrement le carburant du séparateur de vapeurs ou du carburateur avant de procéder.
- Pour plus de détail, voir le manuel du propriétaire.



Tarran symbolimerkkien merkitys
Nämä symbolimerkit tarkoittavat seuraavaa;

-  : Yleinen varoitussymboli (Huomautus tai varoitus)
-  : Lue käyttöohjeet huolellisesti
-  : Kauko-ohjaimen säätövivun/kytkimen vaihtovivun käyttötapa – kaksi suuntaa: Eteen/neutraali/taakse
-  : Moottorin käynnistys
-  : Tulipalon aiheuttama vaara
-  : Moottorin sivulle asettamisesta aiheutuva vaara

OSIEN SIJAINTI

DF300B/325A/350A

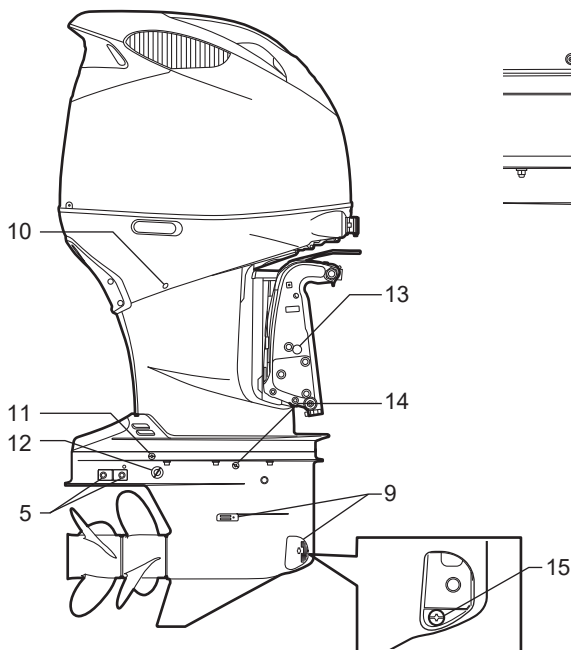
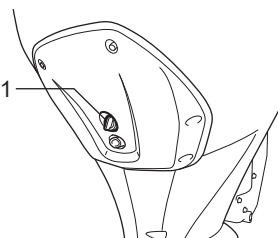
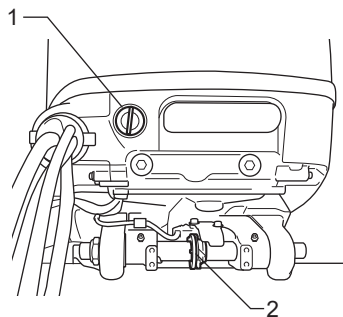
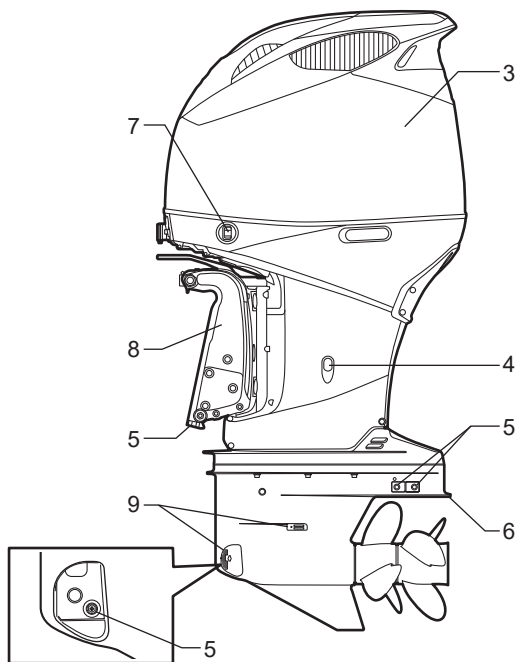

Perälauta XX

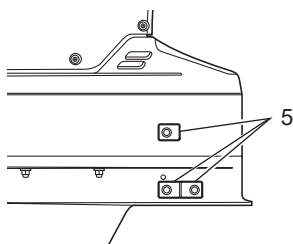

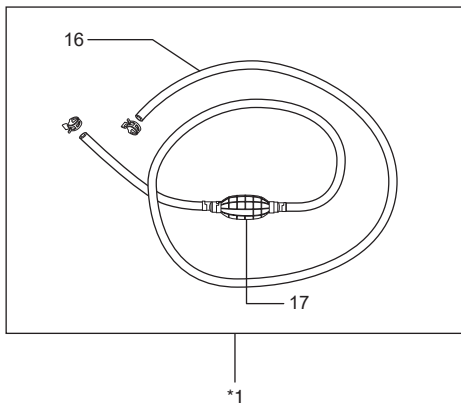

1. Huuhteluliitin
2. Kallistuksenrajoitin
3. Moottorin suojakoppa
4. Moottoriöljyn tyhjennystulppa
5. Anodi
6. Kavitaatiolevy
7. Rikikulman säätökytkin
8. Kiinnitysteline
9. Vedenottoauko
10. Vedenkierron tarkastusaukko
11. Tulppa vaihteistoöljyn ason säätöaukkoa varten
12. Öljynvaihtimen tulppa
13. Manuaalinen vapautusruuvi
14. Vaihdeöljypinnan tarkastustulppa
15. Vaihdeöljyn poistotulppa
16. Polttoaineletku
17. Virituspumppu

*1: Lisävarusteet vaihtelevat teknisten tietojen mukaan.

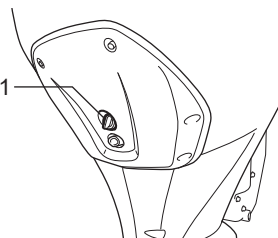
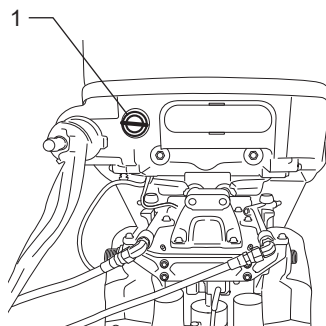
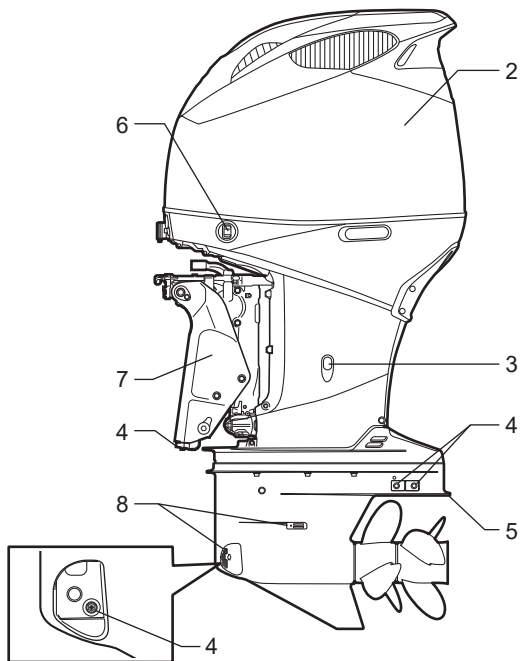

Perälauta XX

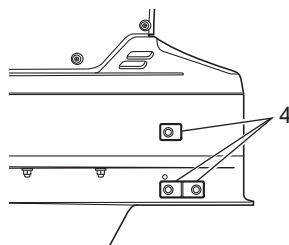
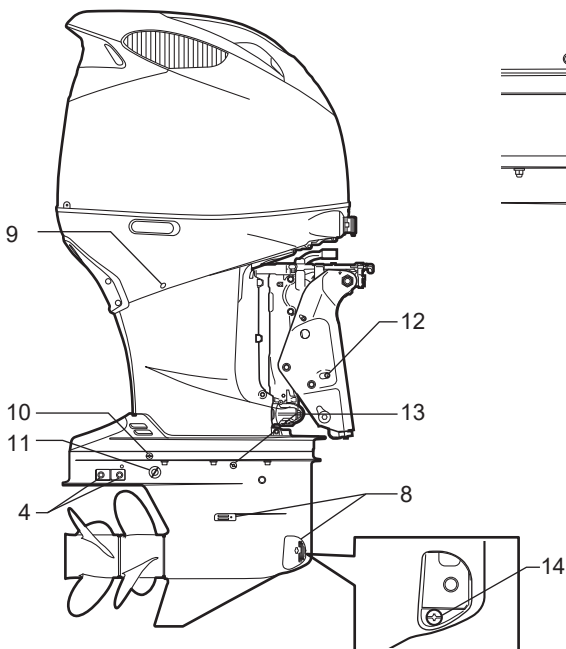

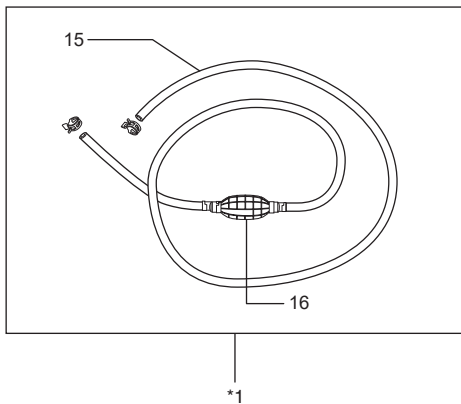

1. Huuhteluliitin
2. Moottorin suojakoppa
3. Moottoriöljyn tyhjennystulppa
4. Anodi
5. Kavitaatiolevy
6. Rikikulman säätökytkin
7. Kiinnitysteline
8. Vedenottoauko
9. Vedenkierron tarkastusaukko
10. Tulppa vaihteistoöljyn ason säätöaukkoa varten
11. Öljynvaihtimen tulppa
12. Manuaalinen vapautusruuvi
13. Vaihteöljypinnan tarkastustulppa
14. Vaihteöljyn poistotulppa
15. Polttoaineletku
16. V erityspumppu

*1: Lisävarusteet vaihtelevat teknisten tietojen mukaan.

VALINNAISET OSAT

Seuraavat osat ovat saatavilla Suzuki Marine jälleenmyyjältä.
Kysy lisätietoja valtuutetulta Suzuki Marine jälleenmyyjältäsi.

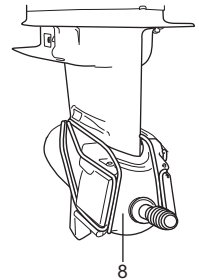
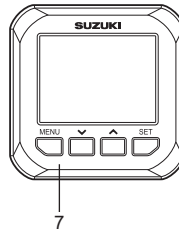
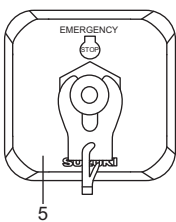
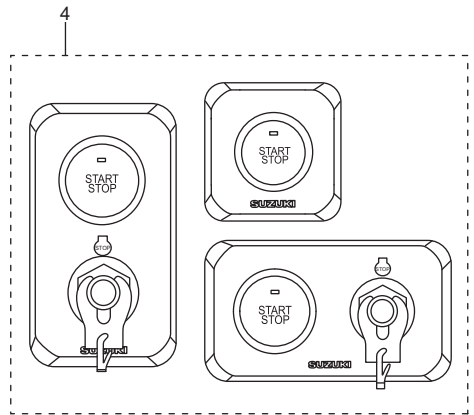
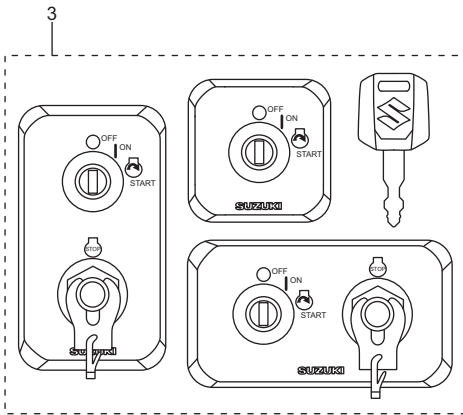
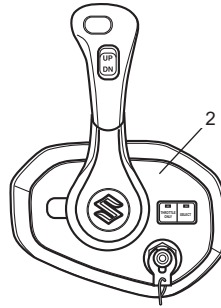
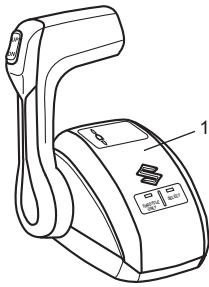

1. Päälle asetettu kauko-ohjainrasia
2. Uppoasetettu kauko-ohjainrasia
3. Käynnistyskytkinpaneeli
4. Moottorikytkinpaneeli

5. Häätäpysäytyskytkimen paneeli
6. Avaimeton avaimenperä
7. Monitoimimittari
8. Huuhdontalettiin

Useille moottoreille

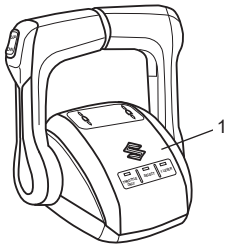

2

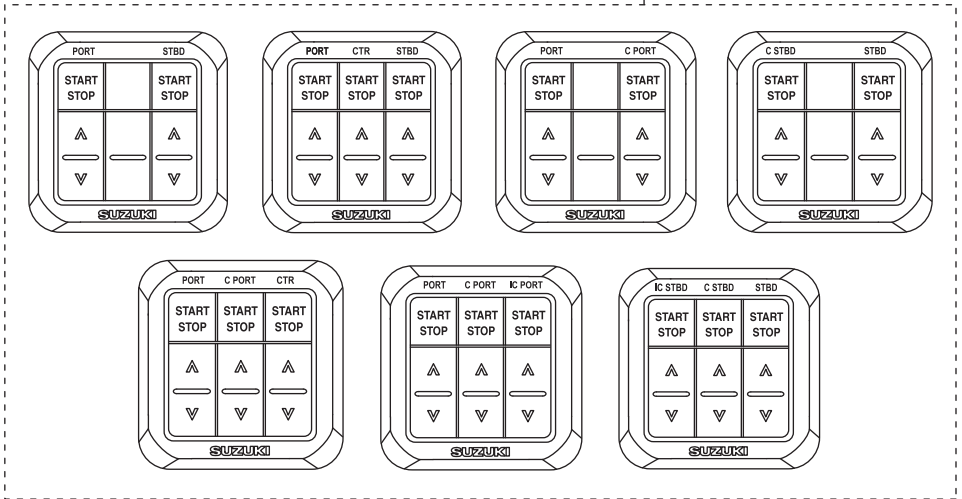

1. Kaksiosainen päälle asetettu kauko-ohjainrasia
2. Ohjauspaneeli(t)

KAUKO-OHJAUSRASIA

Kauko-ohjainlaatikko käynnistää ja liikuttaa vaihteiden vaihtajaa, kaasua ja etäkäyttöisiä sähkötoimintoja.

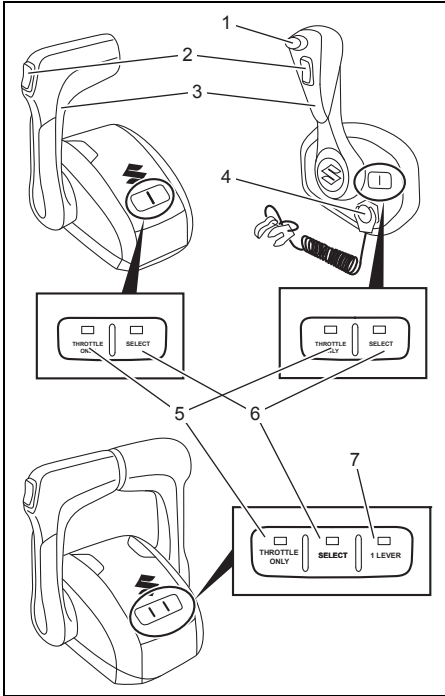

1. Vaihteiden lukituspainike
2. Voiman säätö- ja kallistuspainike (PTT)
3. Kauko-ohjaimen kahva
4. Häätäpysäytyskytkin
5. Vain kaasu -kytkin
6. Ajoaseman valintakytkin
7. 1 vipukytkin

Vaihteiden lukituspainike

Painikkeen painaminen antaa moottorin vaihtaa vaihteita.

Painiketta pitää painaa aina, kun ohjaukshahva siirretään pois neutraalista asennosta.

Voiman säätö- ja kallistuspainike (PTT)

Katso lisätietoja tämän oppaan osiosta KIPPAUSJÄRJESTELMÄN KÄYTTÖ.

Kauko-ohjaimen kahva

Katso lisätietoja tämän oppaan osiosta VAIHTAMINEN JA NOPEUDEN SÄÄTÖ.

Hätäpysäytyskytkin

Katso lisätietoja tämän oppaan osiosta HÄTÄPYSÄYTYSKYTKIN.

Pelkän kaasun kytkin

Tämä kytkin pitää vaihteen vapaalla niin, että kaasua voi käyttää vaihdetta vaihtamatta. Kun vaihde on vapaalla, THROTTLE ONLY -valo palaa, ja kun kytkin vapautetaan, THROTTLE ONLY -valo sammuu.

Pelkän kaasun kytkin on käytettävissä vain, kun kauko-ohjaukshahva on vapaa-asennossa.

HUOMAA:

Jos tätä kytkintä käytetään kaukosäätimen kahvan ollessa muussa asennossa kuin vapaalla, THROTTLE ONLY -valo vilkkuu ja äänimerkki kuuluu samanaikaisesti.

HUOMAA:

- Kun valitaan THROTTLE ONLY –tila (VAIN KAASUTIN), jatka THROTTLE ONLY –kytkimen painamista, kunnes kuulet lyhyen äänimerkin.
- Jos pelkän kaasun tilaa ei voida valita, sammuta virta, odota 20 sekuntia ja kytke virta sitten takaisin päälle.
- Ota yhteys valtuutettuun Suzuki-veneilyliikkeeneseen, jos THROTTLE ONLY –tilaa ei voi valita.

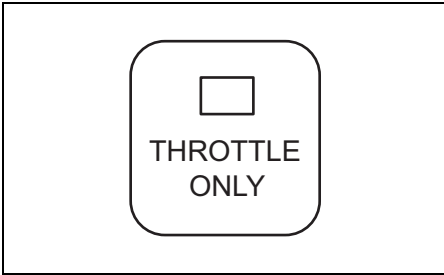

Aseman valintakytkin

Kytkee säädön ajoasemien välillä sellaisissa veneissä, joissa on useampi kuin yksi ajoasema.

Kun asema valitaan painamalla valintakytkintä, valitun aseman SELECT-valo syttyy ja valitsemattoman ajoaseman SELECT-valo sammuu.

Tämä kytkin toimii vain silloin, kun 1. ja 2. ajoaseman kaukosäätimen kahva 1. ja 2. on vapaalla.

HUOMAA:

- Kun virta kytketään päälle, 1. ajoasema on valittuna automaattisesti.
- Jos tätä kytkintä käytetään kauko-ohjauksahvan ollessa muussa kuin vapaa-asennossa, SELECT-valo vilkkuu ja samanaikaisesti soi äänimerkki.

HUOMAA:

- Kun painetaan SELECT-kytkintä aseman valintaa varten, jatka SELECT-kytkimen painamista kunnes kuuluu lyhyt äänimerkki.
- Jos vaihtaminen 2. asemasta 1. asemaan ei onnistu, sammuta virta, odota 20 sekuntia ja kytke virta sitten takaisin päälle.
- Ota yhteys valtuutettuun Suzuki-veneilyliikkeeneseen, jos asemaa ei voi valita.

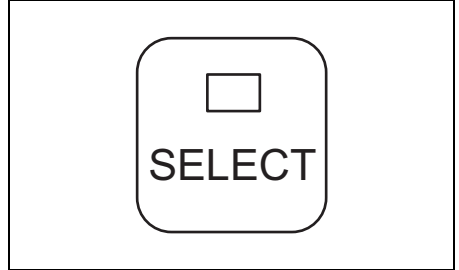

Yhden vivun kytkin (vain päälle asennettavassa kaksoiskauko-ohjauksrasiassa)

Tällä kytkimellä voi hallita kaikkia vasemmanpuoleisella sivukahvalla varustettuja moottoreita.

Kun kaikki moottorit ovat ohjattavissa vasemmanpuoleisella kahvalla, 1 LEVER -valo palaa. Kun vasemmanpuoleista moottoriryhmää ja oikeanpuoleista moottoriryhmää voi ohjata niiden omilla kahvoilla, 1 LEVER -valo sammuu.

Yhden vivun kytkin on käytettävissä vain, kun kauko-ohjaukskahva on vapaa-asennossa.

HUOMAA:

- Kun virta kytketään päälle, yhden vivun ohjaustila on valittuna automaattisesti.
- Jos tätä kytkintä käytetään kauko-ohjauksahvan ollessa muussa kuin vapaa-asennossa, äänimerkki soi.

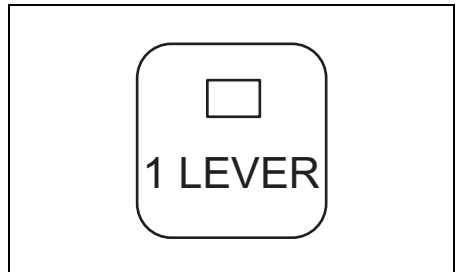

SYTYTYSKYTKIN

Tämä kytkin on sähköpiirin kytkemiselle päälle/pois ja moottorin käynnistämiseen/pysäyttämiseen.

- Käynnistysavaimen kääntäminen asentoon "ON" kytkee sähköpiirit päälle.
- Käynnistysavaimen kääntäminen asentoon "START" käynnistää moottorin automaattisesti.

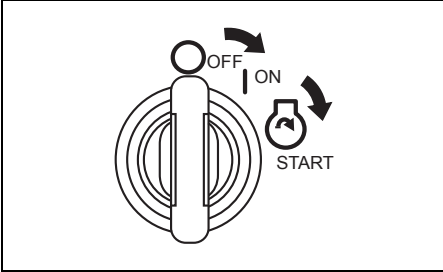

MOOTTORIKYTKIN

Tämä kytkin käynnistää ja pysäyttää moottorin toisesta ajoasemasta.

- Kytkimen pikapainallus käynnistää ja pysäyttää kaikki moottorit. (Kuulet hälytysäänen kerran).

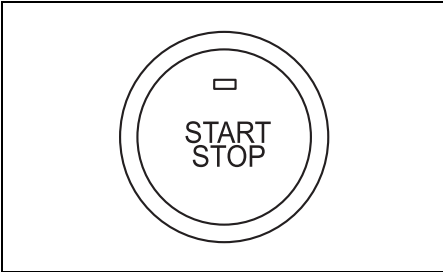

HÄTÄPYSÄYTYSKYTKIN

Hätäpysäytyskytkimen narun tulee olla kiinnitetty ranteeseesi tai sopivaan vaatekappaleeseen, kuten vyöhösi.

Jos käyttäjä siirtyy pois ohjauspaikalta, lukkolevy tulee kytkimestä ja pysäyttää moottorin.

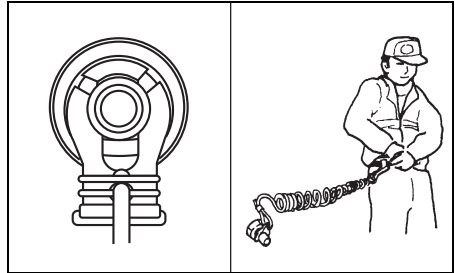

▲ VAROITUS

Jos hätäpysäytyskytkimen narua ei kiinnitetä kunnolla tai ellei hätäpysäytyskytkimen toimintaa varmisteta asianmukaisella tavalla, käyttäjä ja veneessä olevat voivat loukkaantua vakavasti tai seurauksena voi olla jopa kuolemaan johtava onnettomuus.

Suorita aina seuraavat varotoimet:

- Varmista, että hätäpysäytyskytkimen johto on kiinnitetty lujasti käyttäjän ranteeseen tai muualle vaatteisiin (esim. vyöhön tms.).
- Varmista ettei mikään estä tai rajoita hätäpysäytyskytkimen toimintaa.
- Älä vedä hätäpysäytyskytkimen johtoa äläkä irrota lukkolevyä tavallisen käytön aikana. Moottori sammuu yhtäkkiä ja veneessä olijat saattavat sinkoutua pois veneestä.

SUZUKIN AVAIMETON KÄYNNISTYSJÄRJESTELMÄ

Katso ohjeet "Avaimettoman käynnistysjärjestelmän käyttöoppaasta", joka toimitetaan tuotteen mukana.

HUOMAA:

SUZUKI AVAIMETON KÄYNNISTYSJÄRJESTELMÄ on saatavilla valtuutetulta Suzuki Marine jälleenmyyjältäsi.

MONITOIMIMITTARI

Tämä mittari on monitoimimittari, joka näyttää eri tietoja moottorin kanssa tapahtuvan digitaalisen kommunikaation avulla.

Tässä näkyvät moottorin nopeus, vaihteen asento, polttoaineen määrä, polttoaineen kulu-
tus, jne.

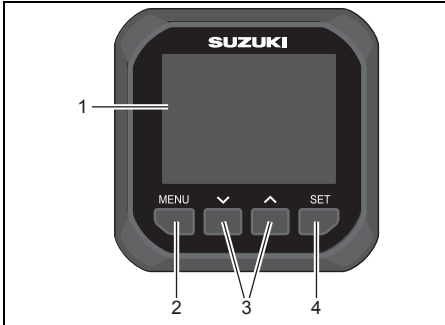

1. Mittarinäyttö
2. Valikkopainike
3. ✓ ^ painike
4. Aseta-painike

HUOMAA:

Joitakin tietoja ei voi näyttää mallista ja laitteesta riippuen.

HUOMAA:

Kysy valtuutetulta Suzuki-veneilylaitteiden jälleenmyyjältä ohjeet monitoimimittarin asennuksesta.

HUOMAA:

Ohjeet monitoimimittarin asianmukaiseen käyttöön löydät mittarin pakkauksessa olevasta oppaasta "SMG4 MONITOIMIMITTARIN KÄYTÖOPAS".

HUOMAA:

Tämän mittarin navigointitietoja tulee käyttää ainoastaan viitteeksi. Kun tarvitaan tarkkoja navigaatiotietoja, käytä merikarttoja ja/tai tarkkoja navigaatiolaitteita.

Hälytys

Hälytykset ilmoittavat käyttäjälle toimintaa vaativista toimintaolosuhteista. Jos hälytys kuuluu, mittarinäyttö näyttää välittömästi hälytysviestin ja hälytyskuvakkeen.

Huomautusviesti pyyhkiytyy pois, kun painetaan jotakin mittarin painikkeista. Huomautuksen hälytyskuvake näkyy kuitenkin, kunnes hälytyksen aiheuttaja poistetaan. Hälytyksen merkkiäni loppuu myös kun aiheuttaja poistetaan.

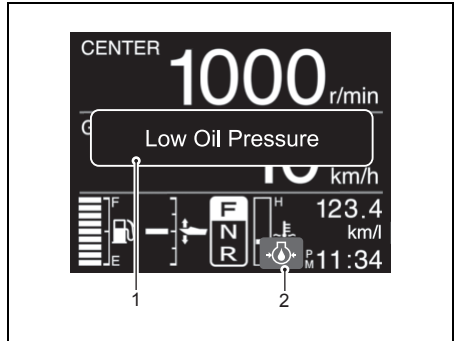

1. Huomautusviesti
2. Huomautuksen hälytyskuvake

HUOMAA:

Jos mittarin näytöllä näkyy varoitusviesti, jota ei ole kuvailtu tässä oppaassa, kysy lisätietoja valtuutetulta Suzuki Marine jälleenmyyjältäsi.

SÄÄTÖPANEELI

Ohjauspaneelilla voit käynnistää/pysäyttää yksittäiset moottorit ja käyttää niihin voiman säätöä ja kallistusta.

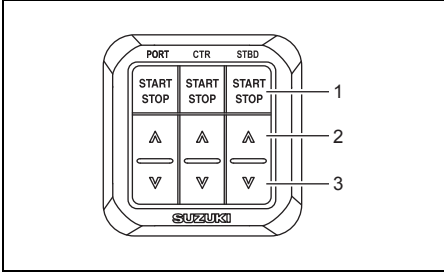

1. Käynnistä/Pysäytä-kytkin
2. [▲] (YLÖS) kytkin
3. [▼] (ALAS) kytkin

HUOMAA:

- Käytä nelimoottorisissa veneissä nelimoottorista vasemmanpuoleista ohjauspaneelia ja nelimoottorista oikeanpuoleista ohjauspaneelia.
- Käytä viisimoottorisissa veneissä viisimoottorista vasemmanpuoleista ohjauspaneelia ja viisimoottorista oikeanpuoleista ohjauspaneelia.
- Käytä kuusimoottorisissa veneissä kuusimoottorista vasemmanpuoleista ohjauspaneelia ja kuusimoottorista oikeanpuoleista ohjauspaneelia.

Käynnistys & pysäytyskytkin

Tämä kytkin käynnistää ja sammuttaa moottorin. Moottori voidaan käynnistää kaukosäätimen kahvan ollessa vapaalla.

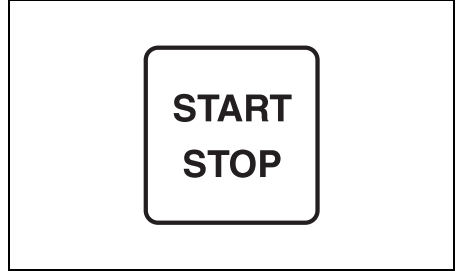

[▲] (YLÖS) JA [▼] (ALAS)

“Tehotrimmaus ja kallistus” toimii painamalla tätä kytkintä. Moottori kipataan ylös painamalla [▲]-kytkintä. Moottori lasketaan alas painamalla [▼]-kytkintä.

HUOMAA:

Kallistuksen nosto- ja laskukytkimiä ei voi käyttää, kun virta on katkaistuna.

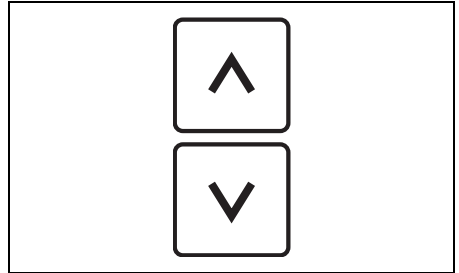

HUUHDONTALIITIN

Katso ohjeet huuhdontaliittimen mukana toimitetusta oppaasta “Huuhdontaliittimen käyttö-oppas”.

HUOMAA:

HUUHDONTALIITIN on saatavilla valtuutetulta Suzuki Marine jälleenmyyjältäsi.

VAROITUSJÄRJESTELMÄ

Tämä varoitusjärjestelmä on kehitetty varoittamaan tietyistä tapauksista, jotka saattavat aiheuttaa perämoottorille vakavia vahinkoja.

HUOMAUTUS

Perämoottori saattaa vahingoittua, jos luotat siihen, että varoitusjärjestelmä varoittaa kaikista mahdollisista ongelmista tai ilmoittaa huoltotarpeesta.

Jotta perämoottori ei pääse vahingoittumaan, se on tarkastettava ja huollettava säännöllisesti.

HUOMAUTUS

Perämoottorin käytön jatkaminen varoituslamppujen palamisesta huolimatta saattaa johtaa perämoottorin vakavaan vaurioitumiseen.

Jos varoitusjärjestelmä käynnistyy perämoottoria käytettäessä, sammuta moottori mahdollisimman nopeasti ja korjaa vika tai pyydä apua valtuutetulta Suzuki-veneilylaitteiden edustajalta.

MERKKIVALOJEN TARKASTUS

Joka kerta, kun virta-avainsäädin asentoon "ON", äänimerkki soi kolmen sekunnin ajan.

HUOMAUTUS

Jos huomautusjärjestelmä ei toimi oikein, et saa ilmoitusta toimintahäiriöstä, joka voi vahingoittaa perämoottoria.

Jos äänimerkkiä ei kuulu, kun virta-avainsäädin käännetään asentoon "ON", summeri on kenties rikki tai järjestelmän piireissä saattaa olla vikaa. Pyydämme ottamaan tällaisessa tapauksessa yhteyden valtuutettuun Suzuki Marine -myyjään.

YLIKIRROSTEN VAROITUSJÄRJESTELMÄ

Tämä järjestelmä käynnistyy, kun moottorin nopeus ylittää suurimman sallitun nopeuden yli 10 sekunnin ajan. Lisäksi "Rev Limit" näkyy näyttöruudussa.

HUOMAA:

DF300BMD/350AMD:

Jos moottorin kierrosluku nousee äkillisesti moottorin ollessa kallistettuna ylöspäin, moottorin kierroslukua voidaan säätää noin 3000 kierr./min., jolloin näytössä näkyy "Rev Limit".

Tämä tilanne on nollattava siirtämällä kaasuvipu tyhjäkäyntiasentoon.

Jos käyttöä jatketaan, moottorin nopeus laskee automaattisesti noin 3000 kierrokseen/min. ja samanaikaisesti kuuluu äänimerkki. Näyttö muuttuu merkinnälle "Over Revolution (ylikierrokset)".

Tämä järjestelmä täytyy nollata siirtämällä kaasutin joutokäynnin asentoon noin sekunniksi, jotta moottorin täysi toiminta palautuu.

HUOMAUTUS

Jos ylikierrosten varoitusjärjestelmä käynnistyy suositetulla suurimmalla kaasulla, ja olet varma siitä, että potkurin nousu on sopiva eikä muita tekijöitä kuten "ylikierroksia" tai "tuuletusta" ole, ylikierrosten varoitusjärjestelmässä saattaa olla jotakin vikaa.

Ota yhteys valtuutettuun Suzuki-veneilylaitteiden edustajaan, jos ylikierrosten varoitusjärjestelmä käynnistyy ilman mitään ilmeistä syytä.

ÖLJYNPAINEN MERKKIVALOJÄRJESTELMÄ

Tämä järjestelmä toimii, jos moottorin voiteluöljyn paine laskee alle oikean tason.

Jos tämä järjestelmä käynnistyy, "Low Oil Pressure (alhainen öljynpaine)" ja hälytyskuvake  tulevat näkyviin näyttöön ja äänimerkki kuuluu. Lisäksi jos tämä järjestelmä käynnistyy 1000 kierr./min. tai suuremmilla ylikierroksilla, moottorin nopeus laskee automaattisesti noin 1000 kierrokseen/min.

Jos ajoa jatketaan, moottori sammuu automaattisesti 3 minuutin kuluttua siitä, kun edellä kuvattu VAROITUSJÄRJESTELMÄ käynnistyy.

HUOMAA:

Jos moottori sammuu automaattisesti MERKKIVALOJÄRJESTELMÄN vuoksi, moottori voidaan käynnistää uudelleen.

MERKKIVALOJÄRJESTELMÄ käynnistyy kuitenkin toistuvasti uudelleen, kunnes käynnistymisen aiheuttaja poistetaan.

Jos valo syttyy, sammuta moottori välittömästi, jos turvallista tuuli- ym. olosuhteisiin nähden.

Tarkasta öljyn taso ja lisää öljyä tarpeen ollen. Jos öljyn taso on sopiva, ota yhteys valtuutetun Suzuki-veneilytarvikkeiden edustajaan.

HUOMAUTUS

Moottori saattaa vahingoittua pahasti, jos luotat vain siihen, että öljynpaineen varoitusjärjestelmä ilmoittaa moottoriöljyn lisäämistarpeesta.

Tarkasta moottoriöljy säännöllisesti ja lisää öljyä tarpeen ollen.

HUOMAUTUS

Jos moottoria käytetään, kun öljynpaineen varoitusjärjestelmä on käynnistynyt, moottori saattaa vahingoittua vakavasti.

Jos öljynpaineen varoitusjärjestelmä käynnistyy, sammuta moottori mahdollisimman nopeasti ja lisää moottoriöljyä tarpeen ollen tai korjaa muu vika.

YLIKUUMENEMISESTA VAROITAVA JÄRJESTELMÄ

Tämä järjestelmä käynnistyy, kun sylinterin tämän lämpötila on liian korkea johtuen riittämättömästä veden jäähtymisestä.

HUOMAA:

Ylikuumenemisesta varoittava järjestelmä ei tunnista korkeita palokammion lämpötiloja, joihin on syynä esimerkiksi öljyjärjestelmän vika-toiminta, huonolaatuinen polttoaine tai sytytystulpat, joilla on virheellinen kuumuusala.

Jos tämä järjestelmä käynnistyy, "Overheat (ylikuumeneminen)" ja hälytyskuvake  ulevat näkyviin näyttöön ja äänimerkki kuuluu. Lisäksi jos tämä järjestelmä käynnistyy 2000 kierr./min. tai suuremmilla ylikierroksilla, moottorin nopeus laskee automaattisesti noin 2000 kierrokseen/min.

Jos ajoa jatketaan, moottori sammuu automaattisesti 3 minuutin kuluttua siitä, kun edellä kuvattu VAROITUSJÄRJESTELMÄ käynnistyy.

HUOMAA:

Jos moottori sammuu automaattisesti MERKKIVALOJÄRJESTELMÄN vuoksi, moottori voidaan käynnistää uudelleen.

MERKKIVALOJÄRJESTELMÄ käynnistyy kuitenkin toistuvasti uudelleen, kunnes käynnistymisen aiheuttaja poistetaan.

Jos ylikuumenemisestä varoittava järjestelmä käynnistyy käytön aikana, pienennä moottorin nopeutta heti ja katso tuleeko veden tarkastusaukosta vettä. Jos vettä ei näy, noudata alla kuvattuja ohjeita.

Jos vesi- ja tuuliolosuhteet sallivat, sammuta moottori, nosta se pois vedestä ja ota pois vieraat aineet kuten vesiheinät, muovipussit tai hiekka, jotka saattavat tukkia vedenottoaukot. Laske moottori veteen varmistaen, että vedenottoaukot tulevat veden alle, ja käynnistä moottori uudelleen.

Tarkasta (A) että vettä tulee tarkastusaukosta ja (B) että "Over Heat (Overheat)" ei näy enää näytöllä.

Muista, että "Over Heat (Overheat)" saattaa sytyä uudelleen näyttöön, jos moottorin lämpötila nousee epätavallisen korkeaksi. Jos esiintyy jompikumpi edellä mainituista tilanteista, valtuutettuun Suzuki-veneilylaitteiden edustajaan täy-tyy ottaa yhteys mahdollisimman nopeasti.

HUOMAA:

Jos vettä tulee tarkastusaukosta riittävästi, äänimerkki saattaa yhä toimia ja näyttö näkyä, kunnes moottorin lämpötila laskee. Käytä moottoria VAPAALLA vain siihen saakka, kunnes varoitusjärjestelmät peruuntuvat.

HUOMAUTUS

Jos moottorin käyttöä jatketaan vaikka ylikuumenemisesta varoitettava järjestelmä on käynnistynyt, moottori saattaa vahingoittua pahasti.

Jos ylikuumenemisesta varoitettava järjestelmä käynnistyy, sammuta moottori mahdollisimman nopeasti tuuli- ja vesistöolosuhteiden salliiessa ja tarkasta moottori edellä kuvattujen ohjeiden mukaisesti. Jos ongelmaa ei saada korjatuksi, ota yhteys valtuutettuun Suzuki-veneilylaitteiden edustajaan.

HUOMAA:

Muista, että ylikuumenemisestä varoitettava järjestelmä ei tunnista ylikuumenemista, johon on syynä esimerkiksi öljyjärjestelmän vikatoiminta, huonolaatuinen polttoaine tai virheelliset sytytystulpat.

HUOMAA:

Jos moottoria käytetään suurin kallistusasento ylitettynä, vedenottoaukot saattavat joutua vesirajan yläpuolelle. Tässä tapauksessa ylikuumenemisestä varoitettava järjestelmä saattaa käynnistyä.

TARKASTA TERMOSTAATIN VAROITUS-JÄRJESTELMÄ

Tämä VAROITUSJÄRJESTELMÄ käynnistyy, kun termostaatti katkeaa eikä moottorin lämpötila nouse sopivalle tasolle moottorin käynnistämisen jälkeen.

Jos tämä järjestelmä käynnistyy, "Check Thermostat (Tarkasta termostaatti)" ja varoituskuvake  (kuvake on sininen) näkyvät näytössä.

Sammuta VAROITUSJÄRJESTELMÄ sammuttamalla moottori ja ota yhteys SUZUKI-venetarvikkeiden jälleenmyyjään.

AKKIJÄNNITTEEN VAROITUS-JÄRJESTELMÄ

Tämä järjestelmä käynnistyy, kun akkujännite on niin pieni, että se saattaa haitata moottorin toimintaa.

Jos tämä järjestelmä käynnistyy, "Low Battery Voltage" (Alhainen akun jännite) ja varoituskuvake  näkyvät näytöllä ja kuulet hälytysäänen.

Tämä järjestelmä peruuntuu automaattisesti, kun akkujännite palautuu oikealle jännitetasolle.

Älä käytä mitään sähkölaitetta kuten PTT-järjestelmää, hydraulisia säätöliuskoja, hydraulista nostolevyä jne.

VAROITUS

Akun tarkastaminen ja huoltaminen noudattamatta tarpeellisia varoimenpiteitä voi olla erittäin vaarallista.

Älä yritä tutkia tai huoltaa akkua lukematta ensin varoituksia, huomautuksia ja ohjeita tämän oppaan "AKUN ASENNUS" -kohdasta.

HUOMAA:

- Heikossa akussa saattaa olla tarpeeksi jännitettä moottorin käynnistykseen, mutta tämä järjestelmä saattaa silti käynnistyä, kun moottori tai veneen tarvike vaatii paljon virtaa akusta.
- Jos viesti "Low Battery Voltage" (Alhainen akun jännite) näkyy, kun käynnistysavain on asennossa "ON", ja moottori pysähtyy, tarkista seuraavat asiat:
 - Akkukytкин on asennossa "ON".
 - Akku on liitetty oikein.
 - Akku on hyvässä kunnossa.
- Jos tämä järjestelmä käynnistyy alituisesti vaikka moottorin tai veneen tarvikkeen käyttö on lopetettu, ota yhteys valtuutettuun Suzuki-venetarvikkeiden jälleenmyyjään.

ELEKTRONINEN KAASUN JA VAIHDEVIVUN VAROITUSJÄRJESTELMÄ

SÄÄTÖLAITTEEN KOMMUNIKAATIOVAROITUSJÄRJESTELMÄ

Tämä järjestelmä käynnistyy, jos elektronisen kaasun ja vaihteen järjestelmissä esiintyy jokin virhe.

Jos tämä järjestelmä käynnistyy, "Check Control Unit C." ja varoituskuvake  näkyvät näytössä ja äänimerkki kuuluu.

HUOMAUTUS

Jos tämä järjestelmä käynnistyy ilman ilmeistä syytä, järjestelmässä saattaa olla jokin vika.

Pyydämme ottamaan yhteyden SUZUKI-perämoottorimyyjään.

2. ASEMAN VAROITUSJÄRJESTELMÄ

Tämä järjestelmä käynnistyy, jos 2. aseman säätöjärjestelmässä on jokin virhe.

Jos tämä järjestelmä käynnistyy, "Check 2nd station" ja varoituskuvake  näkyvät näytössä ja äänimerkki kuuluu.

Jos tämä järjestelmä on käynnistynyt, moottoria ei voi enää säätää 2. asemasta, mutta säätö 1. asemasta on mahdollista.

HUOMAUTUS

Jos tämä järjestelmä käynnistyy ilman ilmeistä syytä, järjestelmässä saattaa olla jokin vika.

Pyydämme ottamaan yhteyden SUZUKI-perämoottorimyyjään.

KAASUJÄRJESTELMÄN VAROITUSJÄRJESTELMÄ

Tämä järjestelmä käynnistyy, jos elektronisen kaasun säätöjärjestelmässä on jokin virhe.

Jos tämä järjestelmä käynnistyy, "Check Throttle System" ja varoituskuvake  näkyvät näytössä ja äänimerkki kuuluu. Lisäksi moottori suurin kierrosluku on rajoitettu 2000 kierrokseen minuutissa.

HUOMAUTUS

Jos tämä järjestelmä käynnistyy ilman ilmeistä syytä, järjestelmässä saattaa olla jokin vika.

Pyydämme ottamaan yhteyden SUZUKI-perämoottorimyjään.

VAIHDEVIVUN SÄÄTÖJÄRJESTELMÄ

Tämä järjestelmä käynnistyy jos elektronisen vaihteen säätöjärjestelmässä on jokin virhe.

Jos tämä järjestelmä käynnistyy, "Check Shift Control" ja varoituskuvake  näkyvät näytössä ja äänimerkki kuuluu.

Jos tämä järjestelmä on käynnistynyt, moottorin nopeutta tai vaihdetta ei voi säätää kaukosäätimen vivulla, mutta moottoria voidaan käyttää joutokäyntinopeudella.

Siirtämällä kaukosäätimen vipu vapaalle ja painamalla vain kaasun kytkintä ① moottorin nopeutta voidaan säätää joutokäyntinopeudesta noin 2000 kierrokseen minuutissa kaukosäätimen vivulla.

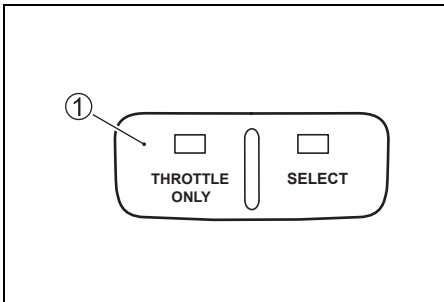

HUOMAA:

Kun viesti "Check Shift Control" näkyy, kytkintä ei voi muuttaa eteenpäin-, vapaalle tai peruutusasentoon.

HUOMAUTUS

Jos tämä järjestelmä käynnistyy ilman ilmeistä syytä, järjestelmässä saattaa olla jokin vika.

Pyydämme ottamaan yhteyden SUZUKI-perämoottorimyjään.

MITTARIEN TIEDONVÄLITYKSEN VAROITUSJÄRJESTELMÄ

Tämä järjestelmä käynnistyy, jos mittarissa esiintyy tiedonvälitysvirhe.

Jos tämä järjestelmä käynnistyy, "Check Gauge C." näkyvät näytössä.

HUOMAUTUS

Jos tämä järjestelmä käynnistyy ilman ilmeistä syytä, järjestelmässä saattaa olla jokin vika.

Pyydämme ottamaan yhteyden SUZUKI-perämoottorimyjään.

ASEMAN ASETUKSEN UISTELUTILAN VAROITUSJÄRJESTELMÄ

Tämä järjestelmä käynnistyy, kun uistelutila (TROLL) käynnistetään sellaisen ohjaamon mittarinäytöltä, jossa uistelutila ei ole käytettävissä.

Jos tämä tila on käynnistynyt, ruudussa näkyy "Check Station Setting".

Katso, minkä ohjaamon ohjauspaneelissa kauko-ohjainrasian SELECT-valo ① palaa, ja suorita uistelutilan käyttö sellaisen ohjaamon mittarinäytöltä, jossa SELECT-valo palaa.

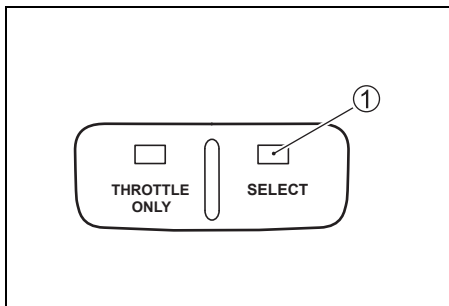

Mittarinäytössä, jossa uistelutila (TROLL) on käytettävissä, näkyy **TROLL**.

UISTELUTILAN VAROITUSJÄRJESTELMÄ

Tämä tila käynnistyy, kun uistelutilaa (TROLL) ei voi kytkeä.

Jos tämä tila on käynnistynyt, ruudussa näkyy "Check Troll Condition".

Varmista, että kauko-ohjainvipu on siirretty eteenpäin tai peruutusasettoon ja moottorin kaasutin on suljettu kokonaan. Katso kohta "Uistelutilan asetus".

UISTELUJÄRJESTELMÄN VAROITUSJÄRJESTELMÄ

Perämoottorin ECM ja BCM ei sovellu uistelutilajärjestelmälle.

Jos tämä järjestelmä on käynnistynyt, ruudussa näkyy "Check Troll System".

"Check Troll System" –merkkivalo sammuu painettaessa mitä tahansa painiketta mittarista.

Jos tämä järjestelmä käynnistyy, ota yhteys valtuutettuun Suzuki-perämoottorimyyjään.

DIAGNOOSIJÄRJESTELMÄ

Jos polttoaineen ruiskutuksen säätöjärjestelmään tulevissa tunnistinsignaaleissa on jotakin normaalia poikkeavaa.

Jos tämä järjestelmä käynnistyy, "Check Engine X – X" (Tarkista moottori X – X) ja moottorin tarkistuskuvake "🔧" näkyvät näytöllä ja kuulet hälytysäänen.

Laitteessa on myös turvalaite, joka sallii ajon pienellä nopeudella myös tällaisessa vikatilanteessa.

HUOMAA:

- *Diagnosikoodi näkyy, kun virta-avainsäädin on kytketty.*
- *Äänimerkki ja diagnosijärjestelmän aktivointuminen peruuntuvat, kun virta-avainsäädin painetaan pohjaan.*

HUOMAUTUS

Jos diagnosijärjestelmä käynnistyy ajon aikana, jossakin säätöjärjestelmän anturisignaaleissa on vika.

Kysy valtuutetulta Suzuki-myyjältä neuvoa säätöjärjestelmän korjaamisesta.

ÖLJYNVAIHDON MUISTUTUSJÄRJESTELMÄ

Tämä järjestelmä ilmoittaa käyttäjälle moottoriöljyn vaihtoajan huoltoaikatauluun perustuen.

Tämä järjestelmä rekisteröi perämoottorin kokonaiskäyttötunnit ja toimii, kun saavutetaan ennalta ohjelmoitu tuntimäärä.

(Katso ohjeita osiosta TARKASTAMINEN JA HUOLTO.)

ÖLJYN VAIHDON MUISTUTUSJÄRJESTELMÄN VUOKAAVIO

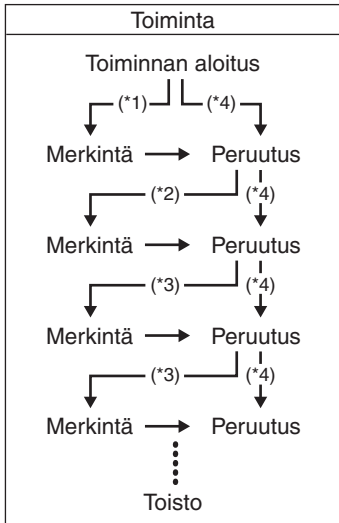

*1: Ensimmäiset 20 käyttötuntia ovat kuluneet

*2: 80 käyttötuntia kulunut

*3: 100 käyttötuntia kulunut

*4: Suoritettaessa peruutus ennen järjestelmän käynnistystä

JÄRJESTELMÄN KÄYNNISTYMINEN

Kun kokonaiskäyttötuntien määrä saavuttaa ennalta ohjelmoitun tuntimäärän, "Change Oil (vaihda öljy)" näkyy näytössä ja äänimerkki kuuluu. Tämä merkintä tulee näkyviin toistuvasti kunnes järjestelmän käynnistys peruutetaan.

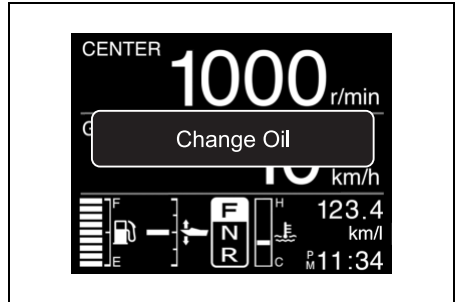

PERUUTUS

Yksimoottorinen malli:

1. Kytke sähköpiirit päälle.

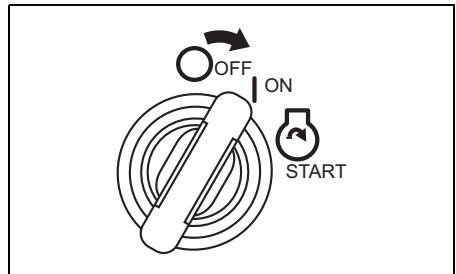

2. Vedä hätäpysäytyskytkimen lukkolevy (1) irti.
3. Vedä hätäpysäytyksen kytkinnappi (2) ylös kolme kertaa 10 sekunnin kuluessa. Jos peruutus onnistuu, kuuluu lyhyt äänimerkki.

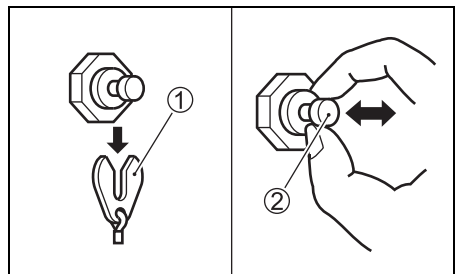

4. Kytke sähköpiirit pois päältä.

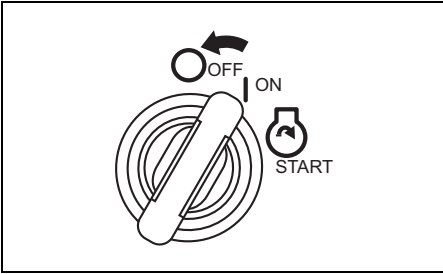

5. Aseta levy ① takaisin alkuperäiselle paikalleen.

Monimoottorinen malli:

1. Kytke sähköpiirit päälle.

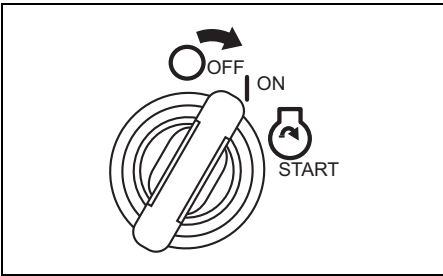

2. Vedä hätäpysäytyskytkimen lukkolevy ① irti.

3. Paina käynnistys- & pysäytyskytkintä ② kolme kertaa 10 sekunnin kuluessa. Lyhyt äänimerkki kuuluu, jos peruutus on suoritettu onnistuneesti.

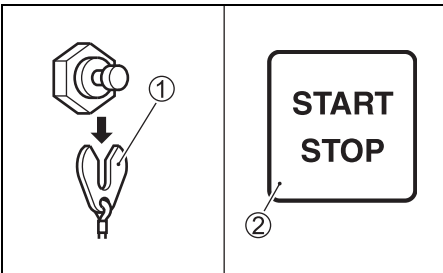

4. Kytke sähköpiirit pois päältä.

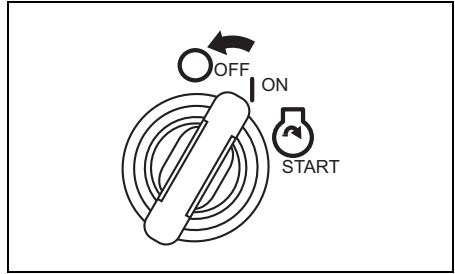

5. Aseta levy ① takaisin alkuperäiselle paikalleen.

HUOMAA:

- *Järjestelmän käynnistymisen peruuttaminen on mahdollista riippumatta siitä onko moottoriöljy vaihdettu vai ei. Kuitenkin kun järjestelmä on kerran käynnistynyt, Suzuki suosittelee, että moottoriöljy vaihdetaan ehdottomasti ennen järjestelmän käynnistymisen peruuttamista.*
- *Valkka moottoriöljy on vaihdettu, kun järjestelmä ei ole vielä toiminut, peruuttaminen on yhä tarpeen.*

MOOTTORIN SEISAHTAMISEN VAROITUSJÄRJESTELMÄ

Tämä järjestelmä ilmoittaa käyttäjälle, jos moottori seisahtuu käytön aikana.

Jos moottori seisahtuu jostakin syystä, varoitusäänimerkki kuuluu kolme kertaa.

VETTÄ POLTTOAINEHÄ- LYTYSJÄRJESTELMÄSSÄ

Tämä moottori on varustettu yhdistetyllä polttoainesuodattimella/vedenerottimella ja hälytysjärjestelmällä.

Hälytysjärjestelmä käynnistyy, jos polttoaineesta erotettu vesi ylittää tietyn määrän.

Jos tämä järjestelmä käynnistyy, "Water in Fuel" (Vettä polttoaineessa) ja varoituskuvake  näkyvät koko ajan ja kuulet hälytysäänen, kun moottori on vain neutraalissa tilassa.

Jos tämä järjestelmä käynnistyy, sammuta moottori välittömästi, jos tuuli- ja vesistöolosuhteet sen sallivat, ja tarkasta polttoainesuodattimen/vedenerottimen vesi. Tai ota yhteys valtuutettuun Suzuki Marine -edustajaan.

Katso tietoja polttoainesuodattimen tarkastuksesta ja puhdistuksesta kohdasta MATALA-PAINEINEN POLTTOAINESUODATIN osasta TARKASTUS JA HUOLTO.

MOOTTORIN ASENNUS

▲ VAROITUS

Liian suuritehoisen moottorin käyttö on vaarallista. Liian suuri hevosvoimaluku heikentää rungon turvallisuutta ja saattaa aiheuttaa käyttö/käsittelyongelmia. Vene saattaa myös kuormittua liikaa ja runko vahingoittua.

Älä koskaan asenna veneeseeni perämoottoria, joka ylittää valmistajan suositteleman, veneen arvokyltissä mainitun hevosvoimaluvun. Jos et löydä veneestä em. hevosvoimalukua, kysy neuvoa valtuutetulta Suzuki-perämoottorikauppiailta.

Suzuki suosittelee perämoottorin, säätimien ja mittareiden asennuttamista valtuutetulla Suzuki-veneilvlaitteiden edustajalla. Hänellä on kaikki tarvittavat työkalut, tilat ja asiantuntemus.

▲ VAROITUS

Jos perämoottoria, säätimiä ja mittareita ei asenneta oikein, saattaa seurauksena olla henkilövahinkoja tai vaurioita.

Suzuki suosittelee perämoottorin, säätimien ja mittareiden asennuttamista valtuutetulla Suzuki-veneilvlaitteiden edustajalla. Hänellä on kaikki tarvittavat työkalut, tilat ja asiantuntemus työn suorittamiseen oikealla tavalla.

AKUN ASENNUS

AKKUVAATIMUKSET

Älä käytä syväpurkaus- tai geelikennoakkuja moottorin käynnistysakkuna.

Käytä käynnistysakkukäyttöön tarkoitettua 12 voltin lyijyhappoakkuja, joka on jäljempänä määritettyjen teknisten tietojen mukainen.

1000 Marine Cranking Amps (MCA)/ABYC, tai 800 Cold Cranking Amps (CCA)/SAE tai 180 Reserve Capacity (RC) Minutes/SAE tai 12 Volt 130 AH (20HR/IEC)

HUOMAA:

- *Edellä mainitut tekniset ominaisuudet ovat minimiakuuvaatimukset moottorin käynnistymiselle.*
- *Kun akut liitetään rinnakkain, niiden on oltava samantyyppisiä, kapasiteetiltaan samanlaisia, saman valmistajan tekemiä ja yhtä vanhoja. Vaihdettaessa kumpikin akku on vaihdettava samalla. Kysy Suzuki-jälleenmyyjältä tarkemmat tiedot asennuksesta.*
- *Jos veneessä tarvitaan lisäakkutehoa, on suositeltavaa asentaa lisäakku tai -akkuja. Kysy Suzuki-jälleenmyyjältä tiedot sopivasta asennustavasta.*

AKUN ASENNUS

▲ VAROITUS

Jos akku asetetaan polttoainesäiliön lähetyville, akusta tuleva kipinä saattaa sytyttää polttoaineen palamaan, mistä on seurauksena tulipalo ja/tai räjähdys.

Älä pane polttoainesäiliötä samaan paikkaan/tilaan akun kanssa.

▲ VAROITUS

Akut tuottavat helposti syttyvää vetykaasua ja saattavat räjähtää, jos ne sijaitsevat avotulen tai kipinöiden lähetyvillä.

Älä polta ja varo tuottamasta kipinöitä työskennellessäsi akun lähetyvillä. Pidä akku poissa avotulen läheisyydestä. Jotta kipinöitä ei synny akkua ladattaessa, liitä akkulaturi oikeisiin liittimiin ennen kuin kytket laturin virran.

▲ VAROITUS

Akkuhappo on myrkyllistä ja syövyttävää. Se saattaa aiheuttaa vakavia vammoja ja vahingoittaa maalattuja pintoja.

Vältä hapon pääsemistä silmiin, iholle, vaatteisiin ja maalatuille pinoille. Jos akkuhappoa pääsee tällaisiin paikkoihin, huuhto paikka välittömästi runsaalla vedellä. Jos akkuhappoa pääsee silmiin tai iholle, mene heti lääkkiin.

Kiinnitä akku kuivalle paikalle moottorissa niin, ettei siihen välity värinää.

HUOMAA:

- *On suositeltavaa asentaa akku suljettuun koteloon.*
- *Kun liität akkuja, akkukaapelit on kiinnitettävä akkuliittimiin kuusiomuttereilla.*

Liitä akku liittämällä ensin punainen johto moottorista positiiviseen akkuliittimeen ja sitten musta johto negatiiviseen akkuliittimeen.

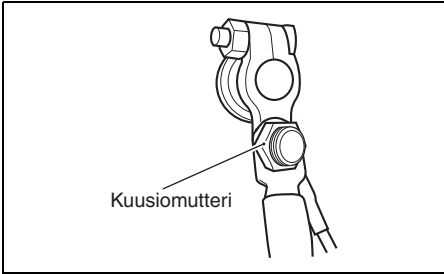
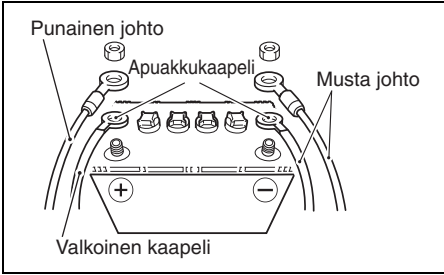

Irrota akku irrottamalla ensin musta johto negatiivisesta liittimestä ja sitten punainen johto positiivisesta liittimestä.

Suzuki suosittelee, että sulakerasian kansi asennetaan akun positiiviseen liittimeen, jotta saadaan estettyä akkuliittimien oikosulku. Jos liitinkansi on tarpeen, ota yhteys valtuutettuun Suzuki-veneilylaitteiden jälleenmyyjään.

Akun kytkeminen ja irtikytkeminen edellä kuvulla tavalla auttaa minimoimaan oikosulkujen ja kipinöinnin mahdollisuuden.

HUOMAUTUS

Sähköjärjestelmä tai sen osat saattavat vahingoittua, jos akkuvaroituksia ei noudateta.

- Kiinnitä akkujohdot aina oikein.
- Älä irrota akkujohtoa akusta moottorin ollessa käynnissä.

AKUN APUKAAPELI

Akun apukaapelia ① käytetään antamaan virtaa moottorin säätöjärjestelmälle. Kaapelin keskellä on 30A sulake ② säätöpiirin suojaamiseksi.

Jos akun apukaapelia ei ole liitetty oikein akkuun, moottoria ei voi käynnistää.

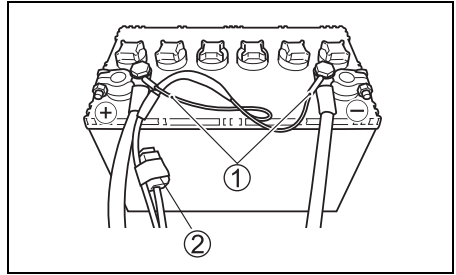

KAHDEN PARISTON LATAUSJÄRJESTELMÄ (VALINNAINEN)

Jos asennetaan pariston eristysjohtosarja, saatavana erillisvarusteena, ja muutetaan 40 A sulakkeen asento standardista valinnaiselle, kahden pariston latausjärjestelmä toimii.

Muista tarkistaa onko OPT-asennossa oleva 40 A sulake palanut, jos varusteiden toinen paristo ei lataudu. Pyydä valtuutettua Suzuki Marine -jälleenmyyjää suorittamaan eristysjohtosarjan asennus.

SÄHKÖISTEN LISÄOSIEN KÄYTTÖ

Lisäosia varten saatavilla oleva teho riippuu kuitenkin moottorin käyttöolosuhteista. Yksityiskohtaisia tietoja antaa valtuutettu SUZUKI-perämoottoriliike.

HUOMAA:

Liian suuren virtamäärän käyttö sähkövarusteisiin tietyissä käyttöolosuhteissa saattaa aiheuttaa akun tyhjenemisen.

POTKURIN VALINTA, ASENTAMINEN JA IRROTTAMINEN

POTKURIN VALINTA

On erittäin tärkeää, että perämoottorissa käytetään potkuria, joka sopii veneen toimintaominaisuuksille. Kun ajetaan täydellä kaasulla, moottorin nopeus riippuu käytössä olevasta potkurista.

Liiallinen nopeus saattaa vahingoittaa moottoria vakavasti, kun taas pieni nopeus täydellä kirkulla heikentää suorituskykyä. Veneen kuorma vaikuttaa myös potkurin valintaan. Pieni kuorma vaatii tavallisesti suurempinousuisen potkurin ja suuri kuorma pienempinousuisen potkurin. Valtuutettu Suzuki-perämoottorimyyjä auttaa mielellään veneelle sopivan potkurin valinnassa.

HUOMAUTUS

Sellaisen potkurin asennus, jonka nousu on liian suuri tai pieni, aiheuttaa virheellisen suurimman mahdollisen moottorin kierroslukeman, mikä saattaa vaurioittaa moottoria vakavasti.

Kysy lisätietoja veneeseesi sopivan propellin valitsemisesta valtuutetulta Suzuki Marine -jälleenmyyjältäsi.

Voit varmistaa sopiiko potkuri veneelle mittamalla kierroslukumittarilla moottorin kierroslukeman käytettäessä venettä täydellä kaasulla minimikuormalla. Jos käytössä on sopiva potkuri, moottorin kierroslukema on seuraavalla alueella:

| | | |
|----------------------------------|--------------------|---|
| Kierroslukalue täydellä kaasulla | DF300B DF300BMD | 5300 – 6300 kierr./min. (min ⁻¹) |
| | DF325A | 5300 – 6300 kierr./min. (min ⁻¹) |
| | DF350A DF350AMD | 5700 – 6300 kierr./min. (min ⁻¹) |

Jos moottorin kierroslukema ei ole tämän alueen rajoissa, kysy valtuutetulta Suzuki-perämoottorimyyjältä apua sopivimman potkurin koon valinnasta.

POTKURIN ASENTAMINEN JA IRROTTAMINEN

VAROITUS

Jos potkurin asennuksessa tai irroituksessa ei noudateta varovaisuutta, seurauksena saattaa olla vakava loukkaantuminen.

Asennettaessa tai irrotettaessa potkuria:

- Vaihda aina vapaalle ("Neutral") ja poistaa hätäpysäytyskytkimen lukkolevy, jotta moottori ei käynnisty vahingossa.
- Suojaa kätesi käyttämällä käsineitä ja "lukitse" potkuri paikalleen asettamalla puupala terien ja antikivitaatiolevyn väliin.

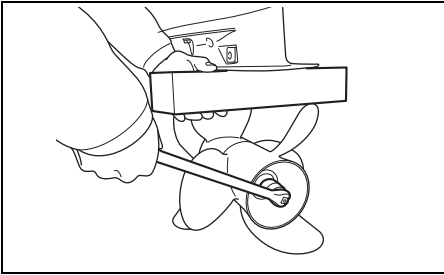

HUOMAUTUS

Virheellisen etu- ja takapotkurin yhdistelmän käyttö saattaa vahingoittaa alayksikköä.

Varmista etu- ja takapotkurin koko asennettaessa. Etu- ja takapotkurilla on oltava sama terämäärä, halkaisija ja nousu.

Potkurin koko on seuraava.

Ensimmäinen luku näyttää terien lukumäärän, seuraava halkaisijan ja nousun tässä järjestyksessä. Viimeisenä oleva "F" tai "R" näyttää asennuspaikan.

F: Etu R: Taka

Esimerkki: 3X15-1/2X25.5F

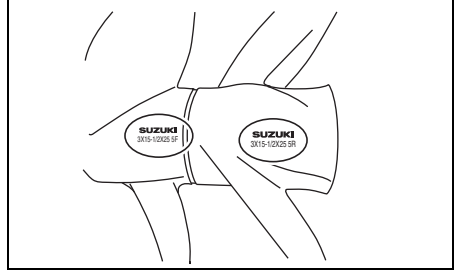

Potkurin asentaminen

Asenna potkuri perämoottoriin seuraavien toimenpiteiden mukaisesti:

1. Voitele potkurin akselin ① urat runsaalla määrällä vettä hylkivää rasvaa ruostumisen estämiseksi.
2. Aseta etupotkurin lukituslaite ② akselille.
3. Aseta potkurin akselin urat sopivaan asentoon ja aseta etupotkuri ③ paikoilleen.
4. Aseta etupotkurin mutterin välilevy ④ ja etupotkurin mutterin lukituslaite ⑤ akselille.

HUOMAA:

Sovita lukituslaitteen ⑤ osa (A) välilevyn merkin © kohdalle ja kiinnitä.

5. Asenna propellin etumutteri ⑥ paikalleen ja kiristä se määritettyyn momenttiin.

Kiristysmomentti:

125 – 135 N·m (13 – 14 kgf-m/92 – 100 lbf-ft)

HUOMAA:

- Etupotkurin mutterilla on vasenkätinen kierre.
- Potkurin mutterin irrottamiseen tai asentamiseen tarvitaan "potkurin mutterin irrotus- & asennuslaite" (alkuperäinen Suzuki-osa). Kysy valtuutetulta Suzuki-perämoottorimyyjältä aitoja Suzuki-osia.
- Sovita lukituslaitteen ④ lukkoreuna etupotkurin mutterin vakoon.

6. Kiinnitä mutteri taittamalla etupotkurin lukituslaitteen ⑤ lukkoreuna etupotkurin mutterin puolelle.

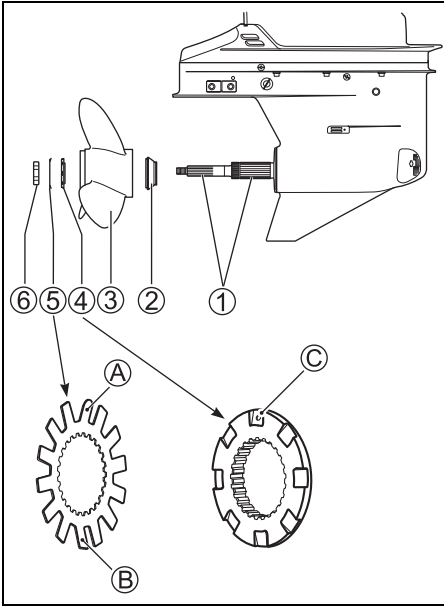

HUOMAA:

- Älä taita etupotkurin mutterin lukituslaitteen ⑤ osaa A ja B etupotkurin mutterin puolelle.
- Taita etupotkurin mutterin lukituslaitteen ⑤ kaksi osaa.

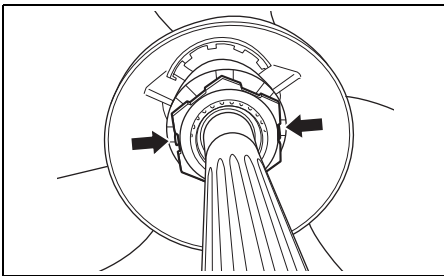

7. Aseta takalukituslaite ⑦ akselille.
 8. Aseta takapotkurin akselin urat sopivaan asentoon ja aseta takapotkuri ⑧ paikoilleen.
 9. Aseta takapotkurin välilevy ⑨ ja tiivistysrennas ⑩ akselille.
 10. Asenna propellin takamutteri ⑪ paikalleen ja kiristä se määritettyyn momenttiin.

Kiristysmomentti:

50 – 60 N·m (5,1 – 6,1 kgf-m/37 – 44 lbf-ft)

11. Kohdista takapotkurin mutterin urat akselin reiän kohdalle, aseta sokkanaula ⑫ ja lukitse sitten taivuttamalla naulan päät.

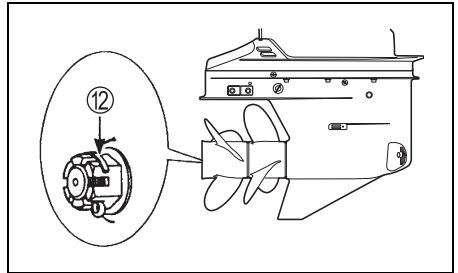
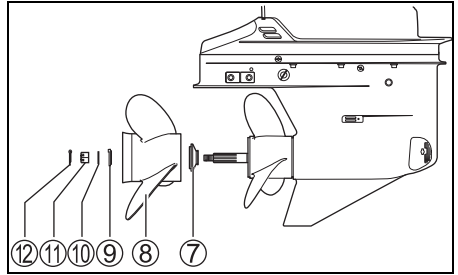

Potkurin irrottaminen

Irrota potkuri perämoottorista seuraavalla tavalla.

1. Vaihda vapaalle "NEUTRAL" asentoon.
2. Irrota sokkanauha ① potkurin mutterista ja irrota takapotkurin mutteri ②.
3. Irrota tiivisterengas ③, välilevy ④, takapotkuri ⑤ ja takapotkurin lukituslaite ⑥ potkurin akselista.

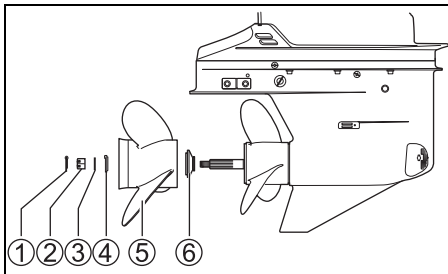

4. Suorista etupotkurin mutterin lukituslaitteen ⑦ lukitusreunat etupotkurin mutterista ja irrota etupotkurin mutteri ⑧.

HUOMAA:

- Etupotkurin mutterilla on vasenkätinen kierre.
- Potkurin mutterin irrottamiseen tai asentamiseen tarvitaan "potkurin mutterin irrotus- & asennuslaite" (alkuperäinen Suzuki-osa). Kysy valtuutetulta Suzuki-perämoottorimyyjältä aitoja Suzuki-osia.

5. Irrota etupotkurin mutterin välilevy ⑨, etupotkuri ⑩ ja etupotkurin lukituslaite ⑪ potkurin akselista.

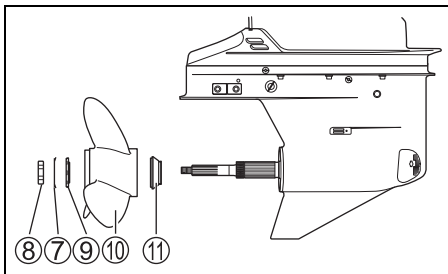

KIPPAUSJÄRJESTELMÄN KÄYTTÖ

SÄHKÖINEN KALLISTUS-JA KIPPAUSKYTKIN

VAROITUS

Sivukannessa oleva sähköinen trimmi- ja kallistuskytkin (PTT) voi aktivoitua vahingossa, kun virta-avainsäädin on pois päältä, mikä voi johtaa onnettomuuteen.

Älä päästä ketään perämoottorin lähetyville, jotta saadaan estettyä sähköisen kallistus- ja kippausjärjestelmän käynnistyminen vahingossa.

Sähköinen kallistus- ja kippauskytkin toimii painamalla perämoottorin vasemalla puolella kaukosäätimen sivulla olevaa kytkintä. Kun haluat kallistaa moottorin ylös, paina kytkimen yläosasta. Kun haluat kallistaa moottorin alas, paina moottorin alaosaan.

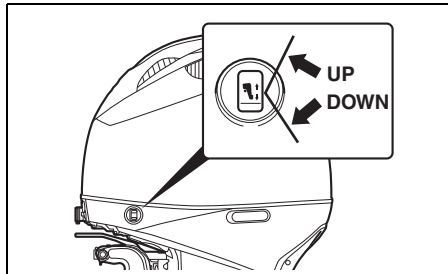
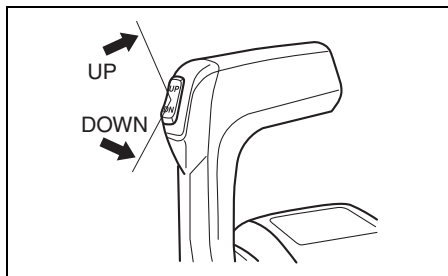

HUOMAA:

Kauko-ohjausvivun PTT-kytkintä ei voi akti-voida, kun virta-avainsäädin on pois päältä.

HUOMAA:

Sähköisen trimmin ja kallistuksen (PTT) jatkuva käyttö johtaa PTT-moottorin ylikuumentumiseen ja moottorin pysähtymiseen suojaapiirin aktivoituessa. Kun suojaapiiri on aktivoituneena, PTT-kytkintä ei voi käyttää. Tämä järjestelmän käytönestotila peruuntuu, kun ylikuumentuminen on ratkaistu.

KALLISTUKSEN RAJOITIN (DF300B/325A/350A)

▲ VAROITUS

Kallistuksen rajoittimen säätö ei estä perämoottorin nousua kokonaan ylös eikä estä sitä koskettamasta moottoriaukkoa, jos moottorin alayksikkö osuu johonkin ajettaessa suurella nopeudella. Tällainen moottorin nousu saattaa vahingoittaa moottoria ja venettä ja veneessä olevia.

Pidä kaikki veneessä olevat poissa moottorin lähettäviltä, kun ajetaan suurella nopeudella.

Jos perämoottori koskettaa veneen moottoriaukkoa kallistuksen aikana, säädä kallistuksen rajoittimella suurin mahdollinen kallistusasento.

1. Aseta moottori tavalliseen käyntiasentoon.

2. Käännä kallistuksen rajoitinta.

Kun halutaan pienentää kallistusmäärää, siirrä rajoittimen liuskaa (A) ylöspäin.

Kun halutaan suurentaa kallistusmäärää, siirrä rajoittimen liuskaa (A) alaspäin.

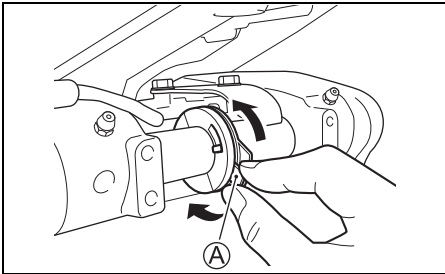

3. Varmista säätö kallistamalla moottori kokonaan ylös ja katsomalla mihin moottori koskettaa.

Säädä uudelleen, jos tarpeen.

Palauta moottori tavalliseen käyntiasentoon kutakin säätöä varten ja varmista säätö aina uudelleen säätötoimenpiteiden jälkeen.

KALLISTUKSEN YLÄRAJA-ASENNON SÄÄTÖ

(DF300BMD/350AMD)

Jos perämoottori koskettaa veneen moottoriaukkoa kallistettaessa täysin ylös olevaan asentoon, yläraja-asento on säädettävä.

Suorita tämä säätö sen jälkeen, kun nykyasen- non säätö on peruutettu seuraavissa toimenpi- teissä kuvatulla tavalla.

KALLISTUKSEN YLÄRAJA-ASENNON SÄÄDÖN PERUUTUS

1. Kytke sähköpiirit päälle.

2. Vedä hätäpysäytyskytkimen lukkolevy (1) irti.

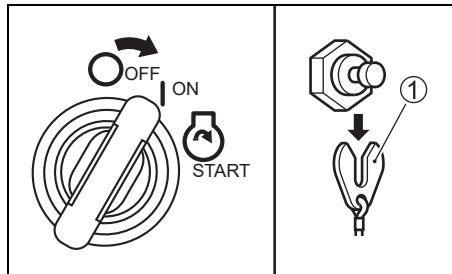

3. Varmista, että kauko-ohjainkahva on asen- nossa "NEUTRAL".

4. Varmista, että SELECT LED syttyy, jos ei, paina kauko-ohjainrasian SELECT-kytkintä. Paina "THROTTLE ONLY" -painiketta (2).

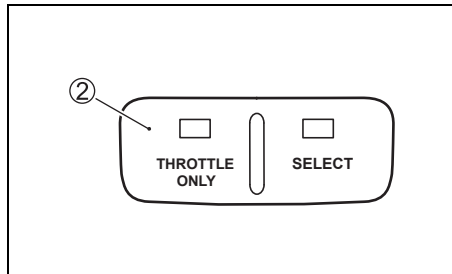

5. Siirrä ohjainkahvaa etenkäpäin, kunnes varoitusäänimerkki kuuluu yhden kerran. Tällöin mittarinäyttöön tulee näkyviin viesti "Set Limit Angle" (Aseta rajakulma). Paina "UP" -puolta PTT-kytkimestä kolme sekuntia, jolloin äänimerkki kuuluu kaksi kertaa lyhyesti osoitukseksi siitä, että säätö on suoritettu.

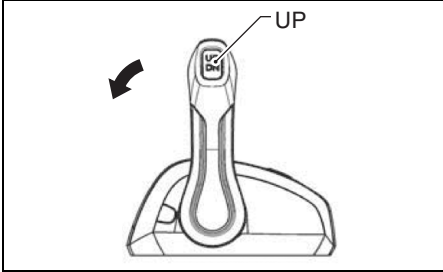

6. Palauta kaasua täysin suljettuun asentoon.

KALLISTUKSEN YLÄ-ASENNON RAJOITUKSEN SÄÄTÖ

▲ VAROITUS

Kallistuksen ylärajan säätö ei estä perämootoria kallistumasta kokonaan ylös ja koskettamasta moottorikuilua, jos moottorin alayksikkö koskettaa jotakin suurella nopeudella. Tällainen kallistuminen voi vahingoittaa moottoria, venettä ja veneessä olevia.

Pidä kaikki veneessä olevat poissa moottorin läheisyydestä ajettaessa suurella nopeudella.

1. Kytke sähköpiirit päälle.
2. Paina "UP" -puolta PTT-kytkimestä niin, että saadaan paras mahdollinen kallistusasento veneelle.
3. Vedä hätäpysäytyskytkimen lukkolevy pois.
4. Varmista, että kauko-ohjainkahva on asennossa "NEUTRAL".
5. Varmista, että SELECT LED syttyy, jos ei, paina kauko-ohjainrasian SELECT-kytkintä. Paina "THROTTLE ONLY" -painiketta.
6. Siirrä ohjainkahvaa etenkäpäin, kunnes varoitusäänimerkki kuuluu yhden kerran.
7. Paina "UP"-puolta PTT-kytkimestä kolme kertaa kolmen sekunnin aikana. Äänimerkki kuuluu kerran lyhyesti ilmoitukseksi siitä, että säätö on hyväksytty.
8. Palauta kaasua täysin suljettuun asentoon ja asenna lukkolevy hätäkytkimeen. Kippaa kokonaan ylös ja alas useamman kerran painamalla PTT-kytkintä ja tarkista, että kallistuksen yläraja on säädetty oikein.

KALLISTUS KÄSIN

VAROITUS

Perämootorin putoaminen vahingossa saattaa aiheuttaa vakavia vammoja ja vahinkoja.

Älä koskaan mene moottorin alle, kun se on kallistettu.

Jos et esim sähköhirn tms, vian vuoksi voi kallistaa moottoria käyttämällä sähköistä kallistus- ja kippauskytkintä, voit tehdä sen käsin. Voit kallistaa moottoria ylös tai alas, kääntämällä manuaalista vapautusruuvia (A) kaksi kierrosta vastapäivään, siirtämällä moottorin haluttuun asentoon ja kiristämällä sitten vapautusruuvin.

DF300B/325A/350A

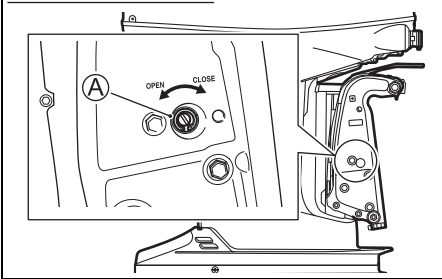

DF300BMD/350AMD

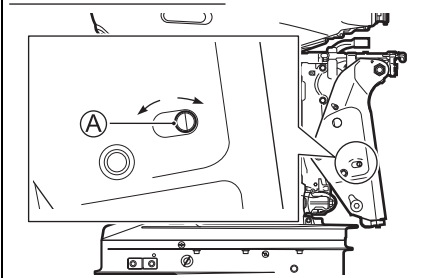

KALLISTUKSEN LUKKOVIPU

Kallistuksen lukkoviipu pitää moottorin ylös kallistetussa asennossa ja tukee moottoria veneen ollessa liikkumaton.

Toimi seuraavalla tavalla, kun haluat käyttää kallistuksen lukkoviipua:

1. Nosta moottori ylös painamalla sähköisen kallistuksen lukitusvipua "YLÖS" -kytkintä.
2. Vedä kiinnitin alas kaavakuvassa näytetyllä tavalla.
3. Laske moottori alas painamalla sähköisen kallistuksen ja kippauksen "ALAS"-kytkintä, kunnes moottori on kallistuksen lukkoviivun varassa.

DF300B/325A/350A

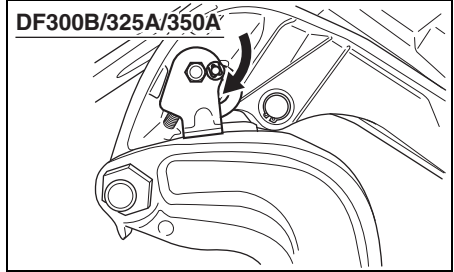

DF300BMD/350AMD

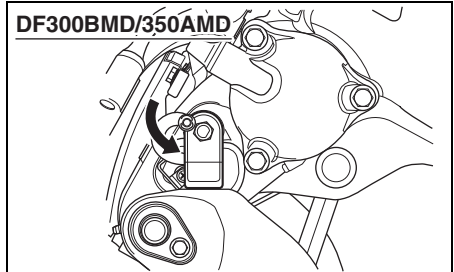

4. Jatka sähköisen kallistuksen ja kippauksen "ALAS" -kytkimen käyttöä, kunnes trimmitäpit ovat vetäytyneet kokonaan sisään.

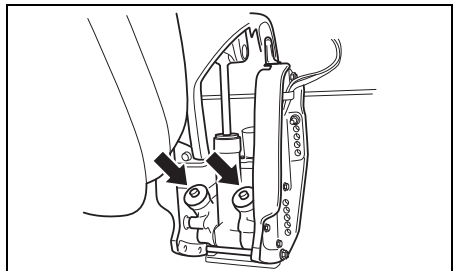

HUOMAUTUS

Jos trimmijunttien ei anneta vetäytyä kokonaan sisään ankkuroitaessa, ne saattavat heikentyä tai syöpyä.

Vedä trimmijuntit kokonaan sisään, kun ankkuroidaan.

Kallistuksen lukkovipu vapautetaan kallistamalla moottori täysin ylös sähköisen kallistuksen ja kippauksen "YLÖS -kytkimellä ja vetämällä kallistuksen lukkovipua ylöspäin.

▲ HUOMIO

Sähköisen trimmin ja kallistuksen etäkäyttökytkin toimii, kun virta-avainsäädin on pois päältä. Jos joku aktivoi kytkimen, kun liikutat kallistuksen lukitusvipua, saatat vahingoittaa kätesi.

Pidä kaikki poissa sähköisen kallistus- ja kippausjärjestelmän kytkimen lähetyviltä, kun liikutat kallistuksen lukkovipua.

HUOMAUTUS

Vahinkoja saattaa esiintyä, jos kallistuksen lukkovipua käytetään muulloin kun veneen ollessa ankkuroitu tai muuten liikkumaton.

Ylöspäin kallistuksen lukitusnuppi kytkee pois sähköisen kallistuksen, ja sitä tulisi käyttää vain veneen ollessa paikallaan. Älä käytä ylöspäin kallistuksen lukitusnuppia, kun hinaat venettä ja moottoria. Katso ohjeet tämän oppaan osiosta HINAAMINEN.

MOOTTORIKANNEN VIVUN KÄYTTÖ

MOOTTORIKANNEN POISTO

Irrrota moottorikansi avaamalla vivut ①, ② ja ③. Vivut avataan vetämällä ne ulos ja kääntämällä ylöspäin. Ne lukitaan kääntämällä alas ja painamalla sisään.

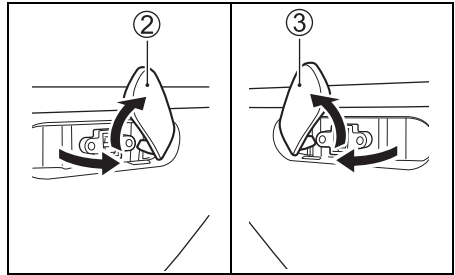
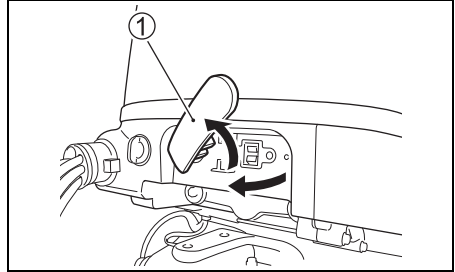

TARKISTUS ENNEN VENEILYÄ

VAROITUS

Voi olla erittäin vaarallista jättää vene ja moottori tarkistamatta ennen vesille lähtöä.

Suorita ennen vesille lähtöä aina tässä luvussa mainitut tarkastustoimet.

On tärkeää varmistaa, että vene ja moottori ovat hyvässä kunnossa ja että hätätilanteeseen on varauduttu.

Suorita aina ennen vesille lähtöä seuraavat tarkistustoimet:

- Varmista, että polttoainetta ja öljyä on riittävästi suunniteltua ajoa varten.
- Tarkista öljykammion moottoriöljyn taso.

HUOMAUTUS

Moottorin käyttö riittämättömällä öljymäärällä saattaa aiheuttaa pahoja moottorivaurioita.

Tarkista öljyn määrä aina ennen vesille lähtöä ja lisää öljyä tarpeen ollen.

Öljyn tason tarkistus:

HUOMAA:

Öljyn tason tarkistuksen virheellisen tuloksen välttämiseksi taso on tarkistettava moottorin jäähdyttyä.

1. Aseta moottori pystyasentoon ja ota sitten moottorikansi. Katso lukua MOOTTORIKAN-NEN VIVUN KÄYTTÖ.
2. Käännä öljyn mittatikku 90 astetta vasemmalle, vedä pois ja pyyhi öljy puhtaalla kankaalla.

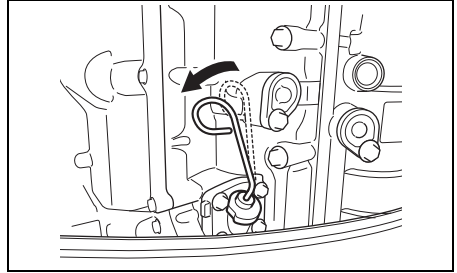

HUOMAA:

Jos moottoriöljy on liikaista tai väritöntä, vaihda se tuoreeseen öljyyn. Katso lukua MOOTTORI-ÖLJY.

3. Työnnä mittatikku kokonaan moottoriin ja ota se taas pois.

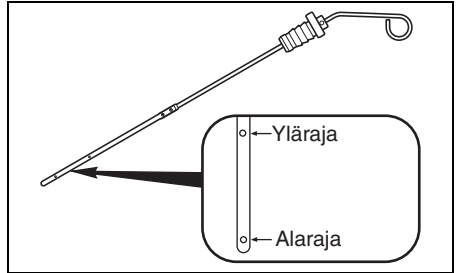

Öljyjäljen tulisi olla mittatikussa näkyvän ylimmän ja alimman rajan välillä. Jos öljymerkinä on lähellä alarajaa, lisää öljyä niin, että taso nousee ylärajaan saakka.

Moottoriöljyn lisääminen:

1. Irrota öljyn täyttöaukon kansi.
2. Lisää suositettua öljyä ylärajaan saakka.

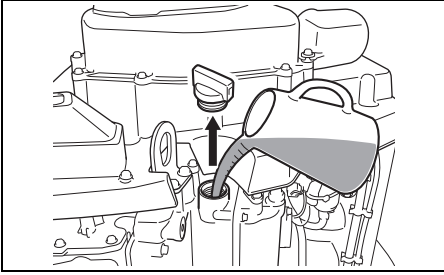

3. Aseta öljyn mittatikku paikalleen, käännä sitä 90 astetta oikealle takaisin alkuperäiseen asentoon kuvassa näytetyllä tavalla.

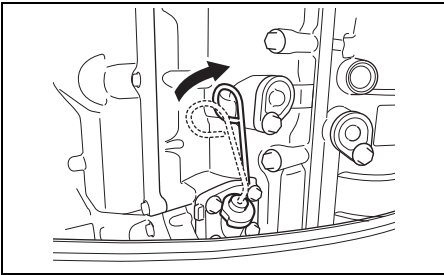

HUOMAUTUS

Jos öljyn mittatikun nuppi ei ole oikeassa asennossa moottorin kantta asennettaessa, öljypinnan mittari vahingoittuu.

Kun moottorin kansi kiinnitetään, varmista, että öljyn mittatikun nuppi on asetettu kuvassa näkyvään asentoon.

HUOMAUTUS

Moottorin käyttö liiallisella öljymäärällä saattaa vahingoittaa moottoria.

Älä pane moottoriin liikaa öljyä.

4. Sulje öljyn täyttöaukon kansi tiukasti.

- Tarkista akkunesteen taso. Taso on pidettävä MAX ja MIN viivojen välillä kaiken aikaa. Jos taso laskee alle MIN-tasoviivan, katso lukua HUOLTO.
- Varmista, että akkujohdot on liitetty lujasti akkuliittimiin.
- Katso ettei potkuri ole vaurioitunut.
- Varmista, että moottori on tiukasti kiinnitetty paikoilleen.
- Tarkista, että "sähköinen kallistus- ja kip-pauskytkin" toimii kunnolla.
- Varmista, että kallistuksen säätösauva on oikeassa asennossa.
- Varmista, että veneessä on turvavarusteet ja varusteet hätätapausta varten.
- Varmista, että sinulla on veneilyssä tarvittavat turvallisuus- ja hätävarusteet mukana.
- Varmista, että vedenottoaukossa ei ole esteitä.
- Tarkasta vedenottoaukko mahdollisten tukosten varalta. Vedenottoaukon on oltava vapaa kaikista esteistä.
- Tarkasta hydrauliiikka mahdollisten vuotojen varalta. Ennen aluksen lähtöä ei saa olla vuotoja. (Integroitu ohjausmalli)

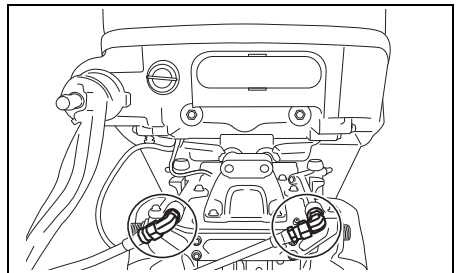

SISÄÄNAJO

Oikea käyttö tänä sisäänajoaikana auttaa varmistamaan pitkän käyttöiän ja hyvän suorituskyvyn uudelle moottorille. Seuraavassa on ohjeita käytölle sisäänajon aikana.

HUOMAUTUS

Alla kuvattujen sisäänajotoimenpiteiden laiminlyöminen saattaa aiheuttaa pahoja moottorivaurioita.

Noudata alla kuvattuja sisäänajon toimenpiteitä.

Sisäänajoaika: 10 tuntia

Sisäänajon toimenpiteet

1. Ensimmäinen 2 tuntia:

Kun kylmä moottori on käynnistetty, anna sen käydä joutokäynnillä tarpeeksi kauan (noin 5 minuuttia), jotta se lämpenee.

HUOMAUTUS

Ajaminen suurella nopeudella ilman riittävää sisäänajoa saattaa aiheuttaa pahoja moottorivikoja kuten kiinnileikkautumisen.

Lämmitä moottoria aina joutokäynnillä riittävä aika (5 minuuttia) ennen suurella nopeudella tapahtuvaa ajoa.

Lämmityksen jälkeen käytä moottoria joutokäyntinopeudella tai pienimmän vaihteen nopeudella noin 15 minuuttia. Jäljellä olevien 1 tunnin ja 45 minuutin aikana anna moottorin käydä vaihteella alle 1/2 kaasulla (3000 kierr/min.), jos tämä on turvallista veneilyolosuhteissa.

HUOMAA:

Voit suurentaa kaasua suositetun alan yli veneen tasaamiseksi ja pienentää kaasua siten heti suositetulle käyttöalueelle.

2. Seuraava tunti:

Jos olosuhteissa on turvallista, käytä moottoria 4000 kierr/min. tai 3/4 kaasulla. Vältä moottorin käyttöä täydellä kaasulla.

3. Jäljellä olevat 7 tuntia:

Jos turvallista veneilyolosuhteissa, käytä moottoria vaihteella halutulla moottorin nopeudella. Voit käyttää täyttä kaasua silloin tällöin, mutta älä kuitenkaan käytä moottoria täydellä kaasulla 5 minuuttia kauempaa kerrallaan.

HUOMAUTUS

Ajaminen jatkuvasti täydellä kaasulla yli 5 minuuttia kerrallaan sisäänajon 7 viimeisen tunnin aikana saattaa aiheuttaa pahoja moottorivahinkoja kuten kiinnileikkautumisen.

Älä käytä moottoria sisäänajon 7 viimeisen tunnin aikana täydellä kaasulla yli 5 minuuttia kerrallaan.

KÄYTTÖ

ENNEN KUIN YRITÄT KÄYNNISTÄÄ MOOTTORIA

1. Moottori on laskettu veteen.
2. Varmista, että moottorin polttoaineletku ja veneen polttoainetankin letku on asennettu ja kiinnitetty lujasti.

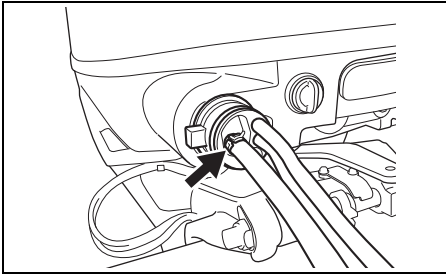

3. Varmista, että moottori on vapaalla ("NEUTRAL").

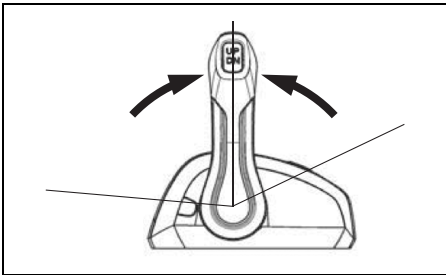

4. Varmista, että lukkolevy on paikallaan ja hätäpysäytyskytkimen johto on kiinnitetty pitävästi ranteeseesi tai sopivaan kohtaan vaatteissasi, kuten vyöhösi.

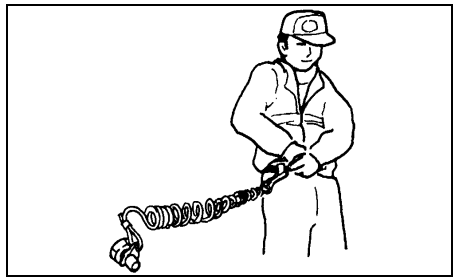
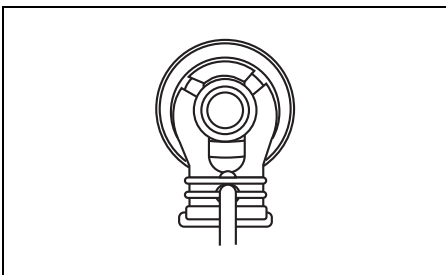

▲ VAROITUS

Jos hätäpysäytyskytkimen narua ei kiinnitetä kunnolla tai ellei hätäpysäytyskytkimen toimintaa varmisteta asianmukaisella tavalla, käyttäjä ja veneessä olevat voivat loukkaantua vakavasti tai seurauksena voi olla jopa kuolemaan johtava onnettomuus.

Suorita aina seuraavat varotoimet:

- Varmista, että hätäpysäytyskytkimen johto on kiinnitetty lujasti käyttäjän ranteeseen tai muualle vaatteisiin (esim. vyöhön tms.).
- Varmista ettei mikään estä tai rajoita hätäpysäytyskytkimen toimintaa.
- Älä vedä hätäpysäytyskytkimen johtoa äläkä irrota lukkolevyä tavallisen käytön aikana. Moottori sammuu yhtäkkiä ja veneessä olijat saattavat sinkoutua pois veneestä.

HUOMAA:

Varustuksessa on muovinen varalukkolevy vain tilapäistä käyttöä varten. Irrota se johdosta ja aseta turvalliseen paikkaan veneessä. Alkuperäinen johto ja lukkolevy on joka tapauksessa vaihdettava mahdollisimman pian.

MOOTTORIN KÄYNNISTÄMINEN

VAROITUS

Pakokaasu sisältää myrkyllistä hiilimonoksidia, joka on vaarallinen kaasu, jota on vaikea havaita, koska se on väritön ja hajuton. Hiilimonoksidin hengittäminen saattaa johtaa kuolemaan tai vakavaan vammaan.

Älä koskaan käynnistä moottoria äläkä käytä sitä sisätiloissa tai paikoissa, joissa tuuletus on huono tai ilma ei vaihdu ollenkaan.

VAROITUS

Veneen käyttö hätäpysäytyskytkimen ollessa rikki saattaa olla erittäin vaarallista.

Varmista ennen vesille lähtöä, että hätäpysäytyskytkin toimii kunnolla.

HUOMAA:

Jos hätäpysäköintikytkimen lukkolevy ei ole paikallaan, käynnistysmoottori ei toimi.

1. Puristele polttoaineletkun käsipumppua useita kertoja kunnes tunnet vastustusta.

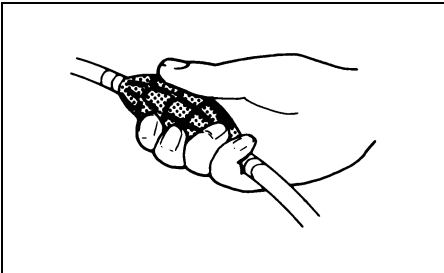

2. Käännä niin, että virta-avainsäädin on asennossa "ON".
3. Virta-avainsäätimen kääntäminen asentoon "START" (KÄYNNISTÄ) käynnistää kaikki moottorit automaattisesti.

Kun virta-avain on palautettu asentoon "ON" asennosta "START", käynnistysmoottori pyörii 4 sekuntia kunnes moottori käynnistyy.

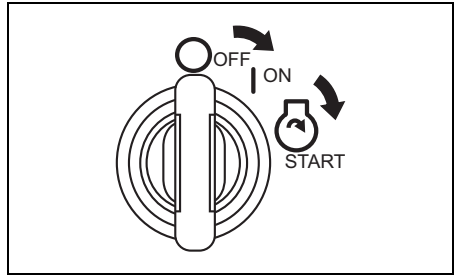

HUOMAUTUS

Jos virta-avain pidetään asennossa "START" moottorin käynnistämiseksi, käynnistysjärjestelmä saattaa vahingoittua.

Käännä virta-avain asentoon "START" kerran ja vapauta se moottorin käynnistämiseksi. Moottori pyörii jatkuvasti 4 sekuntia tai kunnes moottori käynnistyy.

Käännä virta-avainsäädin asentoon "ON" kunkin moottorin yksitellen käynnistämistä varten. Käynnistä sitten kukin moottori yksitellen painamalla kytkinpaneelin käynnistys-/pysäytyskytkintä.

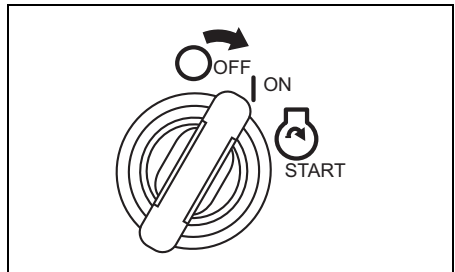

START
STOP

HUOMAUTUS

Jos "Low Oil Pressure" näkyy mittarin näyttöruudussa perämootorin käytön aikana, öljyntaso saattaa olla niin matala, että moottori vahingoittuu.

Sammuta moottori ja tarkista öljyntaso.

HUOMAA:

Käynnistysmoottorin jatkuva toiminta-aika on säädetty neljä sekuntiin. Kun tämä aika kuluu umpeen, käynnistysmoottori sammuu automaattisesti. Jos moottori sammuu, odota noin kymmenen sekuntia, jotta moottori jäähtyy, ja yritä uudelleen.

4. Lämmitä moottoria noin 5 minuuttia.

HUOMAUTUS

Jos kuristusventtiili asetetaan "täysin auki" olevaan asentoon heti moottorin käynnistämisen jälkeen ilman riittävää lämmitystä, moottori saattaa mennä epäkuuntoon.

Kun moottori on käynnistetty, anna sen lämmetä kunnolla ennen kuin käytät sitä suurella nopeudella.

Jäähdytysveden tarkastus

Kun moottori käynnistyy, vettä tulee roiskua veden tarkistusaukosta ①, tämä on osoitus siitä, että vesipumppu ja jäähdytysjärjestelmä toimivat. Jos vettä ei tule veden tarkistusaukosta, pysäytä moottori mahdollisimman nopeasti ja ota yhteys Suzuki-perämootorimyyjään.

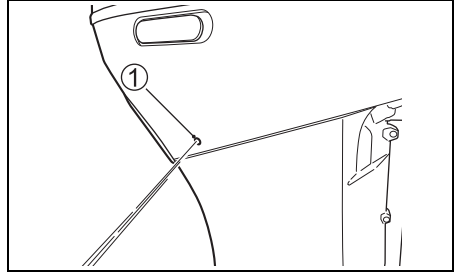

HUOMAUTUS

Älä käytä moottoria, jos vettä ei tule veden tarkistusaukosta. Käytön jatkaminen saattaa aiheuttaa moottorin vahingoittumisen.

Kun moottori on käynnistetty, varmista, että vettä tulee veden tarkistusaukosta.

HUOMAUTUS

Vakavia moottorivaurioita saattaa syntyä, jos (a) moottorin nopeuden ei anneta palautua joutokäynnille ja veneen nopeutta vähennetään ennen kuin vaihdat eteenpäin vaihteelta (FORWARD) peruutusvaihteelle (REVERSE) tai päinvastoin peruutusvaihteelta (REVERSE) eteenpäin vaihteelle (FORWARD) tai (b) varovaisuutta ei noudateta ajettaessa veneellä taaksepäin.

Anna moottorin nopeuden palautua aina joutokäynnille ennen vaihteen vaihtamista. Ole erittäin varovainen ja aja pienellä vauhdilla, kun veneellä peruutetaan. Varmista, että kahva/vaihdevipu on halutussa asennossa ennen kuin kiihdytät.

HUOMAA:

- Kolmimoottorisissa veneissä keskimäinen moottori ja vasemmanpuoleinen moottori käynnistetään vasemmanpuolisella vaihtovivulla ①, jotta keskimäinen moottori saadaan liitettyä vasemmanpuoleiseen moottoriin.
- Veneessä, jossa on neljä moottoria, kaksi vasemmanpuoleista moottoria käynnistetään vaihtovivulla ① ja kaksi oikeanpuoleista vaihtovivulla ②.
- Viisimoottorisissa veneissä keskimäinen moottori ja paapuurin puoleinen keskimoottori ja laitamoottori käynnistyvät paapuurin puoleisella vaihtovivulla ①, joka yhdistää keskimoottorin kahteen paapuurin puoleiseen moottoriin, ja kaksi tyyrpuurin puolen moottoria käynnistyvät vaihtovivulla ②.
- Kuusimoottorisissa veneissä paapuurin puolen kolme moottoria käynnistyvät vaihtovivulla ① ja tyyrpuurin puolen kolme moottoria vaihtovivulla ②.

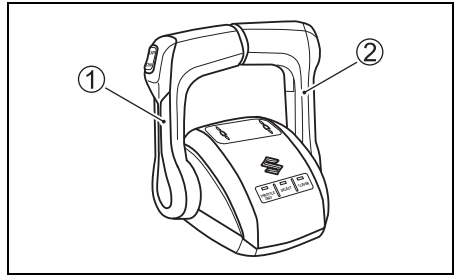

HUOMAA:

- Kun moottori sammuu, kytkin siirtyy vapaalle riippumatta kaukosäätimen vivun asennosta.
- Kytkintä ei voi muuttaa eteenpäin- tai peruutusasettoon kaukosäätimen vivulla moottorin ollessa sammunut.
- Jos vaihdetta yritetään vaihtaa, kun moottorin nopeus on suuri, äänimerkki soi kaksi kertaa ja monitoimimittarissa oleva vaihdeasennon merkkivalo "N" vilkkuu. Jos tämä järjestelmä käynnistyy, siirrä vaihdevipu täysin suljettuun asentoon.

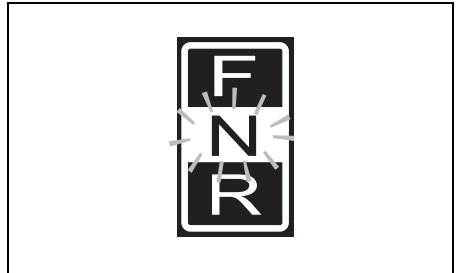

Vaihto

HUOMAA:

Tyyppi B kaukosäätörasia

Tyyppi B kaukosäätörasia on lukkomekaniismi, joka estää vahingossa tapahtuvan siirron vapaalta eteenpäin tai taaksepäin. Lukko vapautetaan painamalla vaihdon lukkopainiketta ennen muuttamista.

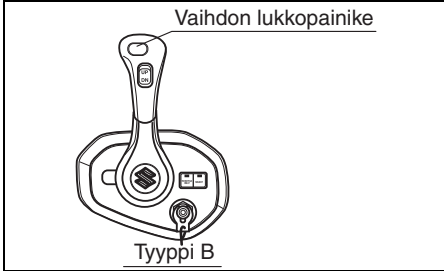

Vaihda eteenpäin vaihteelle (FORWARD) siirtämällä säädinvipu eteenpäin kuvassa näytettyyn asentoon **A**.

Vaihda peruutusvaihteelle (REVERSE) siirtämällä säädinvipu taaksepäin kuvassa näytettyyn asentoon **B**.

Kaikissa Suzukin kaukosäätörasioissa on pidätin tai uurros, joka antaa "tuntuman" asennoista **A** ja **B** sekä vapaa-asennosta. Vaihda aina vapaa-asennosta asentoon **A** tai **B** nopeasti ja vakaasti, jotta vaihteiston ja kytkimen kosketuspinnat eivät kulu epänormaalisti.

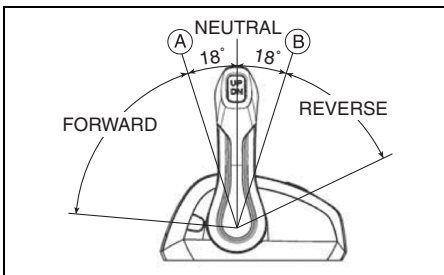

Nopeussäädin

Jos haluat lisätä nopeutta vaihdon jälkeen, siirrä säädintä kauemmas eteen- tai taaksepäin.

VAROITUS

Koska samaa kahvaa käytetään vaihteen vaihtoon ja nopeuden säätöön, on mahdollista siirtää kahva salvan ohi ja kytkeä kaasua. Tämä saattaa aiheuttaa sen, että vene liikkuu yllättäen ja aiheuttaa henkilö- tai omaisuusvahinkoja.

Varo siirtämästä säätökahvaa liian paljon eteen tai taakse vaihdetta vaihdettaessa.

MOOTTORIN PYSÄYTTÄMINEN

HUOMAA:

Kun moottori joudutaan sammuttamaan hätätapauksessa, vedä hätäpysäytyskytkimen lukko-levy vetämällä hätäpysäytyskytkimen johdosta.

Moottorin sammuttaminen:

1. Vaihda vapaalle asentoon "NEUTRAL".
2. Kun on ajettu täydellä kaasulla, anna moottorin jäähtyä muutama minuutti antamalla sen käydä joutokäynnillä tai ajamalla pienellä nopeudella.

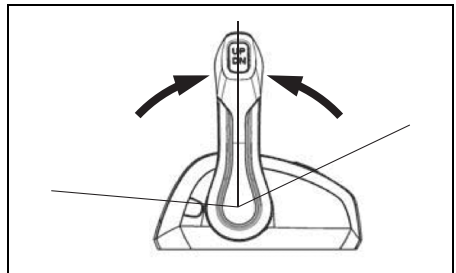

3. Sammuta kaikki moottorit kääntämällä virta-avainsäädin asentoon "OFF".

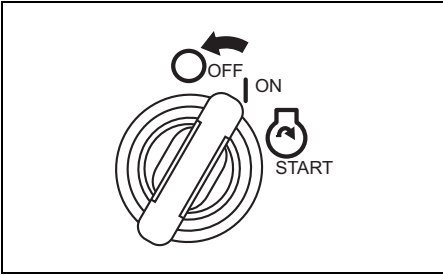

4. Jos haluat sammuttaa moottorit yksitellen, voit tehdä sen kytkinpaneelin käynnistys-/pysäytyskytkintä painamalla.

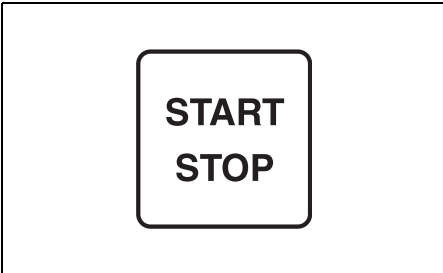

HUOMAUTUS

Jos pääkytkin pidetään asennossa ON, kun moottori ei käy, akku purkautuu tyhjiin.

Käännä pääkytkin aina asentoon OFF, kun moottori ei käy.

VAROITUS

Veneen luvaton käyttö saattaa johtaa onnettomuuteen tai veneen vahingoittumiseen.

Varkauden estämiseksi irrota virta-avain ja hätäpysäytyskytkimen lukkolevy, kun poistut veneestä.

5. Kun moottori on sammutettu, irrota polttoainejohto moottorista, jos siinä on polttoaineliitin.

VAROITUS

Jos moottori on sammutettuna kauan polttoainejohto liitettynä, polttoainetta saattaa vuotaa.

Irrota polttoainejohto polttoainesäiliöstä, jos siinä on polttoaineliitin, aina kun moottori sammutetaan pitemmäksi aikaa.

6. Sulje aukko (jos se kuuluu varusteisiin) kääntämällä polttoainesäiliön kannen ilma-aukkoruuvia myötöpäivään.

HUOMAA:

Varmista hätäpysäytyskytkimen oikea toiminta pysäyttämällä moottori silloin tällöin vetämällä lukkolevy pois moottorin käydessä joutokäynnillä.

ANKKURONTI

Moottori on kallistettava ylös vedestä ankkuroitaessa vene matalaan veteen tai jos moottoria ei aiota käyttää vähään aikaan. Näin se saadaan suojattua vedenalaisten esteiden aiheuttamilta vahingoilta laskuveden aikaan ja suolaisen veden aiheuttamalta syöpymiseltä. Katso ohjeita moottorin kallistamisesta KALLISTUKSEN LUKKOVIPU käsittelevästä luvusta.

HUOMAUTUS

Veneen virheellinen kiinnitys saattaa aiheuttaa vaurioita veneelle tai moottorille tai muita omaisuusvahinkoja.

Katso että moottori ei pääse hankaamaan laiturin reunoihin, laituriin tai muihin veneisiin, kun vene on kiinnitetty.

UISTELUTILAN KÄYTTÖ

MONITOIMIMITTARI

Uistelutilan säätö

Paina ja pidä painettuna [MENU]-painiketta uistelunopeudella (miniminopeus) ajon aikana, jolloin uistelutila kytkeytyy.

Uistelutilan nopeudeksi voidaan säätää [✓] tai [^] -painikkeilla haluttu moottorinopeus alalla 600 kierr./min – 1200 kierr./min., joka pysyy voimassa.

HUOMAA:

- Tämä järjestelmä ei toimi oikein ennen kuin moottori on normaalissa käyttölämpötilassa.
- Jos [MENU]-painiketta painetaan ja pidetään painettuna, kun kauko-ohjausvipu on vapaalla, uistelutila (TROLL) ei kytkeydy.
- Useammalle moottorille:
 - Jos kaikkien moottorien kaasuttimet ovat kiinni ja yksi moottoreista on vaihteella, se kytkeytyy uistelutilaan painettaessa [MENU]-painiketta.
 - Kaikkien moottoreiden vaihde päällä oleva joutokäynti säädetään samanaikaisesti.

Uistelunopeuden säätäminen:

- Kun painetaan [^] -painiketta, kuuluu yksi lyhyt äänimerkki ja moottorin nopeus suurenee 50 kierr./min.
- Kun painetaan [✓] -painiketta, kuuluu yksi lyhyt äänimerkki ja moottorin nopeus pienenee 50 kierr./min.

HUOMAA:

- Kun painetaan [✓]-painiketta kaikkien moottoreiden uistelunopeuden alarajalla, moottorin nopeus ei muutu ja kuuluu kolme pitkää äänimerkkiä.
- Kun painetaan [^] -painiketta kaikkien moottoreiden uistelunopeuden ylärajalla, moottorin nopeus ei muutu ja kuuluu kolme pitkää äänimerkkiä.
- Useammalle moottorille:
Jos kytkintä painetaan, kun yksi moottoreista on saavuttanut uistelunopeuden säätörajan ja toinen ei, kuuluu yksi lyhyt äänimerkki ja sen moottorin kierroslukema, joka ei ole saavuttanut säätörajaa, muuttuu.
- Vaihteen käyttö ja kaasun säätö toimivat myös uistelutilassa.

Uistelutilan peruuttaminen:

Uistelutila voidaan peruuttaa vaihtamalla kauko-ohjaimen vipu vapaalle tai lisäämällä moottorin nopeus 3000 kierrokseen/min tai suuremmaksi. Kummassakin tapauksessa peruutettaessa uistelutila kuuluu kaksi lyhyttä äänimerkkiä.

HUOMAA:

Katso tarkat käyttöohjeet tuotteen mukana toimitetusta oppaasta "SMG4 Monitoimimittarin käyttöopas".

Lisätietoja saat ottamalla yhteyttä valtuutettuun Suzuki Marine jalleenmyyjäsi.

UISTELUTILAN KYTKIN

(valinnaisvaruste)

Uistelutilan kytkeminen

"UP"- tai "DN"-kytkimen painaminen ja pitäminen painettuna uistelunopeudella (vähimmäisnopeudella) ajattaessa, vaihtaa perämoottorin UISTELU-tilaan. Moottorin käyntinopeuden uistelunopeudella voi säätää välillä 600 kierr./min – 1 200 kierr./min "UP"- ja "DN"-kytkimillä.

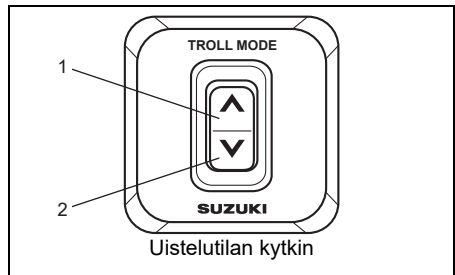

1. "UP"-kytkin
2. "DN"-kytkin

HUOMAA:

Kysy lisätietoja valtuutetulta Suzuki-perämoottoriedustajalta.

Uistelutilan säätö:

1. Vaihda etu- tai peruutusvaihteelle ja varmista, että kaasutin on kokonaan kiinni (joutokäynti vaihde päällä).
2. Paina uistelutilakytkeytimen "UP" tai "DN" kohtaa, kunnes kuuluu yksi äänimerkki. Samalla monitoiminäyttö kytkeytyy uistelutilan (TROLL) näyttöön ja **TROLL** näkyy mittarinäytössä. Kun mittarinäytössä näkyy "Engine Speed Screen" tai "All Items Screen" moottorin nopeuden näyttö muuttuu automaattisesti analogiselta digitaal näyttöle.

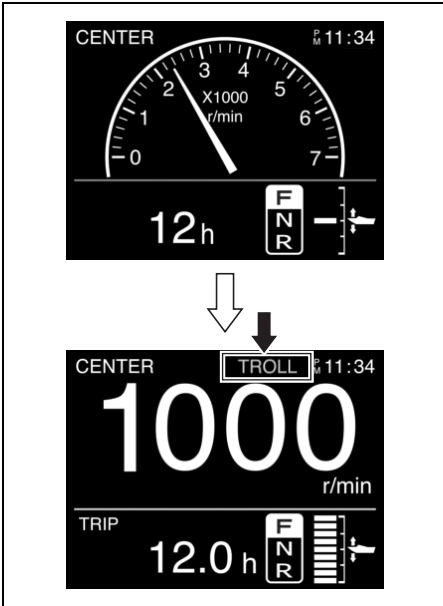

HUOMAA:

- Tämä järjestelmä ei toimi oikein ennen kuin moottori on normaalissa käyttölämpötilassa.
- Jos kytkintä painetaan ja pidetään painettuna, kun kauko-ohjausvipu on vapaalla, uistelutila (TROLL) ei kytkeydy.
- Useammalle moottorille:
 - Varmista, että sekä paapuuri että tyyrpuurin puolen ohjauskahvat on kytkettyä eteenajo- tai peruutusasentoon kaasu täysin suljettuna (vaihde vapaalla) ennen kuin painat uistelutilakytkeytimä.
 - Kaikkien moottoreiden vaihde päällä oleva joutokäynti säädetään samanaikaisesti.

Uistelunopeuden säätäminen:

- Kun painetaan "UP" –kytkintä, kuuluu yksi lyhyt äänimerkki ja moottorin nopeus suurenee 50 kierr./min.
- Kun painetaan "DN" –kytkintä, kuuluu yksi lyhyt äänimerkki ja moottorin nopeus pieneene 50 kierr./min.

HUOMAA:

Vaihteen käyttö ja kaasun säätö toimivat myös uistelutilassa.

Uistelutilan peruuttaminen:

Uistelutila voidaan peruuttaa vaihtamalla kauko-ohjaimen vipu vapaalle tai lisäämällä moottorin nopeus 3000 kierrokseen/min tai suuremmaksi. Kummassakin tapauksessa peruutettaessa uistelutila kuuluu kaksi lyhyttä äänimerkkiä.

AJAMINEN MATALASSA VEDESSÄ

Kun ajat matalassa vedessä, moottoria joudutaan kenties kallistamaan tavallista kallistuskulmaa korkeammalle. Kun kallistat moottoria tavallista kallistuskulmaa korkeammalle, aja aina hitaasti. Kun palaat taas syville vesille, laske moottori sen tavalliseen kallistuskulmaan.

Jos haluat kallistaa moottoria normaalia trimmikulmaa korkeammalle, käytä sähköistä kallistuksen ja kippauksen kytkintä.

VAROITUS

Kun moottori kallistetaan yli suurimman sallitun säätöasennon, liikkuva kiinnitin ei saa sivutukea pidikekiinnitimestä eikä kallistusjärjestelmä pysty suojaamaan moottoria, jos alayksikkö osuu johonkin esteeseen. Tämä saattaa vahingoittaa kyydissä olevia. Lisäksi jos moottoria käytetään niin, että se on säädetty yli suurimman sallitun säätöasennon, vedenottoaukot saattavat sijaita vesitason yläpuolella, jolloin moottori saattaa kuumentua liikaa ja vahingoittua vakavasti.

Älä käytä moottoria yli 1500 kierroksella/min. äläkä käytä moottoria niin, että se on kallistettu yli suurimman sallitun säätöasennon.

HUOMAUTUS

Jos moottori lyö pohjaan, seurauksena saattaa olla vakavia vaurioita.

Varo ettei moottori lyö pohjaan. Jos moottori lyö pohjaan, tarkista heti onko se vaurioitunut.

KÄYTTÖ SUOLAVEDESSÄ

Kun moottoria on käytetty suolavedessä, vesitiet on huuhdeltava puhtaalla, makealla vedellä luvussa "VESITEIDEN HUUHTELEMINEN" kuvatulla tavalla. Jos vesiteitä ei huuhdella, suola syövyttää moottoria ja lyhentää sen käyttöikä.

KÄYTTÖ PAKKASSÄÄLLÄ

Jos perämoottoria käytetään pakkasella, alaosaa on pidettävä veden alla koko ajan.

Kun moottori otetaan pois vedestä, nosta se seisomaan pystyasentoon, kunnes jäähdytysjärjestelmä on kokonaan kuivunut.

HUOMAUTUS

Jos perämoottori otetaan pois vedestä pakkasella ja vettä jää jäähdytysjärjestelmään, vesi saattaa jäättyä ja laajentua, mikä saattaa vakavasti vaurioittaa moottoria.

Jos perämoottoria käytetään pakkasella, alaosaa on pidettävä veden alla koko ajan. Kun moottori otetaan pois vedestä, nosta se seisomaan pystyasentoon niin, että jäähdytysjärjestelmä kuivuu kokonaan.

VAROTOIMET USEAA MOOTTORIA KÄYTTÄESSÄ

Aja normaalisti, kun kaikki perämoottorit ovat käytössä.

Jos ajat vain osa perämoottoreista käytössä, aja alhaisella nopeudella.

Varmista lisäksi, että käyttämättömien perämoottorien kytkimet on asetettu vapaalle ja että moottorit on sammutettu, ja kallista sitten nämä perämoottorit ylös.

HUOMAUTUS

Jos ajat käyttämättömien perämoottorien propellit osittain vedessä, vettä voi päästää virtaamaan moottorien pakosarjaan, mikä voi vahingoittaa niitä.

Varmista siksi, että käyttämättömien perämoottorien kytkimet on asetettu vapaalle, sammuta nämä moottorit ja kallista ne sitten ylös, niin voit ajaa normaalisti.

SÄÄDÖT

KALLISTUSKULMAN SÄÄTÖ

▲ VAROITUS

Kallistuskulma vaikuttaa suuresti ohjaavuuteen. Jos kallistuskulma on liian pieni, vene saattaa "kyntää" tai "hyppiä". Jos kallistuskulma taas on liian suuri, vene pyrkii hyppimään puolelta toiselle tai ylös ja alas. Tällöin seurauksena on ohjauksen menetys ja veneessä olijat saatetaan heittää yli laidan.

Säilytä aina oikea kallistuskulma, joka perustuu veneen, moottorin ja potkurin yhdistelmälle ja käyttöolosuhteille.

▲ VAROITUS

Kun moottori kallistetaan yli suurimman sallitun säätöasennon, liukuva kiinnitin ei saa sivutukea pidikekiinnitimestä eikä kallistusjärjestelmä pysty suojaamaan moottoria, jos alayksikkö osuu johonkin esteeseen. Tämä saattaa vahingoittaa kydyissä olevia.

Älä käytä moottoria yli 1500 kierroksella/min. äläkä käytä moottoria niin, että se on kallistettu yli suurimman sallitun säätöasennon.

Jotta ohjaus pysyisi vakaana ja suorituskyky hyvänä, varmista että kallistuskulma on oikea (katso oheista kuvaa). Sopiva kallistuskulma vaihtelee riippuen veneen, moottorin ja potkurin yhdistelmästä ja käyttöolosuhteista. Jos kallistuskulma on liian suuri, veneen kelluvuuden keskipiste siirtyy kohti veneen perää. Jos näin käy, vene pyrkii hyppimään aalloilta aalloille ja mahdollisesti heittämään veneessä olijat yli laidan.

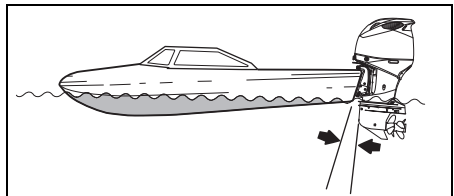

- Kallistuskulma liian pieni (vene pyrkii kyntämään keulallaan)

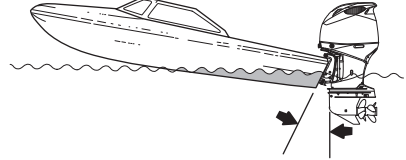

- Kallistuskulma liian suuri (vene pyrkii olemaan perälläan)

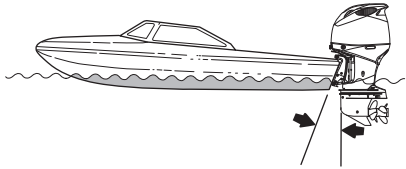

- Oikea kallistuskulma

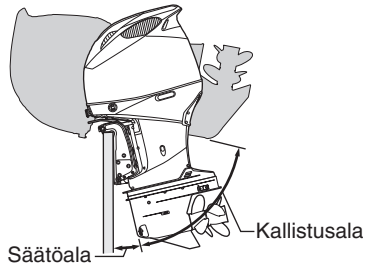

HUOMAUTUS

Jos moottoria käytetään niin, että se on säädetty yli suurimman sallitun säätöasennon, vedenottoaukot saattavat sijaita vesitasen yläpuolella, jolloin moottori saattaa kuumentua liikaa ja vahingoittua vakavasti.

Älä käytä moottoria niin, että moottori on säädetty yli suurimman sallitun säätöasennon.

Suorita koeajo tarkastaaksesi onko kallistuskulman säätö tarpeen. Säädä kallistuskulma käyttämällä sähköistä kallistus- ja kippausjärjestelmää. Katso lukua "SÄHKÖINEN KALLISTUS- JA KIPPAUSJÄRJESTELMÄ".

Jos hyvää suorituskykyä ei saada, ongelma saattaa olla moottorin asennuskorkeudessa. Kysy ohjeita jälleenmyyjältä.

Automaattinen trimmikulman säätö

Tässä perämoottorissa on automaattinen trimmikulman säätötoiminto. Toiminto säätää trimmikulman automaattisesti sopivaksi. Katso ohjeet tuotteen mukana toimitetusta oppaasta "SMG4 MONITOIMIMITTARIN KÄYTTÖOPAS".

SÄÄTÖVIVUN SÄÄTÖ

Säätövivun kitka ja vaste voidaan säätää käyttäjälle sopiviksi. Säätövivun kitkan säätö muuttaa säätövivun liikuttamiseen tarvittavaa voimaa. Tämä estää säätövivun tahattoman liikkeen rajuisissa vesistöolosuhteissa. Neuvottele valtuutetun Suzuki-jälleenmyyjän kanssa siitä kuinka säätövivun kitkan ja vasteen säätö tehdään.

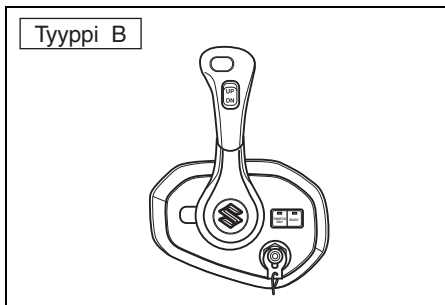
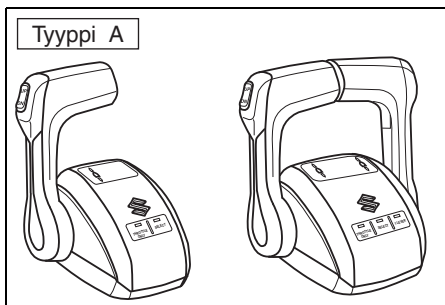

| Tyyppi | Säädettävä kohta |
|--------|------------------|
| A | Kitka ja vaste |
| B | Kitka |

JOUTOKÄYNTINOPEUDEN SÄÄTÖ

Joutokäyntinopeus on säädetty tehtaalla välille 550 – 650 kierrosta minuutissa vapaalla.

HUOMAA:

Jos joutokäyntinopeutta ei voi säätää määrättylle alalle, pyydämme ottamaan yhteyden valtuutettuun Suzuki-perämoottorimyyjään.

MOOTTORIKANNEN KIINNITYKSEN SÄÄTÖ

Jos moottorikannen kiinnitys tuntuu löysältä tai liian tiukalta vipuja lukittaessa, säädä seuraavalla tavalla:

1. Löysennä pultit ①.
2. Säädä kiinnittimien ② asento. Kiinnitys kiristyy siirrettäessä kiinnittimiä suuntaan ④. Kiristys löystyy siirrettäessä kiinnittimiä suuntaan ③.
3. Kiristä pultit.

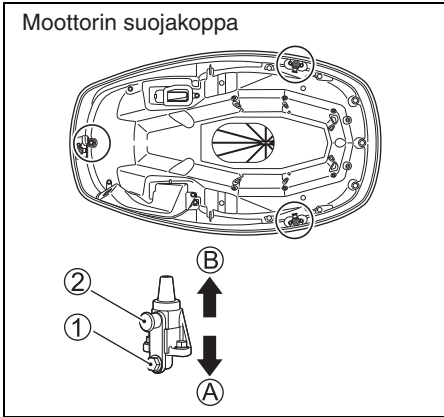

HUOMAUTUS

Jos öljyn mittatikun nuppi ei ole oikeassa asennossa moottorin kanta asennettaessa, öljynpinnan mittari vahingoittuu.

Kun moottorin kansi kiinnitetään, varmista, että öljyn mittatikun nuppi on asetettu kuvassa näkyvään asentoon.

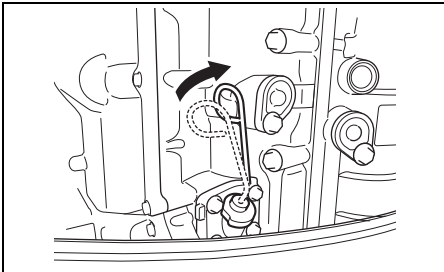

MOOTTORIN IRROTUS JA KULJETUS

MOOTTORIN IRROTUS

Samoin jos perämoottori on irrotettava veneestä, suosittelemme, että työ jätetään valtuutetun Suzuki-perämoottorikauppiaan tehtäväksi.

MOOTTORIN KULJETUS

Kun kuljetat moottoria, aseta se joko pystyyn tai vaakasuoraan.

Kuljetus pystyasennossa:

Kiinnitä moottori kuljetusalustaan kiristämällä kiinnitin kahdella peräpeilin pultilla ja mutterilla. Älä koskaan käytä näyttöjalustaa moottorin kuljettamiseen.

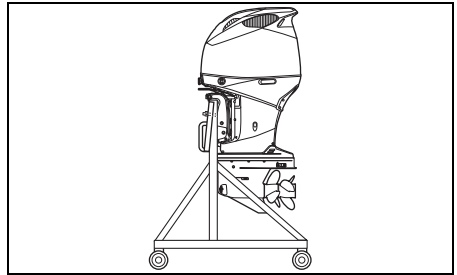

Kuljetus vaakasuorassa asennossa:

1. Valuta moottoriöljy. Katso lukua MOOTTO-RIÖLJY.
2. Valuta polttoneste höyryseparaattorista seuraavalla tavalla:
 - (1) Irrota moottorin suojus.
 - (2) Kallista moottori kokonaan ylös.
 - (3) Vedä valutusletkun pää ① ulos.
 - (4) Löysennä höyryseparaattorin valutusruuvi ② ja valuta polttoneste.

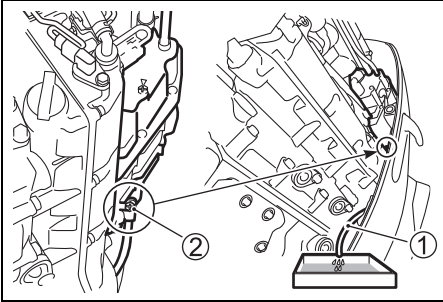

▲ VAROITUS

Polttoaine on erittäin herkästi syttyvää ja myrkyllistä. Se saattaa aiheuttaa tulipalon ja olla vaarallista ihmisille ja lemmikkieläimille.

Säilytä perämoottorista valutettu polttoaine sopivassa, turvallisessa astiassa. Pidä polttoaine poissa kipinöiden, avotulen, ihmisten ja lemmikkieläinten läheisyydestä.

HUOMAUTUS

Jos läikkynyttä polttoainetta jää maalatuille pinoille, se saattaa jättää tahroja ja aiheuttaa värimuutoksia pinnassa.

Pyyhi läikkynyt polttoaine heti pois pehmeällä kankaalla tms.

- (5) Kiristä valuttamisen jälkeen höyryseparaattorin tyhjennysruuvi ② uudelleen.
- (6) Kallista moottori alas ja pane valutusletku ① takaisin.

HUOMAUTUS

Jos öljyn mittatikun nuppi ei ole oikeassa asennossa moottorin kanta asennettaessa, öljynpinnan mittari vahingoittuu.

Kun moottorin kansi kiinnitetään, varmista, että öljyn mittatikun nuppi on asetettu kuvassa näkyvään asentoon.

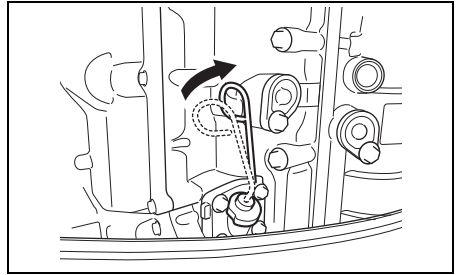

3. Aseta moottori suojukselle vasen puoli alaspäin näytetyllä tavalla.

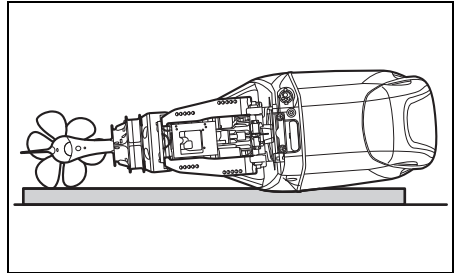

VAROITUS

Läikkynyt polttoaine tai polttoainehöyry saattaa aiheuttaa tulipalon ja on terveydelle haitallista.

Noudata aina seuraavia varotoimenpiteitä:

- Tyhjennä polttoaine polttoaineletkusta ja polttoaineen höyryerottimesta ennen veneen/perämoottorin kuljettamista ja ennen perämoottorin irrottamista veneestä.
- ÄLÄ aseta perämoottoria kyljelleen valuttamatta polttoainetta pois.
- Pidä moottori poissa avotulen tai kipinöiden lähetyviltä.
- Pyyhi läikkynyt polttoaine pois välittömästi.

HUOMAUTUS

Jos et ole varovainen, kun lasket perämoottorin sivulle tai jos et tee tarvittavia varotoimenpiteitä kuten valuta moottoriöljyä ja jäähdytysvettä kokonaan pois, seurauksena saattaa olla pahoja vahinkoja. Moottoriöljyä saattaa päästä sylinteriin kammiosta, vettä saattaa päästä sylinteriin pakoaukosta tai ulkopinnat saattavat vahingoittua.

Valuta moottoriöljy ja jäähdytysvesi aina kokonaan pois ennen kuin asetat moottorin sivulle, ja aseta moottori sivulle erittäin varovasti.

HUOMAUTUS

Älä anna perämoottorin alayksikön olla korkeammalla kuin tehopää kuljetuksen tai säilyttämisen aikana, muuten vettä saattaa päästä tehopäähän, mikä vahingoittaa moottoria.

Älä koskaan anna alayksikön olla korkeammalla kuin tehopää perämoottoria kuljetettaessa tai säilytettäessä.

HINAAMINEN

Kun venettä hinataan moottori kiinnitettynä, moottori on pidettävä normaalissa käyttöasennossa, jos suinkin mahdollista sen koskettamatta maata. Jos moottori koskettaa maata, hinaa venettä moottori kallistettuna käyttämällä moottorin painon tukemiseen peräpeilin tukitankoa tms.

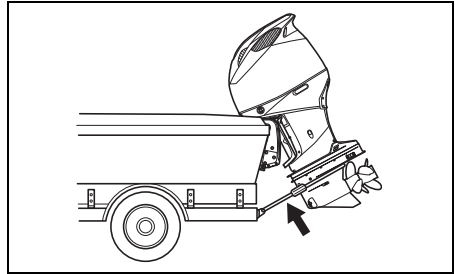

INTEGROITU OHJAUSMALLI

Moottorin perävaunuttamista varten sinun on hankittava ohjauksen pysäytin (Suzukin alkupe-räisosa).

HUOMAA:

- Kysy valtuutetulta Suzuki Marine -jälleenmyyjältäsi Suzukin alkupe-räisosa.
- Yksityiskohtaiset käyttöohjeet löytyvät tuotteen mukana toimitetusta "Ohjaustulpan käyttöopista".

HUOMAUTUS

Jos hinaat venettä pitämällä moottorin ylös kallistetussa asennossa kallistuksen lukkoviivun avulla, hinausliike tai huono tie saattavat aiheuttaa kallistuksen lukkoviivun äkillisen vapautumisen, jolloin moottori ja kallistusluk-komekanismi vahingoittuvat.

Älä koskaan pidä moottoria ylös kallistetussa asennossa kallistuksen lukkoviivun avulla, kun hinaat venettä. Tue moottorin paino peräpeilin tukitangolla tai muulla samanlaisella laitteella.

TARKASTUS JA HUOLTO

HUOLLON MÄÄRÄAJAT

Perämoottorin säännöllinen tarkastus ja huolto on erittäin tärkeää. Noudata huoltoaikataulua. Suorita kunakin huoltokertana mainitut huolto-toimenpiteet. Huollon aikaväli päätellään käytön tuntimäärän tai kuukausimäärän mukaisesti riippuen siitä kumpi tulee täyteen ensin.

▲ VAROITUS

Pakokaasut sisältävät hiilimonoksia, joka on myrkyllinen, vaikeasti havaittava kaasu, koska se on väritöntä ja hajutonta. Hiilimonoksidin hengittäminen saattaa aiheuttaa kuoleman tai vakavan vamman.

Moottoria ei saa koskaan käynnistää tai käyttää sisätiloissa tai paikoissa, joissa on huono tai olematon tuuletus.

▲ VAROITUS

Virheellinen huolto tai suositettujen huoltotoimenpiteiden tekemättä jättäminen voi olla vaarallista. Huono huolto tai huollon tekemättä jättäminen lisää onnettomuusvaaraa tai laitteiden vaurioitumisvaaraa.

Varmista, että huolto tehdään huoltoaikataulun mukaisesti. Suzuki suosittelee, että vain valtuutettu Suzuki Marine -jälleenmyyjä tai huoltoteknikko tekevät huoltoaikataulussa tähdellä (*) merkittyjen kohtien huoltotoimia. Jos sinulla on kokemusta huoltotoimien suorittamisesta, voit suorittaa itse niiden kohtien huollon, joissa ei ole merkintää. Noudata silloin tässä luvussa mainittuja ohjeita. Jos et ole varma suoriudutko em. toimista, anna ne valtuutetun Suzuki-perämoottorimyyjän suosittelevaksi.

▲ VAROITUS

Itsesi ja muiden veneessä olijoiden turvallisuus riippuu siitä, kuinka hyvin moottori on huollettu.

Noudata siis huolella kaikkia tarkastus- ja huolto-ohjeita. Jos et omaa mekaanista kokemusta, älä yritä suorittaa itse moottorin huoltoa. Saatat loukkaantua tai vahingoittaa moottoria.

HUOMAUTUS

Huoltoaikataulun välit on suunniteltu perämoottorin normaalia käyttöä varten. Jos perämoottoriasi käytetään ankarissa olosuhteissa alla kuvatulla tavalla, sinun on ehkä tehtävä huoltotoimia huoltoaikataulussa ilmoitettuja huoltovälejä useammin.

- Usein täydellä kaasulla
- Pitkäaikainen jatkuva käyttö suurimmalla mahdollisella nopeudella
- Pitkäaikainen jatkuva käyttö joutokäynti- tai uistelunopeudella
- Usein mutaisessa, suolaisessa, happopitoisessa tai matalassa vedessä
- Käyttö ilman asianmukaista lämmitystä
- Usein tapahtuva äkillinen jarrutus tai kiihdytys
- Usein tapahtuva vaihteen vaihto

Jos huoltoa ei tehdä useammin, seurauksena saattaa olla vaurioita.

Jos sopivista huollon aikaväleistä ilmenee kysymyksiä, kysy neuvoa valtuutetulta Suzuki-perämoottorimyyjältä. Perämoottorin osia vaihdettaessa Suzuki suosittelee käytettäväksi ehdottomasti vain aitoja Suzuki-osia tai vastaavia.

HUOLTOAIKATAULU

| Kohta | Ensimmäinen kuukausi tai 20 tuntia | Joka 100 tunti tai joka 12 kuukausi. | Joka 200 tunti tai joka 12 kuukausi. | Joka 300 tunti tai joka 36 kuukausi. |
|--|---|--------------------------------------|--------------------------------------|--------------------------------------|
| Sytytystulpat | | I | | |
| Huohotin ja polttoaineletku | I | I | | |
| Moottoriöljy | R | R | | |
| Vaihteistoöljy | R | R | | |
| * Ohjausvaihteiston öljy (integroitu ohjausmalli) | | | | I |
| Voitelu | I | I | | |
| Anodi (ulkoinen) | I | I | | |
| * Anodit (sisäinen voimanlähde) | | I | | |
| Liitosjohdot | I | I | | |
| Akku | I | I | | |
| Matalapaineinen polttoainesuodatin | I | I | | |
| | Vaihda joka 400 tunti tai joka 2 vuosi. | | | |
| * Matalapaineisen polttoaine-pumpun suodatin | Vaihda joka 1000 tunti. | | | |
| * Moottoriöljyn suodatin | R | | R | |
| * Joutokaynti | I | | I | |
| * Nokan vällys | | | | I |
| * Vesipumppu | | | I | |
| * Vesipumpun juoksupyörä | | | I | R |
| Potkurin mutteri, tappi & etumutterin lukituslaite | I | I | | |
| * Pultit & mutterit | T | T | | |
| * Termostaatti | | I | | |

I: Tarkastus ja puhdistus, säätö, voitelu tai vaihto, jos tarpeen T: Kiristys R: Vaihto

Suzuki suosittelee, että edellisen taulukon tähdellä (*) merkittyjen kohtien huolto annetaan valtuutetun Suzuki-perämoottorimyynnin tai asiantuntevan huoltomekaanikon suorittavaksi.

HUOMAA:

Vettä erottava polttoainesuodatin

Vaihda suodatinelementti joka 12. kuukausi (tai useammin jos suodattimen valmistaja näin suosittelee).

TYÖKALUPAKKAUS

Perämootorin varusteisiin kuuluu työkalupakkaus. Pidä pakkaus aina veneessä ja varmista, että siinä on kaikki varusteet.

Pakkaus sisältää seuraavat varusteet:

- ① Työkalupussi
- ② 8 mm holkkiavain
- ③ 8 × 10 mm holkkiavain
- ④ 16 mm holkkiavain
- ⑤ Yhdistelmäruuviavain
- ⑥ Ruuviavaimen kahva
- ⑦ Pihdit
- ⑧ 4 mm kuusioavain
- ⑨ 8 mm kuusioavain
- ⑩ Moottoriöljyn valutuspistokkeen tiiviste (Vara)

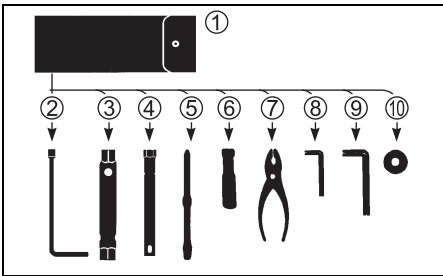

HUOMAA:

Mallista riippuen työkalupakkaus saattaa olla erilainen kuin tässä kuvattu.

SYTYTYSTULPAT

HUOMAUTUS

Kun huolletaan Iridium/platina-sytytystulppia, älä koske keskustan elektrodiä, koska se vahingoittuu helposti.

Älä koske iridium-sytytystulpan keskimmäistä elektrodiä. Vältä sen puhdistusta tai kärkivälin säätöä.

Poista sytytystulpat seuraavalla tavalla:

1. Irrota moottorin suojus.
2. Poista sytytyskelan kiinnityspultit ja sytytystulpan kiinnittimet ①.

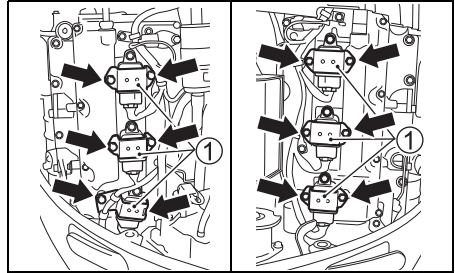

3. Irrota sytytyskelaa kiinnittävä pultti.
4. Vedä sytytyskela pois.

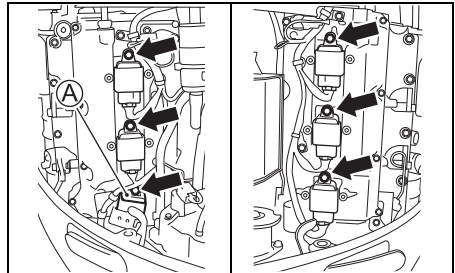

HUOMAA:

Irrota sytytyskela A kääntämällä sitä myötäpäivään.

Asennus tapahtuu suorittamalla poistotoimet päinvastaisessa järjestyksessä.

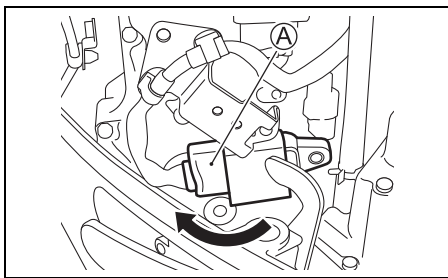

5. Löysennä ja irrota sytytystulppa työkalulaatikossa olevalla tankoavaimella ② ja ruuviavaimella ③.

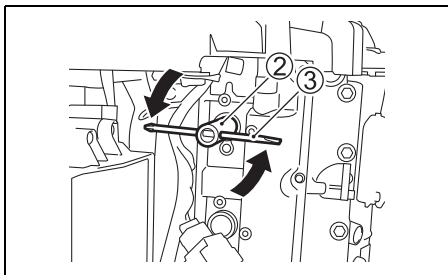

Perämoottori on varustettu seuraavalla "standardilla" sytytystulpalla tavallista käyttöä varten.

Vakiosytytystulppa:
NGK ILZKR7D8

HUOMAUTUS

Muut kuin resistori-tyyppiset sytytystulpat häiritsevät elektronisen sytytyksen toimintaa ja aiheuttavat sytyttämättä jäämistä tai ongelmia muiden veneen elektronisten laitteiden ja varusteiden suhteen.

Käytä VAIN resistori-tyyppisiä sytytystulppia perämoottorissa.

Tarkasta sytytystulpan elektrodin kuluma, karsttan kertymä tai eristeen vauriot. Jos elektrodi on huomattavasti kulunut, karstaa tai eristeen vaurioita on paljon, sytytystulppa on vaihdettava.

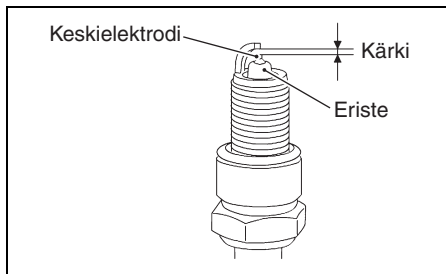

Mittaa kärkiväli käyttäen johtotyyppistä sytytystulppamittaria. Jos kärkivälin arvo on käyttörajojen ulkopuolella, vaihda sytytystulppa uuteen.

HUOMAUTUS

Jos käytetään muuta kuin johtotyyppistä sytytystulppamittaria, elektrodi voi vaurioitua.

Muista käyttää aina johtotyyppistä sytytystulppamittaria.

Sytytystulpan kärkiväli

Sytytystulpan kärkiväli:

Vakio
0,7 – 0,8 mm (0,028 – 0,031 tuumaa)
Käyttöraja
1,0 mm (0,039 tuumaa)

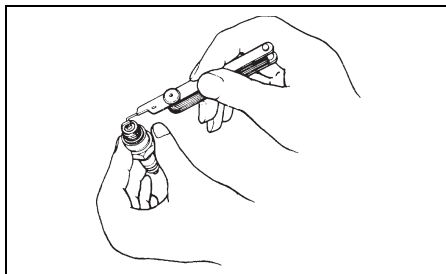

HUOMAUTUS

Kun huolletaan Iridium/platina-sytytystulppia, älä koske keskustan elektrodiä, koska se vahingoittuu helposti.

Älä koske iridium-sytytystulpan keskimmäistä elektrodiä. Vältä sen puhdistusta tai kärkivälin säätöä.

HUOMAUTUS

Virheellisten sytytystulppien tai väärin kiristettyjen sytytystulppien käyttö voi aiheuttaa pahoja moottorivahinkoja.

- Älä kokeile muita sytytystulppamerkkejä ellei ole varma, että ne vastaavat tälle laitteelle määrättyä merkkiä. Mutten saatat aiheuttaa moottorivaurioita, joita takuu ei kata. Muista, että viitetaulukot eivät kenties ole tarkkoja
- Kun asennat sytytystulppaa, käännä sitä mahdollisimman kauan sormin ja kiristä sitten ruuviavaimella suositettuun kiristysmomenttiin tai kääntökulmaan.

Kiristysmomentti:

15 – 19 N·m (1,5 – 1,9 kgf·m, 11 – 14 lbf·ft)

Kääntökulma:

Uusi sytytystulppa
1/2–3/4 kierrosta

Uudelleenkäytetty sytytystulppa
1/12–1/8 kierrosta

- Älä kiristä liikaa äläkä asenna sytytystulppaa väärille kierteille, muuten sylinteripään alumiinikierteet vahingoittuvat.

HUOMAUTUS

Jos öljyn mittatikun nuppi ei ole oikeassa asennossa moottorin kantta asennettaessa, öljynpinnan mittari vahingoittuu.

Kun moottorin kansi kiinnitetään, varmista, että öljyn mittatikun nuppi on asetettu kuvassa näkyvään asentoon.

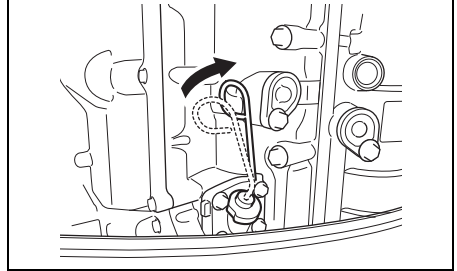

HUOHOTIN JA POLTTOAINELETKU

Tarkasta onko huohotin ja polttoaineletkussa vuotavia kohtia, halkeamia, paisumia tai muita vaurioita. Jos huohotin ja polttoaineletku ovat millään tavalla vaurioituneet, ne on vaihdettava. Neuvottele valtuutetun Suzuki-perämoottorimyyjän kanssa polttoaineletkun vaihtotarpeesta.

Huohotinletku

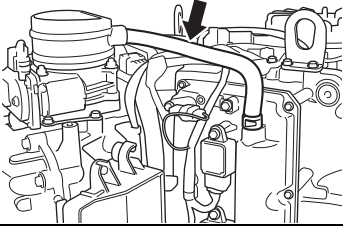

Polttoaineletku

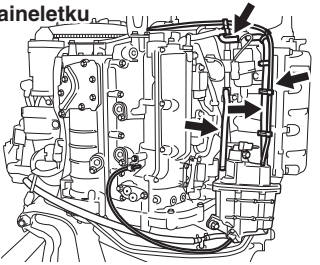

Polttoaineletku

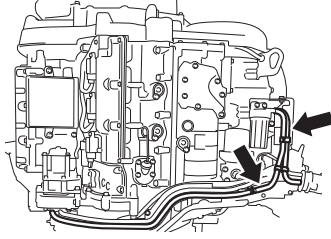

▲ VAROITUS

Polttoaineen vuotaminen saattaa aiheuttaa räjähdys- tai tulipalon ja aiheuttaa näin vakavia henkilövaurioita.

Pyydä valtuutettua Suzuki-jälleenmyyjää vaihtamaan polttonesteletku, jos siinä on jälkiä vuodosta, halkeamia tai paisumista.

MOOTTORIÖLJY

▲ VAROITUS

Älä suorita mitään MOOTTORIN ÖLJYYN liittyviä toimenpiteitä moottorin käydessä, muuten seurauksena voi olla vakava loukkaantuminen.

Moottori on sammutettava ennen kuin suoritetaan mitään MOOTTORIN ÖLJYYN liittyviä toimenpiteitä.

▲ VAROITUS

Moottoriöljy saattaa aiheuttaa vahinkoa ihmisille ja lemmikkieläimille. Toistuva ja pitkään jatkuva kosketus käytetyn moottoriöljyn kanssa aiheuttaa ihosyöpää. Lyhytaikainen kosketuskin saattaa ärsyttää ihoa.

- Pidä uusi ja käytetty öljy poissa lasten ja lemmikkieläinten ulottuvilta.
- Käytä pitkähihaista paitaa ja kosteutta kestäviä käsineitä käsitellessäsi öljyä.
- Jos öljyä pääsee iholle, pese kohta huolellisesti saippualla ja vedellä.
- Pese kaikki vaatteet tai rievut, joihin on roiskunut öljyä.

HUOMAUTUS

Pitkään kestävä uistelu saattaa lyhentää öljyn käyttöikää. Moottori saattaa vahingoittua ellei moottoriöljyä vaihdeta useammin tällaisen käytön yhteydessä.

Vaihda moottoriöljy useammin, jos moottoria käytetään pitkäaikaiseen uisteluun.

Moottoriöljyn vaihto

Öljy on vaihdettava moottorin ollessa lämmin, jotta öljy valuu kokonaan pois moottorista.

Moottoriöljyn vaihtamiseksi:

1. Aseta moottori pystyyn ja irrota moottorin kansi.
2. Irrota öljyn täyttöaukon kansi.

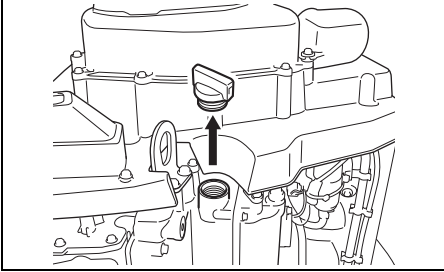

3. Aseta tyhjennysastia moottoriöljyn tyhjennysruuvin alle.

▲ HUOMIO

Moottoriöljy saattaa olla niin kuumaa, että se polttaa sormesi, kun löysennät tyhjennystulppaa.

Odota, kunnes tyhjennystulppa on jäähtynyt tarpeeksi, ennen kuin kosketat sitä paljain käsin.

4. Irrota moottoriöljyn tyhjennysruuvi ① ja tiiviste ② ja anna moottorin öljyn valua pois.

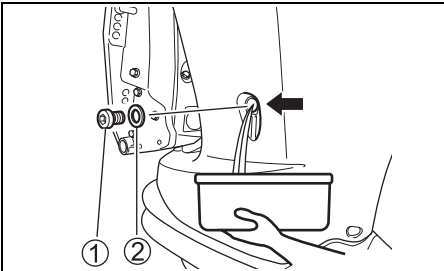

5. Asenna öljyn poiston jälkeen uusi tiiviste ja kiristä sitten öljyn tyhjennysruuvi ① määritetyn momenttiin.

Kiristysmomentti:

10 – 15 N·m (1,0 – 1,5 kgf·m/7,4 – 11 lbf·ft)

HUOMAUTUS

Käytetty tiiviste saattaa vuotaa, jolloin seurauksena on moottorin vahingoittuminen.

Älä käytä tiivistettä uudelleen. Käytä aina uutta tiivistettä.

HUOMAA:

Työkalulaukussa on varatiivisteitä.

6. Pane säiliöön suositettua moottoriöljyä ylätasoon saakka.

Öljykapasiteetti:

8,0 L (8,5/7,0 US/lmp. qt)

Moottoriöljy:

Katso ohjeet tämän oppaan osiosta MOOTTORIÖLJY.

7. Tarkista moottoriöljyn taso.

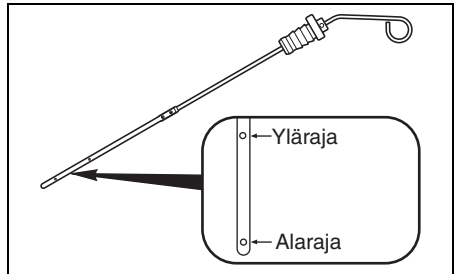

HUOMAA:

Jotta saadaan vältettyä moottoriöljyn tason virheellinen mittausta, tarkista öljyn taso vasta kun moottori on jäähtynyt.

8. Aseta öljyn mittatikku paikalleen, käännä sitä 90 astetta oikealle takaisin alkuperäiseen asentoon kuvassa näytetyllä tavalla.

HUOMAUTUS

Jos öljyn mittatikun nuppi ei ole oikeassa asennossa moottorin kannalta asennettaessa, öljynpinnan mittari vahingoittuu.

Kun moottorin kansi kiinnitetään, varmista, että öljyn mittatikun nuppi on asetettu kuvassa näkyvään asentoon.

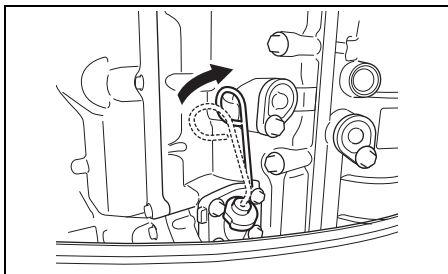

9. Aseta öljyn täyttöaukon kansi takaisin paikalleen.

HUOMAA:

Kierrätä tai hävitä käytetty moottoriöljy oikein. Älä heitä sitä talousroskiin tai kaada maahan, viemäriin tai veteen.

VAIHEISTOÖLJY

VAROITUS

Vaihteistoöljy saattaa aiheuttaa vahinkoa ihmisille ja lemmikkieläimille. Toistuva ja pitkään jatkuva kosketus käytetyn vaihteistoöljyn kanssa aiheuttaa ihosyöpää. Lyhytaikainen kosketuskin saattaa ärsyttää ihoa.

- Pidä uusi ja käytetty öljy poissa lasten ja lemmikkieläinten ulottuvilta.
- Käytä pitkähihaista paitaa ja kosteutta kestäviä käsineitä käsitellessäsi öljyä.
- Jos öljyä pääsee iholle, pese kohta huolellisesti saippualla ja vedellä.
- Pese kaikki vaatteet tai rievut, joihin on roiskunut öljyä.

Vaihteistoöljyn tarkistaminen:

1. Varmista, että moottori on pystyasennossa.
2. Irrota vaihteistoöljyn tason tulppa ① ja vaihteistoöljyn tason säätöaukon tulppa ②.

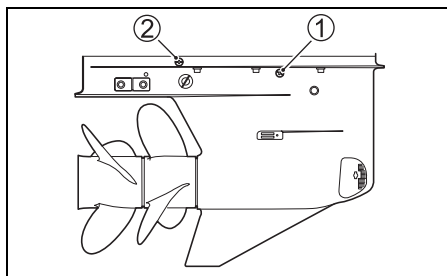

3. Ruiskuta määrättyä vaihteistoöljyä vaihteistoöljyn tason säätöaukkoon ja varmista, että öljyä tulee ulos vaihteistoöljyn tason säätöaukosta.

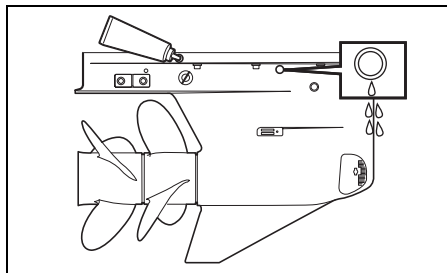

HUOMAA:

Kun vaihteiston öljytason tulppa irrotetaan, vaihteistokotelon rakenteen ansiosta öljytason tulpan alueelle jää jäljelle jäävä määrä vaihteistoöljyä.

Tämä tarkoittaa sitä, että jos irrotat vaihteistoöljytason tulpan, öljyä voi tulla jonkin verran ulos, vaikka vaihteistossa olevan öljyn kokonaismäärä olisi pienempi kuin määritetty määrä.

Kun tarkistat vaihteistoöljyn tason, muista aina ruiskuttaa öljyä vaihteistoöljyn tason säätöaukkoon ja tarkista, että öljyä tulee ulos vaihteistoöljyn tason reiästä.

4. Asenna molemmat tulpat takaisin paikalleen ja kiristä ne.

Vaihteistoöljyn vaihtaminen:

1. Keskitä ohjaus, käytä sähköistä kallistus- ja kippauskytkintä "UP", kunnes moottori on täydessä trimmiasennossa.

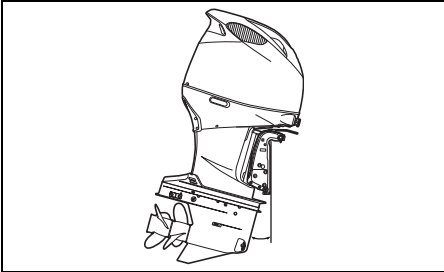

2. Irrota VASEN/OIKEA -vedensuodattimet ③.

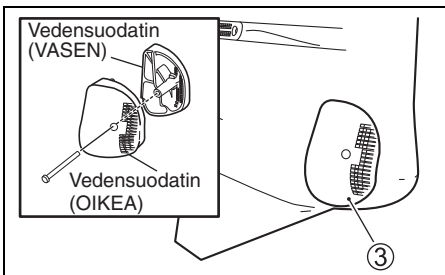

3. Aseta tyhjennysastia alemman kotelon alle.
4. Irrota vaihteistoöljyn tyhjennystulppa ④ ja irrota sitten vaihteistoöljytason tulppa ①.

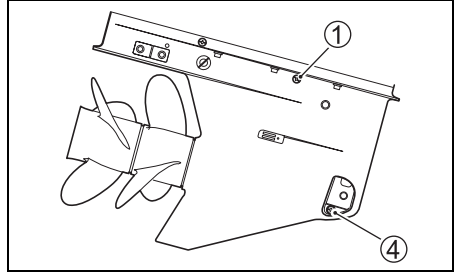

5. Kun öljy on valunut kokonaan, aseta moottori pystyasentoon.
6. Ruiskuta määritettyä vaihteistoöljyä alempaan tyhjennysaukkoon, kunnes se alkaa juuri ja juuri tulla ulos vaihteistoöljyn tasoaukosta. Tarvitaan noin 2,8 litraa öljyä.

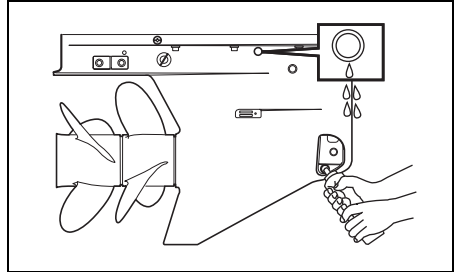

7. Asenna vaihteistoöljyn tason tulppa takaisin paikalleen ja kiristä se määritettyyn momenttiin.

Kiristysmomentti:

9,0 – 11 N·m (0,92 – 1,1 kgf-m/6,6 – 8,1 lbf-ft)

8. Asenna sitten öljyn tyhjennystulppa ④ nopeasti paikalleen ja kiristä se määritettyyn momenttiin.

Kiristysmomentti:

9,0 – 11 N·m (0,92 – 1,1 kgf-m/6,6 – 8,1 lbf-ft)

9. Tarkista vaihteistoöljyn taso 10 minuutin kuluttua.

HUOMAA:

Kun vaihteiston öljytason tulppa irrotetaan, vaihteistokotelon rakenteen ansiosta öljytason tulpan alueelle jää jäljelle jäävä määrä vaihteistoöljyä.

Tämä tarkoittaa sitä, että jos irrotat vaihteistoöljytason tulpan, öljyä voi tulla jonkin verran ulos, vaikka vaihteistossa olevan öljyn kokonaismäärä olisi pienempi kuin määritetty määrä.

Kun tarkistat vaihteistoöljyn tason, muista aina ruiskuttaa öljyä vaihteistoöljyn tason säätöaukkoon ja tarkista, että öljyä tulee ulos vaihteistoöljyn tason reiästä.

10. Asenna VASEN/OIKEA vesisuodatin ③ ja kiristä sitten pultti määritettyyn momenttiin.

Kiristysmomentti:

1,0 – 2,0 N·m (0,10 – 0,20 kgf-m/0,74 – 1,5 lbf-ft)

HUOMAA:

Kierrätä tai hävitä käytetty vaihteistoöljy oikein. Älä heitä sitä talousroskiin äläkä kaada maahan, viemäriin tai veteen.

HUOMAUTUS

Jos siima kiertyy pyörivän potkurin akselin ympärille, potkurin akselin öljytiiviste saattaa vahingoittua ja vettä pääsee vaihteistokoteloon, mikä aiheuttaa pahoja vahinkoja.

Jos vaihteistoöljy on maidon väristä, siinä on vettä. Ota yhteys valtuutettuun Suzuki-perämoottorimyyjään. Älä käytä perämoottoria ennen kuin öljy on vaihdettu ja veden pääsyn syy korjattu.

MATALAPAINAINEN POLTTOAINESUODATTIN

Matalapaineinen polttoainesuodatin on vaihdettava valtuutetulla Suzuki Marine –kauppialla säännöllisesti.

Vaihda matalapaineinen polttoainesuodatin joka 400. tunti (2. vuosi).

▲ VAROITUS

Benziini on erittäin helposti räjähtävää ja myrkyllistä. Se saattaa sytyttää tulipalon ja olla erittäin vaarallista ihmisille ja lemmikkieläimille.

Noudata aina seuraavia varotoimia, kun huollat polttoainesuodatinta:

- Sammuta moottori ennen polttoainesuodattimen puhdistamista.
- Älä läikytä polttoainetta. Jos sitä pääsee läikähämään, pyyhi se pois välittömästi.
- Älä tupakoi ja pysyttele poissa avotulen ja kipinöiden lähetyiltä.

▲ VAROITUS

Puhdistusneste on myrkyllistä ja aiheuttaa ärsyyntymistä ja vammoja ihmisille ja lemmikkieläimille.

Älä pidä puhdistusnestettä lasten ja lemmikkieläinten ulottuvilla. Hävitä käytetty puhdistusneste oikein.

Tarkasta ja puhdista polttoainesuodatin seuraavalla tavalla:

1. Sammuta moottori ja anna sen jäähtyä.
2. Varmista, että virta-avainsäädin on asennossa OFF.
3. Irrota moottorin suojuus.

4. Irrota pultit ①, jotka kiinnittävät polttoaine-suodattimen suojuksen ② paikalleen.

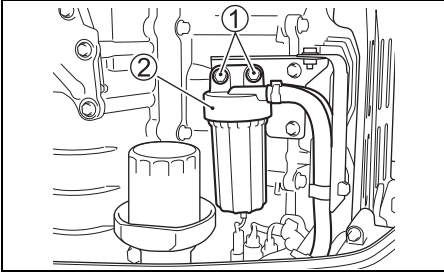

HUOMAUTUS

Suodatinkupin virheellinen löysentäminen saattaa vaurioittaa anturin johdinjohtoa.

- Varo vääntämästä anturin johdinjohtoa suodatinkupin poiston yhteydessä.
- Irrota johdinjohdon liittin ennen suodatinkupin poistamista.

5. Paina liittimen lukkoliuskaa "a" ja irrota sitten vesianturin johdinjohdon liittin ③.

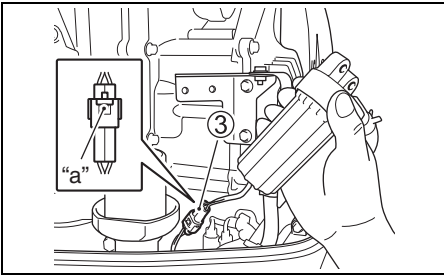

6. Aseta suodattimen alle riepu ennen poistoa, sillä polttoainetta saattaa läikkyä.
7. Erotä suodatinkuppi ④ suojuksesta ② kääntämällä suodatinkuppia vastapäivään.

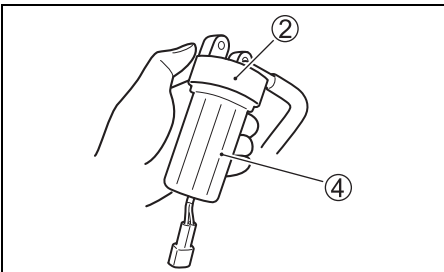

8. Tyhjennä suodatinkupissa oleva polttoaine ja vesi sopivaan astiaan.

HUOMAUTUS

Jos läikkynyttä polttoainetta jää maalatuille pinoille, se saattaa jättää tahroja ja aiheuttaa värimuutoksia pinnassa.

Pyyhi läikkynyt polttoaine heti pois pehmeällä kankaalla tms.

9. Vedä suodatinelementti ⑤ irti. Tarkasta onko suodatinelementissä ⑤, O-renkaassa ⑥ ja eristysrenkaassa ⑦ vaurioita. Jos vaurioita löytyy, vaihda ne.

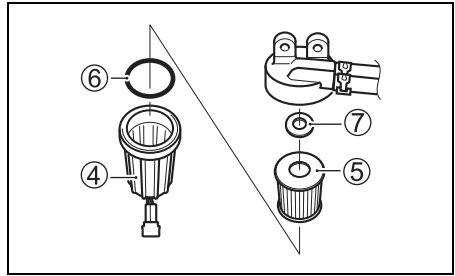

10. Pese suodatinelementti puhdistusliuoksella ja kuivaa se.
11. Asenna eristysrenkas ja suodatinelementti takaisin alkuperäisille paikoilleen.
12. Varmista, että O-renkas on paikallaan suodatinkupin päällä ja ruuvaa suodatinkuppi takaisin paikalleen.
13. Liitä vesianturin johdinjohdon liittin ③.
14. Asenna polttoainesuodatin takaisin paikalleen ja kiristä sitten pultti ① määrättyyn momenttiin.

Kiristysmomentti:

8,0 – 12 N·m (0,82 – 1,2 kgf·m/5,9 – 8,9 lbf·ft)

15. Käynnistä moottori ja tarkista, että polttoainesuodattimen ympäriällä ei ole vuotoja.

HUOMAA:

Jos polttoainesuodattimen kupissa on vettä, irrota kuppi ja poista vesi. Hävitä liiallinen polttoaine aina turvallisesti. Jos kysymyksiä ilmenee, pyydämme ottamaan yhteyden valtuutettuun Suzuki Marine -edustajaan.

VOITELU

Oikea voitelu on tärkeää perämootorin kunkin osan turvallista ja häiriötöntä toimintaa ja pitkää käyttöikää varten. Seuraavassa taulukossa on esitetty moottorin voideltavat osat ja suositettu voiteluaine.

 **Meriympäristöön tarkoitettu vedenkestävä rasva (käytä voitelupuristinta rasvanipan voitelemiseen)**



Vaihtolinkki

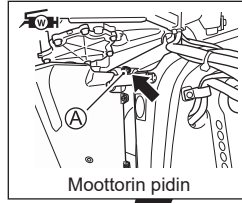

Moottorin pidin

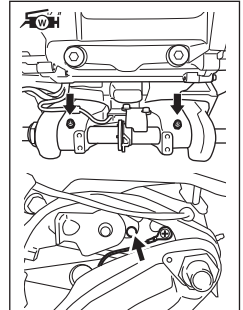

DF300B/325A/350A

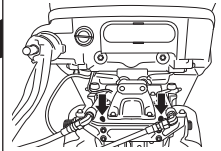
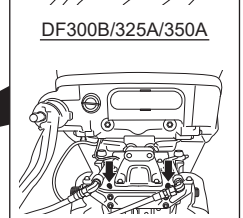

DF300BMD/350AMD

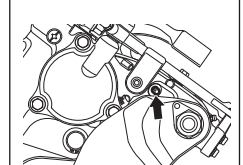

Olkakiinnike

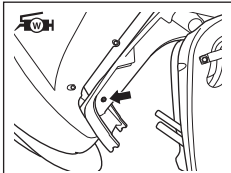

DF300B/325A/350A

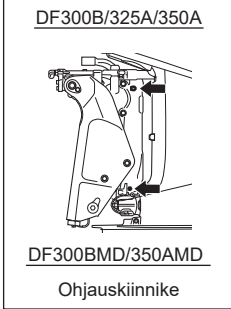

DF300BMD/350AMD

Ohjauskiinnike

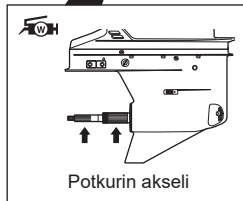

Potkurin akseli

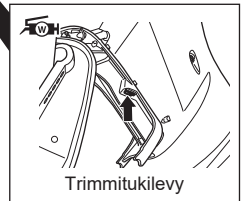

Trimmitukilevy

HUOMAA:

Ennen kuin panet rasvaa ohjauskannattimen voitelunipasta, lukitse moottori kokonaan ylöskallistettuun asentoon.

Valtuutetulla Suzuki Marine jälleenmyyjälläsi saattaa myös olla paikallisiin käyttöolosuhteisiin tai -ilmastoon liittyviä lisäsuosituksia. Kysy häneltä neuvoja.

Voiteluaineen ruiskutus moottorin pitimen voitelunippaan A tapahtuu käyttämällä manuaalista rasvapyssyä seuraavalla tavalla.

1. Sammuta moottori ja anna sen jäähtyä.
2. Irrota moottorin suojus.
3. Irrota takapanelin pultit ja takapaneli ①.

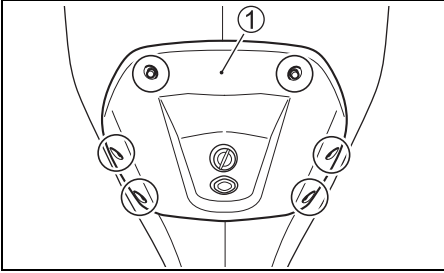

4. Irrota oikeanpuoleisen sivusuojuksen pultti.
5. Irrota PTT-punosliitin ② oikeanpuoleisen sivusuojuksen takaosasta ja irrota sitten oikeanpuoleinen sivusuojuus ③.

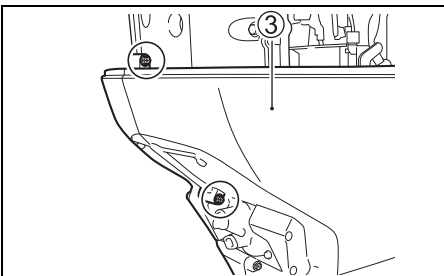
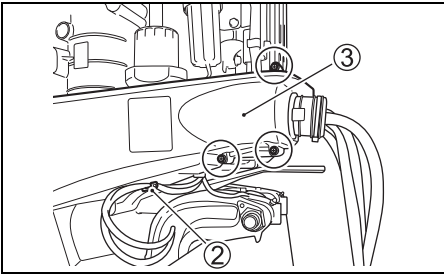

6. Käännä moottorin kahvaa vasemmalle niin, että perämoottorin peräsinkulmasta tulee suurin mahdollinen.

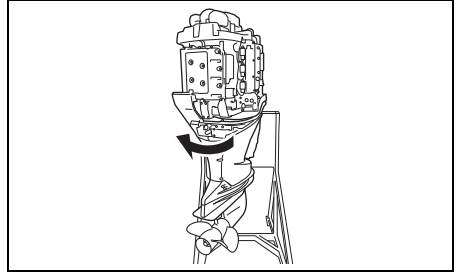

7. Pane noin 10 grammaa rasvaa ensimmäiselle 20 tunnille. Pane noin 5 grammaa joka 100. tunti (12 kuukautta).

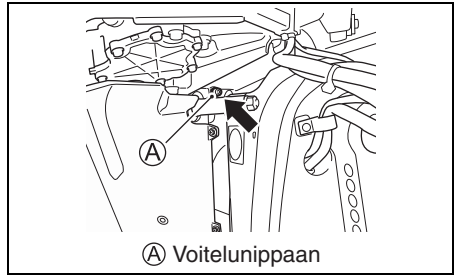

HUOMAUTUS

Hydraulisen tai ilmatehosteisen rasvapyssyn käyttö öljyn tiivisteiden kannen rasvanipan A huoltoon voi vahingoittaa öljytiivistettä

Älä käytä tehostettua rasvapyssyä öljyn tiivisteiden kannen rasvanipan A huoltoon.

HUOMAA:

Jos rasvan ruiskuttaminen on vaikeaa, kysy neuvoa valtuutetulta Suzuki-perämoottorimyjältä.

KORROOSION ESTÄMINEN

ANODIT

Moottori on suojattu ulkoista ruostumista vastaan anodeilla. Nämä anodipalat säätelevät elektrolyysiä ja estävät korroosiota. Anodit syöpyvät itse niiden osien sijasta, joita ne suojelevat. Kukin anodi on tarkastettava säännöllisesti ja ne on vaihdettava, kun 2/3 metallista on syöpinnyt pois.

Tietyissä osissa maailmaa vesi syövyttää metalleja epätavallisen voimakkaasti. Näissä olosuhteissa voidaan tarvita lisätoimia korroosiolta suojaamista varten. Kysy lisätietoja valtuutetulta Suzuki Marine jälleenmyyjältäsi.

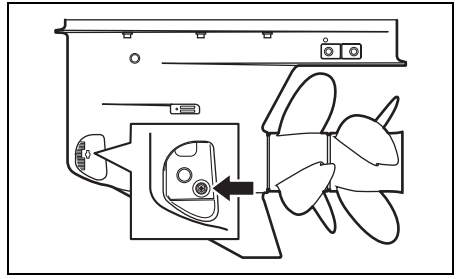
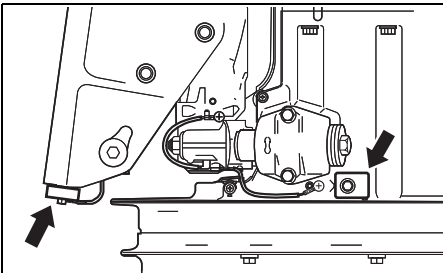
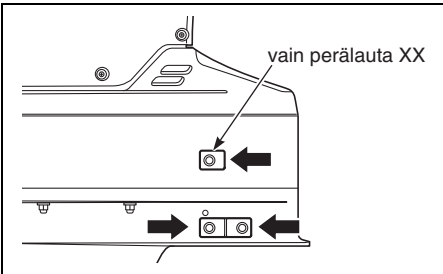
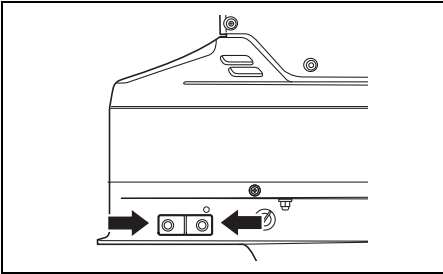

HUOMAUTUS

Jos anodeja ei huolleta oikein, vedenalaiset alumiinipinnat (esim. alayksikkö) saa galvaanisen korroosion aiheuttamia vaurioita.

- Tarkista säännöllisesti etteivät anodit ole irronneet.
- Älä maalaa anodia, sillä maalattuna se ei tehoa.
- Puhdista anodit säännöllisesti teräsharjalla ja poista kaikki pinnalle kertynyt karsta, joka heikentää niiden suojakykyä.

HUOMAA:

Ota yhteyttä valtuutettuun Suzuki Marine -jälleenmyyjään voimanlähteeseen liitettyjen sisäisten anodien tarkastusta ja vaihtoa varten.

LIITOSJOHDOT

Liitosjohtoja käytetään moottorin osien elektro-niseen liittämiseen niin, että ne ovat yhteisessä maattopiirissä. Näin anodit suojaavat ne elekt-rolyysiltä. Nämä johdot ja niiden liittimet on tar-kastettava säännöllisesti ja varmistettava, että niissä ei ole vaurioita.

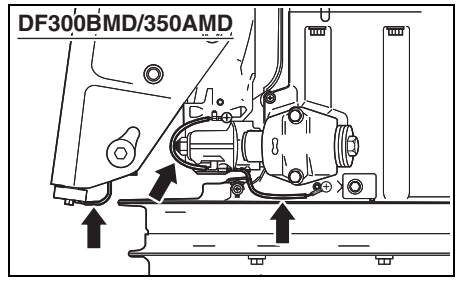
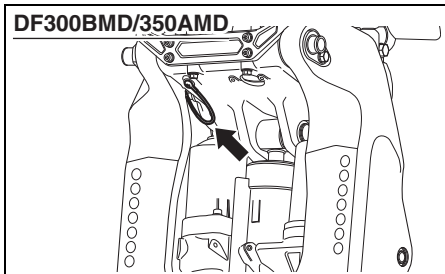
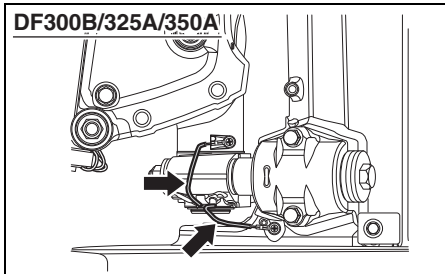
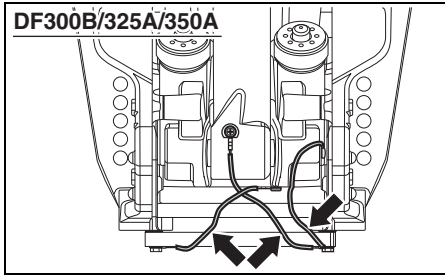
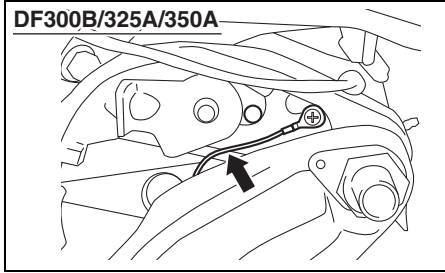

POTKURIN MUTTERI, TAPPI & ETUPOTKURIN MUTTERIN LUKITUSLAITE

Tarkasta onko potkurissa vääntyneitä, haljen-neita tai rikkoutuneita teriä.

Tarkasta onko mutterissa ja sokkanaulassa vaurioita.

Tarkasta onko etupotkurin mutterin lukituslait-teessa halkeamia tai vaurioita.

Katso tiedot potkurin irrottamisesta osasta POTKURIN IRROTTAMINEN.

Katso tiedot potkurin asentamisesta osasta POTKURIN ASENTAMINEN.

AKKU

Jos käytät huoltovapaata akkua, tarkista akun käyttöohjeiden mukaisesti tarkastusikkunasta, että akku on hyvässä kunnossa.

Jos et käytä huoltovapaata akkua, akkunesteen taso tulisi tarkistaa 100 käyttötunnin tai 12 kuu-kauden välein. Akkunesteen tason on aina oltava MAX- ja MIN-viivojen välissä. Jos taso laskee MIN-viivan alle, lisää PELKKÄÄ TISLAT-TUA VETTÄ, kunnes akkunesteen taso saavut-taa MAX-viivan.

▲ VAROITUS

Akkuneste on myrkyllistä ja syövyttävää ja se saattaa aiheuttaa vakavia vammoja.

Älä päästä akkunestettä silmiin, iholle, vaat-teille ja maalatuille pinoille. Jos akkunes-tettä pääsee tällaisiin paikkoihin, huuhto paikka heti runsaalla vedellä. Jos akkunes-tettä pääsee silmiin tai iholle, mene heti lääkä-riin.

▲ VAROITUS

Jos et ole huolellinen tarkastaessasi tai huoltaessasi akkua, voit aiheuttaa oikosulun, josta saattaa seurata räjähdys, tulipalo tai piirivahinkoja.

Irrota negatiivinen (musta) kaapeli tarkastaessasi tai huoltaessasi akkua. Varo ettei mikään metallinen työkalu tai muu metalliesine pääse koskettamaan akun positiivista liitintä ja moottoria samanaikaisesti.

▲ VAROITUS

Akkuiinnittimet, liittimet ja muut varusteet sisältävät lyijyä ja lyijysekoituksia, jotka saattavat olla vaarallisia.

Pese kätesi käsittelyn jälkeen.

HUOMAUTUS

Jos akkuun lisätään tislattua rikkihappoa huollon jälkeen, akku vahingoittuu.

ÄLÄ KOSKAAN lisää rikkihappoa akkuun huollon jälkeen. Noudata akun valmistajan antamia ohjeita erityishuollon suhteen.

MOOTTORIÖLJYSUODATIN

Moottoriöljysuodatin on vaihdattava säännöllisesti valtuutetussa Suzuki Marine -liik-
keessä.

Vaihda moottoriöljysuodatin ensimmäisten 20 tunnin (1 kuukauden) kuluttua.

Vaihda moottoriöljysuodatin joka 200. tunti (12. kuukausi).

VESITEIDEN HUUHTELEMINEN

Mutaisessa, murto- tai suolavedessä käytön jälkeen vesitiet ja moottorin pinta on huuhdeltava puhtaalla, tuoreella vedellä. Jos vesiteitä ei huuhdella, suola syövyttää moottoria ja lyhentää sen käyttöikää. Puhdistavesitiet seuraavalle tavalla:

– Pystyasennossa –

1. Varmista, että moottori on sammutetty.
2. Irrota yksi tulpista (A) tai (C) kahdesta huuhteluaukosta.

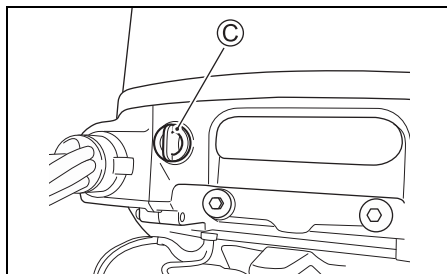
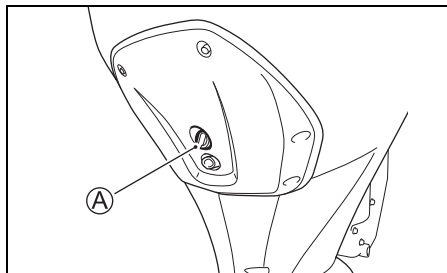

3. Kiinnitä puutarhaletku suoraan tai huuhteluaukon lankaan (B) sopivaa letkukiinnitintä käyttämällä.
Lanka (B) : 0,75 – 11,5 NHR (Amerikkalaiset standardit letkujen liitälangat puutarhaletkuja varten.)

HUOMAA:

Letkun liitin (huuhdontaliitin), joka sopii huuhdontaliitännän B-kierteisiin, sisältyy pakkauksen osiin.

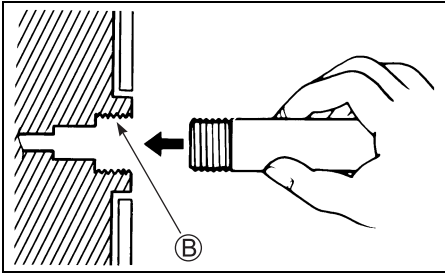

4. Kytke vedentulo niin, että saadaan hyvä vesivirta. Huuhtelee moottoria noin viiden minuutin ajan.
5. Lopeta vedentulo.
6. Irrota letku ja kiinnitin (jos käytetty) ja asenna tulppa takaisin huuhteluaukkoon.
7. Anna moottorin olla pystyasennossa kunnes se on kokonaan kuivunut.

- Ylösnostetussa asennossa -

1. Kohota moottori mahdollisimman ylös.
2. Suorita kohdassa "– Pystyasennossa –" mainitut toimenpiteet.
ÄLÄ KÄYTÄ MOOTTORIA, KUN SE ON KOHOTETTU YLÖS.
3. Laske moottori vaakatasoon ja anna sen olla siinä kunnes se on kuivunut kokonaan.

SÄILYTYS

MOOTTORIN SÄILYTYS

Kun moottoria säilytetään pitkän aikaa (esim. veneilykauden jälkeen), suosittelemme, että se toimitetaan valtuutetulle Suzuki-perämoottorimyyjälle huollettavaksi. Jos kuitenkin aiot tehdä huoltotoimet itse, noudata seuraavia ohjeita:

1. Lisää polttoainetankkiin polttoaineen stabilointiainetta stabilointiaineastiassa olevan ohjeen mukaisesti.
2. Käynnistä moottori vedessä, käytä moottoria noin 1500 kierr./min teholla vaihde vapaalla viiden minuutin ajan, jotta stabiloitu polttoaine leviää moottoriin.
3. Pysäytä moottori.
4. Huuhdo moottorin vesikäytävät huolellisesti. Katso ohjeet osiosta VESIKÄYTÄVIEN HUUHTOMINEN.
5. Vaihda vaihteistoöljy osiossa VAIHTEISTOÖLJY kuvatulla tavalla.
6. Vaihda moottoriöljy osiossa MOOTTORIÖLJY kuvatulla tavalla.
7. Voitele kaikki liikkuvat osat. Katso lukua VOITELU. Ruiskuta koko voimanlähteesen ruosteestoainetta (ei pintaa läpäisevää öljytuotetta).
8. Pese moottorin pinta puhtaalla vedellä. Pyyhi pesun jälkeen moottoriin jäänyt vesi kuivalla rievulla. Korkeapainepesuria tulee käyttää ainoastaan ulkopintojen pesuun. Korkeapainepesurin suutin on pidettävä riittävän kaukana moottorista.
9. Levitä autovahaa moottorin ulkopinnalle. Jos huomaat maalivahinkoja, maalaa ennen vahaamista.
10. Varastoi moottori pystysuoraan asentoon kuivaan paikkaan, jossa on hyvä ilmavaihto. Kosteuden tiivistymisestä johtuvan korroosion välttämiseksi valitse säilytyspaikka, jossa lämpötila pysyy tasaisena. Älä varastoi moottoria lämmityskattiloiden, lämmittimien jne. lähelle.

▲ VAROITUS

Kun moottori on käynnissä, siinä on monta liikkuvaa osaa, jotka saattavat aiheuttaa pahoja vammoja.

Kun moottori käy, pidä kädet, hiukset, vaatteet jne. poissa moottorin läheltä.

HUOMAUTUS

Pahoja moottorivaurioita saattaa syntyä jopa 15 sekunnissa, jos moottori käynnistetään ilman että jäähdytysjärjestelmässä on vettä.

Älä koskaan käynnistä moottoria ilman että jäähdytysjärjestelmässä on vettä.

AKUN SÄILYTYS

1. Kun perämoottoria ei aiota käyttää vähintään kuukauteen, irrota akku ja säilytä se viileässä, pimeässä paikassa. Älä aseta akkua betonipinnalle tai maata vasten, sillä se nopeuttaa akun purkautumista.
2. Pese kotelo ja liitännät pelkkää suolatonta vettä käyttämällä ja kuivaa ne puhtaalla liinalla.
3. Lataa akku täyteen. Jos akku pannaan säilöön pitkäksi aikaa, tarkasta akkunesteen ominaispaino vähintään kerran kuussa ja lataa akku, jos lataus on alhainen.

▲ VAROITUS

Oikeiden turvatoimien noudattamatta jättäminen akkua ladattaessa saattaa olla vaarallista. Akun tuottavat helposti räjähtävää kaasua. Akkuneste on myrkyllistä ja syövyttävää ja se saattaa aiheuttaa vakavia vammoja.

- Älä polta ja pidä akku poissa avotulen ja kipinöiden lähetyviltä.
- Jotta kipinöitä ei pääse syntymään akkua ladattaessa, liitä akkulaturin kaapelit oikeisiin liittimiin ennen kuin kytket laturiin virran.
- Käsittele akkua erittäin huolellisesti ja varo ettei akkunestettä pääse iholle.
- Käytä sopivaa suojavaatetusta (turvalaseja, käsineitä, jne.)

SÄILÖSTÄ POISOTTO

Kun otat moottorin pois säilöstä, noudata seuraavia toimenpiteitä saattaaksesi sen jälleen käyttökuntoon.

1. Puhdista sytytystulpat huolella. Tarpeen ollen vaihda ne.
2. Tarkasta vaihteistokotelon öljytaso, ja jos tarpeen lisää **VAIHTEISTOÖLJY** asiaa käsittelevän luvun ohjeiden mukaisesti.
3. Voitele kaikki liikkuvat osat luvun **VOITELU** ohjeiden mukaisesti.
4. Tarkista moottoriöljyn taso.
5. Puhdista moottori ja vahaa maalatut pinnat.
6. Lataa akku ennen sen asentamista.

VIANETSINTÄ

Tämän vianetsintäoppaan avulla voit korjata tavallisimmat toimintahäiriöt.

HUOMAUTUS

Jos häiriön aiheuttajaa ei paikallisteta oikein, perämoottori saattaa vahingoittua. Väärät korjaustoimet ja säädöt vahingoittavat perämoottoria eivätkä korjaa sitä. Vakuutus ei kata tällaisia vahinkoja.

Jos et ole varma siitä, miten häiriö tulisi korjata. Pyydämme ottamaan yhteyden Suzuki-jälleenmyyjään.

Käynnistysmoottori ei toimi:

- Häätäpysäytyskytkimen lukkolevy ei ole paikallaan.
- Käynnistimen relesulake on palanut.
- Vara-akun kaapelin sulake on palanut.
- Säättövipu ei ole asennossa NEUTRAL.
- Akkuliittimen liitäntä on ruostunut tai kosketusta ei ole.
- Akku on tyhjä.
- Käynnistysmoottori toimii virheellisesti.
- Sytytyskytkin tai käynnistys-/pysäytyskytkin on vikaantunut.
- Sähköjohtojen kytkennät ovat irronneet.

Moottori ei käynnisty (käynnistyminen on vaikeaa):

- Polttoainesäiliö on tyhjä.
- Polttoaine on heikkolaatuista.
- Moottorin käynnistystoimenpiteet virheelliset.
- Polttoainesäiliön ilma-aukkoa ei ole avattu.
- Polttoaineletkua ei ole liitetty moottoriin oikein.
- Polttoaineletku on kierteellä tai puristuksessa.
- Polttoainesuodatin on tukossa.
- Vika polttoainepumpussa.
- Polttoainesäiliön suodatin tukossa.
- Vika sytytystulpassa.
- Vika sytytysjärjestelmässä.
- Sähköjohtojen kytkennät ovat irronneet.

Moottori käy epävakaasti tai juuttuu kiinni:

- Vika sytytystulpassa.
- Polttoaineletku on kierteellä tai puristuksessa.
- Polttoaineletkua ei ole liitetty moottoriin oikein.
- Polttoaine on heikkolaatuista.
- Polttoainesuodatin on tukossa.
- Vika polttoainepumpussa.
- Vika sytytysjärjestelmässä.
- Käytetään vääränlaista moottoriöljyä.
- Vika termostaatissa.
- Sähköjohtojen kytkennät ovat irronneet.

Huomautusjärjestelmä on aktivoitu (huomautusääni kuuluu. LED-huomautusvalot syttyvät.):

- Jäähdytysvesitie on tukossa.
- Vika termostaatissa.
- Vika vesipumpussa.
- Öljyn vaihdon muistutusjärjestelmä on käynnistynyt.
- Moottorin öljytaso on matala tai öljy on haihtunut.
- Öljynpainekeytkimessä on oikosulku.
- Moottoriöljysuodatin on tukossa.
- Vika öljypumpussa.
- Potkuri on vahingoittunut.
- Akku on tyhjä.
- Vika moottorin säätöjärjestelmässä.
- Sähköjohtojen kytkennät ovat irronneet.

Vaihto ei käynnisty:

- Vika elektronisessa vaihdon säätöjärjestelmässä.
- Vaihdeliitos rikki tai irronnut

Potkuri ei pyöri:

- Potkurin holkki on kulunut tai vahingoittunut.
- Vetoakseli on vahingoittunut.
- Potkurin akseli on vahingoittunut.

Moottorin nopeus ei suurene:

- Potkuri on vahingoittunut.
- Potkuri ei ole puhdas.
- Potkuria ei ole valittu oikein.
- Perämoottoria ei ole asennettu oikein.
- Trimmikulmaa ei ole säädetty oikein.
- Sytytystulppa on viallinen tai se on valittu väärin.
- Polttoaineletku on kierteellä tai puristuksessa.
- Polttoainesuodatin on tukossa.
- Polttoaine on heikkolaatuista.
- Vika polttoainepumpussa.
- Vika sytytysjärjestelmässä.
- Vika elektronisessa kaasujärjestelmässä.
- Veneessä on painava kuorma.
- Veneeseen on päässyt vettä.
- Veneen pohja ei ole puhdas tai se on vahingoittunut.

Moottori tärkeä huomattavasti:

- Potkuri on vahingoittunut.
- Moottorin asennuspultit tai kiinnitysruuvit ovat löystyneet.

SULAKE

▲ VAROITUS

Jos palanut sulake vaihdetaan sulakkeeseen, jolla on erilainen ampeerilukema tai korvaavaan laitteeseen kuten alumiinikelmuun tai lankaan, sähköjärjestelmä saattaa vahingoittua erittäin pahasti ja seurauksena olla tulipalo.

Vaihda sulake aina samantyyppiseen ja -arvoiseen sulakkeeseen.

1. Käännä virta-avainsäädin "pois päältä olevaan" asentoon.
2. Irrota moottorin suojus.
3. Irrota sulakerasian kansi ja vedä sulake irti.

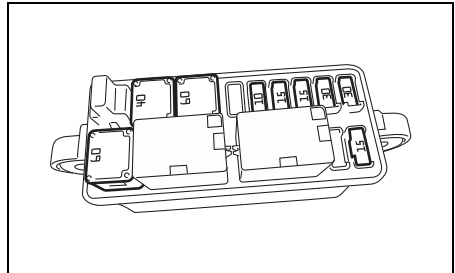
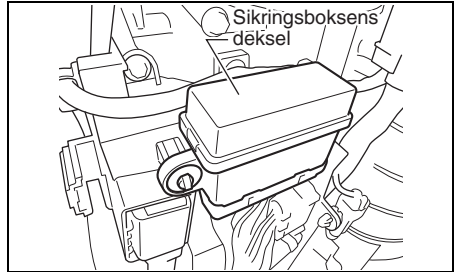

HUOMAA:

Käytä sulakerasian kannen takana olevaa sulakkeen vetäjää, kun vedät ja asennat sulaketta.

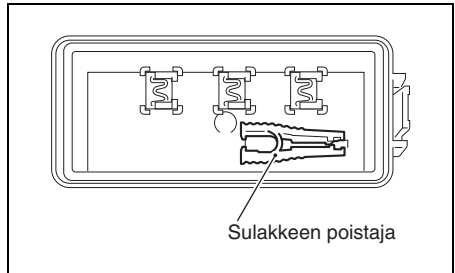

4. Irrota apuakkukaapelin sulake.

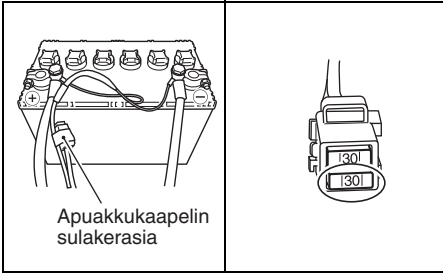

5. Tarkista sulake ja vaihda se tarvittaessa.

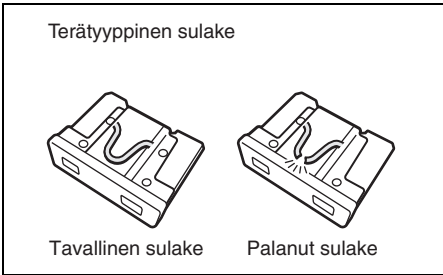
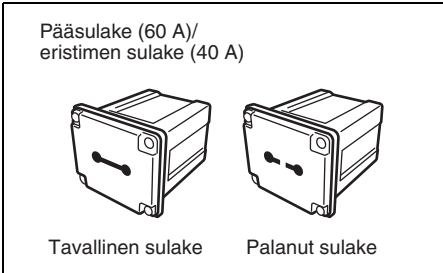

HUOMAA:

Jos sulake on palanut, yritä löytää mikä sen aiheuttaa ja korjaa asia. Jos aiheuttajaa ei saada selville, sulake saattaa palaa uudelleen.

HUOMAUTUS

Jos sulake palaa heti asennuksen jälkeen, sähköjärjestelmässä saattaa olla vakava vika.

Ota yhteys SUZUKI-veneilylaitteiden edustajaan.

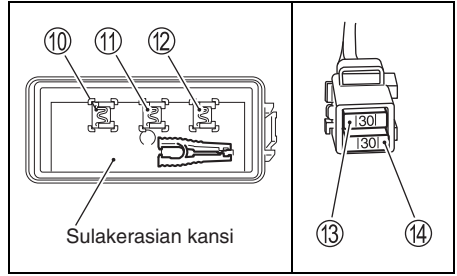
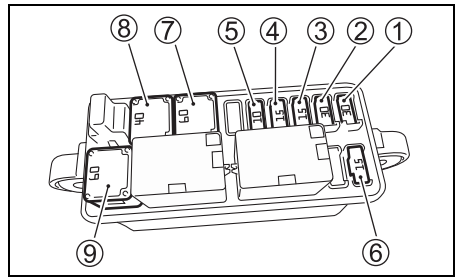

- ① Käynnistysmoottorin relesulatin: 30 A
- ② Sytytyskelan/injektorin/moottorin säätömoduulin/ korkeapaineisen polttoainepumpun sulake: 30 A
- ③ Kaasuläpän sulake: 15 A
- ④ Vaihteen käynnistys sulake: 15 A
- ⑤ PTT-kytkimen sulake: 10 A
- ⑥ Matalapaineisen polttoainepumpun sulake: 15 A
- ⑦ Pääsulake: 60 A
- ⑧ Eristimen valintasulake: 40 A
- ⑨ Varasulake: 60 A
- ⑩ Varasulake: 30 A
- ⑪ Varasulake: 15 A
- ⑫ Varasulake: 10 A
- ⑬ Varasulake: 30 A
- ⑭ Apuakkukaapelin sulake: 30 A

HUOMAA:

Varasulakkeet ⑩, ⑪ ja ⑫ sijaitsevat sulakerasian kannen takana.

VETEEN PUDONNUT MOOTTORI

Jos moottori on pudonnut vahingossa veteen, sille on välittömästi tehtävä erikoishuolto ruostumisen estämiseksi. Jos mahdollista, huollata moottori valtuutetun jälleenmyyjän huollossa. Mikäli välitön huolto ei ole mahdollista, suojele moottori tekemällä seuraavat toimenpiteet. Jos moottori on vahingossa pudonnut veteen, tee seuraavat toimenpiteet:

1. Nosta moottori pois vedestä mahdollisimman nopeasti.
2. Irrota moottorin suojus ja pese moottori kauttaaltaan puhtaalla vedellä suolan, mudan ja merilevän poistamiseksi.
3. Irrota sytytystulpat. Valuta vesi sylinteristä sytytystulppien reikien kautta kääntämällä vauhtipyörää käsin useita kertoja.
4. Katso näkykö moottoriöljyssä vettä. Jos vettä näkyy, irrota öljyn tyhjennystulppa ja valuta öljy pois. Kiristä öljyn tyhjennystulppa valituksen jälkeen.
5. Tyhjennä polttoainelinjasto ja kaikki suodattimet.

VAROITUS

Polttoaine on erittäin herkästi syttyvää ja myrkyllistä. Se saattaa aiheuttaa tulipalon ja olla vahingollista ihmiselle ja lemmikkieläimille.

Pidä kipinät ja avotuli poissa polttoaineen läheisyydestä. Hävitä tarpeettomaksi käynyt polttoaine oikein.

6. Kaada moottoriin moottoriöljyä sytytystulppien reikien kautta. Käännä vauhtipyörää käsin useita kertoja niin, että öljy peittää moottorin sisäosien pinnat. Älä käytä sähkökäynnistintä, sillä se voi taivuttaa kiertokankia.

HUOMAUTUS

Moottori voi vahingoittua pahasti, jos sen ryntäyttämistä jatketaan vaikka esiintyy kitkaa tai vastustusta.

Jos kitkaa ja vastustusta esiintyy ryntäytettäessä moottoria, lopeta heti äläkä yritä käynnistää moottoria ennen kuin se on tarkistettu tai korjattu.

7. Tarkastuta moottori mahdollisimman pian valtuutetulla Suzuki Marine -jälleenmyyjällä.

HUOMAUTUS

Jos polttoaineeseen pääsee vettä, moottori saattaa vahingoittua.

Jos veneen polttoainesäiliön täyttöaukko ja ilmaruuvi ovat olleet veden alla, varmista, että polttoaineeseen ei ole päässyt vettä.

TEKNISET TIEDOT

| Kohta | DF300B DF300BMD | DF325A | DF350A DF350AMD |
|--------------------------------------|--|----------------------|---|
| Moottorityyppi | 4 tahti | | |
| Sylinterien lukumäärä | 6 | | |
| Sylinterin halkaisija ja iskunpituus | 98,0 × 97,0 mm | | |
| Iskutilavuus | 4390 cm ³ | | |
| Teho | 220,7 kW (300 PS) | 239,0 kW (325 PS) | 257,4 kW (350 PS) |
| Kierroslukualue täydellä kaasulla | 5300 – 6300 kierr./min. (min ⁻¹) | | 5700 – 6300 kierr./min. (min ⁻¹) |
| Tyhjäkäyntinopeus (vapaalla) | 600 ± 50 kierr./min. (min ⁻¹) | | |
| Sytytysjärjestelmä | Täysin transistoroitu | | |
| Moottorin voitelujärjestelmä | Pyöröpumppupaineen voitelu | | |
| Moottorin öljytilavuus | 8,0 L | | |
| Vaihteistoöljyn määrä | 2,8 L | | |
| Sytytystulppa | NGK ILZKR7D8 | | |
| Sytytystulpan käskiväli | Standardi: 0,7 – 0,8 mm Käyttöraja: 1,0 mm | | |
| Nokan vällys | IN. : 0,23 – 0,27 mm EX.: 0,33 – 0,37 mm | | |
| Polttoainetyyppi | Alkoholiton liijytön bensiini | | |
| Polttoaineen minimioktaaniluku | 87 Pumppu ((R+M)/2-menetelmä) 91 (Tutkimustapa) | | 89 Pumppu ((R+M)/2-mene- telmä) 94 (Tutkimus- tapa) |

Tehomerkinnot NMMA-toimintojen mukaisesti.

TIETOJA EY-DIREKTIIVISTÄ

(Euroopan maille)

Äänenpaineen taso

| Säännös | Äänenpaineen tason raja |
|----------------|-------------------------|
| 2013 / 53 / EU | 75 dB(A) |

Äänenpaineen tason mittaus perustuu standardille EN ISO 14509-1:2018.

KULUTTAJATIEDOT (POHJOIS-AMERIKKA)

KÄY VENEILYTURVALLISUUSKURSSI

Osaava veneilijä nauttii veneilystä enemmän ja osaa toimia vesillä turvallisesti. Suosittelemme, että käytä veneilyturvallisuuksia käsittelevän kurssin.

Yhdysvaltojen rannikkovartioston vapaaehtoisorganisaatio, U.S. Power Squadron ja monet Yhdysvaltojen punaisen ristin osastot järjestävät kurseja, joilla käydään läpi pakolliset ja suositellut pienveneiden varusteet ja opastetaan turvalliseen veneilyyn. Voit kysyä oman alueesi kurseista maksuttomasta palvelunumerosta 1-800-336-BOAT (2628).

Osavaltiosi veneilystä vastaava virasto ja Suzuki Marine -jälleenmyyjäsi antavat lisätietoja veneilyturvallisuudesta ja -määräyksistä. Voit myös soittaa Yhdysvaltojen rannikkovartioston maksuttomaan veneilyturvallisuusnumeroon 1-800-368-5647.

PÄÄSTÖIHIN LIITTYVÄT ASENNUSOHJEET

Aluksessa käytettävien polttoainelinjojen ja polttoainesäiliöiden on täytettävä liittovaltion lainsäädännön vaatimukset (40 CFR 1045.112 ja 40 CFR 1060).

Jos asennat moottorin siten, että moottorin päästöjenvalvontatietokilpeä on vaikea lukea moottorin tavanomaisen huollon aikana, sinun on kiinnitettävä alukseen kaksoiskappale 40 CFR 1068.105:ssä kuvatulla tavalla.

Näiden ohjeiden noudattamatta jättäminen asennettaessa sertifioidua moottoria alukseen rikkoo liittovaltion lakia (40 CFR 1068.105(b)), ja siitä voidaan määrätä sakkoja tai muita Clean Air Act -laissa kuvattuja seuraamuksia.

PÄÄSTÖNHALLINTATIEDOT

HUOMAUTUS

DF300B/300BMD/325A

- TÄMÄ MOOTTORI ON SERTIFIOITU KÄYTETTÄVÄKSI VÄHINTÄÄN 87-OKTAANISELLA (LASKENTATAPA (R+M)/2) LYIJYTTÖMÄLLÄ BENSIINILLÄ.
- PAKOKAASUJEN PÄÄSTÖNHALLINTAJÄRJESTELMÄ:
ECM, MFI

DF350A/350AMD

- TÄMÄ MOOTTORI ON SERTIFIOITU KÄYTETTÄVÄKSI VÄHINTÄÄN 89-OKTAANISELLA (LASKENTATAPA (R+M)/2) LYIJYTTÖMÄLLÄ BENSIINILLÄ.
- PAKOKAASUJEN PÄÄSTÖNHALLINTAJÄRJESTELMÄ:
ECM, MFI

TARKASTUS JA HUOLTO

PÄÄSTÖNHALLINTALAITTEET JA -JÄRJESTELMÄT SAA HUOLTTAA, VAIHTAA TAI KORJATA KUKA TAHANSA KIPINÄSYTYTEISTEN VENEMOOTTOREIDEN KORJAUSLIKE TAI KORJAAJA KÄYTTÄMÄLLÄ MITÄ TAHANSA OSAA, JOLLA ON CLEAN AIR ACT -LAIN OSION 207 (a) (2) MUKAINEN HYVÄKSYNTÄ.

TAKUUT (Yhdysvalloissa)

Perämoottorisi takuut on selitetty erillisessä rajoitetun takuun vihkosessa, joka annetaan sinulle myyntihetkellä. Lue tämä vihkonen huolellisesti, jotta ymmärrät oikeutesi ja velvollisuutesi.

DF300B
DF325A
DF350A
DF300BMD
DF350AMD

INSTRUCTIEBOEKJE

NL

BELANGRIJK

▲ WAARSCHUWING/▲ VOORZICHTIG/ LET OPI/AANWIJZING

Lees deze handleiding aandachtig door en volg de instructies zorgvuldig op. Belangrijke informatie wordt benadrukt aan de hand van het symbool ▲ en de woorden **WAARSCHUWING**, **VOORZICHTIG**, **LET OP** en **AANWIJZING**. Besteed extra aandacht aan passages die voorafgegaan worden door één van de bovenstaande woorden.

▲ WAARSCHUWING

Geeft een potentieel gevaarlijke situatie aan die kan resulteren in ernstig of fataal letsel.

▲ VOORZICHTIG

Geeft een potentieel gevaarlijke situatie aan die kan resulteren in min of meer ernstig letsel.

LET OP

Geeft een potentieel gevaarlijke situatie aan die kan resulteren in beschadiging van de motor of de boot.

AANWIJZING:

Geeft belangrijke informatie om onderhoud te vergemakkelijken of instructies te verduidelijken.



Dit symbool, dat op diverse plaatsen op uw Suzuki product staat aangegeven, dient om u te attenderen op belangrijke informatie in de gebruikshandleiding.

INFORMATIE OVER HET INLOPEN VAN UW BUITENBOORDMOTOR

De eerste 10 uur zijn de belangrijkste in de levensduur van uw motor. Een goede werking tijdens deze inlooperperiode is essentieel om een maximale levensduur en prestaties te garanderen.

Raadpleeg het hoofdstuk INLOPEN in deze handleiding voor specifieke aanbevelingen voor het inlopen.

BELANGRIJKE AANWIJZING VOOR DE EIGENAAR

▲ WAARSCHUWING

Neem altijd de vereiste voorzorgsmaatregelen om ernstig of fataal letsel voor u en uw passagiers te voorkomen.

- Voordat u de buitenboordmotor de eerste maal gebruikt, dient u dit instructieboekje zorgvuldig door te lezen. Zorg dat u op de hoogte bent van alle voorzieningen van de buitenboordmotor en de veiligheids- en onderhoudsvoorschriften.
- Inspecteer de boot en de motor vóór elke tocht. Zie het hoofdstuk **CONTROLE VÓÓR HET VAREN** voor belangrijke punten.
- Zorg dat u volledig vertrouwd bent met alle gebruiks- en vaareigenschappen van uw boot en motor. Vaar met een gematigde snelheid totdat u het gebruik van de boot en de motor goed beheerst. Vaar niet met maximaal vermogen voordat u alle eigenschappen kent en volledig onder controle hebt.
- Zorg dat er veiligheids- en nooduitrusting in uw boot aanwezig is. De belangrijkste uitrusting is: drijfbanden voor alle opvarenden (plus een uitgooibare boei in elke boot van langer dan 5 meter), brandblusser, voorziening voor noodgeluidssignalen en zichtbare noodsignalen, anker, lenspomp, emmer, kompas, noodstartkoord, extra brandstof en olie, ehbo-does, zaklantaarn, eten en water, spiegel, roeispanen, gereedschapset en transistorradio. Zorg dat u de vereiste uitrusting voor uw tocht hebt voordat u vertrekt.
- U mag de motor niet starten of stationair laten draaien in een afgesloten ruimte of op een andere plaats waar er geen of weinig ventilatie is. De uitlaatgassen bevatten koolmonoxide, een kleurloos en reukloos gas dat dood door verstikking, of ernstig letsel kan veroorzaken.
- Neem de tijd om uw passagiers uit te leggen hoe de boot werkt, wat er in een noodgeval moet worden gedaan en hoe de veiligheids- en nooduitrusting moet worden gebruikt.
- Pak niet de motorafdekking of andere onderdelen van de buitenboordmotor vast wanneer u in of uit de boot stapt.

- Zorg dat iedereen aan boord een reddingsvest draagt.
- Vaar niet met de boot wanneer u onder invloed bent van alcohol of drugs.
- Verdeel alle gewicht gelijk over de boot.
- Laat alle voorgeschreven onderhoudsbeurten uitvoeren. Raadpleeg indien nodig uw officiële Suzuki Marine dealer.
- Breng geen modificaties aan en verwijder ook geen standaarduitrusting van de buitenboordmotor. Dit kan de buitenboordmotor onveilig maken.
- Leer alle vereiste navigatieregels en neem deze in acht.
- Zorg dat u op de hoogte bent van de weersvoorspellingen. Ga niet varen bij onzekere weersomstandigheden.
- Ga zorgvuldig te werk bij de aanschaf van vervangingsonderdelen of accessoires. Suzuki raadt u aan uitsluitend originele Suzuki vervangingsonderdelen/accessoires of gelijkwaardige onderdelen te gebruiken. Gebruik van vervangingsonderdelen of accessoires van inferieure kwaliteit kan resulteren in een onveilige werking.
- Verwijder nooit het vliegwieldeksel (behalve voor de noodstart).

AANWIJZING:

Wanneer de antenne van een radio-transceiver of navigatie-apparatuur te dicht in de buurt van de motorafdekking wordt gemonteerd, kan dit elektrische ruisinterferentie veroorzaken. Suzuki raadt u aan de antenne ten minste 1 meter uit de buurt van de motorafdekking te monteren.

Dit instructieboekje dient te worden beschouwd als een onderdeel van de buitenboordmotor en moet bij verkoop samen met de buitenboordmotor aan de nieuwe eigenaar worden overhandigd. Lees dit instructieboekje zorgvuldig door voordat u uw nieuwe Suzuki buitenboordmotor gebruikt en bewaar het boekje voor naslag in de toekomst. Dit boekje bevat belangrijke informatie over de veiligheid, de bediening en het onderhoud.

VOORWOORD

Voor alle regio's

Hartelijk dank dat u voor een buitenboordmotor van Suzuki hebt gekozen. Lees deze handleiding zorgvuldig door en bekijk ze van tijd tot tijd opnieuw. Ze bevat belangrijke informatie over veiligheid, bediening en onderhoud.

Een goed begrip van de informatie in deze handleiding zal u helpen veilig en comfortabel te varen.

Alle informatie in deze handleiding is gebaseerd op de meest recente productinformatie die beschikbaar was op het moment van publicatie. Door verbeteringen of andere wijzigingen kunnen er verschillen zijn tussen deze handleiding en uw buitenboordmotor. Suzuki behoudt zich het recht voor om te allen tijde, zonder voorafgaande kennisgeving en zonder enige verplichting dezelfde of soortgelijke wijzigingen aan te brengen aan een eerder gebouwde of verkochte buitenboordmotor.

Deze handleiding kan modellen bevatten die in uw land niet worden verkocht.

Neem contact op met uw officiële Suzuki Marine dealer voor de beschikbare modellen.

Voor de VS

De juiste zorg en het juiste onderhoud die uw buitenboordmotor nodig heeft, worden in deze handleiding beschreven.

Door deze instructies te volgen verzekert u zich van een lang en probleemloos gebruik van uw buitenboordmotor. Deze buitenboordmotor voldoet aan de emissievoorschriften van het Amerikaanse Environmental Protection Agency die gelden voor nieuwe buitenboordmotoren. Het juiste onderhoud van de motoronderdelen is noodzakelijk om deze buitenboordmotor te laten voldoen aan de EPA-voorschriften.

Volg daarom de onderhoudsinstructies nauwkeurig op om de naleving van de emissievoorschriften te waarborgen.

Uw Suzuki dealer heeft ervaren technici die zijn opgeleid om u en uw buitenboordmotor de best mogelijke service te verlenen met de juiste gereedschappen en apparatuur.

BEHOUD DE NATUUR

Bescherm en behoud uw vaarwateren en de toegang tot het land. Vervuil het water of het land nooit met olie, gas of andere schadelijke producten. Zorg er bijvoorbeeld voor dat u gebruikte staartstukolie op de juiste manier afvoert na een vervanging van de staartstukolie. Denk er ook aan om geen afval achter te laten. Met een beetje inspanning kunt u nog vele jaren van onze vaarwateren genieten.

Suzuki Motor Corporation gelooft in het behoud en de bescherming van de natuurlijke hulpbronnen van de aarde.

Daarom moedigen we iedere eigenaar van een buitenboordmotor aan om gebruikte olie en accu's te recyclen, in te ruilen of op de juiste wijze af te voeren.

INHOUD

| | |
|---|-----------|
| PLAATS VAN HET IDENTIFICATIENUMMER | 7 |
| BRANDSTOF EN OLIE | 7 |
| BENZINE | 7 |
| MOTOROLIE | 9 |
| STAARTSTUKOLIE | 9 |
| PLAATS VAN DE VEILIGHEIDSLABELS | 10 |
| PLAATS VAN DE ONDERDELEN ... | 11 |
| OPTIONELE ONDERDELEN | 15 |
| AFSTANDBEDIENING | 17 |
| CONTACTSCHAKELAAR | 19 |
| MOTORSCHAKELAAR | 19 |
| NOODSTOPSCHAKELAAR | 19 |
| SUZUKI SLEUTELVRIJ STARTSYSTEEM | 20 |
| MULTIFUNCTIONELE METER | 20 |
| BEDIENINGSPANEEL | 21 |
| SPIITMOND | 21 |
| WAARSCHUWINGS-SYSTEEM | 22 |
| CONTROLE VAN WAARSCHUWINGSLAMPJES | 22 |
| TOERENTALBEGRENTING | 22 |
| WAARSCHUWINGSSYSTEEM OLIEDRUK | 23 |
| WAARSCHUWINGSSYSTEEM KOELING | 24 |
| CHECK THERMOSTAAT ALARMSYSTEEM | 25 |
| WAARSCHUWINGSSYSTEEM ACCUSPANNING | 25 |
| WAARSCHUWINGSSYSTEEM VOOR DE ELEKTRONISCHE GASKLEP- EN SCHAKELREGELING | 26 |
| WAARSCHUWINGSSYSTEEM VOOR DE COMMUNICATIE MET DE REGELEENHEID | 26 |
| WAARSCHUWINGSSYSTEEM VOOR HET 2DE BESTURINGSSTATION | 26 |
| WAARSCHUWINGSSYSTEEM VOOR HET GASKLEPSYSTEEM | 26 |
| WAARSCHUWINGSSYSTEEM VOOR DE SCHAKELREGELING | 27 |

| | | | |
|---|----|--------------------------------|----|
| WAARSCHUWINGSSYSTEEM VOOR DE METERCOMMUNICATIE..... | 27 | MOTORKAPVERWIJDERING | 41 |
| STATIONINSTELLING | | CONTROLE VOOR HET VAREN | 42 |
| WAARSCHUWINGSSYSTEEM | | INLOOPPERIODE | 44 |
| TROLL-MODUS | 27 | BEDIENING | 45 |
| WAARSCHUWINGSSYSTEEM | | VÓÓR HET STARTEN VAN DE | |
| TROLL-CONDITIE | 28 | MOTOR | 45 |
| WAARSCHUWINGSSYSTEEM | | MOTOR STARTEN | 46 |
| TROLL-SYSTEEM | 28 | SCHAKEL- EN | |
| DIAGNOSESYSTEEM | 28 | SNELHEIDSREGELING | 48 |
| WAARSCHUWINGS-SYSTEEM | | MOTOR UITZETTEN..... | 50 |
| “OLIE VERVERSEN” | 29 | AFMEREN | 51 |
| WERKING WAARSCHUWINGSSY- | | GEBRUIK VAN DE TROLFUNCTIE ... | 51 |
| STEEM “OLIE VERVERSEN” | 29 | VAREN IN ONDIEP WATER..... | 53 |
| ACTIVEREN VAN HET SYSTEEM..... | 29 | VAREN IN ZOUT WATER..... | 53 |
| RESETTEN..... | 29 | VAREN BIJ EEN TEMPERATUUR | |
| MOTORAFSLAG- | | ONDER NUL | 53 |
| WAARSCHUWINGS-SYSTEEM | 31 | VOORZORGSMAATREGELEN | |
| WAARSCHUWINGSSYSTEEM | | VOOR HET GEBRUIK VAN | |
| VOOR WATER IN DE | | MEERDERE MOTOREN | 54 |
| BRANDSTOF | 31 | AANPASSINGEN | 54 |
| INSTALLATIE VAN DE MOTOR..... | 31 | AFSTELLING VAN DE | |
| PLAATSEN VAN DE ACCU | 32 | TRIMHOEK..... | 54 |
| VEREISTEN VOOR DE ACCU | 32 | AFSTELLEN VAN DE | |
| PLAATSEN VAN DE ACCU | 32 | BEDIENINGSHENDEL..... | 56 |
| SUBACCUKABEL | 33 | AFSTELLEN VAN STATIONAIR | |
| DUBBEL ACCULAADSYSTEEM | | TOERENTAL..... | 56 |
| (OPTIONEEL)..... | 33 | AFSTELLEN VAN BEVESTIGING | |
| GEBRUIK VAN ELEKTRISCHE | | AFDEKKAP MOTOR | 56 |
| ACCESSOIRES | 34 | VERWIJDEREN EN TRANSPORT | |
| KIEZEN, MONTEREN EN | | VAN DE MOTOR | 57 |
| VERWIJDEREN VAN DE | | VERWIJDEREN VAN DE MOTOR | 57 |
| SCHROEF..... | 34 | TRANSPORTEREN VAN DE | |
| KEUZE VAN DE SCHROEF | 34 | MOTOR | 57 |
| MONTEREN EN VERWIJDEREN | | TRANSPORT | 59 |
| VAN DE SCHROEF..... | 35 | MODEL MET GEÏNTEGREERDE | |
| WERKING VAN HET | | STUURINRICHTING | 59 |
| KANTELSYSTEEM..... | 37 | CONTROLE EN ONDERHOUD | 60 |
| ELEKTRISCHE TRIM- EN | | ONDERHOUDSSHEMA | 60 |
| KANTELVERSTELLING | 37 | TABEL MET | |
| KANTELBEGRENZING | 38 | ONDERHOUDSSHEMA | 61 |
| INSTELLEN VAN DE BOVENSTE | | GEREEDSCHAPSSET..... | 62 |
| KANTELGRENS | 38 | BOUGIE..... | 62 |
| KANTELEN MET DE HAND | 40 | BRANDSTOF- EN | |
| HEVEL VOOR DE | | VENTILATIESLANG | 65 |
| KANTELVERGRENDELING..... | 40 | MOTOROLIE | 65 |
| BEDIENING HENDEL | | STAARTSTUKOLIE | 67 |
| MOTORKAP | 41 | LAGEDRUK BRANDSTOFFILTER | 69 |

| | |
|--|----|
| SMEERSYSTEEM | 72 |
| CORROSIEPREVENTIE | 74 |
| ACCU | 76 |
| MOTOROLIEFILTER | 76 |
| SPOELEN VAN DE WATERKANALEN | 77 |
| OPSLAG | 78 |
| OPSLAG VAN DE MOTOR | 78 |
| OPSLAG VAN DE ACCU | 79 |
| IN GEBRUIK NEMEN NA OPSLAG | 79 |
| STORINGZOEKEN | 80 |
| WATERSCHADE | 83 |
| SPECIFICATIES | 84 |
| INFORMATIE BETREFFENDE DE EU-VOORSCHRIFTEN | 84 |
| CONSUMENTENINFORMATIE (VOOR NOORD-AMERIKA) | 85 |
| VOLG EEN CURSUS VAARVEILIGHEID | 85 |
| EMISSIEGERELATEERDE INSTALLATIE-INSTRUCTIES | 85 |
| INFORMATIE OVER EMISSIECONTROLE | 85 |
| GARANTIES (Voor de V.S.) | 85 |

PLAATS VAN HET IDENTIFICATIENUMMER

De model- en identificatienummers van uw buitenboordmotor zijn gestempeld op een plaatje dat aan de ophangsteun is bevestigd. Noteer deze nummers hieronder voor toekomstig gebruik. Het is belangrijk dat u deze nummers kent wanneer u een bestelling voor onderdelen plaatst of wanneer uw motor wordt gestolen.

Modelnummer:

Identificatienummer:

DF300B/325A/350A

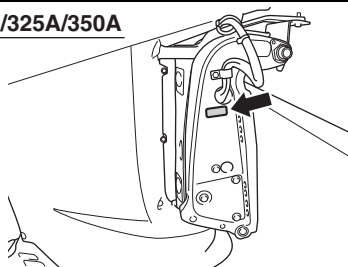

DF300BMD/350AMD

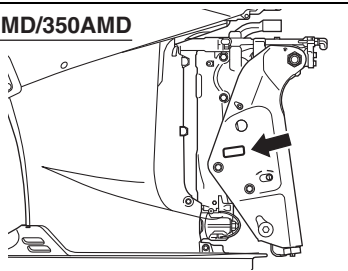

BRANDSTOF EN OLIE

BENZINE

▲ WAARSCHUWING

Benzine is uiterst ontvlambaar en giftig. Benzine kan brand veroorzaken en kan gevaarlijk zijn voor mensen en huisdieren.

Neem altijd de volgende voorzorgsmaatregelen bij het bijvullen van benzine:

- Het bijvullen van benzine mag uitsluitend door een volwassene worden gedaan.
- Als u een draagbare brandstoftank hebt, zet u de motor af en verwijder u de brandstoftank van de boot voordat u deze vult.
- Vul de brandstoftank niet helemaal tot de rand, want anders kan er brandstof uit de tank lopen wanneer deze uitzet als gevolg van verhitting door de zon.
- Weer voorzichtig dat u geen benzine morst. Als dit toch gebeurt, moet u het meteen opvegen.
- Rook niet en houd open vuur en vonken uit de buurt.

DF300B/300BMD/325A

Suzuki raadt u ten eerste aan waar mogelijk alcoholvrije loodvrije benzine te gebruiken met een minimaal pompoctaangetal van 87 ((R+M)/2-methode) of met een minimaal octaangetal van 91 (Research-methode).

DF350A/350AMD

Suzuki raadt u ten eerste aan waar mogelijk alcoholvrije loodvrije benzine te gebruiken met een minimaal pompoctaangetal van 89 ((R+M)/2-methode) of met een minimaal octaangetal van 94 (Research-methode).

Mengsels van loodvrije benzine en alcohol met een gelijkwaardig octaangehalte mogen echter worden gebruikt, mits het alcohol-/ethanolgehalte niet meer dan 10% bedraagt.

Voor Noord-Amerika

In sommige gebieden zijn alleen zuurstofhoudende brandstoffen beschikbaar.

Zuurstofhoudende brandstoffen die voldoen aan de minimale octaanvereisten en minder dan 10% ethanol bevatten, mogen in uw buitenboordmotor worden gebruikt zonder dat de beperkte garantie op nieuwe buitenboordmotoren in gevaar komt.

LET OP

Gebruik van loodhoudende benzine kan beschadiging van de motor veroorzaken. Gebruik van benzine van inferieure kwaliteit kan van invloed zijn op de prestatie en kan beschadiging van de motor en het brandstofsysteem veroorzaken.

Gebruik uitsluitend loodvrije benzine. Gebruik geen benzine met een lager octaangetal dan het aanbevolen getal, of benzine die verschaald is of verontreinigd met vuil/water enz.

AANWIJZING:

Geoxygeneerde brandstof is brandstof die zuurstofdragende toevoegingen bevat zoals alcohol.

Suzuki adviseert de montage van een brandstoffilter met waterafscheider tussen de brandstoftank(s) van de boot en de buitenboordmotor(en). Dergelijke brandstoffilters helpen te voorkomen dat water dat eventueel in de brandstoftank aanwezig is, terechtkomt in het elektronisch brandstofinspuitsysteem van de motor. Water in de brandstof kan leiden tot slechtere prestaties van de motor en kan tevens resulteren in schade aan de onderdelen van het elektronisch brandstofinspuitsysteem.

Uw officiële Suzuki-dealer kan u informeren over brandstoffilters met waterafscidders en de montage daarvan.

Benzine/ethanol-mengsels

Voor alle landen

Mengsels van loodvrije benzine en ethanol (graanalcohol), ook bekend als "GASOHOL", zijn in sommige gebieden verkrijgbaar. Deze mengsels mogen ook in uw buitenboordmotor worden gebruikt, mits ze niet meer dan 10% ethanol bevatten. Zorg ervoor dat het gebruikte benzine-ethanol mengsel een octaangetal heeft dat niet lager is dan het octaangetal aanbevolen voor benzine.

Voor Europese landen

Gebruik de aanbevolen benzine die voldoet aan de volgende specificaties.

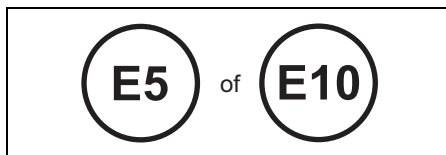

Vermelding van benzine/alcoholmengsels bij tankstations

In sommige landen zijn pompstations verplicht om bij verkoop van benzine/alcoholmengsels zowel het soort en het percentage alcohol als de toevoeging van belangrijke additieven te vermelden. Deze vermeldingen moeten u voldoende informatie geven over de toepasbaarheid voor uw buitenboordmotor. In sommige landen geldt deze verplichting echter niet. Overleg daarom in geval van twijfel met de pomphouder of brandstofleverancier.

AANWIJZING:

- **DF300B/300BMD/325A:**
Zorg ervoor dat alle benzine-/alcoholmengsels die u gebruikt een octaangetal hebben van ten minste 87 pompoctaan ((R+M)/2-methode) of ten minste 91 octaan (Research-methode).
DF350A/350AMD:
Zorg ervoor dat alle benzine-/alcoholmengsels die u gebruikt een octaangetal hebben van ten minste 89 pompoctaan ((R+M)/2-methode) of ten minste 94 octaan (Research-methode).
- Als u niet tevreden bent over de rijeigenschappen of het brandstofverbruik van uw buitenboordmotor wanneer u een mengsel van benzine en alcohol gebruikt, schakelt u best weer over op loodvrije benzine zonder alcohol.
- Als de motor pingelt, gebruik dan een ander merk, want er zijn verschillen tussen de merken.
- Loodvrije benzine verlengt de levensduur van de bougies.

LET OP

Benzine die langere tijd in de brandstoftank is, produceert vernis en gom wat de motor kan beschadigen.

Gebruik altijd verse benzine.

LET OP

Brandstof die alcohol bevat kan de lak beschadigen, wat niet onder de garantie valt van de Beperkte garantie voor een nieuwe buitenboordmotor.

Wees voorzichtig dat u tijdens het bijvullen van brandstof met alcohol geen brandstof morst. Als dit toch gebeurt, moet u het meteen opvegen.

MOTOROLIE

LET OP

Gebruik van motorolie van inferieure kwaliteit kan van invloed zijn op de prestatie en levensduur van de motor.

Suzuki adviseert dat u Suzuki Marine 4-Cycle Engine Oil (ECSTAR) of het equivalent daarvan gebruikt.

De kwaliteit van de motorolie draagt in aanzienlijke mate bij aan de prestaties en de levensduur van uw motor. Kies altijd motorolie van goede kwaliteit.

Suzuki beveelt het gebruik aan van SAE 10W-40 of 10W-30 SUZUKI MARINE 4-TAKT MOTOROLIE. Als er geen SUZUKI MARINE 4-TAKT MOTOROLIE verkrijgbaar is, kiest u dan een NMMA-gewaarmerkte FC-W olie of een goede kwaliteit 4-takt motorolie uit het volgend overzicht die geschikt is voor de gemiddelde temperaturen in uw woongebied.

| API-classificatie | SAE-viscositeitswaarde | |
|-------------------|------------------------|-----|
| SG of hoger | 10W-40 | |
| | 10W-30 | |
| TEMP. | °C | °F |
| | -20 | -4 |
| | -10 | 14 |
| | 0 | 32 |
| | 10 | 50 |
| | 20 | 68 |
| | 30 | 86 |
| | 40 | 104 |

AANWIJZING:

Bij erg koud weer (onder 5°C) gebruikt u SAE (of NMMA FC-W) 5W-30 voor gemakkelijk starten en een soepele werking.

STAARTSTUKOLIE

Suzuki beveelt het gebruik van SUZUKI OUTBOARD MOTOR GEAR OIL aan. Als deze niet verkrijgbaar is, kunt u SAE 90 hypoïde staartstukolie gebruiken met een classificatie van GL-5 onder het API-classificatiesysteem.

PLAATS VAN DE VEILIGHEIDSLABELS

Lees alle veiligheidslabels op uw buitenboordmotor en de brandstoftank en volg de instructies nauwkeurig. Raadpleeg uw dealer als u niet helemaal begrijpt wat er wordt bedoeld.

Laat de labels op de buitenboordmotor en de brandstoftank zitten. Verwijder ze onder geen beding.

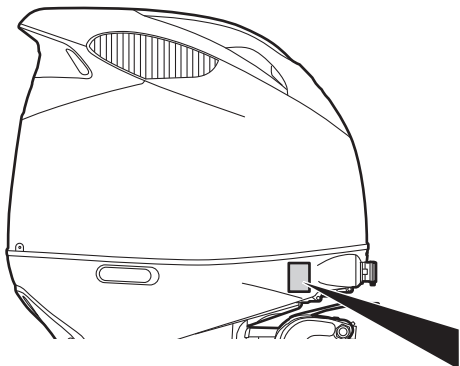

| ▲ WARNING | | AVERTISSEMENT | |
|---|--|---------------|--|
| | | | |
| <ul style="list-style-type: none">• Fuel can leak creating a fire hazard if you lay motor on its side. Drain fuel completely from vapor separator or carburetor before laying motor on its side.• See owner's manual for details. | | | |
| <hr/> | | | |
| <ul style="list-style-type: none">• Le carburant risque de fuir et de présenter un danger d'incendie si le moteur est placé sur le côté. Vidanger entièrement le carburant du séparateur de vapeurs ou du carburateur avant de procéder.• Pour plus de détail, voir le manuel du propriétaire. | | | |

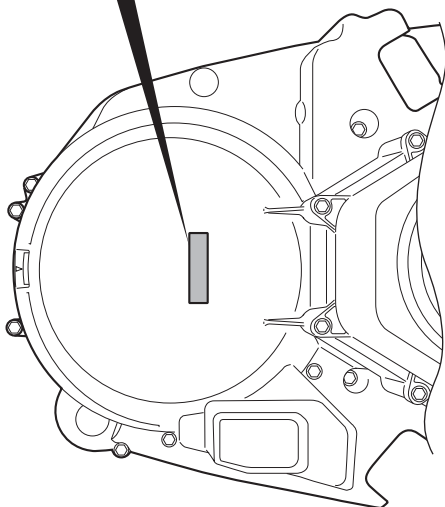
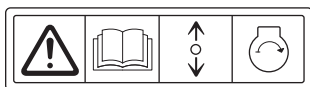

Betekenis van de symbolen op de labels
De symbolen betekenen het volgende;

: **Algemeen waarschuwingssymbool (Voorzichtig of Waarschuwing)**

: **Lees de handleiding zorgvuldig**

: **Bediening van afstandsbedieningshendel/schakelhendel – twee richtingen: Voorwaarts/Neutraal/Achterwaarts**

: **Motorstart**

: **Gevaar veroorzaakt door brand**

: **Gevaar veroorzaakt door de motor op de zijkant te leggen**

PLAATS VAN DE ONDERDELEN

DF300B/325A/350A

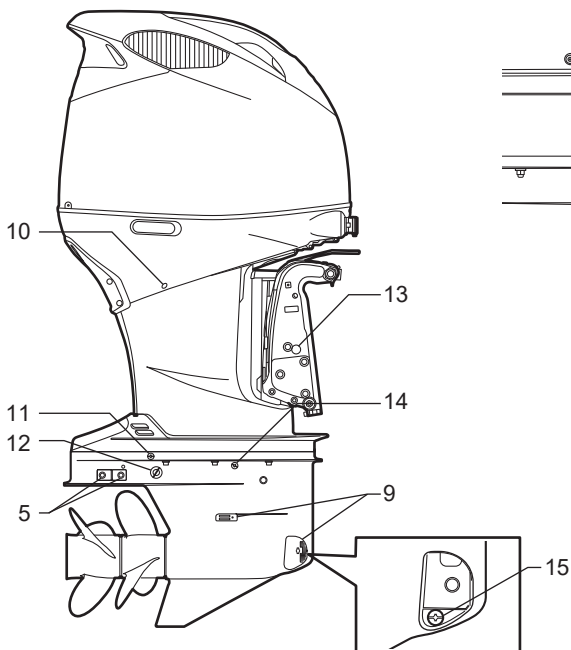
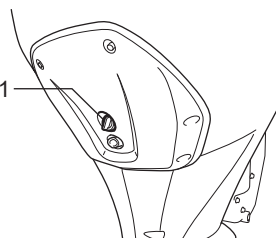
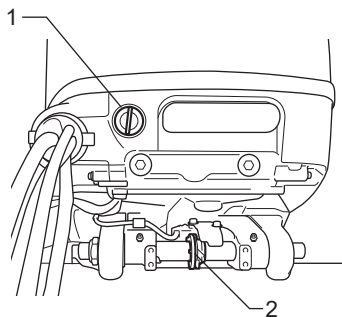
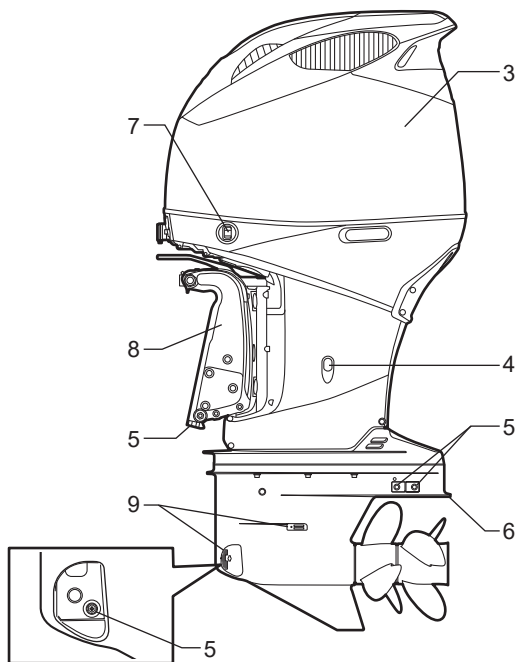

Hekbalk XX

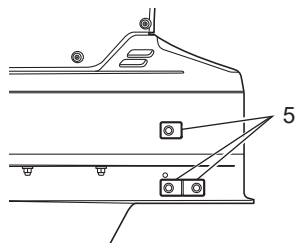

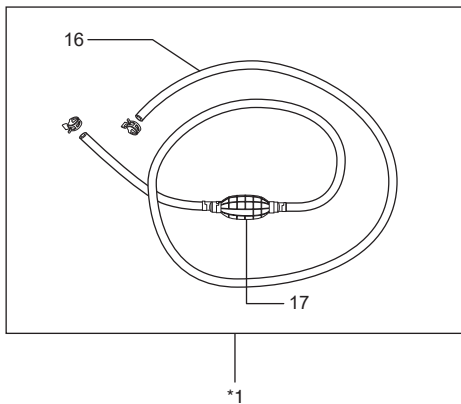

1. Spoelplug
2. Kantelbegrenzing
3. Afdekkap motor
4. Aftapplug motorolie
5. Anode
6. Anticavitatieplaat
7. Schakelaar elektrische trim-en kantelverstelling (ETK)
8. Ophangsteun
9. Waterinlaat
10. Controle-wateruitlaat
11. Plug voor afstelopening voor transmissieolie
12. Plug voor olieversing
13. Handmatige vrijzetschroef
14. Niveauplug staartstukolie
15. Aftapplug staartstukolie
16. Brandstofslang
17. Balgpomp

*1: Accessoires verschillen afhankelijk van specificaties.

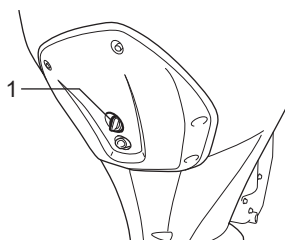
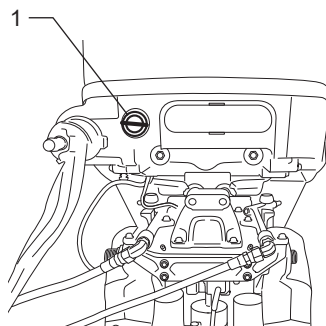
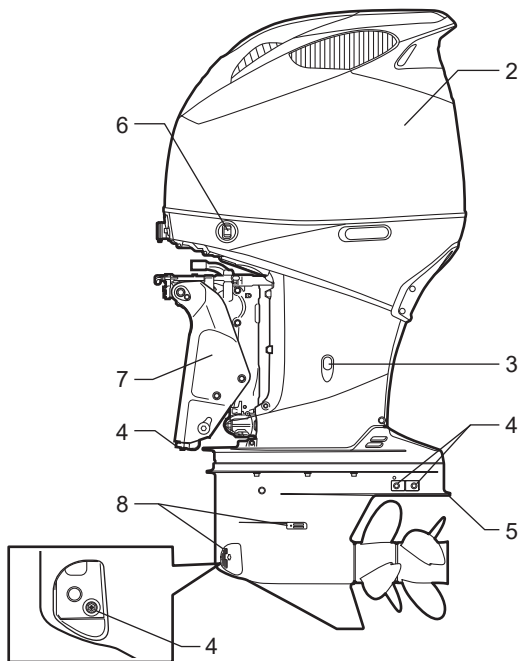

Hekbalk XX

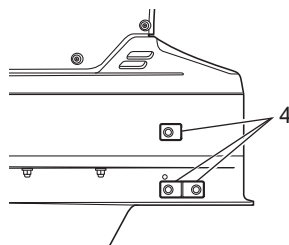
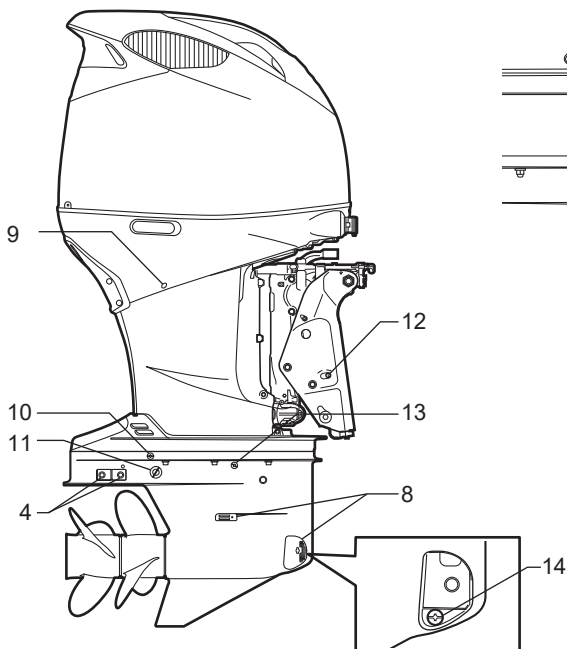

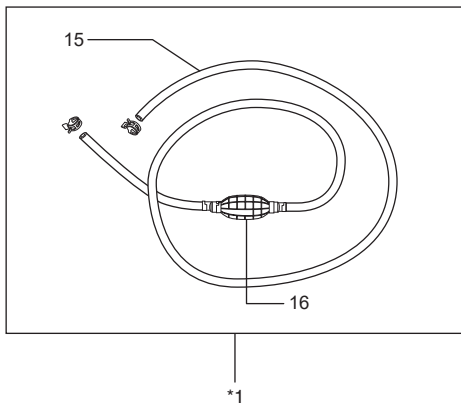

1. Spoelplug
2. Afdekkap motor
3. Aftapplug motorolie
4. Anode
5. Anticavitatieplaat
6. Schakelaar elektrische trim-en kantelverstelling (ETK)
7. Ophangsteun
8. Waterinlaat
9. Controle-wateruitlaat
10. Plug voor afstelopening voor transmissieolie
11. Plug voor olieverversing
12. Handmatige vrijzetschroef
13. Niveauplug staartstukolie
14. Aftapplug staartstukolie
15. Brandstofslang
16. Balgpomp

*1: Accessoires verschillen afhankelijk van specificaties.

OPTIONELE ONDERDELEN

De volgende onderdelen zijn verkrijgbaar bij de Suzuki Marine dealer.
Neem contact op met uw officiële Suzuki Marine dealer voor verdere informatie.

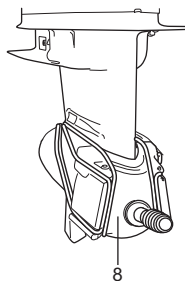
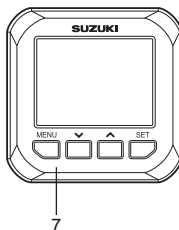
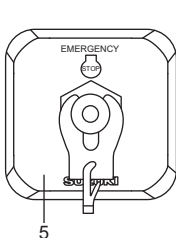
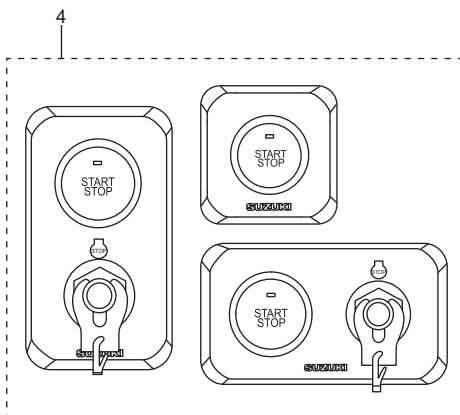
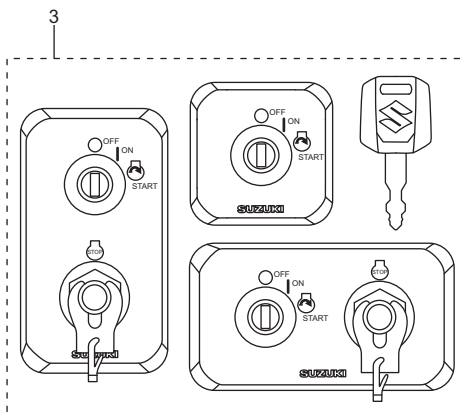
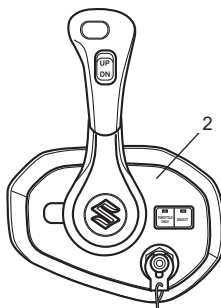
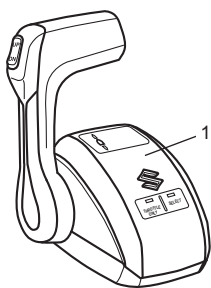

1. Afstandsbediening met topmontage
2. Afstandsbediening met verzonken montage
3. Contactschakelaarpaneel
4. Motorschakelaarpaneel
5. Noodstopshakelaarpaneel
6. Afstandsbediening
7. Multifunctionele meter
8. Spuitmond

Voor meerdere motoren

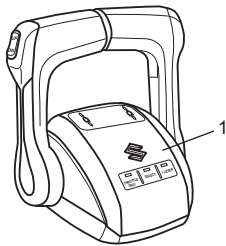

2

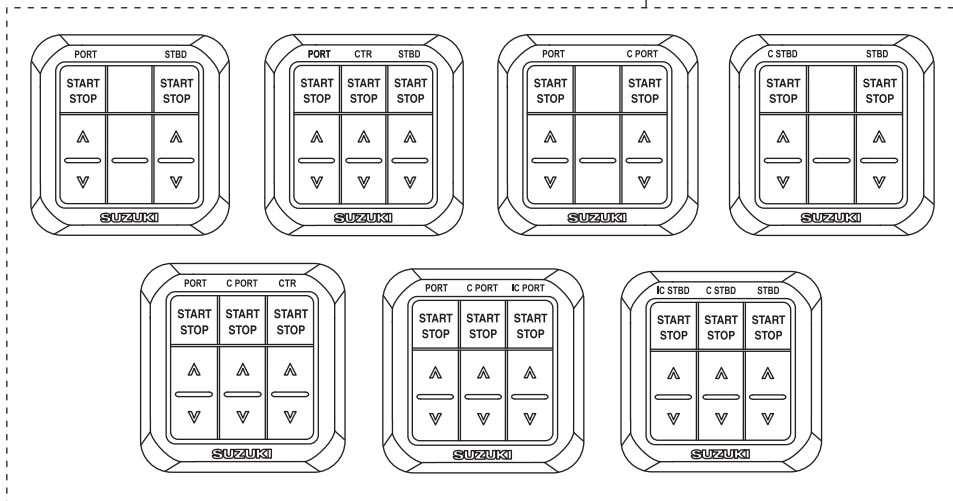

1. Afstandsbediening met dubbele topmontage
2. Bedieningspaneel/-panelen

AFSTANDSBDIENING

De afstandsbediening bedient de schakelhendel, de gashendel en de elektrische bediening op afstand.

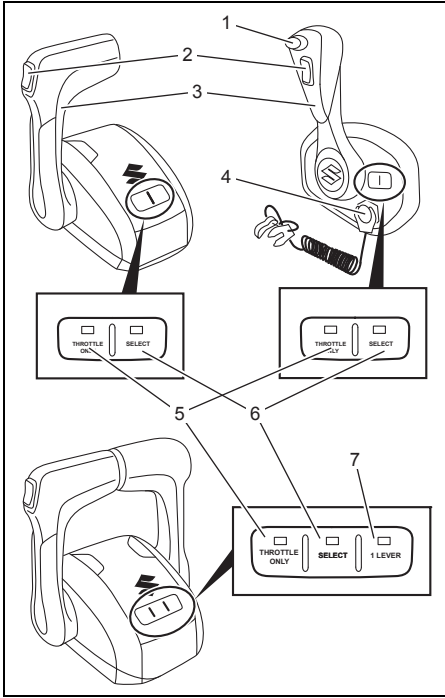

1. Schakelblokkeerknop
2. Schakelaar elektrische trim- en kantelverstelling (ETK)
3. Bedieningshendel
4. Noodstop-schakelaar
5. Alleen-gas-schakelaar
6. Besturingsstation-keuzeschakelaar
7. 1-hendelschakelaar

Schakelblokkeerknop

Door op de knop te drukken kan de motor schakelen.

De knop moet altijd worden ingedrukt wanneer u de bedieningshendel uit de neutrale stand beweegt.

Schakelaar elektrische trim- en kantelverstelling (ETK)

Zie het hoofdstuk WERKING VAN HET KANTELSYSTEEM in deze handleiding.

Bedieningshendel

Zie het hoofdstuk SCHAKEL- EN SNELHEIDSGEBIEDING in deze handleiding.

Noodstop-schakelaar

Zie het hoofdstuk NOODSTOP-SCHAKELAAR in deze handleiding.

Alleen-gas-schakelaar

Deze schakelaar houdt de schakelstand in neutraal, zodat de gasklep bediend kan worden zonder de schakelpositie te veranderen. Wanneer de schakelpositie in neutraal wordt gehouden, gaat het THROTTLE ONLY LED branden, en wanneer de schakelaar wordt vrijgegeven, gaat het THROTTLE ONLY LED uit.

De alleen-gas-schakelaar werkt uitsluitend wanneer de afstandsbedieningshendel in de neutraalstand staat.

AANWIJZING:

Als deze schakelaar wordt bediend terwijl de afstandsbedieningshendel in een andere stand dan de neutraalstand staat, zal het THROTTLE ONLY LED-lampje knipperen en klinkt tegelijkertijd de zoemer.

AANWIJZING:

- Bij keuze van de THROTTLE ONLY-stand blijft u de THROTTLE ONLY-schakelaar ingedrukt houden totdat de zoemer een korte pieptoon laat horen.
- Als de THROTTLE ONLY-stand niet kan worden geselecteerd, zet dan het systeem uit, wacht 20 seconden, en zet het systeem weer aan.
- Als de THROTTLE ONLY-stand dan nog niet kan worden gekozen, raadpleegt u dan uw bevoegde Suzuki Marine Dealer voor nader advies.

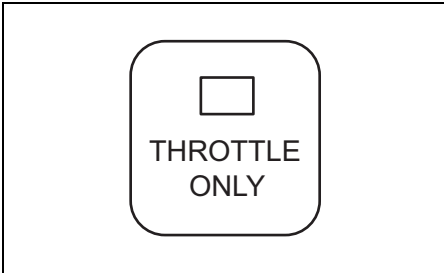

Besturingsstation-keuzeschakelaar

Hiermee schakelt u de besturing om tussen de besturingsstations bij boten die zijn uitgerust met meer dan een besturingsstation.

Bij indrukken van de keuzeschakelaar voor het kiezen van het station gaat het SELECT LED van het gekozen besturingsstation branden en dooft het SELECT LED bij het besturingsstation dat niet gekozen is.

De schakelaar werkt alleen wanneer de afstandsbedieningshendel bij het 1ste en 2de besturingsstation in de neutraalstand staat.

AANWIJZING:

- Wanneer het systeem wordt aangezet, wordt automatisch het 1ste besturingsstation geselecteerd.
- Als deze schakelaar wordt bediend terwijl de afstandsbedieningshendel in een andere stand dan de neutraalstand staat, knippert het SELECT LED en klinkt tegelijkertijd de zoemer.

AANWIJZING:

- Bij het indrukken van de SELECT-schakelaar voor de stationskeuze blijft u de SELECT-schakelaar ingedrukt houden totdat de zoemer een korte pieptoon laat horen.
- Als er niet van het 2de station naar het 1ste station kan worden overgeschakeld, zet dan het systeem uit, wacht 20 seconden, en zet het systeem weer aan.
- Als het station dan nog niet kan worden gekozen, raadpleegt u dan uw bevoegde Suzuki Marine Dealer voor nader advies.

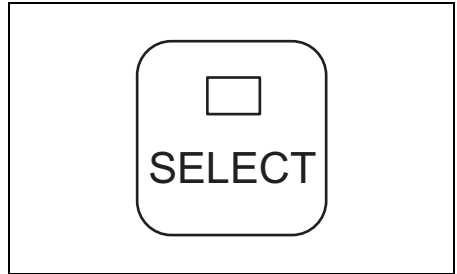

1-hendelschakelaar (alleen afstandsbediening met dubbele topmontage)

Met deze schakelaar kunnen alle motoren met de bakboordhendel worden bediend.

Wanneer alle motoren met de bakboordhendel kunnen worden bediend, gaat het 1 LEVER LED branden. Als de bakboord-motorgroep en de stuurboord-motorgroep elk met een hendel kunnen worden bediend, gaat het 1 LEVER LED uit.

De 1 LEVER-schakelaar werkt uitsluitend wanneer de gehele afstandsbedieningshendel in de neutraalstand staat.

AANWIJZING:

- Wanneer het systeem wordt aangezet, wordt de bedieningsmodus met 1 hendel automatisch geannuleerd.
- Als deze schakelaar wordt bediend met de afstandsbedieningshendel in een andere stand dan de neutraalstand, klinkt de zoemer.

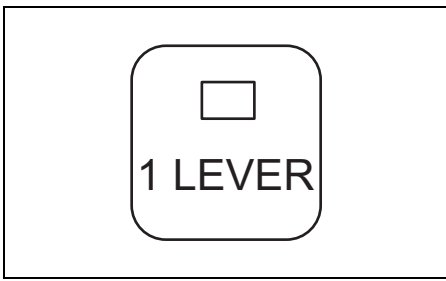

CONTACTSCHAKELAAR

Deze schakelaar is bedoeld voor het in- en uitschakelen van elektrische circuits en het starten/stoppen van de motor.

- Door het contactslot in de stand "ON" te draaien, worden de elektrische circuits ingeschakeld.
- Door het contactslot in de stand "START" te draaien, wordt de motor automatisch gestart.

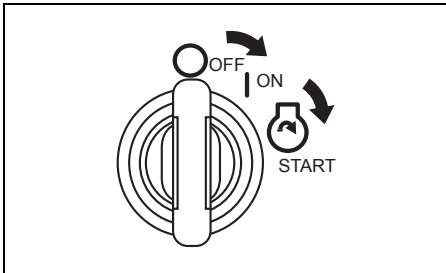

MOTORSCHAKELAAR

Deze schakelaar start en stopt de motor vanaf het 2e station.

- Een snelle druk op de schakelaar start en stopt alle motoren. (De zoemer klinkt één keer.)

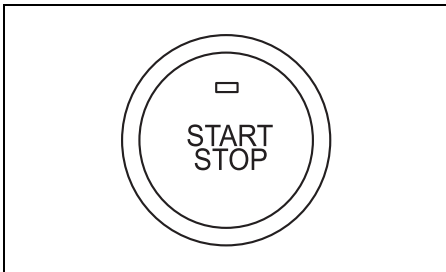

NOODSTOPSCHAKELAAR

Het koord van de noodstop-schakelaar moet aan uw pols of aan een geschikt kledingstuk zoals uw riem worden bevestigd.

Als de bestuurder uit de gebruiksstand gaat, komt het borgplaatje uit de schakelaar en stopt de motor.

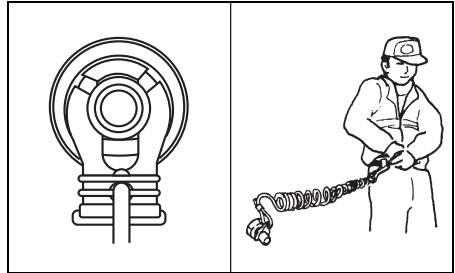

⚠ WAARSCHUWING

Als het koord van de noodstop-schakelaar niet goed is vastgemaakt of als niet de vereiste maatregelen zijn genomen om ervoor te zorgen dat de noodstop-schakelaar werkt zoals bedoeld, bestaat er kans op ernstig of fataal letsel voor de bestuurder en de andere opvarenden.

Neem altijd de volgende voorzorgsmaatregelen:

- Controleer of het koord van de noodstop-schakelaar stevig aan de pols of aan een geschikte plaats van de kleding (broekriem enz.) van de bestuurder is vastgemaakt.
- Controleer of er geen belemmeringen of beperkingen zijn voor het gebruik van de noodstop-schakelaar.
- Wees voorzichtig dat u niet aan het koord van de noodstop-schakelaar trekt of het borgplaatje lostrekt tijdens normaal gebruik. De motor zal anders plotseling stoppen waardoor de opvarenden door het wegvallen van de beweging naar voren onverwachts naar voren worden geslingerd.

SUZUKI SLEUTELVRIJ STARTSYSTEEM

Raadpleeg de "Bedieningshandleiding van het sleutelvrije startstelsel" die bij het product is geleverd.

AANWIJZING:

Het **SUZUKI SLEUTELVRIJ STARTSYSTEEM** is verkrijgbaar bij uw officiële Suzuki Marine dealer.

MULTIFUNCTIONELE METER

Deze meter is een multifunctionele meter die via digitale communicatie met de motor allerlei informatie toont.

De getoonde informatie omvat het motortoerental, de schakelstand, het brandstofpeil, het brandstofverbruik enz.

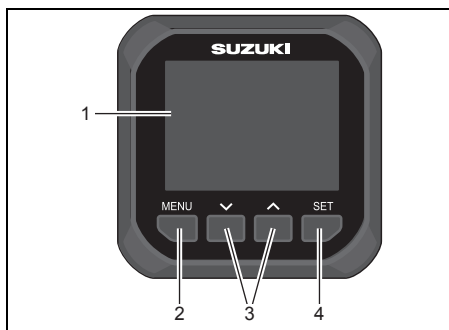

1. Meterscherm
2. Menu-toets
3. -toets
4. Insteltoets

AANWIJZING:

Bepaalde informatie kan niet worden getoond, afhankelijk van het model en de accessoires.

AANWIJZING:

Raadpleeg uw bevoegde Suzuki Marine Dealer voor het instellen van de multifunctionele meter.

AANWIJZING:

Raadpleeg de "BEDIENINGSHANDLEIDING VAN DE MULTIFUNCTIONELE METER SMG4" die bij de meter wordt geleverd voor verdere informatie over de juiste bediening van de multifunctionele meter.

AANWIJZING:

Gebruik de navigatiegegevens van deze meter *alleen als vingerwijzing*. Als er precieze navigatiegegevens vereist zijn, dient u daarbij tevens gebruik te maken van waterkaarten en/of nauwkeurige navigatie-instrumenten.

Alarm

De alarmen maken de gebruiker attent op een bedrijfstoestand die actie vereist. Als een alarm geactiveerd wordt, zal het meterscherm meteen het waarschuwingsbericht en het storingspictogram tonen.

Het waarschuwingsbericht verdwijnt wanneer u op een willekeurige toets van de meter drukt. Er blijft echter wel een storingspictogram oplichten totdat de oorzaak van de storing is verholpen. De alarmzoemer stopt ook pas wanneer de oorzaak van de storing is verholpen.

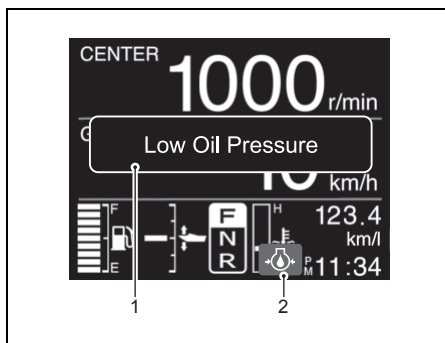

1. Waarschuwings-bericht
2. Storingspictogram

AANWIJZING:

Als een waarschuwingsmelding die niet in deze handleiding wordt beschreven op het meterscherm wordt weergegeven, neem dan contact op met uw officiële Suzuki Marine dealer.

BEDIENINGSPANEEL

Het bedieningspaneel maakt het starten/stoppen en de bediening van de trim- en kantelverstelling van individuele motoren mogelijk.

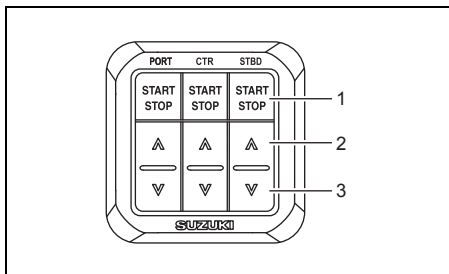

1. Start/stop-schakelaar
2. [▲]-schakelaar (OMHOOG)
3. [▼]-schakelaar (OMLAAG)

AANWIJZING:

- Gebruik op een boot met vier motoren het bedieningspaneel voor vier motoren (bakboord) en het bedieningspaneel voor vier motoren (stuurboord).
- Gebruik op een boot met vijf motoren het bedieningspaneel voor vijf motoren (bakboord) en het bedieningspaneel voor vijf motoren (stuurboord).
- Gebruik op een boot met zes motoren het bedieningspaneel voor zes motoren (bakboord) en het bedieningspaneel voor zes motoren (stuurboord).

Start/stopschakelaar

Met deze schakelaar wordt de motor gestart en gestopt.

De motor kan gestart worden wanneer de afstandsbedieningshendel in de neutraalstand staat.

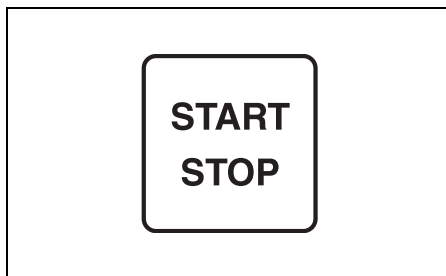

[▲] (OMHOOG) EN [▼] (OMLAAG)

Druk op deze schakelaars om de elektrische trim- en kantelfunctie te gebruiken. Om de motor omhoog te kantelen, drukt u op de [▲]-schakelaar. Om de motor omlaag te kantelen, drukt u op de [▼]-schakelaar.

AANWIJZING:

De schakelaars voor kanteling omhoog en omlaag kunnen niet worden geactiveerd wanneer het systeem uit staat.

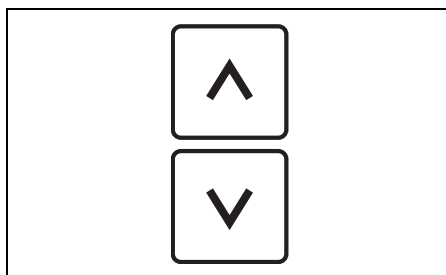

SPUITMOND

Raadpleeg de "Handleiding van de spuitmond" die bij de spuitmond wordt geleverd.

AANWIJZING:

De SPUITMOND is verkrijgbaar bij uw officiële Suzuki Marine dealer.

WAARSCHUWINGS-SYSTEEM

De waarschuwingssystemen zijn ontworpen om u op de hoogte te stellen van situaties die ernstige motorschade kunnen veroorzaken.

LET OP

Uw buitenboordmotor kan beschadigd raken als u op het waarschuwingssysteem wacht om u te attenderen op een defect dat kan optreden of om u attent te maken op noodzakelijk onderhoud.

Om beschadiging van uw buitenboordmotor te voorkomen, moet u deze regelmatig inspecteren en onderhouden.

LET OP

Wanneer u de buitenboordmotor blijft gebruiken terwijl het waarschuwingssysteem is geactiveerd, bestaat er kans op ernstige schade van uw buitenboordmotor.

Als het waarschuwingssysteem geactiveerd wordt terwijl u de buitenboordmotor gebruikt, moet u de buitenboordmotor zo spoedig mogelijk stoppen en het probleem verhelpen of een officiële Suzuki Marine dealer om hulp vragen.

CONTROLE VAN WAARSCHUWINGS-LAMPJES

Telkens wanneer de contactsleutel in de stand "ON" wordt gezet, klinkt de alarmzoemer gedurende drie seconden.

LET OP

Als het waarschuwingssysteem niet juist werkt, is het mogelijk dat u niet attent wordt gemaakt op een toestand die schade aan uw buitenboordmotor kan veroorzaken.

Als de zoemer geen geluid maakt wanneer de contactsleutel in de stand "ON" wordt gezet, kan de zoemer defect zijn of kan er een defect in het elektrisch systeem zijn. Raadpleeg in dat geval uw officiële Suzuki Marine dealer.

TOERENTALBEGRENZING

Het systeem begrenst het motortoerental als het maximum toerental gedurende meer dan 10 seconden overschreden wordt. Tevens verschijnt "Rev Limit" op het scherm.

AANWIJZING:

DF300BMD/350AMD:

Als het motortoerental plotseling verhoogd wordt wanneer de motor omhoog gekanteld wordt, kan het motortoerental ongeveer 3000 omw/min geregeld worden, waarbij "Rev Limit" op het scherm verschijnt.

Dit geval moet gereset worden door de gashendel in de stationaire stand te zetten.

Als u door blijft varen, wordt het motortoerental automatisch afgeregeld op ongeveer 3.000 omw/min en klinkt tegelijkertijd de zoemer. Dan verandert de schermaanduiding naar "Over Revolution".

Dit systeem moet worden teruggesteld door de gasklep ongeveer een seconde lang terug te zetten in de stationaire stand om de volledige normale motorwerking te herstellen.

LET OP

Als de toerentalbegrenzing geactiveerd wordt bij het voorgeschreven volgas en u zeker weet dat de speed van de schroef voldoende is en er geen factoren zijn zoals "over-trimming" of "ventilatie", kan er een probleem zijn met het waarschuwingssysteem zelf.

Neem contact op met een officiële Suzuki Marine dealer als de toerentalbegrenzing om onduidelijke reden wordt geactiveerd.

WAARSCHUWINGSSYSTEEM OLIEDRUK

Dit waarschuwingssysteem treedt in werking als de oliedruk te laag wordt.

Als dit systeem in werking treedt, worden "Low Oil Pressure" en een waarschuwingssalarmpictogram  op het scherm weergegeven en klinkt de zoemer. Als bovendien dit systeem in werking treedt bij 1.000 omw/min. of hoger, wordt het motortoerental automatisch teruggebracht tot ongeveer 1.000 omw/min.

Als u door blijft varen, stopt de motor automatisch 3 minuten na het begin van de bovengenoemde WAARSCHUWING-systeemactivering.

AANWIJZING:

Wanneer de motor automatisch stopt als gevolg van de werking van het WAARSCHUWING systeem, kan de motor opnieuw gestart worden.

Het WAARSCHUWING systeem zal echter weer geactiveerd worden totdat de oorzaak van de storing is verholpen.

Zet de motor uit zodra de omstandigheden dat toestaan als het lampje gaat branden.

Controleer het oliepeil en vul indien nodig olie bij. Raadpleeg uw officiële Suzuki-dealer als het oliepeil in orde is.

LET OP

De motor kan zwaar beschadigd raken als u enkel op het waarschuwingssysteem voor de oliedruk vertrouwd als aanwijzing voor het bijvullen van motorolie.

Controleer het motoroliepeil regelmatig en vul indien nodig olie bij.

LET OP

Gebruik van de motor terwijl het waarschuwingssysteem voor de oliedruk is geactiveerd, kan resulteren in ernstige beschadiging van de motor.

Als het waarschuwingssysteem voor de oliedruk wordt geactiveerd, moet u de motor zo spoedig mogelijk uitzetten en dan indien nodig motorolie bijvullen, of het probleem op andere wijze verholpen.

WAARSCHUWINGSSYSTEEM KOELING

Het systeem wordt geactiveerd als de motor te heet wordt.

AANWIJZING:

Het waarschuwingssysteem voor oververhitting kan geen hoge temperatuur in de verbrandingskamer waarnemen die bijvoorbeeld wordt veroorzaakt door een defect van het oliesysteem, gebruik van brandstof van slechte kwaliteit of gebruik van bougies met een verkeerde hittegraad.

Als dit systeem in werking treedt, worden "Overheat" en een waarschuwingssalarmpictogram "  " op het scherm weergegeven en klinkt de zoemer. Als bovendien dit systeem in werking treedt bij 2.000 omw/min. of hoger, wordt het motortoerental automatisch teruggebracht tot ongeveer 2.000 omw/min.

Als u door blijft varen, stopt de motor automatisch 3 minuten na het begin van de bovengenoemde WAARSCHUWING-systeemactivering.

AANWIJZING:

Wanneer de motor automatisch stopt als gevolg van de werking van het WAARSCHUWING systeem, kan de motor opnieuw gestart worden.

Het WAARSCHUWING systeem zal echter weer geactiveerd worden totdat de oorzaak van de storing is verholpen.

Als het waarschuwingssysteem voor oververhitting tijdens gebruik geactiveerd wordt, vermindert u meteen het toerental en controleert dan of er water uit de controle-wateruitlaat naar buiten stroomt. Als er geen water te zien is, volgt u de onderstaande procedure.

Als de toestand van het water en de wind het toelaat, zet u de motor af, kantelt de motor vervolgens uit het water en verwijdert dan verontreinigingen zoals zeewier, plastic zakken of zand dat een verstopping van de waterinlaten heeft veroorzaakt.

Laat de motor daarna weer in het water zakken, controleer of de waterinlaten onder water zijn en start de motor opnieuw.

Controleer (A) of er water uit de controle-wateruitlaat komt en (B) of "Over Heat (Overheat)" niet meer op het scherm wordt weergegeven.

Houd er rekening mee dat "Over Heat (Overheat)" weer op het scherm wordt weergegeven als de temperatuur van de motor te hoog oploopt. Als een van de bovenstaande situaties zich voordoet, moet u zo spoedig mogelijk contact opnemen met een officiële Suzuki Marine dealer.

AANWIJZING:

Als er voldoende water via de controle-uitlaat naar buiten stroomt, is het mogelijk dat de zoemer en de aanduiding op het scherm nog werken totdat de temperatuur van de motor afneemt. Laat de motor uitsluitend in de VRIJSTAND draaien totdat de waarschuwingssystemen zijn geannuleerd.

LET OP

Gebruik van de motor terwijl het waarschuwingssysteem voor oververhitting is geactiveerd, kan resulteren in ernstige beschadiging van de motor.

Als het waarschuwingssysteem voor oververhitting geactiveerd wordt, zet u de motor zo spoedig mogelijk af, mits de toestand van de wind en het water dit toelaat, en inspecteert dan de motor overeenkomstig de bovenstaande instructies. Neem contact op met een officiële Suzuki Marine dealer als u het probleem niet kunt verhelpen.

AANWIJZING:

Houd er rekening mee dat het waarschuwingssysteem voor oververhitting geen oververhitting kan waarnemen die wordt veroorzaakt door bijvoorbeeld een defect van het oliesysteem, gebruik van brandstof van slechte kwaliteit of gebruik van verkeerde bougies.

AANWIJZING:

Als de motor voorbij de maximale trimstand wordt gebruikt, kunnen de waterinlaten boven het water liggen. In dit geval kan het waarschuwingssysteem voor oververhitting geactiveerd worden.

CHECK THERMOSTAAT ALARMSYSTEEM

Dit ALARMSYSTEEM wordt geactiveerd als de thermostaat kapot is en de motortemperatuur niet stijgt tot de vereiste temperatuur na de motorstart.

Als dit systeem in werking treedt, worden "Check Thermostat" en een waarschuwingssalarmpictogram " (de kleur van het pictogram is blauw) op het scherm weergegeven.

Om dit ALARMSYSTEEM te annuleren, stopt u snel de motor en neemt u contact op met uw SUZUKI Marine dealer.

WAARSCHUWINGSSYSTEEM ACCUSPANNING

Dit systeem wordt geactiveerd zodra de accuspanning zo laag wordt dat het functioneren van de motor in gevaar komt.

Als dit systeem in werking treedt, worden "Low Battery Voltage" en een waarschuwingssalarmpictogram " op het scherm weergegeven en klinkt de zoemer.

Het systeem wordt automatisch uitgeschakeld zodra de accuspanning weer op peil is. Maak in dit geval geen gebruik van elektrische uitrusting als het trim- en kantelsysteem, hydraulische trimplaten, het hydraulische kantelsysteem enz.

WAARSCHUWING

Wanneer u niet de vereiste voorzorgsmaatregelen neemt bij controle of onderhoud van de accu, kan er een gevaarlijke situatie ontstaan.

Probeer de accu niet te inspecteren of te onderhouden zonder eerst de waarschuwingen en instructies in het hoofdstuk "PLAATSEN VAN DE ACCU" van deze handleiding te lezen.

AANWIJZING:

- Een slechte accu kan nog net over voldoende energie beschikken om de motor te kunnen starten en toch aanleiding geven voor het in werking treden van het waarschuwingssysteem als de accu veel energie moet leveren voor accessoires en dergelijke.
- Als een bericht "Low Battery Voltage" wordt weergegeven terwijl het contactslot in de stand "AAN" staat en de motor stopt, controleert u het volgende:
 - De accuschakelaar staat in de "ON" stand.
 - De accu is correct aangesloten.
 - De accu verkeert in goede staat.
- Neem contact op met uw officiële Suzuki-dealer als het waarschuwingssysteem geactiveerd blijft, ook na het uitzetten van de motor en het uitschakelen van eventueel ingeschakelde accessoires.

WAARSCHUWINGSSYSTEEM VOOR DE ELEKTRONISCHE GASKLEP- EN SCHAKELRE- GELING

WAARSCHUWINGSSYSTEEM VOOR DE COMMUNICATIE MET DE REGELEENHEID

Dit systeem wordt geactiveerd wanneer er een fout optreedt in het regelsysteem van de elektronische gasklep- en schakelssystemen.

Als dit systeem in werking treedt, worden "Check Control Unit C." en een waarschuwingssalarmpictogram " op het scherm weergegeven en klinkt de zoemer.

LET OP

Als dit systeem plotseling zonder duidelijke oorzaak wordt geactiveerd, kan er een probleem zijn met het systeem.

Raadpleeg in dat geval uw officiële Suzuki Marine dealer.

WAARSCHUWINGSSYSTEEM VOOR HET 2DE BESTURINGSSTATION

Dit systeem wordt geactiveerd wanneer er een fout optreedt in het regelsysteem van het 2de besturingsstation.

Als dit systeem in werking treedt, worden "Check 2nd Station" en een waarschuwingssalarmpictogram " op het scherm weergegeven en klinkt de zoemer.

Als dit systeem in werking treedt, kan de motor niet meer bediend worden vanaf het 2de besturingsstation, maar bediening vanaf het 1ste besturingsstation blijft mogelijk.

LET OP

Als dit systeem plotseling zonder duidelijke oorzaak wordt geactiveerd, kan er een probleem zijn met het systeem.

Raadpleeg in dat geval uw officiële Suzuki Marine dealer.

WAARSCHUWINGSSYSTEEM VOOR HET GASKLEPSYSTEEM

Dit systeem wordt geactiveerd wanneer er een fout optreedt in het regelsysteem van de elektronische gasklep.

Als dit systeem geactiveerd wordt, verschijnen "Check Throttle System" en het waarschuwingssalarmpictogram " op het scherm en klinkt de zoemer. Bovendien wordt het maximale toerental van de motor beperkt tot 2.000 omw/min.

LET OP

Als dit systeem plotseling zonder duidelijke oorzaak wordt geactiveerd, kan er een probleem zijn met het systeem.

Raadpleeg in dat geval uw officiële Suzuki Marine dealer.

WAARSCHUWINGSSYSTEEM VOOR DE SCHAKELREGELING

Dit systeem wordt geactiveerd wanneer er een fout optreedt in het regelsysteem van de elektronische schakeling.

Als dit systeem geactiveerd wordt, verschijnen "Check Shift Control" en het waarschuwingsalarmpictogram  op het scherm en klinkt de zoemer.

Als het systeem in werking treedt, kan het toerental of de schakeling niet meer bediend worden met de afstandsbedieningshendel, maar de motor kan wel draaien met stationair toerental. Door de afstandsbedieningshendel in de neutraalstand te zetten en op de alleen-gas schakelaar ① te drukken, kan het toerental met de afstandsbedieningshendel geregeld worden vanaf stationair toerental naar ongeveer 2.000 omw/min.

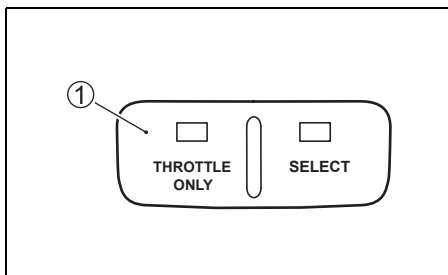

AANWIJZING:

Wanneer het bericht "Check Shift Control" op het scherm wordt aangegeven, kan de koppeling niet in de vooruit, neutraal of achteruit worden gezet.

LET OP

Als dit systeem plotseling zonder duidelijke oorzaak wordt geactiveerd, kan er een probleem zijn met het systeem.

Raadpleeg in dat geval uw officiële Suzuki Marine dealer.

WAARSCHUWINGSSYSTEEM VOOR DE METERCOMMUNICATIE

Dit systeem wordt geactiveerd wanneer er een communicatiefout van de meter optreedt.

Als dit systeem geactiveerd wordt, verschijnt "Check Gauge C." (Controleer metercommunicatie) op het scherm.

LET OP

Als dit systeem plotseling zonder duidelijke oorzaak wordt geactiveerd, kan er een probleem zijn met het systeem.

Raadpleeg in dat geval uw officiële Suzuki Marine dealer.

STATIONINSTELLING WAARSCHUWINGSSYSTEEM TROLL-MODUS

Dit systeem wordt geactiveerd wanneer de TROLL-modus wordt gestart op het meterscherm van de cockpit, waar de bediening van de TROLL-modus niet beschikbaar is.

Als dit systeem wordt geactiveerd, wordt "Check Station Setting" (Stationinstelling controleren) op het scherm weergegeven.

Identificeer de cockpit waar het SELECT-lampje ① op de afstandsbediening is INGESCHAKELD en voer de bediening van TROLL-modus uit vanaf het meterscherm van die cockpit waar het SELECT-lampje is INGESCHAKELD.

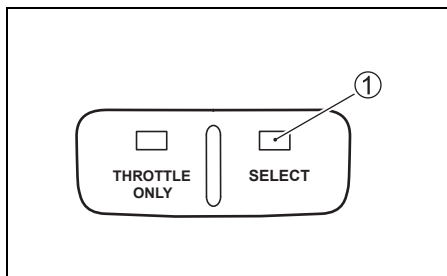

Op het meterscherm waar de bediening van de TROLL-modus beschikbaar is, wordt  weergegeven.

WAARSCHUWINGSSYSTEEM TROLL-CONDITIE

Dit systeem wordt geactiveerd wanneer de modus niet naar de TROLL-modus kan worden geschakeld.

Als dit systeem wordt geactiveerd, wordt "Check Troll Condition" (Troll-conditie controleren) op het scherm weergegeven.

Controleer of de bedieningshendel naar vooruit of achteruit is geschakeld en de gashendel volledig gesloten is.

Raadpleeg de paragraaf over het instellen van de Troll-modus.

WAARSCHUWINGSSYSTEEM TROLL- SYSTEEM

De huidige ECM en BCM van uw buitenboordmotor zijn niet van toepassing zijn op het troll-modussysteem.

Als dit systeem wordt geactiveerd, wordt "Check Troll System" (Troll-systeem controleren) op het scherm weergegeven.

De indicatie "Check Troll System" verdwijnt wanneer een van de toetsen op de meter wordt ingedrukt.

Als dit systeem wordt geactiveerd, moet u contact opnemen met uw erkende Suzuki Marine-dealer.

DIAGNOSESYSTEEM

Als de regeleenheid een abnormaal ingangssignaal ontvangt van een van de sensoren, waarschuwt het zelfdiagnosesysteem dat er iets niet in orde is.

Als dit systeem in werking treedt, worden "Check Engine X – X" en een waarschuwingsalarmpictogram  op het scherm weergegeven en klinkt de zoemer.

De geïntegreerde failsafe-functie maakt het mogelijk om met een beperkte snelheid door te varen.

AANWIJZING:

- Deze diagnosecode verschijnt wanneer de contactsleutel aan staat.
- Het geluid van de zoemer dat hoorbaar wordt zodra het diagnosesysteem in werking treedt, kan worden uitgezet door de contactsleutel in te drukken.

LET OP

Als het diagnosesysteem geactiveerd wordt terwijl u de buitenboordmotor gebruikt, is er een abnormale toestand in een van de sensor-signalen van het regelsysteem.

Neem contact op met een officiële Suzuki Marine dealer voor reparatie van het regelsysteem.

WAARSCHUWINGS-SYSTEEM “OLIE VERVERSEN”

Dit systeem informeert de gebruiker wanneer de motorolie vervangen moet worden op basis van het onderhoudsschema.

Het systeem registreert de totale gebruiksduur van de buitenboordmotor en treedt in werking zodra het geprogrammeerde aantal uren is bereikt.

(Zie het hoofdstuk INSPECTIE EN ONDERHOUD.)

WERKING WAARSCHUWINGSSYSTEEM “OLIE VERVERSEN”

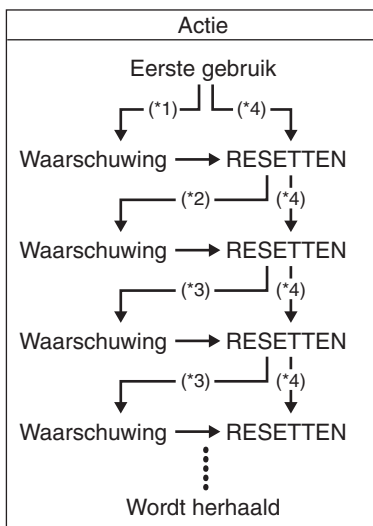

*1: Eerste 20 bedrijfsuren

*2: Periode van 80 bedrijfsuren

*3: Periode van 100 bedrijfsuren

*4: Bij resetten voordat systeem in werking is getreden

ACTIVEREN VAN HET SYSTEEM

Wanneer het totaal aantal gebruiksuren het voorgeprogrammeerde aantal uren bereikt, verschijnt er “Change Oil” op het scherm en klinkt de zoemer. Deze aanduiding wordt herhaald totdat u de systeemactivering uitschakelt.

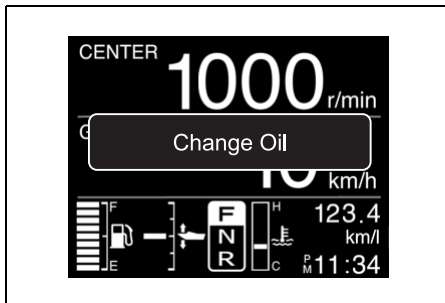

RESETTEN

Voor één motor:

1. Schakel de elektrische circuits in.

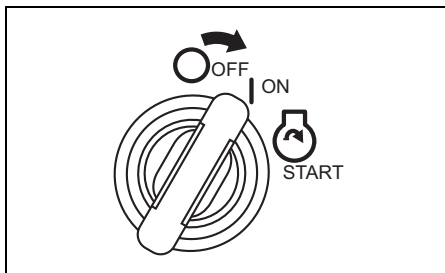

2. Trek het borgplaatje ① van de noodstop-schakelaar los.
3. Trek de noodstop-schakelaar ② binnen 10 seconden drie keer omhoog. Als het systeem gereset is, klinkt een kort geluidssignaal.

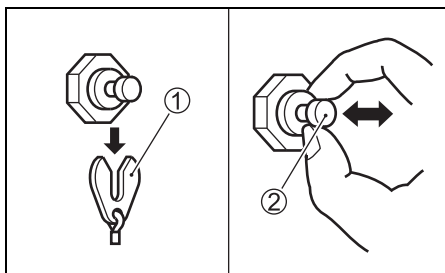

4. Schakel de elektrische circuits uit.

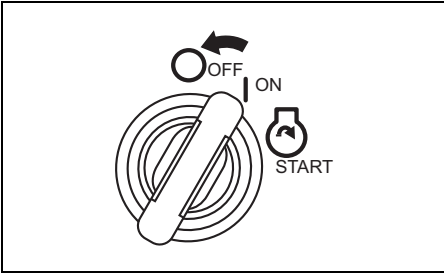

5. Zet plaat ① in de oorspronkelijke stand.

Voor meerdere motoren:

1. Schakel de elektrische circuits in.

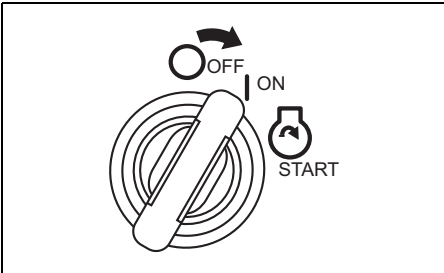

2. Trek het borgplaatje ① van de noodstop-schakelaar los.

3. Druk 3 keer binnen 10 seconden op de start/stopschakelaar ②. Als het systeem gereset is, klinkt een kort geluidssignaal.

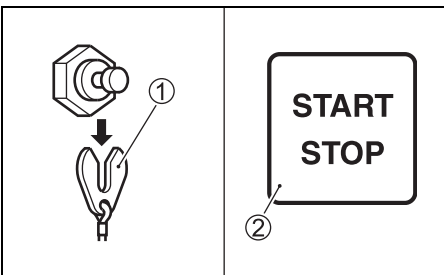

4. Schakel de elektrische circuits uit.

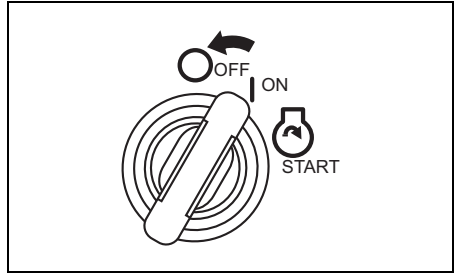

5. Zet plaat ① in de oorspronkelijke stand.

AANWIJZING:

- *Het resetten van het systeem is ook mogelijk als de motorolie niet ververs is. Suzuki raadt echter aan eerst de motorolie te verversen en daarna pas het systeem uit te schakelen.*
- *Als de motorolie is ververs voordat het systeem in werking is getreden, dient het systeem eveneens te worden gereset.*

MOTORAFSLAG- WAARSCHUWINGS- SYSTEEM

Dit systeem waarschuwt de gebruiker wanneer de motor tijdens gebruik afslaat.

Wanneer de motor om enige reden afslaat, klinkt er driemaal een waarschuwingston.

WAARSCHUWINGSSY- STEEM VOOR WATER IN DE BRANDSTOF

Deze motor is uitgerust met een geïntegreerd brandstoffilter/waterafscheider en een bijbehorend waarschuwingssysteem.

Het waarschuwingssysteem treedt in werking als het water dat van de brandstof is afgescheiden een bepaalde hoeveelheid overschrijdt.

Als dit systeem in werking treedt, worden "Water in Fuel" en een waarschuwingssalarmpictogram "☹" voortdurend weergegeven en klinkt een zoemer wanneer de motor alleen in neutraal staat.

Als het systeem in werking treedt, moet u de motor onmiddellijk afzetten als de wind- en wateromstandigheden dit toestaan, waarna u het brandstoffilter/waterafscheider op de aanwezigheid van water controleert. U kunt ook contact opnemen met een officiële Suzuki Marine dealer.

Zie LAGDRUK BRANDSTOFFILTER in het gedeelte INSPECTIE EN ONDERHOUD voor het inspecteren en schoonmaken van het brandstoffilter.

INSTALLATIE VAN DE MOTOR

▲ WAARSCHUWING

Overbelast uw boot nooit want dit is gevaarlijk. Wanneer het vermogen van de motor te groot is voor uw boot, kan dit de veiligheid en de besturing/vaareigenschappen van de boot nadelig beïnvloeden. Ook kan er te veel belasting op de boot komen te staan met mogelijk beschadiging van de romp tot gevolg.

Plaats nooit een buitenboordmotor waarvan het vermogen hoger is dan het door de fabrikant aanbevolen maximaal toelaatbare vermogen aangegeven op het "Specificatieplaatje" van de boot. Neem contact op met een officiële Suzuki Marine dealer als u het "Specificatieplaatje" niet op de romp van de boot kunt vinden.

Suzuki beveelt u ten eerste aan uw buitenboordmotor, de bedieningsmechanismen en de meters door een officiële Suzuki-dealer te laten monteren. Hij heeft de juiste gereedschappen, goede faciliteiten en de kennis om de motor vakkundig te bevestigen.

▲ WAARSCHUWING

Wanneer de buitenboordmotor en de bijbehorende bedieningselementen en meters niet juist zijn gemonteerd, kan dit resulteren in persoonlijk letsel of beschadigingen.

Suzuki raadt u met klem aan dat u uw buitenboordmotor, de bedieningselementen en de meters door een officiële Suzuki Marine dealer laat monteren. Hij heeft het gereedschap en de vaardigheden om deze werkzaamheden correct uit te voeren.

PLAATSEN VAN DE ACCU

VEREISTEN VOOR DE ACCU

Gebruik geen diepe-cyclusaccu's en gelaccu's voor het starten van motoren.

Gebruik een 12 volt-loodzuurstartaccu die aan de onderstaande vereisten voldoet.

1000 marine-startcapaciteit (MCA)/ABYC, of 800 koudstartcapaciteit (CCA)/SAE of 180 reservecapaciteit (RC) minuten/SAE of 12 Volt 130 AH (20HR/IEC)

AANWIJZING:

- *De bovenstaande specificaties zijn de minimumvereisten voor de accu om de motor te kunnen starten.*
- *Wanneer accu's parallel worden aangesloten, moeten deze van hetzelfde type zijn, dezelfde capaciteit hebben, van dezelfde fabrikant zijn en ongeveer even oud zijn. Bij vervanging moeten de accu's als set worden vervangen. Neem contact op met uw Suzuki-dealer voor de juiste montagemethode van de accu's.*
- *Als de uitrusting van uw boot de accu te zwaar belast, dient u een extra accu of accu's te monteren. Neem contact op met uw Suzuki-dealer voor de juiste montagemethode van de accu's.*

PLAATSEN VAN DE ACCU

⚠ WAARSCHUWING

Als u de accu in de buurt van de brandstoftank plaatst, kan een vonk van de accu de benzine tot ontbranding brengen, met brand en/of een ontploffing tot gevolg.

Plaats de brandstoftank niet in hetzelfde compartiment/ruimte als de accu.

⚠ WAARSCHUWING

Accu's produceren ontbrandbaar waterstofgas en kunnen ontploffen als zij in de buurt van open vuur of vonken zijn geplaatst.

Rook nooit en veroorzaak geen vonken wanneer u in de buurt van de accu werkt. Houd de accu uit de buurt van open vuur. Om te voorkomen dat er een vonk ontstaat wanneer de accu wordt opgeladen, moet u de acculaadkabels op de juiste polen aansluiten voordat de acculader wordt ingeschakeld.

⚠ WAARSCHUWING

Accuzuur is giftig en corrosief. Accuzuur kan ernstig letsel veroorzaken en kan het lakwerk beschadigen.

Vermijd contact met de ogen, huid, kleding en gelakte oppervlakken. Als accuzuur met een van deze dingen in contact komt, moet u de betreffende plaats met veel water afspoelen. Als accuzuur in de ogen of op de huid terecht komt, dient u meteen de hulp van een arts in te roepen.

Monteer de accu in een droog, trillingsvrij gedeelte van de boot.

AANWIJZING:

- *Het verdient aanbeveling de accu in een afgesloten ruimte te monteren.*
- *Bij het aansluiten van de accu's moeten zeskantmoeren worden gebruikt om de accukabels aan de accupolen te bevestigen.*

Sluit eerst de rode kabel van de motor aan op de pluspool van de accu en sluit daarna de zwarte kabel van de motor aan op de minpool van de accu.

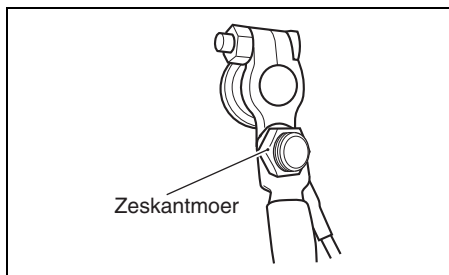
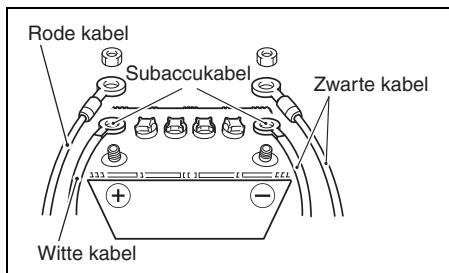

Neem bij het verwijderen van de accu eerst de zwarte minkabel en daarna de rode pluskabel los.

Suzuki beveelt aan een accupooldop op de positieve accupool te plaatsen om abusievelijke kortsluiting van de accupolen te voorkomen. Neem contact op met een officiële Suzuki Marine dealer als u een accupooldop nodig hebt.

Door de accu aan te sluiten en los te koppelen zoals hierboven beschreven, wordt de kans op onbedoelde kortsluiting en vonken geminimaliseerd.

LET OP

Het elektrisch systeem of de componenten ervan kunnen worden beschadigd als de juiste voorzorgsmaatregelen voor de accu niet worden opgevolgd.

- Zorg dat de accukabels correct zijn aangesloten.
- Maak de accukabels niet los van de accu terwijl de motor draait.

SUBACCUKABEL

De subaccukabel ① wordt gebruikt om spanning naar het motorregelsysteem te voeren. In het midden van de kabel is een 30 A zekering ② om het regelcircuit te beschermen.

Als de subaccukabel niet juist op de accu is aangesloten, kan de motor niet gestart worden.

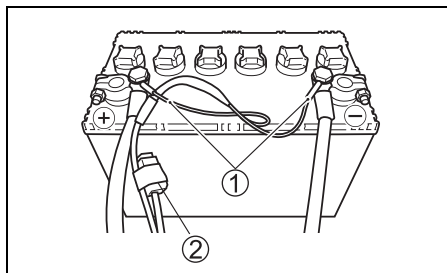

DUBBEL ACCULAADSYSTEEM (OPTIONEEL)

Door een accu-isolatiekabelbundel, als optie verkrijgbaar, te installeren en de plaats van de 40 A zekering te veranderen van de standaard naar de optionele positie, verkrijgt u een dubbel acculaadsysteem.

Als de tweede accu voor accessoire-stroomvoorziening niet goed wordt opgeladen, controleert u dan of de 40 A zekering in de OPT positie is gesprongen.

Verzoek uw bevoegde Suzuki Marine Dealer om de installatie van de accu-isolatiekabelbundel te verrichten.

GEBRUIK VAN ELEKTRISCHE ACCESSOIRES

Het vermogen dat beschikbaar is voor de accessoires is afhankelijk van het toerental van de motor. Raadpleeg uw officiële Suzuki-dealer voor meer gedetailleerde informatie.

AANWIJZING:

Bij gebruik van elektrische accessoires met een te hoog vermogen kan onder sommige omstandigheden de accu uitgeput raken.

KIEZEN, MONTEREN EN VERWIJDEREN VAN DE SCHROEF

KEUZE VAN DE SCHROEF

Het is essentieel om een schroef op de motor toe te passen, die aansluit bij de vaarkarakteristieken van uw boot. De maximale snelheid die uw boot bij volgas bereikt, is direct afhankelijk van de keuze van de schroef.

Een te hoog toerental kan de motor ernstig beschadigen terwijl een te laag toerental bij volgas een nadelige invloed heeft op de prestatie. De belasting van de boot is ook van invloed op de keuze van de schroef. Een lage belasting vereist meestal een schroef met een grote spoed; een hoge belasting vereist een schroef met een kleine spoed. Een officiële Suzuki Marine dealer kan u helpen bij de keuze van een geschikte schroef voor uw boot.

LET OP

Wanneer u een schroef met een te grote of te kleine spoed monteert, wordt een verkeerd maximumtoerental verkregen, met mogelijk ernstige beschadiging van de motor tot gevolg.

Neem contact op met uw erkende Suzuki Marine dealer voor hulp bij het kiezen van een geschikte schroef voor uw boot.

U kunt controleren of uw schroef geschikt is voor gebruik met uw boot door een toerenteller te gebruiken voor het meten van het toerental wanneer u met volgas vaart bij een minimale belasting. Als u een geschikte schroef hebt, is het toerental binnen het volgende bereik:

| | | |
|--------------------|--------------------|--------------------------|
| Maximaal toerental | DF300B DF300BMD | 5.300 – 6.300 omw/min |
| | DF325A | 5.300 – 6.300 omw/min |
| | DF350A DF350AMD | 5.700 – 6.300 omw/min |

Als het toerental niet binnen dit bereik is, moet u contact opnemen met een officiële Suzuki Marine dealer voor advies over de juiste schroef.

MONTEREN EN VERWIJDEREN VAN DE SCHROEF

⚠ WAARSCHUWING

Nalatigheid betreffende de juiste voorzorgsmaatregelen bij het monteren of verwijderen van de schroef kan resulteren in ernstig letsel.

Wanneer u de schroef monteert of verwijdert:

- Schakel altijd in de “neutraalstand” en verwijder het borgplaatje van de noodstop-schakelaar zodat de motor niet per ongeluk kan worden gestart.
- Draag handschoenen om uw handen te beschermen en “vergrendel” de schroef door een blok hout tussen de bladen en de anticaviteitsplaat te plaatsen.

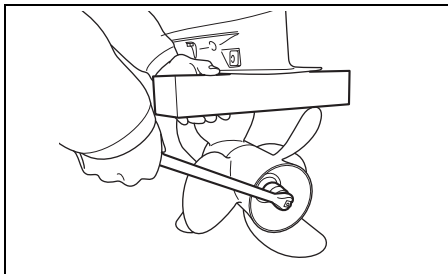

LET OP

Bij gebruik van een verkeerde combinatie van voor- en achterschroef kan het staartstuk worden beschadigd.

Controleer de maat van de voor- en achterschroef wanneer deze worden gemonteerd. De voor- en achterschroef moeten hetzelfde aantal schoepen en dezelfde diameter en spoed hebben.

De schroefmaat wordt als volgt aangegeven. Het eerste teken toont het aantal schoepen en de tekens erna tonen achtereenvolgens de diameter en de spoed. Het laatste teken “F” of “R” toont de montagepositie.

F: Voor R: Achter

Voorbeeld: 3X15-1/2X25.5F

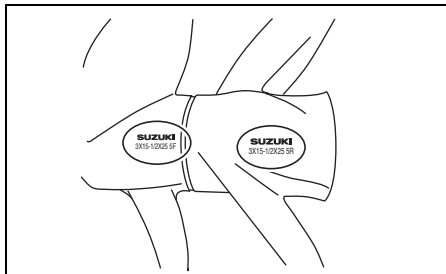

Monteren van de schroef

Volg tijdens het plaatsen van de schroef de onderstaande procedure:

1. Breng royaal speciaal Suzuki waterbestendig vet aan op de spiebanen van de schroefas ①, zodat corrosie wordt voorkomen.
2. Plaats de aanslag van de voorschroef ② op de as.
3. Lijn de voorschroef ③ uit met de spiebanen in de schroefas en schuif de voorschroef op de as.
4. Plaats de vulring ④ en de aanslag ⑤ van de voorschroefmoer op de as.

AANWIJZING:

Lijn het gedeelte ① van de aanslag ⑤ uit met het ingeslagen merkteken ② van de vulring ④ en bevestig het onderdeel.

5. Installeer de voorste schroefmoer ⑥ en draai deze vervolgens vast met het voorgescreven aanhaalmoment.

Aanhaalmoment:

125 – 135 N·m (13 – 14 kgf·m/92 – 100 lbf·ft)

AANWIJZING:

- De voorschroefmoer heeft linkse schroefdraad.
- Voor het verwijderen of aanbrengen van de voorschroefmoer is het "Schroefmoer inbouw- en uitbouwgereedschap" (origineel Suzuki onderdeel) vereist. Neem contact op met een officiële Suzuki Marine dealer voor de aanschaf van originele Suzuki onderdelen.
- Lijn de blokkeerrand van de aanslag ⑤ uit met de groef in de voorschroefmoer.

6. Buig de blokkeerrand van de aanslag ⑤ naar de voorschroefmoerzijde om de moer vast te zetten.

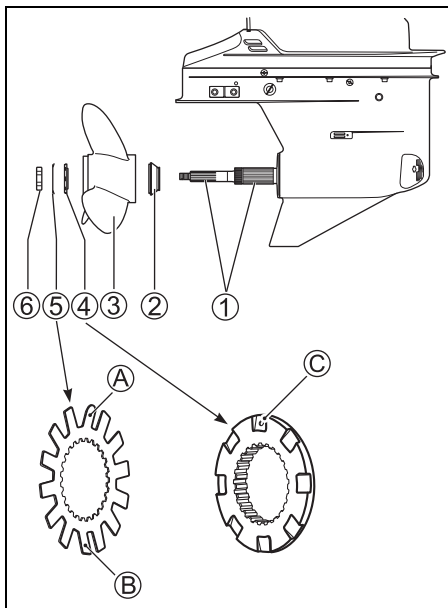

AANWIJZING:

- Buig niet gedeelte A en B van de aanslag ⑤ naar de voorschroefmoerzijde.
- Buig twee gedeelten van de blokkeerrand van de aanslag ⑤ voor de voorschroefmoer.

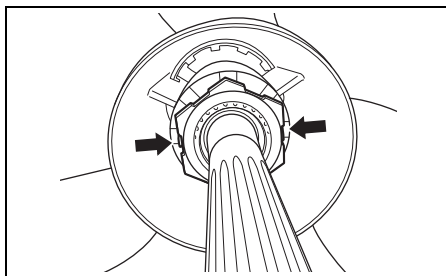

7. Plaats de aanslag ⑦ van de achterschroef op de as.
8. Lijn de achterschroef ⑧ uit met de spiebanen in de schroefas en schuif de achterschroef op de as.
9. Plaats de vulring ⑨ en de sluitring ⑩ van de achterschroef op de as.
10. Installeer de achterste schroefmoer ⑪ en draai deze vervolgens vast met het voorgeschreven aanhaalmoment.

Aanhaalmoment:

50 – 60 N·m (5,1 – 6,1 kgf-m/37 – 44 lbf-ft)

11. Lijn de groeven in de achterschroefmoer uit met het gat in de as, steek een splitspen ⑫ naar binnen en buig de uiteinden van de pen terug om de pen te vergrendelen.

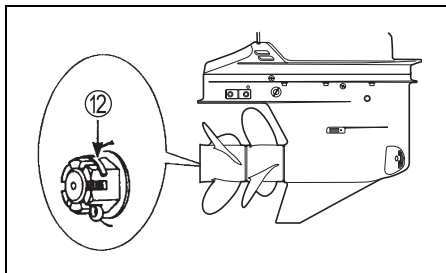
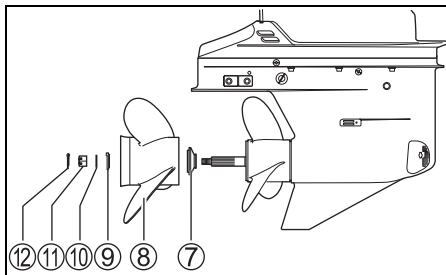

Verwijderen van de schroef

Ga als volgt te werk om de schroef van uw buitenboordmotor te verwijderen.

1. Schakel in de neutraalstand.
2. Verwijder de splitpen ① uit de achterschroefmoer en verwijder dan de achterschroefmoer ②.
3. Verwijder de sluitring ③, de vulring ④, de achterschroef ⑤ en de aanslag van de achterschroef ⑥ van de schroefas.

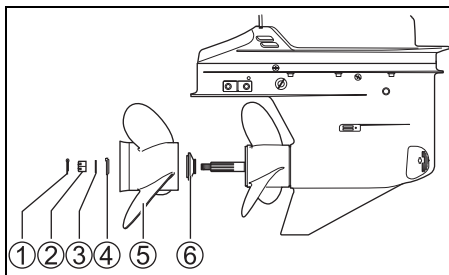

4. Buig de blokkeerranden van de aanslag ⑦ terug van de voorschroefmoer en verwijder de voorschroefmoer ⑧.

AANWIJZING:

- De voorschroefmoer heeft linkse schroefdraad.
- Voor het verwijderen of aanbrengen van de voorschroefmoer is het "Schroefmoer inbouw- en uitbouwgereedschap" (origineel Suzuki onderdeel) vereist. Neem contact op met een officiële Suzuki Marine dealer voor de aanschaf van originele Suzuki onderdelen.

5. Verwijder de vulring ⑨, de voorschroef ⑩ en de aanslag ⑪ van de schroefas.

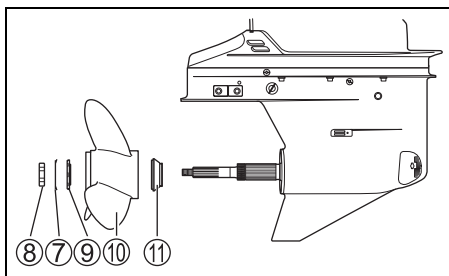

WERKING VAN HET KANTELSYSTEEM

ELEKTRISCHE TRIM- EN KANTELVERSTELLING

⚠ WAARSCHUWING

De elektrische trim- en kantelschakelaar (PTT) op het zijdeksel kan per ongeluk worden geactiveerd wanneer de contactsleutel uit staat, wat kan resulteren in letsel.

Houd alle personen uit de buurt van de buitenboordmotor om per ongeluk activeren van het PTT-systeem te voorkomen.

De elektrische trim- en kantelverstelling wordt bediend door de schakelaar in te drukken. De verstelling omhoog vindt plaats door het bovenste deel van de schakelaar op de bedieningshendel in te drukken. De verstelling omlaag vindt plaats door het onderste deel van de schakelaar in te drukken.

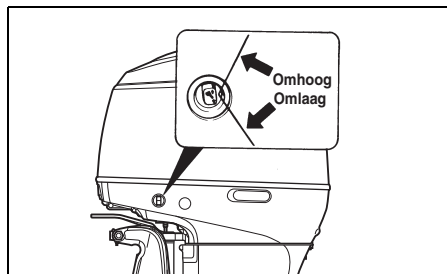
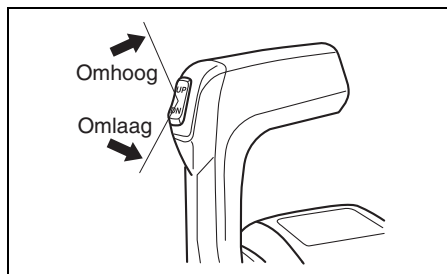

AANWIJZING:

De schakelaar voor de trim- en kantelverstelling op de afstandsbedieningshendel kan niet geactiveerd worden wanneer de contactsleutel uit staat.

AANWIJZING:

Door herhaalde bediening van de elektrische trim- en kantelverstelling (PTT) raakt de PTT-motor oververhit en wordt de motor mogelijk uitgeschakeld door het beveiligingscircuit. Wanneer het beveiligingscircuit geactiveerd is, werkt de PTT-schakelaar niet. Deze inactieve status van het systeem verdwijnt wanneer de oververhitting verdwijnt.

KANTELBEGRENZING (DF300B/325A/350A)

⚠ WAARSCHUWING

Het afstellen van de kantelbegrenzingsnok kan niet voorkomen dat de buitenboordmotor de motorkast raakt als het onderste gedeelte van de motor met hoge snelheid tegen een voorwerp stoot. Een dergelijke kanteling van de buitenboordmotor kan de motor en de boot beschadigen en letsel aan de inzittenden veroorzaken.

Zorg dat alle inzittenden uit de buurt van de motor zijn wanneer u met hoge snelheid vaart.

Als de buitenboordmotor de ombouw raakt tijdens het kantelen, moet de kantelbegrenzing worden afgesteld.

1. Zet de motor in de normale gebruiksstand.
2. Verdraai de kantelbegrenzing:

Om de mate waarin de motor gekanteld kan worden te verkleinen moet nok **A** van de begrenzing omhoog bewogen worden.

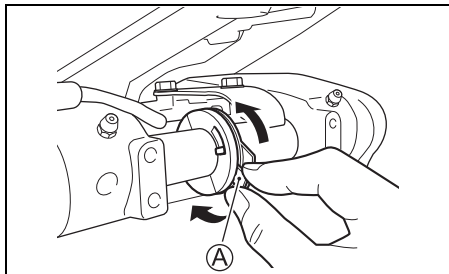

3. Controleer de afstelling door de motor geheel omhoog te kantelen en te controleren of hij de ombouw raakt. Stel de begrenzing indien nodig nogmaals af. Zet de motor na iedere afstelling weer in zijn normale positie en herhaal de controle iedere keer als de afstelling gewijzigd is.

INSTELLEN VAN DE BOVENSTE KANTEL- GRENS (DF300BMD/350AMD)

Als de buitenboordmotor in contact komt met de motorput van de boot bij volledig omhoogkantelen, moet de bovenste kantelgrens opnieuw worden ingesteld.

Voer deze instelling uit nadat de instelling voor de huidige kantelgrens is geannuleerd, zoals hierna wordt beschreven.

ANNULEREN VAN DE INSTELLING VOOR DE BOVENSTE KANTELGRENS

1. Schakel de elektrische circuits in.
2. Trek het borgplaatje **1** van de noodstop-schakelaar los.

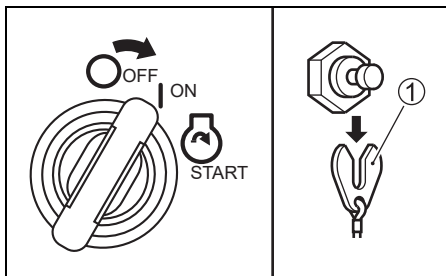

- Controleer of de afstandsbedieningshendel in de stand "NEUTRAL" staat.
- Controleer of de SELECT-LED oplicht, zo niet, druk dan op de SELECT-schakelaar op de afstandsbediening.
Druk op "THROTTLE ONLY" ②.

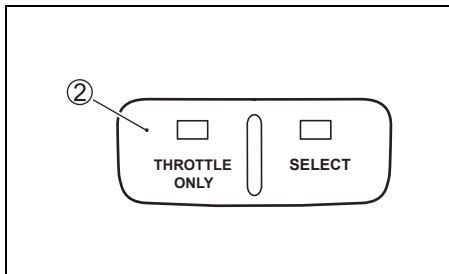

- Duw de afstandsbedieningshendel naar voren totdat de waarschuwingszoemer één keer klinkt.
Op dat moment verschijnt de melding "Set Limit Angle" (Grenshoek instellen) op het scherm van de meter.
Houd de "UP" kant van de ETK-schakelaar drie seconden ingedrukt zodat de zoemer tweemaal even klinkt waarmee wordt aangegeven dat de instelling geannuleerd is.

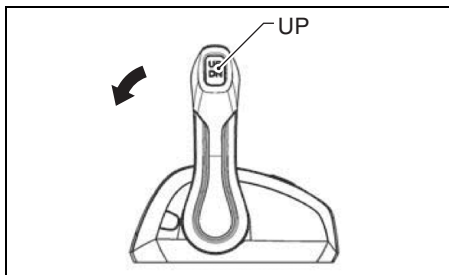

- Breng het gas terug naar de volledig gesloten stand.

INSTELLEN VAN DE NIEUWE BOVENSTE KANTELGRENS

▲ WAARSCHUWING

De instelling van de bovenste kantelgrens kan niet voorkomen dat de buitenboordmotor volledig omhoogkantelt en de motorput raakt als het onderste gedeelte van de motor met hoge snelheid een voorwerp raakt. Een dergelijke kantelbeweging kan uw motor en boot beschadigen en gevaar voor de inzittenden opleveren.

Zorg dat alle inzittenden uit de buurt van de motor blijven, wanneer die op hoge snelheid draait.

- Schakel de elektrische circuits in.
- Druk op de "UP" kant van de ETK-schakelaar totdat de optimale bovenste kantelgrens voor de boot is verkregen.
- Trek het borgplaatje van de noodstop-schakelaar naar buiten.
- Controleer of de afstandsbedieningshendel in de stand "NEUTRAL" staat.
- Controleer of de SELECT-LED oplicht, zo niet, druk dan op de SELECT-schakelaar op de afstandsbediening.
Druk op "THROTTLE ONLY".
- Duw de afstandsbedieningshendel naar voren totdat de waarschuwingszoemer één keer klinkt.
- Druk binnen drie seconden driemaal op de "UP" kant van de ETK-schakelaar. De zoemer zal eenmaal even klinken waarmee wordt aangegeven dat de instelling is aanvaard.
- Breng het gas terug naar de volledig gesloten stand en monteer het borgplaatje op de noodstop-schakelaar. Druk op de ETK-schakelaar en kantel de motor enkele malen volledig omhoog en omlaag, waarbij u controleert of de bovenste kantelgrens correct is ingesteld.

KANTELEN MET DE HAND

⚠ WAARSCHUWING

Ernstig letsel kan optreden als de buitenboordmotor per ongeluk valt.

Kom nooit onder de motor terwijl deze gekanteld is.

Als u de motor niet kunt kantelen met de elektrische trim- en kantelknop vanwege een elektrisch probleem of een ander probleem, kunt u de motor handmatig bewegen. Om de motor omhoog of omlaag te kantelen, draait u de schroef voor handmatige ontgrendeling Ⓐ twee draaien linksom, verplaatst de motor naar de gewenste positie en draait u de schroef voor ontgrendeling vervolgens weer vast.

DF300B/325A/350A

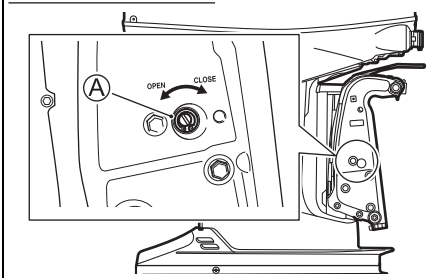

DF300BMD/350AMD

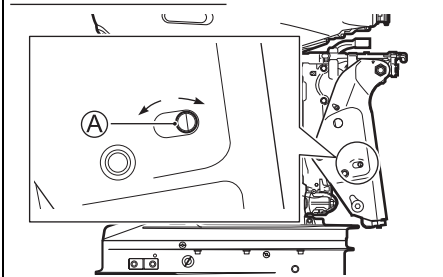

HEVEL VOOR DE KANTELVERGREDELING

De hevel voor de kantelvergrendeling biedt de mogelijkheid om de motor in de gekantelde stand star te vergrendelen.

Om deze te gebruiken:

1. Kantel de motor helemaal omhoog door op de elektrische trim- en "OMHOOG"-kantelknop te drukken.
2. Druk de steun omlaag zoals aangegeven.
3. Laat de motor omlaag zakken door op de elektrische trim- en "OMLAAG"-kantelknop te drukken totdat de motor op de hevel voor de kantelvergrendeling.

DF300B/325A/350A

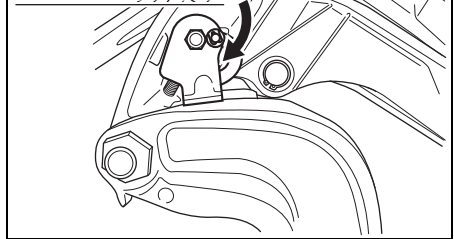

DF300BMD/350AMD

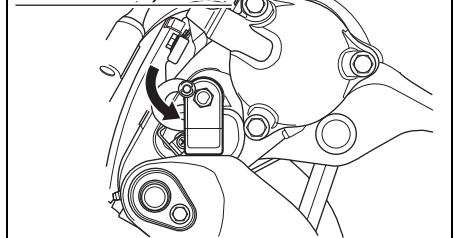

4. Blijf de elektrische trim- en "OMLAAG"-kantelknop indrukken totdat de trimstangen helemaal zijn ingeschoven.

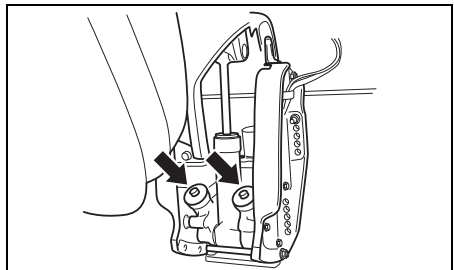

LET OP

Als u bij het afmeren de trimstangen niet helemaal inschuift, kunnen ze gaan roesten of vervuren.

Zorg bij het afmeren dat de trimstangen helemaal zijn ingeschoven.

Om de hevel voor de kantelvergrendeling te ontgrendelen, kantelt u de motor helemaal omhoog door indrukken van de elektrische trim- en "OMHOOG"-kantelknop en dan trekt u de hevel voor de kantelvergrendeling omhoog.

▲ VOORZICHTIG

De elektrische trim- en kantelschakelaar werkt ook wanneer de contactsleutel is afgezet. Als iemand de schakelaar activeert terwijl u de hevel voor de kantelvergrendeling bedient, kan uw hand verwond worden.

Houd alle personen uit de buurt van de elektrische trim- en kantelschakelaar wanneer u de hevel voor de kantelvergrendeling bedient.

LET OP

Als de hevel voor de kantelvergrendeling wordt gebruikt terwijl de boot niet is aange-meerd of op andere wijze stil ligt, kunnen er beschadigingen worden veroorzaakt.

De kantelbare vergrendelknop geeft druk vrij uit de elektrische kantelverstelling en moet alleen worden gebruikt wanneer de boot stilstaat. Gebruik de kantelbare vergrendelknop niet bij het slepen van uw boot en motor. Zie het hoofdstuk SLEPEN van deze handleiding.

BEDIENING HENDEL MOTORKAP

MOTORKAPVERWIJDERING

Verwijder de motorkap door de hendel ①, ② en ③ te ontgrendelen. Trek de hendels uit en draai ze omhoog om ze te ontgrendelen. Draai de hendels naar beneden en druk ze in om te vergrendelen.

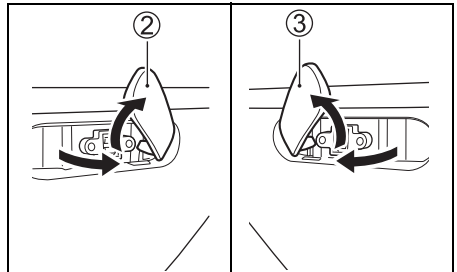
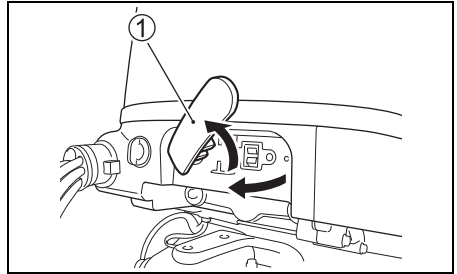

CONTROLE VOOR HET VAREN

⚠ WAARSCHUWING

Het is gevaarlijk als u de boot en motor niet inspecteert voordat u aan een tocht begint.

Voer voor vertrek altijd de inspecties uit die in dit hoofdstuk staan beschreven.

Het is belangrijk dat uw boot en motor in goede toestand verkeren en dat u altijd bent voorbereid op een noodgeval.

Voer de volgende controles uit voordat u gaat varen:

- Zorg ervoor dat u voor de boottocht voldoende brandstof aan boord heeft.
- Controleer het motoroliepeil.

LET OP

Wanneer de motor draait met onvoldoende olie, kan dit ernstige beschadiging van de motor veroorzaken.

Controleer altijd het oliepeil voordat u gaat varen en vul indien nodig olie bij.

Controleren van het oliepeil:

AANWIJZING:

Controleer het oliepeil alleen bij afgekoelde motor om te voorkomen dat u het niveau verkeerd beoordeelt.

1. Zet de motor verticaal en verwijder de afdekcap. Zie het hoofdstuk **BEDIENING HENDEL MOTORKAP**.
2. Draai de oliepeilstok 90 graden linksom, trek de peilstok naar buiten en veeg hem met een schone doek af.

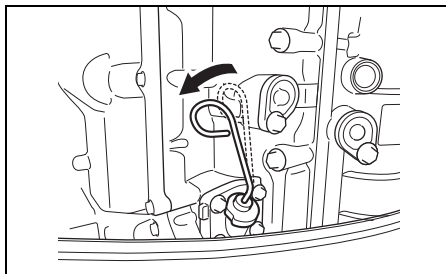

AANWIJZING:

Vervang de motorolie als deze vervuild of sterk verkleurd is (zie **CONTROLE EN ONDERHOUD/motorolie**).

3. Steek de peilstok geheel in de houder en trek hem weer naar buiten.

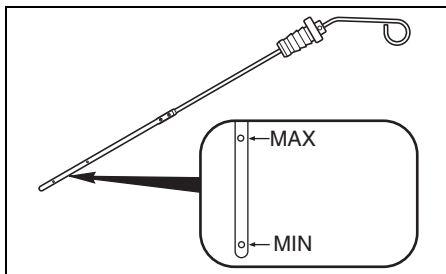

Het oliepeil dient zich tussen beide aanduidingen op de peilstok te bevinden. Vul olie bij tot aan het bovenste merkteken van de peilstok indien het peil tot het onderste merkteken gedaald is.

Bijvullen van motorolie:

1. Verwijder de olievuldop.
2. Vul de motor bij met de voorgeschreven soort olie, totdat het peil zich bij het bovenste merkteken op de peilstok bevindt.

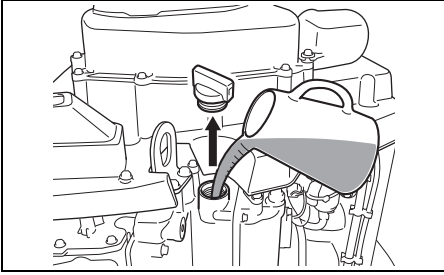

3. Steek de oliepeilstok naar binnen en draai de peilstok 90 graden rechtsom zodat deze weer in de oorspronkelijke stand staat zoals aangegeven in de afbeelding.

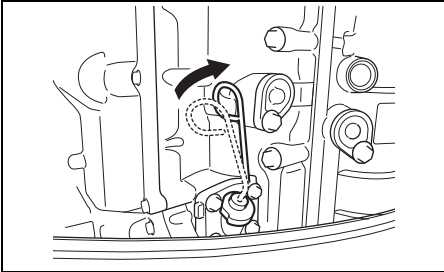

LET OP

Als de knop van de oliepeilstok niet juist is geplaatst wanneer de afdekkap van de motor wordt aangebracht, kan de oliepeilstok worden beschadigd.

Controleer of de knop van de oliepeilstok is geplaatst zoals aangegeven in de afbeelding wanneer de afdekkap van de motor wordt aangebracht.

LET OP

Wanneer de motor draait met overmatig veel olie, kan dit ook beschadiging van de motor veroorzaken.

Giet niet te veel olie in de motor.

4. Draai de vuldop zorgvuldig vast.

- Controleer het elektrolytniveau in de accu. Het niveau moet zich tussen de aanduidingen MIN en MAX bevinden. Raadpleeg het hoofdstuk ONDERHOUD als het niveau zich beneden het merkteken MIN bevindt.
- Controleer of de accukabels goed aan de accupolen bevestigd zijn.
- Controleer de schroef visueel en verzeker u ervan dat deze niet beschadigd is.
- Controleer of de motor stevig op de spiegel bevestigd is.
- Controleer of de elektrische trim- en kantelverstelling werkt.
- Controleer of de blokkeerpen in de juiste stand staat en stevig vastzit.
- Zorg ervoor dat u de vaarveiligheid- en nooduitrusting aan boord hebt.
- Controleer of de noodstopshakelaar juist werkt.
- Controleer de waterinlaat op eventuele obstructies. De waterinlaat moet vrij zijn van alle obstructies.
- Controleer de hydraulica op eventuele lekken. Er mogen geen lekken zijn vóór het vertrek van het vaartuig. (Model met geïntegreerde stuurinrichting)

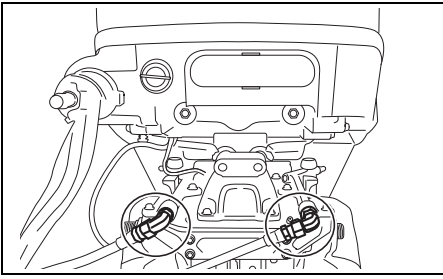

INLOOPERPERIODE

Het juiste gebruik van de motor gedurende de inlooperperiode is van essentieel belang voor de levensduur en de prestaties. Laat de motor inlopen volgens de onderstaande richtlijnen.

LET OP

Als u de hieronder beschreven inlooperprocedures niet opvolgt, kan dit resulteren in ernstige beschadiging van de motor.

Volg de hieronder beschreven inlooperprocedures zorgvuldig op.

Inlooperperiode: 10 uur

Inlooperprocedure

1. De eerste twee uren:

Laat de motor bij koude start minimaal 5 minuten stationair warmdraaien.

LET OP

Als de motor direct na een koude start met te hoog toerental draait, kan dit ernstige beschadiging van de motor veroorzaken.

Laat de motor altijd voldoende stationair draaien (5 minuten) zodat deze goed is opgewarmd voordat u de motor met hoog toerental laat draaien.

Laat nadat de motor op bedrijfstemperatuur gekomen is, de motor in de neutralstand of bij ingeschakelde vooruitstand gedurende 15 min. stationair draaien.

Geef gedurende de volgende 1 uur en 45 minuten de motor niet meer dan half gas (3.000 omw/min).

AANWIJZING:

U mag meer gas geven om de boot te laten plannen. Ga daarna terug naar de aanbevolen gasklepstand.

2. Volgende uur:

Laat de motor belast met 4.000 omw/min of 3/4 gas draaien. Voorkom vollast draaien.

3. Resterende 7 uur:

Laat de motor belast met het gewenste toerental draaien.

U mag van tijd tot tijd volgas geven als dat tenminste niet langer dan 5 minuten achter elkaar is.

LET OP

Langer dan 5 minuten achtereen met volgas varen tijdens de laatste 7 uur van de inlooperperiode kan ernstige motorschade, zoals het vastlopen van de zuigers, veroorzaken.

Tijdens de laatste 7 uur van de inlooperperiode mag u niet langer dan 5 minuten achtereen met volgas varen.

BEDIENING

VÓÓR HET STARTEN VAN DE MOTOR

1. Controleer of de motor in het water hangt.
2. Controleer of de brandstofslang van de motor en van de brandstoftank goed vast zitten.

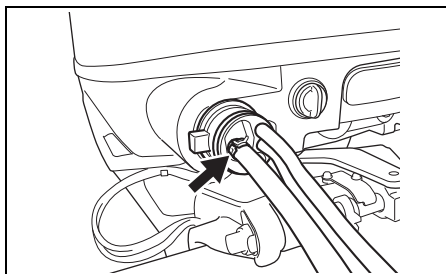

3. Controleer of de motor in de neutraalstand staat.

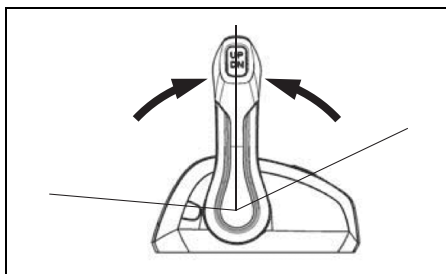

4. Controleer of het borgplaatje op zijn plaats zit en of het koord van de noodstopschakelaar stevig aan uw pols of aan een geschikte plaats van uw kleding zoals uw riem is vastgemaakt.

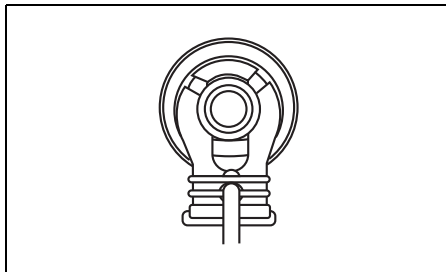

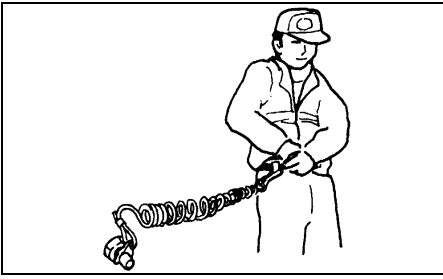

⚠ WAARSCHUWING

Als het koord van de noodstopshakelaar niet goed is vastgemaakt of als niet de vereiste maatregelen zijn genomen om ervoor te zorgen dat de noodstopshakelaar werkt zoals bedoeld, bestaat er kans op ernstig of fataal letsel voor de bestuurder en de andere opvarenden.

Neem altijd de volgende voorzorgsmaatregelen:

- Controleer of het koord van de noodstopshakelaar stevig aan de pols of aan een geschikte plaats van de kleding (broekriem enz.) van de bestuurder is vastgemaakt.
- Controleer of er geen belemmeringen of beperkingen zijn voor het gebruik van de noodstopshakelaar.
- Wees voorzichtig dat u niet aan het koord van de noodstopshakelaar trekt of het borgplaatje lostrekt tijdens normaal gebruik. De motor zal anders plotseling stoppen waardoor de opvarenden door het wegvallen van de beweging naar voren onverwachts naar voren worden geslingerd.

AANWIJZING:

Er is een plastic reserve-borgplaatje voor tijdelijk gebruik. Neem het borgplaatje van het koord en berg het op een veilige plaats aan boord op. Het oorspronkelijke koord en borgplaatje moeten echter zo spoedig mogelijk worden vervangen.

MOTOR STARTEN

⚠ WAARSCHUWING

Uitlaatgassen bevatten koolmonoxide, een gevaarlijk gas dat nauwelijks waarneembaar is omdat het kleurloos en reukloos is. Het inademen van koolmonoxide kan zeer gevaarlijk of zelfs dodelijk zijn.

Start de motor niet en laat die niet draaien in een ruimte met onvoldoende ventilatie.

⚠ WAARSCHUWING

Vaar niet met de boot als de noodstopshakelaar niet juist werkt, want dit is gevaarlijk.

Voordat u gaat varen, moet u controleren of de noodstopshakelaar correct werkt.

AANWIJZING:

De motor kan niet worden gestart als het borgplaatje van de noodstopshakelaar niet is aangebracht.

1. Pomp met de balgpomp tot er weerstand voelbaar is.

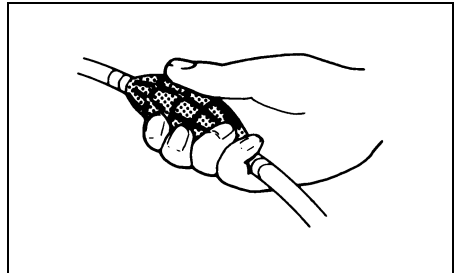

2. Draai de contactsleutel naar de "ON" stand.
3. Als u de contactsleutel naar de "START" stand draait, worden automatisch alle motoren gestart.

Nadat u de contactsleutel vanuit de stand "START" naar de stand "ON" hebt teruggezet, zal de startmotor 4 seconden blijven draaien totdat de motor aanslaat.

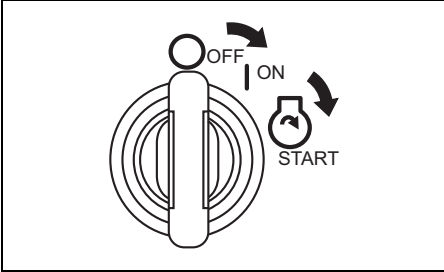

LET OP

Als u de contactsleutel in de stand "START" gedraaid houdt bij het starten van de motor, kan het startsysteem worden beschadigd.

Draai de contactsleutel eenmaal naar de stand "START" en laat deze dan los om de motor te starten. De motor zal 4 seconden achtereen blijven startdraaien of net zolang totdat de motor aanslaat.

Als u elke motor afzonderlijk wilt starten, draai dan de contactschakelaar naar de "ON" stand. Druk vervolgens op het schakelpaneel op de start/stop-schakelaar om elke motor afzonderlijk te starten.

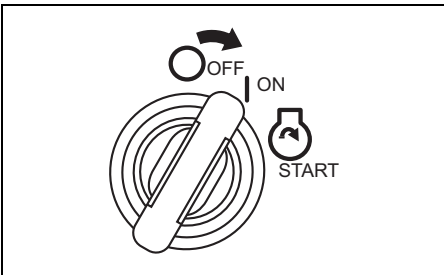

**START
STOP**

LET OP

Als tijdens het draaien van de buitenboordmotor "Low Oil Pressure" op het scherm van de meter verschijnt, kan het oliepeil zo laag zijn dat de motor wordt beschadigd.

Zet de motor af en controleer het oliepeil.

AANWIJZING:

De startmotor kan maximaal vier seconden achter elkaar draaien.

Wanneer deze tijdsduur wordt overschreden, zal de startmotor automatisch stoppen.

Als de motor stopt, wacht u ongeveer tien seconden om de motor te laten afkoelen waarna u opnieuw probeert.

4. Laat de motor 5 minuten warmdraaien.

LET OP

Gebruik van de motor met hoogtoerental of "volgas" meteen nadat de motor is gestart zonder dat deze voldoende is opgewarmd, kan resulteren in een defect van de motor.

Laat de motor altijd voldoende opwarmen voordat u deze met hoogtoerental laat draaien.

Controleren van koelwater

Zodra de motor draait, moet er water uit de controle-wateruitlaat ① stromen. Dit geeft aan dat de waterpomp en het koelsysteem goed werken. Zet de motor direct UIT als er geen water uit de controle-wateruitlaat stroomt en neem contact op met uw Suzuki-dealer.

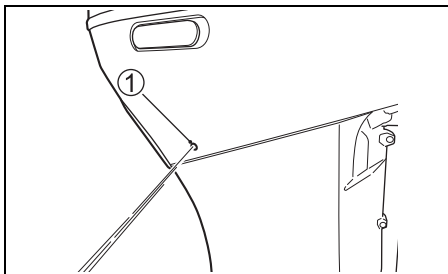

LET OP

Laat de motor nooit draaien als er geen water uit de controle-wateruitlaat stroomt want dit kan ernstig beschadigingen tot gevolg hebben.

Na het starten van de motor moet u controleren of er water uit de controle-wateruitlaat naar buiten stroomt.

SCHAKEL- EN SNELHEIDSREGELING

LET OP

De motor kan ernstig worden beschadigd als (a) het toerental niet is teruggekeerd naar stationair en de snelheid van de boot is vermindert voordat van de vooruitstand naar de achteruitstand of omgekeerd wordt geschakeld, of (b) er niet goed wordt opgelet wanneer de boot achteruit wordt gevaren.

Laat het toerental terugkeren naar stationair voordat u schakelt. Wees voorzichtig en vaar met een zo laag mogelijke snelheid achteruit. Controleer of de handgreep/schakelhendel in de gewenste stand staat voordat u gas geeft.

AANWIJZING:

- Bij een boot met drie motoren worden de middenmotor en de bakboordmotor met de poortschakelhendel ① gestart, om de middenmotor aan de bakboordmotor te koppelen.
- Bij een boot die is toegerust met viervoudige motoren worden de twee motoren aan bakboord gestart met schakelhendel ① en de twee motoren aan stuurboord worden gestart met schakelhendel ②.
- Bij een boot met vijf motoren worden de middenmotor, de bakboord-middenmotor en de bakboordmotor gestart met de bakboord-schakelhendel ①, om de middenmotor aan de twee bakboordmotoren te koppelen, en worden de twee motoren aan stuurboord gestart met schakelhendel ②.
- Bij een boot met zes motoren worden de drie motoren aan bakboord gestart met schakelhendel ① en worden de drie motoren aan stuurboord gestart met schakelhendel ②.

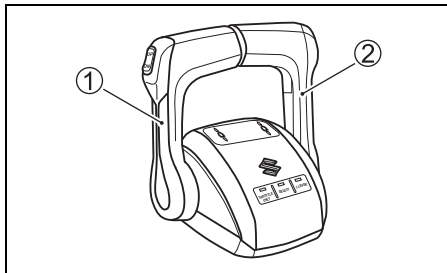

AANWIJZING:

- Wanneer de motor stopt, beweegt de koppeling naar de neutraalstand, ongeacht de stand van de afstandsbedieningshendel.
- De koppeling kan niet met de afstandsbedieningshendel in de vooruit of achteruit worden gezet wanneer de motor niet draait.
- Als u probeert te schakelen terwijl het toerental erg hoog is, klinkt de zoemer tweemaal en gaat het schakelstand-indicatorlampje "N" op de multifunctionele meter knipperen. Wanneer dit systeem wordt geactiveerd, verplaatst u de schakelhendel naar de volledig gesloten stand.



Schakelen

AANWIJZING:

Type B afstandsbedieningseenheid

De type B afstandsbedieningseenheid heeft een beveiligingsmechanisme om te voorkomen dat de versnellingshendel per ongeluk van de vrijstand in de vooruit- of achteruit-stand geschakeld kan worden. Om de hendel te ontgrendelen, drukt u de schakelblokkeerknop in voordat u overschakelt.

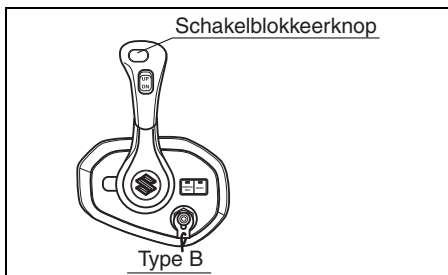

Zet de bedieningshendel in stand **A** zoals in de afbeelding is aangegeven om de vooruit in te schakelen.

Zet de bedieningshendel in stand **B** zoals in de afbeelding is aangegeven om de achteruit in te schakelen.

Op alle Suzuki-regelaars is een aanslag of inkeping aanwezig om een "gevoel" te geven voor de posities **A**, **B** en neutraal. Schakel altijd snel en stevig van neutraal naar positie **A** of **B** om abnormale slijtage van de schakel- en koppelingsoppervlakken te voorkomen.

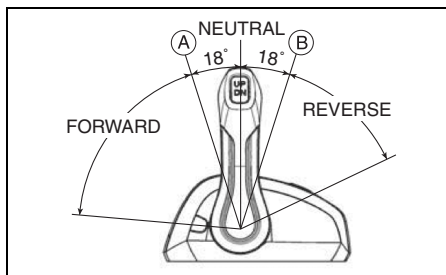

Snelheidsregeling

De snelheid van de boot kan verhoogd worden door de bedieningshendel verder vooruit te duwen of achteruit te trekken.

▲ WAARSCHUWING

Aangezien dezelfde hendel wordt gebruikt voor schakelen als voor de snelheidsregeling, kan de hendel voorbij de arreteerstand worden gezet om de gasbediening in te schakelen. Hierdoor kan de boot plotseling gaan varen met letsel of beschadigingen tot gevolg.

Wees daarom voorzichtig dat u de hendel niet te ver naar voren of achteren beweegt bij het schakelen.

MOTOR UITZETTEN

AANWIJZING:

Wanneer het nodig is de motor snel af te zetten in een noodsituatie, trekt u het borgplaatje van de noodstop-schakelaar los door aan het noodstop-schakelaarkoord te trekken.

Om de motor af te zetten:

1. Schakel in de "VRIJ"-stand.
2. Als de motor op volle toeren heeft gedraaid, laat u hem eerst afkoelen door hem enkele minuten stationair te laten draaien of op zijn laagst te laten sputteren.

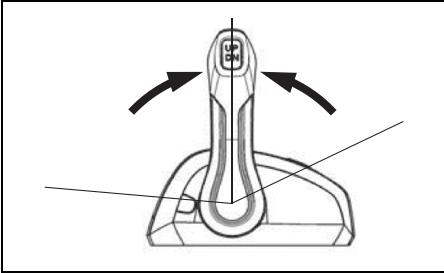

3. Draai de contactsleutel naar de "OFF" stand om alle motoren uit te zetten.

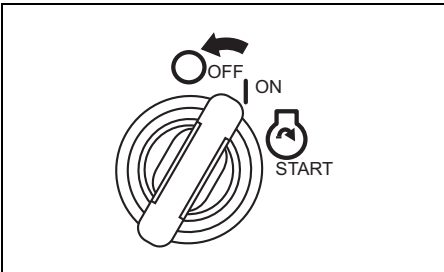

4. Als u elke motor afzonderlijk wilt stoppen, druk dan op het schakelpaneel op de start/stop-schakelaar om elke motor afzonderlijk uit te zetten.

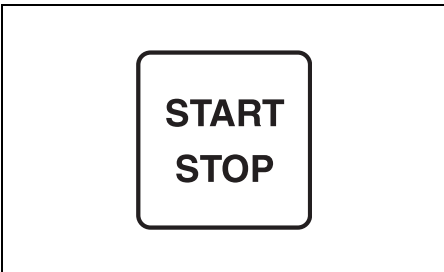

LET OP

Als de hoofdschakelaar in de "ON" stand blijft staan terwijl de motor niet loopt, zal de accu leegraken.

Zet altijd de hoofdschakelaar op "OFF" wanneer de motor niet loopt.

⚠ WAARSCHUWING

Onbevoegd gebruik van de boot kan resulteren in een ongeluk of beschadiging van de boot.

Om onbevoegd gebruik te voorkomen, moet u de contactsleutel en de borgplaat van de noodstop-schakelaar verwijderen wanneer u de boot verlaat.

5. Nadat de motor geheel gestopt is, kunt u de brandstofslang losmaken van de buitenboordmotor, indien die is uitgerust met een brandstofaansluiting.

⚠ WAARSCHUWING

Als u de motor geruime tijd in de stopstand laat staan met de brandstofslang aangesloten, kan er benzine uit gaan lekken.

Als de motor een brandstofaansluiting heeft, maakt u dan altijd de brandstofslang los wanneer u de motor lang achtereen in de stopstand laat staan.

6. Draai de ontluftingsschroef van de brandstoftankdop naar rechts om de ontluftingsopening te sluiten (indien daarvan voorzien).

AANWIJZING:

Controleer af en toe of de noodstop-schakelaar goed werkt door bij stationair toerental het borgplaatje te verwijderen en te controleren of de motor afslaat.

AFMEREN

Kantel de motor uit het water als de boot wordt afgemeerd in ondiep water of als de motor langere tijd niet wordt gebruikt. Dit voorkomt schade aan de motor door obstakels bij laag water en corrosievorming door zout water. Zie het hoofdstuk "HEVEL VOOR DE KANTEL-VERGREDELING" voor meer gedetailleerde informatie.

LET OP

Als de boot niet goed is vastgemaakt, kan de boot of de motor, of andere voorwerpen worden beschadigd.

Zorg ervoor dat de motor niet tegen een kade, pier of andere boten schuurt wanneer de boot is afgemeerd.

GEBRUIK VAN DE TROLFUNCTIE MULTIFUNCTIONELE METER

Overschakelen naar de TROLL-modus

Houd de [MENU]-toets ingedrukt tijdens cruisering op Trolling-snelheid (minimale snelheid), en hierdoor wordt overgeschakeld naar de TROLL-modus.

Voor de Trolling-snelheid kan het gewenste motortoerental worden ingesteld en behouden binnen het bereik van 600 omw/min tot 1.200 omw/min met gebruik van de [▼]- of [▲]-toets.

AANWIJZING:

- *Dit systeem werkt pas juist wanneer de motor de normale bedrijfstemperatuur heeft bereikt.*
- *Als de [MENU]-toets ingedrukt wordt gehouden terwijl de bedieningshendel in neutraal staat, zal de modus niet overschakelen de TROLL-modus.*
- *Voor meervoudige motoren:*
 - *Als de gashendels van alle motoren volledig gesloten zijn en een van de motoren in de versnelling staat, wordt deze overgeschakeld naar de troll-modus wanneer op de [MENU]-toets wordt gedrukt.*
 - *Het stationair toerental bij ingeschakelde versnelling wordt voor alle motoren tegelijk geregeld.*

Instellen van de trolsnelheid:

- Wanneer op de [▲]-toets wordt gedrukt, klinkt er één korte pieptoon en wordt het motortoerental met 50 omw/min verhoogd.
- Wanneer op de [▼]-toets wordt gedrukt, klinkt er één korte pieptoon en wordt het motortoerental met 50 omw/min verlaagd.

AANWIJZING:

- *Wanneer op de [▼]-toets wordt gedrukt terwijl de ondergrens van de trolsnelheid van alle motoren is bereikt, zal het motortoerental niet veranderen en klinken er drie lange pieptonen.*
- *Wanneer op de [▲]-toets wordt gedrukt terwijl de bovengrens van de trolsnelheid van alle motoren is bereikt, zal het motortoerental niet veranderen en klinken er drie lange pieptonen.*
- *Voor meervoudige motoren:*
 - Als de schakelaar wordt bediend terwijl een motor de afstelgrens van de trolsnelheid heeft bereikt maar een andere motor nog niet, klinkt er één korte pieptoon en verandert het toerental van de motor die nog niet de afstelgrens heeft bereikt.*
 - *Schakelen en gasbediening blijven mogelijk, ook wanneer de trolfunctie is ingeschakeld.*

Annuleren van de trolfunctie:

De trolfunctie kan worden uitgeschakeld door alle bedieningshendels in de neutraalstand te zetten of door het toerental tot boven 3.000 omw/min te verhogen. In beide gevallen klinken er twee korte pieptonen om aan te geven dat de trolfunctie wordt uitgeschakeld.

AANWIJZING:

Raadpleeg de bij het product geleverde "Bedieningshandleiding van de multifunctionele meter SMG4" voor gedetailleerde bedieningsinstructies.

Neem voor meer informatie contact op met uw officiële Suzuki Marine dealer.

TROLL-MODUSSCHAKELAAR

(optioneel item)

Overschakelen naar de TROLL-modus

Als u de "UP"- of "DN"-schakelaar ingedrukt houdt terwijl u op sleepsnelheid (minimale snelheid) vaart, wordt de modus omgeschakeld naar de TROLL-modus. Voor de sleepsnelheid kan het gewenste motortoerental worden ingesteld en gehandhaafd binnen het bereik van 600 omw/min tot 1200 omw/min met behulp van de "UP"- of "DN"-schakelaar.

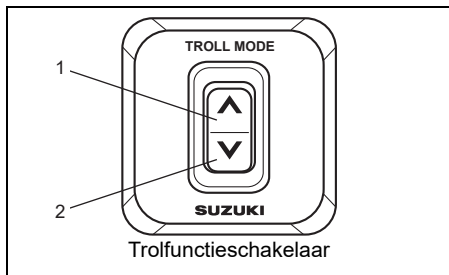

1. "UP"-schakelaar
2. "DN"-schakelaar

AANWIJZING:

Neem contact op met uw officiële Suzuki Marine dealer voor verdere informatie.

Instellen van de trollfunctie:

1. Schakel in de vooruit- of achteruitversnelling en controleer of het gas volledig is dichtgedraaid (stationair toerental bij ingeschakelde versnelling).
2. Druk op de "UP"- of "DN"-positie van de troll-modusschakelaar totdat u een pieptoon hoort. Op hetzelfde ogenblik schakelt het multifunctionele scherm over naar het specifieke scherm van de TROLL-modus en **TROLL** wordt weergegeven op het meterscherm. Wanneer het meterscherm "Motortoerentalscherm" of "Scherm alle items" toont, verandert het motortoerentalscherm automatisch van een analoge naar een digitale weergave.

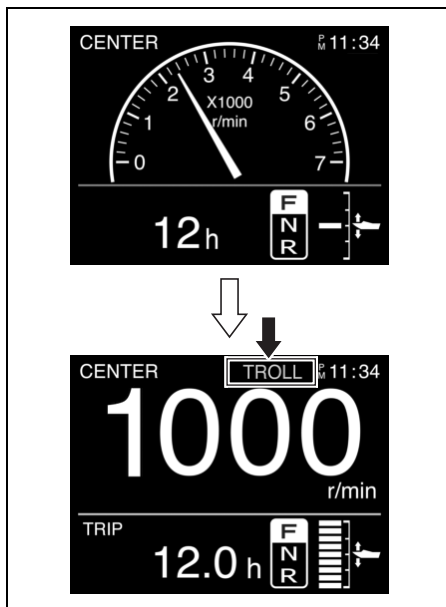

AANWIJZING:

- Dit systeem werkt pas juist wanneer de motor de normale bedrijfstemperatuur heeft bereikt.
- Als de schakelaar ingedrukt wordt gehouden terwijl de bedieningshendel in neutraal staat, zal de modus niet overschakelen naar de TROLL-modus.
- Voor meervoudige motoren:
 - Controleer of de bedieningshendels van zowel bakboord als stuurboord in vooruit of achteruit bij volledig gesloten gaskleppositie geschakeld zijn (stationair toerental bij ingeschakelde versnelling) voordat u op de troll-modusschakelaar drukt.
 - Het stationair toerental bij ingeschakelde versnelling wordt voor alle motoren tegelijk geregeld.

Instellen van de trolsnelheid:

- Wanneer op de "UP" kant van de schakelaar wordt gedrukt, klinkt er één korte pieptoon en wordt het toerental met 50 omw/min verhoogd.
- Wanneer op de "DN" kant van de schakelaar wordt gedrukt, klinkt er één korte pieptoon en wordt het toerental met 50 omw/min verlaagd.

AANWIJZING:

Schakelen en gasbediening blijven mogelijk, ook wanneer de trolfunctie is ingeschakeld.

Annuleren van de trolfunctie:

De trolfunctie kan worden uitgeschakeld door alle bedieningshendels in de neutraalstand te zetten of door het toerental tot boven 3.000 omw/min te verhogen. In beide gevallen klinken er twee korte pieptonen om aan te geven dat de trolfunctie wordt uitgeschakeld.

VAREN IN ONDIEP WATER

Tijdens het varen in ondiep water is het mogelijk dat de trimhoek groter moet worden dan gebruikelijk is. Vaar in deze situatie uitsluitend met lage snelheid. Laat de motor in diep water direct weer zakken tot de normale trimhoek.

Om de motor hoger dan de normale trimhoek te kantelen, gebruikt u de elektrische trim- en kantelknop.

WAARSCHUWING

Wanneer de motor verder dan de maximale trimstand wordt gekanteld, heeft de draai-steun niet de zijwaartse ondersteuning van de klemsteun en kan het kantelsysteem de beweging van de motor niet opvangen als het staartstuk een obstakel raakt. Dit kan resulteren in letsel van de opvarenden. Ook kunnen voorbij de maximale trimstand de waterinlaten boven het water liggen met ernstige beschadiging van de motor als gevolg.

Gebruik de motor niet boven 1500 omw/min en vaar ook niet met de boot glijdend over het water terwijl de motor voorbij de maximale trimstand is gekanteld.

LET OP

Als het staartstuk de grond raakt, kunnen er ernstige beschadigingen optreden.

Zorg dat het staartstuk de grond niet raakt. Als dit toch gebeurt, moet u meteen op beschadigingen controleren.

VAREN IN ZOUT WATER

Na het varen in zout water moet u het koelsysteem doorspoelen met zoet water. Zie hiervoor het hoofdstuk "SPOELEN VAN DE WATERKANALEN". Als u de waterkanalen niet schoonspoelt, zal het zoute water corrosie veroorzaken hetgeen een negatieve invloed heeft op de levensduur van de motor.

VAREN BIJ EEN TEMPERATUUR ONDER NUL

Wanneer de buitenboordmotor gebruikt wordt bij een buitentemperatuur onder nul, dient het staartstuk te allen tijde in het water te blijven hangen.

Als de motor uit het water wordt genomen, houd deze dan verticaal totdat al het koelwater uit de motor gestroomd is.

LET OP

Als u de buitenboordmotor bij temperaturen onder het vriespunt buiten het water laat terwijl er nog water in het koelsysteem is, kan het water bevriezen en uitzetten, waardoor de motor ernstig wordt beschadigd.

Wanneer de buitenboordmotor bij temperaturen onder het vriespunt in het water ligt, moet u ervoor zorgen dat het staartstuk altijd onder water is. Als de motor uit het water wordt genomen en opgeborgen bij temperaturen onder het vriespunt, houd de motor dan verticaal totdat alle koelwater uit de motor is gestroomd.

VOORZORGSMAATREGELEN VOOR HET GEBRUIK VAN MEERDERE MOTOREN

Vaar normaal door alle buitenboordmotoren te bedienen.

Als u alleen met enkele buitenboordmotoren vaart, zorg er dan voor dat u op lage snelheid vaart.

Zet bovendien de koppeling van de ongebruikte buitenboordmotoren in neutraal, stop de motoren en kantel de buitenboordmotoren omhoog.

LET OP

Als u vaart met de schroeven van de ongebruikte buitenboordmotoren gedeeltelijk onder water, kan het water vanaf de uitlaat-zijde terugstromen en schade aan de motoren veroorzaken.

Zet daarom de koppeling van de ongebruikte buitenboordmotoren in neutraal, stop de motoren, kantel de buitenboordmotoren omhoog en vaar dan zoals normaal.

AANPASSINGEN

AFSTELLING VAN DE TRIMHOEK

▲ WAARSCHUWING

De trimhoek is van grote invloed op de stuurstabiliteit. Als de trimhoek te klein is, kan de boot “ploegen” of “boegsturen”. Als de trimhoek te groot is, kan de boot van zij naar zij “schommelen” of omhoog en omlaag “golven”. Deze omstandigheden resulteren in verlies van controle over de besturing waardoor de opvarenden overboord kunnen worden geslingerd.

Zorg altijd voor de juiste trimhoek overeenkomstig de combinatie van uw boot, motor, schroef en de vaaromstandigheden.

▲ WAARSCHUWING

Wanneer de motor verder dan de maximale trimstand wordt gekanteld, heeft de draai-steun niet de zijwaartse ondersteuning van de klemsteun en kan het kantelsysteem de beweging van de motor niet opvangen als het staartstuk een obstakel raakt. Dit kan resulteren in letsel van de opvarenden.

Gebruik de motor niet boven 1500 omw/min en vaar ook niet met de boot glijdend over het water terwijl de motor voorbij de maximale trimstand is gekanteld.

Voor een goede koersvastheid en goede prestaties is het belangrijk dat de trimhoek steeds overeenkomt met de positie die in de afbeelding is aangegeven. De trimhoek is afhankelijk van de boot, de motor, de schroef en de bedrijfsomstandigheden.

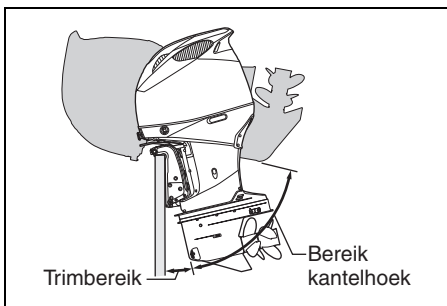
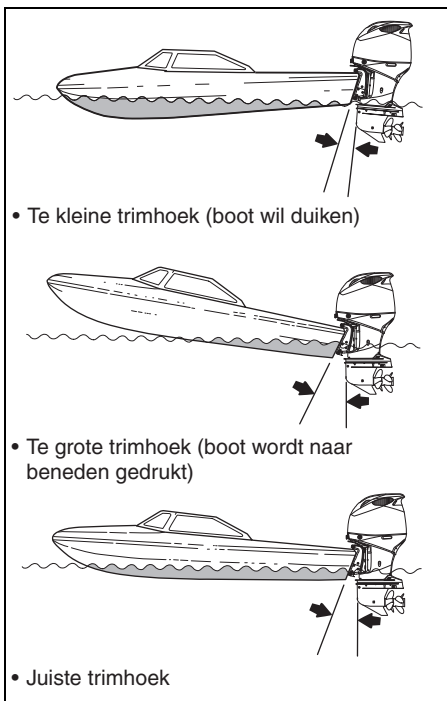

LET OP

Als u met de boot vaart terwijl de motor voorbij de maximale trimstand staat, kunnen de waterinlaten boven het water liggen met ernstige beschadiging van de motor als gevolg van oververhitting tot gevolg.

Vaar niet met de boot wanneer de motor voorbij de maximale trimstand staat.

Maak een testvaart om te bepalen of de trimhoek aangepast moet worden. Corrigeer de trimhoek met de elektrische trim- en kantelverstelling.

Lees het hoofdstuk over de elektrische trim- en kantelverstelling.

Als u nog steeds geen goede prestaties verkrijgt, kan er een probleem zijn met de bevestigingshoogte van de motor. Vraag dan uw dealer om advies.

Automatische afstelling van de trimhoek

Deze buitenboordmotor is voorzien van een functie voor automatische afstelling van de trimhoek. Deze functie past de trimhoek automatisch zoals nodig aan. Raadpleeg de "BEDIENINGSHANDLEIDING VAN DE MULTIFUNCTIONELE METER SMG4" die bij het product wordt geleverd.

AFSTELLEN VAN DE BEDIENINGSHENDEL

De frictie en de bedieningskracht van de bedieningshendel kan naar wens worden afgesteld. Door de frictie van de bedieningshendel af te stellen, verandert de totale kracht die nodig is om de hendel te bewegen. Hiermee kunt u ongewenste beweging van de bedieningshendel voorkomen bij het varen onder zware omstandigheden. Neem contact op met een officiële Suzuki dealer voor het afstellen van de frictie en de bedieningskracht van de bedieningshendel.

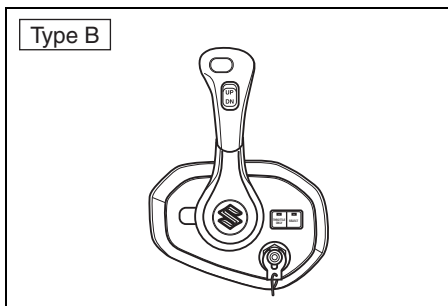
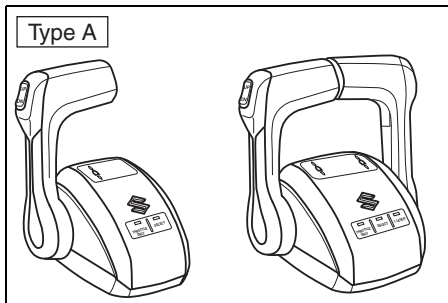

| Type | Afstelling |
|------|-----------------------------|
| A | Frictie en bedieningskracht |
| B | Frictie |

AFSTELLEN VAN STATIONAIR TOERENTAL

Het stationair toerental is af-fabriek afgesteld op 550 – 650 omw/min in de neutraalstand.

AANWIJZING:

Neem contact op met uw officiële Suzuki-dealer als de motor niet (stationair) blijft draaien indien de vooruit- of achteruitstand ingeschakeld wordt.

AFSTELLEN VAN BEVESTIGING AFDEKKAP MOTOR

Als de afdekkap van de motor tijdens het bevestigen te los of te vast komt te zitten, stel dit dan als volgt af:

1. Draai de bouten ① los.
2. Stel de positie van de beugels ② af. Verplaats de beugels in de richting ① om vaster te zetten. Verplaats de beugels in de richting ② om losser te zetten.
3. Draai de bouten vast.

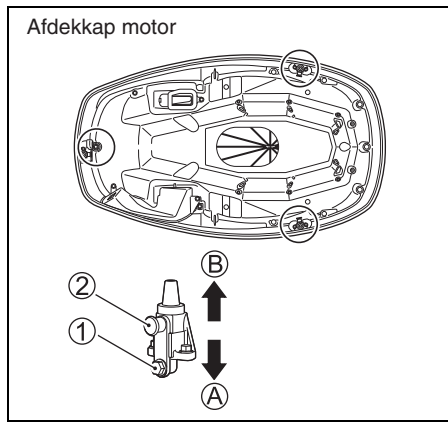

LET OP

Als de knop van de oliepeilstok niet juist is geplaatst wanneer de afdekkap van de motor wordt aangebracht, kan de oliepeilstok worden beschadigd.

Controleer of de knop van de oliepeilstok is geplaatst zoals aangegeven in de afbeelding wanneer de afdekkap van de motor wordt aangebracht.

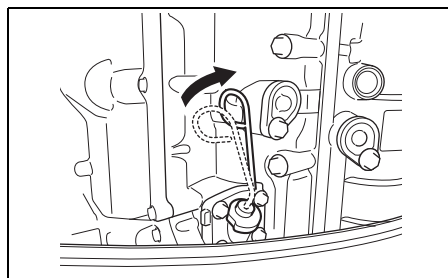

VERWIJDEREN EN TRANSPORT VAN DE MOTOR

VERWIJDEREN VAN DE MOTOR

Als het noodzakelijk is om de motor te verwijderen raden wij u aan dit over te laten aan uw officiële Suzuki-dealer.

TRANSPORTEREN VAN DE MOTOR

De motor mag uitsluitend horizontaal of verticaal vervoerd worden.

Verticaal vervoeren:

Bevestig de motor aan de drager door de klembeugel met de twee bouten- en moerensets vast te zetten.

Gebruik nooit de displaystandaard voor het vervoeren van de motor.

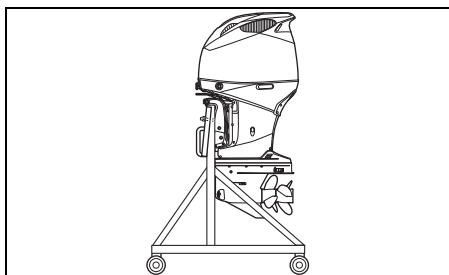

Horizontaal transport:

1. Tap de motorolie af. Zie het hoofdstuk "MOTOROLIE".
2. Verwijder de brandstof uit de dampafscheider als volgt:
 - (1) Verwijder de afdekkap van de motor.
 - (2) Kantel de motor volledig omhoog.
 - (3) Trek het uiteinde ① van de afvoerslang naar buiten.
- (4) Draai de aftapschroef ② van de dampafscheider los en vang de benzine op in een geschikte bak.

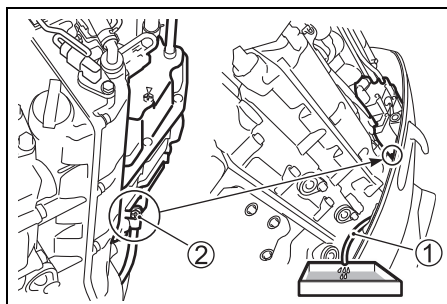

▲ WAARSCHUWING

Benzine is uiterst ontvlambaar en giftig. Benzine kan brand veroorzaken en kan gevaarlijk zijn voor mensen en huisdieren.

Gebruik een geschikte, veilige jerrycan om de benzine op te vangen die van de buitenboordmotor wordt afgetapt. Houd benzine uit de buurt van vonken, vuur, mensen en huisdieren.

LET OP

Als gemorste benzine op gelakte oppervlakken niet wordt verwijderd, kan dit een vlek of verkleuring veroorzaken.

Veeg gemorste benzine meteen weg met een zachte doek enz.

(5) Draai na het aftappen de aftapschroef van de dampafscheider ② weer vast.

(6) Kantel de motor omlaag en plaats de aftapslang ① terug.

LET OP

Als de knop van de oliepeilstok niet juist is geplaatst wanneer de afdekkap van de motor wordt aangebracht, kan de oliepeilstok worden beschadigd.

Controleer of de knop van de oliepeilstok is geplaatst zoals aangegeven in de afbeelding wanneer de afdekkap van de motor wordt aangebracht.

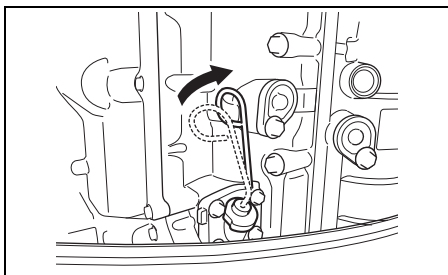

3. Leg de motor op een zachte ondergrond met de onderzijde naar beneden, zie afbeelding.

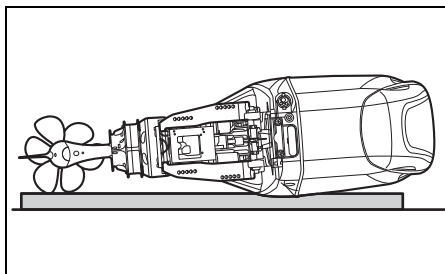

⚠ WAARSCHUWING

Gemorste brandstof of brandstofdampen kunnen brand veroorzaken en gevaarlijk zijn voor de gezondheid.

Neem altijd de volgende voorzorgsmaatregelen:

- Tap altijd de brandstof uit de brandstofleiding en de brandstofdampafscheider af voordat u de boot/buitenboordmotor vervoert en voordat u de motor uit de boot verwijdert.
- Leg de motor NIET op de zijkant zonder dat de brandstof is afgetapt.
- Houd de motor uit de buurt van open vuur en vonken.
- Veeg gemorste brandstof onmiddellijk op.

LET OP

Als u niet voorzichtig bent wanneer de buitenboordmotor op de zijkant wordt gelegd en niet de vereiste voorzorgsmaatregelen neemt, zoals volledig aftappen van de motorolie en het koelwater, kunnen er beschadigingen ontstaan. De motorolie kan vanaf het carter in de cilinder stromen, er kan water vanaf de uitlaatpoort in de cilinder terechtkomen of de buitenste behuizing kan worden beschadigd.

Tap altijd volledig de motorolie en het koelwater af voordat u de motor op de zijkant legt en wees ook voorzichtig wanneer u de motor plat legt.

LET OP

Als het staartstuk van uw buitenboordmotor hoger is dan het motorgedeelte tijdens vervoer of opslag, kan er water in het motorgedeelte terechtkomen met beschadiging van de motor tot gevolg.

Zorg dat het staartstuk nooit hoger is dan het motorgedeelte tijdens vervoer of opslag van uw buitenboordmotor.

TRANSPORT

Laat de motor in de normale gebruiksstand staan als deze op de boot gemonteerd vervoerd wordt. Kantel de motor alleen als er niet genoeg ruimte voor de motor aanwezig is. Ondersteun de motor in dit geval zoals in de afbeelding is aangegeven.

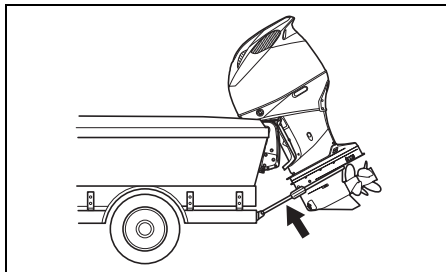

MODEL MET GEÏNTEGREERDE STUURRICHTING

Om de motor te traileren, moet u een stuurstopper (origineel Suzuki-onderdeel) aanschaffen.

AANWIJZING:

- *Neem contact op met uw officiële Suzuki Marine dealer voor originele Suzuki-onderdelen.*
- *Raadpleeg de "Bedieningshandleiding van de stuurstopper" die bij het product is geleverd voor gedetailleerde bedieningsinstructies.*

LET OP

Als u de hevel voor de kantelvergrendeling gebruikt om de motor in de hoogste kantelstand te houden wanneer de boot wordt vervoerd, kan door de bewegingen tijdens het transport of op slechte wegen de vergrendeling plotseling losschieten met beschadiging van de motor en het vergrendelingsmechanisme tot gevolg.

Gebruik bij het slepen van de boot nooit de hevel voor de kantelvergrendeling om de motor in de hoogste kantelstand te houden. Gebruik een spiegelsteunbalk of iets dergelijks om het gewicht van de motor te dragen.

CONTROLE EN ONDERHOUD

ONDERHOUDSSCHEMA

Het is belangrijk om uw buitenboordmotor regelmatig te controleren en onderhoud te plegen. Volg de tabel met onderhoudsschema. Tijdens elke beurt dienen de aangegeven onderhoudshandelingen uitgevoerd te worden. Het tijdsinterval tussen twee onderhoudsbeurten wordt bepaald door het aantal bedrijfsuren of een gegeven aantal maanden (wat het eerst bereikt wordt).

▲ WAARSCHUWING

Uitlaatgassen bevatten koolmonoxide, een gevaarlijk gas dat nauwelijks waarneembaar is omdat het kleurloos en reukloos is. Het inademen van koolmonoxide kan zeer gevaarlijk of zelfs dodelijk zijn.

Start de motor niet en laat die niet draaien in een ruimte met onvoldoende ventilatie.

▲ WAARSCHUWING

Verkeerd onderhoud of niet uitvoeren van het voorgeschreven onderhoud kan gevaarlijk zijn. Slecht onderhoud of gebrek aan onderhoud vergroot de kans op een ongeluk of beschadiging van de uitrusting.

Zorg ervoor dat u onderhoud laat uitvoeren overeenkomstig het schema in de tabel met onderhoudsschema. Suzuki raadt aan om alleen uw geautoriseerde Suzuki Marine dealer of een gekwalificeerde servicetechnicus onderhoud te laten uitvoeren aan de items in de tabel met onderhoudsschema die zij gemarkeerd met een sterretje (*). Als u zelf ervaring hebt met technisch onderhoud, kunt u de niet gemerkte onderhoudstaken verrichten aan de hand van de instructies in dit hoofdstuk. Als u niet zeker weet of u de niet gemerkte onderhoudstaken zelf kunt uitvoeren, kunt u uw officiële Suzuki Marine dealer vragen om dit voor u te doen.

▲ WAARSCHUWING

De veiligheid van u en uw passagiers hangt af van de kwaliteit van het onderhoud van uw buitenboordmotor.

Volg alle instructies betreffende de controles en onderhoudswerkzaamheden nauwkeurig op. Als u niet over technische ervaring beschikt, moet u de onderhoudswerkzaamheden niet zelf uitvoeren. U kunt zelf gewond raken en de motor kan worden beschadigd.

LET OP

De onderhoudsintervallen in de tabel met onderhoudsschema zijn ontworpen voor normaal gebruik van uw buitenboordmotor. Als uw buitenboordmotor wordt gebruikt onder zware omstandigheden zoals hieronder omschreven, kan het nodig zijn om vaker onderhoud uit te voeren dan als aangegeven in de tabel met onderhoudsschema.

- Veelvuldig gebruik met vol gas
 - Aanhoudend gebruik op maximaal toerental
 - Aanhoudend gebruik op stationair toerental of toerensnelheid
 - Veelvuldig gebruik in modderwater, brak, zanderig, zuurhoudend of ondiep water
 - Bediening zonder goed warmdraaien vooraf
 - Veelvuldig ploseling versnellen en vertraagen
 - Veelvuldig schakelen
- Nalatigheid in het verrichten van regelmatig onderhoud kan leiden tot schade.

Neem contact op met een officiële Suzuki Marine dealer als u vragen hebt over de juiste onderhoudsintervallen bij uw gebruiksomstandigheden. Suzuki beveelt met klem aan om originele Suzuki onderdelen of gelijkwaardige onderdelen te gebruiken wanneer u onderdelen van uw buitenboordmotor vervangt.

TABEL MET ONDERHOUDSSHEMA

| Interval Onderdeel | Eerste 20 uren of 1 maand | Elke 100 uur of elke 12 maanden | Elke 200 uur of elke 12 maanden | Elke 300 uur of elke 36 maanden |
|---|--|---------------------------------------|---------------------------------------|---------------------------------------|
| Bougie | | C | | |
| Ontluchtungs- en brandstofleiding | C | C | | |
| Motorolie | V | V | | |
| Staartstukolie | V | V | | |
| * Transmissieolie voor stuurinrichting (model met geïntegreerde stuurinrichting) | | | | I |
| Smeersysteem | C | C | | |
| Anodes (extern) | C | C | | |
| * Anodes (interne motorkop) | | C | | |
| Verbindingsdraden | C | C | | |
| Accu | C | C | | |
| Lagedruk brandstoffilter | C | C | | |
| | Elke 400 uur of elke 2 jaar vervangen. | | | |
| * Lagedruk brandstof- pompfilter | Elke 1.000 uur vervangen. | | | |
| * Motoroliefilter | V | | V | |
| * Stationair toerental | C | | C | |
| * Klepstoterspeling | | | | C |
| * Waterpomp | | | C | |
| * Schoepenwiel waterpomp | | | C | V |
| Schroefmoer, pen & aanslag voorste moer | C | C | | |
| * Bouten en moeren | D | D | | |
| * Thermostaat | | C | | |

C: Controleer en reinig, stel af en smeer of vervang indien nodig D: Draai vast V: Vervang

Suzuki raadt u aan de onderhoudstaken die in het bovenstaande schema met een sterretje (*) zijn aangegeven alleen door een officiële Suzuki Marine dealer of een bekwame monteur te laten uitvoeren.

AANWIJZING:

Brandstoffilter met waterafscheider

Vervang het filterelement elke 12 maanden (of vaker indien door de fabrikant voorgeschreven).

GEREEDSCHAPSSET

Bij de buitenboordmotor wordt een gereedschapsset geleverd. Houd deze set aan boord en zorg dat de gereedschapsset compleet blijft. De gereedschapsset bestaat uit:

- ① Gereedschap-etui
- ② Dopsleutel 8 mm
- ③ Pijpsleutel 8 × 10 mm
- ④ Pijpsleutel 16 mm
- ⑤ Gecombineerde schroevendraaier
- ⑥ Handvat schroevendraaier
- ⑦ Tang
- ⑧ Inbussleutel 4 mm
- ⑨ Inbussleutel 8 mm
- ⑩ Reservepakkingring olie-aftapplug

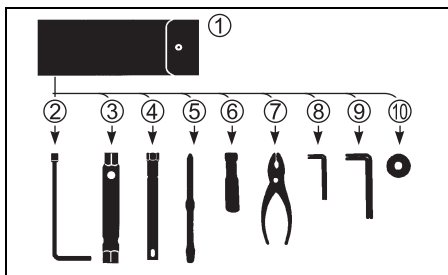

AANWIJZING:

De gereedschapsset is afhankelijk van de modelspecificatie en kan afwijken van de vermelde.

BOUGIE

LET OP

Bij onderhoud aan de iridium/platina bougies mag de middenelektrode niet worden aangeraakt, aangezien deze gemakkelijk kan worden beschadigd.

Raak de middenelektrode van een iridium bougie niet aan. Vermijd schoonmaken van de bougie of afstellen van de elektrodenafstand.

Verwijder de bougies op de volgende manier:

1. Verwijder de afdekkap van de motor.
2. Verwijder de bobinebeugelbouten en de bobinebeugels ①.

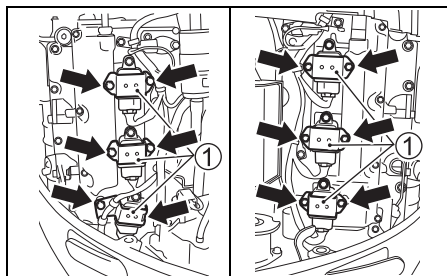

3. Verwijder de bout waarmee de bobine bevestigd is.
4. Trek de bobine naar buiten.

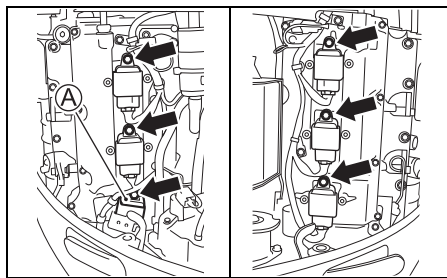

AANWIJZING:

Draai de bobine (A) rechtsom om deze te verwijderen, zoals aangegeven in de afbeelding. Het monteren gebeurt in de omgekeerde volgorde van het verwijderen.

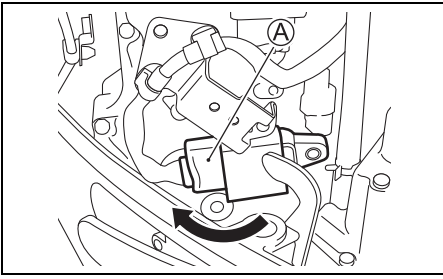

5. Draai de bougie los met de pijpsleutel ② en de schroevendraaier ③ uit de gereedschapstas en verwijder de bougie.

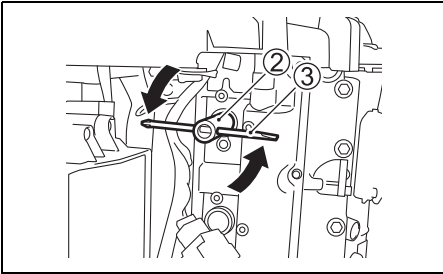

Uw buitenboordmotor is uitgerust met de volgende standaardbougie.

Standaardbougie:
NGK ILZKR7D8

LET OP

Bougies zonder weerstand veroorzaken storingen in de werking van de elektronische ontsteking, waardoor de motor gaat overslaan, of andere problemen in de elektronische uitrusting of de accessoires van de boot.

Gebruik **UITSLUITEND** ontstoorde bougies in uw buitenboordmotor.

Inspecteer de bougie op slijtage van de elektroden, koolaanslag en beschadiging van de isolator. Vervang de bougie bij buitensporige slijtage of koolaanslag, of beschadiging van de isolator.

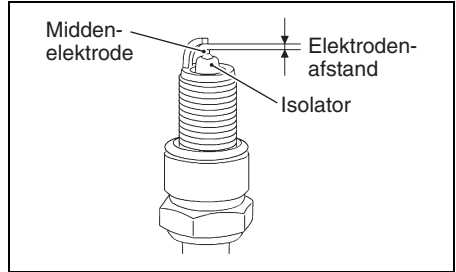

Meet de elektrodenafstand met een draadtype afstandmeter. Vervang de bougie door een nieuwe als de elektrodenafstand de slijtagegrens overschrijdt.

LET OP

Als een andere afstandmeter dan een draadtype afstandmeter wordt gebruikt, kunnen de elektroden worden beschadigd.

Gebruik uitsluitend een draadtype afstandmeter.

Bougieafstand

Bougieafstand:

Standaard
0,7 – 0,8 mm (0,028 – 0,031 in)
Service limiet
1,0 mm (0,039 in)

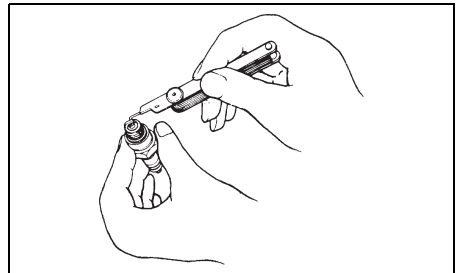

LET OP

Bij onderhoud aan de iridium/platina bougies mag de middenelektrode niet worden aangeraakt, aangezien deze gemakkelijk kan worden beschadigd.

Raak de middenelektrode van een iridium bougie niet aan. Vermijd schoonmaken van de bougie of afstellen van de elektrodenafstand.

LET OP

Gebruik van verkeerde bougies of verkeerd vastgedraaide bougies kan resulteren in ernstige beschadiging van de motor.

- Probeer geen ander merk bougie tenzij u ervan overtuigd bent dat die bougie gelijkwaardig is aan het voorgeschreven merk bougie, want anders bestaat er kans op motorschade die niet onder de garantie valt. Houd er rekening mee dat referentietabellen voor bougies niet altijd even nauwkeurig zijn.
- Monteren van een bougie: Draai de bougie zo ver mogelijk met de hand vast en gebruik dan een sleutel om de bougie met het voorgeschreven aanhaalkoppel of tot de voorgeschreven draaihoek vast te zetten.

Aanhaalmoment:

15 – 19 N·m (1,5 – 1,9 kgf·m, 11 – 14 lbf·ft)

Draaihoek:

Nieuwe bougie

1/2 – 3/4 van een slag

Bougie hergebruiken

1/12 – 1/8 van een slag

- Draai de bougie niet te vast of scheef in de cilinderkop omdat hierdoor de aluminium schroefdraad in de cilinderkop beschadigd wordt.

LET OP

Als de knop van de oliepeilstok niet juist is geplaatst wanneer de afdekkap van de motor wordt aangebracht, kan de oliepeilstok worden beschadigd.

Controleer of de knop van de oliepeilstok is geplaatst zoals aangegeven in de afbeelding wanneer de afdekkap van de motor wordt aangebracht.

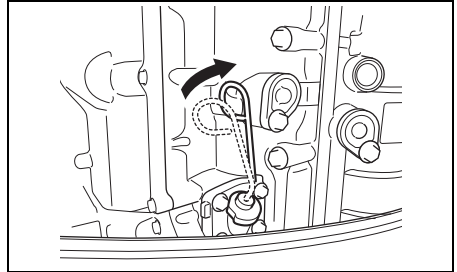

BRANDSTOF- EN VENTILATIESLANG

Controleer de brandstof- en de ontluchtungs-slang op lekkage, scheuren, zwellingen en andere beschadigingen. Als de ontluchtungs- en brandstofleiding op enige manier beschadigd zijn, moeten ze worden vervangen. Neem contact op met uw officiële Suzuki-dealer als één of beide slangen vervangen moet(en) worden.

Ventilatie-slang

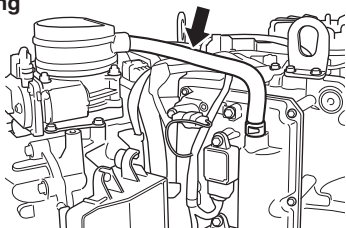

Brandstof-leiding

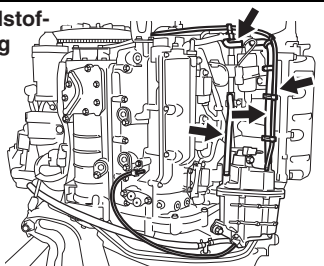

Brandstof-leiding

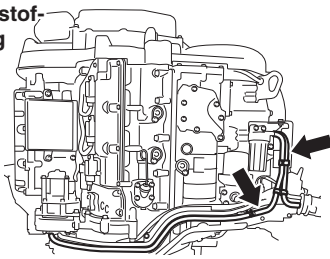

▲ WAARSCHUWING

Bij brandstoflekkage ontstaat explosie- en brandgevaar met mogelijk ernstig letsel tot gevolg.

Wanneer u een gescheurde, lekkende of gezwollen brandstofslang aantreft, laat deze dan vervangen bij uw officiële Suzuki-dealer.

MOTOROLIE

▲ WAARSCHUWING

Voer geen MOTOROLIE werkzaamheden uit wanneer de motor draait, want dit kan resulte- ren in ernstig letsel.

De motor moet uitgezet zijn voordat u begint met MOTOROLIE werkzaamheden.

▲ WAARSCHUWING

Motorolie is gevaarlijk voor mensen en huis- dieren. Herhaaldelijk en langdurig contact met afgewerkte motorolie kan huidkanker veroor- zaken. Zelfs kortstondige aanraking met afge- werkte olie kan huidirritatie veroorzaken.

- Houd nieuwe en afgewerkte olie altijd bui- ten het bereik van kinderen en huisdieren.
- Draag kleding met lange mouwen en water- dichte handschoenen bij het werken met olie.
- Was uw huid grondig met zeep als er olie op uw huid komt.
- Kleding of doeken waarop olie terecht is gekomen, moeten in de was worden gedaan.

LET OP

Veelvuldig slepen kan de gebruiksduur van de motorolie verkorten. De motor kan bescha- digd raken als u de motorolie niet vaker ver- verst bij dit soort gebruik.

Ververs de motorolie vaker als u de motor veelvuldig voor slepen gebruikt.

Verversen van de motorolie

De olie dient verversd te worden als de motor warm is, zodat alle olie volledig afgetapt wordt.

Verversen van de motorolie:

1. Plaats de motor in verticale positie en verwijder de afdekkap.
2. Verwijder de olievuldop.

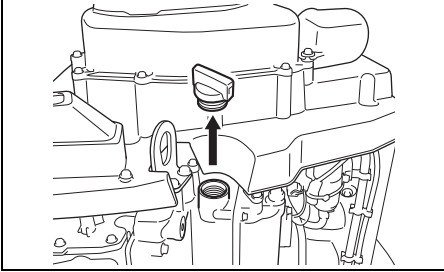

3. Plaats een opvangbak onder de aftapplug.

▲ VOORZICHTIG

De temperatuur van de motorolie kan zo hoog zijn dat u uw vingers verbrandt wanneer de aftapplug wordt losgedraaid.

Wacht totdat de aftapplug voldoende is afgekoeld en zonder problemen met de hand kan worden aangeraakt voordat u de aftapplug gaat verwijderen.

4. Verwijder de aftapplug ① en de pakkingring ② en tap de motorolie af.

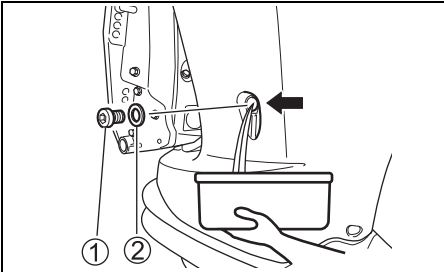

5. Plaats na het aftappen een nieuwe pakking en draai vervolgens de olieaftapschroef ① vast met het voorgeschreven aanhaalmoment.

Aanhaalmoment:

10 – 15 N·m (1,0 – 1,5 kgf-m/7,4 – 11 lbf-ft)

LET OP

Een oude pakkingring kan lekken met beschadiging van de motor tot gevolg.

Gebruik een pakkingring niet opnieuw. Gebruik altijd nieuwe pakkingringen.

AANWIJZING:

In de gereedschapsset bevinden zich nieuwe pakkingringen.

6. Vul de motor tot het maximum niveau met de voorgeschreven soort olie.

Oliecapaciteit:

8,0 L (8,5/7,0 US/Imp. qt)

Motorolie:

Zie het hoofdstuk MOTOROLIE in deze handleiding.

7. Controleer het oliepeil.

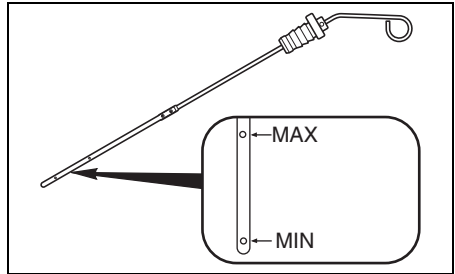

AANWIJZING:

Controleer het oliepeil alleen bij koude motor om verkeerde aflezing te voorkomen.

8. Steek de oliepeilstok naar binnen en draai de peilstok 90 graden rechtsom zodat deze weer in de oorspronkelijke stand staat zoals aangegeven in de afbeelding.

LET OP

Als de knop van de oliepeilstok niet juist is geplaatst wanneer de afdekkap van de motor wordt aangebracht, kan de oliepeilstok worden beschadigd.

Controleer of de knop van de oliepeilstok is geplaatst zoals aangegeven in de afbeelding wanneer de afdekkap van de motor wordt aangebracht.

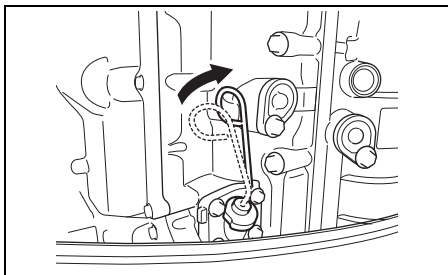

9. Plaats de olieuldop.

AANWIJZING:

Voer de afgedankte olie uitsluitend op een milieuverantwoorde wijze af. Zet de olie niet bij het huisvuil, laat het niet in een afvoer weglopen en gooi de olie zeker niet overboord.

STAARTSTUKOLIE

⚠ WAARSCHUWING

Staartstukolie is gevaarlijk voor mensen en huisdieren. Herhaaldelijk en langdurig contact met afgewerkte staartstukolie kan huidkanker veroorzaken. Zelfs kortstondige aanraking met afgewerkte olie kan huidirritatie veroorzaken.

- Houd nieuwe en afgewerkte olie altijd buiten het bereik van kinderen en huisdieren.
- Draag kleding met lange mouwen en waterdichte handschoenen bij het werken met olie.
- Was uw huid grondig met zeep als er olie op uw huid komt.
- Kleding of doeken waarop olie terecht is gekomen, moeten in de was worden gedaan.

Om de transmissieolie te controleren:

1. Zorg ervoor dat de motor rechtop staat.
2. Verwijder de transmissieoliepeilplug ① en de plug voor de afstelopening voor transmissieolie ②.

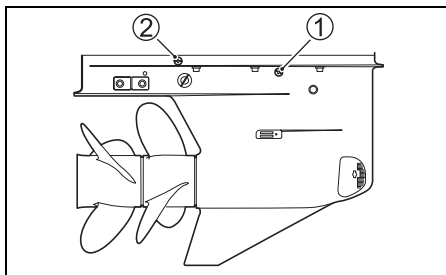

3. Spuit de gespecificeerde transmissieolie in de afstelopening voor transmissieolie en zorg ervoor dat de olie uit het peilgaatje voor de transmissieolie komt.

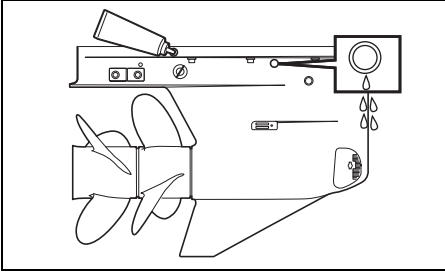

AANWIJZING:

Bij het verwijderen van de transmissieoliepeilplug kan door het ontwerp van de transmissie een resthoeveelheid transmissieolie in het gebied van de oliepeilplug achterblijven.

Dat betekent dat als u de transmissieoliepeilplug verwijdert, er een zekere hoeveelheid olie uit kan komen, ook al is de totale hoeveelheid olie in de transmissie minder dan de aangegeven hoeveelheid.

Wanneer u het peil van de transmissieolie controleert, moet u er altijd op letten dat u de olie in de afstelopening voor de transmissieolie spuit en controleert of de olie uit het peilgaatje voor de transmissieolie komt.

4. Plaats de twee pluggen terug en draai ze vast.

Om de transmissieolie te verversen:

1. Centreer het stuur, bedien de schakelaar elektrische trim- en kantelverstelling "UP" totdat de motor in de volledige trimstand staat.

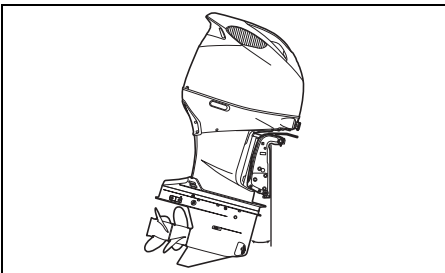

2. Verwijder de waterfilters aan bakboord/stuurboord ③.

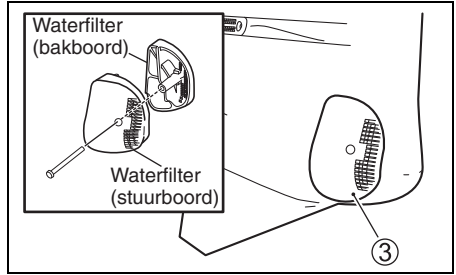

3. Plaats een afvoerbak onder de onderste behuizing.
4. Verwijder de aftappplug van de transmissieolie ④ en verwijder vervolgens de transmissieoliepeilplug ①.

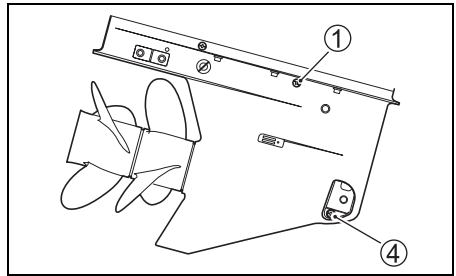

5. Nadat de olie volledig is uitgelopen, zet u de motor rechtop.
6. Spuit de aangegeven transmissieolie in de onderste aftapopening totdat deze net uit het peilgaatje voor de transmissieolie begint te komen. Er is ongeveer 2,8 l olie nodig.

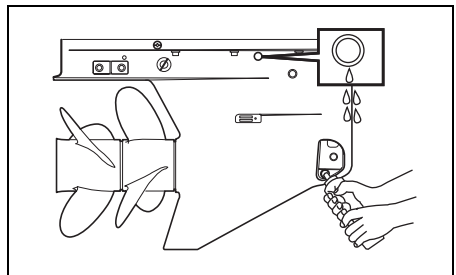

7. Plaats de niveauplug van de staartstukolie terug en draai deze vast met het voorgeschreven aanhaalmoment.

Aanhaalmoment:

9,0 – 11 N·m (0,92 – 1,1 kgf-m/6,6 – 8,1 lbf-ft)

8. Monteer vervolgens snel de olieaftapplug ④ en draai deze vast met het voorgeschreven aanhaalmoment.

Aanhaalmoment:

9,0 – 11 N·m (0,92 – 1,1 kgf-m/6,6 – 8,1 lbf-ft)

9. Controleer het peil van de transmissieolie na 10 minuten.

AANWIJZING:

Bij het verwijderen van de transmissieoliepeilplug kan door het ontwerp van de transmissie een resthoeveelheid transmissieolie in het gebied van de oliepeilplug achterblijven.

Dat betekent dat als u de transmissieoliepeilplug verwijdert, er een zekere hoeveelheid olie uit kan komen, ook al is de totale hoeveelheid olie in de transmissie minder dan de aangegeven hoeveelheid.

Wanneer u het peil van de transmissieolie controleert, moet u er altijd op letten dat u de olie in de afstelopening voor de transmissieolie spuit en controleert of de olie uit het peilgaatje voor de transmissieolie komt.

10. Installeer de waterfilters aan bakboord/stuurboord ③ en draai vervolgens de bout vast met het voorgeschreven aanhaalmoment.

Aanhaalmoment:

1,0 – 2,0 N·m (0,10 – 0,20 kgf-m/0,74 – 1,5 lbf-ft)

AANWIJZING:

Recycle afgewerkte staartstukolie of ruim deze op de juiste manier op. Zet de olie niet bij het normale huisvuil en giet de olie ook niet over de grond, in de afvoer of in water.

LET OP

Als zich vislijn om de draaiende schroefas heeft gewikkeld, kan de oliekeerling van de schroefas worden beschadigd waardoor er water in de tandwielkast terechtkomt met ernstige beschadigingen tot gevolg.

Als de staartstukolie een melkachtige kleur heeft, is de olie vervuild met water. Neem direct contact op met een officiële Suzuki Marine dealer voor advies. Gebruik de buitenboordmotor niet voordat de olie is verversed en de oorzaak van de vervuiling is verholpen.

LAGEDRUK BRANDSTOFFILTER

Het lagedruk brandstoffilter moet een periodieke vervanging door een bevoegde Suzuki Marine Dealer ondergaan.

Laat het lagedruk brandstoffilter elke 400 gebruiksuren (of om de 2 jaar) vervangen.

⚠ WAARSCHUWING

Benzine is uiterst brandbaar en giftig. Benzine kan brand veroorzaken en kan gevaarlijk zijn voor mensen en huisdieren.

Neem altijd de volgende voorzorgsmaatregelen wanneer u onderhoud aan het brandstoffilter verricht:

- Zet de motor uit, voordat u het brandstoffilter gaat reinigen.
- Mors geen brandstof. Veeg eventueel gemorste brandstof direct op.
- Rook niet en blijf uit de buurt van open vuur en vonken.

⚠ WAARSCHUWING

De oplosmiddelen die gebruikt worden voor het reinigen zijn giftig, kunnen huidirritaties veroorzaken en tevens verwondingen aan personen en huisdieren.

Houd deze oplosmiddelen uit de buurt van kinderen en huisdieren. Voer gebruikte oplosmiddelen op een verantwoorde manier af.

Controleer en reinig het brandstoffilter als volgt:

1. Zet de motor uit en laat hem afkoelen.
2. Controleer of de contactsleutel in de stand "OFF" staat.
3. Verwijder de afdekkap van de motor.
4. Verwijder de bouten ① waarmee de brandstoffilterdop ② bevestigd is.

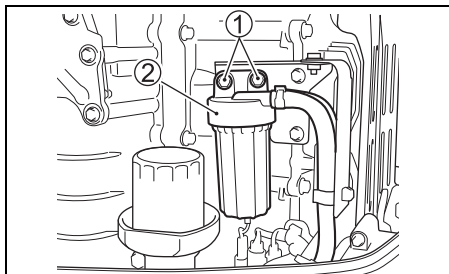

LET OP

Bij verkeerd losmaken van het filterreservoir kan de sensorkabel worden beschadigd.

- Let op dat u de sensorkabel niet ronddraait wanneer u het filterreservoir verwijderd.
- Maak de kabelstekker los voordat u het filterreservoir verwijderd.

5. Duw op het stekervergrendelingslipje "a" en maak dan de stekker van de watersensorkabel ③ los.

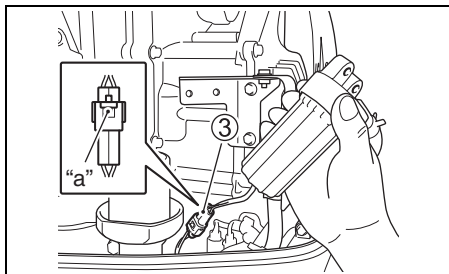

6. Leg vooraf een doek onder het filter om eventueel gemorste brandstof op te vangen.
7. Scheid het filterreservoir ④ van de dop ② door het filterreservoir naar links te draaien.

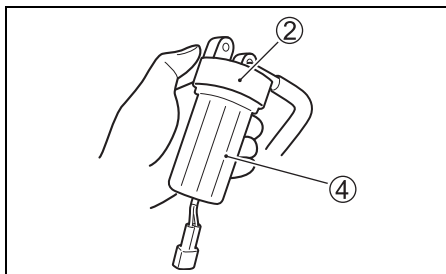

8. Laat de brandstof en het water in het filterreservoir in een geschikte bak lopen.

LET OP

Als gemorste benzine op gelakte oppervlakken niet wordt verwijderd, kan dit een vlek of verkleuring veroorzaken.

Veeg gemorste benzine meteen weg met een zachte doek enz.

9. Trek het filterelement ⑤ naar buiten. Controleer het filterelement ⑤, de O-ring ⑥ en de afdichtring ⑦ op beschadiging. Vervang beschadigde onderdelen.

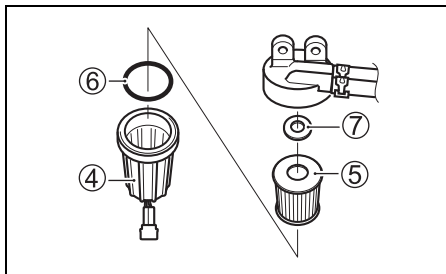

10. Was het filterelement in schoon oplosmiddel en laat het drogen.
11. Monteer de afdichtring en het filterelement op de oorspronkelijke plaatsen.
12. Controleer of de O-ring juist is geplaatst in de bovenkant van het filterreservoir en schroef het filterreservoir weer op zijn plaats.
13. Sluit de stekker van de watersensorkabel ③ aan.
14. Plaats het brandstoffilter terug en draai de bout ① vast met het voorgeschreven aanhaalmoment.

Aanhaalmoment:

8,0 – 12 N·m (0,82 – 1,2 kgf-m/5,9 – 8,9 lbf-ft)

15. Start de motor en controleer of het brandstoffilter niet lekt.

AANWIJZING:

Als er water in het reservoir van het brandstoffilter is, moet u het reservoir verwijderen en het water weg laten lopen. Voer overtollige brandstof altijd op een verantwoorde en veilige manier af. Raadpleeg in geval van vragen uw officiële Suzuki Marine dealer.

SMEERSYSTEEM

Een goede smering van alle bewegende delen van de motor is van groot belang voor het veilig en betrouwbaar functioneren en voor een lange levensduur van de buitenboordmotor. Onderstaand schema geeft de smeerpunten en aanbevolen smeermiddelen aan:

 **Waterbestendig vet van mariene kwaliteit (gebruik een vetspuit om de smeernippel te smeren)**

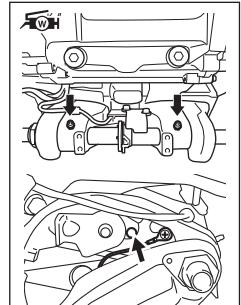
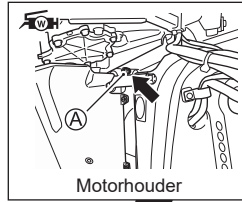
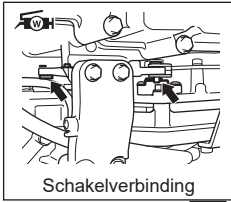

DF300B/325A/350A

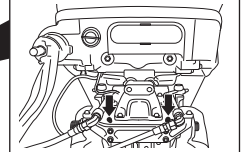

DF300BMD/350AMD

Draaipunt motor

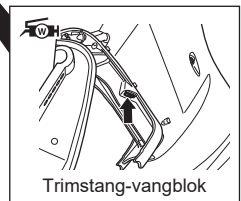
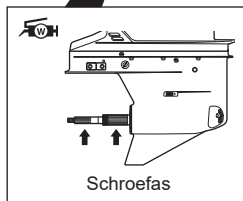
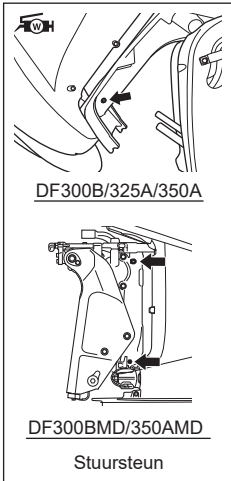

AANWIJZING:

Vergrendel de motor in de volledig naar boven gekantelde stand voordat u vet via de smeernippel van de stuurbeugel aanbrengt.

Uw officiële Suzuki Marine dealer kan ook aanvullende aanbevelingen hebben vanwege het regionale klimaat of de bedrijfsomstandigheden. Neem contact met hem op voor advies.

Het spuiten van vet in de vetnippel **A** op de motorhouder wordt uitgevoerd met behulp van een handbediende vetspuit overeenkomstig de volgende procedure.

1. Zet de motor af en laat deze afkoelen.
2. Verwijder de afdekkap van de motor.
3. Verwijder de achterpaneelbouten en dan het achterpaneel **1**.

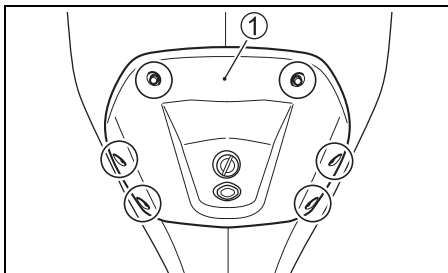

4. Verwijder de bout van de afdekkap aan stuurboordzijde.
5. Verwijder de PTT-kabelklem **2** van de achterkant van de afdekkap aan stuurboordzijde en verwijder vervolgens de afdekkap aan stuurboordzijde **3**.

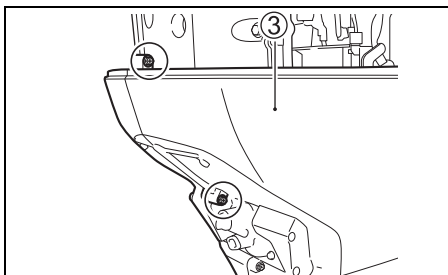
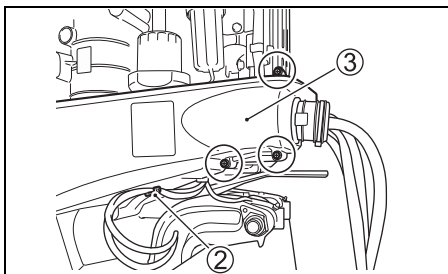

6. Draai de boothendel naar links zodat de hoek van het roer van de buitenboordmotor zo groot mogelijk is.

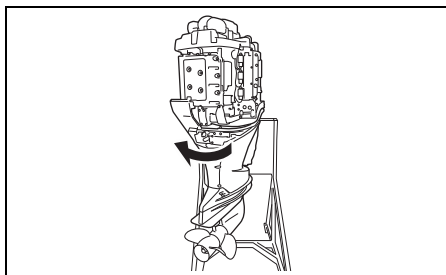

7. Spuit ongeveer 10 gram vet naar binnen na de eerste 20 gebruiksuren.
Spuit ongeveer 5 gram vet naar binnen na elke 100 gebruiksuren (12 maanden).

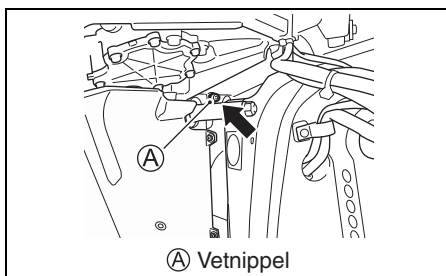

LET OP

Bij gebruik van een hydraulische of luchtbevochtigde vetspuit in de vetnippel **A** op de oliekeerringafdekking kan de oliekeerring worden beschadigd.

Gebruik geen hydraulisch of luchtbevochtigde vetspuit in de vetnippel **A** op de oliekeerringafdekking.

AANWIJZING:

Neem contact op met een officiële Suzuki Marine dealer als het vet niet naar binnen kan worden gespoten.

CORROSIEPREVENTIE

ANODES

De motor wordt beschermd tegen corrosie aan de buitenkant door anodes. Deze anoden controleren de elektrolyse en helpen corrosie te voorkomen. De anodes corroderen in plaats van de onderdelen die ze beschermen. U moet de anodes regelmatig inspecteren en ze vervangen wanneer 2/3 van het metaal is weggecorrodeerd.

In bepaalde delen van het land is het water ongevoelbaar hard voor metaal. Aanvullende anti-corrosiemaatregelen kunnen in die omstandigheden nuttig zijn. Neem contact op met uw officiële Suzuki Marine dealer voor meer informatie.

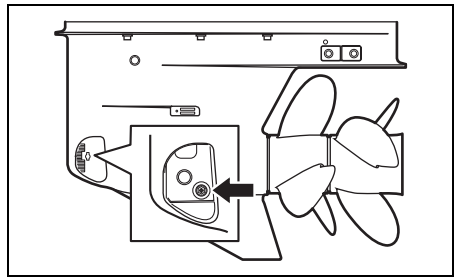
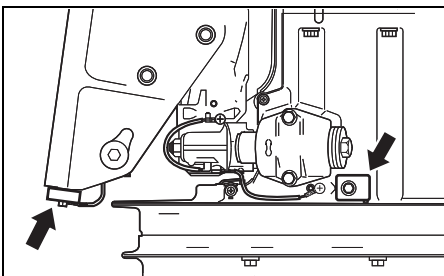
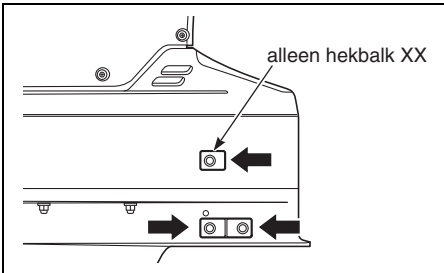
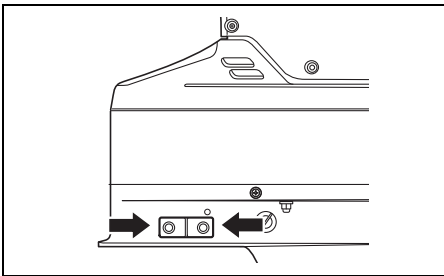

LET OP

Als de anodes niet goed worden onderhouden, worden de aluminium oppervlakken onder water (zoals het staartstuk) aangetast door galvanische correctie, met beschadiging tot gevolg.

- Controleer regelmatig of de anodes niet los zijn geraakt.
- Verf de anodes niet want dan hebben ze geen effect meer.
- Maak de anodes regelmatig met een staalborstel schoon om eventuele aanslag te verwijderen die de beschermende werking nadelig zou kunnen beïnvloeden.

AANWIJZING:

Raadpleeg uw geautoriseerde Suzuki Marine Dealer voor inspectie en vervanging van interne anodes bevestigd aan de motorkop.

VERBINDINGSDRADEN

De onderdelen van de motor zijn met behulp van verbindingsdraden met elkaar verbonden en maken allemaal massa. Op deze manier worden ze door de anodes tegen elektrolytische corrosie beschermd. Deze draden en de aansluitingen moeten periodiek gecontroleerd worden op beschadiging.

DF300B/325A/350A

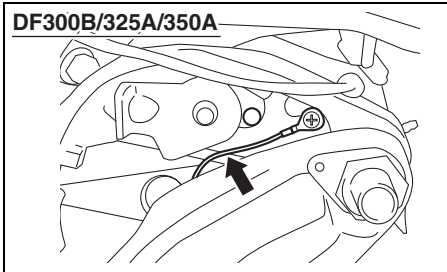

DF300B/325A/350A

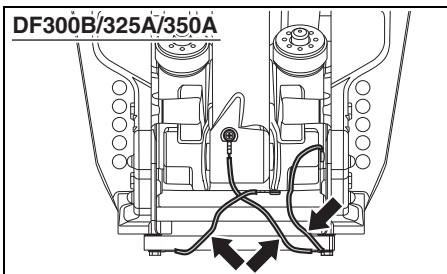

DF300B/325A/350A

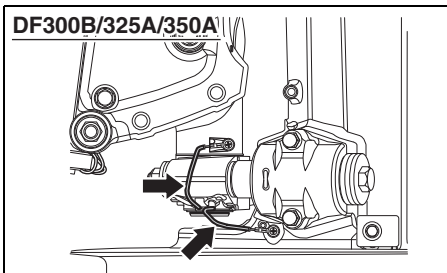

DF300BMD/350AMD

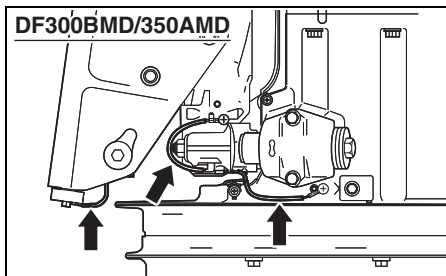
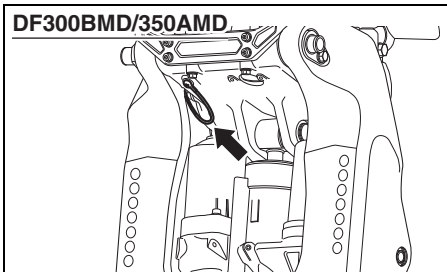

SCHROEFMOER, PEN & AANSLAG VOORSTE SCHROEFMOER

Inspecteer de schroef op verbogen, gekerfde of afgebroken schoepen.

Inspecteer de moer en splitpen op beschadiging.

Inspecteer de aanslag van de voorste schroefmoer op scheuren en beschadiging.

Zie het gedeelte VERWIJDEREN VAN DE SCHROEF voor het verwijderen van de schroef.

Zie het gedeelte MONTEREN VAN DE SCHROEF voor het monteren van de schroef.

ACCU

Als u een onderhoudsvrije accu gebruikt, controleer dan het venster volgens de instructies op de accu om er zeker van te zijn dat de accu in goede staat is.

Als u geen onderhoudsvrije accu gebruikt, moet het vloeistofpeil van de accu om de 100 bedrijfsuren of 12 maanden worden gecontroleerd. Het niveau van de accuoplossing moet te allen tijde tussen de MAX- en de MIN-markeringen blijven. Als het niveau onder de MIN-markering zakt, voeg dan **ALLEEN GEDISTILLEERD WATER** toe totdat het niveau van de accuoplossing de MAX-markering bereikt.

WAARSCHUWING

Accuzuur is giftig en corrosief en kan ernstig letsel veroorzaken.

Vermijd contact met de ogen, huid, kleding en gelakte oppervlakken. Als accuzuur met een van deze dingen in contact komt, moet u de betreffende plaats met veel water afspoelen. Als accuzuur in de ogen of op de huid terecht komt, dient u meteen de hulp van een arts in te roepen.

WAARSCHUWING

Als u niet voorzichtig bent bij inspectie of onderhoud van de accu, kunt u kortsluiting veroorzaken met een explosie, brand of beschadiging van het circuit tot gevolg.

Maak de minkabel (zwart) los bij inspectie of onderhoud van de accu. Wees voorzichtig dat er geen metalen gereedschap of ander metalen voorwerp gelijktijdig met de pluspool van de accu en de motor in aanraking komt.

WAARSCHUWING

Accupolen, accuklemmen en verband houdende accessoires bevatten lood en loodbestanddelen die mogelijk schadelijk zijn.

Was uw handen nadat u met deze onderdelen in contact bent geweest.

LET OP

Als u verdund zwavelzuur aan de accu toevoegt, zal de accu worden beschadigd.

Voeg NOOIT verdund zwavelzuur aan de accu toe nadat u onderhoud hebt verricht. Volg de voorschriften van de fabrikant van de accu op ten aanzien van specifiek onderhoud.

MOTOROLIEFILTER

Het motoroliefilter moet een periodieke vervanging door een bevoegde Suzuki Marine Dealer ondergaan.

Vervang het motoroliefilter door een nieuw filter na de eerste 20 gebruiksuren (of na 1 maand). Vervang daarna het motoroliefilter door een nieuw filter om de 200 gebruiksuren (of 12 maanden).

SPOELEN VAN DE WATERKANALEN

Na het varen in modderig, brak of zout water moeten de waterkanalen met zoet water worden gespoeld en moet de buitenzijde van de motor ook met zoet water worden gereinigd.

Als u de waterkanalen niet schoonspoelt, zal het zoute water corrosie veroorzaken, hetgeen een negatieve invloed heeft op de levensduur van de motor. Spoel de waterkanalen op de volgende manier:

- Motor verticaal -

1. Controleer of de motor is afgezet.
2. Verwijder een van de pluggen (A) of (C) uit de doorspoelopeningen.

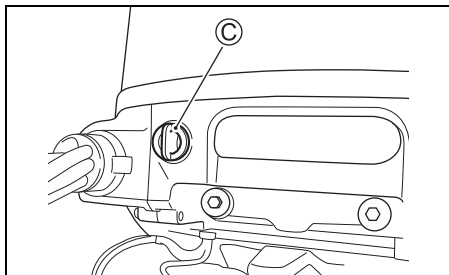
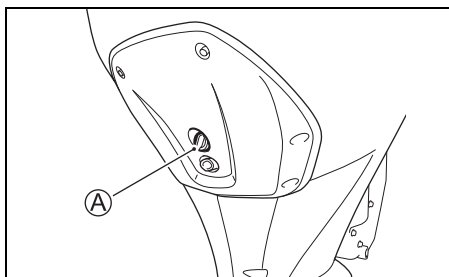

3. Sluit een tuinslang met behulp van een koppelstuk aan op spoelaansluiting (B) van de motor.

Schroefdraad (B): 0,75 – 11,5 NHR (Amerikaanse standaardmaat voor tuinslang-koppelschroefdraad.)

AANWIJZING:

De slangaansluiting (spuitmond) passend bij de schroefdraad (B) van de spoelpoort is opgenomen in het onderdelenkrat.

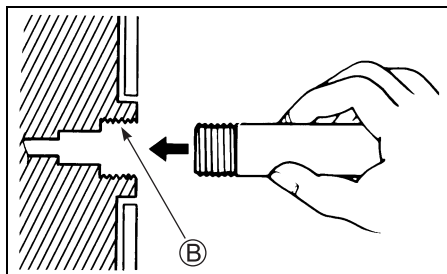

4. Draai de kraan voldoende ver open. Spoel de motor gedurende ongeveer vijf minuten door.
5. Draai de kraan dicht.
6. Verwijder de slang en het koppelstuk (indien gebruikt) en plaats de plug weer.
7. Laat de motor verticaal staan, totdat al het water uit de motor gelopen is.

- Hoogste kanteelstand -

1. Kanteel de motor volledig omhoog.
2. Volg de instructies van “- Motor verticaal -”.
- LAAT DE MOTOR NIET DRAAIEN IN GEKANTELDE POSITIE.
3. Laat de motor zakken en laat hem verticaal staan, totdat al het water uit de motor gelopen is.

OPSLAG

OPSLAG VAN DE MOTOR

Laat de motor bij uw officiële Suzuki-dealer opslagklaar maken als u gedurende een lange periode geen gebruik maakt van de boot (bijvoorbeeld aan het einde van het seizoen). Volgt u de onderstaande procedure als u ervoor kiest om zelf de motor opslagklaar te maken.

1. Voeg een brandstofadditief toe aan de inhoud van de brandstoftank overeenkomstig de aanwijzingen op de verpakking.
2. Start de motor op het water en laat de motor met ongeveer 1.500 omw/min in de neutraalstand draaien gedurende 5 minuten, zodat de brandstof met het additief zich goed door de motor kan verspreiden.
3. Stop de motor.
4. Spoel de waterkanalen in de motor grondig schoon. Zie hiervoor het hoofdstuk **SPOELEN VAN DE WATERKANALEN**.
5. Ververs de staartstukolie zoals in het hoofdstuk **STAARTSTUKOLIE** is aangegeven.
6. Ververs de motorolie zoals in het hoofdstuk **MOTOROLIE** is aangegeven.
7. Smeer alle andere onderdelen. Zie hiervoor hoofdstuk "SMERING". Spuit de gehele motorkop in met een roestwerend middel (geen penetrerend olieproduct).
8. Was de buitenkant van de motor met zoet water. Na het wassen moet het resterende water dat op de motor achterblijft worden afgeveegd met een droge doek.
Een hogedrukreiniger mag alleen gebruikt worden voor het wassen van de buitenkant. De spuitkop van de hogedrukreiniger mag niet dichtbij de motor komen.
9. Zet de gelakte onderdelen in de was. Werk eventuele lakschades eerst bij met een lakstift.
10. Bewaar de motor rechtop in een droge, goed geventileerde ruimte. Kies een ruimte met een constante temperatuur om corrosie door condensatie te voorkomen. Bewaar de motor niet naast een oven, verwarming, enz.

WAARSCHUWING

Wanneer de motor draait, zijn er veel bewegende delen die ernstig letsel kunnen veroorzaken.

Wanneer de motor draait, moet u uw handen, haren, kleding enz. uit de buurt van de motor houden.

LET OP

Als de motor wordt gestart zonder dat er water naar het koelsysteem wordt gevoerd, kan de motor binnen een tijdsbestek van slechts 15 seconden zwaar beschadigd raken.

Start de motor nooit zonder dat er water naar het koelsysteem wordt gevoerd.

OPSLAG VAN DE ACCU

1. Wanneer de buitenboordmotor een maand of langer niet wordt gebruikt, verwijdert u de accu en bewaart u deze op een koele, donkere plaats. Zet de accu niet op beton of aarde, want dan gaat de lading sneller verloren.
2. Was de behuizing en de aansluitingen uitsluitend met zoet water en droog ze vervolgens af met een schone doek.
3. Laad de accu volledig op. Als de accu lange tijd wordt opgeslagen, controleer dan ten minste eenmaal per maand het soortelijk gewicht van de vloeistof en laad de accu bij als de lading laag is.

WAARSCHUWING

Het is gevaarlijk wanneer u niet de juiste voorzorgsmaatregelen neemt bij het opladen van de accu. Accu's produceren explosieve gasen die kunnen ontbranden. Accuzuur is giftig en corrosief en kan ernstig letsel veroorzaken.

- Rook niet en houd open vuur en vonken uit de buurt van de accu.
- Om te voorkomen dat er een vonk ontstaat wanneer de accu wordt opgeladen, moet u de acculaadkabels op de juiste polen aansluiten voordat de acculader wordt ingeschakeld.
- Ga voorzichtig te werk bij het hanteren van de accu en voorkom huidcontact met het accuzuur.
- Draag beschermende kleding (veiligheidsbril, handschoenen enz.).

IN GEBRUIK NEMEN NA OPSLAG

Volg de onderstaande procedure, voordat de motor na opslag weer in gebruik kan worden genomen.

1. Reinig de bougies grondig of vervang ze indien nodig.
2. Controleer het niveau van de staartstukolie en vul indien nodig olie bij. Zie hiervoor hoofdstuk "STAARTSTUKOLIE".
3. Smeer alle bewegende delen. Zie hiervoor hoofdstuk "SMERING".
4. Controleer het oliepeil.
5. Reinig de motor en zet de gelakte onderdelen in de was.
6. Laad de accu op, voordat u deze in de boot plaatst.

STORINGZOEKEN

In dit deel worden een aantal oorzaken aangegeven van de meest voorkomende storingen.

LET OP

Als het storingzoeken niet correct wordt uitgevoerd, kan de buitenboordmotor worden beschadigd. Als reparaties of afstellingen op een incorrecte manier worden uitgevoerd, kan de buitenboordmotor worden beschadigd in plaats van dat de storing wordt verholpen. In dat geval kunt u geen aanspraak maken op de garantie.

Neem contact op met een Suzuki Marine dealer als u er niet zeker van bent hoe u een storing dient op te lossen.

Startmotor werkt niet:

- Borgplaatje van noodstop-schakelaar is niet aangebracht.
- Zekering van startrelais is doorgebrand.
- Zekering van hulpaccukabel is doorgebrand.
- Bedieningshendel staat niet in neutraalstand.
- Aansluiting van accupolen is verroest of accu is niet aangesloten.
- Geen accuspanning.
- Startmotor is defect.
- Contactschakelaar of start/stop-schakelaar is defect.
- Elektrische bedrading is niet aangesloten.

Motor slaat niet aan (slaat moeilijk aan):

- Brandstoftank is leeg.
- Brandstof is vervuild.
- Verkeerde startprocedure.
- Luchtventilatie van brandstoftank is niet geopend.
- Brandstofslang is niet goed aangesloten op motor.
- Brandstofslang zit geknikt of klem.
- Brandstoffilter is verstopt.
- Brandstofpomp is defect.
- Brandstoftankfilter is verstopt.
- Vuile bougie.
- Ontstekingsstelsel is vervuild.
- Elektrische bedrading is niet aangesloten.

Motor draait onregelmatig stationair of slaat af:

- Vuile bougie.
- Brandstofslang zit geknikt of klem.
- Brandstofslang is niet goed aangesloten op motor.
- Brandstof is vervuild.
- Brandstoffilter is verstopt.
- Brandstofpomp is defect.
- Ontstekingsstelsel is vervuild.
- Gebruik van verkeerde motorolie.
- Thermostaat is defect.
- Elektrische bedrading is niet aangesloten.

Waarschuwingssysteem wordt geactiveerd (waarschuwingsszoemer klinkt. LED-waarschuwinglampjes branden):

- Koelwaterkanaal is verstopt.
- Thermostaat is defect.
- Waterpomp is defect.
- Olieverversing-herinneringssysteem is geactiveerd.
- Motoroliepeil is laag of olie is verslechterd.
- Kortsluiting in oliedrukschakelaar.
- Motoroliefilter is verstopt.
- Oliepomp is defect.
- Schroef is beschadigd.
- Geen accuspanning.
- Motorregelingssensor is defect.
- Elektrische bedrading is niet aangesloten.

Schakelbediening werkt niet:

- Elektronische schakelregeling is defect.
- Schakelverbinding gebroken of losgeraakt.

Schroef draait niet rond:

- Schroefbus is versleten of beschadigd.
- Aandrijfas is beschadigd.
- Schroefas is beschadigd.

Motortoerental neemt niet toe:

- Schroef is beschadigd.
- Schroef is niet schoon.
- Schroef is verkeerd.
- Buitenboordmotor is niet juist gemonteerd.
- Trimhoek is niet juist afgesteld.
- Bougie is vuil of bougie is verkeerd.
- Brandstofslang zit geknikt of klem.
- Brandstoffilter is verstopt.
- Brandstof is vervuild.
- Brandstofpomp is defect.
- Ontstekingsysteem is defect.
- Elektronisch gasbedieningssysteem is defect.
- Zware belading van de boot.
- Water is in de boot gekomen.
- Onderkant van de boot is niet schoon of is beschadigd.

Motor trilt hevig:

- Schroef is beschadigd.
- Bevestigingsbouten of klemschroeven van motor zitten los.

ZEKERING

⚠ WAARSCHUWING

Als u een gesprongen zekering vervangt door een zekering met een ander amperage of door aluminiumfolie of een draadje, kan het elektrische systeem ernstig worden beschadigd en bestaat er kans op brand.

Vervang een gesprongen zekering altijd door een nieuwe van hetzelfde type en met hetzelfde amperage.

1. Draai het contactsleutel in de "uit" stand.
2. Verwijder de motorkap.
3. Verwijder het deksel van het zekeringenkastje en trek de zekering los.

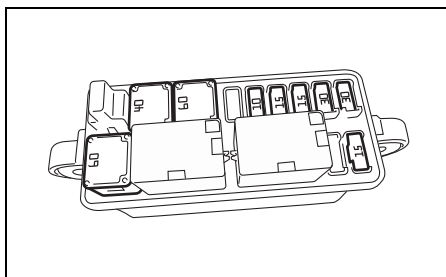
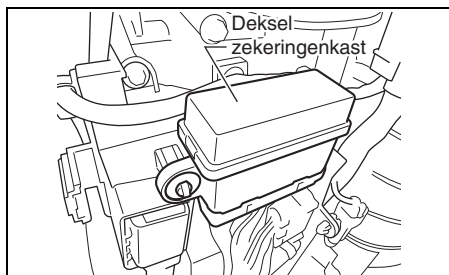

AANWIJZING:

Gebruik de zekeringtrekker aan de achterkant van het deksel van het zekeringenkastje voor het verwijderen en aanbrengen van de zekering.

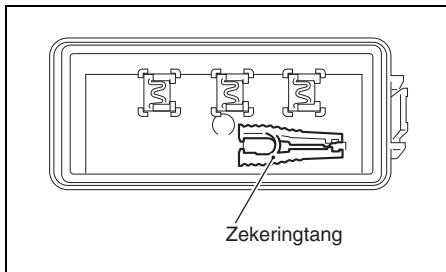

4. Verwijder de zekering van de subaccukabel.



5. Inspecteer de zekering en vervang die door een nieuwe indien nodig.

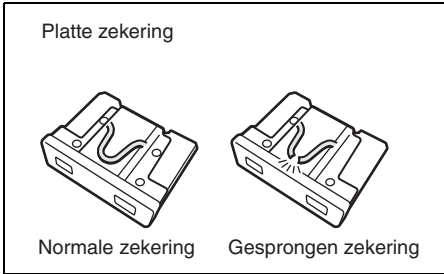
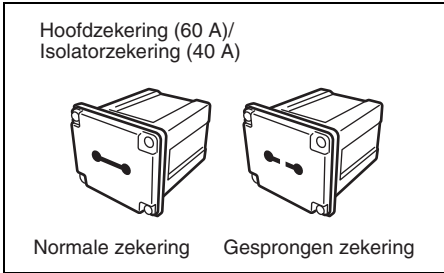

AANWIJZING:

Als een zekering gesprongen is, probeert u de oorzaak te achterhalen en het probleem te verhelpen. Als het probleem niet wordt verholpen, kan de zekering opnieuw springen.

LET OP

Als een nieuwe zekering na korte tijd ook weer springt, is het mogelijk dat er een ernstige storing is in het elektrische systeem.

Raadpleeg in dat geval een officiële Suzuki Marine dealer.

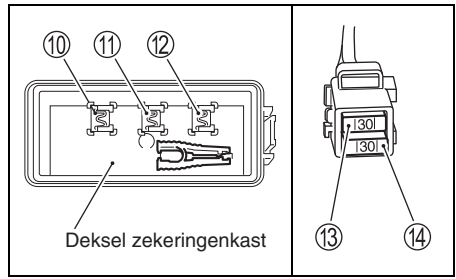
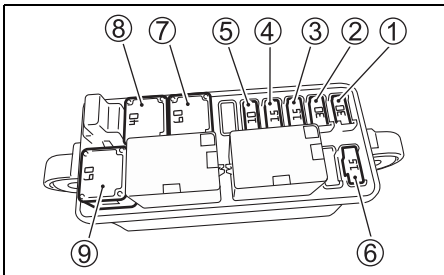

- ① Zekering voor startmotorrelais: 30 A
- ② Zekering voor bobine/injector/
motorregelmodule/
hogedruk-brandstofpomp: 30 A
- ③ Zekering voor gasklep: 15 A
- ④ Zekering voor schakelactuator: 15 A
- ⑤ Zekering voor PTT-schakelaar: 10 A
- ⑥ Zekering voor lagedrukbrandstofpomp: 15 A
- ⑦ Hoofdzekering: 60 A
- ⑧ Isolatorselectiezekering: 40 A
- ⑨ Reserve-zekering: 60 A
- ⑩ Reserve-zekering: 30 A
- ⑪ Reserve-zekering: 15 A
- ⑫ Reserve-zekering: 10 A
- ⑬ Reserve-zekering: 30 A
- ⑭ Zekering van subaccukabel: 30 A

AANWIJZING:

Reservezekeringen ⑩, ⑪ en ⑫ worden geleverd voor de achterkant van de deksel van de zekeringdoos.

WATERSCHADE

Als uw motor per ongeluk onder water is geweest, moet hij zo snel mogelijk een speciale reparatieservice krijgen om corrosie te voorkomen. Laat de motor indien mogelijk onderhouden door een gekwalificeerde Marine dealer. Als er geen onmiddellijke service beschikbaar is, neem dan de volgende stappen om uw motor te beschermen. Als uw motor per ongeluk onder water komt te staan, neem dan de volgende stappen:

1. Haal de motor zo snel mogelijk uit het water.
2. Verwijder de afdekkap van de motor en was de motor onmiddellijk grondig met vers water voor het volledig verwijderen van al het zout, modder en zeewier.
3. Verwijder de bougies. Laat het water via de bougiegaten uit de cilinders stromen. Draai hierbij het vliegwiel een aantal malen rond.
4. Controleer of er water te zien is in de motorolie. Ververs de olie als er water in zit. Draai na het verversen de aftapplug goed vast.
5. Laat de brandstofleiding en alle filters leeglopen.

WAARSCHUWING

Benzine is uiterst ontvlambaar en giftig. Benzine kan brand veroorzaken en kan gevaarlijk zijn voor mensen en huisdieren.

Houd vuur en vonken uit de buurt van benzine. Ontdoe u op de juiste wijze van ongewenste benzine.

6. Giet motorolie in door elk bougiegat. Smeer de binnenste delen van de motor in met olie door het vliegwiel enkele malen met de hand te draaien. Gebruik de elektrische starter niet, omdat deze de drijfstangen kan verbuigen.

LET OP

Als u doorgaat met starten van de motor terwijl u wrijving of weerstand vaststelt, kan de motor ernstig worden beschadigd.

Als u wrijving of weerstand tijdens het starten van de motor vaststelt, moet u meteen stoppen en niet opnieuw proberen te starten voordat u het probleem gevonden en verholpen hebt.

7. Laat de motor zo snel mogelijk inspecteren door uw officiële Suzuki Marine dealer.

LET OP

Als de benzinetoevoer vervuild is met water, kan er motorschade optreden.

Als de vulhals van de brandstoftank en de ventilatie-opening onder water zijn geweest, controleer dan de brandstoftoevoer om er zeker van te zijn dat deze niet is vervuild met water.

SPECIFICATIES

| Onderdeel | DF300B DF300BMD | DF325A | DF350A DF350AMD |
|------------------------------------|--|----------------------|--|
| Motortype | 4-takt | | |
| Aantal cilinders | 6 | | |
| Boring en slag | 98,0 × 97,0 mm (3,86 × 3,82 in.) | | |
| Cilinderinhoud | 4.390 cm ³ (267,9 cu. in.) | | |
| Maximaal vermogen | 220,7 kW (300 PS) | 239,0 kW (325 PS) | 257,4 kW (350 PS) |
| Maximaal toerental | 5.300 – 6.300 r/min. (min ⁻¹) | | 5.700 – 6.300 r/min. (min ⁻¹) |
| Stationair toerental (in neutraal) | 600 ± 50 r/min. (min ⁻¹) | | |
| Ontstekingsstelsel | Getransistoriseerd | | |
| Smeersysteem | Druksmering met excentrische tandwielpompe | | |
| Inhoud motorcarter | 8,0 L (8,5/7,0 US/Imp. qt.) | | |
| Hoeveelheid startstukolie | 2,8 L (3,0/2,5 US/Imp. qt.) | | |
| Bougje | NGK ILZKR7D8 | | |
| Elektrodeafstand | Standaard: 0,7 – 0,8 mm Slijtagegrens: 1,0 mm | | |
| Klepstoterspel | IN: 0,23 – 0,27 mm UIT: 0,33 – 0,37 mm | | |
| Brandstofstelsel | Alcoholvrije ongelodebenzine | | |
| Minimum octaangetal | 87 Pomp ((R+M)/2 methode) 91 (research-methode) | | 89 Pomp ((R+M)/2 methode) 94 (research-methode) |

Nominaal vermogen overeenkomstig NMMA-procedure.

INFORMATIE BETREFFENDE DE EU-VOORSCHRIFTEN

(Voor Europese landen)

Geluidsdrukniveau

| Richtlijn | Limiet geluidsdrukniveau |
|----------------|--------------------------|
| 2013 / 53 / EU | 75 dB(A) |

Het geluidsdrukniveau is gemeten volgens ISO 14509-1:2018

CONSUMENTENINFORMATIE (VOOR NOORD-AMERIKA)

VOLG EEN CURSUS VAARVEILIGHEID

Een goed opgeleide schipper heeft meer plezier in het varen en is veiliger. Wij raden u aan een cursus vaarveiligheid te volgen.

De U.S. Coast Guard Auxiliary, het U.S. Power Squadron en vele afdelingen van het Rode Kruis geven cursussen waarin de vereiste en aanbevolen uitrusting voor kleine boten wordt uitgelegd en waarin training in goed zeemanschap wordt gegeven. Voor informatie over lessen in uw omgeving, bel gratis 1-800-336-BOAT (2628).

Het ministerie van varen van uw staat en uw Suzuki Marine dealer kunnen u voorzien van aanvullende informatie over vaarveiligheid en regelgeving, of u kunt de U.S. Coast Guard Boating Safety Hotline gratis bellen op 1-800-368-5647.

EMISSIEGERELATEERDE INSTALLATIE-INSTRUCTIES

Brandstofleidingen en brandstoftanks die voor een vaartuig worden gebruikt, moeten voldoen aan de eisen van de federale wetgeving (40 CFR 1045.112 en 40 CFR 1060).

Indien u de motor zodanig installeert dat het etiket met informatie over de emissiebeheersing van de motor bij normaal motoronderhoud moeilijk leesbaar is, moet u een dubbel etiket op het vaartuig aanbrengen, zoals beschreven in 40 CFR 1068.105.

Het niet volgen van deze instructies bij het installeren van een gecertificeerde motor in een vaartuig is een overtreding van de federale wetgeving (40 CFR 1068.105(b)), waarvoor boetes of andere straffen kunnen worden opgelegd zoals beschreven in de Clean Air Act.

INFORMATIE OVER EMISSIECONTROLE LET OP DF300B/300BMD/325A

- DEZE MOTOR IS GECERTIFICEERD VOOR GEBRUIK OP LOODVRIJE BENZINE MET EEN OCTAANGETAL VAN 87 ((R+M)/2-METHODE) OF MEER.
- UITLAATEMISSIECONTROLESYSTEEM: ECM, MFI

DF350A/350AMD

- DEZE MOTOR IS GECERTIFICEERD VOOR GEBRUIK OP LOODVRIJE BENZINE MET EEN OCTAANGETAL VAN 89 ((R+M)/2-METHODE) OF MEER.
- UITLAATEMISSIECONTROLESYSTEEM: ECM, MFI

CONTROLE EN ONDERHOUD

ONDERHOUD, VERVANGING OF REPARATIE VAN EMISSIECONTROLEVOORZIENINGEN EN -SYSTEMEN KUNNEN WORDEN UITGEVOERD DOOR EEN REPARATIEBEDRIJF VOOR MARINE SI MOTOREN OF INDIVIDUELE GEBRUIKERS VAN EEN ONDERDEEL DIE ONDER DE BEPALINGEN VAN DE CLEAN AIR ACT Sec. 207 (a) (2) IS GECERTIFICEERD.

GARANTIES (Voor de V.S.)

De garanties voor uw buitenboordmotor worden uitgelegd in een apart boekje met beperkte garantie dat u bij de verkoop krijgt. Lees dit boekje zorgvuldig door zodat u uw rechten en verantwoordelijkheden begrijpt.

DF300B
DF325A
DF350A
DF300BMD
DF350AMD

MANUAL DO PROPRIETÁRIO

P

IMPORTANTE

▲ ADVERTÊNCIA/▲ CUIDADO/AVISO/ NOTA

Por favor leia este manual e siga as suas instruções atentamente. Para enfatizar as informações especiais, o símbolo ▲ e as palavras **ADVERTÊNCIA**, **CUIDADO**, **AVISO** e **NOTA** têm significados especiais. Preste muita atenção às mensagens realçadas por esse símbolo e palavras.

▲ ADVERTÊNCIA

Indica um perigo potencial que pode causar a morte ou sérios ferimentos.

▲ CUIDADO

Indica um perigo potencial que pode causar ferimentos leves ou moderados.

AVISO

Indica um perigo potencial que pode causar danos ao motor ou à embarcação.

NOTA:

Indica informações especiais para realizar uma manutenção mais fácil ou instruções mais claras.



Este símbolo aparece em vários lugares no seu produto Suzuki para alertá-lo sobre informações importantes no manual do proprietário.

INFORMAÇÕES DE AMACIAMENTO PARA O SEU MOTOR DE POPA

As primeiras 10 horas são as mais importantes na vida do seu motor. A operação apropriada durante o período de amaciamento é essencial para garantir uma vida útil e performance máximos.

Consulte a seção AMACIAMENTO deste manual para recomendações específicas de amaciamento.

AVISO IMPORTANTE AOS PROPRIETÁRIOS

▲ ADVERTÊNCIA

Deixar de tomar as precauções apropriadas pode aumentar o risco de morte ou de sérios ferimentos a você e aos seus passageiros.

- Antes de usar o seu motor de popa pela primeira vez, familiarize-se bem com o conteúdo deste manual do proprietário. Certifique-se de compreender bem todas as possíveis falhas do motor de popa e de todos os requisitos de segurança e de manutenção.
- Inspeccione a embarcação e o motor antes de cada passeio. Consulte a seção **INSPEÇÃO ANTES DE CADA PASSEIO DE BARCO** para itens importantes.
- Familiarize-se bem com todas as características de operação e de manejo da sua embarcação e motor. Pratique em velocidades baixas e moderadas até dominar completamente o manejo da embarcação e do motor. Não tente operar no desempenho máximo até que esteja completamente familiarizado com todas as características mencionadas.
- Sempre leve os equipamentos de segurança e de emergência da embarcação. Estes importantes equipamentos incluem: dispositivos de flutuação auxiliares para cada pessoa (mais uma bóia ou almofada flutuante arremessável em qualquer embarcação de 16 pés ou maior), extintor de incêndios, dispositivo de sinalização sonora, sinais de socorro visuais, âncora, bomba de porão, balde, bússola, corda de arranque de emergência, combustível e óleo extra, kit de primeiros socorros, lanterna, alimentos e água, espelho, pás, kit de ferramentas e rádio de transistores. Certifique-se de que todos os equipamentos apropriados para o seu passeio estejam a bordo antes de lançar a embarcação à água.
- Nunca arranque o motor nem o deixe funcionando em recintos fechados, ou onde haja pouca ou nenhuma ventilação. O gás de escape contém monóxido de carbono, um gás que é incolor e inodoro, que pode causar a morte ou sérios ferimentos.

- Instrua aos seus passageiros sobre como operar a embarcação, como lidar com emergências, e como operar os equipamentos de segurança e de emergência.
- Não segure a tampa do motor ou qualquer outra parte do motor de popa para embarcar ou desembarcar da embarcação.
- Certifique-se de que todas as pessoas visitem um colete salva-vidas na embarcação.
- Nunca opere a embarcação sob a influência de álcool ou outras drogas.
- Distribua toda a carga pesada uniformemente na embarcação.
- Providencie sem falta a execução da manutenção programada. Consulte o seu revendedor marítimo Suzuki autorizado quando for necessário.
- Não modifique nem retire nenhum equipamento padrão do motor de popa. Fazer isso pode comprometer o uso seguro do motor.
- Aprenda e observe todas as regras de navegação aplicáveis.
- Preste atenção a todas as previsões do tempo. Não saia para navegar se o tempo estiver instável.
- Tome muito cuidado ao comprar peças de substituição ou acessórios. A Suzuki recomenda fortemente somente o uso de peças de substituição/acessórios genuínos da Suzuki ou seus equivalentes. Peças de substituição ou acessórios inadequados ou de má qualidade podem criar condições de funcionamento perigosas.
- Nunca retire a tampa do volante (exceto para um arranque de emergência).

Este manual deve ser considerado como uma parte permanente do motor de popa e deve acompanhar o motor de popa quando o mesmo for revendido ou transferido para um novo proprietário ou operador. Leia atentamente este manual antes de operar o seu novo motor Suzuki e revise o manual de vez em quando. O manual contém informações importantes sobre a segurança, operação e manutenção.

NOTA:

Montar a antena do transceptor de rádio ou do equipamento de navegação muito perto do capô do motor pode causar uma interferência de ruído elétrico. A Suzuki recomenda que a antena seja montada afastada pelo menos um metro (40 polegadas) do capô do motor.

PREFÁCIO

Para todas as regiões

Obrigado por escolher um motor de popa Suzuki. Por favor leia este manual atentamente e revise-o de vez em quando. Ele contém informações importantes sobre segurança, operação e manutenção.

A compreensão de todas as informações contidas neste manual o ajudarão a desfrutar de passeios de barco com segurança.

Todas as informações neste manual são baseadas nas informações mais recentes disponíveis no momento da publicação. Em virtude de melhorias ou outras modificações, podem haver discrepâncias entre este manual e o motor de popa. A Suzuki reserva-se ao direito de fazer modificações a qualquer momento sem aviso prévio e sem incorrer numa obrigação de fazer as mesmas modificações ou semelhantes a um motor de popa previamente construído ou vendido.

Este manual pode conter modelos não vendidos no seu país.

Contacte o revendedor marítimo Suzuki autorizado relativamente aos modelos disponíveis.

Para os E.U.A.

Os cuidados e manutenção adequados que o motor de popa exige estão descritos neste manual.

Ao seguir estas instruções, irá garantir uma vida útil longa e sem problemas do seu motor de popa. Este motor de popa está em conformidade com os regulamentos de emissão da Agência de Proteção Ambiental dos Estados Unidos aplicáveis aos motores de popa novos. É necessária uma manutenção adequada dos componentes do motor para que este motor de popa esteja em conformidade com os regulamentos da APA.

Por isso, siga atentamente as instruções de manutenção para garantir conformidade com as emissões.

O seu revendedor Suzuki dispõe de técnicos experientes com formação para lhe proporcionar e ao seu motor de popa o melhor serviço possível com as ferramentas e o equipamento corretos.

CONSERVE A NATUREZA

Proteja e conserve as águas onde utiliza o barco e o acesso por terra. Nunca polua a água ou a terra com óleo, gasolina ou outros produtos nocivos. Por exemplo, certifique-se de que elimina adequadamente o óleo da engrenagem usado após mudar o óleo da engrenagem. Além disso, lembre-se de não poluir. Com um pouco de esforço, é possível desfrutar das nossas águas durante muitos anos.

A Suzuki Motor Corporation acredita na conservação e proteção dos recursos naturais do planeta.

Para isso, incentivamos que todos os proprietários de motores de popa reciclem, troquem ou eliminem corretamente o óleo e baterias usados.

SUMÁRIO

| | | | |
|---|----|---|----|
| LOCALIZAÇÃO DOS NÚMEROS DE IDENTIFICAÇÃO | 7 | SISTEMA DE PRECAUÇÃO DO MODO DE CORRICO PARA DEFINIÇÃO DE ESTAÇÃO | 27 |
| COMBUSTÍVEL E ÓLEO..... | 7 | SISTEMA DE PRECAUÇÃO DE CONDIÇÃO DE CORRICO | 27 |
| GASOLINA..... | 7 | SISTEMA DE PRECAUÇÃO DO SISTEMA DE CORRICO..... | 27 |
| ÓLEO PARA MOTOR..... | 9 | SISTEMA DE DIAGNÓSTICO..... | 28 |
| ÓLEO PARA ENGENHAGEM | 9 | SISTEMA DE AVISO DE TROCA DE ÓLEO..... | 28 |
| LOCALIZAÇÃO DAS ETIQUETAS DE SEGURANÇA | 10 | DIAGRAMA DE FLUXO DO SISTEMA DE AVISO DE TROCA DE ÓLEO..... | 28 |
| LOCALIZAÇÃO DAS PEÇAS | 11 | ATIVAÇÃO DO SISTEMA..... | 29 |
| PEÇAS OPCIONAIS..... | 15 | CANCELAMENTO | 29 |
| CAIXA DE CONTROLE REMOTO..... | 17 | SISTEMA DE PREVENÇÃO DE SUFOCAÇÃO DO MOTOR..... | 30 |
| CHAVE DE IGNIÇÃO..... | 19 | SISTEMA DE ALERTA DE ÁGUA NO COMBUSTÍVEL | 30 |
| INTERRUPTOR DO MOTOR..... | 19 | INSTALAÇÃO DO MOTOR..... | 31 |
| INTERRUPTOR DE PARADA DE EMERGÊNCIA | 19 | INSTALAÇÃO DA BATERIA | 31 |
| SISTEMA DE ARRANQUE SEM CHAVE DA SUZUKI..... | 20 | REQUISITOS DA BATERIA | 31 |
| INDICADOR MULTIFUNCIONAL | 20 | INSTALAÇÃO DA BATERIA | 32 |
| PAINEL DE CONTROLE | 21 | CABO SECUNDÁRIO DA BATERIA..... | 33 |
| PEÇA DE LAVAGEM..... | 21 | SISTEMA DE CARREGAMENTO DE BATERIA DUAL (OPÇÃO) | 33 |
| SISTEMA DE PRECAUÇÃO | 22 | USO DE ACESSÓRIOS ELÉTRICOS | 33 |
| VERIFICAÇÃO DO INDICADOR | 22 | SELEÇÃO, INSTALAÇÃO E REMOÇÃO DO HÉLICE..... | 34 |
| SISTEMA DE PRECAUÇÃO DE REVOLUÇÕES EXCESSIVAS..... | 22 | ESCOLHA DO HÉLICE..... | 34 |
| SISTEMA DE PRECAUÇÃO DA PRESSÃO DO ÓLEO..... | 23 | INSTALAÇÃO E REMOÇÃO DO HÉLICE..... | 34 |
| SISTEMA DE PRECAUÇÃO DE SOBREAQUECIMENTO | 23 | OPERAÇÃO DOS SISTEMAS DE INCLINAÇÃO | 37 |
| SISTEMA DE ALERTA DE VERIFICAÇÃO DO TERMOSTATO ... | 24 | SISTEMA DE EQUILÍBRIO E INCLINAÇÃO MECÂNICO..... | 37 |
| SISTEMA DE PRECAUÇÃO DA VOLTAGEM DA BATERIA | 25 | CAME LIMITADOR DE INCLINAÇÃO | 38 |
| SISTEMA DE PRECAUÇÃO DE CONTROLE ELETRÔNICO DE MUDANÇA E ACELERAÇÃO | 25 | AJUSTE DA POSIÇÃO DO LIMITE SUPERIOR DE INCLINAÇÃO | 38 |
| SISTEMA DE PRECAUÇÃO DE COMUNICAÇÃO DA UNIDADE DE CONTROLE..... | 25 | PTT.INCLINAÇÃO MANUAL | 40 |
| SISTEMA DE PRECAUÇÃO DA 2ª ESTAÇÃO | 25 | ALAVANCA DE TRAVA DE INCLINAÇÃO | 40 |
| SISTEMA DE PRECAUÇÃO DO SISTEMA DE ACELERAÇÃO | 26 | OPERAÇÃO DA ALAVANCA DA TAMPÃO DO MOTOR | 41 |
| SISTEMA DE PRECAUÇÃO DE CONTROLE DE MUDANÇA | 26 | | |
| SISTEMA DE PRECAUÇÃO DE COMUNICAÇÃO DO INDICADOR | 27 | | |

| | | | |
|--|----|--|----|
| REMOÇÃO DA TAMPA DO MOTOR | 41 | LUBRIFICAÇÃO | 72 |
| INSPEÇÃO ANTES DE SAIR COM O BARCO | 42 | PREVENÇÃO DE CORROSÃO | 74 |
| AMACIAMENTO | 44 | BATERIA | 76 |
| OPERAÇÃO | 45 | FILTRO DE ÓLEO DO MOTOR | 76 |
| ANTES DE TENTAR ARRANCAR O MOTOR | 45 | LAVAGEM DAS PASSAGENS DE ÁGUA | 77 |
| ARRANQUE DO MOTOR | 46 | PROCEDIMENTO DE ARMAZENAMENTO | 78 |
| MUDANÇA DE ENGRENAGEM E CONTROLE DE VELOCIDADE | 48 | ARMAZENAMENTO DO MOTOR | 78 |
| PARADA DO MOTOR | 50 | ARMAZENAMENTO DA BATERIA | 79 |
| ANCORAGEM | 51 | APÓS O ARMAZENAMENTO | 79 |
| OPERAÇÃO DO MODO DE CORRICO | 51 | LOCALIZAÇÃO E SOLUÇÃO DE PROBLEMAS | 80 |
| OPERAÇÃO EM ÁGUA RASA | 53 | MOTOR SUBMERSO | 83 |
| OPERAÇÃO EM ÁGUA SALGADA | 53 | ESPECIFICAÇÕES | 84 |
| OPERAÇÃO EM TEMPO FRIO | 54 | INFORMAÇÃO SOBRE A DIRETIVA EC | 84 |
| PRECAUÇÕES AO UTILIZAR VÁRIOS MOTORES | 54 | INFORMAÇÕES PARA O CONSUMIDOR (PARA A AMÉRICA DO NORTE) | 85 |
| AJUSTES | 54 | TIRE UM CURSO DE SEGURANÇA DE NAVEGAÇÃO | 85 |
| AJUSTE DO ÂNGULO DE INCLINAÇÃO | 54 | INSTRUÇÕES DE INSTALAÇÃO RELACIONADAS COM AS EMISSÕES | 85 |
| AJUSTE DA ALAVANCA DE CONTROLE | 56 | INFORMAÇÕES RELATIVAS AO CONTROLO DE EMISSÕES | 85 |
| AJUSTE DA MARCHA LENTA | 56 | GARANTIAS (Para os E.U.A.) | 85 |
| AJUSTE DO APERTO DA TAMPA DO MOTOR | 56 | | |
| REMOÇÃO E TRANSPORTE DO MOTOR | 57 | | |
| REMOÇÃO DO MOTOR | 57 | | |
| TRANSPORTE DO MOTOR | 57 | | |
| REBOQUE | 59 | | |
| MODELO DE DIREÇÃO INTEGRADA | 59 | | |
| INSPEÇÃO E MANUTENÇÃO | 60 | | |
| PROGRAMA DE MANUTENÇÃO | 60 | | |
| QUADRO DO PROGRAMA DE MANUTENÇÃO | 61 | | |
| KIT DE FERRAMENTAS | 62 | | |
| VELA DE IGNIÇÃO | 62 | | |
| LINHA DO RESPIRADOURO E DE COMBUSTÍVEL | 65 | | |
| ÓLEO PARA MOTOR | 65 | | |
| ÓLEO PARA ENGRENAGEM | 67 | | |
| FILTRO DE COMBUSTÍVEL DE PRESSÃO BAIXA | 69 | | |

LOCALIZAÇÃO DOS NÚMEROS DE IDENTIFICAÇÃO

Os números do modelo e de identificação de seu motor de popa estão impressos numa placa anexada ao suporte de braçadeira. Anote estes números abaixo para referência futura. É importante saber esses números para fazer pedidos de peça ou para denunciar o roubo do motor.

Número do modelo:

Número de identificação:

DF300B/325A/350A

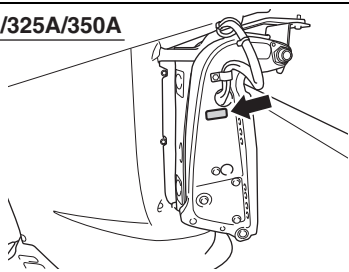

DF300BMD/350AMD

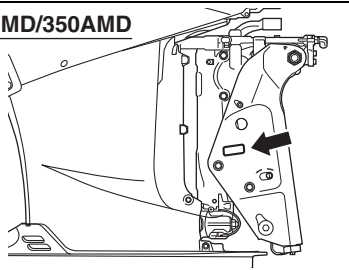

COMBUSTÍVEL E ÓLEO

GASOLINA

▲ ADVERTÊNCIA

A gasolina é extremamente inflamável e tóxica. Ela pode causar um incêndio e pode ser perigosa para pessoas e animais de estimação.

Sempre tome as seguintes precauções ao reabastecer:

- Nunca permita que crianças ou menores de idade reabastecem o tanque de combustível.
- Se você usar um tanque de combustível portátil, sempre pare o motor e retire o tanque de combustível da embarcação para reabastecê-lo.
- Não reabasteça o tanque de combustível completamente até o topo, pois o combustível poderá transbordar quando se expandir devido ao calor do sol.
- Tome cuidado para não derramar o combustível. Se derramar o combustível, limpe-o imediatamente.
- Não fume e mantenha-se afastado de chamas expostas ou faíscas.

DF300B/300BMD/325A

A Suzuki recomenda fortemente o uso de gasolina sem chumbo livre de álcool sempre que possível, com um índice mínimo de octanas de 87 ((R+M)/2 método) ou um índice mínimo de octanas de 91 (método de pesquisa).

DF350A/350AMD

A Suzuki recomenda fortemente o uso de gasolina sem chumbo livre de álcool sempre que possível, com um índice mínimo de octanas de 89 ((R+M)/2 método) ou um índice mínimo de octanas de 94 (método de pesquisa).

No entanto, misturas de gasolina sem chumbo e álcool com teor de octanas equivalente podem ser usadas, contanto que o conteúdo de álcool/etanol não excede 10%.

Para a América do Norte

Em algumas áreas, os únicos combustíveis disponíveis são combustíveis oxigenados.

Os combustíveis oxigenados que cumprem o requisito mínimo de octanas e contêm menos de 10% de etanol podem ser usados no motor de popa sem prejudicar a Garantia Limitada do Novo Motor de Popa.

AVISO

O uso de gasolina com tetraetilo de chumbo pode causar danos ao motor. O uso de combustível inadequado ou de má qualidade pode afetar o desempenho e pode danificar o motor e o sistema de combustível.

Use somente gasolina sem chumbo. Não use combustível com uma octanagem inferior à recomendada, nem qualquer combustível que possa estar deteriorado ou contaminado por sujeira, água, etc.

NOTA:

Os combustíveis oxigenados são combustíveis que contêm aditivos com oxigênio tais como o álcool.

A SUZUKI recomenda a instalação de um conjunto de filtro de combustível separador de água entre o(s) tanque(s) de combustível da embarcação e do(s) motor(es) de popa. Os sistemas de filtragem de combustível deste tipo ajudam que a impedir que a água eventualmente presente no(s) tanque(s) de combustível contamine o sistema de injeção eletrônica de combustível do motor. A contaminação de água pode deteriorar o desempenho do motor, bem como pode causar danos aos componentes do sistema de injeção eletrônica de combustível.

O seu Revendedor Autorizado da Suzuki Marine pode dar-lhe conselhos sobre os sistemas de filtro de combustível separadores de água e sua instalação.

Misturas de gasolina/etanol

Para todos os países

Misturas de gasolina sem chumbo e etanol (álcool etílico), também conhecidas como "GASOOL", são disponíveis comercialmente em algumas áreas. Misturas deste tipo podem ser usadas em seu motor de popa se tiverem no máximo 10% de etanol. Certifique-se de que a mistura de gasolina-etanol tenha um índice de octano não inferior ao recomendado para a gasolina.

Para países europeus

Use a gasolina recomendada, que atenda às seguintes etiquetas.



Etiquetagem das bombas com misturas de gasolina/álcool

Em alguns estados, as bombas que dispensam misturas gasolina/álcool devem ser etiquetadas com o tipo e porcentagem do conteúdo de álcool, e se aditivos importantes estão presentes. Tais etiquetas proporcionam a informação necessária para se determinar se uma mistura particular de combustível satisfaz os requisitos indicados acima. Em outros estados, as bombas podem não estar claramente etiquetadas quanto ao conteúdo ou tipo de álcool e aditivos. Se você não estiver seguro se o combustível que tenciona utilizar satisfaz esses requisitos, informe-se com o encarregado do posto de gasolina ou fornecedores do combustível.

NOTA:

- **DF300B/300BMD/325A:**
Certifique-se de que qualquer mistura de gasolina/álcool utilizada tem um teor mínimo de 87 octanas (método (R+M)/2) ou 91 octanas (método de pesquisa).
DF350A/350AMD:
Certifique-se de que qualquer mistura de gasolina/álcool utilizada tem um teor mínimo de 89 octanas (método (R+M)/2) ou 94 octanas (método de pesquisa).
- Se não ficar satisfeito com a condução ou a economia de combustível do motor de popa ao utilizar uma mistura de gasolina/álcool, deve voltar a usar gasolina sem chumbo livre de álcool.
- No caso de detonação do motor, utilize um combustível de outra marca pois há diferenças entre marcas.
- A gasolina sem chumbo prolonga a vida útil da vela de ignição.

AVISO

A gasolina armazenada no tanque de combustível por longos períodos de tempo produzirá verniz e goma, que podem danificar o motor.

Sempre use gasolina fresca.

AVISO

Os combustíveis contendo álcool podem causar danos à pintura, o que não é coberto pela Garantia Limitada do Novo Motor de Popa.

Tome cuidado para não derramar combustível contendo álcool ao reabastecer. Se derramar o combustível, limpe-o imediatamente.

ÓLEO PARA MOTOR

AVISO

O uso de óleo de motor de má qualidade pode afetar adversamente o desempenho e a vida do motor.

A Suzuki recomenda o uso de Óleo de motor marítimo de 4 tempos (ECSTAR) ou equivalente.

A qualidade do óleo é um fator essencial para o desempenho e vida útil do seu motor. Sempre escolha um óleo para motor de boa qualidade. A Suzuki recomenda o uso de ÓLEO PARA MOTOR DE 4 TEMPOS MARÍTIMO DA SUZUKI SAE 10W-40 ou 10W-30. Se não houver ÓLEO PARA MOTOR DE 4 TEMPOS MARÍTIMO DA SUZUKI, escolha um óleo FC-W certificado pela NMMA ou um óleo para motor de 4 tempos de boa qualidade da seguinte tabela de acordo com as temperaturas médias da sua área.

| Classificação API | Grau de viscosidade SAE | | | | | | | | | | | | | | | |
|----------------------|-------------------------|-----|-----|---|----|----|----|----|----|----|----|----|----|----|----|-----|
| SG ou superior | 10W-40 | | | | | | | | | | | | | | | |
| | 10W-30 | | | | | | | | | | | | | | | |
| TEMP. | °C | -20 | -10 | 0 | 10 | 20 | 30 | 40 | °F | -4 | 14 | 32 | 50 | 68 | 86 | 104 |

NOTA:

Em tempos muito frios (abaixo de 5°C), use SAE (ou NMMA FC-W) 5W-30 para um arranque que mais fácil e um funcionamento mais suave.

ÓLEO PARA ENGRENAGEM

A Suzuki recomenda o uso de ÓLEO PARA ENGRENAGEM DE MOTOR DE POPA SUZUKI. Se tal óleo não estiver disponível, use um óleo para engrenagem hipoidal SAE 90 classificado como GL-5 no sistema de classificação API.

LOCALIZAÇÃO DAS ETIQUETAS DE SEGURANÇA

Leia e siga todas as instruções impressas nas etiquetas no motor de popa e tanque de combustível. Certifique-se de entender todas as etiquetas.

Mantenha as etiquetas no motor de popa e tanque de combustível. Não as retire por nenhuma razão.

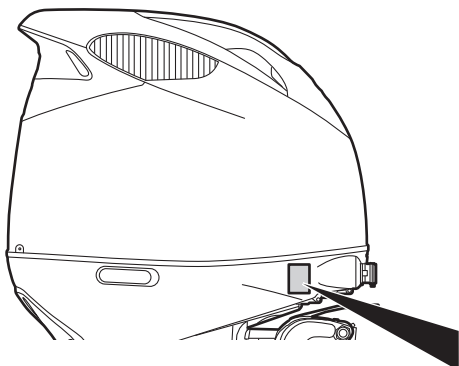

▲ WARNING AVERTISSEMENT

- Fuel can leak creating a fire hazard if you lay motor on its side. Drain fuel completely from vapor separator or carburetor before laying motor on its side.
- See owner's manual for details.

- Le carburant risque de fuir et de présenter un danger d'incendie si le moteur est placé sur le côté. Vidanger entièrement le carburant du séparateur de vapeurs ou du carburateur avant de procéder.
- Pour plus de détail, voir le manuel du propriétaire.

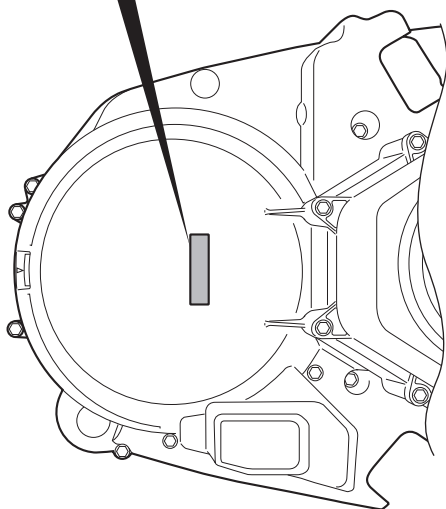
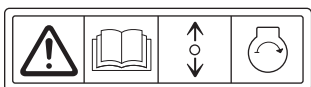

Significado do símbolos das etiquetas
Os símbolos contêm os seguintes significados;

- : Símbolo de advertência geral (Precaução ou Advertência)
- : Leia atentamente o manual do proprietário
- : Operação da alavanca do controle remoto/alavanca de câmbio-duas direções; Avanço/Neutro/Ré
- : Arranque do motor
- : Perigo causado por fogo
- : Perigo causado por colocar o motor de lado

LOCALIZAÇÃO DAS PEÇAS

DF300B/325A/350A

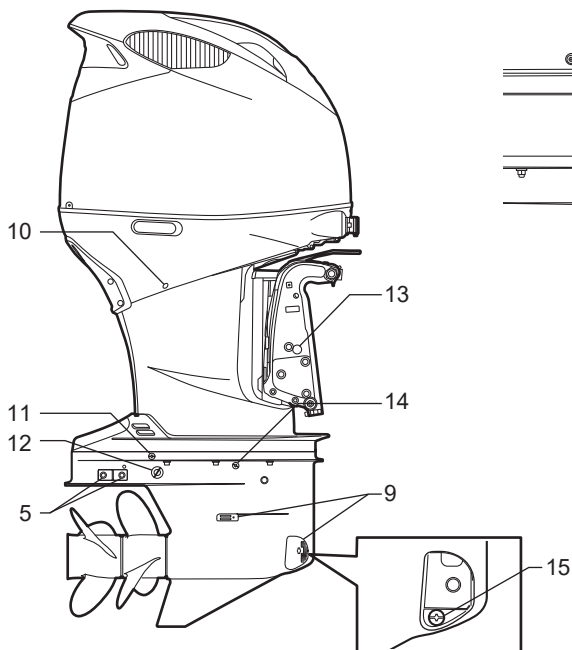
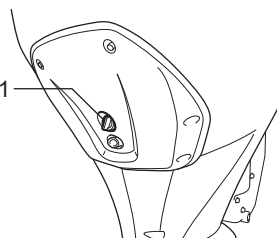
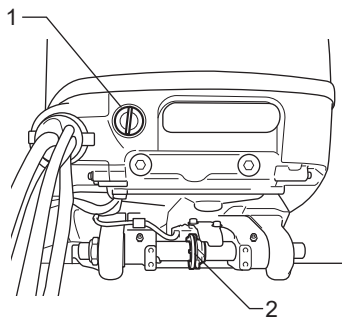
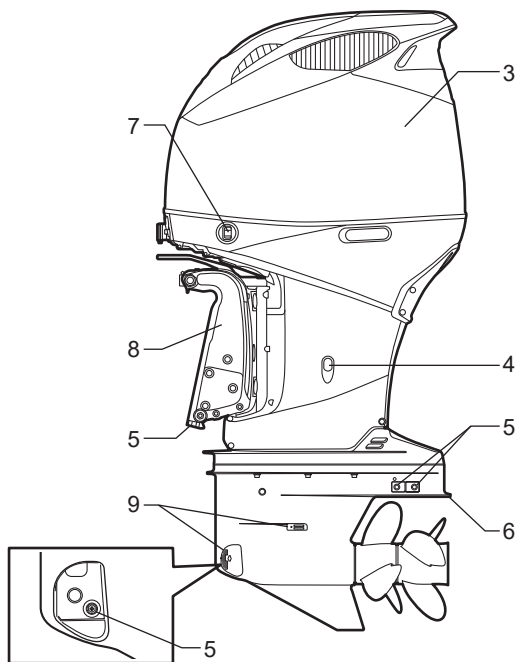

Gio XX

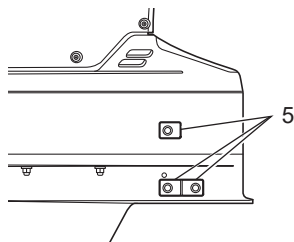

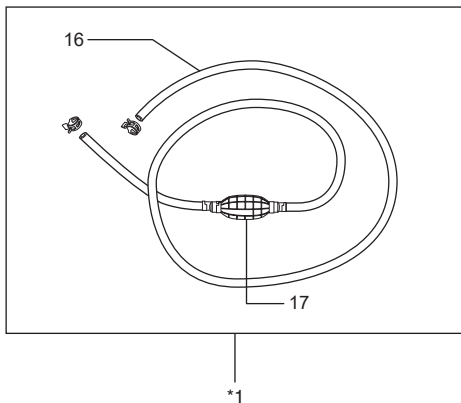

1. Bujã de lavagem
2. Came limitador de inclinação
3. Tampa do motor
4. Bujão de drenagem do óleo para motor
5. Ânodo
6. Placa de anticavitação
7. Interruptor do sistema de equilíbrio e inclinação mecânico (PTT)
8. Suporte de braçadeira
9. Furo de admissão de água
10. Furo de água piloto
11. Bujão para orifício de ajuste do nível de óleo da engrenagem
12. Bujão de troca de óleo
13. Parafuso de liberação manual
14. Bujão do nível do óleo da engrenagem
15. Bujão de drenagem do óleo da engrenagem
16. Mangueira de combustível
17. Bulbo de escorva

*1: Os acessórios diferem consoante as especificações.

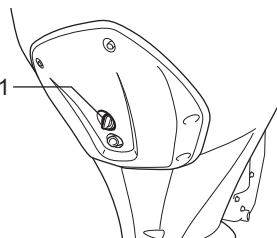
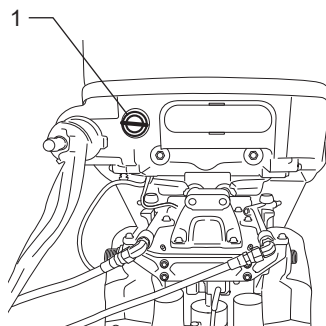
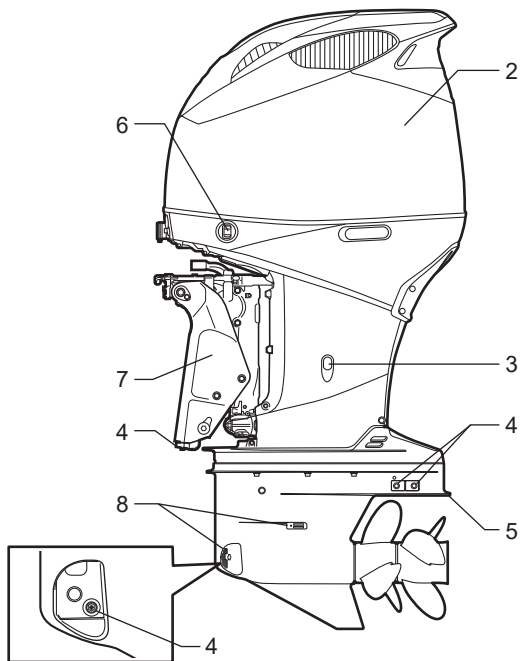

Gio XX

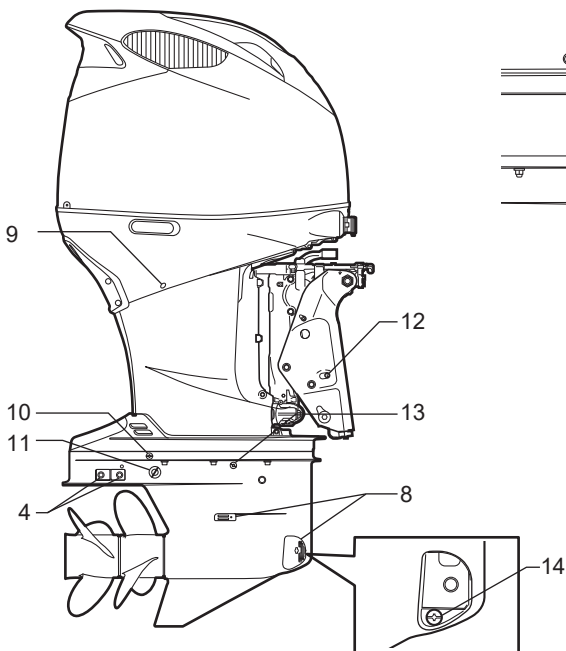
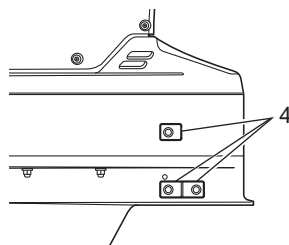

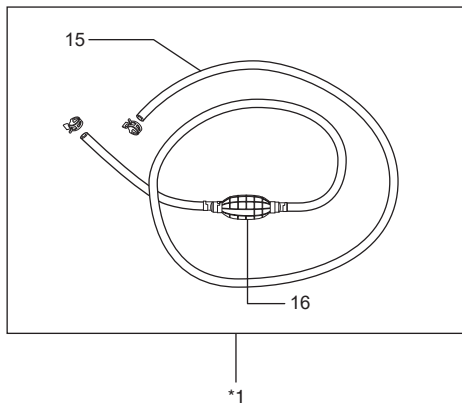

1. Bujã de lavagem
2. Tampa do motor
3. Bujão de drenagem do óleo para motor
4. Ânodo
5. Placa de anticavitação
6. Interruptor do sistema de equilíbrio e inclinação mecânico (PTT)
7. Suporte de braçadeira
8. Furo de admissão de água
9. Furo de água piloto
10. Bujão para orifício de ajuste do nível de óleo da engrenagem
11. Bujão de troca de óleo
12. Parafuso de liberação manual
13. Bujão do nível do óleo da engrenagem
14. Bujão de drenagem do óleo da engrenagem
15. Mangueira de combustível
16. Bulbo de escorva

*1: Os acessórios diferem consoante as especificações.

PEÇAS OPCIONAIS

As seguintes peças estão disponíveis a partir do Revendedor Autorizado da Suzuki Marine.
Para mais informações, consulte o Revendedor Autorizado da Suzuki Marine.

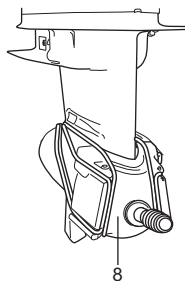
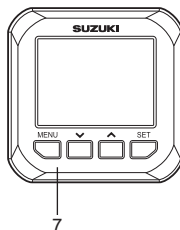
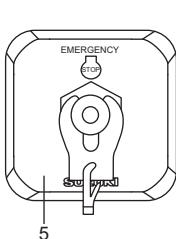
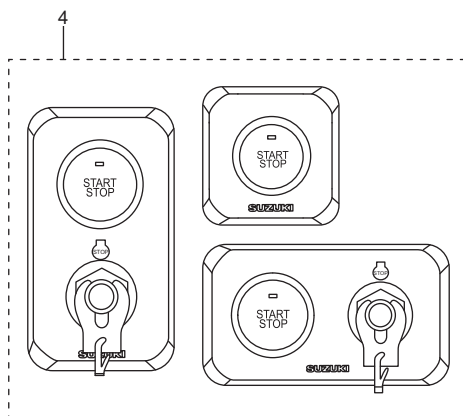
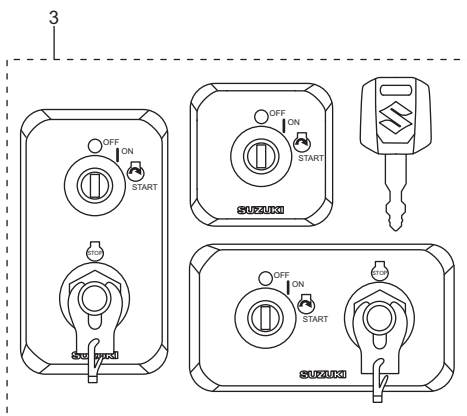
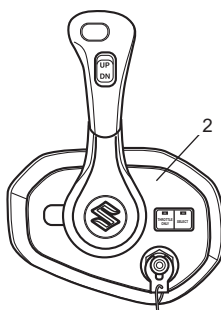
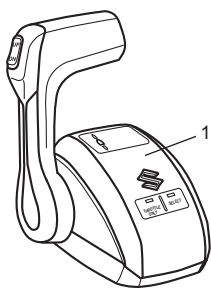

1. Caixa de controle remoto de montagem superior
2. Caixa de controle remoto embutida
3. Painel da chave de ignição
4. Painel do interruptor do motor

5. Painel do interruptor de parada de emergência
6. Chave Fob inteligente
7. Indicador multifuncional
8. Peça de lavagem

Para vários motores

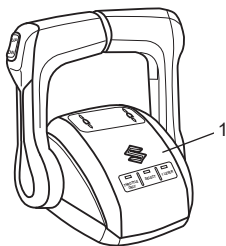

2

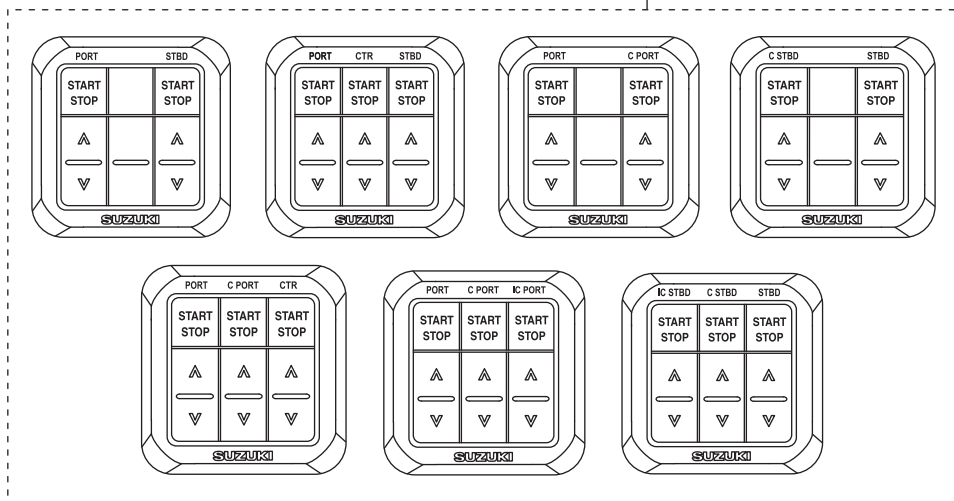

1. Caixa de controle remoto de montagem superior dupla
2. Painel(éis) de controle

CAIXA DE CONTROLE REMOTO

A caixa de controle aciona as operações de mudança, aceleração e elétricas remotas.

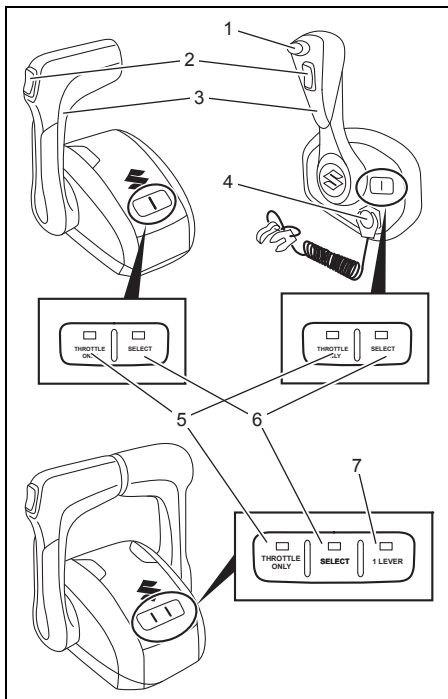

1. Botão de trava da mudança
2. Interruptor do sistema de equilíbrio e inclinação mecânico (PTT)
3. Alavanca de controle remoto
4. Interruptor de parada de emergência
5. Interruptor de aceleração apenas
6. Interruptor de seleção de estação
7. 1 interruptor da alavanca

Botão de trava da mudança

Pressionar o botão permite ao motor mudar a engrenagem.

O botão tem de ser sempre pressionado ao tirar a alavanca de controlo da posição neutra.

Interruptor do sistema de equilíbrio e inclinação mecânico (PTT)

Consulte a secção OPERAÇÃO DOS SISTEMAS DE INCLINAÇÃO neste manual.

Alavanca de controle remoto

Consulte a secção MUDANÇA DE ENGRANAGEM E CONTROLE DE VELOCIDADE neste manual.

Interruptor de parada de emergência

Consulte a secção INTERRUPTOR DE PARADA DE EMERGÊNCIA neste manual.

Interruptor de aceleração apenas

Este interruptor serve para fixar a posição de mudança em neutra, permitindo assim a operação do acelerador sem alterar a posição de mudança. Quando a posição de mudança é fixada em neutra, o LED THROTTLE ONLY se ilumina. Quando solta o interruptor, o LED THROTTLE ONLY se apaga.

O interruptor de aceleração apenas é habilitado só quando a alavanca de controle remoto está na posição neutra.

NOTA:

Se este interruptor for operado com a alavanca de controle remoto em uma posição diferente de neutro, o LED THROTTLE ONLY começa a piscar e a cigarra soa ao mesmo tempo.

NOTA:

- Quando selecionar o modo **THROTTLE ONLY**, continue pressionando o interruptor **THROTTLE ONLY** até que seja emitido um bipe curto.
- Se o modo **THROTTLE ONLY** não puder ser selecionado, desligue, espere 20 segundos e, em seguida, volte a ligar.
- Consulte o seu revendedor marítimo Suzuki autorizado se o modo **THROTTLE ONLY** não puder ser selecionado.

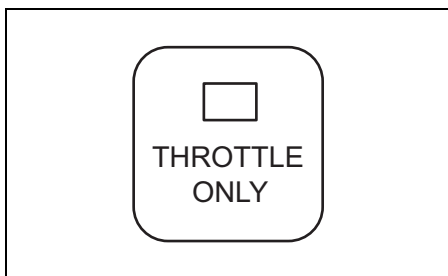

Interruptor de seleção de estação

Serve para mudar o controle entre as estações de condução em embarcações equipadas com mais de uma estação de condução.

Ao pressionar o interruptor de seleção para selecionar a estação, o LED **SELECT** na estação de condução selecionada se ilumina, e o LED **SELECT** na estação de condução não selecionada se apaga.

Este interruptor só é habilitado quando as alavancas de controle remoto na 1ª e 2ª estação de condução estão na posição neutra.

NOTA:

- Quando liga, a 1ª estação de condução é selecionada automaticamente.
- Ao operar este interruptor com a alavanca de controle remoto em outras posições que não a neutra, o LED **SELECT** pisca e o alarme soa ao mesmo tempo.

NOTA:

- Ao pressionar o interruptor **SELECT** para selecionar uma estação, continue pressionando o interruptor **SELECT** até que seja emitido um bipe curto.
- Se a mudança da 2ª estação para a 1ª estação falhar, desligue, espere 20 segundos e, em seguida, volte a ligar.

- Consulte o seu revendedor marítimo Suzuki autorizado se a estação não puder ser selecionada.

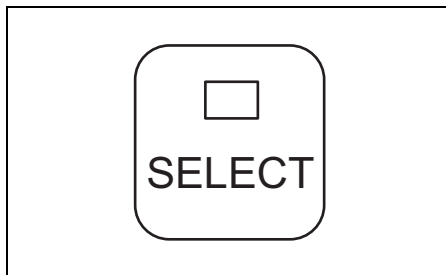

1 Interruptor da alavanca (Apenas caixa de controle remoto de montagem superior dupla)

Este interruptor permite controlar todos os motores com a alavanca lateral **PORT**.

Quando for possível controlar todos os motores com a alavanca lateral **PORT**, o LED **1 LEVER** se ilumina. Quando for possível controlar o grupo de motores **PORT** e o grupo de motores **STBD** com cada alavanca, o LED **1 LEVER** se apaga.

O interruptor **1 LEVER** é habilitado só quando toda a alavanca de controle remoto está na posição neutra.

NOTA:

- Quando liga, o modo de controle da alavanca 1 é automaticamente cancelado.
- Ao operar este interruptor com a alavanca de controle remoto em outras posições que não a neutra, o alarme soa.

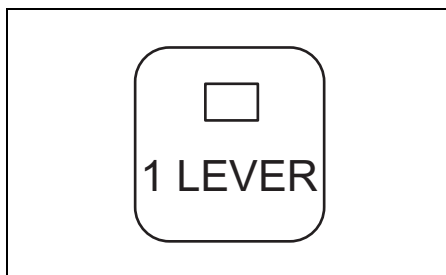

CHAVE DE IGNIÇÃO

Este interruptor destina-se a ligar/desligar circuitos elétricos e ao arranque/parada do motor.

- Girar a chave de ignição para a posição "ON" liga os circuitos elétricos.
- Girar a chave de ignição para a posição "START" arranca automaticamente o motor.

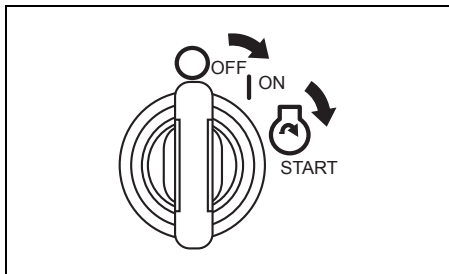

INTERRUPTOR DO MOTOR

Este interruptor arranca e para o motor a partir da 2ª estação de condução.

- Pressionar rapidamente o interruptor arranca e para todos os motores. (A cigarra soa uma vez.)

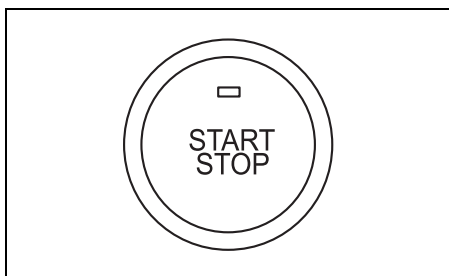

INTERRUPTOR DE PARADA DE EMERGÊNCIA

O cordão do interruptor de parada de emergência deve ser aplicado no seu pulso ou apetrecho da roupa apropriado, como o cinto.

Se o operador abandonar a posição de operação, a placa de trava irá sair do interruptor e parar o motor.

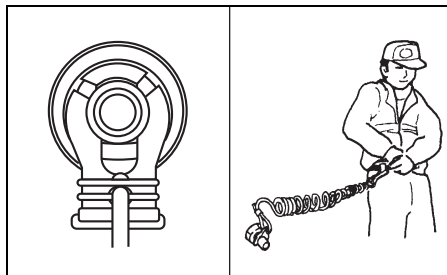

▲ ADVERTÊNCIA

Deixar de colocar a corda do interruptor de parada de emergência adequadamente ou de tomar as precauções apropriadas para assegurar que o interruptor de parada de emergência funcione como tensionado, pode resultar em sérios ferimentos ou morte do operador ou dos passageiros.

Sempre tome as seguintes precauções:

- Certifique-se de que a corda do interruptor de parada de emergência esteja firmemente apertada no pulso do operador ou a um apetrecho da roupa apropriado (cinto, etc.).
- Certifique-se de que não haja obstruções que impeçam ou restrinjam o funcionamento do interruptor de parada de emergência.
- Tome cuidado para não puxar a corda do interruptor de parada de emergência ou desprender a placa de trava durante o funcionamento normal. O motor parará brusca e a perda do movimento de avanço pode arremessar os tripulantes inesperadamente para diante.

SISTEMA DE ARRANQUE SEM CHAVE DA SUZUKI

Consulte o “Manual de Instruções do Sistema de Arranque Sem Chave” fornecido com o produto.

NOTA:

O SISTEMA DE ARRANQUE SEM CHAVE DA SUZUKI está disponível a partir do Revendedor Autorizado da Suzuki Marine.

INDICADOR MULTIFUNCIONAL

Este indicador é um indicador multifuncional que mostra várias informações através da comunicação digital com o motor.

As informações exibidas são a velocidade do motor, posição do câmbio, nível do combustível, consumo de combustível, etc.

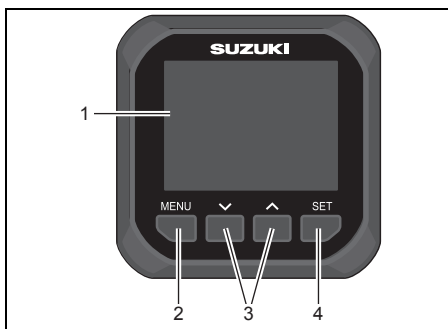

1. Tela de indicadores
2. Botão Menu
3. Botão 
4. Botão Set

NOTA:

Há informações que não podem ser exibidas dependendo do modelo e do equipamento.

NOTA:

Consulte o seu revendedor marítimo Suzuki autorizado para a configuração do indicador multifuncional.

NOTA:

Para os detalhes sobre o manuseio correto do indicador multifuncional, consulte o “MANUAL DE INSTRUÇÕES DO INDICADOR MULTIFUNCIONAL SMG4” fornecido com o indicador.

NOTA:

Os dados de navegação deste indicador devem ser usados apenas para sua referência. Quando for preciso obter informações de navegação exatas, use cartas náuticas e/ou instrumentos de navegação de precisão junto.

Alarme

Os alarmes alertam o usuário sobre uma condição de funcionamento que requer alguma ação. Se um alarme for gerado, a tela do medidor exibirá a mensagem de precaução e o ícone do alarme de precaução imediatamente.

É possível limpar a mensagem de precaução pressionando qualquer botão no indicador. Contudo, o ícone do alarme de precaução permanece exibido até que a causa seja eliminada. O som do alarme de precaução também para quando a causa é eliminada.

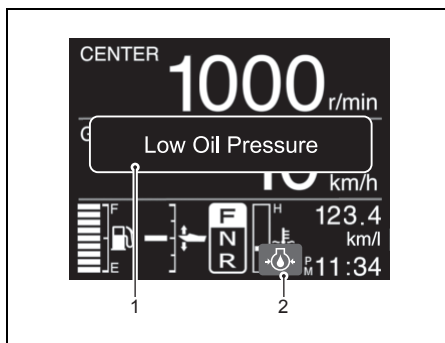

1. Mensagem de precaução
2. Ícone do alarme de precaução

NOTA:

Se uma mensagem de precaução não descrita neste manual for exibida no ecrã do indicador, consulte o Revendedor Autorizado da Suzuki Marine.

PAINEL DE CONTROLE

O painel de controle permite o arranque/parada e o funcionamento do sistema de equilíbrio e inclinação mecânico dos motores individuais.

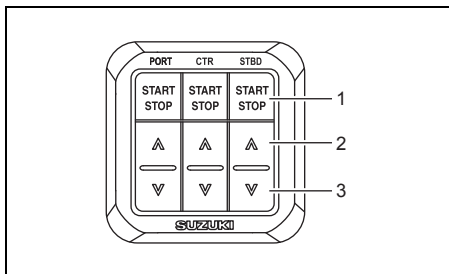

1. Interruptor de arranque e parada
2. Interruptor [^] (PARA CIMA)
3. Interruptor [v] (PARA BAIXO)

NOTA:

- Em uma embarcação equipada com motores quádruplos, use o painel de controle para motor quádruplo (PORT) e o painel de controle para motor quádruplo (STBD).
- Em uma embarcação equipada com motores quádruplos, use o painel de controle para motor quádruplo (PORT) e o painel de controle para motor quádruplo (STBD).
- Em uma embarcação equipada com motores quádruplos, use o painel de controle para motor quádruplo (PORT) e o painel de controle para motor quádruplo (STBD).

Interruptor de arranque e parada

Este interruptor serve para arrancar e parar o motor.

O motor pode ser arrancado com a alavanca de controle remoto na posição neutra.

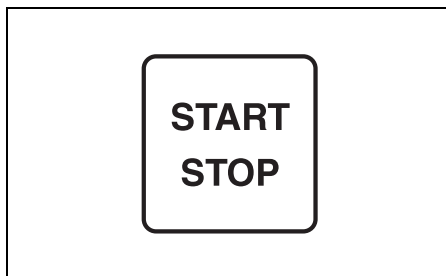

[^] (PARA CIMA) e [v] (PARA BAIXO)

O sistema de equilíbrio e inclinação mecânico é operado pela pressão do interruptor. Para inclinar o motor para cima, pressione o interruptor para [^].

Para inclinar o motor para baixo, pressione o interruptor para [v].

NOTA:

Os interruptores de inclinação para cima e para baixo não podem ser ativados quando desligado.

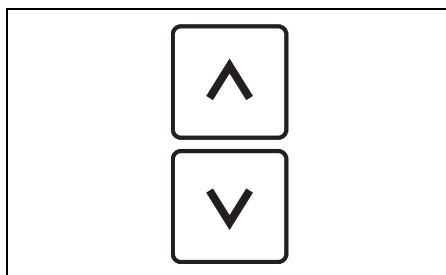

PEÇA DE LAVAGEM

Consulte o “Manual de Instruções da Peça de Lavagem” fornecido com a peça de lavagem.

NOTA:

A PEÇA DE LAVAGEM está disponível a partir do Revendedor Autorizado da Suzuki Marine.

SISTEMA DE PRECAUÇÃO

Os sistemas de precaução são concebidos para alertar os navegadores contra certas situações que podem causar danos ao motor de popa.

AVISO

O seu motor de popa pode sofrer danos se você confiar apenas no Sistema de Precaução para alertá-los sobre qualquer mau funcionamento que possa ocorrer ou para indicá-lo sobre a necessidade de manutenção.

Para evitar danos ao motor de popa, realize a inspeção e manutenção regularmente.

AVISO

Continuar a operar o motor de popa com o Sistema de Precaução ativado pode resultar em sérios danos ao seu motor de popa.

Se o Sistema de Precaução for ativado enquanto você estiver operando o motor de popa, pare o motor o mais rápido possível e corrija o problema, ou consulte o seu revendedor marítimo Suzuki autorizado para assistência.

VERIFICAÇÃO DO INDICADOR

Cada vez que a chave de ignição for colocada na posição de ligada "ON", o alarme soará durante três segundos.

AVISO

Se o sistema de precaução não estiver funcionando adequadamente, você pode não ser advertido sobre uma condição que possa causar danos ao seu motor de popa.

Se o alarme não soar quando a chave de ignição for colocada na posição de ligada "ON", o alarme pode estar quebrado ou pode haver uma falha no circuito do sistema. Consulte o seu revendedor marítimo Suzuki autorizado.

SISTEMA DE PRECAUÇÃO DE REVOLUÇÕES EXCESSIVAS

Este sistema é ativado quando a velocidade do motor excede da velocidade máxima recomendada por mais de 10 segundos. Além disso, "Rev Limit" (Limite de revoluções) aparece no ecrã.

NOTA:

DF300BMD/350AMD:

Se a velocidade do motor aumentar repentinamente quando o motor está inclinado para cima, a velocidade do motor poderá ser controlada para aproximadamente 3000 r/min com o "Rev Limit" (Limite de revoluções) que aparece no ecrã.

Esta situação tem de ser reposta movendo o acelerador para a posição de marcha lenta.

Se você continuar a operar, a velocidade do motor será reduzida automaticamente a aproximadamente 3000 r/min e o alarme soará simultaneamente. Logo, a exibição mudará para "Over Revolution" (Revoluções excedidas).

Este sistema deve ser reposicionado movendo-se o acelerador para a posição de marcha lenta durante um segundo para restaurar o funcionamento total do motor.

AVISO

Se o Sistema de Precaução de Excesso de Revoluções for ativado na aceleração máxima recomendada e você estiver seguro de que o passo da hélice é suficiente e não há fatores como "equilíbrio excessivo" ou "ventilação", pode haver algum problema com o Sistema de Precaução de Excesso de Revoluções.

Consulte o seu revendedor marítimo Suzuki autorizado se o Sistema de Precaução de Excesso de Revoluções for ativado sem nenhum motivo aparente.

SISTEMA DE PRECAUÇÃO DA PRESSÃO DO ÓLEO

Este sistema opera quando a pressão do óleo de lubrificação do motor baixa além do nível correto.

Se este sistema for ativado, a mensagem “Low Oil Pressure” (Baixa pressão do óleo) e o ícone do alarme de precaução “” aparecerão na tela, e o alarme soará. Além disso, quando este sistema for ativado a 1000 r/min ou mais, a velocidade do motor será reduzida automaticamente para aproximadamente 1000 r/min.

Se você continuar a navegar, o motor parará automaticamente 3 minutos após o início da ativação do sistema de PRECAUÇÃO acima.

NOTA:

Caso o motor seja parado automaticamente devido ao sistema de PRECAUÇÃO, o motor pode ser arrancado de novo.

No entanto, o sistema de PRECAUÇÃO será ativado repetidamente até que a causa seja eliminada.

Se este sistema for ativado, pare o motor imediatamente, se as condições do vento e água estão seguras para fazer isso.

Verifique o nível do óleo e adicione óleo se for necessário. Se o nível do óleo estiver correto, consulte o seu revendedor autorizado de produtos marítimos Suzuki.

AVISO

O seu motor pode sofrer sérios danos se você confiar apenas no Sistema de Precaução de Pressão do Óleo para a necessidade de adicionar óleo do motor.

Verifique o nível do óleo do motor periodicamente e adicione óleo conforme seja necessário.

AVISO

Operar o motor com o Sistema de Precaução de Pressão do Óleo ativado pode causar sérios danos ao motor.

Se o Sistema de Precaução de Pressão do Óleo for ativado, pare o motor o mais rápido possível e adicione óleo do motor, se for necessário, ou corrija o problema.

SISTEMA DE PRECAUÇÃO DE SOBREAQUECIMENTO

Este sistema é ativado quando a temperatura da parede do cilindro está muito alta em virtude de refrigeração de água insuficiente.

NOTA:

O sistema de precaução de sobreaquecimento não detectará a temperatura alta da câmara de combustão causada, por exemplo, por um mau funcionamento do sistema de óleo, combustível de qualidade inferior ou velas de ignição com uma gama térmica incorreta.

Se este sistema for ativado, a mensagem “Overheat” (Sobreaquecimento) e o ícone do alarme de precaução “” aparecerão na tela, e o alarme soará. Além disso, quando este sistema for ativado a 2000 r/min ou mais, a velocidade do motor será reduzida automaticamente para aproximadamente 2000 r/min.

Se você continuar a navegar, o motor parará automaticamente 3 minutos após o início da ativação do sistema de PRECAUÇÃO acima.

NOTA:

Caso o motor seja parado automaticamente devido ao sistema de PRECAUÇÃO, o motor pode ser arrancado de novo.

No entanto, o sistema de PRECAUÇÃO será ativado repetidamente até que a causa seja eliminada.

Se o sistema de precaução de sobreaquecimento for ativado durante o funcionamento, reduza a velocidade do motor imediatamente e verifique se a água está sendo descarregada do furo de água piloto. Se a água não estiver sendo descarregada, siga os procedimentos descritos a seguir.

Se as condições da água e do vento permitirem, pare o motor, incline-o para fora da água e retire quaisquer resíduos como algas marinhas, sacos de plástico ou areia que possam estar bloqueando as entradas de água.

Baixe o motor para a água, certificando-se de que as entradas de água estejam submergidas, e arranque o motor de novo.

Verifique (A) se a água está sendo descarregada do furo piloto e (B) se “Over Heat (Overheat)” (Sobreaquecimento) não está indicado na tela.

Repare que “Over Heat (Overheat)” aparecerá de novo na tela se o a temperatura do motor subir anormalmente. Em qualquer uma das situações acima, o seu revendedor marítimo Suzuki autorizado deve ser consultado o mais rápido possível.

NOTA:

Mesmo que a descarga de água pelo furo piloto seja suficiente, a cigarra pode soar e a indicação pode permanecer na tela até que a temperatura do motor diminua. Deixe o motor funcionar em NEUTRAL somente até que os sistemas de precaução sejam cancelados.

AVISO

Operar o motor com o Sistema de Precaução de Sobreaquecimento ativado pode causar sérios danos ao motor.

Se o Sistema de Precaução de Sobreaquecimento for ativado, pare o motor o mais rápido possível, e se as condições da água e do vento permitirem, inspecione o motor de acordo com as instruções acima. Consulte o seu revendedor marítimo Suzuki autorizado se não puder corrigir o problema.

NOTA:

Lembre-se de que o sistema de precaução de sobreaquecimento não pode detectar o sobreaquecimento causado, por exemplo, por um mau funcionamento do sistema de óleo, combustível de qualidade inferior ou velas de ignição incorretas.

NOTA:

Se o motor for operado além da posição de equilíbrio máxima, os furos de entrada de água podem ficar acima da linha da água. Nesta situação, o sistema de precaução de sobreaquecimento pode ser ativado.

SISTEMA DE ALERTA DE VERIFICAÇÃO DO TERMOSTATO

Este SISTEMA DE ALERTA é ativado quando o termostato quebra e a temperatura do motor não sobe até a temperatura adequada após a partida do motor.

Se este sistema for ativado, a indicação “Check Thermostat” (Verificar termostato) e o ícone do alarme de precaução “” (a cor do ícone é azul) aparecerão na tela.

Para cancelar este SISTEMA DE ALERTA, pare rapidamente o motor e consulte o seu Revendedor Marítimo SUZUKI.

SISTEMA DE PRECAUÇÃO DA VOLTAGEM DA BATERIA

Este sistema é ativado quando a voltagem da bateria está insuficiente, o que poderia prejudicar a performance do motor.

Se este sistema for ativado, a mensagem “Low Battery Voltage” (Baixa voltagem da bateria) e o ícone do alarme de precaução  aparecerão na tela, e o alarme soará.

Este sistema é cancelado automaticamente quando a voltagem da bateria volta ao nível de voltagem normal. Evite usar qualquer equipamento elétrico como o sistema PTT, compensadores de equilíbrio hidráulicos, placa de macaco hidráulico, etc.

⚠ ADVERTÊNCIA

Deixar de tomar as precauções apropriadas quando inspecionar ou revisar a bateria pode ser perigoso.

Não tente inspecionar ou revisar a bateria sem primeiro ler as advertências, precauções e instruções na secção “INSTALAÇÃO DA BATERIA” deste manual.

NOTA:

- Uma bateria marginal pode ter energia suficiente para arrancar o motor, embora o sistema de precaução possa ser ativado toda vez que algum acessório do motor ou do barco demande uma alta corrente da bateria.
- Se a mensagem “Low Battery Voltage” (Baixa voltagem da bateria) for exibida enquanto a chave de ignição estiver na posição de ligada “ON” e o motor parar, certifique-se de que:
 - o interruptor da bateria esteja na posição ON,
 - o cabo da bateria esteja conectado corretamente, ou
 - a bateria esteja em boas condições.
- Se este sistema de precaução continuar ativado, mesmo depois que você tenha parado de usar os acessórios do motor ou do barco, contate o seu revendedor autorizado de produtos marítimos Suzuki.

SISTEMA DE PRECAUÇÃO DE CONTROLE ELETRÔNICO DE MUDANÇA E ACELERAÇÃO

SISTEMA DE PRECAUÇÃO DE COMUNICAÇÃO DA UNIDADE DE CONTROLE

Este sistema é ativado no evento de um erro no sistema de controle eletrônico de mudança e aceleração.

Se este sistema for ativado, a mensagem “Check Control Unit C.” (Verificar comunicação da unidade de controle) e o ícone do alarme de precaução  aparecerão na tela, e o alarme soará.

AVISO

Se este sistema for ativado sem um motivo aparente, pode haver um problema com o sistema.

Consulte o seu revendedor marítimo Suzuki autorizado.

SISTEMA DE PRECAUÇÃO DA 2ª ESTAÇÃO

Este sistema é ativado no evento de um erro no sistema de controle da 2ª estação.

Se este sistema for ativado, a mensagem “Check 2nd Station” (Verificar 2ª estação) e o ícone do alarme de precaução  aparecerão na tela, e o alarme soará.

Se este sistema for ativado, o motor não poderá ser controlado mais pela 2ª estação, mas poderá ser controlado pela 1ª estação.

AVISO

Se este sistema for ativado sem um motivo aparente, pode haver um problema com o sistema.

Consulte o seu revendedor marítimo Suzuki autorizado.

SISTEMA DE PRECAUÇÃO DO SISTEMA DE ACELERAÇÃO

Este sistema é ativado no evento de um erro no sistema de controle eletrônico de aceleração.

Se este sistema for ativado, a mensagem “Check Throttle System” (Verificar sistema de aceleração) e o ícone do alarme de precaução “” aparecerão na tela, e o alarme soará. Além disso, o rpm mais alto do motor é restringido a 2000 r/min.

AVISO

Se este sistema for ativado sem um motivo aparente, pode haver um problema com o sistema.

Consulte o seu revendedor marítimo Suzuki autorizado.

SISTEMA DE PRECAUÇÃO DE CONTROLE DE MUDANÇA

Este sistema é ativado no evento de um erro no sistema de controle eletrônico da mudança.

Se este sistema for ativado, a mensagem “Check Shift Control” (Verificar controle de mudança) e o ícone do alarme de precaução “” aparecerão na tela, e o alarme soará.

Se este sistema for ativado, a velocidade do motor ou a mudança não poderá ser controlada pela alavanca de controle remoto, mas o motor poderá ser operado em marcha lenta. Ao deslocar a alavanca de controle remoto para a posição neutra e pressionar interruptor do acelerador somente ①, a velocidade do motor poderá ser ajustada a partir da marcha lenta até aproximadamente 2000 rpm com a alavanca de controle remoto.

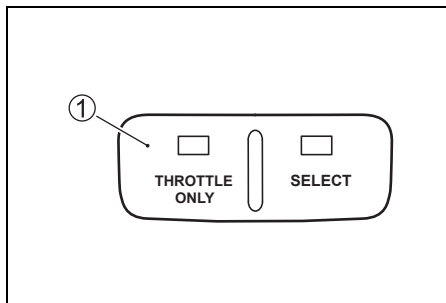

NOTA:

Enquanto a mensagem “Check Shift Control” estiver exibida, a embreagem não poderá ser deslocada para a posição Avanço, Neutro ou Ré.

AVISO

Se este sistema for ativado sem um motivo aparente, pode haver um problema com o sistema.

Consulte o seu revendedor marítimo Suzuki autorizado.

SISTEMA DE PRECAUÇÃO DE COMUNI- CAÇÃO DO INDICADOR

Este sistema é ativado quando ocorre um erro de comunicação do indicador.

Se este sistema for ativado, a mensagem “Check Gauge C.” (Verificar Indicador C.) aparecerá na tela.

AVISO

Se este sistema for ativado sem um motivo aparente, pode haver um problema com o sistema.

Consulte o seu revendedor marítimo Suzuki autorizado.

SISTEMA DE PRECAUÇÃO DO MODO DE CORRICO PARA DEFINIÇÃO DE ESTAÇÃO

Este sistema é ativado quando a operação do modo TROLL é iniciada na tela de indicadores da cabine, onde a operação do modo TROLL não está disponível.

Se este sistema for ativado, a indicação “Check Station Setting” (Verificar definição da estação) será exibida na tela.

Identifique a cabine em que o LED SELECT ① na caixa de controle remoto está aceso e realize a operação do modo TROLL a partir da tela do indicador de tal cabine na qual o LED SELECT está aceso.

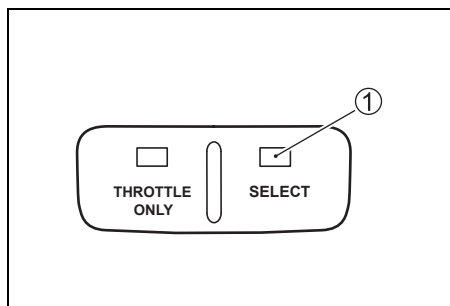

Na tela de indicadores em que a operação do modo TROLL está disponível, **TROLL** é exibido.

SISTEMA DE PRECAUÇÃO DE CONDI- ÇÃO DE CORRICO

Este sistema é ativado quando o modo não pode ser transferido para o modo TROLL.

Se este sistema for ativado, a indicação “Check Troll Condition” (Verificar condição de corrico) será exibida na tela.

Certifique-se de que a alavanca de controle remoto esteja na posição de marcha à frente ou marcha à ré, e que o acelerador do motor esteja completamente fechado.

Consulte a seção Definição do modo de corrico.

SISTEMA DE PRECAUÇÃO DO SISTEMA DE CORRICO

O ECM e BCM atual do seu motor de popa não são aplicáveis ao sistema do modo de corrico.

Se este sistema for ativado, a indicação “Check Troll System” (Verificar sistema de corrico) será exibida na tela.

A indicação “Check Troll System” (Verificar sistema de corrico) desaparecerá quando qualquer um dos botões for pressionado no indicador.

Se este sistema for ativado, consulte o seu revendedor marítimo Suzuki autorizado.

SISTEMA DE DIAGNÓSTICO

Se ocorrerem condições anormais em qualquer sinal de sensor emitido para a unidade de control, o sistema de auto-diagnóstico dá uma advertência sobre a condição anormal.

Se este sistema for ativado, a mensagem “Check Engine X – X” (Verificar motor X – X) e o ícone de verificação do motor “” aparecerão na tela, e o alarme soará.

Também há um dispositivo de segurança que permite a operação numa velocidade restrita mesmo numa condição de falha.

NOTA:

- Este código de diagnóstico está projetado para aparecer enquanto a chave de ignição está ligada.
- O som de alarme com a ativação do sistema de diagnóstico será cancelado pressionando a chave de ignição.

AVISO

Se o sistema de diagnóstico for ativado enquanto você estiver operando o motor de popa, há uma condição anormal em um dos sinais do sensor do sistema de controle.

Consulte o seu revendedor de produtos marítimos Suzuki para o reparo do sistema de controle.

SISTEMA DE AVISO DE TROCA DE ÓLEO

Este sistema informa o operador sobre o momento para trocar o óleo do motor com base no programa de manutenção.

O sistema está concebido para registrar as horas totais de operação do motor de popa e funciona quando as horas programadas são atingidas.

(Consulte a secção INSPEÇÃO E MANUTENÇÃO.)

DIAGRAMA DE FLUXO DO SISTEMA DE AVISO DE TROCA DE ÓLEO

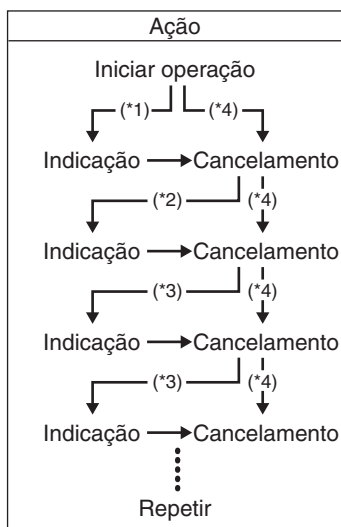

*1: Lapso das 20 horas iniciais de operação

*2: Lapso de 80 horas de operação

*3: Lapso de 100 horas de operação

*4: Quando se realiza o cancelamento antes da ativação do sistema.

ATIVÇÃO DO SISTEMA

Quando as horas totais de funcionamento atingirem as horas pré-programadas, a mensagem "Change Oil" (Trocar óleo) aparecerá na tela, e o alarme soará. Esta indicação será repetida até que você cancele a ativação do sistema.

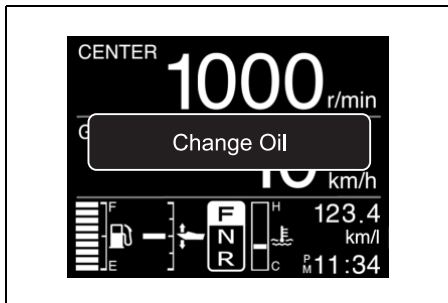

CANCELAMENTO

No caso de motor simples:

1. Ligue os circuitos elétricos.

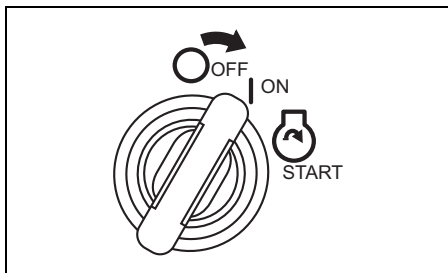

2. Puxe a placa de trava do interruptor de parada de emergência ①.
3. Puxe a saliência do interruptor de parada de emergência ② três vezes para cima dentro de 10 segundos. Um bipe curto será emitido se o cancelamento for realizado com êxito.

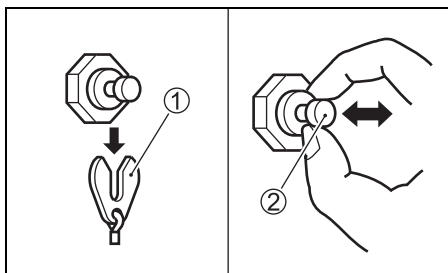

4. Desligue os circuitos elétricos.

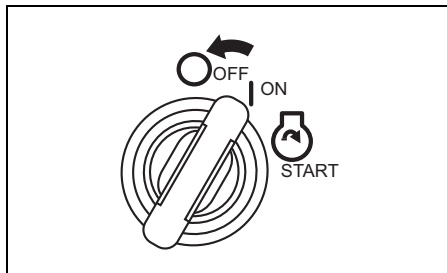

5. Ajuste a placa ① na posição original.

No caso de vários motores:

1. Ligue os circuitos elétricos.

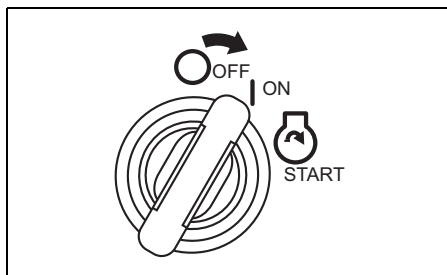

2. Puxe a placa de trava do interruptor de parada de emergência ①.
3. Pressione o interruptor de arranque e parada ② três vezes dentro de 10 segundos. Um bipe curto será emitido se o cancelamento for realizado com êxito.

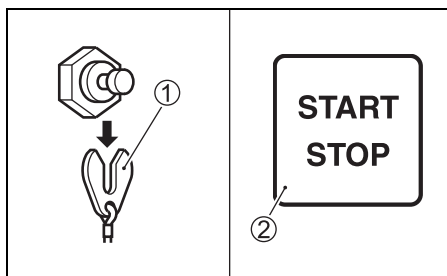

4. Desligue os circuitos elétricos.

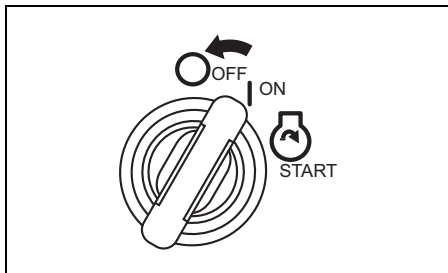

5. Ajuste a placa ① na posição original.

NOTA:

- *É possível cancelar a ativação do sistema independentemente se o óleo do motor foi trocado ou não. Depois que o sistema operar, entretanto, a Suzuki recomenda fortemente que o óleo do motor seja trocado antes do cancelamento da ativação do sistema.*
- *Mesmo que o óleo do motor tenha sido trocado com o sistema inoperante, ainda é necessário realizar o cancelamento.*

SISTEMA DE PREVENÇÃO DE SUFOCAÇÃO DO MOTOR

Este sistema informa o operador quando o motor se sufoca durante o funcionamento. Quando o motor se sufoca por alguma razão, o alarme de aviso soa três vezes.

SISTEMA DE ALERTA DE ÁGUA NO COMBUSTÍVEL

O motor é equipado com um filtro de combustível/separador de água integral e um sistema de alerta associado.

O sistema de alerta será ativado se a água separada do combustível exceder um volume específico.

Se este sistema for ativado, a mensagem “Water in Fuel” (Água no combustível) e o ícone do alarme de precaução “” aparecerão constantemente na tela e o alarme soará apenas quando o motor estiver em neutro.

Se o sistema for ativado, pare o motor imediatamente (se as condições do vento e da água estiverem seguradas para fazer isso), e verifique o filtro de combustível/separador de água para ver a água. Ou consulte o seu revendedor marítimo Suzuki autorizado.

Para a inspeção e limpeza do filtro de combustível, consulte o item FILTRO DE COMBUSTÍVEL DE PRESSÃO BAIXA na seção INSPEÇÃO E MANUTENÇÃO.

INSTALAÇÃO DO MOTOR

▲ ADVERTÊNCIA

Superar a potência da embarcação pode ser perigoso. Uma potência de cavalos-força (HP) excessiva terá um efeito adverso na segurança do casco e pode causar dificuldades na operação/manejo. A embarcação também pode sofrer alguma fadiga e danos no casco.

Nunca instale um motor de popa com uma potência de cavalos-força que exceda da potência de cavalos-força máxima recomendada pelo fabricante, conforme indicado na "Placa de Certificação" da embarcação. Contate o seu revendedor marítimo Suzuki autorizado se não puder localizar a "Placa de Certificação" do casco.

A Suzuki recomenda fortemente que o motor de popa e seus controles e medidores sejam instalados por um revendedor autorizado de produtos marítimos Suzuki. O revendedor tem as ferramentas, instalações e know-how necessários.

▲ ADVERTÊNCIA

Deixar de instalar o motor de popa e seus controles e medidores associados adequadamente pode provocar ferimentos ou danos.

A Suzuki recomenda fortemente que você tenha o seu motor de popa, controles e medidores instalados pelo revendedor marítimo Suzuki autorizado. O revendedor tem as ferramentas, instalações e o know-how para executar o trabalho corretamente.

INSTALAÇÃO DA BATERIA

REQUISITOS DA BATERIA

Não use baterias de ciclo profundo e baterias de eletrólito gelificado para o arranque de motores.

Use uma bateria de arranque de chumbo-ácido de 12 Volts que satisfaça as especificações seguintes.

Ampères de arranque marítimo 1000 (MCA)/ABYC,
ou Ampères de arranque a frio 800 (CCA)/SAE
ou Capacidade de reserva (RC) 180 Minutos/SAE
ou 130 AH de 12 Volts (20HR/IEC)

NOTA:

- *As especificações acima são os requisitos mínimos da bateria para arrancar o motor.*
- *Ao conectar baterias em paralelo, elas devem ser do mesmo tipo, capacidade, fabricante e de idade similar. Quando for preciso trocar uma bateria, deve-se trocar todas elas como um jogo. Consulte o seu revendedor Suzuki para as informações de instalação correta das baterias.*
- *Se a aplicação da sua embarcação requer cargas de bateria adicionais, recomenda-se a instalação de uma ou mais baterias auxiliares. Consulte o seu revendedor Suzuki para as informações de instalação correta das baterias.*

INSTALAÇÃO DA BATERIA

⚠ ADVERTÊNCIA

Se você colocar a bateria perto do tanque de combustível, uma faísca da bateria pode inflamar a gasolina, causando um incêndio e/ou uma explosão.

Não coloque o tanque de combustível no mesmo compartimento/área da bateria.

⚠ ADVERTÊNCIA

As baterias geram um gás hidrogênio inflamável e podem explodir se estiverem perto de chamas ou faíscas.

Nunca fume nem gere faíscas quando trabalhar perto da bateria. Mantenha a bateria afastada de chamas expostas. Para evitar a geração de faíscas quando carregar a bateria, conecte os cabos do carregador de bateria aos terminais apropriados antes de ligar o carregador.

⚠ ADVERTÊNCIA

O ácido da bateria é tóxico e corrosivo. Ele pode causar sérios ferimentos e pode danificar as superfícies pintadas.

Evite o contato com os olhos, pele, roupa e superfícies pintadas. Se o ácido da bateria entrar em contato com qualquer uma das partes mencionadas, lave a parte afetada imediatamente com grandes quantidades de água. Se o ácido entrar em contato com os olhos ou pele, procure atenção médica imediatamente.

Fixe a bateria numa área seca da embarcação, livre de vibrações.

NOTA:

- *Recomenda-se que a bateria seja instalada num compartimento fechado.*
- *Ao conectar baterias, use as porcas hexagonais para fixar os cabos das baterias às colunas das baterias.*

Para conectar a bateria, primeiro conecte o condutor vermelho do motor ao terminal positivo da bateria e, em seguida, conecte o condutor preto ao terminal negativo da bateria.

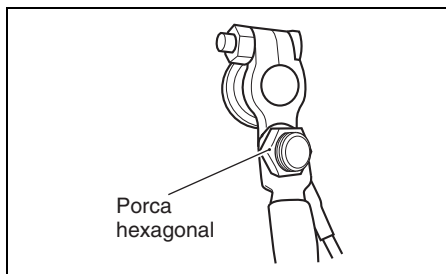
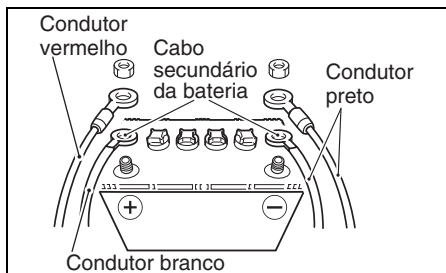

Para desconectar a bateria, primeiro desconecte o cabo preto do terminal negativo, e em seguida desconecte o cabo vermelho do terminal positivo.

A Suzuki recomenda a instalação da tampa de terminal no terminal positivo da bateria para prevenir um curto-circuito dos terminais da bateria.

Se uma tampa de terminal for noca, contate o seu revendedor marítimo Suzuki autorizado.

Ligar e desligar a bateria conforme descrito acima vai ajudar a minimizar a probabilidade de criar um curto-circuito e faíscas acidentais.

AVISO

O sistema elétrico ou seus componentes podem sofrer danos se as precauções apropriadas relativas à bateria não forem tomadas.

- **Certifique-se de conectar os condutores da bateria corretamente.**
- **Não desconecte os condutores da bateria enquanto o motor estiver funcionando.**

CABO SECUNDÁRIO DA BATERIA

O cabo secundário da bateria ① é usado para fornecer a voltagem para o sistema de controle do motor. No meio do cabo há um fusível de 30A ② para proteger o circuito de controle.

Se o cabo secundário da bateria não for conectado corretamente à bateria, o motor não poderá ser ligado.

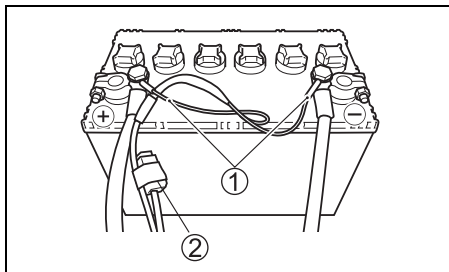

SISTEMA DE CARREGAMENTO DE BATERIA DUAL (OPÇÃO)

Se instalar o conjunto de cabos isolados da bateria, disponível como peça opcional, e alterar a posição do fusível de 40 A da posição simples padrão para opção, o sistema de carregamento de bateria dual será efetivo.

Certifique-se de verificar se o fusível de 40 A na posição OPT não está queimado, caso em que a segunda bateria para acessórios não será carregada.

Encarregue a instalação do conjunto dos cabos isolados ao seu Revendedor Marítimo Suzuki autorizado.

USO DE ACESSÓRIOS ELÉTRICOS

A quantidade de potência (12V CC) disponível para os acessórios depende da condição de funcionamento do motor. Para maiores detalhes, consulte o revendedor autorizado de motores de popa Suzuki.

NOTA:

O uso de muita energia para os acessórios elétricos em certas condições de funcionamento pode descarregar a bateria.

SELEÇÃO, INSTALAÇÃO E REMOÇÃO DO HÉLICE

ESCOLHA DO HÉLICE

É essencial utilizar um hélice em seu motor de popa que seja satisfaça apropriadamente as características de operação do barco. A velocidade do motor quando você opera o barco a toda potência depende do hélice usado.

Uma velocidade excessiva pode danificar o motor seriamente, ao passo que uma velocidade baixa em plena aceleração afetará o desempenho adversamente. Sua carga de funcionamento também afetará a seleção do hélice. Cargas menores geralmente requerem hélices de passo maior, enquanto que cargas maiores geralmente requerem hélices de passo menor. O seu revendedor marítimo Suzuki autorizado o ajudará na escolha de um hélice adequado para a sua embarcação.

AVISO

Instalar um hélice com um passo muito grande ou muito pequeno causará uma velocidade máxima incorreta do motor, o que poderá causar sérios danos ao motor.

Consulte o seu revendedor marítimo Suzuki autorizado para o ajudar a selecionar uma hélice adequada para o seu barco.

Você pode determinar se o seu hélice é adequado para uso com sua embarcação usando um tacômetro para medir a velocidade do motor ao operar a embarcação a toda potência, em condições de carga mínima. Se você estiver usando um hélice apropriado, a velocidade do motor ficará dentro do seguinte intervalo:

| | | |
|----------------------------------|--------------------|---|
| Gama de operação a toda potência | DF300B DF300BMD | 5300 – 6300 r/min. (min^{-1}) |
| | DF325A | 5300 – 6300 r/min. (min^{-1}) |
| | DF350A DF350AMD | 5700 – 6300 r/min. (min^{-1}) |

Se a velocidade do motor não ficar dentro do intervalo indicado, consulte o seu revendedor marítimo Suzuki autorizado para determinar o tamanho do hélice que lhe seja mais adequado.

INSTALAÇÃO E REMOÇÃO DO HÉLICE

▲ ADVERTÊNCIA

Deixar de tomar as precauções adequadas ao instalar ou retirar o hélice pode causar sérios ferimentos.

Para instalar ou retirar o hélice:

- Sempre coloque a alavanca de mudança na posição “Neutral” e retire a placa de trava do interruptor de parada de emergência, de forma que o motor não possa ser arrancado acidentalmente.
- Use luvas para proteger as mãos, e “trave” o hélice colocando um bloco de madeira entre as pás e a placa anticavitação.

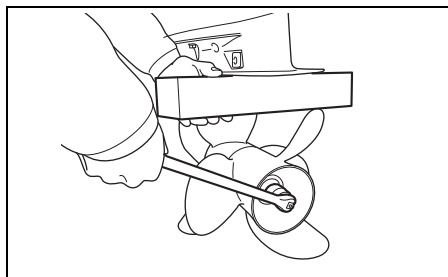

AVISO

Usar a combinação incorreta de hélices frontal e traseiro pode causar danos na unidade inferior.

Confirme o tamanho dos hélices frontal e traseiro ao instalá-los. Os hélices frontal e traseiro devem ter o mesmo número de pás, diâmetro e passo.

O tamanho do hélice é indicado como segue. O primeiro caractere mostra o nº de pás, e os caracteres subsequentes mostram o diâmetro e o passo, nessa ordem. O último caractere, "F" ou "R", mostra a posição de instalação.

F: Fronte R: Traseira

Exemplo: 3X15-1/2X25.5F

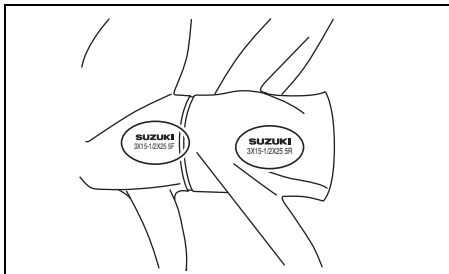

Instalação do hélice

Para instalar o hélice em seu motor de popa, utilize o seguinte procedimento.

1. Cubra as ranhuras ① do eixo do hélice liberalmente com graxa resistente à água da Suzuki para auxiliar a prevenção contra a corrosão.
2. Coloque o detentor do hélice frontal ② no eixo.
3. Alinhe o hélice frontal ③ com as ranhuras no eixo do hélice e, em seguida, deslize o hélice frontal no eixo.
4. Coloque o espaçador da porca do hélice frontal ④ e o detentor da porca do hélice frontal ⑤ no eixo.

NOTA:

Alinhe a seção A do detentor ⑤ com a marca perfurada C do espaçador ④ e fixe-o.

5. Coloque a porca da hélice frontal ⑥ e aperte-a no binário especificado.

Torque de aperto:

125 – 135 N·m (13 – 14 kgf-m/92 – 100 lbf-ft)

NOTA:

- A porca do hélice frontal é de rosca esquerda.
- Para remover ou instalar a porca do hélice frontal, é preciso usar o "Instalador e remove-dor de porca de hélice" (peça genuína da Suzuki). Consulte o seu revendedor marítimo Suzuki autorizado para as peças genuínas da Suzuki.
- Alinhe a borda de travamento do detentor ⑤ com a ranhura na porca do hélice frontal.

6. Dobre a borda de travamento do detentor da porca do hélice frontal ⑤ para o lado da porca do hélice frontal para segurar a porca.

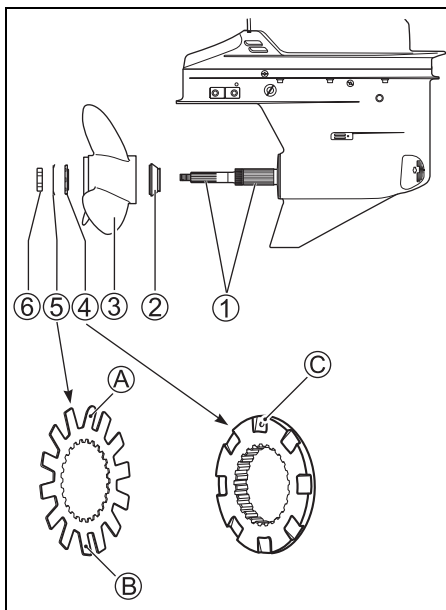

NOTA:

- Não dobre as seções A e B do detentor da porca do hélice frontal ⑤ para o lado da porca do hélice frontal.
- Dobre as duas seções da borda de travamento do detentor ⑤ da porca do hélice frontal.

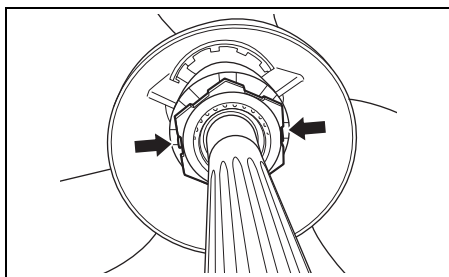

7. Coloque o detentor do hélice traseiro ⑦ no eixo.
8. Alinhe o hélice traseiro ⑧ com as ranhuras no eixo do hélice e, em seguida, deslize o hélice traseiro no eixo.
9. Coloque o espaçador ⑨ e a arruela ⑩ da porca do hélice traseiro no eixo.
10. Coloque a porca da hélice traseira ⑪ e aperte-a no binário especificado.

Torque de aperto:

50 – 60 N·m (5,1 – 6,1 kgf-m/37 – 44 lbf-ft)

11. Alinhe as ranhuras na porca do hélice traseiro com o orifício no eixo e, em seguida, insira um contrapino ⑫ e dobre as extremidades do pino para travá-lo em posição.

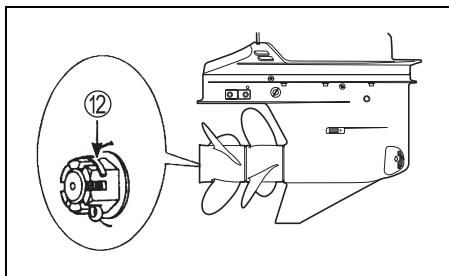
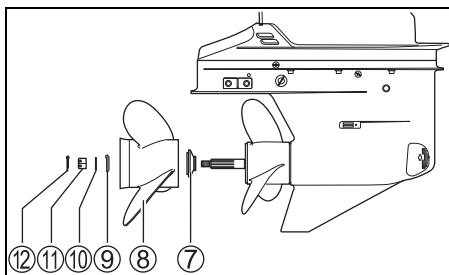

Remoção do hélice

Para remover o hélice do seu motor de popa, use o seguinte procedimento.

1. Mude para a posição “NEUTRAL”.
2. Retire o contrapino ① da porca do hélice traseiro e, em seguida, retire a porca ② do hélice traseiro.
3. Reitere a arruela ③, espaçador ④, hélice traseiro ⑤ e detentor ⑥ do hélice traseiro do eixo do hélice.

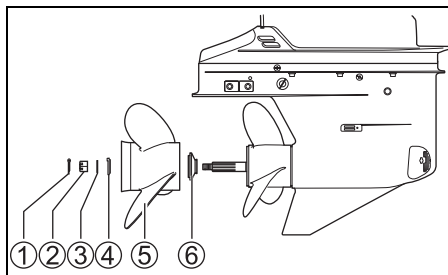

4. Endireite as bordas de travamento do detentor da porca do hélice frontal ⑦ a partir da porca do hélice fronta e, em seguida, retire a porca do hélice frontal ⑧.

NOTA:

- A porca do hélice frontal é de rosca esquerda.
- Para remover ou instalar a porca do hélice frontal, é preciso usar o “Instalador e remove-dor de porca de hélice” (peça genuína da Suzuki). Consulte o seu revendedor marítimo Suzuki autorizado para as peças genuínas da Suzuki.

5. Reitere o espaçador da porca do hélice fronta ⑨, hélice frontal ⑩ e detentor do hélice frontal ⑪ do eixo do hélice.

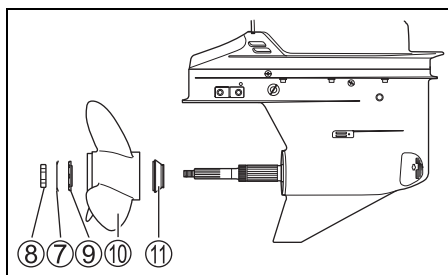

OPERAÇÃO DOS SISTEMAS DE INCLINAÇÃO

SISTEMA DE EQUILÍBRIO E INCLINAÇÃO MECÂNICO

⚠ ADVERTÊNCIA

O interruptor do sistema de equilíbrio e inclinação mecânico (PTT) na cobertura lateral pode ser ativado acidentalmente quando a chave de ignição está desligada, resultando em ferimentos.

Mantenha todas as pessoas afastadas do motor de popa para evitar uma ativação acidental do sistema PTT.

O “sistema de equilíbrio e inclinação mecânico” é operado pela pressão do interruptor. Para inclinar o motor para cima, pressione a parte superior (direita) do interruptor. Para inclinar o motor para baixo, pressione a parte inferior (esquerda) do interruptor.

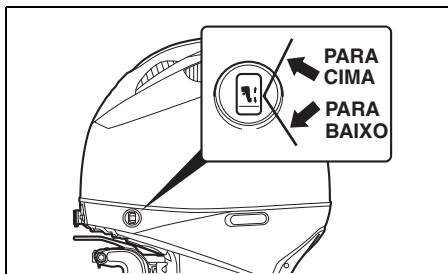
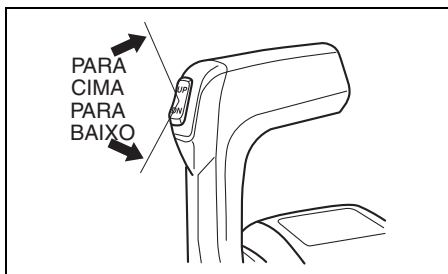

NOTA:

O interruptor PTT na alavanca de controle remoto não pode ser ativado quando a chave de ignição está desligada.

NOTA:

Operar repetidamente o sistema de equilíbrio e inclinação mecânico (PTT) causa o sobreaquecimento do motor PTT e o circuito de proteção pode interromper a operação do motor. Enquanto o circuito de proteção estiver ativado, o interruptor PTT está inoperacional. Este estado inoperacional do sistema é cancelado assim que o sobreaquecimento for resolvido.

CAME LIMITADOR DE INCLINAÇÃO (DF300B/325A/350A)

⚠️ ADVERTÊNCIA

O ajuste do came limitador de inclinação não impede que o motor de popa seja inclinado completamente e contate o poço do motor se a unidade inferior do motor se chocar com um objeto em alta velocidade. Tal inclinação pode avariar o motor e a embarcação, e causar ferimentos aos ocupantes da embarcação.

Mantenha todos os ocupantes afastados do motor quando operá-lo em alta velocidade.

Se o motor de popa entra em contato com o poço do motor quando a embarcação é inclinada, ajuste o came limitador de inclinação para a posição de inclinação máxima.

1. Coloque o motor na posição de funcionamento normal.
2. Gire o came limitador de inclinação. Para reduzir a quantidade de inclinação, mova o compensador **A** do came para cima.

Para aumentar a quantidade de inclinação, mova o compensador **A** do came para baixo.

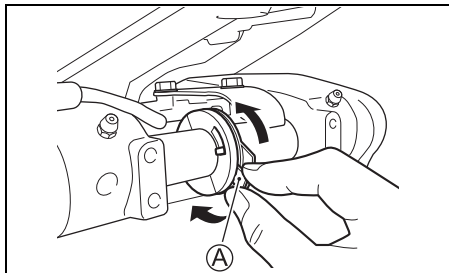

3. Para verificar o ajuste feito, incline o motor completamente para conferir o contato do motor.

Ajuste novamente se for necessário.

Retorne o motor à sua posição de funcionamento normal para cada ajuste, e repita a sua verificação após cada ajuste.

AJUSTE DA POSIÇÃO DO LIMITE SUPERIOR DE INCLINAÇÃO (DF300BMD/350AMD)

Se o motor de popa entrar em contato com o poço do motor do barco durante a operação de inclinação total para cima, o ajuste do limite superior deve ser refeito.

Realize este ajuste após o cancelamento do ajuste da posição atual, conforme explicado no seguinte procedimento.

CANCELAMENTO DO AJUSTE DO LIMITE SUPERIOR DA INCLINAÇÃO

1. Ligue os circuitos elétricos.
2. Puxe a placa de trava do interruptor de parada de emergência **1**.

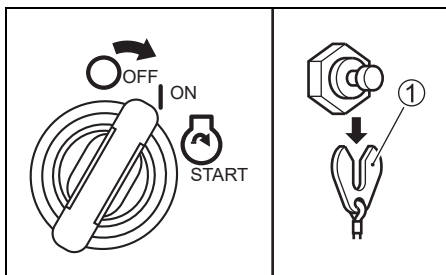

3. Certifique-se de que a alavanca do controle remoto esteja na posição "NEUTRAL".
4. Confirme que o LED SELECT acende. Se não acender, pressione o botão SELECT na caixa do controle remoto.

Pressione o botão "THROTTLE ONLY" **2**.

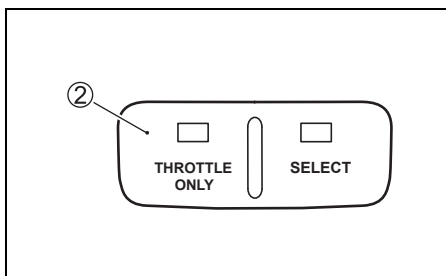

5. Mova a alavanca do controle para a frente até que o sinal sonoro de aviso seja emitido uma vez.

Nesse momento, a mensagem “Set Limit Angle” (Definir Ângulo Limite) aparecerá no ecrã do manómetro.

Pressione o lado “UP” do interruptor PTT durante três segundos e a cigarra soará duas vezes brevemente, indicando que o ajuste foi cancelado.

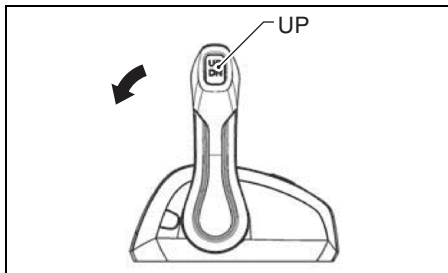

6. Retorne o acelerador para a posição totalmente fechada.

AJUSTE DO LIMITE SUPERIOR DE INCLINAÇÃO

▲ ADVERTÊNCIA

O ajuste da posição do limite superior não impedirá que o motor de popa se incline totalmente para cima e entre em contato com o poço do motor se a unidade inferior do motor bater em um objeto em alta velocidade. Tal inclinação poderia danificar o motor e o barco, bem como ferir os ocupantes do barco.

Mantenha todos os ocupantes afastados do motor quando operar em alta velocidade.

1. Ligue os circuitos elétricos.
2. Pressione o lado “UP” do interruptor PTT de forma que a posição ótima de inclinação total para cima para o barco seja obtida.
3. Puxe a placa de trava do interruptor de parada de emergência.
4. Certifique-se de que a alavanca do controle remoto esteja na posição “NEUTRAL”.
5. Confirme que o LED SELECT acende. Se não acender, pressione o botão SELECT na caixa do controle remoto. Pressione o botão “THROTTLE ONLY”.
6. Mova a alavanca do controle para a frente até que o sinal sonoro de aviso seja emitido uma vez.
7. Pressione o lado “UP” do interruptor PTT três vezes dentro de três segundos. A cigarra soará uma vez brevemente indicando que o ajuste foi aceito.
8. Retorne o acelerador para a posição totalmente fechada e instale a placa de trava no interruptor de emergência. Realize as operações de inclinação total para cima e para baixo várias vezes pressionando o interruptor PTT e certifique-se de que o ajuste do limite superior de inclinação esteja correto.

⚠ ADVERTÊNCIA

Podem ocorrer ferimentos graves se o motor de popa cair acidentalmente.

Nunca se coloque debaixo do motor enquanto está inclinado.

Se você não puder inclinar o motor com o sistema de equilíbrio e inclinação mecânico devido a um problema elétrico ou algum outro problema, você pode mover o motor manualmente. Para inclinar o motor para cima ou para baixo, gire o parafuso de liberação manual (A) duas voltas para a esquerda, mova o motor para a posição desejada e reaperte o parafuso de liberação.

DF300B/325A/350A

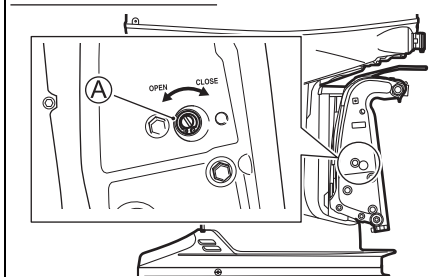

DF300BMD/350AMD

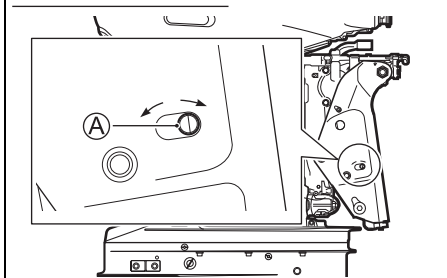

ALAVANCA DE TRAVA DE INCLINAÇÃO

A alavanca de trava de inclinação é provida de modo que se possa apoiar o motor numa posição inclinada para suporte do motor sem movimento.

Para ajustar a alavanca de trava de inclinação:

1. Incline o motor completamente para cima pressionando o interruptor "UP" do sistema de equilíbrio e inclinação e mecânico.
2. Puxe a alavanca de trava de inclinação para baixo como mostrado na ilustração.
3. Baixe o motor pressionando o interruptor "DOWN" do sistema de equilíbrio e inclinação mecânico, até que o motor seja apoiado pela alavanca de trava de inclinação.

DF300B/325A/350A

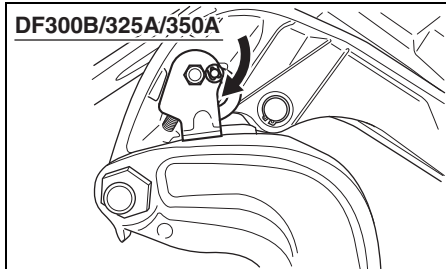

DF300BMD/350AMD

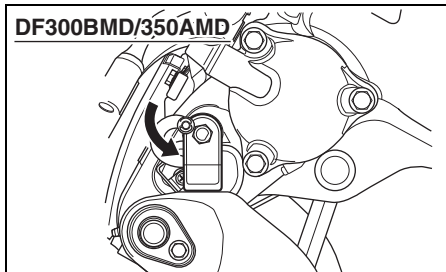

4. Continue a operar o interruptor "DOWN" do sistema de equilíbrio e inclinação mecânico até que as hastes de equilíbrios sejam retraídos completamente.

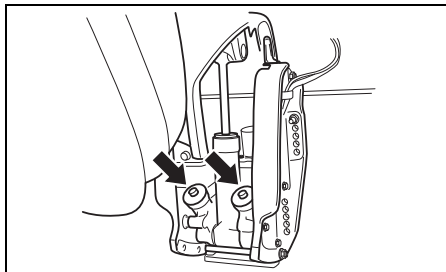

AVISO

Se você não retrain os êmbolos de equilíbrio completamente quando atracar o barco, eles podem sofrer deterioração ou corrosão.

Certifique-se de retrain os êmbolos de equilíbrio completamente quando atracar o barco.

Para liberar a alavanca de trava de inclinação, incline o motor completamente para cima utilizando o interruptor "UP" do sistema de equilíbrio e inclinação mecânico e, em seguida, puxe a alavanca de trava de inclinação para cima.

▲ CUIDADO

O interruptor do sistema de equilíbrio e inclinação mecânico não funcionará quando a chave de ignição estiver desligada. Se alguém ligar a chave enquanto você estiver movendo a alavanca de trava de inclinação, você poderá sofrer ferimentos.

Mantenha todas as pessoas afastadas do interruptor de inclinação e equilíbrio mecânico remoto enquanto você estiver movendo a alavanca de trava de inclinação.

AVISO

Pode ocorrer um dano se você usar a alavanca de trava de inclinação quando a embarcação estiver atracada ou imóvel.

O botão de bloqueio da inclinação para cima alivia a pressão da inclinação elétrica e só deve ser usado quando a embarcação estiver imóvel. Não utilize o botão de bloqueio da inclinação para cima quando rebocar a embarcação e motor. Consulte a secção REBOQUE deste manual.

OPERAÇÃO DA ALAVANCA DA TAMPA DO MOTOR

REMOÇÃO DA TAMPA DO MOTOR

Retire a tampa do motor destravando as alavancas ①, ② e ③. Puxe e mova as alavancas para cima para destravá-las. Mova as alavancas para baixo e empurre-as para destravá-las.

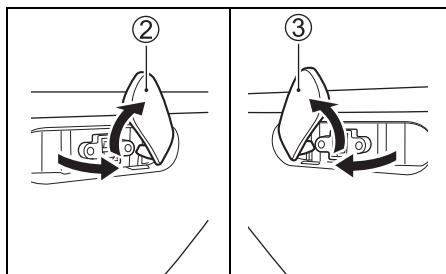
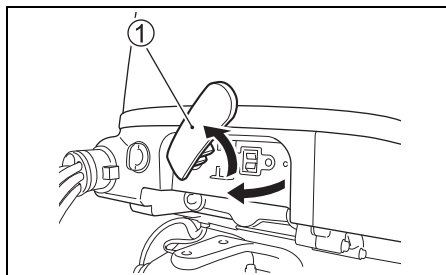

INSPEÇÃO ANTES DE SAIR COM O BARCO

▲ ADVERTÊNCIA

Deixar de inspecionar sua embarcação e motor antes de iniciar um passeio pode ser perigoso.

Antes de um passeio de barco, sempre realize as inspeções descritas nesta seção.

É importante assegurar que sua embarcação e motor estejam em boas condições e que você esteja preparado adequadamente para uma emergência.

Sempre realize as seguintes verificações antes de iniciar um passeio de barco:

- **Certifique-se de que tenha combustível suficiente para a jornada tencionada.**
- **Verifique o nível do óleo do motor no cárter.**

AVISO

Fazer o motor funcionar com uma quantidade insuficiente de óleo pode causar sérios danos ao motor.

Sempre verifique o nível do óleo antes de cada passeio e adicione óleo se for necessário.

Para verificar o nível do óleo:

NOTA:

Para evitar um julgamento incorreto do nível do óleo do motor, verifique o nível somente quando o motor está frio.

1. Coloque o motor numa posição vertical e, em seguida, mova a tampa do motor. Consulte a seção OPERAÇÃO DA ALAVANCA DA TAMPA DO MOTOR.

2. Gire a vareta medidora do nível do óleo 90 graus para a esquerda, puxe-a para fora, e limpe o óleo com um pano limpo.

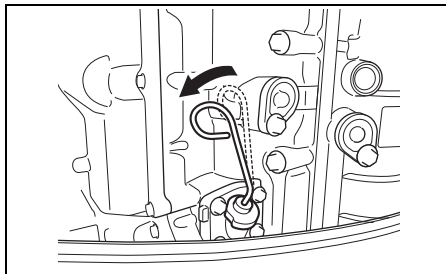

NOTA:

Se o óleo do motor estiver contaminado ou descolorido, torque com óleo para motor fresco (consulte a seção de inspeção e manutenção/óleo para motor).

3. Insira a vareta medidora de nível completamente no motor, e em seguida retire-a de novo.

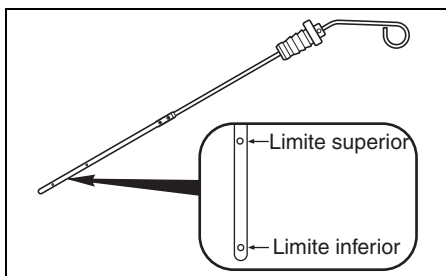

O óleo na vareta de imersão deve estar entre os limites superior e inferior mostrados na vareta. Se a indicação do nível do óleo estiver perto do limite inferior, adicione óleo suficiente para aumentar o nível até o limite superior.

Para abastecer o óleo para motor:

1. Retire a tampa do enchedor de óleo.
2. Abasteça o óleo para motor recomendado até o nível superior.

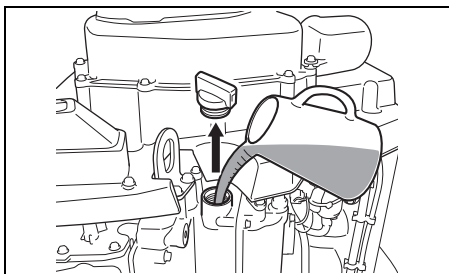

3. Insira a vareta medidora do nível do óleo e gire-a 90 graus para a direita, de volta para sua posição original como mostrado na figura.

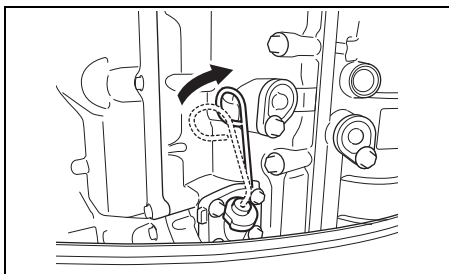

AVISO

Se o botão da vareta medidora do nível do óleo não estiver posicionada corretamente ao instalar a tampa do motor, o indicador do nível do óleo será danificado.

Ao instalar a tampa do motor, certifique-se de que o botão da vareta medidora do nível do óleo esteja posicionada como mostrado na figura.

AVISO

Fazer o motor funcionar com uma quantidade excessiva de óleo pode danificar o motor.

Não encha o motor excessivamente com óleo.

4. Aperte a tampa do enchedor de óleo firmemente.

- Verifique o nível da solução da bateria. O nível deve ser mantido sempre entre as linhas de nível MAX (máximo) e MIN (mínimo). Se o nível baixar além da linha de nível MIN, consulte a seção “MANUTENÇÃO”.
- Certifique-se de que os condutores da bateria estejam conectados firmemente aos terminais da bateria.
- Verifique visualmente o hélice para conferir se não está avariado.
- Certifique-se de que o motor está firmemente montado no gio.
- Verifique a operação apropriada do sistema de equilíbrio e inclinação mecânico.
- Certifique-se de que o pino de inclinação está firmemente instalado na posição apropriada.
- Confira se os equipamentos de segurança e de emergência estão a bordo.
- Certifique-se de que o interruptor de parada de emergência esteja funcionando corretamente.
- Inspeção a admissão de água relativamente a obstruções. A admissão de água deve estar livre de obstruções.
- Inspeção o sistema hidráulico relativamente a fugas. Não devem existir fugas antes do arranque da embarcação. (Modelo de direção integrada)

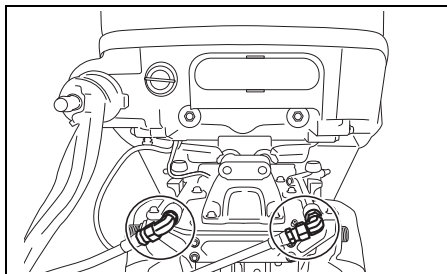

AMACIAMENTO

A operação apropriada durante o período de amaciamento garante uma vida útil e performance máxima do motor. As seguintes diretrizes explicam os procedimentos de amaciamento.

AVISO

Deixar de seguir os procedimentos de amaciamento descritos a seguir pode causar sérios danos ao motor.

Certifique-se de seguir os procedimentos de amaciamento do motor descritos a seguir.

Período de amaciamento: 10 horas

Procedimento de amaciamento

Para as 2 horas iniciais:

1. Permite um tempo de marcha lenta suficiente (aproximadamente 5 minutos) para que o motor se aqueça depois de uma partida fria.

AVISO

Fazer o motor funcionar em alta velocidade sem o amaciamento suficiente pode causar sérios danos ao motor como o engripamento do pistão.

Sempre permita um tempo suficiente em marcha lenta (5 minutos) para aquecer o motor antes de colocá-lo em alta velocidade.

Depois de aquecer, funcione o motor em marcha lenta ou engrenado na velocidade mais baixa durante aproximadamente 15 minutos.

Durante a seguinte 1 hora e 45 minutos restante, se as condições de navegação seguras permitirem, opere o motor engrenado durante com menos de 1/2 (metade) do acelerador (3000 rpm).

NOTA:

Você pode acelerar além da faixa de operação recomendada para planar o barco, e em seguida reduzir imediatamente a aceleração para a faixa de operação recomendada.

2. Para a próxima 1 hora:
Se as condições de navegação seguras permitirem, opere o motor engrenado a 4000 rpm ou a três quartos da aceleração. Evite funcionar o motor a toda potência.
3. 7 horas restantes:
Se as condições de navegação seguras permitirem, opere o motor engrenado na velocidade desejada. Você pode ocasionalmente utilizar a aceleração total. No entanto, nunca opere o motor continuamente com a toda potência durante mais de 5 minutos.

AVISO

Fazer o motor funcionar continuamente a toda potência durante mais de 5 minutos de uma vez durante as últimas 7 horas de amaciamento pode causar sérios danos ao motor como o engripamento.

Durante as últimas 7 horas de amaciamento, não opere com o acelerador muito aberto durante mais que 5 minutos de uma vez.

OPERAÇÃO

ANTES DE TENTAR ARRANCAR O MOTOR

1. Confira se o motor foi baixado para a água.
2. Certifique-se de que a mangueira de combustível do motor e a mangueira do tanque de combustível da embarcação estejam instaladas e fixadas firmemente.

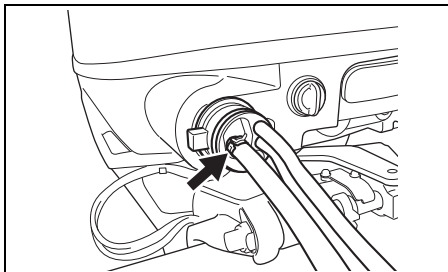

3. Certifique-se de que o motor esteja na posição "NEUTRAL".

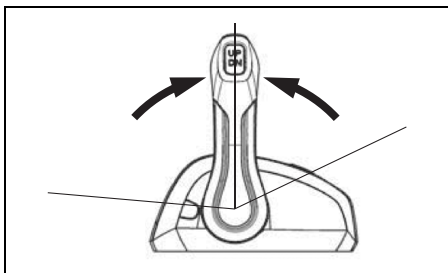

4. Certifique-se de que a placa de trava está em posição e prenda firmemente o cordão do interruptor de parada de emergência ao seu pulso ou a uma peça de roupa apropriada, como o seu cinto.

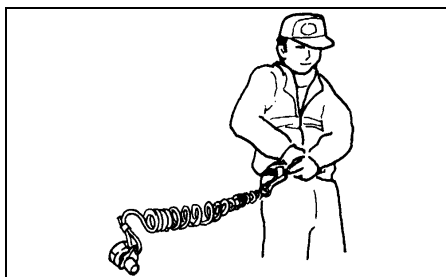
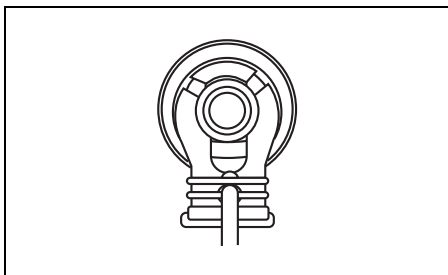

▲ ADVERTÊNCIA

Deixar de colocar a corda do interruptor de parada de emergência adequadamente ou de tomar as precauções apropriadas para assegurar que o interruptor de parada de emergência funcione como tencionado, pode resultar em sérios ferimentos ou morte do operador ou dos passageiros.

Sempre tome as seguintes precauções:

- Certifique-se de que a corda do interruptor de parada de emergência esteja firmemente apertada no pulso do operador ou a um apetrecho da roupa apropriado (cinto, etc.).
- Certifique-se de que não haja obstruções que impeçam ou restrinjam o funcionamento do interruptor de parada de emergência.
- Tome cuidado para não puxar a corda do interruptor de parada de emergência ou desprender a placa de trava durante o funcionamento normal. O motor parará bruscamente, e a perda do movimento de avanço pode arremessar os tripulantes inesperadamente para diante.

NOTA:

Uma placa de trava plástica de reserva é provida somente para uso temporário. Retire-a do cordão e coloque-a num lugar seguro na embarcação. No entanto, o cordão e a placa de trava originais devem ser substituídos o mais rápido possível.

ARRANQUE DO MOTOR

⚠ ADVERTÊNCIA

O gás de escape contém monóxido de carbono, um gás perigoso que é difícil de detectar por ser incolor e inodoro. Respirar o monóxido de carbono pode causar a morte ou sérias lesões.

Nunca arranque o motor nem o deixe funcionando em recintos fechados, ou onde haja pouca ou nenhuma ventilação.

⚠ ADVERTÊNCIA

Operar a embarcação quando o interruptor de parada de emergência não estiver funcionando adequadamente pode ser perigoso.

Antes de arrancar o motor, certifique-se de que o interruptor de parada de emergência esteja funcionando corretamente.

NOTA:

Se a placa de trava do interruptor de parada do motor não estiver em posição, o motor de arranque não pode funcionar.

1. Comprima o bulbo de escorva da linha de combustível várias vezes até sentir uma resistência.

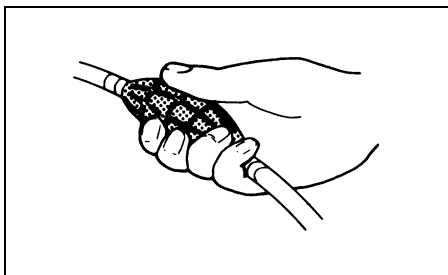

2. Gire até a chave de ignição ficar na posição de ligada "ON".
3. Girar a chave de ignição para a posição "START" faz arrancar automaticamente todos os motores.

Depois de retornar a chave de ignição para a posição "ON" desde "START", o motor de arranque continuará a girar durante 4 segundos até que o motor arranque.

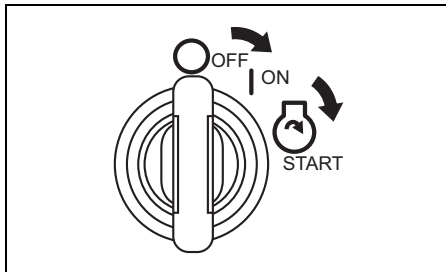

AVISO

Se você segurar a chave de ignição na posição "START" para arrancar o motor, o sistema de arranque poderá ser danificado.

Gire a chave de ignição uma vez para a posição "START" e solte-a para arrancar o motor. O motor girará continuamente durante 4 segundos ou até que o motor arranque.

Para arrancar individualmente cada motor, gire a chave de ignição para a posição de ligada "ON". Depois pressione o interruptor de arranque e parada no painel do interruptor para arrancar cada motor individualmente.

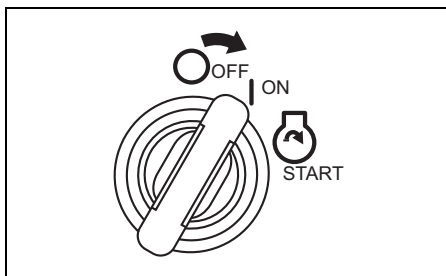

**START
STOP**

AVISO

Se a mensagem “Low Oil Pressure” aparecer na tela do medidor durante o funcionamento do motor de popa, o nível de óleo pode estar baixo o suficiente para danificar o motor.

Pare o motor e verifique o nível do óleo.

NOTA:

O tempo de funcionamento contínuo do motor de arranque é definido em quatro segundos.

Quando este tempo for excedido, o motor de arranque parará automaticamente.

Se o motor parar, espere aproximadamente dez segundos para que o motor se esfrie antes de tentar de novo.

4. Aqueça o motor durante aproximadamente 5 minutos.

AVISO

Colocar a válvula borboleta na posição “completamente aberta” logo após arrancar o motor sem permitir um aquecimento suficiente pode causar uma falha no motor.

Após o arranque do motor, aqueça-o de maneira suficiente antes de operá-lo em alta velocidade.

Verificação da água de refrigeração

Assim que o motor arrancar, a água deve borri-far pelo furo de água piloto ①, indicando que a bomba de água e sistema de refrigeração estão funcionando apropriadamente. Se você perceber que a água não borri-fa pelo furo de água piloto, pare o motor o mais rápido possível e consulte o seu revendedor autorizado de produtos marítimos Suzuki.

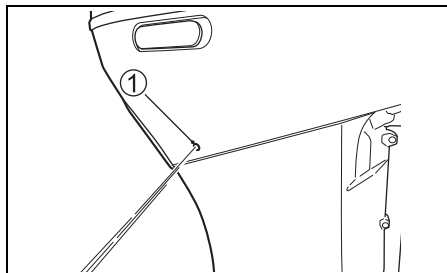

AVISO

Nunca opere o seu motor de popa quando não estiver saindo água do furo de água piloto; caso contrário, o motor poderá sofrer sérios danos.

Depois de arrancar o motor, certifique-se de que esteja saindo água do furo de água piloto.

MUDANÇA DE ENGRENAGEM E CONTROLE DE VELOCIDADE

AVISO

O motor pode sofrer sérios danos se (a) não for permitido que a velocidade do motor volte a marcha lenta e a velocidade da embarcação não seja reduzida quando mudar de "FORWARD" para "REVERSE", ou de "REVERSE" para "FORWARD", ou (b) se não for tomado cuidado ao operar a embarcação à ré.

Sempre permita que a velocidade do motor retorne a marcha lenta antes de mudar a engrenagem. Tome cuidado e use a velocidade mínima quando operar a embarcação à ré. Certifique-se de que a alavanca/alavanca de mudança esteja na posição desejada antes de acelerar.

NOTA:

- Em uma embarcação equipada com motor triplo, o motor central e o motor de bombordo são arrancados com uma alavanca de mudança de bombordo ① para articular o motor central com o motor de bombordo.
- Na embarcação equipada com motor quádruplo, os dois motores no lado de bombordo são iniciados com a alavanca de câmbio ① e os dois motores do lado de estibordo são iniciados com a alavanca de câmbio ②.
- Em uma embarcação equipada com motores quintuplos, o motor central, o motor central de bombordo e o motor de bombordo arrancam com a alavanca de mudança de bombordo ① para articular o motor central com os dois motores de bombordo, e os dois motores de estibordo arrancam com a alavanca de mudança ②.
- Em uma embarcação equipada com motores sêxtuplos, os três motores a bombordo arrancam com a alavanca de mudança ①, e os três motores a estibordo arrancam com a alavanca de mudança ②.

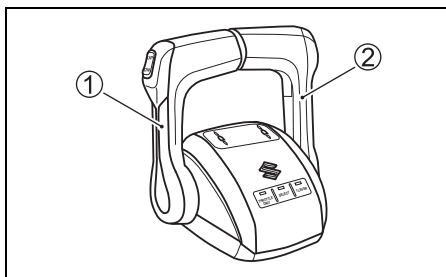

NOTA:

- Quando o motor pára, a embreagem se move para a posição neutra independentemente da posição da alavanca de controle remoto.
- A embreagem não pode ser alterada para Avanço ou Ré com a alavanca de controle remoto enquanto o motor está parado.
- Se você tentar fazer uma mudança de marcha enquanto a velocidade do motor estiver alta, o alarme soará duas vezes e a luz indicadora de posição da mudança "N" exibida no indicador multifuncional piscará. Se este sistema for ativado, mova a alavanca de mudanças para a posição completamente fechada.

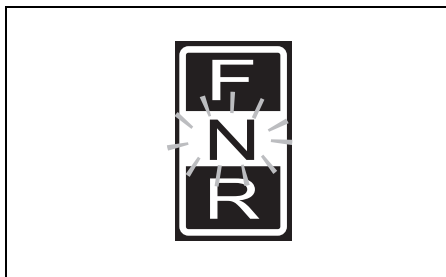

Mudança de engrenagem

NOTA:

Caixa de controle remoto tipo B

A caixa de controle remoto tipo B tem um mecanismo de trava para ajudar a prevenir um movimento acidental de neutro para marcha à frente ou à ré. Para soltar a trava, pressione o botão de trava da mudança antes de mudar.

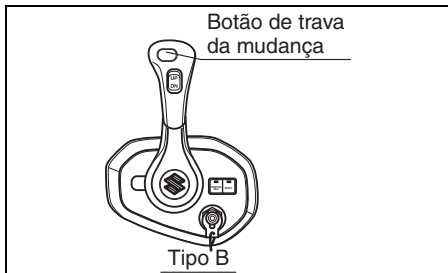

Para mudar para "FORWARD", mova o cabo de controle para diante para perto da posição (A), como mostrado na ilustração.

Para mudar para "REVERSE", mova o cabo de controle para trás para perto da posição (B), como mostrado na ilustração.

Todas as caixas de controle da Suzuki estão equipadas com um detentor ou um encaixe para que se sintam as posições (A), (B) e neutro. Mude sempre rápida e firmemente da posição de neutro para (A) ou (B) a fim de evitar um desgaste anormal na engrenagem e nas superfícies de engate da embraiagem.

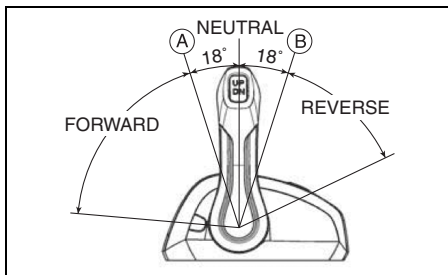

Controle de velocidade

Para aumentar a velocidade depois de mudar a engrenagem, continue movendo a alavanca de engrenagem, continue movendo a alavanca de controle para diante ou para trás.

⚠ ADVERTÊNCIA

Como a mesma alavanca é usada para mudar e controlar a velocidade, é possível mover a alavanca além do detentor e engrenar o acelerador. Isso pode fazer que a embarcação se mova repentinamente, podendo causar ferimentos pessoais ou danos materiais.

Você deve tomar cuidado para não mover a alavanca de controle muito para a frente ou para trás quando mudar a engrenagem.

PARADA DO MOTOR

NOTA:

Quando for necessário parar o motor numa emergência, retire a placa de trava do interruptor de parada de emergência, puxando a corda do interruptor de parada de emergência.

Para parar o motor:

1. Desloque para "NEUTRAL".
2. Depois de operar a toda potência, esfrie o motor por alguns minutos deixando-o em marcha lenta ou mover-se em baixa velocidade.

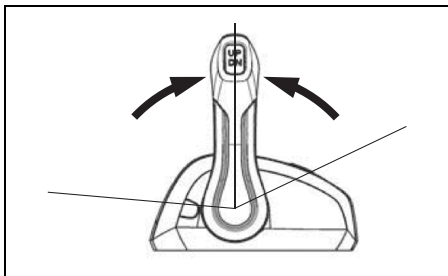

3. Gire a chave de ignição para a posição de desligada "OFF" para parar todos os motores.

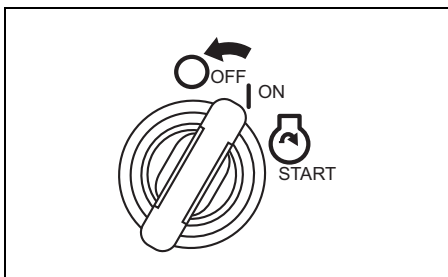

4. Para parar cada motor individualmente, pressione o interruptor de arranque e parada no painel do interruptor.

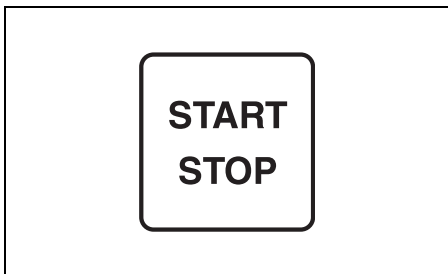

AVISO

Se o interruptor principal for deixado na posição ON quando o motor não estiver funcionando, a bateria se descarregará.

Sempre gire o interruptor principal para a posição OFF quando o motor não estiver funcionando.

▲ ADVERTÊNCIA

O uso não autorizado da sua embarcação pode resultar num acidente ou danos à sua embarcação.

Para prevenir o uso não autorizado da sua embarcação, certifique-se de retirar a chave e a placa de trava do interruptor de parada de emergência quando deixar a embarcação desatendida.

5. Depois de parar o motor, desconecte a linha de combustível do motor de popa se houver um conector de combustível.

▲ ADVERTÊNCIA

Se você deixar o motor parado durante um longo período de tempo com a linha de combustível conectada, o combustível pode vaziar.

Desconecte a linha de combustível do tanque de combustível, se houver um conector de combustível, sempre que deixar o motor parado durante um longo período de tempo.

6. Gire o parafuso de ventilação de ar na tampa do tanque de combustível no sentido horário para fechar a ventilação (se houver).

NOTA:

Para garantir que o interruptor de parada de emergência funcione adequadamente, pare o motor ocasionalmente puxando a placa de trava, enquanto opera o motor em marcha lenta.

ANCORAGEM

O motor deve estar inclinado para cima da água quando ancorar o barco em água rasa ou se o motor não for ser usado durante algum tempo, para proteger o motor contra danos causados por obstáculos na água na maré baixa ou corrosão pela água salgada.

Consulte a seção “ALAVANCA DE TRAVA DE INCLINAÇÃO” para maiores detalhes sobre como inclinar o motor.

AVISO

Segurar sua embarcação inadequadamente pode causar danos à embarcação ou motor, ou outros danos materiais.

Não permita que o motor esbarre contra muralhas de cais, pontas de cais ou outras embarcações quando a embarcação estiver atracada.

OPERAÇÃO DO MODO DE CORRICO INDICADOR MULTIFUNCIONAL

Mudança para o modo TROLL

Mantenha o botão [MENU] pressionado durante a operação de cruzeiro na Velocidade de Corrico (velocidade mínima), o que fará com que o modo mude para o modo TROLL.

Para a Velocidade de Corrico, a velocidade desejada do motor pode ser definida e mantida dentro da gama de 600 rpm a 1200 rpm usando o botão [▼] ou [▲].

NOTA:

- *Este sistema não funcionará adequadamente a menos que o motor esteja na temperatura de funcionamento normal.*
- *Se o botão [MENU] for mantido pressionado enquanto a alavanca de controle remoto estiver na posição neutra, o modo não mudará para o modo TROLL.*
- *Para motores múltiplos:*
 - *Se o acelerador de todos os motores estiver completamente fechado e um dos motores estiver engrenado, ele mudará para o modo de corrico quando o botão [MENU] for pressionado.*
 - *A velocidade de marcha lenta engrenada de todos os motores é controlada ao mesmo tempo.*

Ajuste da velocidade de corrico:

- Ao pressionar o interruptor [▲], soará um bipe curto e a velocidade do motor aumentará em 50 rpm.
- Ao pressionar o interruptor [▼], soará um bipe curto e a velocidade do motor diminuirá em 50 rpm.

NOTA:

- *Ao pressionar o interruptor [▼] no limite inferior da velocidade de corrico de todos os motores, a velocidade dos motores não mudará e três bipes longos soarão.*
- *Ao pressionar o interruptor [▲] no limite superior da velocidade de corrico de todos os motores, a velocidade dos motores não mudará e três bipes longos soarão.*
- *Para motores múltiplos:*

Se o interruptor for operado quando um motor tiver alcançado o limite de ajuste da velocidade de corrico, enquanto qualquer outro motor ainda não tiver alcançado tal limite, soará um bipe curto e a velocidade do motor que ainda não alcançou o limite de ajuste mudará.
- *A operação de mudança e o controle do acelerador permanecem operativos, mesmo no modo de corrico.*

Cancelamento do modo de corrico:

O modo de corrico pode ser cancelado pela mudança de todas as alavancas de controle remoto para a posição neutra, ou mediante o aumento da velocidade do motor até 3000 rpm ou mais. Em ambos casos, dois bipes curtos soarão quando o modo de corrico for cancelado.

NOTA:

Consulte o “Manual de Instruções do Indicador Multifuncional SMG4” fornecido com o produto para as instruções de operação detalhadas. Para mais informações, contacte o Revendedor Autorizado da Suzuki Marine.

INTERRUPTOR DO MODO DE CORRICO (Item opcional)

Mudança para o modo TROLL

Manter "UP" (Para cima) ou "DN" (Para baixo) pressionado enquanto a operação de cruzeiro estiver na Velocidade de Corrico (velocidade mínima) fará com que o modo mude para o modo TROLL. Para a Velocidade de Corrico, a velocidade desejada do motor pode ser definida e mantida dentro da gama de 600 rpm a 1200 rpm usando o interruptor "UP" ou "DN".

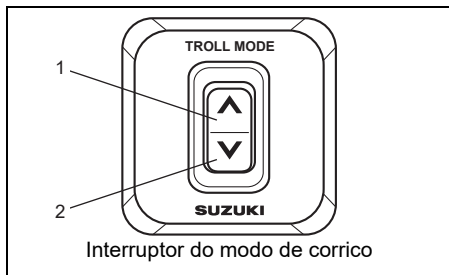

1. Interruptor "UP"
2. Interruptor "DN"

NOTA:

Entre em contato com o seu Revendedor Marítimo Suzuki autorizado para mais informações.

Definição do modo de corrico:

1. Mude para marcha à frente ou marcha à ré e certifique-se de que o acelerador esteja completamente fechado (velocidade de marcha lenta engrenada).
2. Pressione a posição "UP" ou "DN" do interruptor do modo de corrico até ouvir um bipe. Ao mesmo tempo, a tela Multifuncional mudará para a tela específica do modo TROLL, e **TROLL** aparecerá na tela de indicadores. Quando a tela de indicadores mostrar "Engine Speed Screen" (Tela da velocidade do motor) ou "All Items Screen" (Tela de todos os itens), a tela da velocidade do motor mudará automaticamente para de uma exibição analógica para digital.

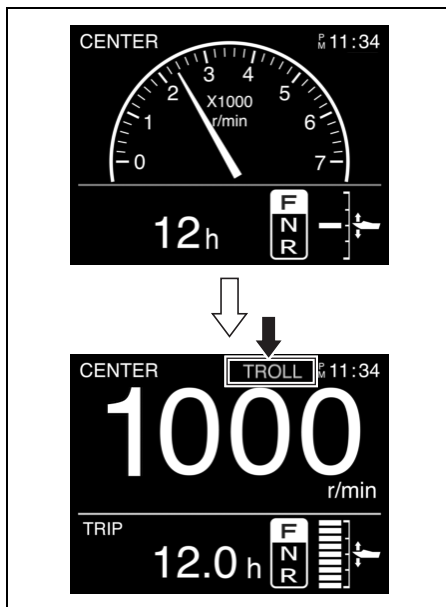

NOTA:

- *Este sistema não funcionará adequadamente a menos que o motor esteja na temperatura de funcionamento normal.*
- *Se o interruptor for mantido pressionado enquanto a alavanca de controle remoto estiver na posição neutra, o modo não mudará para o modo TROLL.*
 - *Certifique-se de que ambas as alavancas de controle PORT e STBD estão engrenadas para a frente ou para a ré na posição de aceleração completamente fechada (velocidade de marcha lenta engrenada) antes de pressionar o interruptor do modo troll.*
 - *A velocidade de marcha lenta engrenada de todos os motores é controlada ao mesmo tempo.*

Ajuste da velocidade de corrico:

- Ao pressionar o interruptor “UP”, soará um bipe curto e a velocidade do motor aumentará em 50 rpm.
- Ao pressionar o interruptor “DN”, soará um bipe curto e a velocidade do motor diminuirá em 50 rpm.

NOTA:

A operação de mudança e o controle do acelerador permanecem operativos, mesmo no modo de corrico.

Cancelamento do modo de corrico:

O modo de corrico pode ser cancelado pela mudança de todas as alavancas de controle remoto para a posição neutra, ou mediante o aumento da velocidade do motor até 3000 rpm ou mais. Em ambos casos, dois bipes curtos soarão quando o modo de corrico for cancelado.

OPERAÇÃO EM ÁGUA RASA

Quando operar o barco em água rasa, pode ser necessário inclinar o motor mais alto do que o ângulo de equilíbrio normal. Ao inclinar o motor além do ângulo de equilíbrio normal, entretanto, você deve operar o barco em baixa velocidade. Depois de retornar à água profunda, certifique-se de baixar o motor ao seu ângulo de equilíbrio normal.

Para inclinar o motor mais alto do que o ângulo de equilíbrio normal, use o interruptor do sistema de equilíbrio e inclinação.

▲ ADVERTÊNCIA

Se o motor for inclinado além da posição de equilíbrio máxima, o suporte giratório não terá o apoio lateral do suporte de sujeição e o sistema de inclinação não será capaz de amortecer o motor se a unidade inferior bater contra um obstáculo. Isso pode provocar ferimentos nos ocupantes. Além disso, além da posição de equilíbrio máxima, os orifícios de admissão de água podem ficar acima do nível da água, o que pode causar sérios danos ao motor devido ao sobreaquecimento.

Não opere o motor acima de 1500 r/min nem opere a embarcação numa condição de planagem com o motor colocado além da posição de equilíbrio máxima.

AVISO

Se o motor bater no fundo, ele poderá sofrer sérios danos

Não permita que o motor bata no fundo. Se o motor bater no fundo, inspecione-o imediatamente para ver se não sofreu danos.

OPERAÇÃO EM ÁGUA SALGADA

Depois de operar o motor em água salgada, você deve lavar as passagens de água com água fresca e limpa conforme instruído na seção “LAVAGEM DAS PASSAGENS DE ÁGUA”. Se você não lavar as passagens de água, o sal pode corroer o motor e encurtar a sua vida útil de serviço.

OPERAÇÃO EM TEMPO FRIO

Quando operar o motor de popa em temperaturas muito frias, você deve manter a unidade inferior sempre submersa na água.

Quando tirar o motor da água, coloque na posição vertical até que o sistema de refrigeração seja completamente drenado.

AVISO

Se você deixar o seu motor de popa fora da água em temperaturas congelantes com água ainda no sistema de refrigeração, a água poderá congelar-se e expandir-se, causando sérios danos ao motor.

Quando o seu motor de popa estiver na água em temperaturas congelantes, mantenha a unidade inferior submersa na água sempre. Quando guardar o motor fora da água em temperaturas congelantes, levante-o na posição vertical, de forma que o sistema de refrigeração seja drenado completamente.

PRECAUÇÕES AO UTILIZAR VÁRIOS MOTORES

Navegue normalmente operando todos os motores de popa.

Se navegar operando apenas alguns dos motores de popa, certifique-se de que navega a baixa velocidade.

Além disso, certifique-se de que coloca a embraiagem dos motores de popa não utilizados na posição neutra, pare os motores e incline os motores de popa para cima.

AVISO

Se navegar com as hélices dos motores de popa não utilizados parcialmente submersas, a água pode fluir para trás a partir do lado de escape e causar danos nos motores.

Como tal, certifique-se de que coloca a embraiagem dos motores de popa não utilizados na posição neutra, pare os motores, incline os motores de popa para cima e navegue normalmente.

AJUSTES

AJUSTE DO ÂNGULO DE INCLINAÇÃO

▲ ADVERTÊNCIA

O ângulo de equilíbrio afeta grandemente a estabilidade da direção. Se o ângulo de equilíbrio for muito pequeno, a embarcação pode “escavar a água com a proa” ou causar a “direção de proa”. Por outro lado, se o ângulo de equilíbrio for muito grande, a embarcação pode “jogar” para os lados ou “dar saltos” para cima e para baixo. Essas condições, que resultam na perda do controle de direção, podem causar o arremesso dos ocupantes para fora da embarcação.

Sempre mantenha o ângulo de equilíbrio apropriado baseado na combinação da sua embarcação, motor e hélice, bem como de acordo com as condições de funcionamento.

▲ ADVERTÊNCIA

Se o motor for inclinado além da posição de equilíbrio máxima, o suporte giratório não terá o apoio lateral do suporte de sujeição e o sistema de inclinação não será capaz de amortecer o motor se a unidade inferior bater contra um obstáculo. Isso pode provocar ferimentos nos ocupantes.

Não opere o motor acima de 1500 r/min nem opere a embarcação num estado de planagem com o motor inclinado além da posição de equilíbrio máxima.

Para ajudar a manter a estabilidade de condução e boa performance, sempre mantenha o ângulo de inclinação apropriado como mostrado na ilustração. O ângulo de inclinação varia dependendo da combinação do barco, motor e hélice, assim como com as condições de operação.

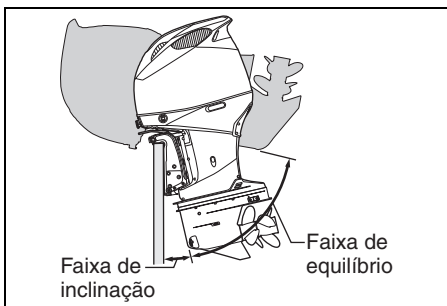
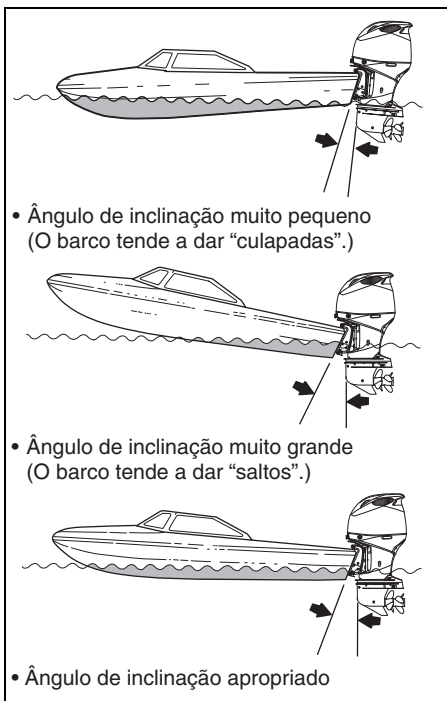

AVISO

Se você operar a embarcação com o motor equilibrado além da posição de equilíbrio máxima, os orifícios de admissão de água podem ficar acima da linha da água, causando graves danos ao motor devido ao sobreaquecimento.

Nunca opere a embarcação com o motor equilibrado além da posição de equilíbrio máxima.

Faça uma prova em marcha no barco para determinar se o ângulo de inclinação precisa ser ajustado. Ajuste o ângulo de inclinação usando o sistema de equilíbrio e inclinação mecânico.

Consulte a seção SISTEMA DE INCLINAÇÃO E EQUILÍBRIO MECÂNICO.

Se você ainda não puder obter um bom desempenho, pode haver um problema com a altura de montagem do motor. Consulte o seu revendedor para assistência técnica.

Ajuste automático do ângulo de equilíbrio

Este motor de popa está equipado com uma função de ajuste automático do ângulo de equilíbrio. A função ajusta automaticamente o ângulo de equilíbrio de forma adequada. Consulte “MANUAL DE INSTRUÇÕES DO INDICADOR MULTIFUNCIONAL SMG4” fornecido com o produto.

AJUSTE DA ALAVANCA DE CONTROLE

A fricção e a força de detenção da alavanca de controle podem ser ajustadas de acordo com a preferência do operador. O ajuste da fricção da alavanca de controle mudará o esforço para mover a manivela de controle. Isso ajudará a prevenir o movimento indesejável da alavanca de controle em condições de água severas. Consulte o seu revendedor marítimo Suzuki autorizado para ajustar a fricção e força de detenção da alavanca de controle.

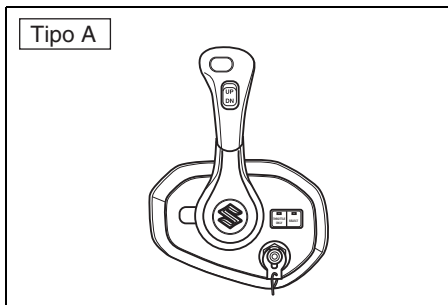
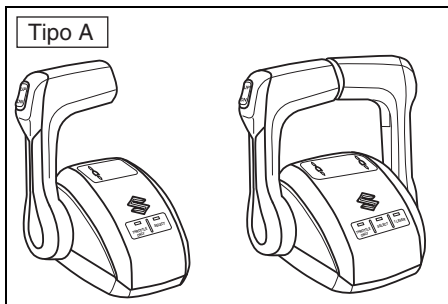

| Tipo | Item ajustável |
|------|-----------------------------|
| A | Fricção e força de detenção |
| B | Fricção |

AJUSTE DA MARCHA LENTA

A marcha lenta é ajustada na fábrica entre 550 – 650 rpm na posição neutra.

NOTA:

Se a marcha lenta não puder ser ajustada dentro da faixa especificada, contate o seu revendedor autorizado de motores de popa Suzuki.

AJUSTE DO APERTO DA TAMPA DO MOTOR

Se você sentir que o aperto da tampa do motor está frouxo ou muito apertado ao travar as alavancas, ajuste como segue:

1. Afrouxe os parafusos ①.
2. Ajuste a posição dos suportes ②. Para aumentar o aperto, mova os suportes na direção A. Para diminuir o aperto, mova os suportes na direção B.
3. Aperte os parafusos.

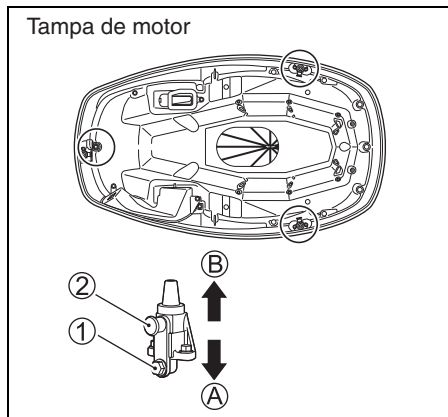

AVISO

Se o botão da vareta medidora do nível do óleo não estiver posicionada corretamente ao instalar a tampa do motor, o indicador do nível do óleo será danificado.

Ao instalar a tampa do motor, certifique-se de que o botão da vareta medidora do nível do óleo esteja posicionada como mostrado na figura.

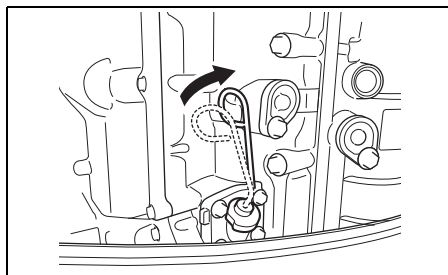

REMOÇÃO E TRANSPORTE DO MOTOR

REMOÇÃO DO MOTOR

Se for necessário retirar o motor de popa do barco, recomendamos que você peça o revendedor autorizado de motores de popa Suzuki para executar o serviço.

TRANSPORTE DO MOTOR

Quando transportar o motor, posicione o motor vertical ou horizontalmente.

Transporte vertical:

Coloque o motor no carregador segurando o suporte de braçadeira com dois jogos de parafusos e porcas do giro.

Nunca use o stand de exibição para o transporte do motor.

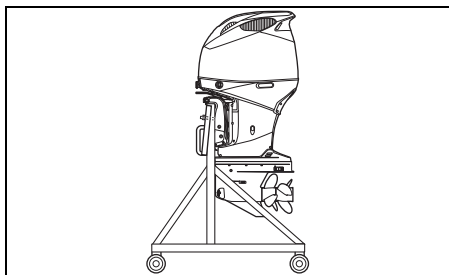

Transporte horizontal:

1. Drene o óleo do motor. Consulte a seção "ÓLEO PARA MOTOR".
2. Drene a gasolina do separador de vapor como segue:
 - (1) Retire a tampa do motor.
 - (2) Incline o motor completamente para cima.
 - (3) Puxe a extremidade da mangueira de combustível ① para fora.
 - (4) Afrouxe o parafuso de drenagem ② do separador de vapor e drene a gasolina num recipiente adequado.

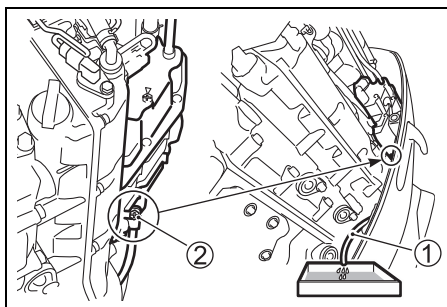

▲ ADVERTÊNCIA

A gasolina é extremamente inflamável e tóxica. Ela pode causar um incêndio e pode ser perigosa para pessoas e animais de estimação.

Use um recipiente seguro e apropriado para armazenar qualquer gasolina drenada do motor de popa. Mantenha a gasolina afastada de faíscas, chamas, pessoas e animais domésticos.

AVISO

Se a gasolina derramada for deixada na superfície pintada, isso pode causar uma mancha ou descoloração do revestimento da superfície.

Limpe qualquer gasolina derramada imediatamente com um pano macio, etc.

(5) Após a drenagem, reaperte o parafuso de drenagem do separador de vapor ②.

(6) Incline o motor para baixo e coloque a manzeira de drenagem ① de volta.

AVISO

Se o botão da vareta medidora do nível do óleo não estiver posicionada corretamente ao instalar a tampa do motor, o indicador do nível do óleo será danificado.

Ao instalar a tampa do motor, certifique-se de que o botão da vareta medidora do nível do óleo esteja posicionada como mostrado na figura.

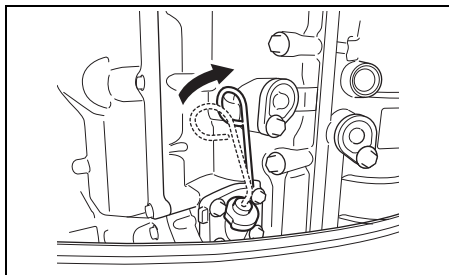

3. Apóie o motor em um protetor de caixa com o lado bombordo para baixo como mostrado.

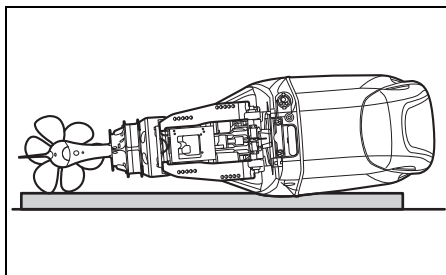

▲ ADVERTÊNCIA

O combustível derramado ou vapor de combustível podem causar um incêndio e são perigosos para a saúde.

Sempre tome as seguintes precauções:

- Drene o combustível da linha de combustível e do separador de vapor de combustível antes de transportar a embarcação/motor de popa e antes de retirar o motor da embarcação.
- NÃO posicione o motor de lado sem drenar o combustível.
- Mantenha o motor afastado de chamas abertas ou faíscas.
- Limpe o combustível derramado imediatamente.

AVISO

Se você não tomar cuidado ao apoiar o motor de popa no seu lado e não tomar as precauções adequadas como a primeira drenagem óleo do motor e água de refrigeração completamente, o motor poderá sofrer danos. O óleo do motor pode entrar no cilindro desde o cárter, a água pode entrar no cilindro através do orifício de escape, ou as caixas externas podem avariar-se.

Sempre drene o óleo do motor e a água de refrigeração completamente antes de colocar o motor de lado, e tome cuidado ao deitar o motor.

AVISO

Se você deixar a unidade inferior do seu motor de popa assentada mais alta que a cabeça de potência durante o transporte ou armazenamento, a água poderá gotejar na cabeça de potência, causando danos ao motor.

Nunca permita que a unidade inferior fique mais alta que a cabeça de potência quando transportar ou armazenar o seu motor de popa.

REBOQUE

Quando rebocar o seu barco com o motor montado, mantenha o motor na posição de operação normal, a menos que não haja um espaço até o solo suficiente. Se você precisar de mais espaço até o solo, reboque o motor numa posição inclinada usando uma barra de gio ou outro dispositivo similar para apoiar o peso do motor.

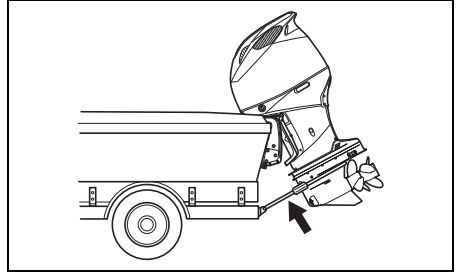

MODELO DE DIREÇÃO INTEGRADA

Para rebocar com o motor, tem de adquirir um batente de direção (peça original da Suzuki).

NOTA:

- Consulte o seu revendedor marítimo Suzuki autorizado para peças originais da Suzuki.
- Consulte o "Manual de utilização do batente de direção" fornecido com o produto para instruções detalhadas.

AVISO

Se você usar a alavanca de trava de inclinação para segurar o motor na posição totalmente inclinada para cima quando rebocar a embarcação, o movimento de reboque ou superfícies irregulares podem causar uma liberação inesperada da trava de inclinação, causando danos ao motor e ao mecanismo de trava de inclinação.

Nunca use a alavanca de trava de inclinação para segurar o motor na posição totalmente inclinada para cima quando rebocar a embarcação. Use uma barra de proteção de gio ou outro dispositivo similar para apoiar o peso do motor.

INSPEÇÃO E MANUTENÇÃO

PROGRAMA DE MANUTENÇÃO

É importante realizar a inspeção e manutenção do motor de popa regularmente. Siga o quadro do programa de manutenção. Em cada intervalo, certifique-se de realizar o serviço indicado. Os intervalos de manutenção devem ser julgados pelo número de horas ou número de meses, o que vier primeiro.

▲ ADVERTÊNCIA

O gás de escape contém monóxido de carbono, um gás perigoso que é difícil de detectar por ser incolor e inodoro. Respirar o monóxido de carbono pode causar a morte ou sérias lesões.

Nunca arranque o motor nem o deixe funcionando em recintos fechados, ou onde haja pouca ou nenhuma ventilação.

▲ ADVERTÊNCIA

Uma manutenção inadequada ou deixar de realizar a manutenção recomendada pode ser perigoso. Uma má manutenção ou falta de manutenção aumenta a possibilidade de acidentes e danos dos equipamentos.

Certifique-se de que a manutenção seja realizada de acordo com o programa indicado no quadro do programa de manutenção. A Suzuki recomenda que somente o seu revendedor marítimo Suzuki autorizado ou um mecânico de serviço qualificado realize a manutenção nos itens no quadro do programa de manutenção marcados com um asterisco (*). Você pode realizar a manutenção dos itens não marcados consultando as instruções nesta seção se tiver experiência mecânica. Se você não estiver seguro se pode realizar com êxito algumas das tarefas de manutenção não marcadas, solicite a manutenção ao seu revendedor marítimo Suzuki autorizado.

▲ ADVERTÊNCIA

A sua segurança e a dos passageiros depende de quão bem você realiza a manutenção do seu motor de popa.

Siga cuidadosamente todas as instruções de inspeção e manutenção. Se você não tiver experiência mecânica, não tente realizar a manutenção do seu motor de popa. Você poderá sofrer ferimentos ou danificar o motor.

AVISO

Os intervalos de manutenção no quadro do programa de manutenção foram designados para o uso normal do seu motor de popa. Se o motor de popa for usado em condições severas conforme descrito abaixo, você pode precisar realizar a manutenção com mais frequência do que o indicado no quadro do programa de manutenção.

- Operação frequente de aceleração total
 - Operação contínua e prolongada na velocidade máxima
 - Operação contínua e prolongada em marcha lenta ou na velocidade de corrico
 - Operação contínua em água lamacenta, lodosa, arenosa, ácida ou rasa
 - Operação sem aquecimento adequado
 - Aceleração e desaceleração abruptas com frequência
 - Operação frequente de mudança de marcha
- Deixar de realizar a manutenção com mais frequência pode resultar em danos.

Consulte o seu revendedor marítimo Suzuki autorizado sobre os intervalos de manutenção apropriados para suas condições de uso. Quando substituir peças no seu motor de popa, a Suzuki recomenda fortemente que você use peças genuínas da Suzuki ou suas equivalentes.

QUADRO DO PROGRAMA DE MANUTENÇÃO

| Intervalo Item de serviço | 20 horas iniciais ou 1 mês | Cada 100 horas ou cada 12 meses | Cada 200 horas ou cada 12 meses | Cada 300 horas ou cada 36 meses |
|---|---|---------------------------------------|---------------------------------------|---------------------------------------|
| Vela de ignição | | I | | |
| Respiradouro e linha de combustível | I | I | | |
| Óleo para motor | R | R | | |
| Óleo para engrenagem | R | R | | |
| * Óleo da engrenagem de direção (Modelo de direção integrada) | | | | I |
| Lubrificação | I | I | | |
| Âodos (externo) | I | I | | |
| * Âodos (cabeça de potência interna) | | I | | |
| Fios de ligação | I | I | | |
| Bateria | I | I | | |
| Filtro de combustível de pressão baixa | I | I | | |
| | Troque a cada 400 horas ou a cada 2 anos. | | | |
| * Filtro da bomba de combustível de baixa pressão | Troque cada 1000 horas. | | | |
| * Filtro de óleo do motor | R | | R | |
| * Marcha lenta | I | | I | |
| * Espaço livre do tucho | | | | I |
| * Bomba de água | | | I | |
| * Rotor da bomba de água | | | I | R |
| Porca do hélice, pino e detentor da porca frontal | I | I | | |
| * Parafusos e porcas | T | T | | |
| * Termostato | | I | | |

I: Inspeção e limpe, ajuste, lubrifique ou troque, se necessário. T: Aperte R: Troque

A Suzuki recomenda que somente o seu revendedor marítimo Suzuki autorizado ou um mecânico de serviço qualificado realize a manutenção nos itens no quadro acima marcados com um asterisco (*).

NOTA:

Filtro de combustível separador de água

Troque o elemento do filtro cada 12 meses (ou com mais frequência se for recomendado pelo fabricante do filtro).

KIT DE FERRAMENTAS

O motor de popa vem com um kit de ferramentas. Guarde o kit a bordo e certifique-se de que todos os itens fornecidos estão sempre no kit. O kit de ferramentas contém os seguintes itens:

- ① Saco de ferramentas
- ② Chave de boca fechada de 8 mm
- ③ Chave de boca fechada de 8 × 10 mm
- ④ Chave de boca fechada de 16 mm
- ⑤ Chave de fendas de combinação
- ⑥ Cabo de chave de fendas
- ⑦ Alicates
- ⑧ Chave hexagonal de 4 mm
- ⑨ Chave hexagonal de 8 mm
- ⑩ Gaxeta de bujão de drenagem de óleo do motor (sobressalente)

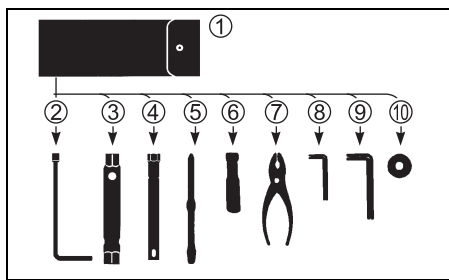

NOTA:

O kit de ferramentas pode diferir do kit mencionado dependendo das especificações do motor.

VELA DE IGNIÇÃO

AVISO

Ao realizar a manutenção das velas de ignição de irídio/platina, não toque no eletrodo central, pois é fácil danificá-lo.

Não toque no eletrodo central de uma vela de ignição de irídio. Evite limpar ou ajustar a folga entre eletrodos.

Retire as velas de ignição como segue:

1. Retire a tampa do motor.
2. Retire os parafusos dos suportes da bobina de ignição e os suportes da bobina de ignição ①.

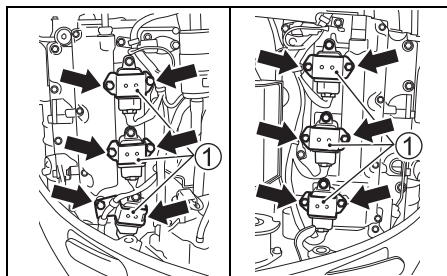

3. Retire o parafuso que segura a bobina de ignição.
4. Puxe a bobina de ignição.

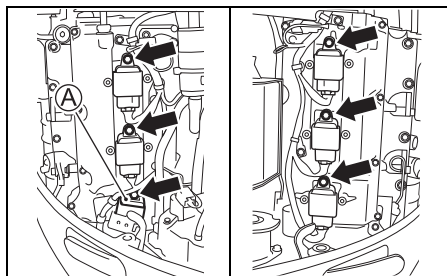

NOTA:

Gire a bobina de ignição (A) no sentido horário para retirá-la, como mostrado na figura.

A instalação deve ser feita na ordem inversão à da remoção.

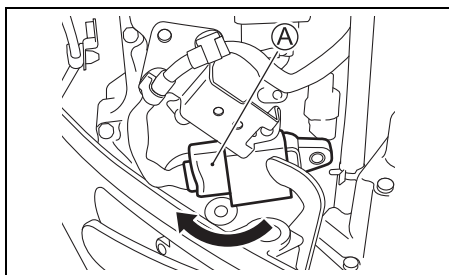

5. Afrouxe e retire a vela de ignição usando a chave de boca (2) e a chave de fenda (3) que se encontram da bolsa de ferramentas.

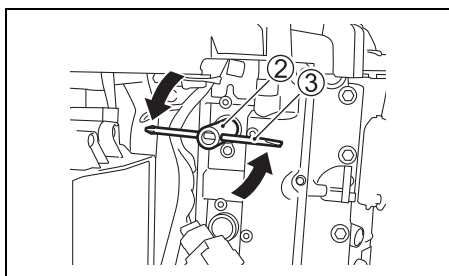

O seu motor de popa vem equipado com a seguinte vela de ignição “padrão” para uso normal.

Vela de ignição padrão:
NGK ILZKR7D8

AVISO

As velas de ignição do tipo sem resistor interferem com a função da ignição eletrônica, causando falha da ignição, ou causando problemas com os equipamentos e acessórios eletrônicos de outras embarcações.

Use **SOMENTE** velas de ignição com resistor em seu motor de popa.

Inspeccione a vela de ignição para o desgaste do eletrodo, depósitos de carvão ou danos no isolante. Se o eletrodo estiver muito desgastado, ou se houver depósitos de carvão ou danos no isolante, a velocidade de ignição deve ser substituída.

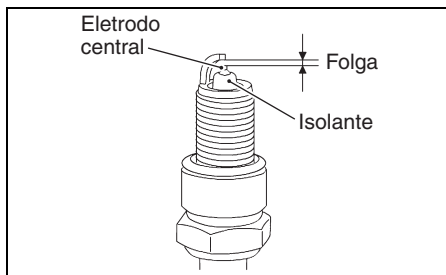

Meça a folga da velocidade usando um medidor de velas do tipo de fio. Se o valor da folga da vela estiver fora do limite de serviço, substitua a vela de ignição por uma nova.

AVISO

Se for usado um medidor de velas que não seja do tipo de fio, o eletrodo pode ser danificado.

Certifique-se de usar um medidor de velas do tipo de fio.

Folga da vela de ignição

Folga da vela de ignição:

Padrão
0,7 – 0,8 mm
Limite de serviço
1,0 mm (0,039 in)

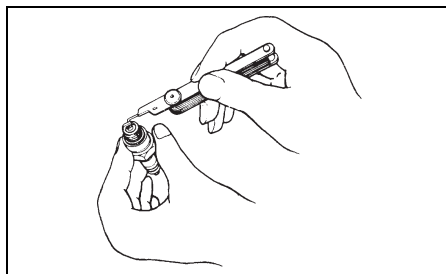

AVISO

Ao realizar a manutenção das velas de ignição de irídio/platina, não toque no eletrodo central, pois é fácil danificá-lo.

Não toque no eletrodo central de uma vela de ignição de irídio. Evite limpar ou ajustar a folga entre eletrodos.

AVISO

O uso de velas de ignição inadequadas ou velas de ignição com aperto inadequado pode causar sérios danos ao motor.

- Não experimente usar outras marcas de velas de ignição a menos que possa determinar que as mesmas sejam diretamente equivalentes à marca especificada, ou o motor poderá ser danificado, o que não é coberto pela garantia. Repare que os quadros de referência cruzada do mercado de pós-venda podem não ser precisos.
- Para instalar uma vela de ignição, assente-a o mais longe possível com a mão e, em seguida, use uma chave para apertá-la ao torque de aperto recomendado ou ao ângulo de rotação especificado.

Torque de aperto:

15 – 19 N·m (1,5 – 1,9 kgf-m, 11 – 14 lbf-ft)

Ângulo de rotação:

Vela nova

1/2 – 3/4 de volta

Vela reusada

1/12 – 1/8 de volta

- Não aperte demasiadamente nem cruze os filetes de uma vela de ignição, pois isso danificará as roscas de alumínio da cabeça do cilindro.

AVISO

Se o botão da vareta medidora do nível do óleo não estiver posicionada corretamente ao instalar a tampa do motor, o indicador do nível do óleo será danificado.

Ao instalar a tampa do motor, certifique-se de que o botão da vareta medidora do nível do óleo esteja posicionada como mostrado na figura.

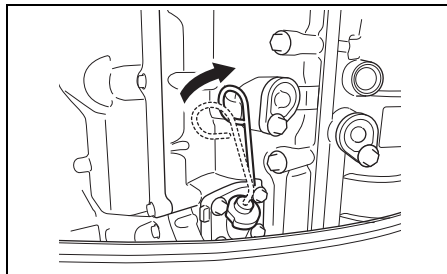

LINHA DO RESPIRADOURO E DE COMBUSTÍVEL

Inspecione a linha do respiradouro e de combustível para ver se não há vazamentos, rachaduras, alargamento, ou outros danos. Se as linhas do respiradouro e de combustível estiverem avariadas de qualquer maneira, troque-as. Consulte o seu revendedor autorizado de motores de popa Suzuki se precisar trocar tais peças.

Linha do respiradouro

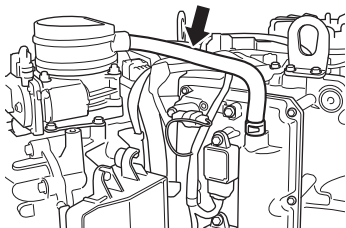

Linha de combustível

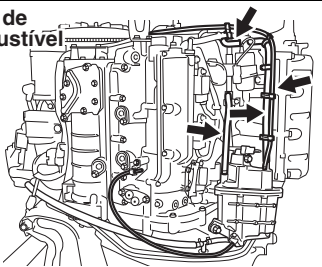

Linha de combustível

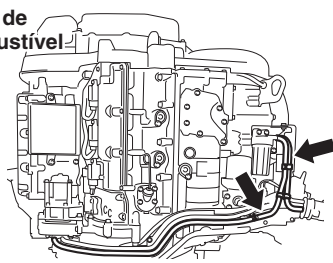

▲ ADVERTÊNCIA

Um vazamento de combustível pode provocar uma explosão ou fogo, causando sérios ferimentos pessoais.

Peça a substituição da linha de combustível ao revendedor autorizado SUZUKI se houver qualquer evidência de vazamento, rachadura ou alargamento.

ÓLEO PARA MOTOR

▲ ADVERTÊNCIA

Nunca realize nenhum procedimento com o ÓLEO DE MOTOR com o motor funcionando, pois isso pode causar sérios ferimentos.

O motor deve ser apagado antes de qualquer procedimento com o ÓLEO DE MOTOR.

▲ ADVERTÊNCIA

O óleo de motor pode causar ferimentos às pessoas ou animais de estimação. O contato repetido e prolongado com óleo de motor usado pode causar câncer de pele. Mesmo um breve contato com óleo usado pode irritar a pele.

- Mantenha tanto óleo novo quanto usado longe do alcance de crianças e animais de estimação.
- Use uma camisa de mangas compridas e luvas impermeáveis para manipular o óleo.
- Lave com sabão se o óleo entrar em contato com sua pele.
- Lave qualquer roupa ou trapo que tenha sido molhado com óleo.

AVISO

Uma pesca ao corrico estendida pode reduzir a vida útil do óleo. O seu motor pode sofrer danos se você não trocar o óleo de motor com mais frequência neste tipo de uso.

Troque o óleo de motor com mais frequência se o seu motor for usado para pesca ao corrico estendida.

Troca do óleo do motor

O óleo deve ser trocado com o motor aquecido, de modo que o óleo usado drene completamente do motor.

Para trocar o óleo do motor:

1. Coloque o motor na posição vertical e retire a tampa do motor.
2. Retire a tampa do enchedor de óleo.

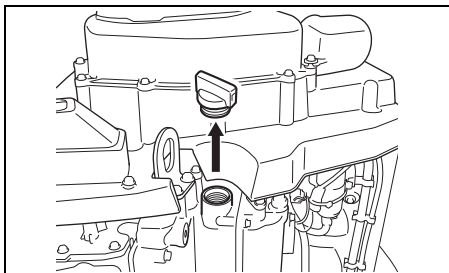

3. Coloque um coletor de drenagem sob o parafuso de drenagem do óleo do motor.

▲ CUIDADO

A temperatura do óleo de motor pode ficar alta o suficiente para queimar seus dedos quando afrouxar o bujão de drenagem.

Espere até que o bujão de drenagem se esfrie para tocá-lo com as mãos nuas antes de retirá-lo.

4. Retire o parafuso de drenagem do óleo do motor ① e gaxeta ②, e deixe o óleo do motor drenar.

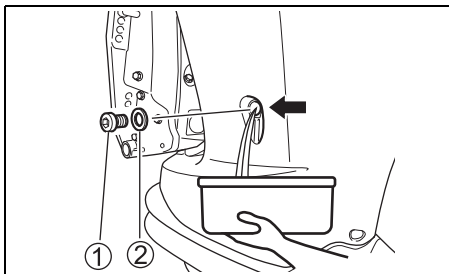

5. Após a drenagem, coloque uma gaxeta nova e aperte o parafuso de drenagem do óleo ① no binário especificado.

Torque de aperto:

10 – 15 N·m (1,0 – 1,5 kgf·m/7,4 – 11 lbf·ft)

AVISO

Uma gaxeta usada anteriormente pode vaziar, causando danos ao motor.

Não reuse gaxetas. Certifique-se sempre de usar gaxetas novas.

NOTA:

Há gaxetas sobressalentes no saco de ferramentas.

6. Abasteça o motor com o óleo para motor recomendado até o nível superior.

Capacidade de óleo:

8,0 L (8,5/7,0 US/Imp. qt)

Óleo para motor:

Consulte a secção ÓLEO PARA MOTOR neste manual.

7. Verifique o nível do óleo do motor.

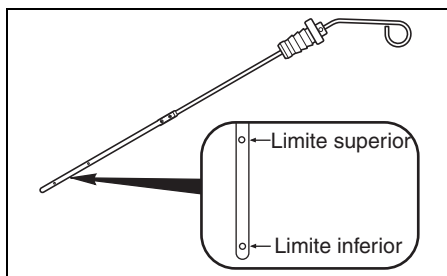

NOTA:

Para evitar uma medição incorreta do nível do óleo do motor, verifique o nível do óleo somente quando o motor estiver frio.

8. Insira a vareta medidora do nível do óleo e gire-a 90 graus para a direita, de volta para sua posição original como mostrado na figura.

AVISO

Se o botão da vareta medidora do nível do óleo não estiver posicionada corretamente ao instalar a tampa do motor, o indicador do nível do óleo será danificado.

Ao instalar a tampa do motor, certifique-se de que o botão da vareta medidora do nível do óleo esteja posicionada como mostrado na figura.

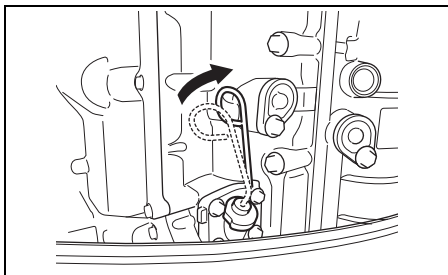

9. Recoloque a tampa do enchedor de óleo.

NOTA:

Recicle ou descarte adequadamente o óleo do motor usado. Não o despeje no lixo comum, nem o despeje no solo, no esgoto ou na água.

ÓLEO PARA ENGENHAGEM

▲ ADVERTÊNCIA

O óleo de engrenagem pode causar ferimentos às pessoas ou animais de estimação. O contato repetido e prolongado com óleo de engrenagem usado pode causar câncer de pele. Mesmo um breve contato com óleo usado pode irritar a pele.

- Mantenha tanto óleo novo quanto usado longe do alcance de crianças e animais de estimação.
- Use uma camisa de mangas compridas e luvas impermeáveis para manipular o óleo.
- Lave com sabão se o óleo entrar em contato com sua pele.
- Lave qualquer roupa ou trapo que tenha sido molhado com óleo.

Para verificar o óleo da engrenagem:

1. Certifique-se de que o motor está numa posição vertical.
2. Retire o bujão do nível de óleo da engrenagem ① e o bujão para orifício de ajuste do nível de óleo da engrenagem ②.

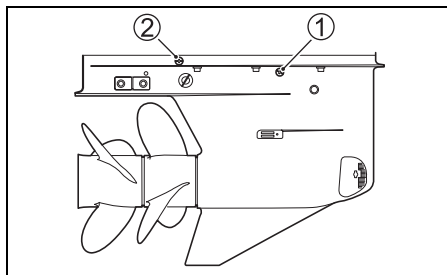

3. Injete o óleo de engrenagem especificado no orifício de ajuste do nível de óleo da engrenagem e certifique-se de que o óleo sai pelo orifício de nível de óleo da engrenagem.

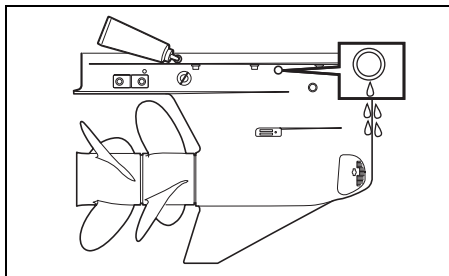

NOTA:

Ao retirar o bujão do nível de óleo da engrenagem, o design da caixa de engrenagens permite que uma quantidade residual de óleo da engrenagem permaneça na área do bujão do nível de óleo.

Isto significa que se retirar o bujão do nível de óleo da engrenagem, poderá sair algum óleo mesmo que a quantidade total de óleo na caixa de engrenagens seja inferior à quantidade especificada.

Ao verificar o nível de óleo da engrenagem, certifique-se sempre de que injeta o óleo no orifício de ajuste do nível de óleo da engrenagem e certifique-se de que o óleo sai pelo orifício do nível de óleo da engrenagem.

4. Reinstale e aperte os dois bujões.

Para trocar o óleo da engrenagem:

1. Centre a direção, opere o interruptor "UP" do Sistema de equilíbrio e inclinação até que o motor fique na posição de equilíbrio total.

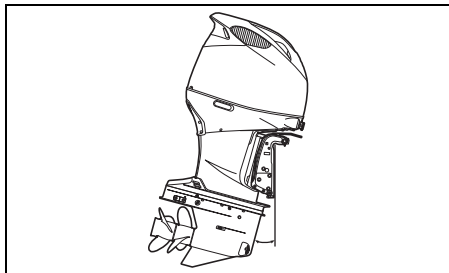

2. Retire os filtros de água a BOMBORDO/ ESTIBORDO ③.

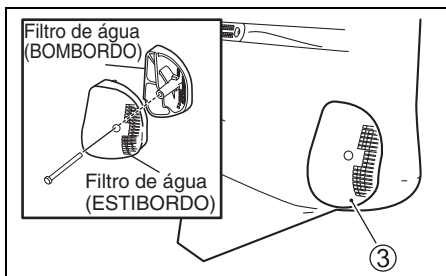

3. Coloque um coletor de drenagem sob a caixa inferior.
4. Retire o bujão de drenagem do óleo da engrenagem ④ e, em seguida, retire o bujão do nível do óleo da engrenagem ①.

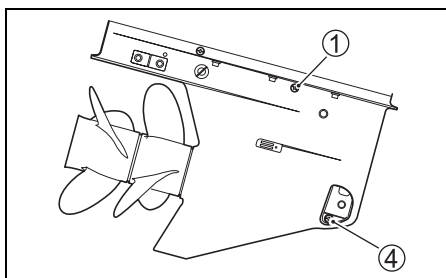

5. Depois de drenar o óleo completamente, coloque o motor na posição vertical.
6. Injete o óleo de engrenagem especificado no orifício de drenagem inferior até que comece a sair pelo orifício do nível do óleo da engrenagem. Serão necessários aproximadamente 2,8 L de óleo.

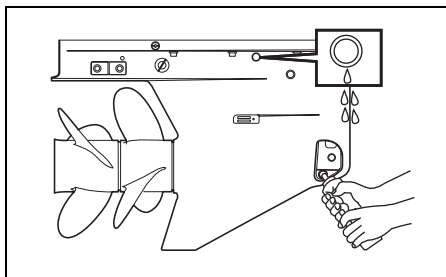

7. Recoloque o bujão do nível do óleo da engrenagem e aperte-o no binário especificado.

Torque de aperto:

9,0 – 11 N·m (0,92 – 1,1 kgf-m/6,6 – 8,1 lbf-ft)

8. Em seguida, coloque rapidamente o bujão de drenagem do óleo ④ e aperte-o no binário especificado.

Torque de aperto:

9,0 – 11 N·m (0,92 – 1,1 kgf-m/6,6 – 8,1 lbf-ft)

9. Verifique o nível de óleo da engrenagem após 10 minutos.

NOTA:

Ao retirar o bujão do nível de óleo da engrenagem, o design da caixa de engrenagens permite que uma quantidade residual de óleo da engrenagem permaneça na área do bujão do nível de óleo.

Isto significa que se retirar o bujão do nível de óleo da engrenagem, poderá sair algum óleo mesmo que a quantidade total de óleo na caixa de engrenagens seja inferior à quantidade especificada.

Ao verificar o nível de óleo da engrenagem, certifique-se sempre de que injeta o óleo no orifício de ajuste do nível de óleo da engrenagem e certifique-se de que o óleo sai pelo orifício do nível de óleo da engrenagem.

10. Coloque os filtros de água PORT/STBD ③ e aperte o parafuso no binário especificado.

Torque de aperto:

1,0 – 2,0 N·m (0,10 – 0,20 kgf-m/0,74 – 1,5 lbf-ft)

NOTA:

Recicle ou descarte adequadamente o óleo da engrenagem usado. Não o despeje no lixo comum, nem o despeje no solo, no esgoto ou na água.

AVISO

Se a linha de pesca se enrolar no eixo do hélice em rotação, o vedante de óleo do eixo do hélice pode avariar-se e permitir a infiltração de água na caixa de engrenagens, causando sérios danos.

Se o óleo de engrenagem estiver com uma cor leitosa, isso indica que ele está contaminado com água. Contate imediatamente o seu revendedor marítimo Suzuki autorizado para conselhos. Não opere o seu motor de popa até que o óleo seja trocado e a causa da contaminação seja resolvida.

FILTRO DE COMBUSTÍVEL DE PRESSÃO BAIXA

O filtro de combustível de baixa pressão deve ser substituído periodicamente por um Revendedor Marítimo Suzuki autorizado.

Substitua o filtro de combustível de baixa pressão cada 400 horas (2 anos).

▲ ADVERTÊNCIA

A gasolina é extremamente inflamável e tóxica. Ela pode causar um incêndio e pode ser perigosa para pessoas e animais de estimação.

Sempre tome as seguintes precauções quando realizar algum serviço no filtro de combustível:

- Pare o motor antes de limpar o filtro de combustível.
- Tome cuidado para não derramar o combustível. Se derramar o combustível, limpe-o imediatamente.
- Não fume e mantenha-se afastado de chamas expostas ou faíscas.

▲ ADVERTÊNCIA

O solvente de limpeza é tóxico e irritante, e pode causar ferimentos às pessoas e animais de estimação.

Mantenha o solvente afastado de crianças e animais de estimação. Descarte-se do solvente adequadamente quando terminar.

Inspeção e limpe o filtro de combustível da seguinte maneira:

1. Apague o motor e deixe que esfrie.
2. Certifique-se que o chave de ignição esteja na posição OFF.
3. Retire a tampa do motor.
4. Retire os parafusos ① que fixam a tampa do filtro de combustível ② em posição.

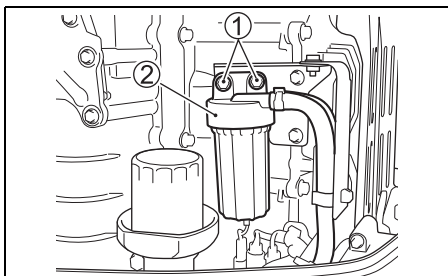

AVISO

Afrouxar o copo do filtro inadequadamente pode causar danos ao condutor do sensor.

- Tome cuidado para não torcer o condutor do sensor quando retirar o copo do filtro.
- Desconecte o conector do condutor antes de retirar o copo do filtro.

5. Empurre a lingüeta de trava do conector "a" e, em seguida, desconecte o conector do condutor do sensor de água ③.

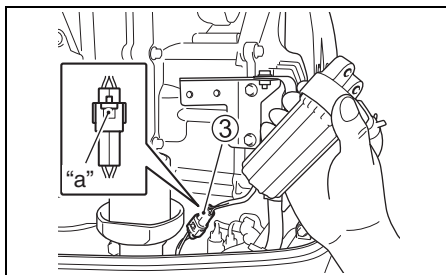

6. Antes da remoção, coloque uma estopa sob o filtro para coletar qualquer combustível derramado.
7. Separe o copo do filtro ④ da tampa ② girando o copo do filtro no sentido anti-horário.

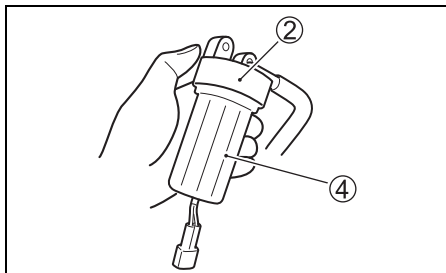

8. Drene o combustível e a água do copo do filtro para um recipiente adequado.

AVISO

Se a gasolina derramada for deixada na superfície pintada, isso pode causar uma mancha ou descoloração do revestimento da superfície.

Limpe qualquer gasolina derramada imediatamente com um pano macio, etc.

9. Puxe o elemento do filtro ⑤. Inspeccione o elemento do filtro ⑤, anel em “O” ⑥ e anel de vedação ⑦ para ver se não há danos. Se houver qualquer dano, substitua-os.

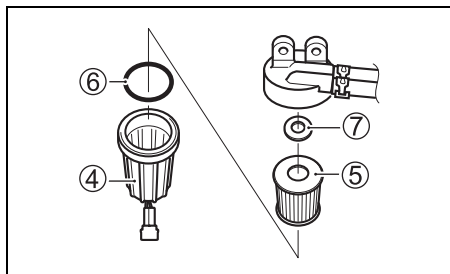

10. Lave o elemento do filtro com solvente de limpeza e seque-o.
11. Reinstale o anel de vedação e o elemento do filtro em suas posições originais.
12. Certifique-se de que o anel em “O” esteja posicionado no topo do copo do filtro e, em seguida, aparafuse o copo do filtro em posição.
13. Conecte o conector do condutor do sensor de água ③.
14. Recoloque o filtro de combustível e aperte o parafuso ① no binário especificado.

Torque de aperto:

8,0 – 12 N·m (0,82 – 1,2 kgf-m/5,9 – 8,9 lbf-ft)

15. Reinicie o motor e verifique se não há vazamentos ao redor do filtro de combustível.

NOTA:

Se houver água no copo do filtro de combustível, remova o copo e drene a água. Sempre descarte-se do excesso de combustível com segurança. Para perguntas, consulte o seu revendedor marítimo Suzuki autorizado.

LUBRIFICAÇÃO

Uma lubrificação apropriada é importante para uma operação correta e segura, e longa vida útil de cada peça do seu motor de popa. O seguinte quadro mostra os pontos de lubrificação de seu motor e o lubrificante recomendado:

: Lubrificante resistente a água do mar (Utilize uma pistola de lubrificação para lubrificar o bico de graxa)

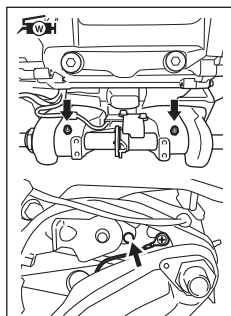
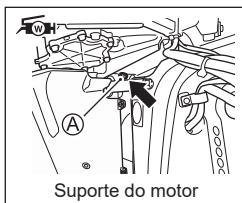
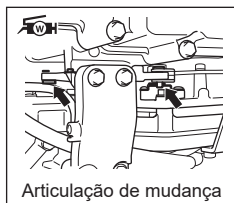

DF300B/325A/350A

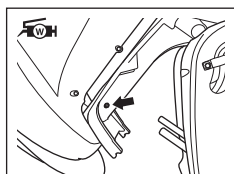

DF300B/325A/350A

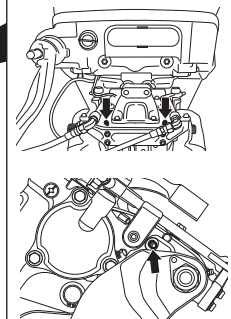
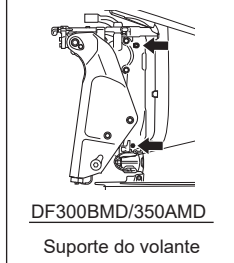

DF300BMD/350AMD

Suporte oscilatório

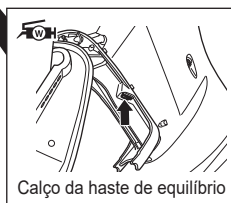
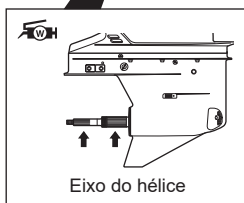

NOTA:

Antes de aplicar graxa através da niple para graxa do suporte da direção, bloqueie o motor na posição totalmente inclinada para cima.

O Revendedor Autorizado da Suzuki Marine poderá ter recomendações adicionais devido ao clima regional ou condições de funcionamento. Consulte-o para recomendações.

Use uma pistola de graxa manual e siga os passos abaixo ao realizar um serviço no niple para graxa **(A)** no suporte do motor.

1. Desligue o motor e deixe-o esfriar.
2. Retire a tampa do motor.
3. Retire os parafusos do painel traseiro e o painel traseiro **(1)**.

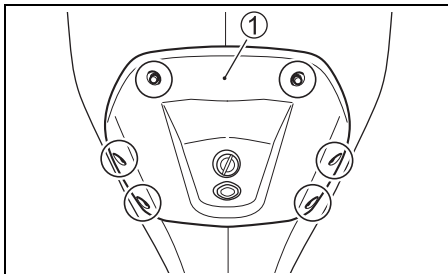

4. Retire o parafuso da tampa lateral de estibordo.
5. Retire a abraçadeira de cabo PTT **(2)** da parte traseira da tampa lateral de estibordo e depois retire a tampa lateral de estibordo **(3)**.

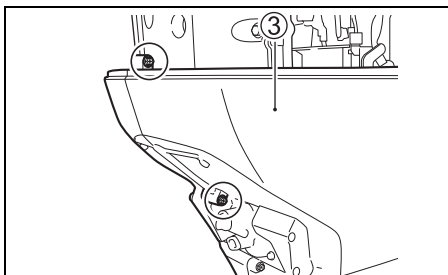
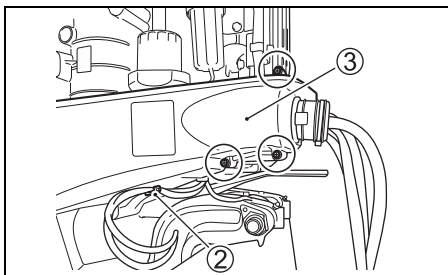

6. Gire a alavanca da embarcação para a esquerda de forma que o ângulo do leme do motor de popa fique em seu ajuste maior.

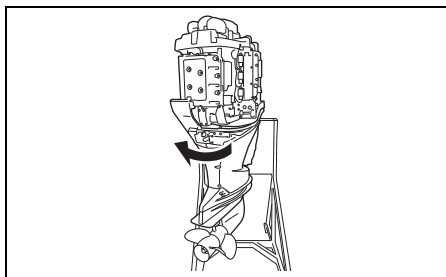

7. Injete aproximadamente 10 gramas de graxa nas primeiras 20 horas. Injete aproximadamente 5 gramas de graxa a cada 100 horas (12 meses).

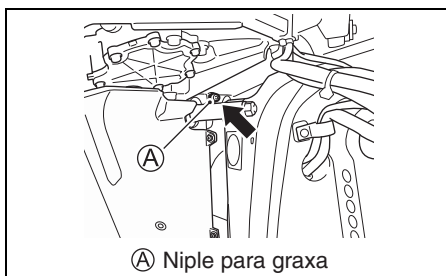

AVISO

Usar uma pistola de graxa hidráulica ou acionada por ar para realizar um serviço no niple para graxa **(A)** na cobertura do vedante de óleo de montagem pode causar danos ao vedante de óleo.

Não use pistolas de graxa elétricas ao realizar um serviço no niple para graxa **(A)** na cobertura do vedante de óleo de montagem.

NOTA:

Se a graxa não entrar no acessório, consulte o seu Revendedor Marítimo Suzuki autorizado.

PREVENÇÃO DE CORROSÃO

ÂNODOS

O motor é protegido da corrosão exterior por ânodos. Estes ânodos controlam a eletrólise e ajudam a prevenir a corrosão. Os ânodos são corroídos em vez das peças que estão a proteger. Deve inspecionar periodicamente cada um dos ânodos e trocá-los quando 2/3 do metal estiver corroído.

Em determinadas áreas do país, a água é invulgarmente áspera no metal. Nestas condições, poderá ser útil adotar medidas anticorrosão adicionais. Para mais informações, consulte o seu revendedor marítimo Suzuki autorizado.

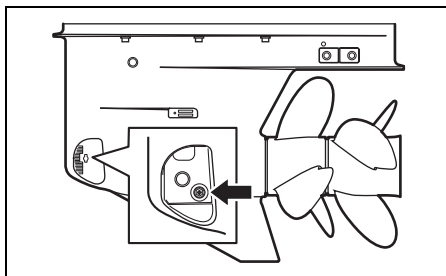
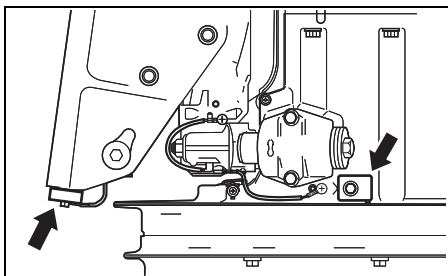
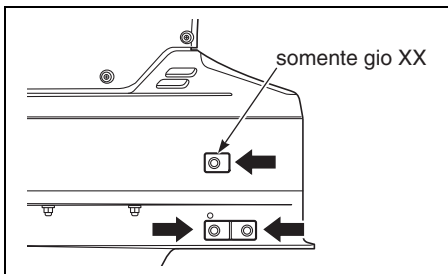
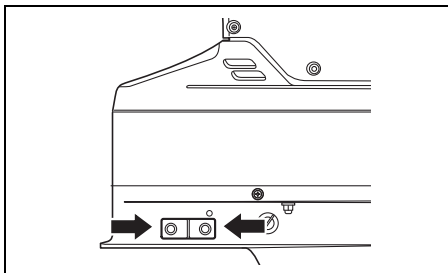

AVISO

Se os ânodos não forem mantidos adequadamente, as superfícies de alumínio subaquáticas (tais como a unidade inferior) sofrerão anos de corrosão galvânica.

- Inspeccione os ânodos periodicamente para confirmar que não se soltaram.
- Não pinte os ânodos, pois isso os deixará ineficaz.
- Limpe os ânodos periodicamente com uma escova de fios de aço para remover qualquer incrustação que poderia reduzir sua habilidade de proteção.

NOTA:

Consulte o seu revendedor marítimo Suzuki autorizado para a inspeção e substituição dos ânodos internos instalados na cabeça de potência.

FIOS DE LIGAÇÃO

Os fios de ligação são usado para conectar os componentes do motor eletricamente de modo que fiquem num circuito de terra comum. Isso permite que todos os componentes sejam protegidos pelos ânodos contra a eletrólise. Esses fios e seus terminais devem ser verificados periodicamente para garantir que não estão avariados.

DF300B/325A/350A

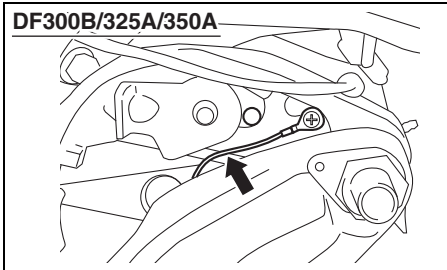

DF300B/325A/350A

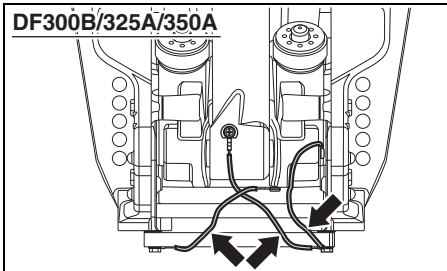

DF300B/325A/350A

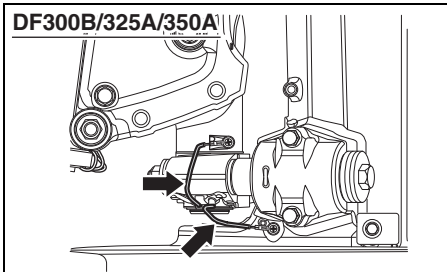

DF300BMD/350AMD

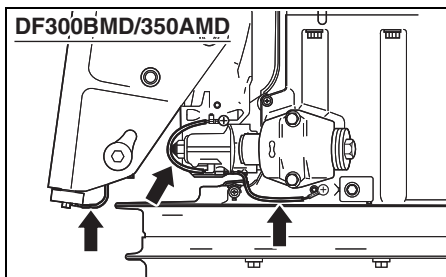
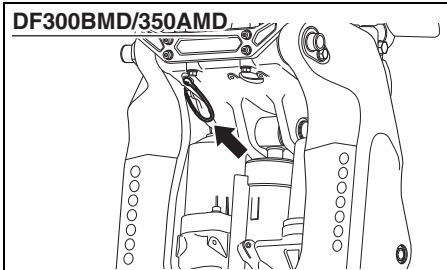

PORCA DO HÉLICE, PINO E DETENTOR DA PORCA DO HÉLICE FRONTAL

Inspecione o hélice para dobraduras, lascas ou pás quebradas.

Inspecione a porca e contrapino para danos.

Inspecione o detentor da porca do hélice frontal para rachaduras ou danos.

Para a remoção do hélice, consulte a seção **REMOÇÃO DO HÉLICE**.

Para a instalação do hélice, consulte a seção **INSTALAÇÃO DO HÉLICE**.

BATERIA

Se estiver a utilizar uma bateria sem manutenção, inspecione a área da janela segundo as instruções na bateria para se certificar de que a bateria está em bom estado.

Se não estiver a utilizar uma bateria sem manutenção, o nível do fluido da bateria deve ser verificado a cada 100 horas de operação ou 12 meses. O nível da solução da bateria deve ser mantido entre as linhas de nível MAX (máximo) e MIN (mínimo). Se o nível baixar além da linha de nível MIN, acrescente APENAS ÁGUA DESTILADA até o nível da solução da bateria atingir a linha de nível MAX.

ADVERTÊNCIA

O ácido da bateria é tóxico e corrosivo, e pode causar sérios ferimentos.

Evite o contato com os olhos, pele, roupa e superfícies pintadas. Se o ácido da bateria entrar em contato com qualquer uma das partes mencionadas, lave a parte afetada imediatamente com grandes quantidades de água. Se o ácido entrar em contato com os olhos ou pele, procure atenção médica imediatamente.

ADVERTÊNCIA

Se você não tomar cuidado ao verificar ou realizar algum serviço na bateria, você poderá causar um curto-circuito, que por sua vez poderia causar uma explosão, incêndio ou danos ao circuito.

Desconecte o cabo negativo (preto) quando verificar ou realizar algum serviço na bateria. Tome cuidado para não permitir que uma ferramenta metálica ou outro objeto metálico toque no terminal positivo da bateria e no motor ao mesmo tempo.

ADVERTÊNCIA

As colunas, terminais e acessórios associados da bateria contêm chumbo e compostos de chumbo que podem ser perigosos.

Lave as mãos após a manipulação.

AVISO

Se você adicionar ácido sulfúrico diluído na bateria depois que ela tenha sido reparada inicialmente, isso danificará a bateria.

NUNCA adicione ácido sulfúrico diluído na bateria depois que ela tenha sido reparada inicialmente. Siga as instruções do fabricante da bateria para os procedimentos de manutenção específicos.

FILTRO DE ÓLEO DO MOTOR

O filtro de óleo do motor deve ser trocado periodicamente pelo Revendedor Marítimo Suzuki autorizado.

Troque o filtro de óleo do motor por um novo nas 20 horas iniciais (1 mês).

Troque o filtro de óleo do motor por um novo cada 200 horas (12 meses).

LAVAGEM DAS PASSAGENS DE ÁGUA

Depois de operar em água lamacenta, salobra ou salgada, você deve lavar as passagens de água e superfície do motor com água fresca e limpa.

Se você não lavar as passagens de água, o sal pode corroer o motor e encurtar a sua vida útil de serviço. Lave as passagens de água como segue.

– Posição vertical –

1. Certifique-se de que o motor esteja parado.
2. Retire um dos bujões (A) ou (C) das duas portas de lavagem.

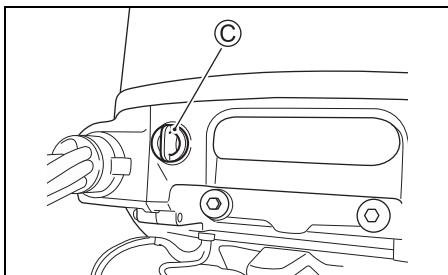
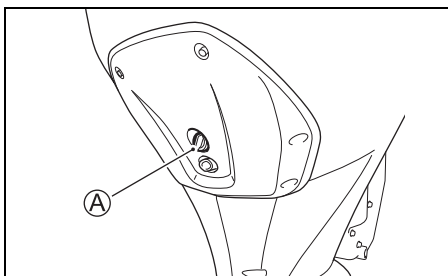

3. Instale a mangueira de jardim usando um conector de mangueira adequado para a rosca (B) da porta de lavagem.
Rosca (B): 0,75 – 11,5 NHR (Roscas de acoplamento de mangueiras para aplicações com mangueiras de jardim de acordo com as normas americanas.)

NOTA:

O conector de mangueira (acessório de lavagem) adequado para a rosca (B) da porta de lavagem se encontra incluído na embalagem.

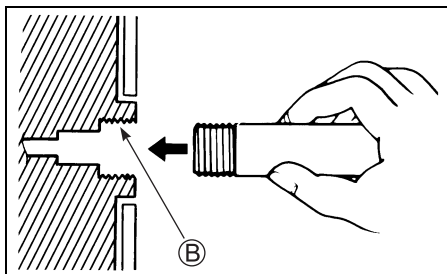

4. Abra a torneira de água para obter um bom fluxo de água. Lave o motor durante aproximadamente cinco minutos.
5. Feche a torneira de água.
6. Retire a mangueira e o conector (se usado) e em seguida reinstale o bujão na porta de lavagem.
7. Deixe o motor na posição vertical até que o motor seja drenado completamente.

– Posição totalmente inclinada para cima –

1. Eleve o motor para a posição totalmente inclinada para cima.
2. Siga as instruções da seção “– Posição vertical –”.
NÃO FUNCIONE O MOTOR NA POSIÇÃO TOTALMENTE INCLINADA PARA CIMA.
3. Abaixee o motor para uma posição vertical até que o motor seja drenado completamente.

PROCEDIMENTO DE ARMAZENAMENTO

ARMAZENAMENTO DO MOTOR

Quando armazenar o motor durante um longo período de tempo (por exemplo, no fim da estação de navegação), recomendamos que o motor seja levado ao revendedor autorizado de motores de popa Suzuki. No entanto, se você quiser preparar o motor para armazenamento por si mesmo, siga o procedimento descrito abaixo:

1. Encha um estabilizador de combustível no tanque de combustível de acordo com as instruções na lata do estabilizador.
2. Arranque o motor na água, funcione o motor a aproximadamente 1500 rpm na posição neutra durante cinco minutos para distribuir o combustível estabilizado através do motor.
3. Pare o motor.
4. Lave as passagens de água no motor completamente. Consulte a seção LAVAGEM DAS PASSAGENS DE ÁGUA.
5. Mude o óleo para engrenagem como descrito na seção ÓLEO PARA ENGRENA-GEM.
6. Mude o óleo para motor como descrito na seção ÓLEO PARA MOTOR.
7. Lubrifique todas as outras peças especificadas. Consulte a seção "LUBRIFICAÇÃO". Pulverize toda a cabeça de potência com um produto antiferrugem (não um produto de óleo penetrante).
8. Lave o exterior do motor com água fresca. Após a lavagem, a água restante no motor deve ser removida com panos secos. Só se deve usar um lavador de alta pressão para lavar o exterior. E deve-se manter o bocal do valor de alta pressão bem afastado do motor.
9. Aplique uma camada de cera automotiva no acabamento externo do motor. Se danos na pintura forem evidentes, aplique uma demão de tinta antes da cera.
10. Guarde o motor na posição vertical numa área seca e bem ventilada. Selecione uma área com uma temperatura constante para evitar a corrosão causada por condensação. Não guarde junto a fornos, aquecedores, etc.

▲ ADVERTÊNCIA

Quando o motor estiver funcionando, há muitas peças móveis que podem causar sérios ferimentos.

Quando o motor estiver funcionando, mantenha as mãos, cabelos, roupa, etc., afastados do motor.

AVISO

Um sério dano do motor pode ocorrer em apenas 15 segundos se o motor for arrancado sem o fornecimento de água ao sistema de refrigeração.

Nunca arranque o motor sem fornecimento de água ao sistema de refrigeração.

ARMAZENAMENTO DA BATERIA

1. Caso não tencione utilizar o motor de popa durante um mês ou mais, retire a bateria e guarde-a num local fresco e escuro. Não coloque a bateria sobre cimento ou terra, uma vez que tal irá acelerar a perda de carga.
2. Lave a estrutura e os terminais apenas com água doce e seque com um pano limpo.
3. Carregue totalmente a bateria. Se guardar a bateria durante um longo período de tempo, verifique a gravidade específica do fluido pelo menos uma vez por mês e recarregue a bateria quando a carga estiver fraca.

ADVERTÊNCIA

Deixar de tomar as precauções apropriadas quando carregar a bateria pode ser perigoso. As baterias geram vapores explosivos que podem inflamar-se. O ácido da bateria é tóxico e corrosivo, e pode causar sérios ferimentos.

- Não fume e mantenha a bateria afastada de chamas expostas ou faíscas.
- Para evitar a geração de faíscas quando carregar a bateria, conecte os cabos do carregador de bateria aos terminais apropriados antes de ligar o carregador.
- Manipule a bateria com muito cuidado e evite o contato da pele com o ácido da bateria.
- Use a vestimenta protetora apropriada (Óculos de segurança, luvas, etc.).

APÓS O ARMAZENAMENTO

Para utilizar o motor após um armazenamento, siga o procedimento abaixo para retorná-lo à condição de operação:

1. Limpe completamente as velas de ignição. Troque-as se for necessário.
2. Verifique o nível de óleo da caixa de engrenagens e, se for necessário, adicione óleo para engrenagem de acordo com o procedimento descrito na seção “ÓLEO PARA ENGRENAGEM”.
3. Lubrifique todas as peças móveis de acordo com a seção “LUBRIFICAÇÃO”.
4. Verifique o nível do óleo do motor.
5. Limpe o motor e encere as superfícies pintadas.
6. Recarregue a bateria antes de instalá-la.

LOCALIZAÇÃO E SOLUÇÃO DE PROBLEMAS

Este guia de localização e solução de problemas o ajuda a encontrar a causas dos problemas mais comuns.

AVISO

Deixar de localizar e solucionar um problema corretamente pode danificar o seu motor de popa. Reparos ou ajustes inadequados podem danificar o motor de popa em vez de consertá-lo. Tais danos podem não ser cobertos pela garantia.

Se você não estiver seguro sobre a ação apropriada para corrigir um problema, consulte o seu revendedor marítimo Suzuki autorizado.

O motor de arranque não funciona:

- A placa de trava do interruptor de parada de emergência não está em posição.
- O fusível do relé de arranque está queimado.
- O fusível do cabo da bateria secundária está queimado.
- A alavanca de controle não está na posição NEUTRAL.
- A conexão do terminal da bateria está enferrujada ou frouxa.
- A potência da bateria se esgotou.
- O motor de arranque está defeituoso.
- A chave de ignição ou o interruptor de arranque e parada falhou.
- A conexão da fiação elétrica está frouxa.

O motor não arranca (difícil de arrancar):

- O tanque de combustível está vazio.
- O combustível está deteriorado.
- O procedimento de arranque do motor está incorreto.
- A ventilação de ar do tanque de combustível não está aberta.
- A mangueira de combustível não está conectada corretamente ao motor.
- A mangueira de combustível está torcida ou comprimida.
- O filtro de combustível está obstruído.
- A bomba de combustível está defeituosa.
- O filtro do tanque de combustível está obstruído.
- A vela de ignição está suja.
- O sistema de ignição está sujo.
- A conexão da fiação elétrica está frouxa.

A marcha lenta do motor está instável ou pára.

- A vela de ignição está suja.
- A mangueira de combustível está torcida ou comprimida.
- A mangueira de combustível não está conectada corretamente ao motor.
- O combustível está deteriorado.
- O filtro de combustível está obstruído.
- A bomba de combustível está defeituosa.
- O sistema de ignição está sujo.
- O óleo do motor está incorreto.
- O termostato está defeituoso.
- A conexão da fiação elétrica está frouxa.

O sistema de precaução é ativado (O alarme de precaução soa. Os LEDs de precaução se acendem.):

- A passagem de água de refrigeração está obstruída.
- O termostato está defeituoso.
- A bomba de água está defeituosa.
- O sistema de aviso de mudança de óleo foi ativado.
- O nível do óleo do motor está baixo ou o óleo deteriorou.
- O interruptor de pressão está em curto-circuito.
- O filtro do óleo do motor está obstruído.
- A bomba de óleo está defeituosa.
- A hélice está avariada.
- A potência da bateria se esgotou.
- O sensor de controle do motor está defeituoso.
- A conexão da fiação elétrica está frouxa.

A operação de mudança não é ativada:

- O sistema de controle de mudança eletrônico está defeituoso.
- A articulação de mudança está quebrada ou solta.

A hélice não gira:

- A bucha da hélice está gasta ou avariada.
- O eixo de acionamento está avariado.
- O eixo da hélice está avariado.

A velocidade do motor não aumenta:

- A hélice está avariada.
- A hélice não está limpa.
- A hélice não foi selecionado adequadamente.
- O motor de popa não está instalado corretamente.
- O ângulo de inclinação não está ajustado corretamente.
- A vela de ignição está suja ou selecionada incorretamente.
- A mangueira de combustível está torcida ou comprimida.
- O filtro de combustível está obstruído.
- O combustível está deteriorado.
- A bomba de combustível está defeituosa.
- O sistema de ignição está defeituoso.
- O sistema de aceleração eletrônico está defeituoso.
- Há uma carga pesada na embarcação.
- Entrou água para a embarcação.
- O fundo da embarcação está sujo ou avariado.

O motor vibra excessivamente:

- A hélice está avariada.
- Os parafusos de montagem ou parafusos de fixação do motor estão frouxos.

FUSÍVEL

⚠ ADVERTÊNCIA

Se você substituir um fusível queimado por um fusível com uma amperagem diferente ou com um substituto tal como uma folha de alumínio ou fio, isso poderá causar sérios danos ao sistema elétrico ou um incêndio.

Sempre troque um fusível queimado por um fusível do mesmo tipo e regime.

1. Gire o chave de ignição para a posição "off".
2. Retire a tampa do motor.
3. Retire a tampa da caixa do fusível e retire o fusível.

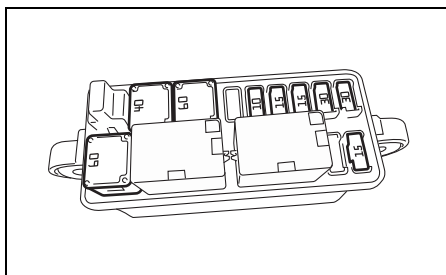
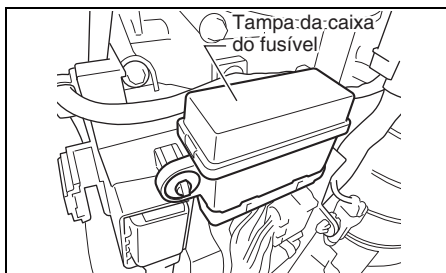

NOTA:

Utilize o extrator de fusível na parte posterior da tampa da caixa do fusível para puxar ou instalar o fusível.

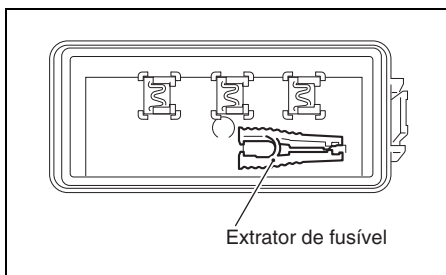

4. Retire o fusível do cabo secundário da bateria.

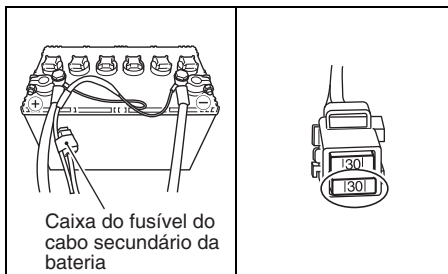

5. Inspeção o fusível e troque-o por um novo se for necessário.

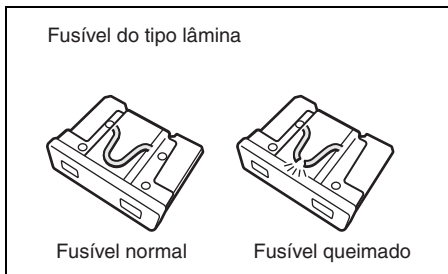
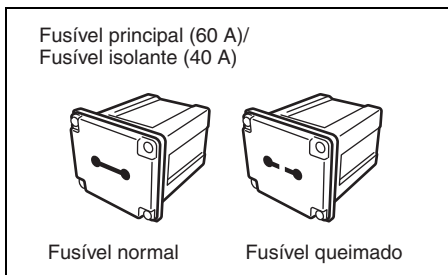

NOTA:

Se um fusível estiver queimado, tente determinar a causa principal e corrija o problema.

Se a causa não for corrigida, o fusível poderá queimar de novo.

AVISO

Se um fusível novo se queimar dentro de um curto período de tempo após sua instalação, pode haver um problema grave no sistema elétrico.

Consulte o seu revendedor marítimo Suzuki autorizado.

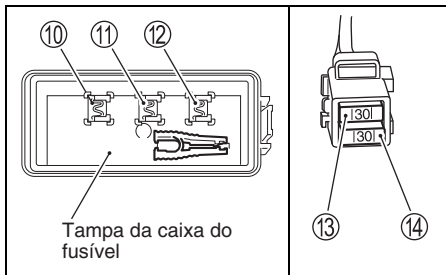
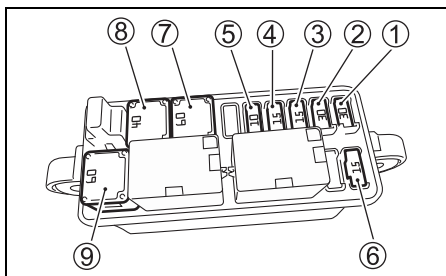

- ① Fusível de relé do motor de arranque: 30 A
- ② Bobina de ignição/Injetor/
Módulo de controle do motor/
Fusível da bomba de combustível de alta pressão: 30 A
- ③ Fusível da válvula de estrangulamento: 15 A
- ④ Fusível do atuador de mudança: 15 A
- ⑤ Fusível do interruptor PTT: 10 A
- ⑥ Fusível da bomba de combustível de baixa pressão: 15 A
- ⑦ Fusível principal: 60 A
- ⑧ Fusível de seleção de isolante: 40 A
- ⑨ Fusível de substituição: 60 A
- ⑩ Fusível de substituição: 30 A
- ⑪ Fusível de substituição: 15 A
- ⑫ Fusível de substituição: 10 A
- ⑬ Fusível de substituição: 30 A
- ⑭ Fusível do cabo secundário da bateria: 30 A

NOTA:

Os fusíveis sobressalentes ⑩, ⑪ e ⑫ são fornecidos na parte traseira da tampa da caixa de fusíveis.

MOTOR SUBMERSO

Se o motor for submerso acidentalmente em água, tem de receber um serviço de reparação especial logo que possível para evitar a corrosão. Se possível, este serviço no motor deve ser realizado por um revendedor marítimo qualificado. Se não for possível realizar o serviço de imediato, adote os seguintes passos para proteger o motor. Caso o motor seja submerso acidentalmente, adote os seguintes passos:

1. Tire o motor da água o mais rápido possível.
2. Retire a tampa do motor e lave imediata e minuciosamente o motor com água fresca para retirar todo o sal, lama e algas marinhas.
3. Retire as velas de ignição. Drene a água dos cilindros através dos furos das velas de ignição girando o volante várias vezes.
4. Verifique se há qualquer evidência de água no óleo do motor. Se houver qualquer evidência água, retire o bujão de drenagem de óleo e drene o óleo. Depois de drenar o óleo, aperte o bujão de drenagem de óleo.
5. Drene a linha de combustível e todos os filtros.

ADVERTÊNCIA

A gasolina é extremamente inflamável e tóxica. Ela pode causar um incêndio e pode ser perigosa para pessoas e animais de estimação.

Mantenha chamas e faíscas afastadas da gasolina. Descarte o combustível indesejável apropriadamente.

6. Verta óleo para motor em cada furo da vela de ignição. Revista as peças internas do motor com óleo rodando o volante manualmente várias vezes. Não utilize o arranque elétrico, uma vez que pode dobrar as hastes de transmissão.

AVISO

Pode ocorrer um sério dano do motor se você continuar a girar o motor quando encontrar alguma fricção ou resistência.

Se você encontrar alguma fricção ou resistência ao girar o motor, pare uma vez e não tente arrancar o motor até encontrar a causa e corrigir o problema.

7. Solicite ao seu revendedor marítimo Suzuki autorizado que inspecione o motor assim que possível.

AVISO

Se o fornecimento de combustível estiver contaminado com água, o motor pode avariar-se.

Se a boca de enchimento e ventilação do tanque de combustível da embarcação foram submersos, inspecione o fornecimento de combustível para garantir que não esteja contaminado com água.

ESPECIFICAÇÕES

| Item | DF300B DF300BMD | DF325A | DF350A DF350AMD |
|---|--|----------------------|--|
| Tipo de motor | 4 tempos | | |
| Número de cilindros | 6 | | |
| Diâmetro interno e cilindrada | 98,0 × 97,0 mm (3,86 × 3,82 poleg.) | | |
| Cilindrada total | 4390 cm ³ (267,9 poleg. Cúbicas) | | |
| Potência máxima | 220,7 kW (300 PS) | 239,0 kW (325 PS) | 257,4 kW (350 PS) |
| Gama de operação de potência máxima | 5300 – 6300 rpm (min ⁻¹) | | 5700 – 6300 rpm (min ⁻¹) |
| Velocidade ao ralenti (na posição neutra) | 600 ± 50 rpm (min ⁻¹) | | |
| Sistema de ignição | Transistor total | | |
| Lubrificação do motor | Lubrificação de pressão de bomba trocóiide | | |
| Capacidade de óleo do motor | 8,0 L (8,5/7,0 US/Imp. qt.) | | |
| Quantidade de óleo para engrenagem | 2,8 L (3,0/2,5 US/Imp. qt.) | | |
| Vela de ignição | NGK ILZKR7D8 | | |
| Folga da vela de ignição | Padrão: 0,7 – 0,8 mm Limite de serviço: 1,0 mm | | |
| Espaço livre do tucho | Admissão: 0,23 – 0,27 mm Escape: 0,33 – 0,37 mm | | |
| Tipo de combustível | Gasolina sem chumbo livre de álcool | | |
| Teor de octanas mínimo do combustível | 87 Bomba (método (R+M)/2) 91 (Método de pesquisa) | | 89 Bomba (método (R+M)/2) 94 (Método de pesquisa) |

Potência calculada de acordo com o procedimento NMMA.

INFORMAÇÃO SOBRE A DIRETIVA EC

(Para países europeus)

Nível de Pressão Sonora

| Regulamento | Limite do nível de pressão sonora |
|----------------|-----------------------------------|
| 2013 / 53 / EU | 75 dB(A) |

O nível de pressão sonora é medido de acordo com a norma ISO 14509-1:2018.

INFORMAÇÕES PARA O CONSUMIDOR (PARA A AMÉRICA DO NORTE)

TIRE UM CURSO DE SEGURANÇA DE NAVEGAÇÃO

Um navegador educado vai usufruir mais da navegação e ser um navegador mais seguro. Recomendamos que tire um curso de segurança de navegação.

Os cursos que explicam o equipamento necessário e recomendado para pequenas embarcações e oferecem formação para uma boa navegação são promovidos pela U.S. Coast Guard Auxiliary, U.S. Power Squadron e muitos postos da Cruz Vermelha. Para obter informações sobre cursos na sua área, ligue o número gratuito 1- 800-336-BOAT (2628).

O departamento de navegação do seu estado e o seu revendedor marítimo Suzuki pode fornecer-lhe informações adicionais sobre segurança e regulamentos de navegação, ou pode contactar a U.S. Coast Guard Boating Safety através do número grátis 1-800-368- 5647.

INSTRUÇÕES DE INSTALAÇÃO RELACIONADAS COM AS EMISSÕES

As tubagens de combustível e os depósitos de combustível utilizados numa embarcação têm de cumprir os requisitos da legislação federal (40 CFR 1045.112 e 40 CFR 1060).

Se instalar o motor de uma forma que dificulte a leitura da etiqueta de informações sobre o controlo de emissões do motor durante a manutenção normal do motor, deve colocar uma etiqueta em duplicado na embarcação, conforme descrito no CFR 1068.105.

O não cumprimento destas instruções ao instalar um motor certificado numa embarcação viola a legislação federal (40 CFR 1068.105(b)), estando sujeito a coimas ou outras sanções, conforme descrito no Clean Air Act.

INFORMAÇÕES RELATIVAS AO CONTROLO DE EMISSÕES

AVISO

DF300B/300BMD/325A

- ESTE MOTOR ESTÁ CERTIFICADO PARA OPERAR COM GASOLINA SEM CHUMBO DE 87 OCTANAS (MÉTODO (R+M)/2) OU SUPERIOR.
- SISTEMA DE CONTROLO DE EMISSÕES DE ESCAPE: ECM, MFI

DF350A/350AMD

- ESTE MOTOR ESTÁ CERTIFICADO PARA OPERAR COM GASOLINA SEM CHUMBO DE 89 OCTANAS (MÉTODO (R+M)/2) OU SUPERIOR.
- SISTEMA DE CONTROLO DE EMISSÕES DE ESCAPE: ECM, MFI

INSPEÇÃO E MANUTENÇÃO

A MANUTENÇÃO, SUBSTITUIÇÃO OU REPARAÇÃO DE DISPOSITIVOS E SISTEMAS DE CONTROLO DE EMISSÕES DEVE SER REALIZADA POR QUALQUER PESSOA OU ESTABELECIMENTO DE REPARAÇÃO DE MOTOR SI MARÍTIMO UTILIZANDO QUALQUER PEÇA QUE TENHA SIDO CERTIFICADA SEGUNDO AS DISPOSIÇÕES DA LEI DO AR LIMPO Sec. 207 (a) (2).

GARANTIAS (Para os E.U.A.)

As garantias que cobrem o seu motor fora de borda são explicadas num folheto separado de Garantia Limitada que lhe foi entregue no momento da venda. Leia este folheto cuidadosamente para compreender os seus direitos e responsabilidades.

DF300B
DF325A
DF350A
DF300BMD
DF350AMD

BETJENINGSVEJLEDNING

DA

VIGTIGT

▲ ADVARSEL/▲ FORSIGTIG/BEMÆRK/ OBS.

Læs denne vejledning nøje igennem, og følg instruktionerne omhyggeligt. For at understrege visse oplysninger er disse markeret med symbolet ▲ og ordene **ADVARSEL**, **FORSIGTIG**, **BEMÆRK** og **OBS.**. Vær særlig opmærksom på meddelelser, som er fremhævet med disse ord.

▲ ADVARSEL

Angiver en potential fare, som kan resultere i dødsfald eller alvorlige kvæstelser.

▲ FORSIGTIG

Angiver en potential fare, som kan resultere i mindre eller moderate kvæstelser.

BEMÆRK

Angiver en potential fare, som kan resultere i beskadigelse af motoren eller båden.

OBS.:

Angiver særlige oplysninger, der letter vedligeholdelsen eller tydeliggør instruktionerne.



Dette symbol forekommer forskellige steder på dit Suzuki produkt som reference til vigtig information i vejledningen.

OPLYSNINGER OM TILKØRING FOR DIN PÅHÆNGSMOTOR

De første 10 timer er de vigtigste i din motors levetid. En korrekt drift i denne tilkøringsperiode er afgørende for at sikre maksimal levetid og ydeevne.

Se afsnittet TILKØRING i denne vejledning for specifikke anbefalinger til tilkøring.

VIGTIGE OPLYSNINGER TIL EJEREN

▲ ADVARSEL

Forsømmelse af at tage de rigtige forholdsregler kan øge risikoen for dødsfald eller alvorlige kvæstelser for dine passagerer og dig selv.

- Før første brug af din påhængsmotor bør du læse denne betjeningsvejledning nøje igennem for at blive bekendt med indholdet af den. Vær opmærksom på alle påhængsmotorens funktioner og alle sikkerheds- og vedligeholdelseskrav.
- Før hver brug af båden, bør du se den efter. Se afsnittet EFTERSYN FØR BÅDSEJLADS angående vigtige punkter.
- Gør dig grundigt bekendt med alle din båds og motorens betjenings- og håndterings-egenskaber. Øv dig i at sejle båden ved langsom og moderat hastighed, indtil du er blevet fortrolig med håndteringen af båden og motoren. Sejl ikke med påhængsmotorens fulde ydelse, før du er fuldstændig fortrolig med alle disse egenskaber.
- Sørg for, at du har det nødvendige sikkerheds- og nødudstyr med ombord under sejladen. Dette vigtige udstyr inkluderer: flydeanordning til alle passagerer (plus en udkastbar redningskrans i enhver båd på over 16 fod eller mere), brandslukker, lydalarmanordning, visuelt nødblus, anker, lænsepumpe, spand, kompas, nødstartsnor, ekstra brændstof og olie, førstehjælpskasse, mad og vand, spejl, padler, værktøjskasse og transistorradio. Sørg for at forberede det rigtige udstyr til din sejlad, inden du sejler ud.
- Start aldrig motoren og lad den ikke køre inden døre eller hvor der kun er lidt eller ingen ventilation. Udstødsgas indeholder kullite, en gas som er farveløs og lugtfri og som kan være dødelig eller give alvorlige kvæstelser.
- Instruér dine passagerer i, hvordan man sejler båden, hvordan de skal forholde sig i tilfælde af en ulykke, og hvordan sikkerheds- og nødudstyret anvendes.
- Tag ikke fat i motordækslet eller andre dele af påhængsmotoren, når du stiger ombord eller forlader båden.

- Sorg for, at alle ombordværende bærer en PFD (personlig flydeanordning).
- Sejl aldrig båden, hvis du er under indflydelse af alcohol eller andre stoffer.
- Fordel al vægt ligeligt i båden.
- Overhold kravene til periodisk vedligeholdelse. Konsulter en autoriseret Suzuki marine-forhandler som påkrævet.
- Modificér ikke og afmonter ikke noget standardudstyr til påhængsmotoren. Dette kan påvirke, at anvendelsen af motoren bliver usikker.
- Lær og overhold alle gældende navigationsregler.
- Lyt til alle vejrmeldinger. Tag ikke ud på en sejlads, hvis vejret er usikkert.
- Udvis stor forsigtighed, når du køber reservedele og tilbehør. Suzuki anbefaler stærkt, at du kun benytter originale udskiftingsdele/tilbehør eller tilsvarende. Anvendelse af reservedele og tilbehør af forkert eller dårlig kvalitet kan skabe usikre driftsbetingelser.
- Fjern aldrig svinghjulsdækslet (undtagen ved nødstart).

OBS.:

Montering af en radiosender eller navigationsudstørsantenne for tæt på motorskærmen kan medføre elektrisk støjinterferens. Suzuki anbefaler, at antennen monteres mindst en meter på afstand af motorskærmen.

Denne betjeningsvejledning bør betragtes som en permanent del af påhængsmotoren og bør forblive med påhængsmotoren, hvis denne sælges eller på anden måde overføres til en ny ejer eller bruger. Læs denne betjeningsvejledning grundigt, inden du tager din nye Suzuki ibrug, og genlæs betjeningsvejledningen i ny og næ. Den indeholder vigtig information om sikkerhed, drift og vedligeholdelse.

FORORD

For alle områder

Tak for, at du valgte en Suzuki-påhængsmotor. Læs denne vejledning nøje igennem, og vend fra tid til anden tilbage til den. Den indeholder vigtige oplysninger om sikkerhed, betjening og vedligeholdelse.

Hvis du gør dig bekendt med oplysningerne i denne vejledning, bliver din bådsejls mere sikker og behagelig.

Alle oplysninger i denne vejledning er baseret på den seneste produktinformation, der var tilgængelig på udgivelsestidspunktet. På grund af forbedringer eller andre ændringer kan der forekomme forskelle mellem denne vejledning og din påhængsmotor. Suzuki forbeholder sig ret til enhver tid at foretage produktionsændringer uden varsel og uden at pådrage sig nogen forpligtelse til at foretage de samme eller lignende ændringer på en påhængsmotor, der tidligere er bygget eller solgt.

Denne vejledning kan indeholde modeller, der ikke sælges i dit land.

Kontakt din autoriserede Suzuki Marine-forhandler for de tilgængelige modeller.

For USA

Den korrekte pleje og vedligeholdelse, som kræves af din påhængsmotor, er beskrevet i denne vejledning.

Når du følger disse instruktioner, sikrer du en lang problemfri levetid for din påhængsmotor. Denne påhængsmotor er i overensstemmelse med emissionsbestemmelserne fra U.S. Environmental Protection Agency, som gælder for nye påhængsmotorer. Det er nødvendigt med en korrekt vedligeholdelse af motorkomponenter, for at denne påhængsmotor kan overholde EPA-bestemmelserne.

Du bør derfor nøje følge instruktionerne til vedligeholdelse for at sikre emissionsoverholdelse. Din Suzuki-forhandler har erfarne teknikere, der er uddannet til at give dig og din påhængsmotor den bedst mulige service med det rigtige værktøj og udstyr.

PAS GODT PÅ MILJØET

Beskyt og pas godt på dine farvande og deres adgang til land. Du bør aldrig forurene vandet eller jorden med olie, gas eller andre skadelige produkter. Sørg for eksempel for at bortskaffe brugt gearolie korrekt, efter du har skiftet gearolie. Husk også ikke at smide affald. Med en lille indsats kan vores farvande nydes i mange år fremover.

Suzuki Motor Corporation går ind for at bevare og beskytte jordens naturressourcer.

Med henblik på dette opfordrer vi alle, der ejer en påhængsmotor, til som relevant at genbruge, ombytte eller bortskaffe brugt olie og batterier på korrekt vis.

INDHOLDSFORTEGNELSE

| | |
|--|-----------|
| PLACERING AF SERIENUMMER | 7 |
| BRÆNDSTOF OG OLIE | 7 |
| BENZIN | 7 |
| MOTOROLIE | 9 |
| GEAROLIE | 9 |
| PLACERING AF SIKKERHEDSMÆRKATER | 10 |
| PLACERING AF DELE | 11 |
| VALGFRI DELE | 15 |
| FJERNKONTROLBOKS | 17 |
| TÆNDINGSKNAP | 19 |
| HOVEDAFBRYDER | 19 |
| NØDAFBRYDER | 19 |
| SUZUKI NØGLELØST STARTSYSTEM | 19 |
| MULTIFUNKTIONS MÅLER | 20 |
| KONTROLPANEL | 21 |
| SKYLLETILBEHØR | 21 |
| ADVARSELSSYSTEM | 22 |
| KONTROL VED TÆNDING | 22 |
| FOR MANGE OMDREJNINGER | 22 |
| OLIETRYK | 23 |
| OVEROPHEDNING | 23 |
| KONTROLLER ALARMSYSTEMET FOR TERMOSTAT | 24 |
| BATTERISPÆNDING | 24 |
| ADVARSELSSYSTEM FOR ELEKTRONISK GASSPJÆLD OG SKIFTE KONTROL | 25 |
| KONTROLENHEDS KOMMUNIKATIONSADVARSELSSYSTEM | 25 |
| 2. STATION ADVARSELSSYSTEM ... | 25 |
| GASPJÆLDSSYSTEMS ADVARSELSSYSTEM | 25 |
| SKIFTEKONTROLS ADVARSELSSYSTEM | 26 |
| MÅLER KOMMUNIKATIONSADVARSELSSYSTEM | 26 |
| ADVARSELSSYSTEM FOR STATIONSINDSTILLING I TROLL-FUNKTION | 26 |
| ADVARSELSSYSTEM FOR TROLL-TILSTAND | 27 |
| ADVARSELSSYSTEM FOR TROLL-SYSTEM | 27 |

| | | | |
|-------------------------------|----|-------------------------------|----|
| DIAGNOSESYSTEM | 27 | SEJLADS PÅ LAVT VAND..... | 52 |
| PÅMINDELSE OM OLIESKIFT | 28 | SEJLADS I SALT VAND..... | 52 |
| FLOWDIAGRAM OVER | | SEJLADS I FROSTVEJR..... | 52 |
| PÅMINDELSE OM OLIESKIFT..... | 28 | FORHOLDSREGLER VED BRUG AF | |
| AKTIVERING AF SYSTEM..... | 28 | FLERE MOTORER..... | 52 |
| ANNULLERING..... | 28 | JUSTERINGER | 53 |
| ADVARSELSSYSTEM FOR | | JUSTERING AF TRIMVINKEL | 53 |
| MOTORSTOP | 29 | JUSTERING AF STYREHÅNDTAG ... | 54 |
| ADVARSELSSYSTEM FOR VAND I | | TOMGANGSHASTIGHED | 54 |
| BRÆNDSTOF | 30 | JUSTERING AF FASTSPÆNDING | |
| INSTALLATION AF MOTOR..... | 30 | AF MOTORDÆKSEL..... | 55 |
| BATTERIINSTALLATION | 31 | AFMONTERING OG TRANSPORT | |
| BATTERIKRAV | 31 | AF MOTOR..... | 55 |
| BATTERIINSTALLATION..... | 31 | AFMONTERING AF MOTOR..... | 55 |
| SEKUNDÆRBATTERIKABEL | 32 | TRANSPORT AF MOTOR | 55 |
| DOBBELT | | TRANSPORT AF BÅD | 57 |
| BATTERIPLADESYSTEM | | MODEL MED INTEGRERET | |
| (EKSTRAUDSTYR)..... | 32 | STYRING..... | 57 |
| BRUG AF ELEKTRISK | | EFTERSYN OG | |
| TILBEHØR..... | 33 | VEDLIGEHOLDELSE..... | 58 |
| VALG, INSTALLATION OG | | VEDLIGEHOLDELSESSKEMA | 58 |
| AFMONTERING AF PROPEL | 33 | SKEMA MED | |
| VALG AF PROPEL | 33 | VEDLIGEHOLDELSESPLAN | 59 |
| INSTALLATION OG AFMONTERING | | VÆRKTØJ..... | 60 |
| AF PROPEL | 34 | TÆNDRØR..... | 60 |
| BETJENING AF VIPPESYSTEM..... | 36 | ÅNDERØR OG BENZINSLANGE..... | 63 |
| EL-BETJENT TRIM & TILT..... | 36 | MOTOROLIE | 63 |
| VIPPEBEGRÆNSER | 37 | GEAROLIE | 65 |
| INDSTILLING AF POSITIONEN FOR | | LAVTRYKSBRÆNDSTOFFILTER | 67 |
| ØVERSTE VIPPEGRÆNSE..... | 38 | SMØRING..... | 69 |
| MANUEL VIPNING..... | 39 | FOREBYGGELSE AF | |
| VIPPELÅSEARM | 40 | KORROSION..... | 71 |
| BETJENING AF | | BATTERI | 73 |
| MOTORDÆKSELKLAP | 41 | MOTOROLIEFILTER | 73 |
| FJERNELSE AF MOTORDÆKSEL.... | 41 | SKYLNING AF KØLESYSTEMETS | |
| EFTERSYN FØR BÅDSEJLADS | 41 | RØR | 74 |
| TILKØRING..... | 43 | OPBEVARING | 75 |
| BETJENING..... | 44 | OPBEVARING AF MOTOR | 75 |
| FØR MOTOREN STARTES | 44 | OPBEVARING AF BATTERI | 75 |
| START AF MOTOR..... | 45 | EFTER OPBEVARING | 76 |
| GEARSKIFT OG | | FEJLFINDING | 76 |
| HASTIGHEDSSTYRING | 47 | MOTOR UNDER VAND..... | 79 |
| STOP AF MOTOR..... | 49 | SPECIFIKATIONER | 81 |
| FORTØJNING | 50 | INFORMATION OM | |
| ANVENDELSE AF | | EU-DIREKTIV | 81 |
| TROLLING-FUNKTIONEN..... | 50 | | |

| | |
|---|-----------|
| FORBRUGEROPLYSNINGER (FOR NORDAMERIKA) | 82 |
| TAG ET KURSUS I SIKKERHED TIL SØS | 82 |
| EMISSIONSRELATEREDE MONTERINGSVEJLEDNINGER | 82 |
| OPLYSNINGER OM EMISSIONSKONTROL | 82 |
| GARANTIER (for USA)..... | 82 |

PLACERING AF SERIE- NUMMER

Modeltype og serienummer på din påhængsmotor er trykt på en plade, som er fastgjort på motorbeslaget. Register disse numre herunder til fremtidig reference. Det er vigtigt at kende disse numre, når du bestiller reservedele, eller hvis motoren bliver stjålet.

Modelnummer:

Identifikationsnummer:

DF300B/325A/350A

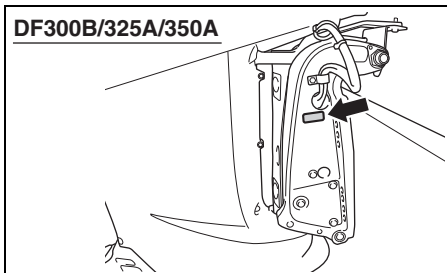

DF300BMD/350AMD

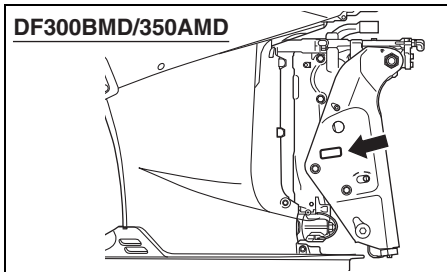

BRÆNDSTOF OG OLIE

BENZIN

▲ ADVARSEL

Benzin er meget brandfarligt og giftigt. Det kan medføre brand og kan være farligt for personer og kæledyr.

Overhold altid følgende forholdsregler, når du fylder benzin på:

- Tillad aldrig at andre end voksne fylder benzin på benzintanken.
- Hvis du benytter en bærbar benzintank, skal du altid stoppe motoren og fjerne benzintanken fra båden for at fylde den op.
- Benzintanken må ikke fyldes helt op til kanten, da benzinen i så fald kan flyde over, når den udvider sig pga. opvarmning fra solen.
- Pas på ikke at komme til at spilde benzin. Hvis det alligevel sker, skal den tørres op med det samme.
- Ryg ikke og hold god afstand til åben ild og gnister.

DF300B/300BMD/325A

Suzuki anbefaler kraftigt, at du så vidt muligt benytter blyfri benzin, som ikke indeholder alkohol, med et pumpeoktantal på minimum 87 ((R+M)/2 metode) eller med et oktantal på minimum 91 (Research metode).

DF350A/350AMD

Suzuki anbefaler kraftigt, at du så vidt muligt benytter blyfri benzin, som ikke indeholder alkohol, med et pumpeoktantal på minimum 89 ((R+M)/2 metode) eller med et oktantal på minimum 94 (Research metode).

Blandinger af blyfri benzin og alkohol med lignende oktandhold kan dog benyttes, såfremt indholdet af alkohol/ethanol ikke overstiger 10 %.

For Nordamerika

I nogle områder er de eneste tilgængelige brændstoffer iltholdige brændstoffer.

Iltholdige brændstoffer, der opfylder minimumskravet til oktan og indeholder mindre end 10 % ethanol, kan benyttes i din påhængsmotor, uden at den nye påhængsmotors begrænsede garanti bringes i fare.

BEMÆRK

Hvis du benytter blyholdig benzin, kan det beskadige motoren. Anvendelse af forkert benzin eller benzin af dårlig kvalitet kan påvirke ydelsen og beskadige motoren og benzinsystemet.

Benyt kun blyfri benzin. Benyt ikke benzin med et lavere oktantal end det anbefalede eller benzin, der kan være gammel eller forurenet af snavs/vand og lignende.

OBS.:

Iltholdige brændstoffer er brændstoffer, som indeholder ilt-bærende tilsætningsstoffer som f.eks. alkohol.

Suzuki anbefaler, at du installerer et brændstoffilter med vandudskiller mellem din båds benzintank(e) og påhængsmotor(e). Denne type brændstoffiltere forhindrer vand, som kan findes i bådens benzintank(e), i at forurene motorens elektroniske benzinindsprøjtningssystem. Forurening af vand kan forårsage ringe motorydelse og kan også beskadige komponenter i det elektroniske benzinindsprøjtningssystem. En autoriseret Suzuki Marine-forhandler kan rådgive dig om brændstoffiltere med vandudskillere, og hvordan de installeres.

Benzin/ethanol-blandinger

For alle lande

Blandinger af blyfri benzin og ethanol (ethylalkohol), også kendt som "GASOHOL", kan fås i handelen i visse områder. Blandinger af denne type kan anvendes i din påhængsmotor, hvis indholdet ikke overskrider 10% ethanol. Vær sikker på, at denne benzin-ethanol blanding har et oktantal, som ikke er lavere end det, der anbefales til benzin.

For lande i Europa

Brug den anbefalede benzin, som svarer til de følgende etiketter.



Pumpe-mærkat for benzin/alkoholblanding

I nogle lande kræves det, at pumper, som afgiver benzin/alkoholblandinger, skal være forsynede med en mærkat med oplysning om type og alkoholprocent, og hvorvidt blandingen indeholder vigtige tilsætningsstoffer. Sådanne mærkater kan indeholde tilstrækkelig information til at du kan bestemme, om en bestemt brændstoffblanding opfylder de herover angivne krav. I andre lande er det ikke sikkert, at pumper er forsynet med en mærkat med tydelige information om indholdet eller typen af alkohol og tilsætningsstoffer. Hvis du ikke er sikker på, at det brændstof, du agter at anvende, opfylder disse krav, bedes du rette henvendelse til servicestationen eller brændstofforhandleren angående information om dette.

OBS.:

- DF300B/300BMD/325A:
Sørg for, at eventuelle blandinger af benzin/alkohol, du anvender, har oktantal på minimum 87 pumpeoktan ((R+M)/2 metode) eller på minimum 91 oktan (Research metode).
DF350A/350AMD:
Sørg for, at eventuelle benzin/alkoholblandinger, du anvender, har oktantal på minimum 89 pumpeoktan ((R+M)/2 metode) eller på minimum 94 oktan (Research metode).
- Hvis du ikke er tilfreds med påhængsmotorens køreevne eller benzinøkonomi, når der benyttes benzin/alkoholblandinger, bør du skifte tilbage til blyfri benzin uden alkohol.
- Hvis der opstår motorbanken, skift da til et andet mærke, da der er forskel på mærkerne.
- Blyfri benzin forøger tændrørens levetid.

BEMÆRK

Når benzin har stået i benzintanken i længere tid, dannes der fernis og gummi, som kan øve skade på motoren.

Benyt altid frisk benzin.

BEMÆRK

Benzin, der indeholder alkohol, kan beskadige malingen, hvilket ikke dækkes af garantien for ny påhængsmotor (New Outboard Motor Limited Warranty).

Vær påpasselig med ikke at komme til at spilde benzin, der indeholder alkohol, under påfyldningen. Hvis der spildes benzin, skal det øjeblikkeligt tørres op.

MOTOROLIE

BEMÆRK

Anvendelse af motorolie af dårlig kvalitet kan påvirke motorens ydelse og levetid i negativ retning.

Suzuki anbefaler anvendelse af Suzuki Marine 4-takts motorolie (ECSTAR) eller tilsvarende.

Oliekvaliteten er en vigtig bidrager til din motors ydelse og levetid. Vælg altid en motorolie af god kvalitet.

Suzuki anbefaler anvendelse af en SAE 10W-40 eller 10W-30 SUZUKI MARINE 4-TAKTS MOTOROLIE. Hvis SUZUKI MARINE 4-TAKTS MOTOROLIE ikke kan fås, vælges en NMMA certificeret FC-W olie eller en 4-takts motorolie af god kvalitet fra den følgende oversigt, alt efter gennemsnitstemperaturen i dit område.

| API-klassifikation | SAE-viskositetskvalitet | |
|-----------------------|-------------------------|-----------------------|
| SG eller højere | 10W-40 | |
| | 10W-30 | |
| TEMP. | °C | -20 -10 0 10 20 30 40 |
| | °F | -4 14 32 50 68 86 104 |

OBS.:

I meget koldt vejr (under 5°C), anvendes SAE (eller NMMA FC-W) 5W-30 for nemmere start og problemfri operation.

GEAROLIE

Suzuki anbefaler anvendelse af SUZUKI OUTBOARD MOTOR GEAR OIL. Hvis den ikke kan fås, skal der anvendes SAE 90-hypoid gearolie, som er klassificeret som GL-5 under API-klassifikationssystemet.

PLACERING AF SIKKERHEDSMÆRKATER

Læs og følg alle mærkater på din påhængsmotor eller benzintank. Sørg for, at du forstår alle mærkaterne.

Lad alle mærkaterne på din påhængsmotor og benzintank sidde. Pil dem ikke af, uanset hvorfor.

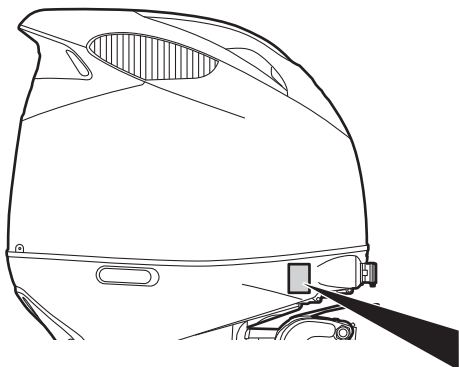

▲ WARNING AVERTISSEMENT



- Fuel can leak creating a fire hazard if you lay motor on its side. Drain fuel completely from vapor separator or carburetor before laying motor on its side.
- See owner's manual for details.
- Le carburent risque de fuir et de présenter un danger d'incendie si le moteur est placé sur le côté. Vidanger entièrement le carburant du séparateur de vapeurs ou du carburateur avant de procéder.
- Pour plus de détail, voir le manuel du propriétaire.

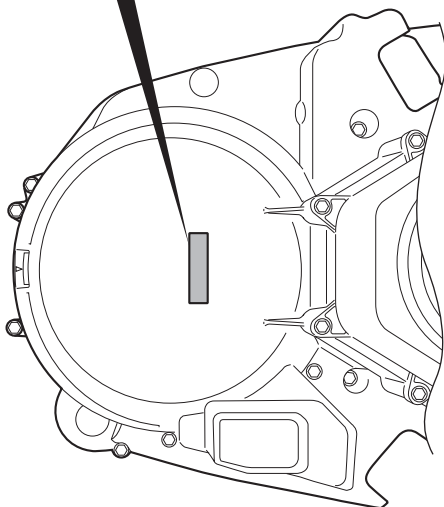
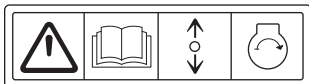

Etikettesymbolernes betydning Disse symboler betyder følgende;

 : Generelt advarselssymbol
(Forsigtig eller Advarsel)

 : Læs omhyggeligt
instruktionsvejledningen

 : Betjening af fjernbetjeningsarm/
gearskiftearm-to retninger:
Forward/Neutral/Reverse

 : Start af motoren

 : Fare forårsaget af brand

 : Fare forårsaget af, at motoren
lægges på siden

PLACERING AF DELE

DF300B/325A/350A

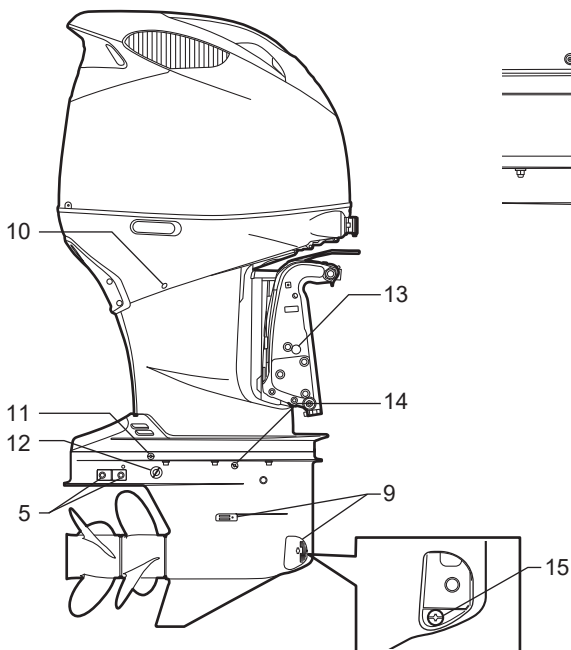
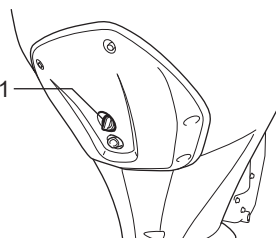
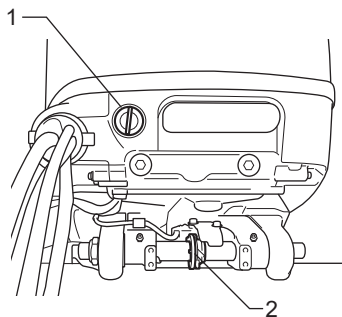
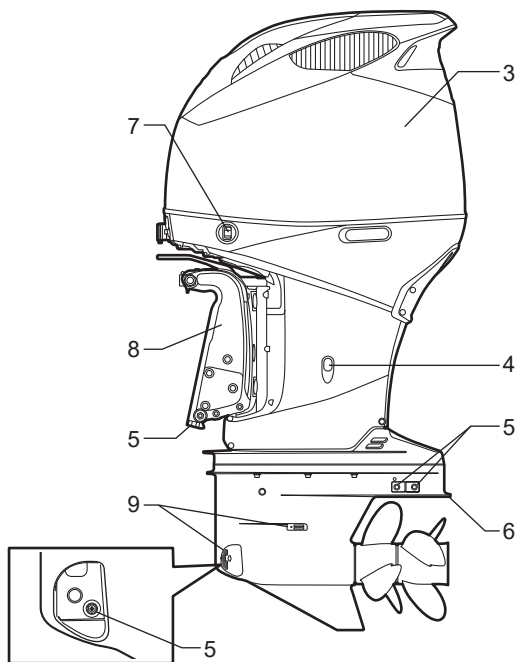

Agterspejl XX

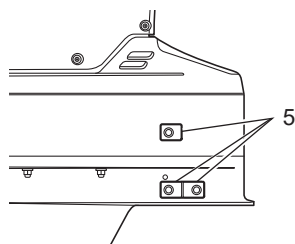

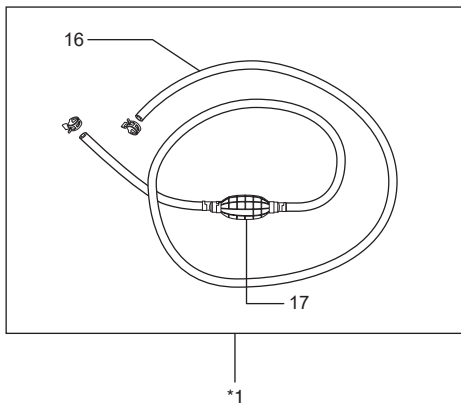

1. Skylleskrue
2. Vippebegrænser
3. Motordæksel
4. Motorolieaftapningsskrue
5. Anode
6. Antikavitationsplade
7. Knap til el-betjent Trim & Tilt (PTT)
8. Motorbeslag
9. Vandindtage
10. Kølevandshul
11. Prop til hul til justering af gearoliestand
12. Prop til olieskift
13. Manuel løsningskrue
14. Gearoliestandsskrue
15. Gearolieaftapningsskrue
16. Brændstofslange
17. Pumpebold

*1: Tilbehøret varierer afhængigt af specifikationer.

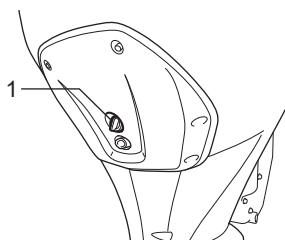
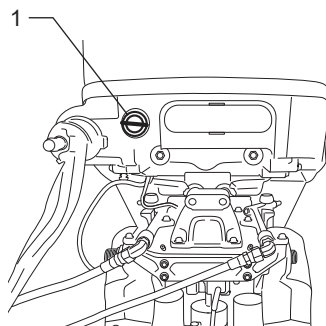
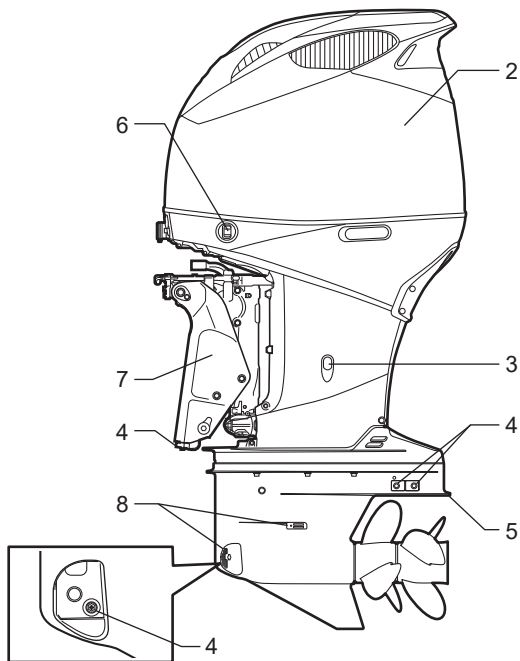

Agterspejl XX

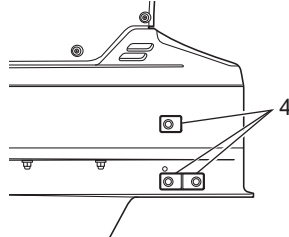
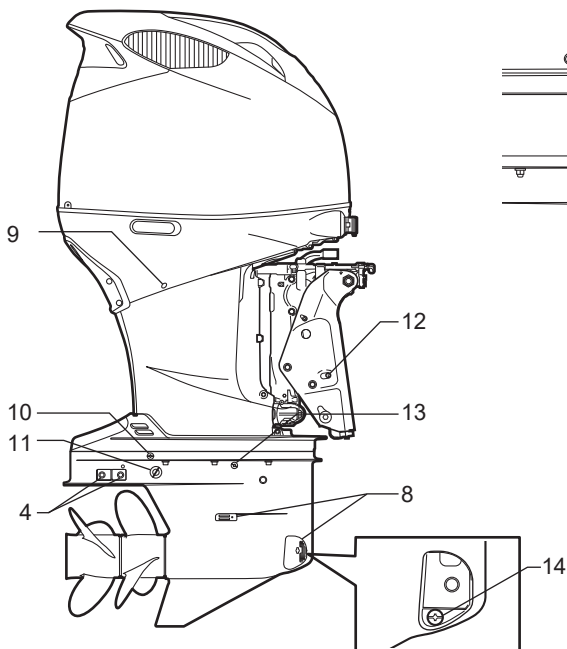

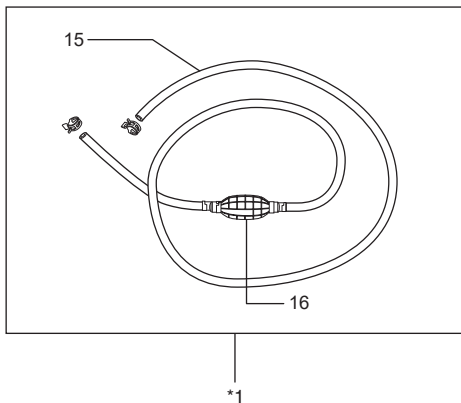

1. Skyleskrue
2. Motordæksel
3. Motorolieåftapningssskrue
4. Anode
5. Antikavitationsplade
6. Knap til el-betjent Trim & Tilt (PTT)
7. Motorbeslag
8. Vandindtage
9. Kølevandshul
10. Prop til hul til justering af gearoliestand
11. Prop til olieskift
12. Manuel løsningskrue
13. Gearoliestandsskrue
14. Gearolieåftapningssskrue
15. Brændstofslange
16. Pumpebold

*1: Tilbehøret varierer afhængigt af specifikationer.

VALGFRI DELE

Følgende dele er tilgængelige fra Suzuki marine-forhandler.
Kontakt din autoriserede Suzuki marine-forhandler for yderligere oplysninger.

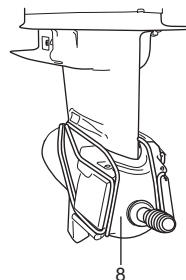
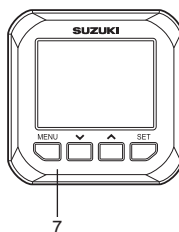
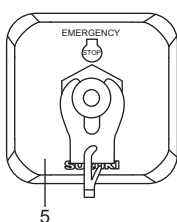
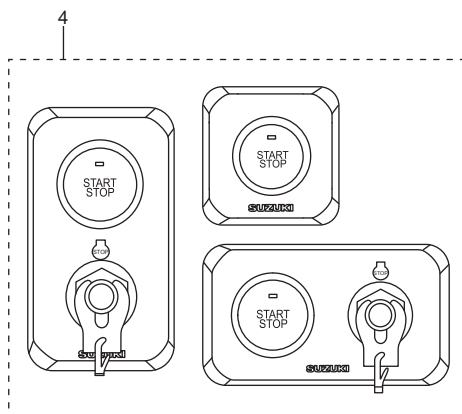
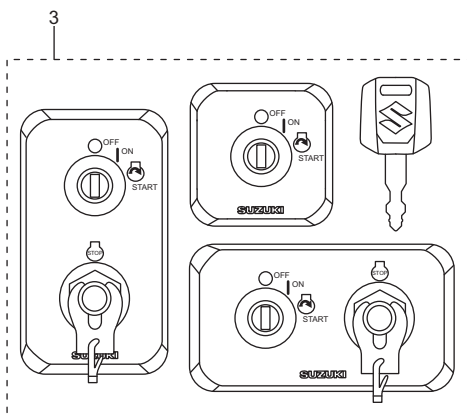
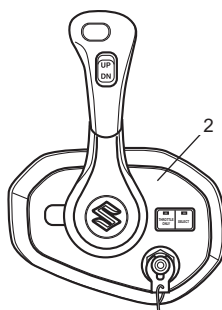
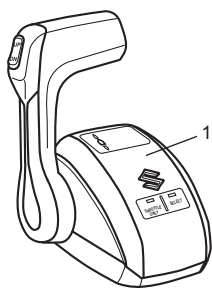

1. Topmonteret fjernkontrolboks
2. Flushmonteret fjernkontrolboks
3. Tændingsknappanel
4. Hovedafbryderpanel

5. Nødafbryderpanel
6. Nøgleløs FOB
7. Multifunktionsmåler
8. Skylletilbehør

Til flere motorer

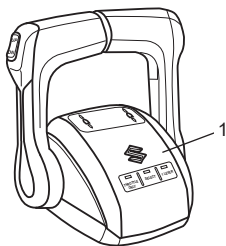

2

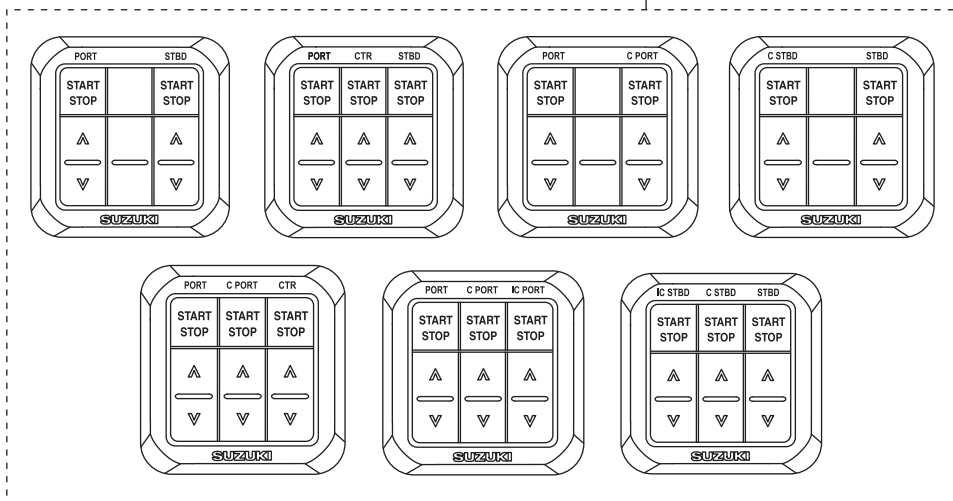

1. Dobbelt topmonteret fjernkontrolboks
2. Kontrolpanel(er)

FJERNKONTROLBOKS

Fjernbetjeningsboksen aktiverer gearskifteren, gashåndtaget og de fjernbetjente elektriske handlinger.

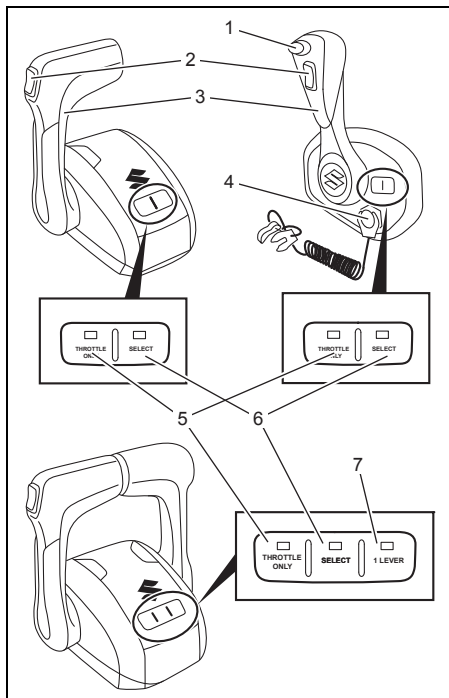

1. Skiftelåseknap
2. Knap til el-betjent Trim og Tilt (PTT)
3. Fjernbetjeningsgreb
4. Nødafbryder
5. Kun gashåndtagsknap
6. Stationvælgerknap
7. 1 grebknap

Skiftelåseknap

Når der trykkes på knappen, kan motoren skifte.

Der skal altid trykkes på knappen, når kontrolgrebet flyttes ud af neutral position.

Knap til el-betjent Trim og Tilt (PTT)

Se afsnittet BETJENING AF VIPPESYSTEM i denne vejledning.

Fjernbetjeningsgreb

Se afsnittet GEARSKIFT OG HASTIGHEDSSTYRING i denne vejledning.

Nødafbryder

Se afsnittet NØDAFBRYDER i denne vejledning.

Kun gashåndtagsknap

Denne knaps funktion holder skiftestillingen til neutral, hvorved gashåndtaget kan betjenes uden at skiftestillingen ændres. Når skiftestillingen er fastsat til neutral, vil THROTTLE ONLY LED begynde at lyse, og når den frigøres, vil THROTTLE ONLY LED slukke.

Kun gashåndtagsknappen bliver kun aktiveret, når fjernbetjeningsgrebet er i neutral stilling.

OBS.:

Hvis denne knap anvendes med fjernbetjeningshåndtaget i en anden stilling end neutral, vil THROTTLE ONLY LED blinke, og brummen lyder samtidigt.

OBS.:

- Når du vælger THROTTLE ONLY (kun gas) funktion, skal du fortsætte med at trykke på THROTTLE ONLY-knappen, indtil brumme- ren afgiver et kort bip.
- Hvis THROTTLE ONLY-tilstanden ikke kan vælges, skal du slukke for strømmen og vente 20 sekunder og derefter tænde for strømmen igen.
- Ret henvendelse til en autoriseret Suzuki- marineforhandler, hvis THROTTLE ONLY (kun gas) funktionen ikke kan vælges.

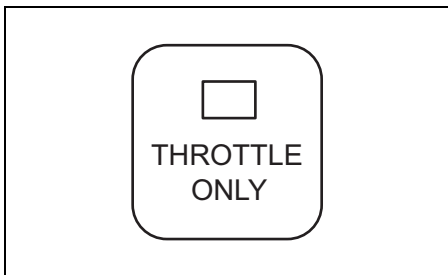

Stationsvælgerknop

Skifter kontrol mellem drevstationer på både som er udstyret med mere en en drevstation.

Når man trykker på vælgerknappen for at vælge station, vil SELECT LED ved den drevstation, som er valgt, begynde at lyse, og den SELECT LED ved den drevstation, som ikke er valgt, vil slukke.

Denne knap kan kun anvendes, når fjernbetjeningsgrebet ved 1. og 2. drevstation er i den neutrale stilling.

OBS.:

- Når strømmen tændes, vælges den 1. drivstation automatisk.
- Når denne knap betjenes sammen med fjernbetjeningsgrebet i andre stillinger end den neutrale, blinker SELECT LED, og brumme- ren lyder samtidig.

OBS.:

- Når du trykker på SELECT-knappen for at vælge station, skal du fortsætte med at trykke på SELECT-knappen, indtil brumme- ren afgiver et kort bip.
- Hvis der ikke kunne skiftes fra 2. station til den 1. station, skal du slukke for strømmen og vente 20 sekunder og derefter tænde for strømmen igen.

- Ret henvendelse til en autoriseret Suzuki- marineforhandler, hvis stationen ikke kan vælges.

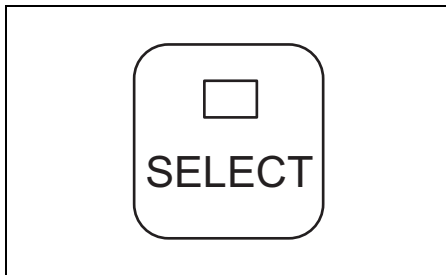

1 Grebknop (kun dobbelt topmonteret fjernkontrolboks)

Denne knap gør det muligt at kontrollere alle motorer med PORT-sidehåndtaget.

Når alle motorer kan kontrolleres af PORT-side- håndtaget, tændes 1 LEVER LED. Når PORT- motorgruppen og STBD-motorgruppen kan kontrolleres af hvert håndtag, slukkes 1 LEVER LED.

1 LEVER (1 GREB)-knappen aktiveres kun, når hele fjernkontrolhåndtaget er i den neutrale stil- ling.

OBS.:

- Når strømmen tændes, annulleres 1 greb- kontroltilstanden automatisk.
- Når denne knap betjenes med fjernkontrol- håndtaget i andre stillinger end neutral, lyder brumme- ren.

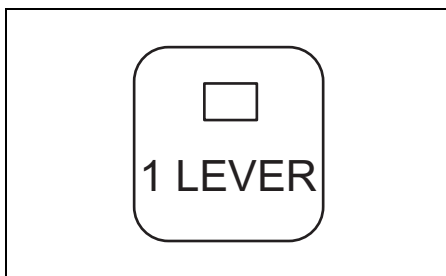

TÆNDINGSKNAP

Denne knap er til elektriske kredsløb til/fra og motor start/stop.

- Hvis tændingsnøglen drejes til positionen "ON", tændes de elektriske kredsløb.
- Hvis tændingsnøglen drejes til positionen "START", starter motoren automatisk.

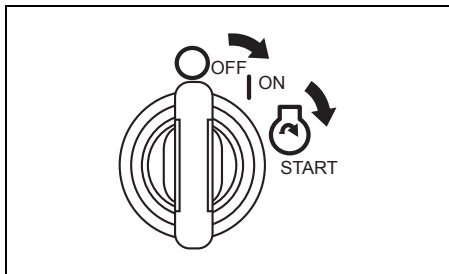

HOVEDAFBRYDER

Denne knap starter og stopper motoren fra den 2. kørestation.

- Et hurtigt tryk på knappen starter og stopper alle motorer. (Buzzeren lyder én gang.)

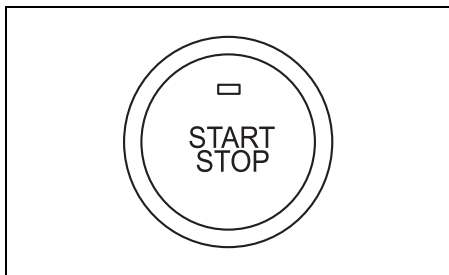

NØDAFBRYDER

Nødafbryderens ledning skal være fastgjort til dit håndled eller et passende beklædningsområde, såsom dit bælte.

Hvis operatøren går ud af driftspositionen, vil låsepladen komme ud af knappen og stoppe motoren.

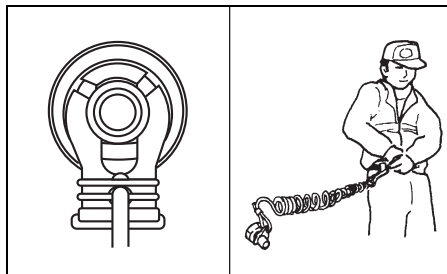

▲ ADVARSEL

Hvis nødstopsnoren ikke er ordentligt fastgjort eller hvis der ikke tages passende forholdsregler til at sikre at nødafbryderen fungerer som den skal, kan resultatet for operatøren og passagererne blive alvorlig tilskadekomst eller død.

Tag altid de følgende forholdsregler:

- Bekræft at nødstopsnoren er ordentligt fastgjort til operatørens håndled eller til en passende del på tøjet (livrem etc.).
- Sørg for, at ingen forhindringer er i vejen eller hæmmer anvendelse af nødafbryderen.
- Vær påpasselig med ikke at trække i nødstopsnoren eller slå låsepladen ud under normal drift. Motoren vil stoppe brat, og tabet af fremaddrift kan pludselig kaste passagererne fremad.

SUZUKI NØGLELØST STARTSYSTEM

Se "Brugsvejledning til nøgleløst startsystem" pakket i produktet.

OBS.:

SUZUKI NØGLELØST STARTSYSTEM fås hos din autoriserede Suzuki Marine-forhandler.

MULTIFUNKTIONS MÅLER

Denne måler er en multifunktions måler, som viser forskellig information via digital kommunikation med motoren.

Den viste information angår motorhastighed, skifteposition, brændstofniveau, brændstofforbrug etc.

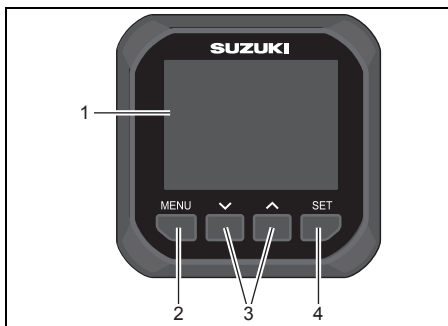

1. Målerskærm
2. Menu-knap
3. -knap
4. Indstillingsknap

OBS.:

Der er information, som ikke kan vises. Dette afhænger af modellen og udstyret.

OBS.:

Ret gerne henvendelse til en autoriseret Suzuki-forhandler angående opsætning af multifunktionsmåleren.

OBS.:

Se "BRUGSVEJLEDNING TIL MULTIFUNKTIONSMÅLER SMG4", der er pakket i måleren, for detaljerede oplysninger vedrørende håndtering af multifunktionsmåleren.

OBS.:

Navigationsdataene på denne måler bør kun bruges som reference. Når nøjagtig navigationsinformation ønskes, skal der anvendes nautiske oversigter og/eller præcise navigationsinstrumenter sammen.

Alarm

Alarmen gør brugeren opmærksom på en driftstilstand, som kræver handling. Hvis der lyder en alarm, vil målerskærmen straks vise advarselsmeddelelsen og ikonet for advarselsalarmen.

Advarselsmeddelelsen forsvinder, når der trykkes på en af knapperne i måleren. Dog vil advarselsalarmikonet blive vist, indtil årsagen er elimineret.

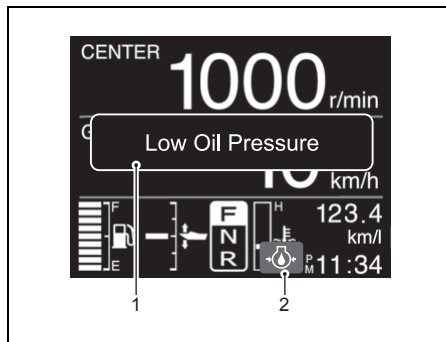

1. Advarselsmeddelelse
2. Advarselsalarmikon

OBS.:

Hvis en advarselsmeddelelse, der ikke er beskrevet i denne vejledning, vises på målerskærmen, bedes du kontakte din autoriserede Suzuki marine-forhandler.

KONTROLPANEL

Kontrolpanelet tillader start/stop og drift af el-betjent trim og tilt for individuelle motorer.

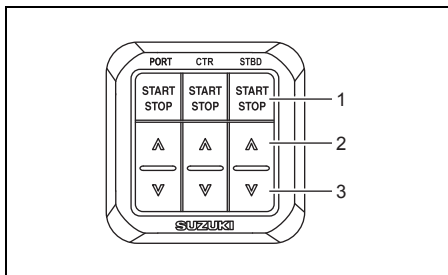

1. Start-/stopknop
2. [^] (OP)-knop
3. [v] (NED)-knop

OBS.:

- På en båd udstyret med firdobbelt motorer, skal du bruge kontrolpanel til firdobbelt motor (PORT) og kontrolpanel til firdobbelt motor (STBD).
- På en båd udstyret med femdobbelt motorer, skal du bruge kontrolpanel til femdobbelt motor (PORT) og kontrolpanel til femdobbelt motor (STBD).
- På en båd udstyret med seksdobbelt motorer, skal du bruge kontrolpanel til seksdobbelt motor (PORT) og kontrolpanel til seksdobbelt motor (STBD).

Start- of stopknop

Denne afbryders funktion er at starte og stoppe motoren.

Motoren kan startes med fjernebtjeningsgrebet i den neutrale stilling.

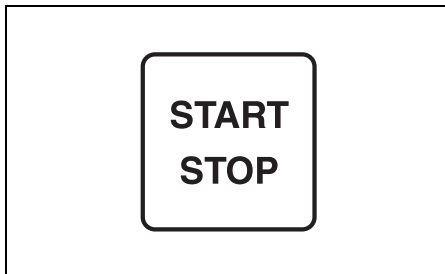

[^] (OP) & [v] (NED)

“Trim & Tilt-systemet” anvendes ved at man trykker på knappen. For at vippe motoren op, skal man trykke på [^]-knappen. For at vippe motoren ned, skal man trykke på [v]-knappen.

OBS.:

Vip op- og vip ned-knapperne kan ikke aktiveres, når strømmen er slået fra.

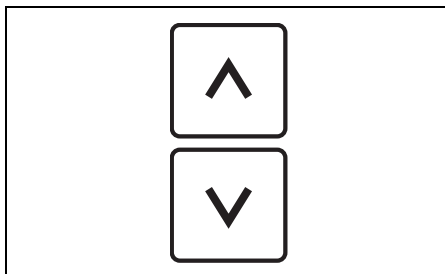

SKYLLETILBEHØR

Se “Instruktionsvejledning til skylletilbehør” pakket i skylletilbehøret.

OBS.:

SKYLLETILBEHØRET fås hos din autoriserede Suzuki Marine-forhandler.

ADVARSELSSYSTEM

Advarselssystemerne er udformet til at advare dig i visse situationer, hvor påhængsmotoren kan blive beskadiget.

BEMÆRK

Din påhængsmotor kan lide skade, hvis du stoler på, at advarselssystemet vil advare dig om fejlfunktioner, der kan opstå, eller give dig en indikering af behovet for vedligeholdelse.

For at undgå, at påhængsmotoren lider skade, skal du inspicere og vedligeholde den med jævne mellemrum.

BEMÆRK

Hvis du fortsætter med at bruge din påhængsmotor med advarselssystemet aktiveret, kan resultatet blive alvorlig beskadigelse af påhængsmotoren.

Hvis advarselssystemet aktiveres, mens du anvender din påhængsmotor, skal du stoppe motoren så hurtigt som muligt og udbedre problemet eller rådføre dig med en Suzuki marine-forhandler for at få hjælp.

KONTROL VED TÆNDING

Hver gang tændingsnøglen sættes til stilling "ON", vil alarmbrummeren lyde i 2 sekunder.

BEMÆRK

Hvis alarmsystemet ikke fungerer ordentligt, er det ikke sikkert, at du bliver advaret om en tilstand, der kan øve skade på din påhængsmotor.

Hvis brummeren ikke lyder, når tændingsnøglen drejes til stilling "ON", kan brummeren være ødelagt eller der kan være en fejl i systemkredsløbet. Kontakt i dette tilfælde en autoriseret Suzuki Marine-forhandler.

FOR MANGE OMDREJNINGER

Dette system aktiveres, når motorhastigheden overstiger den højeste anbefalede hastighed i mere end 10 sekunder. I tilgift hertil vises "Rev Limit" på skærmen.

OBS.:

DF300BMD/350AMD:

Hvis motorhastigheden pludselig øges, når motoren vippes op, kan motorhastigheden styres til ca. 3000 omdr./min., mens der vises "Rev Limit" på skærmen.

Dette skal nulstilles ved at flytte gashåndtaget til tomgangspositionen.

Hvis motoren fortsætter med at køre, reduceres motorhastigheden automatisk til ca. 3000 omdr./min., og samtidigt lyder brummeren. Skærmen skifter derefter til visning af "Over Revolution".

Systemet skal nulstilles ved at man flytter gas-spjældet til tomgangsstillingen i omkring et sekund for at genoprette fuld motordrift.

BEMÆRK

Hvis advarselssystemet for for mange omdrejninger aktiveres ved de anbefalede, maksimale motoromdrejninger og du er sikker på, at propelstigningen er tilstrækkelig og der ikke er nogen faktorer såsom "over-trimming" eller "ventilation", kan der være et problem med advarselssystemet for for mange omdrejninger.

Rådfør dig med en autoriseret Suzuki marine-forhandler, hvis advarselssystemet for for mange omdrejninger aktiveres uden nogen indlysende årsag.

OLIETRYK

Denne advarsel forekommer, når motorens smøreolietryk falder under det korrekte niveau.

Hvis dette system aktiveres, vises "Low Oil Pressure" og advarselsalarmikonet  på skærmen, og brummen lyder. Derudover vil motorhastigheden automatisk blive reduceret til ca. 1000 omdr./min, når dette system aktiveres ved 1000 omdr./min eller derover.

Hvis du fortsætter med at køre motoren, vil den automatisk stoppe 3 minutter efter aktiveringen af ovennævnte ADVARSEL-system.

OBS.:

I tilfælde af, at motoren stopper automatisk på grund af ADVARSEL-systemet, kan motoren startes igen.

Dog vil ADVARSEL-systemet gentagne gange blive aktiveret, indtil årsagen er elimineret.

Hvis denne advarsel aktiveres, skal motoren slukkes med det samme, hvis vind- og vejforholdene tillader det.

Kontrollér motoroliestanden, og påfyld olie om nødvendigt. Hvis oliestanden er korrekt, kontakt da en autoriseret Suzuki Marine-forhandler.

BEMÆRK

Motoren kan lide alvorlig skade, hvis du stoler på, at advarselssystemet for olietryk vil angive nødvendigheden af at tilføje motorolie.

Kontroller motoroliestanden med jævne mellemrum og fyld olie på som påkrævet.

BEMÆRK

Hvis motoren køres med advarselssystemet for olietryk aktiveret, kan resultatet blive alvorlig beskadigelse af motoren.

Hvis advarselssystemet for olietryk aktiveres, skal du stoppe motoren så hurtigt som muligt og, om nødvendigt, fylde olie på eller udbede problemet på anden vis.

OVEROPHEDNING

Denne advarsel aktiveres, når cylindervægttemperaturen er for høj pga. utilstrækkelig vandafkøling.

OBS.:

Advarselssystemet for overophedning kan ikke registrere en høj temperatur i forbrændingskammeret, f.eks. på grund af en forkert funktion i oliesystemet, brændstof af dårlig kvalitet eller tændrør med et forkert varmeområde.

Hvis dette system aktiveres, vises "Overheat" og advarselsalarmikonet  på skærmen, og brummen lyder. Derudover vil motorhastigheden automatisk blive reduceret til ca. 2000 omdr./min, når dette system aktiveres ved 2000 omdr./min eller derover.

Hvis du fortsætter med at køre motoren, vil den automatisk stoppe 3 minutter efter aktiveringen af ovennævnte ADVARSEL-system.

OBS.:

I tilfælde af, at motoren stopper automatisk på grund af ADVARSEL-systemet, kan motoren startes igen.

Dog vil ADVARSEL-systemet gentagne gange blive aktiveret, indtil årsagen er elimineret.

Hvis advarselssystemet for overophedning aktiveres under anvendelsen, skal du øjeblikkeligt reducere motorhastigheden og kontrollere, om vand kommer ud fra kølevandshullet. Gå frem som vist herunder, hvis vand der ikke kommer noget vand ud.

Hvis vand- og vindforholdene tillader det, stoppes motoren, den vippes ud af vandet og alt affald såsom tang, plasticposer eller sand, som kan have blokeret vandindtagene, fjernes. Sænk motoren ned i vandet, idet du sørger for, at vandindtagene er under vandet, og start motoren igen.

Kontroller (A) at der kommer vand ud af kølevandshullet og (B) at "Over Heat (Overheat)" (overophedning) ikke vises på skærmen. Vær opmærksom på, at "Over Heat (Overheat)" (overophedning) vises på skærmen igen, hvis motortemperaturen bliver unormalt høj. Hvis en af de ovennævnte situationer opstår, skal du hurtigst muligt henvende dig til en autoriseret Suzuki marine-forhandler.

OBS.:

Hvis vandet, der kommer ud af kølevandshullet, er utilstrækkeligt, kan brummeren og visningen på skærmen stadig være aktiveret, indtil motortemperaturen er mindsket. Kør kun motoren i NEUTRAL, indtil advarselssystemerne er annulleret.

BEMÆRK

Anvendelse af motoren med advarselssystemet for overophedning aktiveret, kan føre til alvorlig skade på motoren.

Hvis advarselssystemet for overophedning aktiveres, skal du stoppe motoren så hurtigt som muligt, og hvis vind- og vejrforholdene tillader det, inspicere motoren i henhold til ovenstående instruktioner. Rådfør dig med en autoriseret Suzuki marine-forhandler, hvis du ikke kan løse problemet.

OBS.:

Husk at advarselssystemet for overophedning ikke kan registrere overophedning, som f.eks. er forårsaget af en forkert funktion i oliesystemet, brændstof af dårlig kvalitet eller forkerte tændrør.

OBS.:

Hvis motoren køres ud over den maksimale trim-position, kan vandindtagene være over vandlinjen. I denne situation kan advarselssystemet for overophedning blive aktiveret.

KONTROLLER ALARMSYSTEMET FOR TERMOSTAT

Dette ALARMSYSTEM aktiveres, når termostaten går i stykker, og motorens temperatur ikke stiger til den rigtige temperatur efter start af motor.

Hvis dette system aktiveres, vises "Check Thermostat" og advarselsalarmikonet  (farven på ikonet er blå) på skærmen.

For at kunne annullere dette ALARMSYSTEM, skal du hurtigt stoppe motoren og henvende dig til en SUZUKI marine-forhandler.

BATTERISPÆNDING

Denne advarsel aktiveres, når der opstår manglende batterispænding, hvilket kan forringe motorens ydelse.

Hvis dette system aktiveres, vises "Low Battery Voltage" og advarselsalarmikonet  på skærmen, og buzzeren lyder.

Advarslen annulleres automatisk, når batterispændingen genoprettes til det korrekte spændingsniveau. Undlad at benytte elektrisk udstyr såsom PTT-systemet, hydrauliske trimflapper, hydrauliske løfteanordninger m.m.

▲ ADVARSEL

Forsømmelse af at træffe de rigtige forholdsregler, når batteriet efterses eller serviceres, kan være farligt.

Forsøg ikke at inspicere eller foretage service på batteriet uden først at læse advarslerne, forsigtighedsforanstaltningerne og instruktionerne i afsnittet "BATTERIINSTALLATION" i denne vejledning.

OBS.:

- Et halvt afladet batteri kan indeholde nok strøm til at starte motoren, men kan alligevel forårsage aktivering af denne advarsel, når brug af motor eller bådtilbehør kræver et højt strømforbrug af batteriet.
- Hvis beskeden "Low Battery Voltage" vises, mens tændingsnøglen er i positionen "ON", og motoren stopper, skal du kontrollere følgende:
 - batteriomskifteren er i stilling "ON".
 - batterikablet er korrekt tilsluttet.
 - batteriet er i god stand.
- Hvis denne advarsel aktiveres uafbrudt, selv efter du er ophørt med at benytte motoren eller bådtilbehøret, bedes du kontakte en autoriseret Suzuki Marine-forhandler.

ADVARSELSSYSTEM FOR ELEKTRONISK GAS-SPJÆLD OG SKIFTE KONTROL

KONTROLENHEDS KOMMUNIKATIONS-ADVARSELSSYSTEM

Dette system aktiveres i tilfælde af en fejl i det elektroniske gasspjælds- og skiftesystems kontrolsystem.

Hvis dette system aktiveres, vises "Check Control Unit C." og advarselsalarmikonet  på skærmen, og buzzeren lyder.

BEMÆRK

Hvis dette system aktiveres uden nogen speciel årsag, kan der være et problem med systemet.

Rådfør dig med en autoriseret Suzuki marineforhandler.

2. STATION ADVARSELSSYSTEM

Dette system aktiveres i tilfælde af en fejl i 2. stations kontrolsystem.

Hvis dette system aktiveres, vises "Check 2nd Station" og advarselsalarmikonet  på skærmen, og buzzeren lyder.

Hvis dette system aktiveres, kan motoren ikke mere kontrolleres fra 2.

BEMÆRK

Hvis dette system aktiveres uden nogen speciel årsag, kan der være et problem med systemet.

Rådfør dig med en autoriseret Suzuki marineforhandler.

GASPJÆLDSSYSTEMS ADVARSELSSYSTEM

Dette system aktiveres i tilfælde af en fejl i det elektroniske gasspjælds kontrolsystem.

Hvis dette system aktiveres, vises "Check Throttle System" og advarselsalarmikonet  på skærmen, og buzzeren lyder. I tilgift hertil vil motorens højeste omdr./min. blive begrænset til 2000 omdr./min.

BEMÆRK

Hvis dette system aktiveres uden nogen speciel årsag, kan der være et problem med systemet.

Rådfør dig med en autoriseret Suzuki marineforhandler.

SKIFTEKONTROLS ADVARSELSSYSTEM

Dette system aktiveres i tilfælde af en fejl i kontrolsystemet for elektronisk skift.

Hvis dette system aktiveres, vises "Check Shift Control" og advarselalarmikonet  på skærmen, og buzzeren lyder.

Hvis dette system aktiveres, kan motorhastigheden eller skift ikke kontrolleres ved anvendelse af fjernbetjeningsgrebet, men motoren kan køres med tomgangshastighed.

Ved at sætte fjernbetjeningsgrebet i den neutrale stilling og trykke på kun-gasspjæld-knappen ①, kan motorhastigheden indstilles fra tomgangshastighed til cirka 2000 omdr./min. med fjernbetjeningsgrebet.

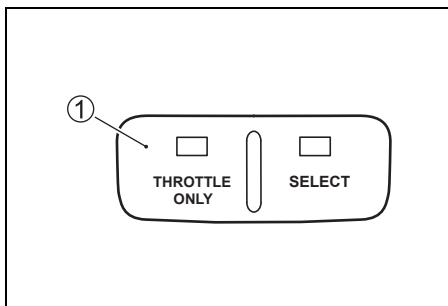

OBS.:

Mens meddelelsen "Kontroller skiftekontrol" (Check Shift Control) vises, kan koblingen ikke skiftes til fremad, neutral eller baglæns stilling.

BEMÆRK

Hvis dette system aktiveres uden nogen speciel årsag, kan der være et problem med systemet.

Rådfør dig med en autoriseret Suzuki marineforhandler.

MÅLER KOMMUNIKATIONSADVARSELSSYSTEM

Dette system aktiveres, hvis der er en kommunikationsfejl i måleren.

Hvis dette system aktiveres, vises "Check Gauge C." på skærmen.

BEMÆRK

Hvis dette system aktiveres uden nogen speciel årsag, kan der være et problem med systemet.

Rådfør dig med en autoriseret Suzuki marineforhandler.

ADVARSELSSYSTEM FOR STATIONSINDSTILLING I TROLL-FUNKTION

Dette system aktiveres, når der startes betjening af TROLL-funktionen på målerskærmen i kabinen, hvor betjening af TROLL-funktion ikke er tilgængelig.

Hvis dette system aktiveres, vises "Check Station Setting" (Kontrollér stationsindstilling) på skærmen.

Identificer kabinen, hvor SELECT LED (VÆLG LED) ① på fjernkontrolboksen er slået TIL, og udfør betjening på TROLL-funktionen på målerskærmen i den kabine, hvor SELECT LED er slået TIL.

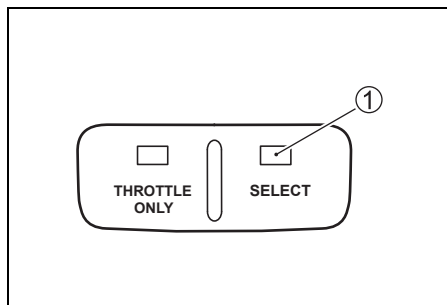

Der vises  på målerskærmen, hvor betjening af TROLL-funktion er tilgængelig.

ADVARSELSSYSTEM FOR TROLL-TILSTAND

Dette system aktiveres, når indstillingen ikke kan overføres til TROLL-funktion.

Hvis dette system aktiveres, vises "Check Troll Condition" (Kontrollér Troll-til-stand) på skærmen.

Sørg for, at fjernbetjeningen er blevet sat i fremadgående eller bak, og motorens gasspjæld er helt lukket.

Se afsnittet Indstilling af Troll-funktion.

ADVARSELSSYSTEM FOR TROLL-SYSTEM

Den aktuelle ECM og BCM på din påhængsmotor er ikke anvendelige i systemet for troll-funktion.

Hvis dette system aktiveres, vises "Check Troll System" (Kontrollér Troll-sys-tem) på skærmen.

Indikationen "Check Troll System" slettes, når der trykkes på en vilkårlig knap i måleren.

Hvis dette system aktiveres, skal du kontakte din autoriserede Suzuki marine-forhandler.

DIAGNOSESYSTEM

Hvis der er unormale forhold i et følersignal, som er input til styreenheden, advarer selvdiagnosesystemet om det unormale forhold.

Hvis dette system aktiveres, vises "Check Engine X – X" og ikonet for motortjek  på skærmen, og buzzeren lyder.

Der er derudover indbygget en fejlsikker foranstaltning, som tillader drift ved nedsat hastighed selv under en sådan fejltilstand.

OBS.:

- Denne diagnosekode er designet til at blive vist, mens tændingsnøglen er aktiveret.
- Brummeren, som lyder ved aktivering af diagnosesystemet, kan annulleres ved at man trykker tændingsnøglen ind.

BEMÆRK

Hvis diagnosesystemet aktiveres, mens påhængsmotoren er i gang, er der en unormal tilstand i et af sensorsignalerne i styresystemet.

Kontakt en autoriseret Suzuki Marine-forhandler for at få styresystemet repareret.

PÅMINDELSE OM OLIE-SKIFT

Dette system informerer operatøren om, hvornår der skal skiftes motorolie på grundlag af vedligeholdelsesskemaet.

Systemet er designet til at registrere påhængsmotorens samlede antal driftstimer og aktiveres, når de forudprogrammerede timer er nået. (Se afsnittet EFTERSYN OG VEDLIGEHOLDELSE.)

FLOWDIAGRAM OVER PÅMINDELSE OM OLIESKIFT

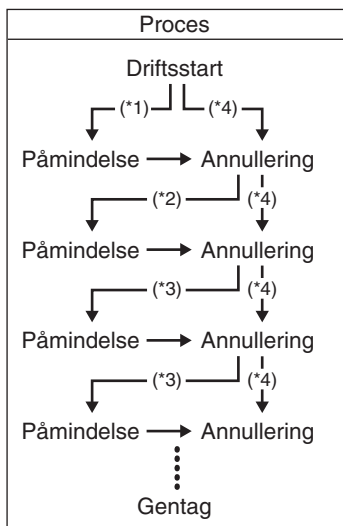

*1: Tidsrum på de første 20 timers drift

*2: Tidsrum på 80 timers drift

*3: Tidsrum på 100 timers drift

*4: Når der udføres annullering før aktivering af system

AKTIVERING AF SYSTEM

Når de totale driftstimer har nået de forprogrammerede timer, vises "Change Oil" på skærmen og buzzeren lyder. Denne indikation gentages, indtil aktivering af systemet annulleres.

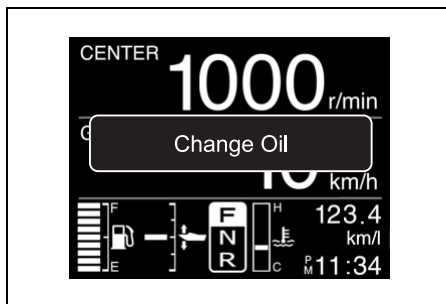

ANNULLERING

For den enkelte motor:

1. Tænd for de elektriske kredsløb.

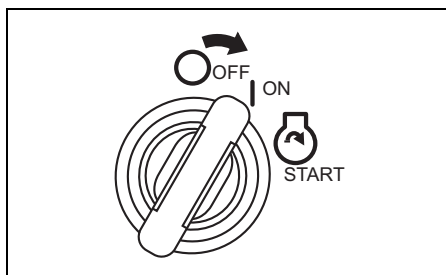

2. Træk nødstopafbryderens låseplade ① ud.
3. Træk nødstopafbryderknappen ② op tre gange inden for 10 sekunder. Der høres et kort bip, hvis annulleringen er afsluttet med succes.

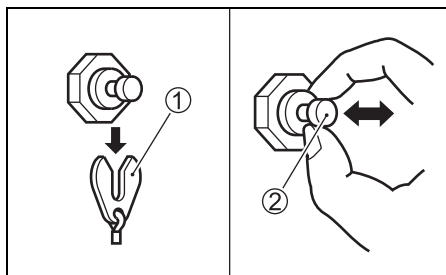

4. Sluk for de elektriske kredsløb.

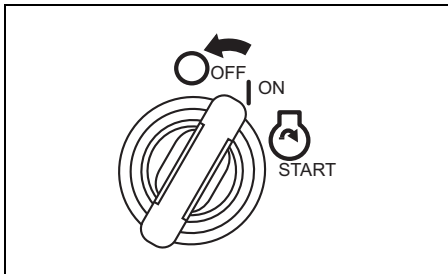

5. Sæt pladen ① tilbage på plads.

For de flere motorer:

1. Tænd for de elektriske kredsløb.

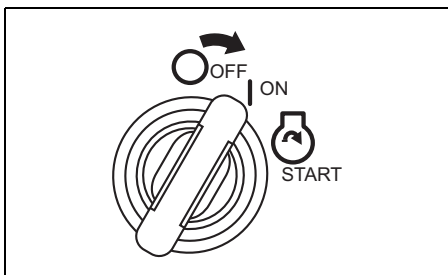

2. Træk nødstopafbryderens låseplade ① ud.
3. Tryk tre gange på start- og stopknappen ② i løbet af 10 sekunder. Der lyder et kort signal, hvis annulleringen er gennemført.

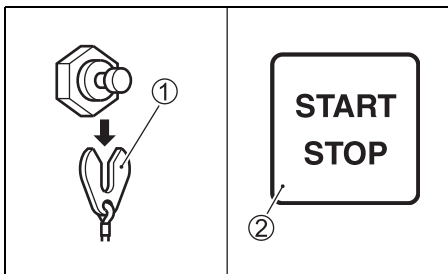

4. Sluk for de elektriske kredsløb.

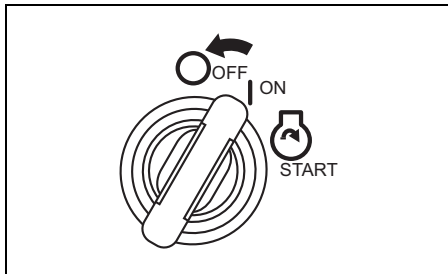

5. Sæt pladen ① tilbage på plads.

OBS.:

- *Aktivering af systemet kan annulleres, uanset om motorolien er blevet udskiftet. Når systemet har været aktiveret, anbefaler Suzuki dog kraftigt, at motorolien udskiftes, før aktivering af systemet annulleres.*
- *Selvom motorolien er blevet udskiftet, før systemet blev aktiveret, skal annulleringen stadig udføres.*

ADVARSELSSYSTEM FOR MOTORSTOP

Dette system informerer operatøren, hvis motoren stopper, mens den er i gang. Hvis motoren af en eller anden årsag stopper, vil advarselsbuzzeren lyde tre gange.

ADVARSELSSYSTEM FOR VAND I BRÆNDSTOF

Denne motor er udstyret med et integreret brændstoffilter/vandseparator og tilhørende advarselssystem.

Advarselssystemet vil blive aktiveret, hvis vand, som separeres fra brændstoffet, overstiger en bestemt mængde.

Hvis dette system aktiveres, vises "Water in Fuel" og advarselsalarmikonet  hele tiden, og der lyder kun en buzzer, når motoren er i neutral.

Hvis dette system aktiveres, skal man straks stoppe motoren, hvis vind- og vandforholdene tillader det, og tjekke brændstoffilteret/vandseparatoren for vand. Eller ret henvendelse til en autoriseret Suzuki Marine-forhandler.

LAVTRYKSBRÆNDSTOFFILTER i afsnittet INSPEKTION OG VEDLIGEHOLDELSE.

INSTALLATION AF MOTOR

▲ ADVARSEL

Overbelastning af din båd kan være farligt. Ekstreme hestekræfter vil have en negativ indflydelse på skrogets sikkerhed og kan medføre problemer med betjening/håndtering. Båden kan også blive udsat for tryk og beskadigelse af skroget.

Installér aldrig en påhængsmotor, som overstiger det maksimale antal hestekræfter, der er angivet på bådens "Certifikationskilt". Ret henvendelse til en autoriseret Suzuki marineforhandler, hvis du ikke kan finde skrogets "Certifikationskilt".

Suzuki anbefaler kraftigt, at påhængsmotor, knapper og målere installeres af en autoriseret Suzuki Marine-forhandler. Forhandleren har det værktøj, faciliteter og know-how, der kræves.

▲ ADVARSEL

Forsømmelse af at få din påhængsmotor og tilknyttede kontroller og målere monteret ordentligt, kan resultere i tilskadekomst og/eller beskadigelse.

Suzuki anbefaler stærkt, at du får din påhængsmotor, kontroller og målere monteret af en autoriseret Suzuki marineforhandler. Han har værktøjet og den viden, der skal til, for at kunne udføre dette job på korrekt vis.

BATTERIINSTALLATION

BATTERIKRAV

Brug ikke deep cycle-batterier og gel-celle-batterier til start af motorer.

Brug et 12 Volt bly-syrebatteri af starttypen, der opfylder nedenstående specifikationer.

1000 Marine Cranking Amps (MCA)/ABYC, eller 800 Cold Cranking Amps (CCA)/SAE eller 180 Reserve Capacity (RC) Minutes/SAE eller 12 Volt 130 AH (20HR/IEC)

OBS.:

- *Specifikationerne herover er mindstekravet for batterirating for start af motoren.*
- *Når der parallelt sluttes batterier, skal de være af same type, kapacitet, have samme fabrikant og være lige gamle. Når udskiftning er nødvendig, bør de skiftes ud parvis. Konsulter din Suzuki-forhandler angående information om korrekt batteriinstallation.*
- *Hvis din bådapplikation kræver yderligere batteribelastninger anbefales det, at der installeres et hjælpebatteri eller -batterier. Konsulter en Suzuki-forhandler angående information om korrekt batteriinstallation.*

BATTERIINSTALLATION

⚠ ADVARSEL

Hvis du anbringer batteriet i nærheden af benzintanken, kan gnister fra batteriet antænde benzinen, hvilket kan medføre brand og/eller eksplosion.

Anbring ikke benzintanken i det samme rum/område som batteriet.

⚠ ADVARSEL

Batterier frembringer brændbar hydrogengas og kan eksplodere, hvis de efterlades i nærheden af åben ild eller gnister.

Du må aldrig ryge eller frembringe gnister, når du arbejder i nærheden af batteriet. Hold batteriet borte fra åben ild. For at undgå at frembringe gnister, når du oplader batteriet, skal du slutte batteriopladerens kabler til de rigtige tilslutninger, inden du tænder for opladeren.

⚠ ADVARSEL

Akkumulatorsyre er giftig og ætsende. Den kan medføre alvorlig tilskadekomst og kan desuden beskadige lakerede flader.

Undgå kontakt med øjne, hud, tøj og lakerede flader. Hvis akkumulatorsyre kommer i kontakt med ovennævnte dele, skal du øjeblikkeligt skylle dem med rigeligt vand. Hvis du får syre i øjnene eller på huden, skal du straks søge lægehjælp.

Anbring batteriet på et tørt sted i båden, hvor der ikke er vibrationer.

OBS.:

- *Det anbefales, at batteriet installeres i en lukket beholder.*
- *Når der tilsluttes batterier, skal der anvendes sekskantmøtrikker til at fastgøre batteriledningerne til batteritilslutningerne.*

For at tilslutte batteriet, skal man først slutte den røde ledning fra motoren til den positive batteripol og derefter slutte den sorte ledning til den negative batteripol.

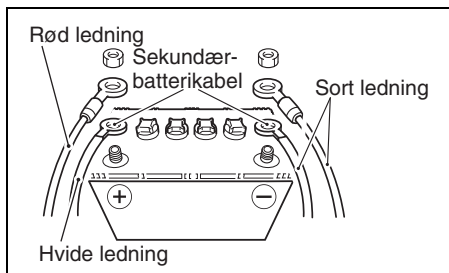

For at frakoble batteriet frakobles først det sorte kabel fra minuspolen. Derefter frakobles det røde kabel fra pluspolen.

Suzuki anbefaler, at terminalhætten installeres på den positive batteriterminal for at forhindre at batteriterminalerne kortsluttes ved et uheld. Kontakt en autoriseret Suzuki Marineforhandler, hvis en terminalhætte er nødvendig.

Når batteriet tilsluttes og frakobles som beskrevet herover, vil det hjælpe med at minimere risikoen for at skabe en utilsigtet kortslutning og gnister.

BEMÆRK

Det elektriske system eller dets dele kan lide skade, hvis de rigtige forholdsregler for batterier ikke tages.

- Sørg for at sætte batteriledningerne korrekt i.
- Tag ikke batteriledningerne ud af forbindelse med batteriet, mens motoren er i gang.

SEKUNDÆRBATTERIKABEL

Sekundærbatterikablet ① anvendes til at forsyne motorkontrolsystemet med spænding. Midt i kablet findes der en 30A-sikring ②, hvis formål er at beskytte kontrolkredsløbet. Hvis sekundærbatterikablet ikke er korrekt sluttet til batteriet, kan motoren ikke startes.

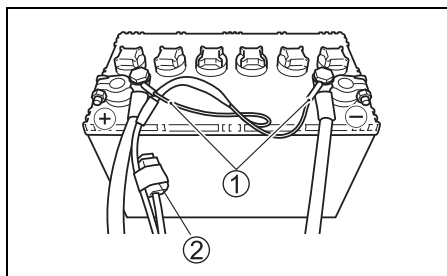

DOBBELT BATTERIOPLADESYSTEM (EKSTRAUDSTYR)

Hvis batteriisolator-ledningsaggregatet (fås som ekstraudstyr) installeres, og 40 A-sikringens position ændres fra standard enkelt til ekstraudstyr, vil det dobbelte batteriopladesystem blive effektivt.

Sørg for at kontrollere, om 40 A-sikringen i OPT-stilling er sprunget, hvis det andet batteri til tilbehøret ikke kan oplades.

Spørg en autoriseret Suzuki søsportsforhandler om installationen af isolator-ledningsaggregatet.

BRUG AF ELEKTRISK TILBEHØR

Den mængde strøm (12V DC), der er til rådighed til tilbehør, afhænger af motorens driftstilstand. Kontakt en autoriseret Suzuki Marine-forhandler for at få yderligere oplysninger.

OBS.:

Anvendelse af for megen kraft til elektriske tilbehørsdele under visse brugsforhold kan bevirke, at batteriet aflader.

VALG, INSTALLATION OG AFMONTERING AF PROPEL

VALG AF PROPEL

Det er vigtigt, at propellen på din påhængsmotor passer til bådens driftsevne. Motorens hastighed, når du sejler i båden med fuld gas, afhænger af den propel, du benytter.

Ekstrem motorhastighed kan øve alvorlig skade på motoren, mens en lav motorhastighed ved fuld gas vil påvirke ydelsen negativt. Din driftsbelastning vil også påvirke propelvalget. Mindre belastninger kræver generelt propeller med større stigning. En autoriseret Suzuki marineforhandler kan hjælpe dig med at vælge en velegnet propel til din båd.

BEMÆRK

Hvis der installeres en propel med enten for høj eller for lav stigning, vil det forårsage ukorrekt, maksimalt motoromdrejningstal, hvilket kan medføre alvorlig beskadigelse af motoren.

Kontakt din autoriserede Suzuki marineforhandler for at hjælpe dig med at vælge en velegnet propel til din båd.

Du kan finde ud af, om din propel er passende til brug med din båd ved at anvende en omdrejningsmåler til at måle motorhastigheden, når du anvender din båd med fuld gas og med den mindste belastning. Hvis du anvender en passende propel, vil motorhastigheden være inden for det følgende område:

| | | |
|---------------------------|--------------------|---|
| Driftsområde ved fuld gas | DF300B DF300BMD | 5300 – 6300 omdr./min. (min^{-1}) |
| | DF325A | 5300 – 6300 omdr./min. (min^{-1}) |
| | DF350A DF350AMD | 5700 – 6300 omdr./min. (min^{-1}) |

Hvis motorhastigheden ikke er inden for dette område, skal du konsultere en autoriseret Suzuki marineforhandler for at bestemme, hvilken størrelse propel, der er bedst for dig.

INSTALLATION OG AFMONTERING AF PROPEL

▲ ADVARSEL

Hvis du ikke tager de rigtige forholdsregler, når du installerer eller fjerner propellen, kan resultatet blive alvorlig tilskadekomst.

Når propellen installeres eller afmonteres:

- Skift altid til "Frigear" og fjern nødafbryderens låseplade, så motoren ikke kan startes utilsigtet.
- Bær handsker for at beskytte hænderne og "lås" propellen ved at placere en træklods mellem bladene og antikavitationspladen.

For at installere en propel på påhængsmotoren følges nedenstående fremgangsmåde:

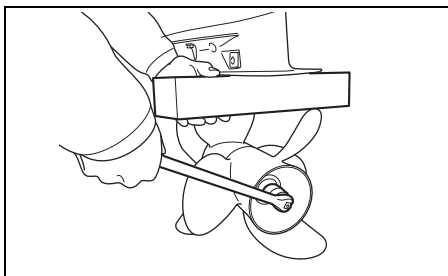

BEMÆRK

Anvendelse af en forkert kombination af for- og bagpropellerne kan medføre beskadigelse af den nederste enhed.

Bekræft størrelsen af for- og bagpropellerne, når de installeres. For- og bagpropellerne skal have det samme antal blade, diameter og afstand.

Propelstørrelsen indikeres som følger.

Det første tegn viser antallet af blade, derefter viser de følgende tegn diameteren og afstandene i denne rækkefølge. Det sidste tegn "F" eller "R" viser installationspositionen.

F: For R: Bag

Eksempel: 3X15-1/2X25.5F

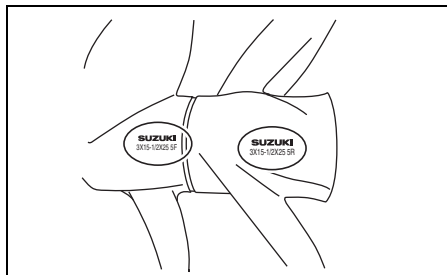

Installation af propel

For at installere en propel på påhængsmotoren følges nedenstående fremgangsmåde:

1. Smør et tykt lag Suzuki-vandfast smørefedt på propelakslens ① for at beskytte mod korrosion.
2. Anbring frontpropel-stopperen ② på akslen.
3. Anbring frontpropellen ③ ud for propelakslens kiler, og lad den glide ind på akslen.
4. Anbring forpropellens møtrikmellemstykke ④ og forpropellens møtrikstopper ⑤ på akslen.

OBS.:

Anbring stopperens sektion ⑤ ud for stansemærket ③ på mellemstykket ④ og fastgør det

5. Installer frontpropelmøtrikken ⑥, og spænd den til det specificerede moment.

Tilspændingsmoment:

125 – 135 N·m (13 – 14 kgf·m/92 – 100 lbf·ft)

OBS.:

- Frontpropellens møtriksgevind er venstredrejet.
- For at fjerne og installere frontpropellens møtrik, kræves "Afmontage & installation af propelmøtrik" (Suzuki original del). Konsulter din autoriserede marineforhandler angående Suzuki originale dele.
- Anbring stopperens låsekant ⑤ ud for rillen i frontpropellens møtrik.

6. Bøj låsekanten på frontpropellens møtrikstopper ⑤ til forpropellens møtriksgevind til forpropellens møtriksgevind for at fastholde møtrikken.

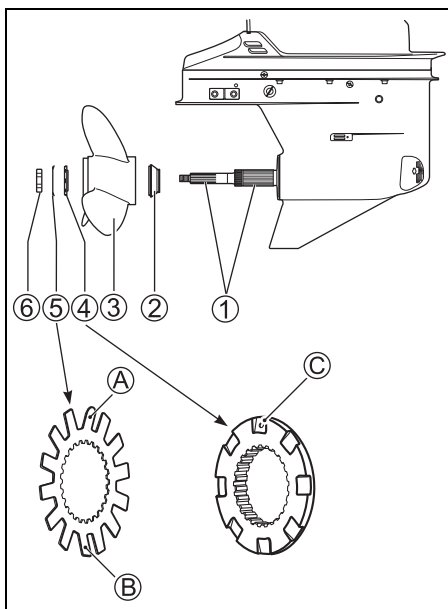

OBS.:

- Bøj ikke to sektioner A og B på frontpropellens møtrikstopper ⑤ til frontpropellens møtriksgevind.
- Bøj to sektioner af låsekanten på forpropellens møtrikstopper ⑤.

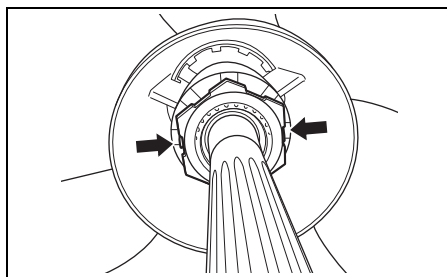

7. Anbring bagpropel-stopperen ⑦ på akslen.
8. Anbring bagpropellen ⑧ på propelakslens kiler og skyd den ind på akslen.
9. Anbring bagpropelmøtrikkens mellemstykke ⑨ og mellemstykket ⑤ på akslen.
10. Installér bagpropelmøtrikken ⑪, og spænd den til det specificerede moment.

Tilspændingsmoment:

50 – 60 N·m (5,1 – 6,1 kgf-m/37 – 44 lbf-ft)

11. Anbring rillerne i bagpropellens møtrik ud for huller i akslen, og sæt derefter en splitpind ⑪ ind og bøj stiftenderne for at låse den på plads.

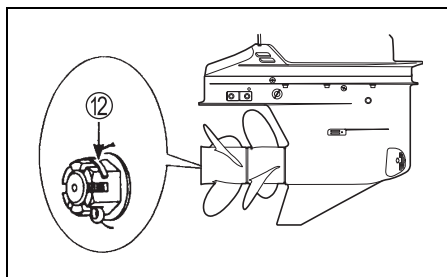
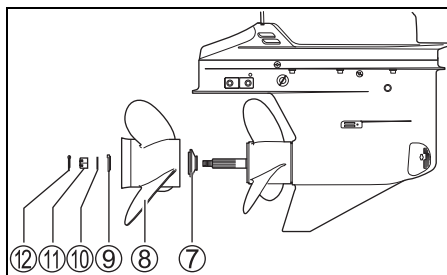

Afmontering ad propel

Brug følgende fremgangsmåde, når propellen på påhængsmotoren skal fjernes.

1. Skift til "NEUTRAL" position.
2. Fjern splitpinden ① fra bagpropellens møtrik og fjern bagpropelmøtrikken ②.
3. Fjern mellemstykket ③, afstandsstykket ④, bagpropellen ⑤ og bagpropelstopperen ⑥ fra propelakselen.

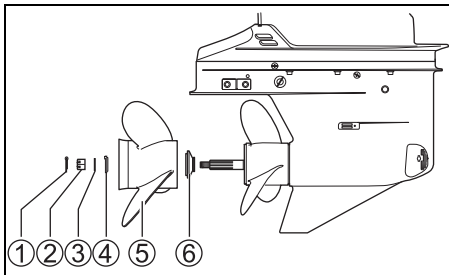

4. Ret låsekanterne på frontpropellens møtrikstopper ⑦ ud fra frontpropelmøtrikken og fjern frontpropelmøtrikken ⑧.

OBS.:

- Frontpropellens møtriksgevind er venstredrejet.
- For at fjerne og installere frontpropellens møtrik, kræves "Afmontering & installation af propelmøtrik" (Suzuki original del). Konsulter din autoriserede marineforhandler angående Suzuki originale dele.

5. Fjern frontpropellens møtriksafstandsstykke ⑨, frontpropellen ⑩ og frontpropellens stopper ⑪ fra propelakselen.

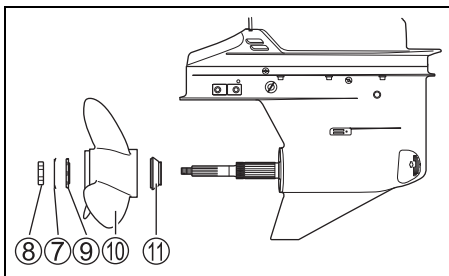

BETJENING AF VIPPE-SYSTEM

EL-BETJENT TRIM & TILT

⚠ ADVARSEL

Knappen til el-betjent Trim og Tilt (PTT) på siden af dækslet kan utilsigtet blive aktiveret, når tændingsnøglen er slået fra, hvilket kan medføre tilskadekomst.

Hold alle personer væk fra påhængsmotoren, således at utilsigtet aktivering af PTT-systemet undgås.

Funktionen "El-betjent Trim & Tilt" betjenes ved at trykke på knappen. For at vippe motoren opad trykkes der på den øverste del af knappen. For at vippe motoren nedad trykkes der på den nederste del af knappen.

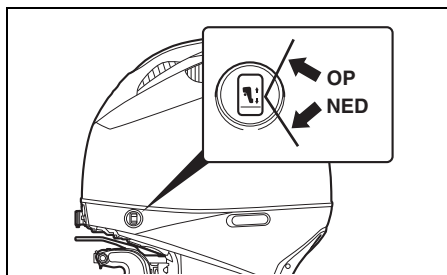
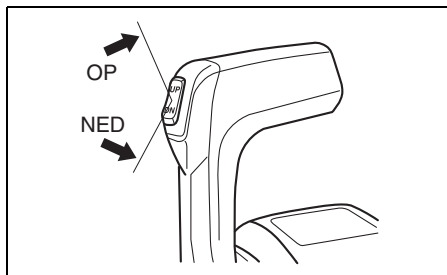

OBS.:

PTT-knappen på fjernbetjeningsgrebet kan ikke aktiveres, når tændingsnøglen er deaktiveret.

OBS.:

Gentagen betjening af el-betjent Trim og Tilt (PTT) forårsager overophedning af PTT-motoren, og beskyttelseskredsløbet kan stoppe motorens drift. Mens beskyttelseskredsløbet er aktiveret, fungerer PTT-knappen ikke. Denne inoperative tilstand af systemet annulleres, når overophedningen er løst.

VIPPEBEGRÆNSER (DF300B/325A/350A)

▲ ADVARSEL

Justering af vippebegrænseren forhindrer ikke påhængsmotoren i at vippe helt op og berøre motorrummet, hvis motorens nedre del rammer en genstand ved høj hastighed. En sådan vipning kan beskadige motoren og båden og kvæste passagerer i båden.

Hold alle passagerer væk fra motoren, når der sejles med høj hastighed.

Hvis påhængsmotoren rører bådens motorrum under vipning, skal vippebegrænseren justeres til at begrænse den højeste vippeposition.

1. Anbring motoren i den normale driftsposition.
2. Drej vippebegrænseren:
For at reducere hvor meget den kan vippe, bevæges tappen (A) opad.
For at øge hvor meget den kan vippe, bevæges tappen (A) nedad.

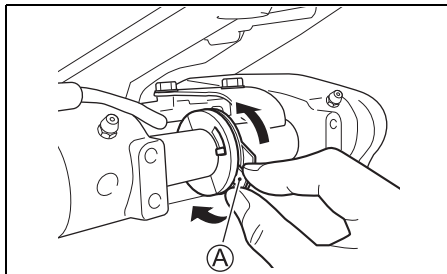

3. For at kontrollere justeringen vippes motoren helt op for at se, om der er motorberøring.
Justér yderligere om nødvendigt.
Bevæg motoren tilbage til normal driftsposition efter hver justering, og gentag kontrollen efter hver justering.

INDSTILLING AF POSITIONEN FOR ØVERSTE VIPPEGRÆNSE

(DF300BMD/350AMD)

Hvis påhængsmotoren kontakter bådens brønd under fuld vip-op operation, skal indstillingen af den øvre grænse genindstilles.

Udfør denne indstilling, efter at den aktuelle positionsindstilling er annulleret, som forklaret i den følgende fremgangsmåde.

ANNULLERING AF INDSTILLINGEN AF POSITIONEN FOR ØVERSTE VIPPEGRÆNSE

1. Tænd for de elektriske kredsløb.
2. Træk nødstopafbryderens låseplade ① ud.

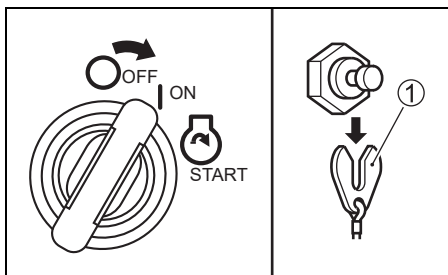

3. Bekræft, at fjernbetjeningshåndtaget er i stilling "NEUTRAL".
4. Bekræft, at SELECT-LED lyser, og hvis ikke, skal du trykke ned på SELECT-kontakten på fjernkontrolboksen.
Tryk ned på knappen "THROTTLE ONLY" ②.

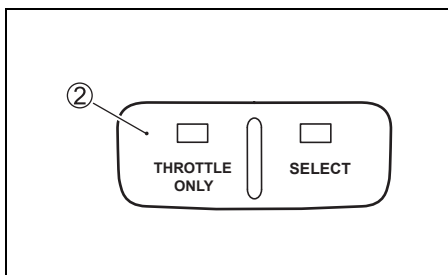

5. Flyt kontrolhåndtaget fremad, indtil advarselsbuzzeren lyder én gang.
På dette tidspunkt vises meddelelsen "Set Limit Angle" (Indstil grænsevinkel) på målerskærmen.
Tryk på "UP" siden af PTT-knappen i tre sekunder, og buzzeren vil lyde kort to gange som indikering af, at indstillingen er annulleret.

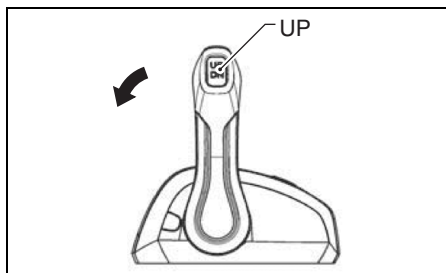

6. Sæt gasspæjldet tilbage til den fuldt lukkede position.

INDSTILLING AF POSITIONEN FOR ØVERSTE VIPPEGRÆNSE

⚠ ADVARSEL

Indstilling af stillingen for den øverste vippegrænse vil ikke forhindre, at påhængsmotoren vipper helt op og kontakter motorbrønden, hvis motorens nederste del rammer en genstand med stor hastighed. En sådan vipning kan beskadige motoren og båden og kvæste personer i båden.

Hold alle personer borte fra motoren, når den anvendes med høj hastighed.

1. Tænd for de elektriske kredsløb.
2. Tryk på "UP" siden af PTT-knappen, så den optimale, fulde vippeposition opad for båden kan opnås.
3. Træk nødafbryderens låseplade ud.
4. Bekræft, at fjernbetjeningshåndtaget er i stilling "NEUTRAL".
5. Bekræft, at SELECT-LED lyser, og hvis ikke, skal du trykke ned på SELECT-kontakten på fjernkontrolboksen.
Tryk ned på knappen "THROTTLE ONLY".
6. Flyt kontrolhåndtaget fremad, indtil advarsel buzzeren lyder én gang.
7. Tryk tre gange på "UP" siden af PTT-knappen inden for tre sekunder. Buzzeren lyder kort en gang som indikering af, at indstillingen er accepteret.
8. Sæt gasspjældet tilbage til den fuldt lukkede stilling og installer låsepladen på nødafbryderen. Udfør fuld vippeoperation opad og nedad flere gange ved at trykke på PTT-knappen, og kontroller at indstillingen af den øverste trimgrænse er korrekt indstillet.

MANUEL VIPNING

⚠ ADVARSEL

Der kan forekomme alvorlig personskade, hvis påhængsmotoren utilsigtet falder.

Placer dig aldrig under motoren, mens den er i hældende position.

Hvis du ikke kan vippe motoren ved hjælp af "el-betjent Trim & Tilt", pga. et elektrisk problem eller andet, kan motoren bevæges manuelt. For at vippe motoren op eller ned skal du dreje den manuelle udløsnings skrue (A) to omgange mod uret, flytte motoren til den ønskede position og derefter stramme udløsnings skruen igen.

DF300B/325A/350A

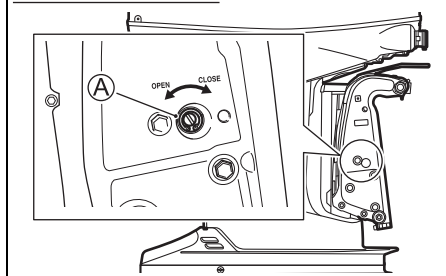

DF300BMD/350AMD

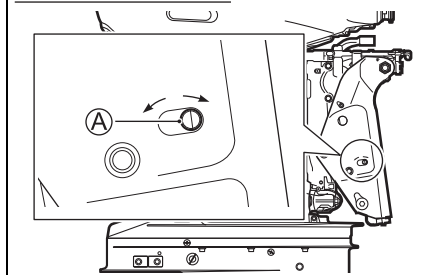

VIPPELÅSEARM

Vippelåsearmen er med til at understøtte motoren i en vippet position som fast motorstøtte.

Sådan indstilles vippelåsearmen:

1. Vip motoren hele vejen op ved hjælp af Power trim og vippeomskifteren "OP".
2. Træk vippelåsearmen ned, som vist på tegningen.
3. Sænk motoren ved at trykke på el-betjent Trim og Tilt "NED"-knap, indtil motoren støttes af vippelåsearmen.

DF300B/325A/350A

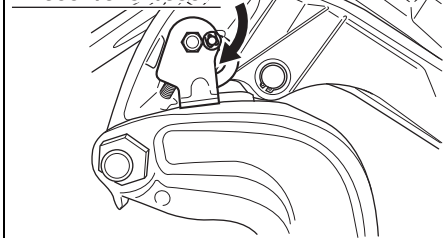

DF300BMD/350AMD

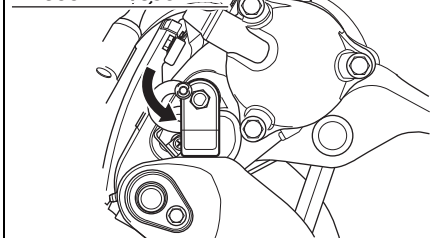

4. Fortsæt med at anvende Power Trim og vippeomskifteren "NED", indtil trimstængerne er trukket helt tilbage.

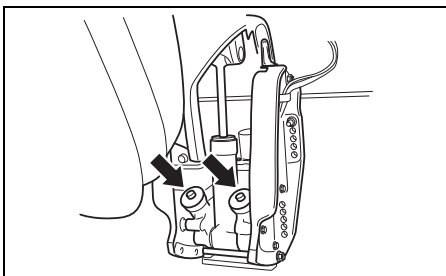

BEMÆRK

Hvis trimstængerne ikke trækkes helt tilbage ved forankring, kan de blive forringede eller korrodere.

Sørg for at trække trimstængerne helt tilbage ved forankring.

For at frigøre vippelåsearmen, skal man vippe motoren hele vejen op med brug af el-betjent Trim og Tilt "OP"-knap og derefter trække vippelåsearmen opad.

▲ FORSIGTIG

Den el-betjente Power trim og Tilt (PTT) fjernbetjeningsknap vil fungere, når tændingsnøglen er slået fra. Hvis en eller anden kommer til at aktivere knappen, mens du flytter vippelåsearmen, kan du komme til skade med hånden.

Hold alle personer på god afstand af den el-betjente Trim & Tilt-knap, mens du flytter vippelåsearmen.

BEMÆRK

Der kan ske skade, hvis du bruger vippelåsearmen i andre situationer end hvis båden er stødt på grund eller på anden vis stationær.

Opvipningslåseknappen aflaster trykket fra elbetjent tilt og bør kun bruges, når båden holder stille. Brug ikke opvipningslåseknappen, når du trækker din båd og motor med trailer. Se afsnittet TRANSPORT AF BÅD i denne vejledning.

BETJENING AF MOTOR- DÆKSELKLAP

FJERNELSE AF MOTORDÆKSEL

Fjern motordækslet ved at oplåse klap ①, ② og ③. Træk klapperne ud og drej op for at oplåse. Drej klapperne ned og tryk ind for at låse.

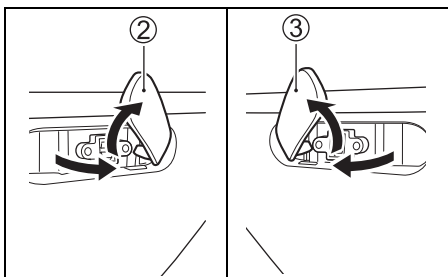
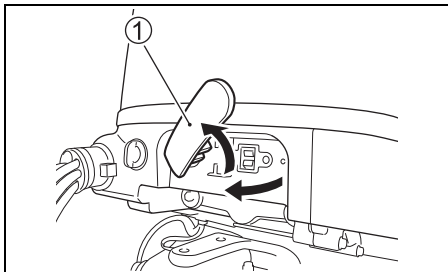

EFTERSYN FØR BÅDSEJ- LADS

▲ ADVARSEL

Forsømmelse af at inspicere båden og motoren inden du tager på en tur, kan være farligt.

Inden sejlads skal du altid udføre de i dette afsnit beskrevne eftersyn.

Det er vigtigt at bekræfte, at båden og motoren er i god tilstand og at du er ordentligt forberedt på en nødsituation.

Udfør altid de følgende kontrolforanstaltninger, inden du sejler ud:

- Sørg for, at du har nok benzin til den beregnede tur.
- Kontrollér motoroliestanden i sumpen.

BEMÆRK

Hvis motoren køres med for lidt olie, kan det medføre alvorlig beskadigelse af motoren.

Kontroller altid oliestanden før hver sejlads og fyld om nødvendigt olie på.

Sådan kontrolleres oliestanden:

OBS.:

For at undgå en ukorrekt vurdering af motoroliestanden skal den kontrolleres, når motoren har kølet af.

1. Anbring motoren i en lodret stilling. Fjern derefter motordækslet. Se afsnittet BETJENING AF MOTORDÆKSELKLAP.

2. Drej oliepinden 90 grader til venstre og træk den ud, og tør olie af med en ren klud.

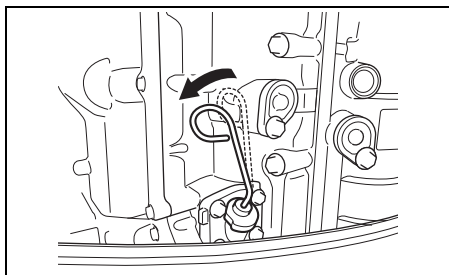

OBS.:

Hvis motorolien er forurenet eller misfarvet, skal den udskiftes med ny motorolie (se afsnittet Eftersyn og vedligeholdelse/motorolie).

3. Stik målepinden hele vejen ind i motoren, og tag den så ud igen.

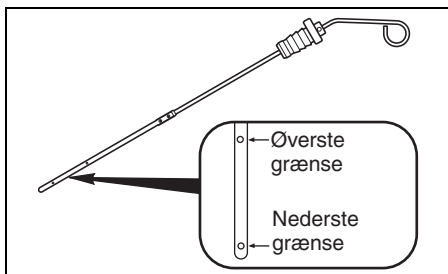

Olien på oliepinden skal være mellem det øverste (UPPER) og nederste (LOWER) mærke, som er angivet på oliepinden. Hvis oliestanden er tæt på det nederste mærke, skal der påfyldes olie, således at standen øges til det øverste mærke.

Sådan påfyldes motorolie:

1. Fjern oliepåfyldningsdækslet.
2. Påfyld den anbefalede motorolie til den øvre grænse.

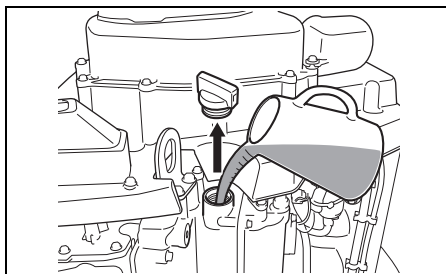

3. Sæt oliepinden ind og drej den 90 grader til højre, tilbage til dens oprindelige stilling som vist på illustrationen.

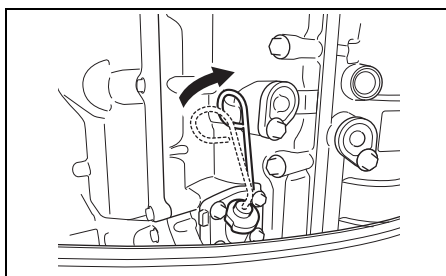

BEMÆRK

Hvis oliepindekappen ikke er korrekt placeret, når motordækslet installeres, kan oliestandsmåleren lide skade.

Når motordækslet skal sættes på, skal man sikre sig, at oliepindekappen er placeret som vist på illustrationen.

BEMÆRK

Hvis motoren køres med for meget olie, kan det medføre alvorlig beskadigelse af motoren.

Fyld ikke for meget olie på motoren.

4. Skru oliepåfyldningsdækslet godt fast.

- **Kontrollér batterivæskestanden.** Standen skal til enhver tid ligge mellem MAX- og MIN-stregen. Hvis standen falder under MIN-stregen, se afsnittet **VEDLIGE-HOLDELSE**.
- **Sørg for, at batterikablerne er fast forbundet til batteripolerne.**
- **Kontrollér propellen visuelt for at sikre, at den ikke er beskadiget.**
- **Sørg for, at motoren er fast monteret på hækken.**
- **Kontrollér, at det el-betjente Trim & Tilt fungerer korrekt.**
- **Sørg for, at vippestiften er sikkert installeret i den korrekte position.**
- **Sørg for, at du har sikkerheds- og nødudstyr til sejlads ombord.**
- **Sørg for at nødstopknappen fungerer korrekt.**
- **Se vandindtaget efter for eventuelle forhindringer.** Vandindtaget skal være helt fri for forhindringer.
- **Se hydraulik efter for eventuelle lækager.** Der må ikke være nogen lækager inden afgang af fartøj. (Model med integreret styring)

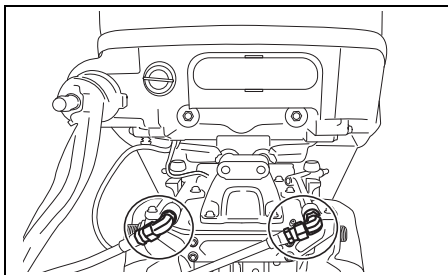

TILKØRING

Med den korrekte tilkøring sikres maksimal levetid for og ydelse fra din motor. De følgende retningslinjer forklarer den korrekte tilkøringsprocedure.

BEMÆRK

Hvis de herunder beskrevne tilkøringsprocedurer ikke følges, kan det medføre alvorlig beskadigelse af motoren.

Sørg for at følge de herunder beskrevne tilkøringsprocedurer.

Tilkøringsperiode: 10 timer

Tilkøringsprocedure

1. I de første 2 timer:

Tillad tilstrækkelig tomgangstid (omkring 5 minutter) til at varme motoren op efter koldstart.

BEMÆRK

Høje motoromdrejningstal uden tilstrækkelig opvarmning kan forårsage beskadigelse af motoren, såsom fastløbning af stempel.

Lad altid motoren køre med tilstrækkelig tomgangstid (5 minutter), inden den køres med høj hastighed.

Efter opvarmning køres motoren i tomgangshastighed eller ved hastighed i laveste gear i omkring 15 minutter.

Hvis sikre bådsejladshold tillader det, køres motoren i løbet af de resterende 1 time og 45 minutter i gear ved mindre end 1/2 (halv) kraft (3000 omdr./min.).

OBS.:

Du kan gasse op udover det anbefalede driftsområde for at få båden til at sejle jævnt. Derefter skal du med det samme gasse ned til det anbefalede driftsområde.

2. I den næste time:

Hvis sikre bådsejladforhold tillader det, køres motoren i gear ved 4000 omdr./min. eller ved 3/4 kraft. Undgå at køre motoren ved fuld kraft.

3. I de resterende 7 timer:

Hvis sikre bådsejladforhold tillader det, køres motoren i gear ved ønsket motorhastighed.

Til tider kan du anvende fuld gas. Du må dog ikke køre motoren uafbrudt ved fuld gas i mere end 5 minutter ad gangen.

BEMÆRK

Uafbrudt kørsel ved fuld gas i mere end 5 minutter ad gangen de sidste 7 timer under tilkøring kan forårsage alvorlig beskadigelse af motoren såsom motorsammenbrænding.

I de resterende 7 timer af tilkøringen må man ikke køre motoren for fuld gas i mere end 5 minutter ad gangen.

BETJENING

FØR MOTOREN STARTES

1. Motoren er blevet sænket ned i vandet.
2. Sørg for, at motorens benzinslange og slangen fra bådens benzintank er fastgjort og fastspændt.

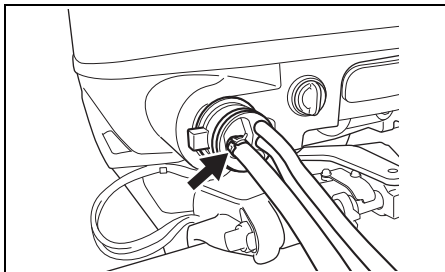

3. Skift motoren til "NEUTRAL".

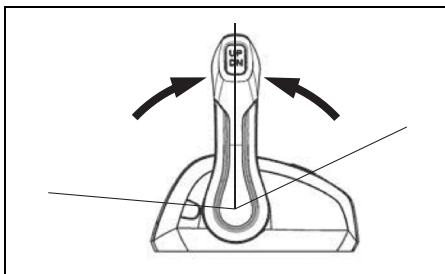

4. Sørg for, at låsepladen er på plads, og at nødstopafbrydersnoren sidder godt fast på dit håndled eller et passende tøjområde, såsom dit bælte.

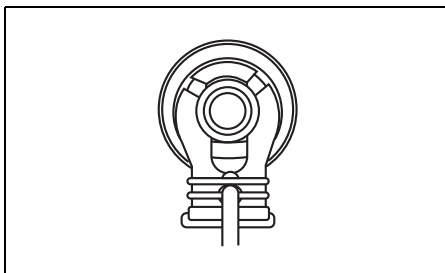

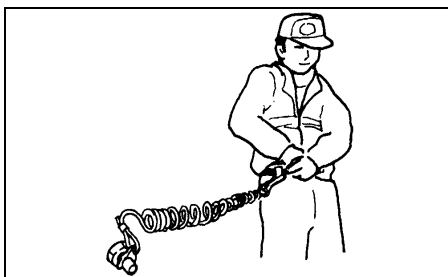

▲ ADVARSEL

Hvis nødstopsnoren ikke er ordentligt fastgjort eller hvis der ikke tages passende forholdsregler til at sikre at nødafbryderen fungerer som den skal, kan resultatet for operatøren og passagererne blive alvorlig tilskadekomst eller død.

Tag altid de følgende forholdsregler:

- Bekræft at nødstopsnoren er ordentligt fastgjort til operatørens håndled eller til en passende del på tøjet (livrem etc.).
- Sørg for, at ingen forhindringer er i vejen eller hæmmer anvendelse af nødafbryderen.
- Vær påpasselig med ikke at trække i nødstopsnoren eller slå låsepladen ud under normal drift. Motoren vil stoppe brat, og tabet af fremaddrift kan pludselig kaste passagererne fremad.

OBS.:

Der er en ekstra plastklåseplade til kun midlertidig brug. Fjern den fra snoren og anbring den et sikkert sted på båden. Den originale snor og låseplade bør udskiftes hurtigst muligt.

START AF MOTOR

▲ ADVARSEL

Udstødsgas indeholder kullilte, en farlig gas som er vanskelig at opdage, fordi den er farveløs og lugtfri. Inhalering af kullilte kan være dødelig eller give alvorlige kvæstelser.

Start aldrig motoren og lad den ikke køre inden døre eller hvor der kun er lidt eller ingen ventilation.

▲ ADVARSEL

Anvendelse af båden, hvis nødafbryderen ikke fungerer ordentligt, kan være farligt.

Kontroller, at nødafbryderen fungerer ordentligt, inden du sejler ud.

OBS.:

Hvis nødafbryderens låseplade ikke sidder på plads, fungerer startmotoren ikke.

1. Tryk flere gange på benzinslangens spædepumpe, indtil du føler modstand.

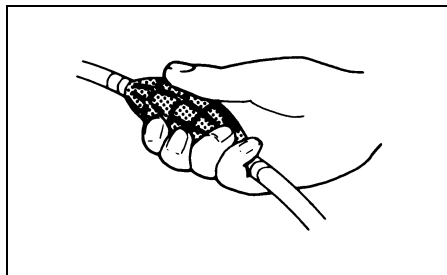

2. Drej, til tændingsnøglen er i "ON"-stillingen.
3. Når tændingsnøglen drejes til "START"-stillingen, startes alle motorer automatisk.

Efter at tændingsnøglen er sat tilbage til stilling "ON" fra "START", vil startmotoren fortsætte med at køre i 4 sekunder indtil motorstart.

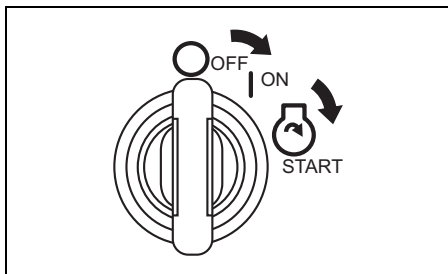

BEMÆRK

Hvis du holder tændingsnøglen i stilling "START" for at starte motoren, kan startsystemet lide skade.

Drej tændingsnøglen til stilling "START" en gang og frigør den for at starte motoren. Motoren vil forkrøppe uafbrudt i 4 sekunder eller indtil motoren starter.

For at starte hver motor individuelt, skal du dreje tændingsknappen til "ON"-stillingen. Tryk derefter på skiftepanelets start/stop-knap for at starte hver motor individuelt.

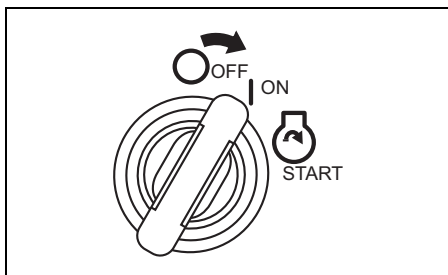

START
STOP

BEMÆRK

Hvis "Low Oil Pressure" (lavt olietryk) vises på målerskærmen under anvendelse af påhængsmotoren, kan oliestanden være så lav, at motoren kan lide skade.

Stop motoren og kontroller oliestanden.

OBS.:

Den kontinuerlige driftstid for startermotoren er indstillet til fire sekunder. Hvis denne tid overskrides, vil startermotoren automatisk stoppe. Hvis motoren stopper, vent da omkring ti sekunder, til motoren er kølet af, og prøv igen.

4. Motoren varmes op i ca. 5 minutter.

BEMÆRK

Hvis spjældventilen sættes i "full open" (helt åben) stillingen, umiddelbart efter at motoren er startet, uden at der er sørget for en tilstrækkelig opvarmning, kan resultatet blive, at motoren ikke fungerer.

Efter at motoren er startet, skal den varmes tilstrækkeligt op, inden den køres på høj hastighed.

Kontrol af kølevand

Lige så snart motoren starter, bør vand sprøjtes ud af kølevandshullet ①, hvilket betyder, at vandpumpen og kølesystemet fungerer korrekt. Hvis du bemærker, at vand ikke sprøjter ud af kølevandshullet, slukkes motoren så hurtigt som muligt, og en Suzuki Marine-forhandler kontaktes.

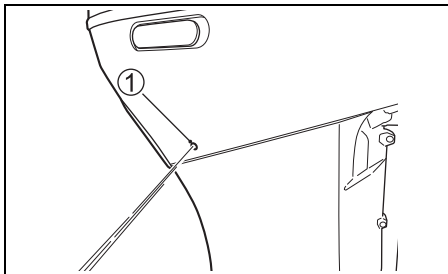

BEMÆRK

Anvend aldrig påhængsmotoren, hvis der ikke kommer vand ud af kølevandshullet, da det kan medføre alvorlig beskadigelse.

Kontroller, når motoren er startet, at der kommer vand ud af kølevandshullet.

GEARSKIFT OG HASTIGHEDSSTYRING

BEMÆRK

Der kan ske alvorlig skade på motoren, hvis (a) motorhastigheden ikke får lov til at returnere til tomgang og bådens hastighed ikke reduceres, når der skiftes fra "FORWARD" til "REVERSE" eller fra "REVERSE" til "FORWARD", eller (b) der ikke udvises forsigtighed, når båden sejler i bakgear.

Lad altid motorhastigheden få lov til at returnere til tomgang, inden der skiftes. Udvis forsigtighed og sejl med minimal hastighed, når båden sejles i bakgear. Sørg for, at gearskiftehåndtaget/gearskiftestangen står i den ønskede stilling, inden båden accelererer.

OBS.:

- På en båd med tre motorer, startes centermotoren og bagbordsmotoren med bagbordsskiftearmen ① til at koble centermotoren sammen med bagbordsmotoren.
- På en båd, der er udstyret med firdobbelte motorer, startes de to motorer på bagbordssiden med skiftegreb ① og de to motorer på styrbordssiden startes med skiftegreb ②.
- På en båd udstyret med femdobbelte motorer startes den centrale motor, den centrale bagbordsmotor og bagbordsmotoren med bagbordsskiftegrebet ① for at forbinde den centrale motor med de to motorer på bagbordssiden, og de to motorer på styrbordssiden startes med skiftegrebet ②.
- På en båd udstyret med sekسدobbelte motorer startes de tre motorer på bagbordssiden med skiftegrebet ①, og de tre motorer på styrbordssiden startes med skiftegrebet ②.

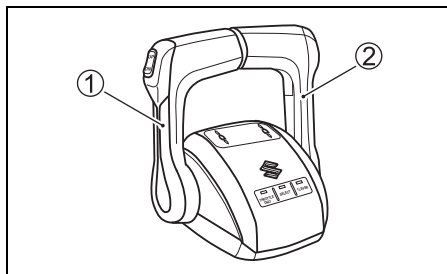

OBS.:

- Når motoren stopper, flytter koblingen til den neutrale stilling, uanset hvilken stillingen fjernbetjeningsgrebet er i.
- Koblingen kan ikke skiftes til hverken Forward (fremad) eller Reverse (baglæns) ved anvendelse af fjernbetjeningsgrebet, mens motoren er standset.
- Hvis man forsøger at skifte gear, mens motorhastigheden er høj, vil buzzeren lyde to gange og skiftepositionsindikatorlyset "N", der vises på multifunktionsmåleren, vil blinke. Hvis dette system aktiveres, skal skiftearmen sættes i den helt lukkede stilling.



Gearskift

OBS.:

Type B fjernkontrolboks

Type B fjernkontrolboksen har en låsemekanisme, som bidrager til at forhindre utilsigtet flytning fra neutral til fremad eller bak. For at frigøre låsen, skal man trykke skiftelåseknappen ind, inden man skifter.

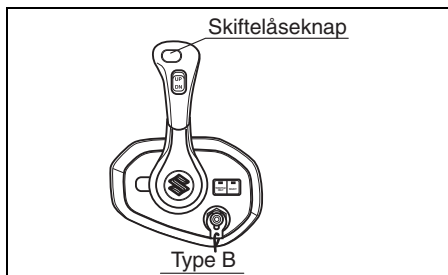

For at skifte til "FREMAD" bevæges håndtaget fremad til omtrent stilling (A) som vist på tegningen.

For at skifte til "BAKGEAR" bevæges håndtaget fremad til omtrent stilling (B) som vist på tegningen.

Der er en pal eller et hak på alle Suzuki kontrolboks for at give en "forfølelse" for stillingerne (A), (B) og neutral. Skift altid hurtigt og bestemt fra neutral til stilling (A) eller (B) for at forhindre unormalt slid på gear- og koblingsfladerne.

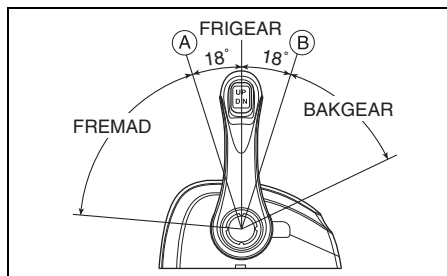

Hastighedsstyring

For at øge hastigheden når du har skiftet gear, fortsætter du med at bevæge håndtaget fremad eller bagud.

⚠ ADVARSEL

Da det samme greb anvendes til at skifte og til at kontrollere hastigheden, er det muligt at flytte grebet forbi låsen og aktivere gashåndtaget. Dette kan bevirke, at båden pludselig bevæger sig med tilskadekomst og materiel skade som resultat.

Man skal være påpasselig med ikke at flytte kontrolgrebet for langt frem eller tilbage, når man skifter.

STOP AF MOTOR

OBS.:

Hvis det er nødvendigt at stoppe motoren i et nødstilfælde, skal du trække nødstopafbryderens låseplade ud ved at trække i nødstopafbrydersnoren.

Stop af motor:

1. Skift til "FRIGEAR".
2. Lad motoren køle af i et par minutter ved at lade den gå i tomgang eller køre den ved lav hastighed, efter at den har kørt for fuld udblæsning.

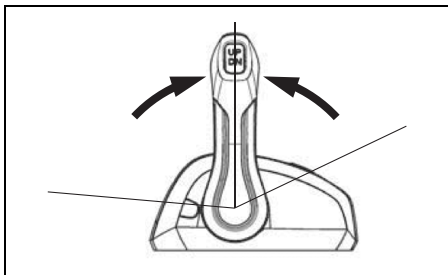

3. Drej tændingsnøglen til "OFF" stilling for at slukke for alle motorer.

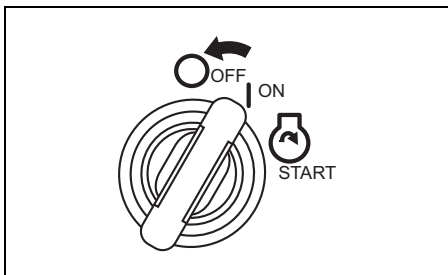

4. For at stoppe hver motor individuelt skal du trykke på skiftepanelets start/stop-knap for at slukke for hver motor individuelt.

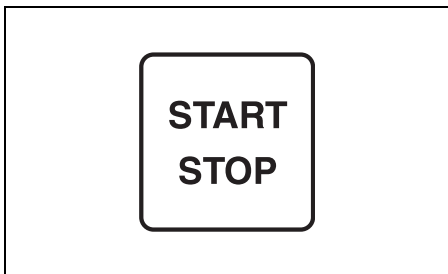

BEMÆRK

Hvis hovedafbryderen holdes i stilling ON, mens motoren ikke kører, betyder det, at batteriet vil aflades.

Slå altid hovedafbryderen fra (OFF), når motoren ikke kører.

⚠ ADVARSEL

Uautoriseret brug af din båd kan føre til en ulykke og beskadigelse af båden.

For at forhindre uautoriseret brug af din båd, skal du altid sørge for at fjerne nøglen og nødafbryderens låseplade, når båden efterlades uden opsyn.

5. Efter at motoren er stoppet, skal du fjerne benzinledningen fra påhængsmotoren, hvis der er en benzintilslutning.

⚠ ADVARSEL

Hvis motoren er stoppet i et længere tidsrum med benzinledningen tilsluttet, kan der sive benzin ud.

Fjern benzinledningen fra benzintanken, hvis der er en benzintilslutning, hver gang du holder motoren stoppet i et længere tidsrum.

6. Drej luftskruen på benzintanken med uret for at lukke åbningen (hvis en sådan findes).

OBS.:

Sørg for, at nødafbryderen fungerer korrekt, stop motoren med jævne mellemrum ved at trække ud i låsepladen, mens motoren kører i tomgang.

FORTØJNING

Motoren skal være vippet op af vandet, når du fortøjer båden på lavt vand, eller hvis motoren ikke skal benyttes i et stykke tid for at beskytte den mod beskadigelse af forhindringer under vandet ved ebbe eller korrosion fra saltvand. Se afsnittet VIPPELÅSEARM for yderligere oplysninger om, hvordan motoren vippes op.

BEMÆRK

Fejlagtig fastgøring af båden kan beskadige båden og/eller motoren og andre ting.

Lad ikke din båd gnide mod kajvægge, moler eller andre både, når båden er fortøjet.

ANVENDELSE AF TROLLING-FUNKTIONEN

MULTIFUNKTIONSMÅLER Skift til TROLL-funktion

Tryk på knappen [MENU], og hold den nede under sejlads ved trolling-hastighed (minimumshastighed); dette får betjeningen til at skifte til TROLL-funktion.

Ved trolling-hastighed kan den ønskede motorhastighed indstilles og opretholdes inden for området fra 600 omdr./min. til 1200 omdr./min. ved hjælp af knappen [▼] eller [▲].

OBS.:

- Dette system vil ikke fungere ordentligt, før motoren har en normal driftstemperatur.
- Hvis der trykkes på knappen [MENU], og den holdes nede, mens fjernbetjeningshåndtaget er i neutral, skifter tilstanden ikke til TROLL-funktion.
- For flere motorer:
 - Hvis gasspjældet på alle motorer er helt lukkede, og én af motorerne er i gear, skifter den til troll-funktion, når der trykkes på knappen [MENU].
 - 1-gear tomgangshastighed for alle motorer styres samtidigt.

Indstilling af trollinghastighed:

- Når der trykkes på [▲]-knappen, lyder der et kort bip, og motorhastigheden øges med 50 omdr./min.
- Når der trykkes på [▼]-knappen, lyder der et kort bip, og motorhastigheden mindskes med 50 omdr./min.

OBS.:

- Når der trykkes på [▼]-knappen ved den nedre grænse for alle motorers trollinghastighed, ændres motorhastigheden ikke, og tre lange bip vil lyde.
- Når der trykkes på [▲]-knappen ved den øvre grænse for alle motorers trollinghastighed, ændres motorhastigheden ikke, og tre lange bip vil lyde.
- For flere motorer:

Hvis knappen betjenes, når en af motorerne har nået indstillingsgrænsen for trollinghastighed, mens de andre ikke har det, vil der lyde et enkelt kort bip og omdr./min. for motorer, som ikke har nået indstillingsgrænsen, skifter.
- Skifteoperation og gasspjældkontrol forbliver optionel, selv i trollingfunktion.

Annulering af trollingfunktion:

Trollingfunktionen kan annulleres ved at man sætter alle fjernbetjeningsarmene i neutral position, eller ved at man øger motorhastigheden til 3000 omdr./min. eller mere. I begge tilfælde vil der lyde to korte bip, når trollingfunktionen annulleres.

OBS.:

Se "Brugsvejledning til multifunktionsmåler SMG4", der blev leveret med produktet, for detaljerede betjeningsoplysninger.

Kontakt din autoriserede Suzuki Marine-forhandler for yderligere oplysninger.

KONTAKT TIL TROLL-FUNKTION (ekstraudstyr)

Skift til TROLL-funktion

Ved at trykke på kontakten "OP" eller "DN" og holde den nede under sejlads ved trollinghastighed (minimumshastighed) får du tilstanden til at skifte til TROLL-funktion. Ved trollinghastighed kan den ønskede motorhastighed indstilles og opretholdes inden for området fra 600 omdr./min. til 1200 omdr./min. ved hjælp af kontakten "OP" eller kontakten "DN".

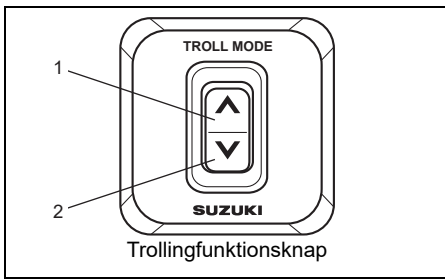

1. Kontakten "OP"
2. Kontakten "DN"

OBS.:

Kontakt venligst en autoriseret Suzuki-marineforhandler for mere information.

Indstilling af trollingfunktionen:

1. Skift til fremadgear eller bakgear og sørg for, at gasspjældet er helt lukket (i-gear tomgangshastighed).
2. Tryk på positionen "OP" eller "DN" på kontakten for troll-funktion, indtil du hører et bip. Samtidigt skifter skærmen Multifunktion til specifikskærmen TROLL-funktion og **TROLL** vises på målerskærmen. Når målerens skærm viser "Skærm for motorhastighed" eller "Skærm for alle elementer", ændres skærmen for motorhastighed automatisk fra analog til digital visning.

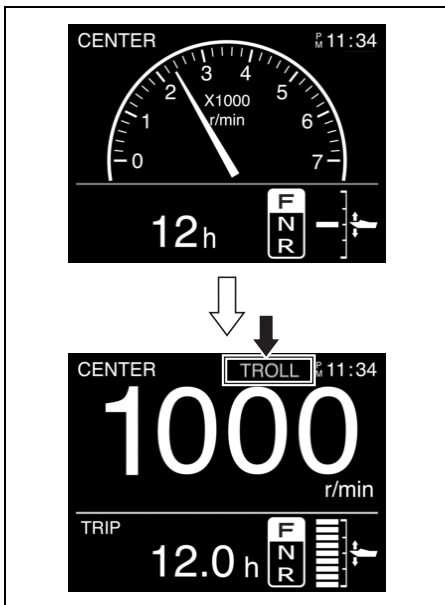

OBS.:

- Dette system vil ikke fungere ordentligt, før motoren har en normal driftstemperatur.
- Hvis der trykkes på kontakten, og den holdes nede, mens fjernbetjeningshåndtaget er indstillet til neutral, skifter tilstanden ikke til TROLL-funktion.
- For flere motorer:
 - Sørg for, at både PORT- og STBD-kontrolhåndtagene sættes i frem eller bak ved den helt lukkede gashåndtagsstilling (i tomgangshastighed), inden du trykker på troltilstandsknappen.
 - I-gear tomgangshastighed for alle motorer styres samtidigt.

Indstilling af trollinghastighed:

- Når der trykkes på knappen "UP", lyder der et kort bip, og motorhastigheden øges med 50 omdr./min.
- Når der trykkes på knappen "DN", lyder der et kort bip, og motorhastigheden mindskes med 50 omdr./min.

OBS.:

Skifteoperation og gasspjældkontrol forbliver optionel, selv i trollingfunktion.

Annullering af trollingfunktion:

Trollingfunktionen kan annulleres ved at man sætter alle fjernbetjeningsarmene i neutral position, eller ved at man øger motorhastigheden til 3000 omdr./min. eller mere. I begge tilfælde vil der lyde to korte bip, når trollingfunktionen annulleres.

SEJLADS PÅ LAVT VAND

Når der sejles i båden på lavt vand, kan det være nødvendigt at vippe motoren højere end den normale trimvinkel. Når motoren vippes udover den normale trimvinkel, bør du dog kun sejle med lav hastighed. Sørg for, at motoren sænkes til den normale trimvinkel, når der vendes tilbage til dybt vand.

Brug knappen til el-betjent Trim og Tilt til at vippe motoren højere end den normale trimvinkel.

▲ ADVARSEL

Når motoren er vippet længere end den maksimale trimposition, vil drejebeslaget ikke have sidestøtte fra fastspændingsbeslaget og vippesystemet vil ikke være i stand til at beskytte motoren, hvis den lave del rammer en forhindring. Dette kan føre til, at personer i båden kommer til skade. Længere end den maksimale trimposition kan vandindtagene derudover være over vandlinjen, hvilket kan resultere i alvorlig skade på motoren på grund af overophedning.

Brug ikke motoren over 1500 omdr./min eller sejl båden i et "høvlende" mønster med motoren vippet længere end den maksimale trimposition.

BEMÆRK

Hvis motoren rammer bunden, kan der ske alvorlig skade.

Lad ikke motoren ramme bunden. Hvis motoren rammer bunden, skal den øjeblikkeligt efterses for beskadigelse.

SEJLADS I SALT VAND

Efter sejlads med motoren i saltvand, bør du skylle kølesystemets rør med rent ferskvand som beskrevet i afsnittet SKYLNING AF KØLESYSTEMETS RØR. Hvis kølesystemets rør ikke bliver skyllet, kan salt tære på motoren og afkorte dens levetid.

SEJLADS I FROSTVEJR

Når du sejler med motoren i frostvejr, bør påhængsmotorens gearhus (nederste del) til enhver tid holdes under vandet.

Når motoren tages op af vandet, skal du holde den i lodret stilling, indtil kølesystemet er helt tømt.

BEMÆRK

Hvis påhængsmotoren efterlades oppe af vandet i frostvejr med vand i kølesystemet, kan vandet fryse og udvide sig, hvilket kan give alvorlige beskadigelser af motoren.

Hvis påhængsmotoren er i vandet i frostvejr, skal du til alle tider holde den lave del under vand. Hvis motoren opbevares ude af vandet i frostvejr, skal du stille den lodret, så kølesystemet drænes fuldstændigt.

FORHOLDSREGLER VED BRUG AF FLERE MOTORER

Sejl normalt ved at bruge alle påhængsmotorer. Hvis du kun sejler med nogle påhængsmotorer, skal du sørge for at sejle ved lav hastighed. Du skal desuden sørge for at sætte koblingen på de ubrugte påhængsmotorer i frigear, stoppe deres motorer og derefter vippe påhængsmotorerne op.

BEMÆRK

Hvis du sejler, mens propellerne fra de ubrugte påhængsmotorer er delvist nedsænket, kan vandet strømme baglæns fra udstødningssiden og forårsage skade på motorerne. Sørg derfor for at sætte koblingen på de ubrugte påhængsmotorer i frigear, stoppe deres motorer, vippe påhængsmotorerne op og derefter sejle som normalt.

JUSTERINGER

JUSTERING AF TRIMVINKEL

▲ ADVARSEL

Trimvinklen har stor indflydelse på styrestabiliteten. Hvis trimvinklen er for lille, vil båden have tendens til at "pløje" eller "bov-styre". Hvis trimvinklen er for stor, kan båden "knæk-sejle" fra side til side eller "slå smut" op og ned. Disse forhold, som vil resultere i tab af styrekontrol, kan bevirke, at passagererne kastes overbord.

Oprethold altid den rigtige trimvinkel baseret på kombinationen af båden, motoren og propellen såvel som driftstilstanden.

▲ ADVARSEL

Hvis motoren er vippet længere end den maksimale trimposition, vil drejebeslaget ikke have sidestøtte fra fastspændingsbeslaget og vippesystemet vil ikke være i stand til at beskytte motoren, hvis den lave del rammer en forhindring. Dette kan føre til, at personer i båden kommer til skade.

Brug ikke motoren over 1500 omdr./min eller sejl båden i et "høvlende" mønster med motoren vippet længere end den maksimale trimposition.

For at bibeholde stabil styring og god ydelse skal der altid holdes den korrekte trimvinkel som vist på billedet. Den korrekte trimvinkel varierer, afhængig af hvilken kombination af båd, motor og propel man har samt driftsbetingelser.

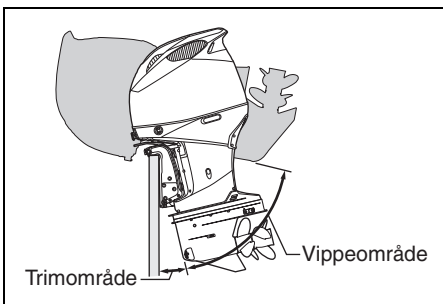
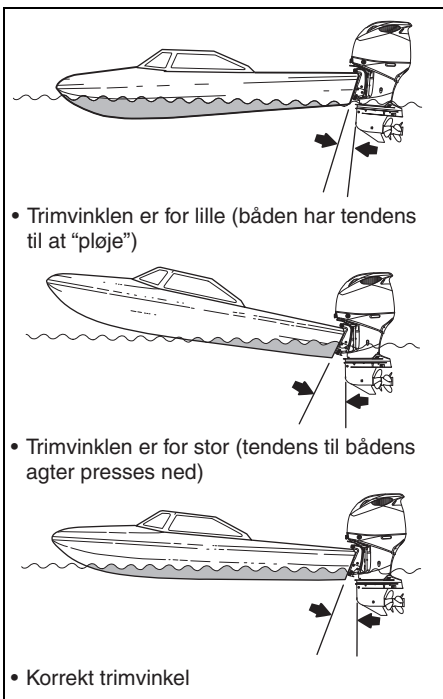

BEMÆRK

Hvis du sejler båden med motoren vippet længere end den maksimale trimposition, kan vandindtagene være over vandlinjen, hvilket vil forårsage alvorlig beskadigelse af motoren på grund af overophedning.

Sejl aldrig båden med motoren vippet længere end den maksimale trimposition.

Foretag en prøvesejlads i båden for at afgøre, om trimvinklen skal justeres. Justér trimvinklen ved hjælp af det el-betjente Trim & Tilt-system. Se afsnittet om EL-BETJENT TRIM & TILT.

Hvis en god ydelse stadig ikke kan opnås, kan der være et problem med motorens monteringshøjde. Rådfør dig med din forhandler angående assistance.

Automatisk justering af trimvinkel

Denne påhængsmotor er udstyret med automatisk funktion til justering af trimvinkel. Funktionen justerer automatisk trimvinklen på passende vis. Se "BRUGSVEJLEDNING TIL MULTIFUNKTIONSMÅLER SMG4" leveret med produktet.

JUSTERING AF STYREHÅNDTAG

Styrehåndtagets friktion og styrehåndtagets sikringsstyrke kan justeres til operatørens præference. Justeringen af styrehåndtagets friktion vil ændre den generelle kraft, det tager at flytte styrehåndtaget. Dette vil bidrage til at forhindre uønsket bevægelse af styrehåndtaget under forhold med hårdt vejr. Ret gerne henvendelse til en autoriseret Suzuki-søsportsforhandler angående justering af styrehåndtagets friktion og sikringsstyrke.

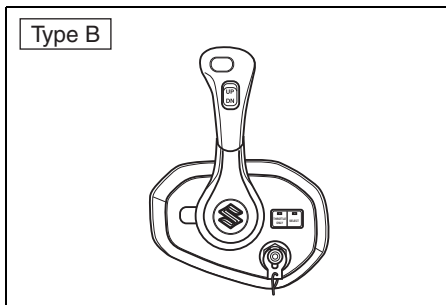
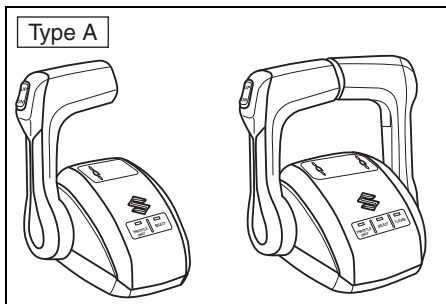

| Type | Justerbart punkt |
|------|----------------------------|
| A | Friktion og sikringsstyrke |
| B | Friktion |

TOMGANGSHASTIGHED

Tomgangshastigheden er fra fabrikken indstillet til mellem 550 – 650 omdr./min i frigear.

OBS.:

Hvis tomgangshastigheden ikke ligger inden for det angivne område, bør du kontakte en autoriseret Suzuki Marine-forhandler.

JUSTERING AF FASTSPÆNDING AF MOTORDÆKSEL

Hvis du synes, at motordækslet sidder for løst eller for stramt, når det fastlåses, justeres det som følger:

1. Løsn boltene ①.
2. Justér fastspændingsanordningerne ②. For at øge fastspændingen flyttes fastspændingsanordningerne i retning A. For at mindske fastspændingen flyttes fastspændingsanordningerne i retning B.
3. Spænd boltene.

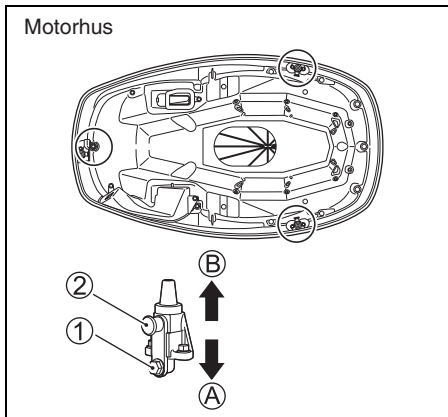

BEMÆRK

Hvis oliepindknappen ikke er korrekt placeret, når motordækslet installeres, kan oliestandsmåleren lide skade.

Når motordækslet skal sættes på, skal man sikre sig, at oliepindknappen er placeret som vist på illustrationen.

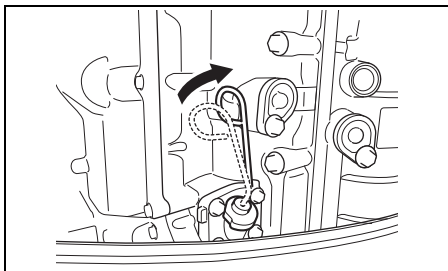

AFMONTERING OG TRANSPORT AF MOTOR

AFMONTERING AF MOTOR

Hvis det er nødvendigt at afmontere påhængsmotoren fra båden, anbefaler vi, at du får en autoriseret Suzuki Marine-forhandler til at gøre det for dig.

TRANSPORT AF MOTOR

Når motoren transporteres, skal den enten ligge lodret eller vandret.

Lodret transport:

Monter motoren til stativet ved at fastgøre fastholdningsbeslaget med to sæt tværpostbolte og møtrik.

Brug aldrig displaystativet til transport af motoren.

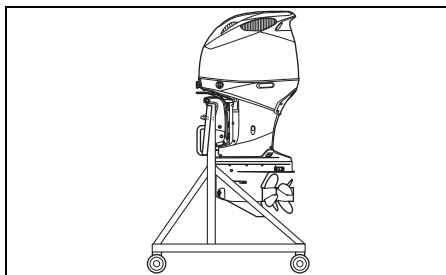

Vandret transport:

1. Aftap motorolien. Se afsnittet MOTOROLIE.
2. Aftap benzinen fra dampseparatoren som følger:
 - (1) Fjern motordækslet.
 - (2) Vip motoren helt op.
 - (3) Træk enden af aftapningsslangen ① ud.
 - (4) Løsn dampseparatorens aftapningsskrue ②, og aftap benzinen i en egnet beholder.

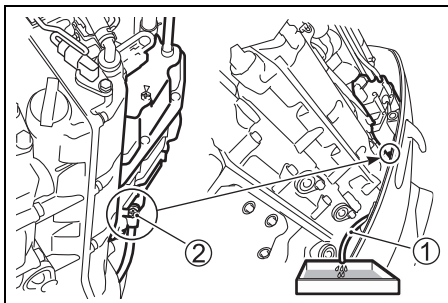

▲ ADVARSEL

Benzin er meget brandfarligt og giftigt. Det kan medføre brand og kan være farligt for personer og kæledyr.

Brug en egnet, sikker beholder til at opbevare benzin, der er aftappet fra påhængsmotoren. Hold benzin på god afstand af gnister, flammer, personer og kæledyr.

BEMÆRK

Hvis den spildte benzin bare efterlades på den malede overflade, kan det forårsage pletter eller misfarvning af overfladebelægningen.

Aftør al spildt benzin med det samme med en blød klud etc.

(5) Efter aftapning spændes dampseparatorens aftapningsskrue ② igen.

(6) Vip motoren ned og sæt aftapningsslangen ① tilbage.

BEMÆRK

Hvis oliepindknappen ikke er korrekt placeret, når motordækslet installeres, kan oliestandsmåleren lide skade.

Når motordækslet skal sættes på, skal man sikre sig, at oliepindknappen er placeret som vist på illustrationen.

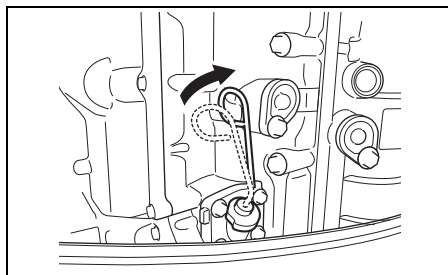

3. Læg motoren på en beskyttelsesmåtte med bagbordssiden nedad som vist.

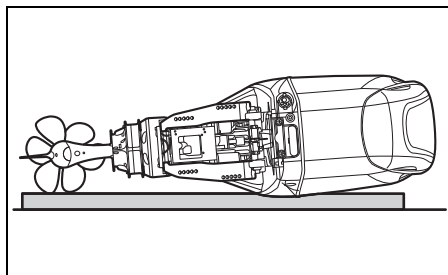

▲ ADVARSEL

Spildt benzin eller benzindampe kan medføre brand og er farligt for helbredet.

Tag altid de følgende forholdsregler:

- Tøm benzinen ud af benzinledningen og benzindampseparatoren, inden båden/påhængsmotoren transporteres og inden motoren tages af båden.
- LÆG IKKE båden på siden uden først at tømme benzinen ud.
- Hold motoren på god afstand af åben ild og gnister.
- Tør straks spildt benzin op.

BEMÆRK

Hvis du ikke er omhyggelig, når du lægger motoren ned på siden og ikke træffer de rigtige forholdsregler, som f.eks. at udtømme motorolien og kølevandet først, kan der ske skade. Der kan løbe motorolie ind i cylinderen fra sumpen, der kan trænge vand ind i cylinderen gennem udstødningen, eller ydersiderne kan blive beskadiget.

Tøm altid motorolien og kølevandet helt ud, inden du lægger motoren ned på siden, og vær forsigtig, når du lægger motoren ned.

BEMÆRK

Hvis du lader den lave del af påhængsmotoren være højere end motorhuset under transport og opbevaring, kan der sive vand ind i motorhuset, hvorved motoren kan lide overlast.

Lad aldrig den lave del være højere end motorhuset under transport og opbevaring.

TRANSPORT AF BÅD

Når båden transporteres med motoren på, skal motoren holdes i den normale driftsposition, medmindre der ikke er tilstrækkelig afstand til jorden. Hvis du har brug for større afstand til jorden, kan motoren transporteres i en vippeposition ved hjælp af en hjælpestang eller lignende anordning til at understøtte motorens vægt.

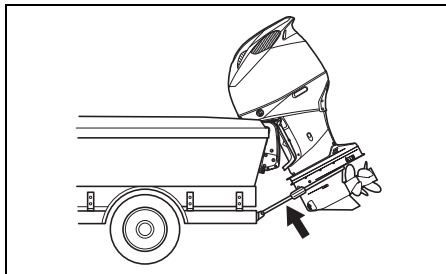

MODEL MED INTEGRERET STYRING

For at trække motoren skal du anskaffe en styrestopper (original Suzuki-del).

OBS.:

- Kontakt din autoriserede Suzuki-marineforhandler for originale Suzuki-dele.
- Se "Brugsvejledning til styrestopper", der blev leveret med produktet, for detaljerede brugsanvisninger.

BEMÆRK

Hvis du anvender vippelåsearmen i den fuldt opvippede stilling, når båden transporteres, kan trækemetoden eller dårlige vejforhold bevirke, at vippelåsen uventet frigøres, hvilket kan resultere i beskadigelse af motoren og vippelåsemekanismen.

Anvend aldrig vippelåsearmen til at holde motoren i den fuldt opvippede stilling under transport af båden. Brug en hækhjælpstang eller en lignende anordning til at understøtte motorens vægt.

EFTERSYN OG VEDLIGE- HOLDELSE

VEDLIGEHOLESSESKEMA

Det er vigtigt at efterse og vedligeholde påhængsmotoren med jævne mellemrum. Følg skemaet med vedligeholdelsesplanen. Sørg ved hvert interval for, at udføre den angivne service. Vedligeholdelses-intervallerne bør følges ud fra antal timer eller antal måneder, afhængig af hvad der kommer først.

▲ ADVARSEL

Udstødsgas indeholder kulilte, en farlig gas som er vanskelig at opdage, fordi den er farveløs og lugtfri. Inhalering af kulilte kan være dødelig eller give alvorlige kvæstelser.

Start aldrig motoren og lad den ikke køre inden døre eller hvor der kun er lidt eller ingen ventilation.

▲ ADVARSEL

Forkert vedligeholdelse eller forsømmelse af at udføre den anbefalede vedligeholdelse kan være farligt. Dårlig vedligeholdelse eller mangel på vedligeholdelse øger risikoen for en ulykke eller skade på udstyret.

Sørg for at få udført vedligeholdelse i henhold til planen i skemaet med vedligeholdelsesplanen. Suzuki anbefaler, at kun din autoriserede Suzuki-marineforhandler eller en kvalificeret servicemekaniker udfører vedligeholdelse på de elementer i skemaet med vedligeholdelsesplanen, som er markeret med en stjerne (*). Du må gerne udføre vedligeholdelse på de ikke-markerede dele ved hjælp af instruktionerne i dette afsnit, hvis du har teknisk erfaring. Hvis du ikke er sikker på, om du selv kan udføre de ikke-markerede vedligeholdelsesarbejder, skal du bede en autoriseret Suzuki marineforhandler eller en kvalificeret mekaniker om at udføre vedligeholdelsen for dig.

▲ ADVARSEL

Sikkerheden for dig og dine passagerer afhænger af, hvor godt du vedligeholder din påhængsmotor.

Følg alle instruktioner om eftersyn og vedligeholdelse nøje. Forsøg ikke at udføre vedligeholdelse af påhængsmotoren, hvis du ikke har teknisk erfaring. Du kan blive skadet eller beskadige påhængsmotoren.

BEMÆRK

Vedligeholdelsesintervallerne i skemaet med vedligeholdelsesplanen er beregnet til normal brug af din påhængsmotor. Hvis din påhængsmotor bruges under barske forhold, som beskrevet herunder, skal du muligvis udføre vedligeholdelse oftere end angivet i skemaet med vedligeholdelsesplanen.

- Hyppig fuld gasregulering
- Længere tids kontinuerlig anvendelse ved maks. hastighed
- Længere tids kontinuerlig anvendelse ved tomgangs hastighed eller trolling-hastighed
- Hyppig anvendelse i mudret, saltholdigt, sandet, surt eller lavt vand
- Anvendelse uden passende opvarmning
- Hyppig pludselig acceleration eller deceleration
- Hyppig skift-anvendelse

Forsømmelse af at udføre mere hyppig vedligeholdelse kan medføre beskadigelse.

Hvis du har spørgsmål vedrørende de rigtige vedligeholdelsesintervaller, bedes du kontakte en autoriseret Suzuki marineforhandler. Når dele på påhængsmotoren skal udskiftes, anbefaler Suzuki stærkt, at du benytter originale Suzuki-dele eller tilsvarende dele.

SKEMA MED VEDLIGEHOLDELSESPLAN

| Interval Del til service | Første 20 timer eller 1 mdr. | Hver 100 time eller hver 12 mdr. | Hver 200 time eller hver 12 mdr. | Hver 300 time eller hver 36 mdr. |
|---|---|--|--|--|
| Tændrør | | K | | |
| Ånderør & benzinslange | K | K | | |
| Motorolie | U | U | | |
| Gearolie | U | U | | |
| * Styregearolie (Model med integreret styring) | | | | I |
| Smøring | K | K | | |
| Anoder (ekstern) | K | K | | |
| * Anoder (internt motorhoved) | | K | | |
| Forbindelsesledninger | K | K | | |
| Batteri | K | K | | |
| Lavtryksbrændstoffilter | K | K | | |
| | Udskift hver 400 timer eller hver andet 2 ar. | | | |
| * Lavtryksbrændstof- pumpefilter | Udskift hver 1000. time | | | |
| * Motoroliefilter | U | | U | |
| * Tomgang | K | | K | |
| * Ventilløfterfrigang | | | | K |
| * Vandpumpe | | | K | |
| * Vandpumpehjul | | | K | U |
| Propelmøtrik, stift & frontmøtriksstopper | K | K | | |
| * Bolte & møtrikker | E | E | | |
| * Termostat | | K | | |

K: Kontrollér og rengør, justér, smør eller udskift om nødvendigt E: Efterspænd U: Udskift

Suzuki anbefaler, at vedligeholdelse udelukkende udføres af en autoriseret Suzuki marine-forhandler eller en kvalificeret mekaniker på de dele i ovenstående tabel, som er markeret med en stjerne (*).

OBS.:

Brændstoffilter med vandudskiller

Udskift filterelementet hver 12. måned (eller oftere, hvis det anbefales af filterproducenten).

VÆRKTØJ

Der følger et sæt værktøj med din påhængsmotor. Opbevar værktøjet ombord på båden, og sørg for, at alle medfølgende dele bliver ved med at forefindes i sættet.

Værktøjssættet indeholder følgende dele:

- ① Taske til værktøj
- ② 8 mm-topnøgle
- ③ 8 × 10 mm-topnøgle
- ④ 16 mm-topnøgle
- ⑤ Skruetrækker
- ⑥ Skruetrækkerhåndtag
- ⑦ Bidetang
- ⑧ Sekskantnøgle 4 mm
- ⑨ Sekskantnøgle 8 mm
- ⑩ Pakning til motorolieaftapningsprop (reserve)

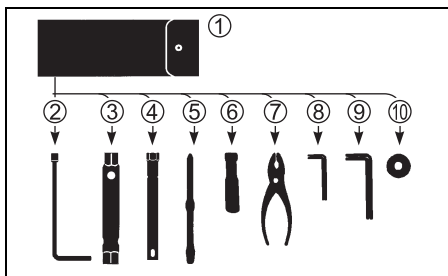

OBS.:

Værktøjssættet kan være anderledes end det nævnte afhængigt af modelspecifikationen.

TÆNDRØR

BEMÆRK

Når iridium/platin tændrørene repareres, må man ikke berøre midterelektroden, da den erved nemt lider skade.

Berør ikke midterelektroden i et iridium-tændrør. Undlad at rengøre den og justere dens elektrodemellemrum.

Fjern tændrørene som beskrevet i det følgende:

1. Fjern motordækslet.
2. Fjern tændingsspolekonsolboltene og tændingsspolekonsollerne ①.

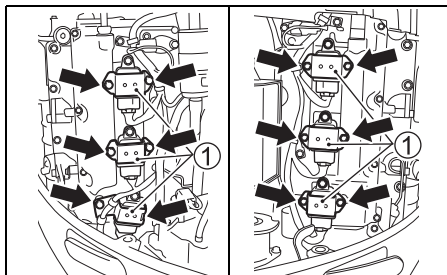

3. Fjern bolten, som fastholder tændspolen.
4. Træk tændspolen ud.

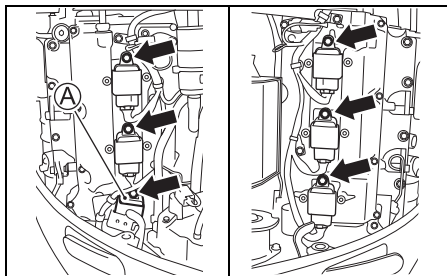

OBS.:

Drej tændingsspolen Ⓐ med uret som vist på illustrationen for at fjerne den.

Installationen udføres med den modsatte fremgangsmåde af den, der benyttedes ved fjernelsen.

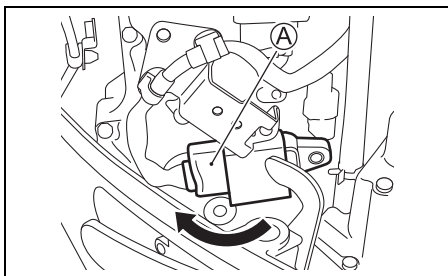

5. Løsn og fjern tændrøret med brug af en topnøgle ② og skruetrækker ③ fra værktøjskassen.

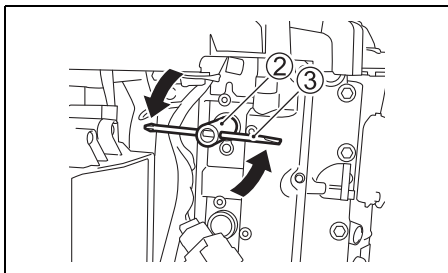

Påhængsmotoren leveres med følgende "standard"-tændrør til normal brug.

Standardtændrør:
NGK ILZKR7D8

BEMÆRK

Tændrør uden modstand vil forstyrre den elektroniske tænding, f.eks. fejltænding, eller problemer med andet elektronisk bådudstyr eller andet udstyr.

Benyt **KUN** tændrør med modstand i din påhængsmotor.

Inspicer tændrøret for elektrode-slitage, kulaflejninger og isolator-beskadigelse. Hvis elektroden er ekstremt slidt, og der er kulaflejninger eller isolator-beskadigelse, skal tændrøret skiftes ud.

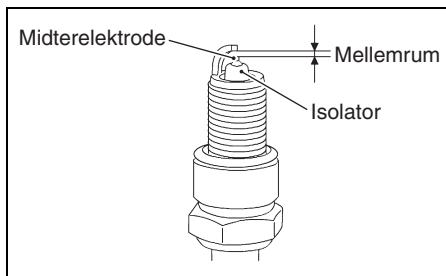

Mål tændrørsmellemrummet med en trådtype tændrørsmåler. Hvis værdien af tændrørsmellemrummet er uden for serviceringsgrænsen, skal tændrøret skiftes ud med et nyt.

BEMÆRK

Hvis der anvendes en anden tændrørsmåler end en af trådtypeen, kan elektroden lide skade.

Sørg for at anvende en tændrørsmåler af trådtypeen.

Tændrørshul

Tændrørshul:
Standard
0,7 – 0,8 mm (0,028 – 0,031 in)
Servicingsgrænse
1,0 mm (0,039 in)

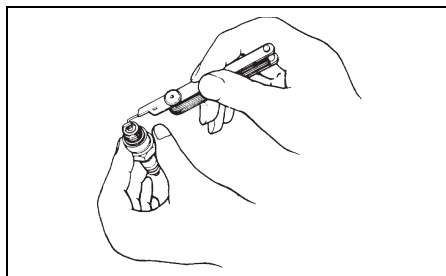

BEMÆRK

Når iridium/platin tændrørene reparerer, må man ikke berøre midterelektroden, da den erved nemt lider skade.

Berør ikke midterelektroden i et iridium-tændrør. Undlad at rengøre den og justere dens elektrodemellemrum.

BEMÆRK

Anvendelse af forkerte tændrør eller forkert stramning af tændrør kan medføre alvorlig beskadigelse af motoren.

- Eksperimenter ikke med andre tændrørsmærker, med mindre du er sikker på, at de svarer til det specificerede mærke, ellers kan det medføre beskadigelse af motoren, som ikke dækkes af garantien. Bemærk, at senere krydsreference skemaer muligvis ikke er nøjagtige.
- For at installere et tændrør, skal det drejes så langt som muligt med hånden og derefter spændes med en topnøgle til enten det anbefalede tilspændingsmoment eller den specificerede rotationsvinkel.

Tilspændingsmoment:

15 – 19 N·m (1,5 – 1,9 kgf-m, 11 – 14 lbf-ft)

Rotationsvinkel:

Nyt rør

1/2 – 3/4 omdrejning

Genbrugt rør

1/12 – 1/8 omdrejning

- Overspænd ikke tændrøret eller skru det skævt i, da cylinderhovedets aluminiumsgevind i så fald vil lide overlast.

BEMÆRK

Hvis oliepindeknappen ikke er korrekt placeret, når motordækslet installeres, kan oliestandsmåleren lide skade.

Når motordækslet skal sættes på, skal man sikre sig, at oliepindeknappen er placeret som vist på illustrationen.

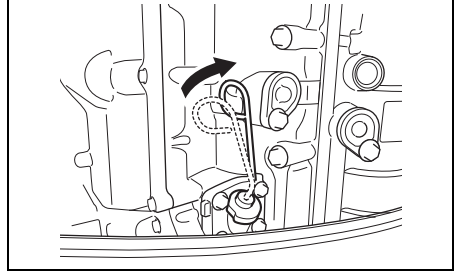

ÅNDERØR OG BENZINSLANGE

Efterse ånderøret og benzinslangen for lækage, revner, buler eller anden beskadigelse. Hvis udluftnings- og brændstofledningen er beskadiget på nogen måde, skal de udskiftes. Kontakt en autoriseret Suzuki Marine-forhandler, hvis det er nødvendigt at udskifte dem.

Ånderør

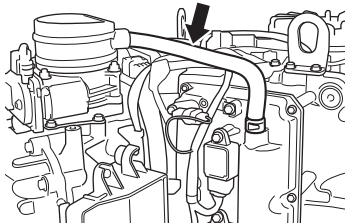

Benzinslange

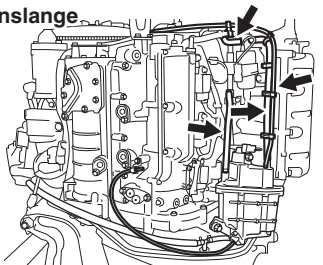

Benzinslange

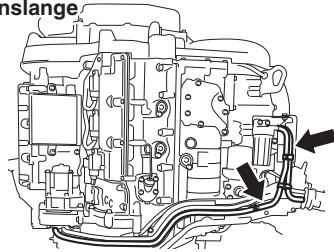

▲ ADVARSEL

Benzinlækage kan bidrage til en eksplosion eller brand med alvorlig tilskadekomst som resultat.

Få en autoriseret Suzuki Marine-forhandler til at udskifte benzinslangen, hvis der er tegn på lækage, revner eller buler.

MOTOROLIE

▲ ADVARSEL

Udfør aldrig nogen MOTOROLIE-procedure, mens motoren er i gang, da det kan medføre alvorlig tilskadekomst.

Motoren skal være slukket, før der udføres nogen MOTOROLIE-procedure.

▲ ADVARSEL

Motorolie kan være skadelig for mennesker og kæledyr. Gentagen kontakt i længere tid med brugt motorolie kan føre til hudkræft. Selv kortvarig kontakt med brugt olie kan give hudirritation.

- Hold ny og brugt olie på god afstand af børn og kæledyr.
- Bær en skjorte med lange ærmer og vandfaste handsker, når du håndterer olie.
- Vask med sæbe, hvis olie er kommet i kontakt med huden.
- Vask tøj eller klude, som er våde af olie.

BEMÆRK

Forlænget troling kan reducere oliens levetid. Motoren kan lide skade, hvis du ikke skifter olie mere hyppigt under denne type anvendelse.

Skift motorolie mere hyppigt, hvis motoren anvendes til forlænget troling.

Skift af motorolie

Olien skal skiftes, når motoren er varm, således at olien aftappes helt fra motoren.

Sådan skiftes motorolien:

1. Anbring motoren i lodret stilling, og fjern motordækslet.
2. Fjern oliepåfyldningsdækslet.

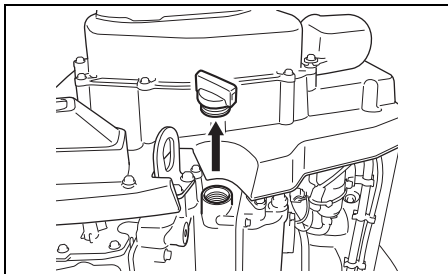

3. Anbring en aftappingsbeholder under olieaftapningsskruen.

▲ FORSIGTIG

Motoroliens temperatur kan være høj nok til, at du brænder fingrene, når olieaftapningsskruen løsnes.

Vent, indtil olieaftapningsskruen er afkølet nok til, at du kan røre ved den med fingrene, inden du fjerner den.

4. Fjern olieaftapningsskruen ① og pakning ②, og lad derefter olien aftappes.

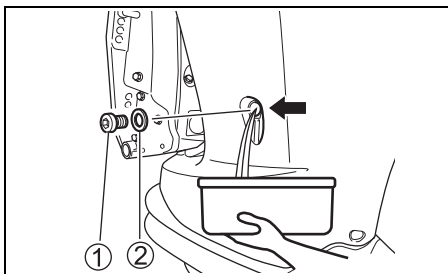

5. Installer en ny pakning efter aftapning, og spænd olieafløbsskruen ① til det specificerede moment.

Tilspændingsmoment:

10 – 15 N·m (1,0 – 1,5 kgf·m/7,4 – 11 lbf·ft)

BEMÆRK

En tidligere anvendt pakning kan lække, hvilket kan resultere i skade på motoren.

Undlad at genbruge pakninger. Brug altid nye pakninger.

OBS.:

Der ligger nye pakninger i værktøjstasken.

6. Påfyld med den anbefalede motorolie til det øverste mærke.

Oliekapacitet:

8,0 L (8,5/7,0 US/britisk qt)

Motorolie:

Se afsnittet MOTOROLIE i denne vejledning.

7. Kontrollér motoroliestanden.

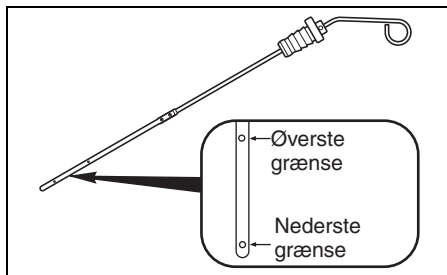

OBS.:

For at undgå ukorrekt afmåling af motoroliestanden må oliestanden først kontrolleres, når motoren er afkølet.

8. Sæt oliepinden ind og drej den 90 grader til højre, tilbage til dens oprindelige stilling som vist på illustrationen.

BEMÆRK

Hvis oliepindekappen ikke er korrekt placeret, når motordækslet installeres, kan oliestandsmåleren lide skade.

Når motordækslet skal sættes på, skal man sikre sig, at oliepindekappen er placeret som vist på illustrationen.

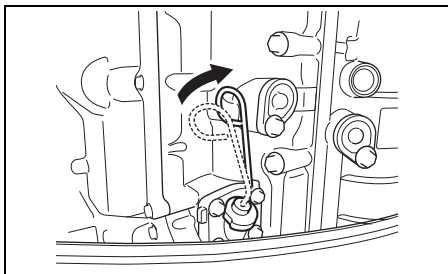

9. Sæt oliepåfyldningsdækslet på igen.

OBS.:

Genanvend eller bortskaf brugt motorolie på en forsvarlig måde. Smid det ikke i affaldsspanden eller hæld det ud på jorden, ned i et afløb eller ud i vandet.

GEAROLIE

▲ ADVARSEL

Gearolie kan være skadelig for mennesker og kæledyr. Gentagen kontakt i længere tid med brugt gearolie kan føre til hudkræft. Selv kortvarig kontakt med med brugt olie kan give hudirritation.

- Hold ny og brugt olie på god afstand af børn og kæledyr.
- Bær en skjorte med lange ærmer og vandfaste handsker, når du håndterer olie.
- Vask med sæbe, hvis olie er kommet i kontakt med huden.
- Vask tøj eller klude, som er våde af olie.

For at kontrollere gearolien:

1. Sørg for, at motoren er i en lodret position.
2. Fjern gearoliestandsproppen ① og proppen til hullet til justering af gearoliestand ②.

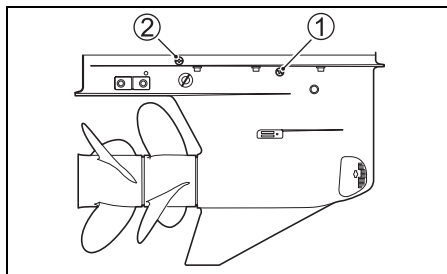

3. Sprøjt den specificerede gearolie ind i hullet til justering af gearoliestand, og sørg for, at olien kommer ud af hullet til gearoliestand.

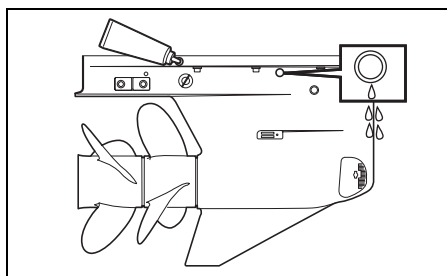

OBS.:

Når du fjerner gearoliestandsproppen, lader gærkassens design en restmængde af gearolien være tilbage i oliestandsproppens område. Dette betyder, at hvis du fjerner gearoliestandsproppen, kan der komme en mængde olie ud, selv hvis den samlede mængde olie i gærkassen er mindre end den specificerede mængde. Når du kontrollerer gearoliestanden, skal du altid sørge for at sprøjte olien ind i hullet til justering af gearoliestand og kontrollere, at olien kommer ud af hullet til gearoliestand.

4. Geninstaller og stram de to propper.

Sådan skiftes gearolien:

1. Centrér styretøjet, og betjen Power Trim og Tilt "UP"-knappen, indtil motoren er i fuld trim-stilling.

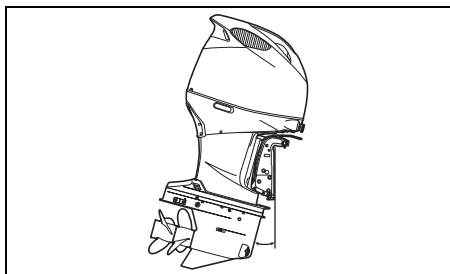

2. Fjern vandfiltrene for BAGBORD/STYRBORD ③.

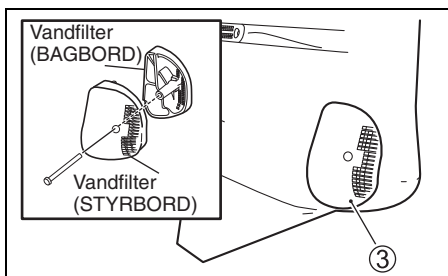

3. Anbring en afløbsbakke under den nedre beholder.
4. Fjern gearolieafløbsproppen ④, og fjern derefter den bageste gearoliestandsprop ①.

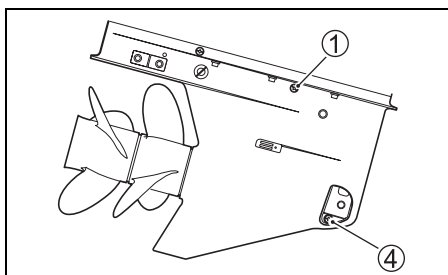

5. Efter at olien er helt udtømt, skal du sætte motoren i lodret position.
6. Sprøjt den specificerede gearolie ind i det nederste afløbshul, indtil den netop begynder at komme ud af gearoliestandshullet. Omtrent 2,8 l olie er påkrævet.

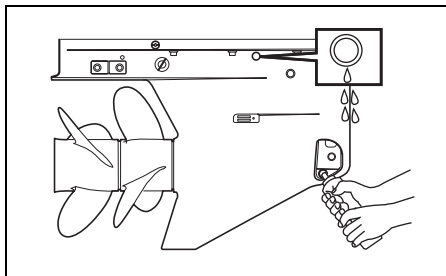

7. Geninstaller gearoliestandsproppen, og spænd den til det specificerede moment.

Tilspændingsmoment:

9,0 – 11 N·m (0,92 – 1,1 kgf-m/6,6 – 8,1 lbf-ft)

8. I Installer og stram derefter hurtigt olieafløbsproppen ④ til det specificerede moment.

Tilspændingsmoment:

9,0 – 11 N·m (0,92 – 1,1 kgf-m/6,6 – 8,1 lbf-ft)

9. Kontroller gearoliestanden efter 10 minutter.

OBS.:

Når du fjerner gearoliestandsproppen, lader gearkassens design en restmængde af gearolien være tilbage i oliestandsproppens område. Dette betyder, at hvis du fjerner gearoliestandsproppen, kan der komme en mængde olie ud, selv hvis den samlede mængde olie i gearkassen er mindre end den specificerede mængde. Når du kontrollerer gearoliestanden, skal du altid sørge for at sprøjte olien ind i hullet til justering af gearoliestand og kontrollere, at olien kommer ud af hullet til gearoliestand.

10. Installer vandfiltrene for BAGBORD/STYRBORD ③, og spænd boltene til det specificerede moment.

Tilspændingsmoment:

1,0 – 2,0 N·m (0,10 – 0,20 kgf·m/0,74 – 1,5 lbf·ft)

OBS.:

Genbrug eller bortskaf brugt gearolie på korrekt vis. Smid det ikke ud med affaldet og lad være med at hælde det ud på jorde, ned i et afløb eller ud i vand.

BEMÆRK

Hvis fiskesnøre vikler sig omkring det roterende propelskaf, kan propelskaffets olietætning lide skade og vand kan trænge ind i gearkassen med alvorlig beskadigelse til følge.

Hvis gearolien har en mælkevid farve, betyder det, at den er forurenet med vand. Kontakt øjeblikkelig en autoriseret Suzuki marineforhandler og få råd. Anvend ikke påhængsmotoren, før olien er skiftet ud og årsagen til forureningen er fjernet.

LAVTRYKSBRÆNDSTOFFILTER

Lavtryksbrændstoffilteret skal udskiftes periodisk af en autoriseret Suzuki marineforhandler. Skift lavtryksbrændstoffilteret ud hver 400. time (2 år).

▲ ADVARSEL

Benzin er meget brandfarlig og giftig. Den kan medføre brand og kan udgøre en fare for mennesker og kæledyr.

Tag altid følgende forholdsregler, når brændstoffilteret servicerer:

- Stop motoren, inden du renser brændstoffilteret.
- Vær påpasselig med ikke at komme til at spilde brændstof. Hvis det alligevel skulle ske, skal du tørre det bort med det samme.
- Ryg ikke i nærheden og hold afstand til åben ild og gnister.

▲ ADVARSEL

Rengøringsmidler er giftige og irriterende og kan føre til tilskadekomst af mennesker og dyr.

Hold opløsningsmidler på god afstand af børn og kæledyr. Bortskaf opløsningsmidler på forsvarelig vis, når du er færdig.

Efterse og rengør brændstoffilteret som beskrevet i det følgende:

1. Sluk motoren, og lad den køle af.
2. Sørg for, at tændingsnøglen er i stilling OFF.
3. Fjern motordækslet.
4. Fjern boltene ①, som holder brændstoffilterdækslet ② på plads.

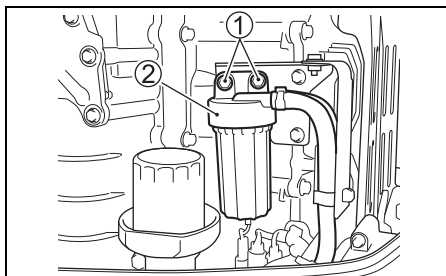

BEMÆRK

Forkert løsning af filterbeholderen kan forårsage skade på sensorledningen.

- Vær forsigtig med ikke at sno sensorledningen, når filterbeholderen fjernes.
- Tag ledningskonnektoren ud af forbindelse, inden filterbeholderen fjernes.

5. Tryk på konnektorlåsetappen "a" og tag vandsensorledningskonnektoren ③ ud af forbindelse.

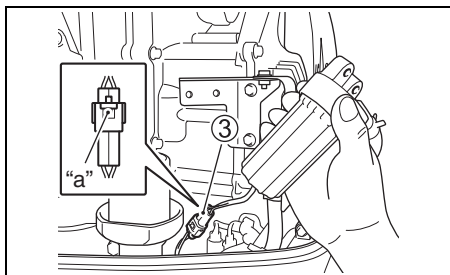

6. Anbring en klud under filteret, inden det fjernes, for at opsuge evt spildt brændstof.
7. Adskil filterbeholderen ④ fra hættten ② ved at dreje filterbeholderen i retningen mod uret.

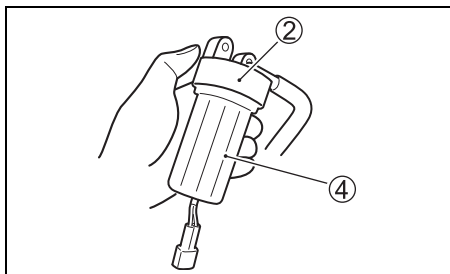

8. Tøm brændstof og vand ud af filterbeholderen og over i en egnet beholder.

BEMÆRK

Hvis den spildte benzin bare efterlades på den malede overflade, kan det forårsage pletter eller misfarvning af overfladebelægningen.

Aftør al spildt benzin med det samme med en blød klud etc.

9. Træk filterindsatsen ⑤ id. Efterse filterindsatsen ⑤, O-ringen ⑥ og forseglingsringen ⑦ for beskadigelse, Hvis de er beskadigede, skal de skiftes ud.

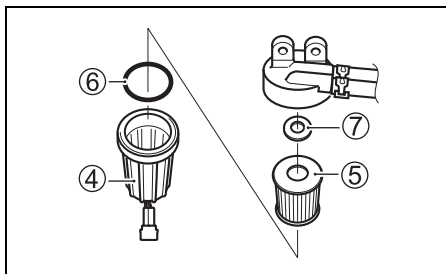

10. Vask filterindsatsen med rengøringsmiddel og tør den af.
11. Sæt forseglingsringen og filterindsatsen tilbage på plads.
12. Verificér at O-ringen sidder på plads øverst i filterbeholderen og skru filterbeholderen tilbage på plads.
13. Sæt vandsensorledningskonnektoren ③ i forbindelse.
14. Geninstaller brændstoffilteret, og spænd boltten ① til det specificerede moment.

Tilspændingsmoment:

8,0 – 12 N·m (0,82 – 1,2 kgf·m/5,9 – 8,9 lbf·ft)

15. Genstart motoren, og kontrollér, at der ikke er lækager rundt om brændstoffilteret.

OBS.:

Hvis der er vand i brændstoffilterets beholder, skal beholderen fjernes og vandet tømmes ud. Bortskaf altid overskydende brændstof forsvarligt. Kontakt i tilfælde af spørgsmål en autoriseret Suzuki Marine-forhandler.

SMØRING

Korrekt smøring er vigtig for at sikre en sikker og jævn gang samt lang levetid for alle dele af påhængsmotoren. Nedenstående skema viser påhængsmotorens smøringssteder og det anbefalede smøremiddel:

: Vandafvisende smørefedt i marinekvalitet (brug en smørepistol til at smøre smørenippen)

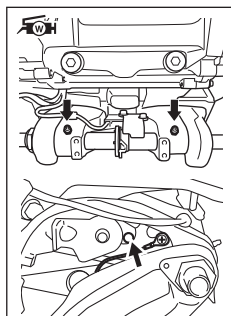
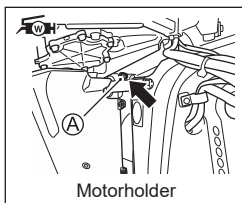
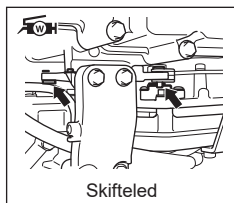

DF300B/325A/350A

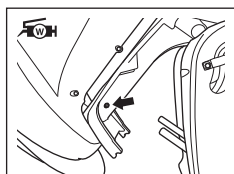

DF300BMD/350AMD

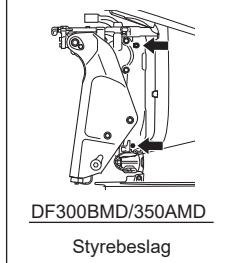

DF300BMD/350AMD

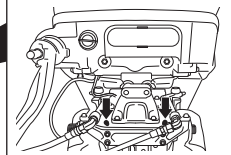

DF300BMD/350AMD

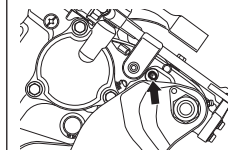

DF300BMD/350AMD

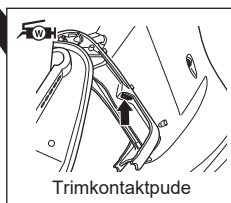
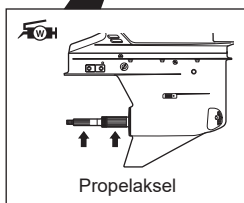

OBS.:

Inden der påfyldes olie gennem styrebeslagets smørenippen, skal motoren låses i den fuldt opvipede stilling.

Din autoriserede Suzuki Marine-forhandler kan også have yderligere anbefalinger på grund af regionale klima- eller driftsforhold. Kontakt ham for råd.

Indsprøjtning af smørelse i smøreniplen **A** på motorholderen udføres med brug af en manuelt betjent smørepistol ved at gå frem som vist herunder.

1. Sluk for motoren og lad den køle af.
2. Fjern motordækslet.
3. Fjern bagpanelets bolte og og bagpanelet **1**.

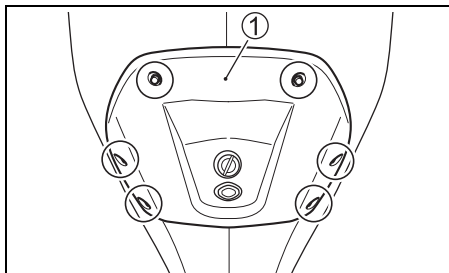

4. Fjern styrbords sidedækselbolten.
5. Tag PTT-kabelklemmen **2** fra bagsiden af styrbords sidedækslet, og fjern derefter styrbords sidedækslet **3**.

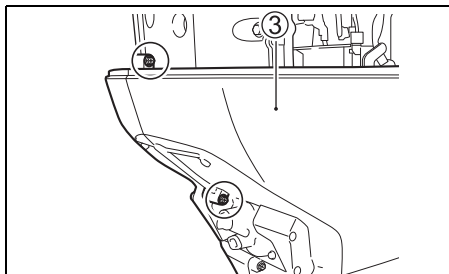
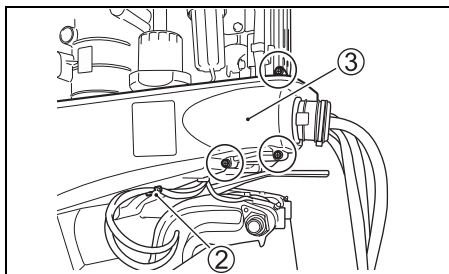

6. Drej bådens håndtag til venstre, således at påhængsmotorens rosvinkel bliver den største.

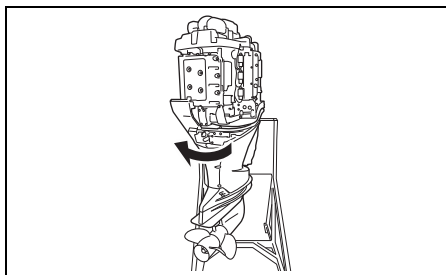

7. Indsprøjt ca. 10 gram smørelse efter de første 20 timer.
Indsprøjt ca. 5 gram smørelse for hver 100 timer (12 måneder).

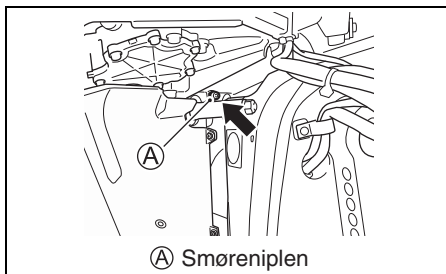

BEMÆRK

Anvendelse af en hydraulisk smørepistol eller en trykluftssmørepistol til at servicere smøreniplen **A** på monteringsstætningsdækslet kan beskadige olietætningen.

Anvend ikke trykluftssmørepistoler til service-ring af smøreniplen **A** på monteringsolietætningsdækslet.

OBS.:

Hvis det ikke er muligt at sprøjte smørelse ind, skal du konsultere din autoriserede Suzuki marineforhandler.

FOREBYGGELSE AF KORROSION

ANODER

Motoren beskyttes mod udvendig korrosion af anoder. Disse anoder kontrollerer elektrolyse og forhindrer korrosion. Anoderne tæres i stedet for de dele, de beskytter. Du bør regelmæssigt efterse alle anoder og udskifte dem, når 2/3 af metallet er tæret væk.

I visse områder af landet er vandet usædvanlig hårdt mod metal. Det kan være nyttigt med yderligere anti-korrosionsforanstaltninger under disse forhold. Kontakt din autoriserede Suzuki Marine-forhandler for detaljerede oplysninger.

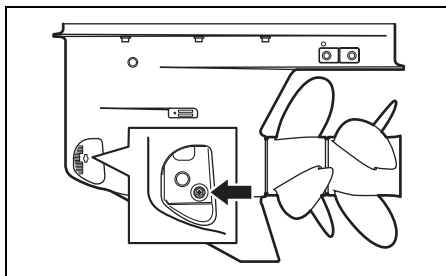
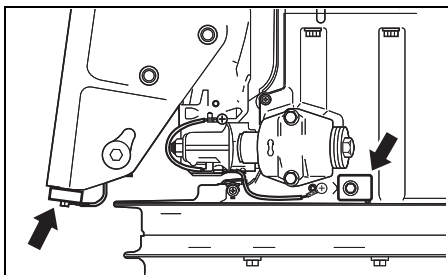
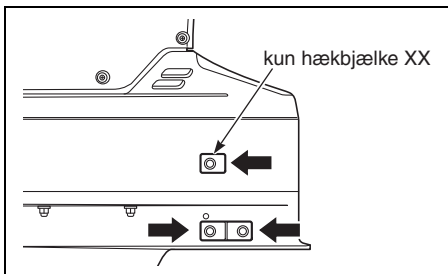
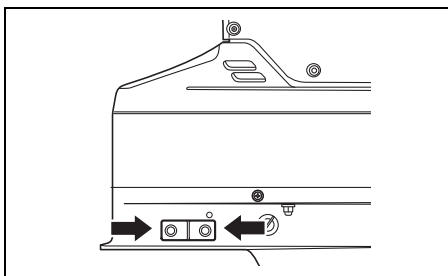

BEMÆRK

Hvis anoderne ikke vedligeholdes ordentligt, vil aluminiumsfladerne under vand (som f.eks. gearhus og gear ben) blive bekadiget af galvanisk korrosion.

- Inspicér anoderne med jævne mellemrum for at sikre dig, at de ikke er faldet af.
- Mal ikke anoderne, da de derved vil miste deres effektivitet.
- Rengør anoderne med jævne mellemrum for at fjerne belægning, som kan nedsætte deres beskyttende egenskaber.

OBS.:

Kontakt din autoriserede Suzuki Marine-forhandler vedrørende inspektion og udskiftning af interne anoder, der er fastgjort til motorhovedet.

FORBINDELSESLEDNINGER

Forbindelsesledninger benyttes til at forbinde motorens komponenter elektrisk, således at de er samlet i et kredsløb forbundet til fælles jord. Dette gør, at de kan beskyttes mod elektrolyse af anoderne. Disse ledninger og deres poler bør efterses regelmæssigt for at sikre, at de ikke er beskadigede.

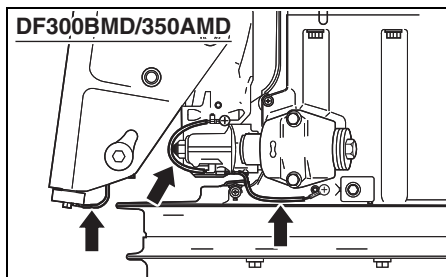
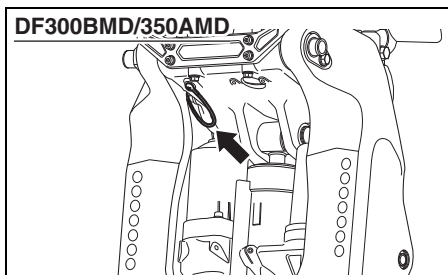
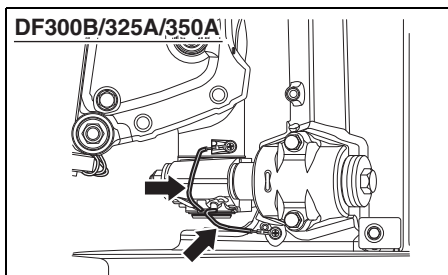
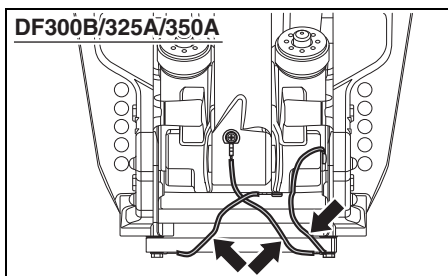
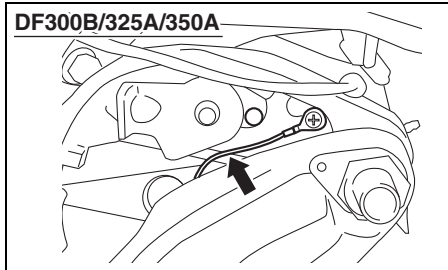

PROPELMØTRIK, STIFT & FRONT PROPEL MØTRIKSTOPPER

Inspicer propellen for bøje, splintrede eller brækkede blade.

Inspicer møtrikken og splitpinden for beskadigelse.

Inspicer den forreste propelmøtrikstopper for revner eller beskadigelse.

For afmontering af propellen, henvises til afsnittet AFMONTERING AF PROPEL.

For installation af propellen, henvises til afsnittet INSTALLATION AF PROPEL.

BATTERI

Hvis du bruger et batteri, der er fri for vedligeholdelse, skal du inspicere vinduesområdet i henhold til instruktionerne på batteriet for at sikre, at batteriet er i god stand.

Hvis du ikke bruger et batteri, der er fri for vedligeholdelse, skal batteriets væskniveau kontrolleres for hver 100 timers drift eller hver 12. måned. Batterivæskestanden skal til enhver tid holdes mellem MAX- og MIN-stregerne. Hvisstanden falder under MIN-stregerne, påfyldes DESTILLERET VAND, indtil batterivæskestanden har nået MAX-stregerne og IKKE HØJERE.

▲ ADVARSEL

Akkumulatorsyre er giftig og ætsende og kan forårsage alvorlig tilskadekomst.

Undgå kontakt med øjne, hud, tøj og lakerede flader. Hvis akkumulatorsyre kommer i kontakt med ovennævnte dele, skal du øjeblikkeligt skylle dem med rigeligt vand. Hvis du får syre i øjnene eller på huden, skal du straks søge lægehjælp.

▲ ADVARSEL

Hvis du ikke er forsigtig, når du kontrollerer eller servicerer batteriet, kan der opstå kortslutning, som kan resultere i en eksplosion.

Tag det negative (sorte) kabel ud af forbindelse, når du kontrollerer eller servicerer batteriet. Vær påpasselig med ikke at lade værktøj af metal eller andre metalgenstande komme i berøring med batteriets positive terminal og motoren på samme tid.

▲ ADVARSEL

Batteritilslutninger, terminaler og relateret tilbehør indeholder bly og blyforbindelser, der kan være farlige.

Vask hænder efter berøring.

BEMÆRK

Hvis du fylder fortyndet svovlsyre på batteriet, efter at der allerede er blevet udført service på det, kan batteriet lide skade.

Der må **ALDRIG** fyldes fortyndet svovlsyre på batteriet, efter at der allerede er blevet udført service på det. Følg batteriproducentens instruktioner vedrørende særlig vedligeholdelse.

MOTOROLIEFILTER

Motoroliefilteret skal udskiftes periodisk af en Suzuki søsportsforhandler.

Skift motoroliefilteret ud med et nyt efter de første 20 timer (1 måned).

Skift motoroliefilteret ud med et nyt efter hver 200 timer (12 måneder).

SKYLNING AF KØLESY-STEMETS RØR

Efter sejldes i mudret, brak- eller saltvand skal kølesystemets rør skylles igennem og motorfladerne skylles med rent ferskvand.

Hvis kølesystemets rør ikke skylles igennem, kan salt tære på motoren og forkorte dens levetid. Skyl kølesystemets rør igennem som beskrevet nedenfor.

– lodret stilling –

1. Sørg for at motoren er stoppet.
2. Fjern en af skrueerne (A) eller (C) fra de to skylleåbninger.

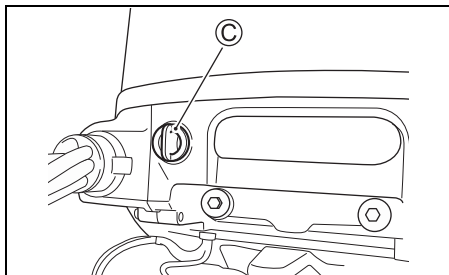
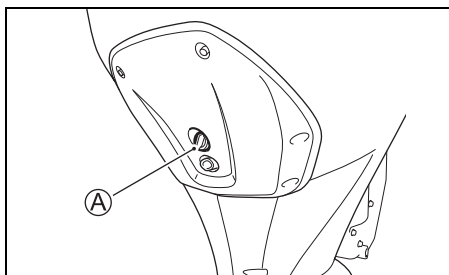

3. Tilslut haveslangen ved hjælp af en slange-tilslutning, der passer til gevindet (B) i skylleåbningen.

Gevind (B): 0,75 – 11,5 NHR (Standard slangekoblingsgevind af amerikansk standard til haveslangeanvendelse).

OBS.:

Slangeforbindelsen (skylletilbehør), der passer til skylleåbningsgevind (B), er inkluderet i kassens dele.

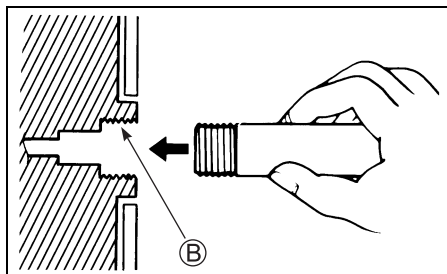

4. Tænd for vandet for at få en god vandgen-nemstrømning. Skyl motoren i ca. 5 minutter.
5. Sluk for vandet.
6. Fjern slangen og tilslutningen (hvis en sådan blev benyttet), og sæt derefter skruen ind i skylleåbningen igen.
7. Efterlad motoren i lodret tilstand, indtil den er helt tømt for vand.

– opvipet stilling –

1. Hæv motoren til fuldt opvipet stilling.
2. Følg instruktionerne under “– lodret stilling –”.
START IKKE MOTOREN I DEN FULD T OPVIPPETE STILLING.
3. Sænk motoren til lodret stilling, indtil motoren er helt tømt for vand.

OPBEVARING

OPBEVARING AF MOTOR

Når motoren sættes til opbevaring i længere tid (fx i slutningen af bådsæsonen), anbefales det, at du indleverer motoren til en autoriseret Suzuki Marine-forhandler. Hvis du imidlertid vælger at klargøre motoren til opbevaring selv, skal du følge nedenstående fremgangsmåde:

1. Fyld stabilisator på benzintanken i overensstemmelse med instruktionerne på stabilisatordunken.
2. Start motoren på vandet, og lade motoren køre med ca. 1500 omdr./min i neutral i fem minutter for at fordele det stabiliserede brændstof gennem motoren.
3. Stop motoren.
4. Skyl kølesystemets rør i motoren grundigt. Se afsnittet SKYLVNING AF KØLESYSTEMETS RØR.
5. Skift gearolien som beskrevet i afsnittet GEAROLIE.
6. Skift motorolien som beskrevet i afsnittet MOTOROLIE.
7. Smør alle andre angivne dele. Se afsnittet SMØRING. Sprøjt hele motorhovedet med et rustbeskyttelsesmiddel (ikke et gennemtrængende olieprodukt).
8. Rengør motoren udvendigt med ferskvand. Tør efter rengøringen overskydende vand på motoren af med tørre klude. Højtryksrensning må kun bruges til udvendig rengøring. Hold dysen på højtryksspulseren i god afstand fra motoren.
9. Påfør et lag autovoks på ydersiden af motoren. Hvis der er tegn på skader i malingen, påføres der pletreparationsmaling før voks.
10. Opbevar motoren i opretstående stilling på et tørt sted med god ventilation. Vælg et område med en konstant temperatur for at undgå korrosion forårsaget af kondens. Opbevar den ikke ved siden af ovne, varmeapparater osv.

ADVARSEL

Når motoren er i gang, er der mange dele, der bevæger sig, og som kan give alvorlige kvæstelser.

Hold hænder, hår, tøj etc. væk fra motoren, når den er i gang.

BEMÆRK

Alvorlig motorskade kan ske så hurtigt som inden for 15 sekunder, hvis motoren startes, uden at kølesystemet forsynes med vand.

Start aldrig motoren, uden af kølesystemet er forsynet med vand.

OPBEVARING AF BATTERI

1. Når påhængsmotoren ikke skal benyttes i en måned eller længere tid, skal batteriet afmonteres og opbevares på et køligt, mørkt sted. Placer ikke batteriet på beton eller jord, da dette vil fremskynde tab af ladning.
2. Vask kun kabinettet og terminalerne med ferskvand, og tør derefter med en ren klud.
3. Oplad batteriet helt. Hvis batteriet skal opbevares i længere tid, kontrolleres væskestanden mindst én gang om måneden, og batteriet genoplades, når det er næsten afladet.

ADVARSEL

Forsømmelse af at tage de rigtige forholdsregler, når batteriet oplades, kan være farligt. Batterier frembringer eksplosive dampe, som kan antændes. Akkumulatorsyre er giftig og ætsende og kan forårsage alvorlig tilskadekomst.

- Ryg ikke og hold batteriet væk fra åben ild og gnister.
- For at undgå at frembringe gnister, når du oplader batteriet, skal du slutte batteriopladerens kabler til de rigtige tilslutninger, inden du tænder for opladeren.
- Behandl batteriet med største forsigtighed og undgå at akkumulatorsyre kommer i kontakt med huden.
- Bær korrekt sikkerhedsudstyr (sikkerhedsbriller, handsker etc.).

EFTER OPBEVARING

Når påhængsmotoren tages frem igen fra opbevaringsstedet, følges følgende trin for at klar-gøre den til drift:

1. Rengør tændrørene grundigt. Udskift dem om nødvendigt.
2. Kontrollér gearoliestanden, og påfyld om nødvendigt gearolie, som beskrevet i afsnittet GEAROLIE.
3. Smør alle bevægelige dele, som beskrevet i afsnittet SMØRING.
4. Kontrollér motoroliestanden.
5. Rengør motoren, og påfør voks på de malede flader.
6. Genoplad batteriet, før det installeres.

FEJLFINDING

I dette fejlfindingsafsnit kan du finde årsagen til de mest hyppige problemer med påhængsmotoren.

BEMÆRK

Forsømmelse af at udbedre et problem på korrekt vis, kan beskadige påhængsmotoren. Fejlagtige reparationer eller justeringer kan beskadige påhængsmotoren i stedet for at reparere den. Det er ikke sikkert, at en sådan beskadigelse dækkes af garantien.

Rådfør dig med din Suzuki marine-forhandler, hvis du ikke er sikker på, hvad du skal gøre for at udbedre et problem.

Startermotoren fungerer ikke:

- Nødafbryderens låseplade er ikke på plads.
- Starterrelæets sikring er sprunget.
- Sekundærbatterikablets sikring er sprunget
- Kontrolhåndtaget er ikke i stilling NEUTRAL.
- Batteriterminaltilslutningen er rustet eller forkert.
- Der er ikke mere batterieffekt tilbage.
- Startermotoren fungerer ikke.
- Tændingsknap eller start/stop-knap svigtede.
- EI-ledningstilslutningen er løs.

Motoren vil ikke starte (svær at starte):

- Benzintanken er tom.
- Benzinen er forringet.
- Motorens startprocedure er fejlagtig.
- Benzintankens ventilationsåbning er ikke åben.
- Benzinslangen er ikke korrekt forbundet til motoren.
- Benzinslangen er snoet eller i klemme.
- Benzinfilteret er tilstoppet.
- Benzinpumpen fungerer ikke.
- Benzintankfilteret er tilstoppet.
- Tændrøret er tilsmudset.
- Tændingssystemet er tilsmudset.
- EI-ledningstilslutningen er løs.

Motoren kører ustabilt eller standser i tomgang:

- Tændrøret er tilsmudset.
- Benzinslangen er snoet eller i klemme.
- Benzinslangen er ikke korrekt forbundet til motoren.
- Benzinen er forringet.
- Benzinfileret er tilstoppet.
- Benzinpumpen fungerer ikke.
- Tændingssystemet er tilsmudset.
- Der anvendes en forkert motorolie.
- Termostaten fungerer ikke.
- El-ledningstilslutningen er løs.

Advarselssystemet aktiveres (advarsel-buzzeren lyder. LED-lamper for advarsel lyser.):

- Kølevandsindtaget er blokeret.
- Termostaten fungerer ikke.
- Vandpumpen fungerer ikke.
- Olieskiftadvarselssystemet er aktiveret.
- Motoroliestanden er lav, eller olien er forringet.
- Olietrykknappen er kortsluttet.
- Motoroliefilteret er tilstoppet.
- Oliepumpen fungerer ikke.
- Propellen er beskadiget.
- Der er ikke mere batterieffekt.
- Motorkontrolsensoren fungerer ikke.
- El-ledningstilslutningen er løs.

Skifteoperation aktiveres ikke:

- Det elektroniske skiftekontrolsystem fungerer ikke.
- Skifteledbrud eller løsnings

Propellen drejer ikke:

- Propelbøsningen er slidt eller beskadiget.
- Drivakslen er beskadiget.
- Propelakslen er beskadiget.

Motorhastigheden kan ikke øges:

- Propellen er beskadiget.
- Propellen er ikke ren.
- Propellen er ikke korrekt valgt.
- Påhængsmotoren er ikke korrekt installeret.
- Trimvinklen er ikke korrekt indstillet.
- Tændingsrøret er tilsmudset eller der anvendes et forkert tændrør.
- Benzinslangen er snoet eller i klemme.
- Benzinfileret er tilstoppet.
- Benzinen er forringet.
- Benzinpumpen fungerer ikke.
- Tændingssystemet fungerer ikke.
- Det elektroniske gasreguleringssystem fungerer ikke.
- Der er tung last i båden.
- Der er kommet vand ind i båden.
- Bunden af båden er ikke ren eller den er beskadiget.

Motoren vibreret for meget:

- Propellen er beskadiget.
- Motorens monteringsbolte eller fastgørelses-skrue er løse.

⚠ ADVARSEL

Hvis du skifter en sprunget sikring med en sikring med en anden strømstyrkerating eller med en erstatning som f.eks. et stykke aluminiumsfolie eller ståltråd, kan resultatet blive alvorlig skade på det elektriske system og brand.

Skift altid en sprunget sikring ud med en sikring af samme type og rating.

1. Drej tændingsnøglen til stilling "off".
2. Fjern motordækslet.
3. Fjern sikringsboks-dækslet og træk sikringen ud.

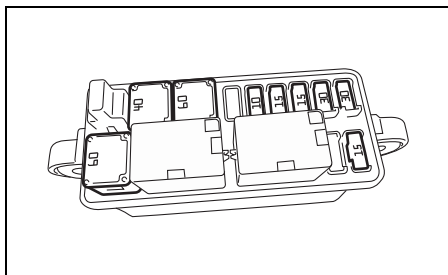
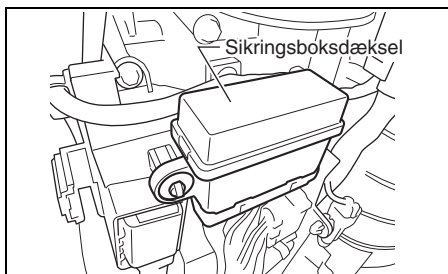

OBS.:

Anvend sikringsaftrækkeren ved bagsiden af sikringsboks-dækslet, når sikringen trækkes af og installeres.

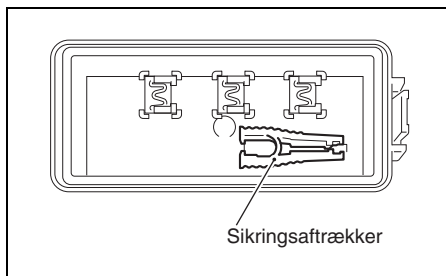

4. Fjern sekundærbatterikablets sikring.

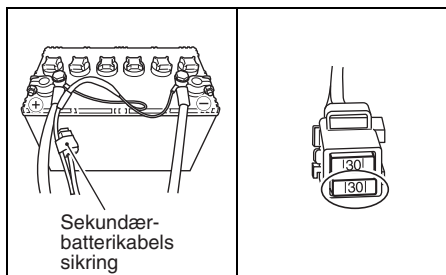

5. Inspicer sikringen og skift den om nødvendigt ud med en ny.

Hovedsikring (60 A)/
Ledningsadskillersikring (40 A)

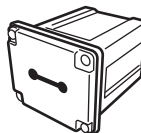

Normal sikring

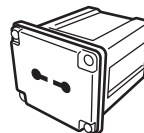

Sprunget sikring

Sikring til bladtype

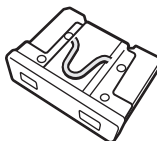

Normal sikring

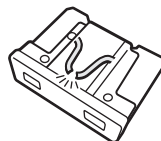

Sprunget sikring

OBS.:

Hvis en sikring er sprunget, skal man prøve at finde årsagen og korrigerer den. Hvis årsagen ikke korrigeres, kan sikringen springe igen.

BEMÆRK

Hvis den nye sikring springer, efter at den er blevet installeret, kan der være tale om et større problem med det elektriske system.

Rådfør dig med en SUZUKI marineforhandler.

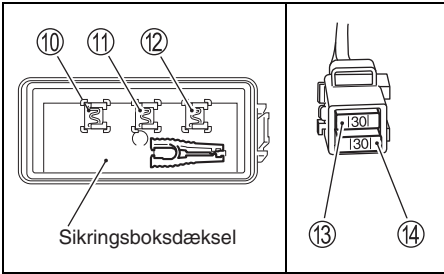
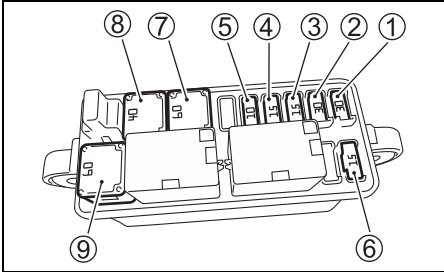

- ① Sikring til startmotorrelæ: 30 A
- ② Tændingsspole/Injektor/Motorkontrolmodul/
Sikring til højtryksbenzinpumpe: 30 A
- ③ Sikring til gasspjæld: 15 A
- ④ Sikring til skifteaktuator: 15 A
- ⑤ Sikring til PTT-omsifter: 10 A
- ⑥ Lavtryks brændstofpumpe sikring: 15 A
- ⑦ Hovedsikring: 60 A
- ⑧ Sikring til ledningsadskillervalg: 40 A
- ⑨ Reservesikring: 60 A
- ⑩ Reservesikring: 30 A
- ⑪ Reservesikring: 15 A
- ⑫ Reservesikring: 10 A
- ⑬ Reservesikring: 30 A
- ⑭ Sekundær batterikabels sikring: 30 A

OBS.:

Reservesikringerne ⑩, ⑪ og ⑫ er forhåndenværende for bagsiden af sikringsboksdækslet.

MOTOR UNDER VAND

Hvis din motor ved et uheld er kommet under i vand, skal den hurtigst muligt få foretaget en særlig reparationservice for at forhindre korrosion. Få om muligt en kvalificeret marineforhandler til at udføre service på motoren. Hvis øjeblikkelig service ikke er tilgængelig, skal du tage følgende skridt for at beskytte din motor. I tilfælde af at motoren ved et uheld var under vand, skal der tages følgende skridt:

1. Få motoren op af vandet så hurtigt som muligt.
2. Tag motordækslet af, og vask straks motoren grundigt med ferskvand for at fjerne alt salt, mudder og tang fuldstændigt.
3. Fjern tændrørene. Tøm vandet fra cylindrene gennem tændrørshullerne ved manuelt at dreje svinghjulet flere gange.
4. Se efter tegn på vand i motorolien. Hvis der er vand, fjernes olieaftapningsskruen, og olien aftappes. Efter aftapning spændes olieaftapningsskruen.
5. Aftap benzinslangen og alle filtre.

⚠ ADVARSEL

Benzin er meget brandfarligt og giftigt. Det kan medføre brand og kan være farligt for personer og kæledyr.

Hold flammer og gnister væk fra benzin. Bortskaf uønsket benzin forskriftsmæssigt.

6. Hæld motorolie gennem hvert tændrørshul. Smør motorens indvendige dele med olie ved at dreje svinghjulet manuelt flere gange. Brug ikke den elektriske starter, da dette kan bøje plejstængerne.

BEMÆRK

Alvorlig motorskade kan ske, hvis du fortsætter med at gasse motoren op, når du møder friktion eller modstand.

Hvis du møder friktion eller modstand, mens du gasser motoren op, skal du straks stoppe. Forsøg ikke at starte motoren, før du har fundet og udbedret problemet.

7. Få din autoriserede Suzuki-marineforhandler til at efterse motoren hurtigst muligt.

BEMÆRK

Hvis brændstofforsyningen er forurenede af vand, kan der ske skade på motoren.

Hvis bådens benzintanks påfyldningstuds og afluftning har været under vandet, skal du inspicere brændstofforsyningen for at sikre dig, at den ikke er forurenede af vand.

SPECIFIKATIONER

| Del | DF300B DF300BMD | DF325A | DF350A DF350AMD |
|---------------------------------|--|----------------------|---|
| Motortype | 4-taktsmotor | | |
| Antal cylindere | 6 | | |
| Boring og slaglængde | 98,0 × 97,0 mm (3,86 × 3,50 tommer) | | |
| Stempeldeplacement | 4390 cm ³ (267,9 tommer ³) | | |
| Maksimal ydelse | 220,7 kW (300 PS) | 239,0 kW (325 PS) | 257,4 kW (350 PS) |
| Driftsområde med fuld gasspjæld | 5300 – 6300 omdr./min. (min ⁻¹) | | 5700 – 6300 omdr./min. (min ⁻¹) |
| Tomgang (i frigear) | 600 ± 50 omdr./min. (min ⁻¹) | | |
| Tændingsystem | Fuldt transistoriseret | | |
| Motorsmøring | Tryksmøring via Trochoid-pumpe | | |
| Motoroliekapacitet | 8,0 L (8,5/7,0 US/britisk qt.) | | |
| Mængde gearolie | 2,8 L (3,0/2,5 US/britisk qt.) | | |
| Tændrør | NGK ILZKR7D8 | | |
| Elektrodeafstand | Standard: 0,7 – 0,8 mm (0,028 – 0,031 in) Serviceringsgrænse: 1,0 mm (0,039 in) | | |
| Ventilløfterfrigang | IN.: 0,23 – 0,27 mm (0,009 – 0,011 in) EX.: 0,33 – 0,37 mm (0,013 – 0,015 in) | | |
| Brændstoftype | Alkoholfri, blyfri benzin | | |
| Minimum brændstof-oktaltal | 87 Pumpe ((R+M)/2 metode) 91 (forskningsmetode) | | 89 Pumpe ((R+M)/2 metode) 94 (forskningsmetode) |

Effekt vurderet i overensstemmelse med NMMA-proceduren.

INFORMATION OM EU-DIREKTIV

(For lande i Europa)

Lydtryksbelastningsniveau

| Regulation | Lydtryksbelastningsniveaugrænse |
|----------------|---------------------------------|
| 2013 / 53 / EU | 75 dB(A) |

Lydtryksbelastningsniveauet er målt i overensstemmelse med ISO 14509-1:2018.

FORBRUGEROPLYSNING (FOR NORDAMERIKA)

TAG ET KURSUS I SIKKERHED TIL SØS

En uddannet sejler vil få større glæde af at sejle og vil få en mere sikker sejlad. Vi anbefaler, at du tager et kursus i sikkerhed til søs.

Kurser, der forklarer det påkrævede og anbefalede udstyr til små både og tilbyder uddannelse i godt sømandskab, ledes af U.S. Coast Guard Auxiliary, U.S. Power Squadron og mange afdelinger i Røde Kors. Få oplysninger om kurser i dit område ved at ringe gratis på 1- 800-336-BOAT (2628).

Sejladsafdelingen i din stat og din Suzuki Marineforhandler kan give dig yderligere oplysninger om sikkerhed til søs og bestemmelser, eller du kan ringe gratis til US Coast Guard Boating Safety Hotline på 1-800-368-5647.

EMISSIONSRELATEREDE MONTERINGS-VEJLEDNINGER

Brændstofledninger og brændstoftanke, der anvendes til et fartøj, skal opfylde kravene i den føderale lovgivning (40 CFR 1045.112 og 40 CFR 1060).

Hvis du installerer motoren på en måde, der gør det svært at læse motorens informationsetiket om emissionskontrol under normal vedligeholdelse af motoren, skal du anbringe et duplikatmærke på fartøjet som beskrevet i 40 CFR 1068.105.

Hvis du undlader at følge disse anvisninger ved installation af en certificeret motor i et fartøj, overtræder du den føderale lovgivning (40 CFR 1068.105(b)), hvilket medfører bøder eller andre sanktioner som beskrevet i Clean Air Act.

OPLYSNINGER OM EMISSIONSKONTROL

BEMÆRK

DF300B/300BMD/325A

- DENNE MOTOR ER CERTIFICERET TIL AT KØRE PÅ BLYFRI BENZIN PÅ 87 OKTAN ((R+M)/2 METODE) ELLER MERE.
- UDSTØDNINGSKONTROLSYSTEM: ECM, MFI

DF350A/350AMD

- DENNE MOTOR ER CERTIFICERET TIL AT KØRE PÅ BLYFRI BENZIN PÅ 89 OKTAN ((R+M)/2 METODE) ELLER MERE.
- UDSTØDNINGSKONTROLSYSTEM: ECM, MFI

EFTERSYN OG VEDLIGEHOLDELSE

VEDLIGEHOLDELSE, UDSKIFTNING ELLER REPARATION AF EMISSIONSKONTROLHEDER OG -SYSTEMER KAN UDFØRES AF ENHVER MARINE SI-VIRKSOMHED TIL MOTORREPARATION ELLER ENKELTPERSON MED BRUG AF HVILKE SOM HELST DELE, DER ER BLEVET CERTIFICERET I HENHOLD TIL BESTEMMELSERNE I LOVEN OM REN LUFT sek. 207 (a) (2).

GARANTIER (for USA)

Garantierne, der dækker din påhængsmotor, er forklaret i et separat hæfte om begrænset garanti, som du får udleveret ved salgstidspunktet. Læs venligst dette hæfte omhyggeligt, så du kan forstå dine rettigheder og ansvar.

DECLARATION OF CONFORMITY
DÉCLARATION DE CONFORMITÉ
DICHIARAZIONE DI CONFORMITÀ
KONFORMITÄT SERKLÄRUNG
DECLARACIÓN DE CONFORMIDAD
FÖRSÄKRAN OM ÖVERENSSTÄMMELSE
SAMSVAR SERKLÆRING
VAATIMUSTENMUKAISUUSVAKUUTUS
CONFORMITEITSVERKLARING
DECLARAÇÃO DE CONFORMIDAD
ÖVERENSSTÄMMELSESERKLÆRING
PROHLÁŠENÍ O SHODĚ
DEKLARACJA ZGODNOŚCI
VASTAVUSDEKLARATSIOON
ДЕКЛАРАЦИЯ ЗА СЪОТВЕТСТВИЕ
ATITIKTIES DEKLARACIJA
VYHLÁŠENIE O ZHODE
IZJAVA O SKLADNOSTI
DECLARAȚIE DE CONFORMITATE
ATBILSTĪBAS DEKLARĀCIJA
MEGFELELŐSÉG NYILATKOZAT
ΔΗΛΩΣΗ ΣΥΜΜΟΡΦΩΣΗΣ
IZJAVA O SUKLADNOSTI

DF300B/325A/350A

Declaration of Conformity for Recreational Craft Propulsion Engines (outboard engines and stern drive engines with integral exhaust) with the requirements of Directive 2013/53/EU
(To be completed by manufacturer or, if mandated, authorized representative)

| | | | |
|---|--|---|---|
| Name of engine manufacturer: SUZUKI MOTOR CORPORATION (SUZUKI) Address: 300 Takatsuka-cho, Minami-ku, Hamamatsu-shi, Shizuoka-ken, Japan Post Code: 432-8611 | | | |
| Name of Authorized Representative (if applicable): Suzuki Motor Corporation European Liaison Office - Marine - Address: Minervastraat 16, 1930 Zaventem, Belgium Post Code: 1930 | | | |
| Name of Notified Body for exhaust emission assessment: Dutch Certification Institute Address: Mercatorweg 2b, 8501 XK Joure, The Netherlands Post Code: 8501 XK ID Number: 0613 | | | |
| Name of Notified Body for noise emission assessment: Dutch Certification Institute Address: Mercatorweg 2b, 8501 XK Joure, The Netherlands Post Code: 8501 XK ID Number: 0613 | | | |
| Conformity assessment module used for exhaust emissions: B+C/C1 <input checked="" type="checkbox"/> B+D <input type="checkbox"/> B+E <input type="checkbox"/> B+F <input type="checkbox"/> G <input type="checkbox"/> H <input type="checkbox"/> or engine type-approved according to: <input type="checkbox"/> Directive 97/68/EC <input type="checkbox"/> EC Regulation No 595/2009 Conformity assessment module used for noise emissions: A <input type="checkbox"/> A1 <input checked="" type="checkbox"/> G <input type="checkbox"/> H <input type="checkbox"/> Other Community Directives applied: Machinery Directive (2006/42/EC), Electromagnetic Compatibility (EMC) Directive 2014/30/EU, using the following standard: EN 55012:2007/A1:2009 and EN 61000-6-1:2007 | | | |
| DESCRIPTION OF ENGINE TYPE(S) Propulsion Type: Outboard engine Fuel Type: Petrol Combustion cycle: 4 stroke | | | |
| IDENTIFICATION OF ENGINE(S) COVERED BY THIS DECLARATION OF CONFORMITY | | | |
| Name of engine model or engine family: | Unique engine identification number(s) or engine family code(s) | EC Type-examination certificate (Exhaust emission) | EC Type-examination certificate (Noise emission) |
| DF300B/DF300BMD | 30003F/30001D | DCI-CE-2013/53/EU-1840*06 | DCI-CE-2013/53/EU-1841*06 |
| DF325A | 32501F | | |
| DF350A/DF350AMD | 35001F/35001D | | |
| | | | |

| | | | | | | |
|---|--|---|--|--|---|--|
| Essential requirements (reference to relevant articles in Annex I.B & I.C of the Directive) | Harmonized standards Full Application | Harmonized standards Partial application, see tech. file | Other reference documents ¹ Full Application | Other reference documents Partial Application, see tech. file | Other proof of conformity See technical file | Specify the harmonized standards ² or other reference documents used (with year of publication like "EN ISO 8666:2002") |
| | Tick only one box per line | | | | | |
| Annex I.B – Exhaust Emissions | | | | | | |
| Propulsion Engine Identification (Annex I.B.1) | X | | | | | 2013/53/EU |
| Exhaust Emission Requirements (Annex I.B.2) | X | | | | | EN ISO 18854:2015 |
| Durability (Annex I.B.3) | X | | | | | 2013/53/EU |
| Owner's manual (Annex I.B.4) | X | | | | | 2013/53/EU |
| Annex I.C – Noise Emissions | | | | | | |
| Noise Emissions Level (Annex I.C.1) | X | | | | | EN ISO 14509-1:2018 |
| Owner's Manual (Annex I.C.2) | X | | | | | 2013/53/EU |
| Durability (Annex I.C.3) | X | | | | | 2013/53/EU |

¹ Such as non-harmonized standards, rules, regulations, guidelines, etc.
² Standards published in EU Official Journal

This declaration of conformity is issued under the sole responsibility of the manufacturer. I declare on behalf of the manufacturer that the recreational craft mentioned above fulfils the requirements specified in Article 4 (1) and Annex I of Directive 2013/53/EU.

Name / function: **Masashi Takayanagi / General Manager**
 Marine Engineering Department
 (Identification of the person empowered to sign on behalf of the engine manufacturer or his authorized representative)

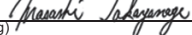
Signature and title: 
 (or an equivalent marking)

Date and place of issue: (yy/mm/dd) 23/05/01, Hamamatsu, Japan

**Déclaration de conformité pour moteurs de propulsion pour bateau de plaisance
(à moteurs hors-bord et moteurs à transmission en Z avec échappement intégré)
en conformité avec les termes de la Directive 2013/53/UE.**

(À renseigner par le constructeur ou, éventuellement par son représentant délégué agréé.)

Nom du fabricant du moteur:

Address:

Code postal:

Nom du représentant agréé (le cas échéant):

Address:

Code postal:

Nom de l'organisme pour **évaluation des gaz d'échappement**:

Address:

Code postal: Numéro d'identification:

Nom de l'organisme pour **évaluation des émissions sonores**:

Address:

Code postal: Numéro d'identification:

Module d'évaluation de conformité pour gaz d'échappement:

ou avec moteur de type approuvé conformément à:

Module d'évaluation de conformité pour émissions sonores:

Autres directives de la Communauté applicables:

DESCRIPTION DU (OU DES) TYPES DE MOTEUR

Type à propulsion

Moteur hors-bord

Type de carburant:

Essence

Cycle de combustion:

4 temps

IDENTIFICATION DU MOTEUR COUVERT PAR CETTE DECLARATION DE CONFORMITE

| Nom du modèle et classe du moteur: | Numéro(s) d'identification du moteur ou code(s) de classe du moteur | Attestation EU d'examen de type (Emissions à l'échappement) | Attestation EU d'examen de type (Emission de bruit) |
|------------------------------------|---|---|---|
| | | | |
| | | | |
| | | | |

| | | | | | | |
|---|---|---|--|--|--|---|
| <p align="center">Caractéristiques essentielles</p> <p align="center">(par référence aux articles pertinents dans les Annexes I.B & I.C de la Directive)</p> | <p align="center">Normes harmonisées Application intégrale</p> | <p align="center">Normes harmonisées Application partielle, voir fichier tech.</p> | <p align="center">Autres documents de référence¹ Application intégrale</p> | <p align="center">Autres documents de référence Application partielle, voir fichier tech.</p> | <p align="center">Autre preuve de conformité Voir fichier tech.</p> | <p align="center">Spécifier les normes harmonisées ² ou les autres documents de référence utilisés</p> <p align="center"><i>(avec année de publication comme, par ex., "EN ISO 8666:2002")</i></p> |
| | | | | | | |
| <p>Annexe I.B – Gaz d'échappement</p> | | | | | | |
| <p>Identification des moteurs à propulsion (Annexe I.B.1)</p> | | | | | | |
| <p>Conditions requise pour émissions à l'échappement (Annexe I.B.2)</p> | | | | | | |
| <p>Durabilité (Annexe I.B.3)</p> | | | | | | |
| <p>Manuel du propriétaire (Annexe I.B.4)</p> | | | | | | |
| <p>Annexe I.C – Emissions sonores</p> | | | | | | |
| <p>Niveaux d'émission de bruit (Annexe I.C.1)</p> | | | | | | |
| <p>Manuel du propriétaire (Annexe I.C.2)</p> | | | | | | |
| <p>Durabilité (Annexe I.C.3)</p> | | | | | | |

¹ Du type normes non-harmonisées, règles, réglementations, directives, etc.

² Normes publiées au Journal Officiel de l'EU

La présente déclaration de conformité est délivrée sous la seule responsabilité du fabricant. Je, soussigné, déclare, au nom du fabricant du moteur, que l'embarcation de plaisance mentionnée ci-dessus est conforme aux conditions stipulées en Article 4 (1) et en Annexe I de la Directive 2013/53/UE.

Nom / fonction:

(Identification de la personne autorisée à signer au nom du fabricant du moteur ou de son représentant agréé.)

Fait le: (aa/mm/jj)

Signature et titre:

(ou équivalent)

**Dichiarazione di conformità per motori di propulsione per imbarcazioni ricreative
(motori fuoribordo e motori entro-fuoribordo con scarico integrato)
con le caratteristiche richieste dalla Direttiva 2013/53/UE
(da compilarsi dal fabbricante dei motori fuoribordo o motori entro-fuoribordo
con scarico integrato o, se richiesto, da rappresentanti autorizzati)**

Nome del fabbricante del motore:

Indirizzo:

Codice postale:

Nome del rappresentante autorizzato (se applicabile):

Indirizzo:

Codice postale:

Nome dell'organismo notificato per la **valutazione dei gas di scarico**:

Indirizzo:

Codice postale: Numero scocca notificato:

Nome dell'organismo notificato per la **valutazione della rumorosità**:

Indirizzo:

Codice postale: Numero scocca notificato:

Modulo di valutazione della conformità usato per i gas di scarico:

o motore di tipo approvato in accordo con:

Modulo di valutazione della conformità usato per i gas di scarico:

Altre Direttive della comunità applicate:

DESCRIZIONE DEL TIPO O TIPI DI MOTORE

Tipo di propulsione:

Motori fuoribordo

Tipo di carburante:

Benzina

Ciclo di combustione:

4 tempi

IDENTIFICAZIONE DEL MOTORE(I) COPERTO DA QUESTA DICHIARAZIONE DI CONFORMITÀ

| Nome del modello di motore o della famiglia di motori: | Numero(i) unico (i) di identificazione del motore o codice della famiglia di motori | Certificato di esame tipologico UE (gas di scarico) | Certificato di esame tipologico UE (Rumorosità) |
|--|---|---|---|
| | | | |
| | | | |
| | | | |

| | | | | | | |
|---|---|--|---|--|--|---|
| <p align="center">Caratteristiche essenziali</p> <p>(riferimento agli articoli rilevanti degli Allegati I.B e I.C della direttiva)</p> | <p align="center">Standard armonizzati Applicazione completa</p> | <p align="center">Standard armonizzati Applicazione parziale, vedi scheda tecnica</p> | <p align="center">Altri documenti di riferimento 1 Applicazione completa</p> | <p align="center">Altri documenti di riferimento Applicazione parziale, vedi scheda tecnica</p> | <p align="center">Altre prove di conformità Vedi scheda tecnica</p> | <p align="center">Specificare gli standard armonizzati ² o altri documenti di riferimento usati</p> <p>(comprendenti l'anno di pubblicazione, "EN ISO 8666:2002")</p> |
| | | | | | | |
| Annesso I.B – Gas di scarico | | | | | | |
| Identificazione del motore di propulsione (Allegato I.B.1) | | | | | | |
| Caratteristiche richieste dei gas di scarico (Allegato I.B.2) | | | | | | |
| Durevolezza (Allegato I.B.3) | | | | | | |
| Manuale dell'utente (Allegato I.B.4) | | | | | | |
| Annesso I.C – Rumorosità | | | | | | |
| Rumorosità (Allegato I.C.1) | | | | | | |
| Manuale dell'utente (Allegato I.C.2) | | | | | | |
| Durevolezza (Allegato I.C.3) | | | | | | |

¹ Standard, norme, regolamenti, linee guida, ecc.

² Standard pubblicati dalla Gazzetta Ufficiale UE

Questa dichiarazione di conformità viene emessa sotto la responsabilità esclusiva del fabbricante. Dichiaro a nome del fabbricante che l'imbarcazione ricreativa menzionata qui sopra soddisfa tutte le caratteristiche essenziali specificate nell'Articolo 4 (1) e nell'Allegato I of Direttiva 2013/53/UE.

Nome e funzione:

(identificazione della persona avente i poteri per firmare a nome del fabbricante dei motori o del suo rappresentante autorizzato)

Nome e carica:

(o indicazione equivalente)

Data e luogo di emissione: (aa/mm/gg)

Erklärung der Übereinstimmung von Sportbootmotoren (Außenbordmotoren oder Stern-Drive-Motoren mit integriertem Auspuff) mit den Anforderungen der Richtlinie 2013/53/EU (Auszufüllen vom Hersteller oder, falls in Auftrag gegeben, vom bevollmächtigten Vertreter)

Name des Motorherstellers:

Adresse:

Postleitzahl:

Name des bevollmächtigten Vertreters (falls zutreffend):

Adresse:

Postleitzahl:

Name der benachrichtigten Gesellschaft für die **Bewertung der Abgasemission:**

Adresse:

Postleitzahl: Nummer der benachrichtigten Gesellschaft:

Name der benachrichtigten Gesellschaft für die **Bewertung der Geräuschemission:**

Adresse:

Postleitzahl: Nummer der benachrichtigten Gesellschaft:

Für Abgasemissionen verwendetes Konformitätsbewertungsmodul:

oder Motortyp, zugelassen gemäß:

Für Geräuschemissionen verwendetes Konformitätsbewertungsmodul:

Weitere zutreffende Richtlinien:

MOTORTYPENBEZEICHNUNG

Antriebstyp:

Außenbordmotor

Kraftstofftyp:

Benzin

Verbrennungstakt:

Viertakt

IDENTIFIKATION DES (DER) DURCH DIESE KONFORMITÄTSERKLÄRUNG ABGEDECKTEN MOTORS (MOTOREN)

| Bezeichnung des Motormodells oder der Motorfamilie: | Einzigartige Motoridentifizierungsnummer(n) oder Motorfamiliencode(s) | EG-Baumusterprüfbescheinigung (Abgasemission) | EG-Baumusterprüfbescheinigung (Geräuschemission) |
|---|---|---|--|
| | | | |
| | | | |
| | | | |

| Wesentliche Anforderungen (Bezug auf relevante Artikel in Anhang I.B und I.C der Richtlinie) | Harmonisierte Normen Volle Anwendung | Harmonisierte Normen Teilanwendung, siehe techn. Dossier | Andere Bezugsdokumente 1 Volle Anwendung | Andere Bezugsdokumente Teilanwendung, siehe techn. Dossier | Anderer Nachweis der Übereinstimmung Siehe technisches Dossier | Geben Sie die harmonisierten 2 Normen oder anderen verwendeten Bezugsdokumente an (mit Jahr der Veröffentlichung wie "EN ISO 8666:2002") |
|---|---|---|---|---|---|---|
| Markieren Sie nur ein Kästchen pro Zeile | | | | | | |
| Alle Zeilen rechts von markierten Kästchen müssen ausgefüllt werden | | | | | | |
| Anhang I.B – Abgasemissionen | | | | | | |
| Antriebsmotoridentifizierung (Anhang I.B.1) | | | | | | |
| Anforderungen in Bezug auf Abgasemissionen (Anhang I.B.2) | | | | | | |
| Haltbarkeit (Anhang I.B.3) | | | | | | |
| Handbuch für den Eigner (Anhang I.B.4) | | | | | | |
| Annex I.C – Geräuschemissionen | | | | | | |
| Grenzwerte für Geräuschemissionen (Anhang I.C.1) | | | | | | |
| Handbuch für den Eigner (Anhang I.C.2) | | | | | | |
| Haltbarkeit (Anhang I.C.3) | | | | | | |

¹ Wie nicht harmonisierte Normen, Bestimmungen, Vorschriften, Leitlinien, etc.

² Im offiziellen Amtsblatt der Europäischen Union veröffentlichte Normen

Der Hersteller trägt die alleinige Verantwortung für die Ausstellung dieser Konformitätserklärung. Ich erkläre im Namen des Herstellers, dass das oben genannte Sportboot die Anforderungen gemäß Artikel 4 (1) und Anhang I der Richtlinie 2013/53/EU erfüllt.

Name/Funktion:

(Identifikation des Unterzeichners, der zur Unterzeichnung für den Motorhersteller oder seinen Bevollmächtigten befugt ist)

Datum und Ort der Ausstellung: (yy/mm/dd)

Unterschrift und Titel:

(oder gleichwertige Kennzeichnung)

Declaración de Conformidad para Motores Propulsores de Embarcaciones de Recreo (motores fuera borda y motores con propulsión en popa con escape integrado) de acuerdo con los requerimientos de la Directiva 2013/53/UE.

(A completar por el fabricante o, si así se exige, por el representante autorizado.)

Nombre del fabricante del motor:

Dirección:

código postal:

Nombre del representante autorizado (si resulta aplicable):

Dirección:

código postal:

Nombre del organismo notificado para la **evaluación de las emisiones de escape**:

Address:

código postal: Número del organismo notificado:

Nombre del organismo notificado para la **evaluación de emisiones sonoras**:

Address:

código postal: Número del organismo notificado:

Módulo utilizado para la evaluación de las emisiones de escape:

o tipo de motor aprobado según:

Módulo utilizado para la evaluación de las emisiones sonoras:

Otras directivas comunitarias aplicadas:

DESCRIPCIÓN DEL MOTOR(ES)

Tipo de propulsión:

Motor fueraborda

Tipo de combustible:

Gasolina

Ciclo de combustión:

4 tiempos

IDENTIFICACIÓN DEL MOTOR(ES) CUBIERTOS POR ESTA DECLARACIÓN DE CONFORMIDAD

| Nombre de modelo o familia del motor: | Número(s) único(s) de identificación de motor(es) o código(s) de familia(s) de motor(es) | Certificado CE de examen de tipo (Emisión de escape) | Certificado CE de examen de tipo (Emisión de ruido) |
|---------------------------------------|--|--|---|
| | | | |
| | | | |
| | | | |
| | | | |

| Requerimientos esenciales <small>(en relación con los artículos pertinentes de los Anexos I.B e I.C de la Directiva)</small> | Normas armonizadas <small>Aplicación completa</small> | Normas armonizadas <small>Aplicación parcial, ver el archivo técnico</small> | Otras documentos de referen- <small>cia</small> <small>Aplicación completa</small> | Otras documentos de referencia <small>Aplicación parcial, ver el archivo técnico</small> | Otras pruebas de conformidad <small>Ver el archivo técnico</small> | Especifique las normas armonizadas ² u otros documentos de referencia usados <small>(con el año de la publicación como, por ejemplo, "EN ISO 8666:2002")</small> |
|---|--|---|--|---|---|---|
| Marque solamente un recuadro por líneas | | | | | | Todas las líneas a la derecha de los recuadros marcados deberán rellenarse |
| Anexo I.B – Emisiones de escape | | | | | | |
| Identificación del motor de propulsión (Anexo I.B.1) | | | | | | |
| Requerimientos de la emisión de escape (Anexo I.B.2) | | | | | | |
| Durabilidad (Anexo I.B.3) | | | | | | |
| Manual del propietario (Anexo I.B.4) | | | | | | |
| Anexo I.C – Emisiones sonoras | | | | | | |
| Nivel de emisiones de ruido (Anexo I.C.1) | | | | | | |
| Manual del propietario (Anexo I.C.2) | | | | | | |
| Durabilidad (Anexo I.C.3) | | | | | | |

¹ Como normas, reglas, regulaciones, directrices, etc. no armonizados.

² Normas publicadas en la Publicación Oficial de la UE.

Esta declaración de conformidad está emitida bajo la responsabilidad única del fabricante. Declaro en nombre del fabricante que la embarcación de recreo mencionada más arriba cumple los requerimientos especificados en el Artículo 4 (1) del Anexo I de la Directiva 2013/53/UE.

Nombre / Función:

(Identificación de la persona con poder para firmar en nombre del fabricante del motor o su representante autorizado.)

Firma y cargo:

(o sello equivalente)

Fecha y lugar de emisión: (aa/mm/dd)

Försäkran om överensstämmelse för framdrivningsmotorer till fritidsbåtar (utombordsmotorer och motorer med inu-drev med inbyggt avgassystem) enligt direktiv 2013/53/EU
(Att fyllas i av tillverkare eller, om fullmakt innehas, auktoriserad representant)

Namn på motortillverkare:

Adress:

Postnummer:

Namn på auktoriserad representant (om tillämpligt):

Adress:

Postnummer:

Namn på underrättat organ för bedömning av avgasutsläpp:

Adress:

Postnummer: Nummer på underrättat organ:

Namn på underrättat organ för bedömning av bullerutsläpp:

Adress:

Postnummer: Nummer på underrättat organ:

Modul för bedömning av överensstämmelse använd för avgasutsläpp:

eller motortyp-godkänd enligt:

Modul för bedömning av överensstämmelse använd för bullerutsläpp:

Andra direktiv som tillämpas:

BESKRIVNING AV MOTORTYP

Framdrivningstyp:

Utombordsmotor

Bränsletyp:

Bensen

Förbränningscykel:

4-taktare

IDENTIFIERING AV MOTOR/MOTORER SOM OMFATTAS AV DENNA FÖRSÄKRAN OM ÖVERENSSTÄMMELSE

| Modellbeteckning på motor eller motorfamilj: | Motors unika identifikationsnummer eller motorfamiljs kod/koder | Certifikat för EG-typbesiktning (avgasutsläpp) | Certifikat för EG-typbesiktning (bullerutsläpp) |
|--|---|--|---|
| | | | |
| | | | |
| | | | |

| Erforderliga krav (referens till relevanta artiklar i bilaga I.B & I.C i direktivet) | Harmoniserade standarder Full tillämplighet | Harmoniserade standarder Partiell tillämplighet, se teknisk fil | Andra referensdokument ¹ Full tillämplighet | Andra referensdokument Partiell tillämplighet, se teknisk fil | Annat bevis på överensstämmelse Se teknisk fil | Ange harmoniserade ² standarder eller andra referensdokument som används <i>(med utgivningsår, t.ex. "EN ISO 8666:2002")</i> |
|---|--|--|---|--|---|--|
| | Markera endast en ruta per rad | | | | | |
| Bilaga I.B – Avgasutsläpp | | | | | | |
| Identifikation av framdrivningsmotor (bilaga I.B.1) | | | | | | |
| Avgasutsläppskrav (bilaga I.B. 2) | | | | | | |
| Hållbarhet (bilaga I.B.3) | | | | | | |
| Bruksanvisning (bilaga I.B.4) | | | | | | |
| Bilaga I.C – Bullerutsläpp | | | | | | |
| Bullelnivå (bilaga I.C.1) | | | | | | |
| Bruksanvisning (bilaga I.C.2) | | | | | | |
| Hållbarhet (bilaga I.C.3) | | | | | | |

¹ Såsom icke-harmoniserade standarder, regler, förordningar, riktlinjer m.m.

² Standarder publicerade i EU Official Journal

Denna försäkran om överensstämmelse är utfärdad på tillverkarens eget ansvar. Å tillverkarens vägnar intygar jag härmed att ovan nämnda fritidsbåt uppfyller de krav som anges i artikel 4 (1) och bilaga I i direktivet 2013/53/EU.

Namn / funktion:

(Identifikation av person som är bemyndigad att underteckna å motortillverkarens vägnar eller dennes auktoriserade representant)

Namnteckning och titel:

(eller likvärdig stämpling)

Datum och utfärdandeort: (åå/mm/dd)

**Samsvarserklæring om fremdriftsmotorer for lystfartøyer
(utenbordsmotorer og hekkagregatsmotorer med integrert eksosanlegg)
i henhold til kravene i direktiv 2013/53/EU**

(Utfylles av fabrikanten, eller såfremt fullmakt foreligger, en autorisert representant)

Motorfabrikantens navn:

Adresse:

Postkode:

Navn på autorisert representant (hvis dette er aktuelt):

Adresse:

Postkode:

Navn på underrettet myndighet angående **målinger for eksosutlipp**:

Adresse:

Postkode:

Underrettet myndighets ID-nummer:

Navn på underrettet myndighet angående **målinger for støytutlipp**:

Adresse:

Postkode:

Underrettet myndighets ID-nummer:

Modul anvendt for konformitetsprøving av eksosutlipp:

Eller typegodkjent motor i henhold til:

Modul anvendt for konformitetsprøving av støytutlipp:

Andre anvendte EU-direktiver:

BESKRIVELSE AV MOTORTYPE(ne)

Fremdriftstype:

Utenbordsmotor

Drivstofftype:

Bensin

Forbrenningscyklus:

4-takts

IDENTIFIKASJON AV MOTOREN(E) DEKKET AV DENNE KONFORMITETSERKLÆRINGEN

| Motorens type og modellnavn: | Unikt identifikasjonsnummer for motor og motortype | EU type-eksaminasjonssertifikat (Eksosutlipp) | EU type-eksaminasjonssertifikat (Støytutlipp) |
|------------------------------|--|---|---|
| | | | |
| | | | |
| | | | |

| | | | | | | |
|---|--|---|--|---|---|---|
| <p align="center">Grunnleggende krav (refererer til relevante artikler i Vedlegg I.B & I.C i direktivet)</p> | <p align="center">Harmoniserte standarder Full anvendelse</p> | <p align="center">Harmoniserte standarder Delvis anvendelse, se tek.-filen</p> | <p align="center">Andre referansedokumenter¹ Full anvendelse</p> | <p align="center">Andre referansedokumenter Delvis anvendelse, se tek.-filen</p> | <p align="center">Andre samsvarsbevis Se teknisk fil</p> | <p align="center">Spesifiser anvendte harmoniserte² standarder eller andre dokumenter (med utgivelsesåret som i eksempelet "EN ISO 8666:2002")</p> |
| | | | | | | |
| Tillegg I.B – Exhaust Emissions | | | | | | |
| Identifikasjon av fremdriftsmotor (Vedlegg I.B.1) | | | | | | |
| Krav for eksosutlipp (Vedlegg I.B.2) | | | | | | |
| Varighet (Vedlegg I.B.3) | | | | | | |
| Brukerveiledning (Vedlegg I.B.4) | | | | | | |
| Tillegg I.C – Støytutlipp | | | | | | |
| Støytutslippsnivå (Vedlegg I.C.1) | | | | | | |
| Brukerveiledning (Vedlegg I.C.2) | | | | | | |
| Varighet (Vedlegg I.C.3) | | | | | | |

¹ Så som ikke-harmoniserte standarder, regelverk, forskrifter, retningslinjer osv.

² Standarder angitt i EU Official Journal

Denne samsvarserklæringen er utstedt under fabrikantens ene ansvar. Jeg erklærer herved på vegne av fabrikanten, at lystfartøyet som er nevnt ovenfor overholder kravene slik de er angitt i Artikkel 4 (1) og Vedlegg I i direktivet 2013/53/EU.

Navn / funksjon:

(Navnet på personen som har fullmakt til å underskrive på vegne av motorfabrikanten eller dennes autoriserte representant)

Signatur og tittel:

(eller tilsvarende)

Dato og sted for utstedelse: (åå/mm/dd)

**Yhdenmukaisuustodistus huviveneiden työntövoimamoottoreille
(perämoottoreille ja sisäisen pakokaasun omaaville sisäperämoottoreille)
direktiivin 2013/53/EU vaatimusten mukaisesti
(Valmistajan tai valtuutetun edustajan täytettävä)**

Moottorin valmistajan nimi:

Osoite:

Postinumero:

Valtuutetun edustajan nimi (if applicable):

Osoite:

Postinumero:

Pakokaasupäästöjen arvioinnista on ilmoitettu seuraavaan virastoon:

Osoite:

Postinumero: Ilmoitettu rungon numero:

Melupäästöjen arvioinnista on ilmoitettu seuraavaan virastoon:

Osoite:

Postinumero: Ilmoitettu rungon numero:

Pakokaasumittauksessa käytetyt yhdenmukaisuusarviointimodulit:

tai moottorityyppi, joka on hyväksytty seuraavaan mukaan:

Melupäästömittauksissa käytetyt yhdenmukaisuusarviointimodulit:

Muut käytetyt yhteistön direktiivit:

MOOTTORITYYPIN (TYYPPIEN) KUVAUS

Työntövoimatyyppi:

Perämoottori

Polttoainetyyppi:

Bensini

Palosytkii:

4-isku

TÄMÄN YHDENMUKAISUUSTODISTUKSEN KATTAMIEN MOOTTOREIDEN TUNNISTUS

| Moottorimallin tai moottoriperheen nimi: | Moottorin tunnistenumero(t) tai moottoriperheen koodi(t) | EY-tyyppitarkastussertifikaatti (pakokaasupäästö) | EY-tyyppitarkastussertifikaatti (melupäästö) |
|--|--|---|--|
| | | | |
| | | | |
| | | | |

| | | | | | | |
|--|---|--|--|---|--|--|
| <p style="text-align: center;">Olellaiset vaatimukset</p> <p>(viite direktiivin asiaan liittyviin artikloihin liitteessä I.B & I.C)</p> | <p style="writing-mode: vertical-rl; transform: rotate(180deg);">Yhdenmukaistetut standardit Täysi soveltaminen</p> | <p style="writing-mode: vertical-rl; transform: rotate(180deg);">Yhdenmukaistetut standardit Osittainen soveltaminen, kalso tekn. tiedosto</p> | <p style="writing-mode: vertical-rl; transform: rotate(180deg);">Muut viiteasiakirjat¹ Täysi soveltaminen</p> | <p style="writing-mode: vertical-rl; transform: rotate(180deg);">Muut viiteasiakirjat Osittainen soveltaminen, kalso tekn. tiedosto</p> | <p style="writing-mode: vertical-rl; transform: rotate(180deg);">Muut yhdenmukaisuustodisteet Kalso tekn. tiedosto</p> | <p style="text-align: center;">Määritä käytetyt yhdenmukaistetut standardit² tai muut viiteasiakirjat</p> <p style="text-align: center;">(jossa julkaisuvuosi, esim. "EN ISO 8666:2002")</p> |
| <u>Tee rasi vain yhteen ruutuun per rivi</u> | | | | | | |
| Liite I.B – Pakokaasupäästöt | | | | | | |
| Työntövoimamoottorin tunnistus (liite I.B.1) | | | | | | |
| Pakokaasun päästövaatimukset (liite I.B.2) | | | | | | |
| Kestävyys (liite I.B.3) | | | | | | |
| Omistajan käyttöohje (liite I.B.4) | | | | | | |
| Liite I.C – Melupäästöt | | | | | | |
| Melupäästötaaso (liite I.C.1) | | | | | | |
| Kestävyys (liite I.C.2) | | | | | | |
| Omistajan käyttöohje (liite I.C.3) | | | | | | |

¹ Kuten esimerkiksi standardit, säännöt, säännökset, ohjeet jne., joita ei ole yhdenmukaistettu

² Virallisessa EU-lehdessä julkaistut standardit

Tämä yhdenmukaisuustodistus on julkaistu yksin valmistajan vastuulla. Valmistajan puolesta julistan, että edellä mainittu huvivene vastaavaa kaikkia direktiivin 2013/53/EU artiklan 4 (1) ja liitteen 1 vaatimuksia.

Allekirjoitus ja asema:

(Moottorin valmistajan tai hänen valtuutetun edustajan puolesta allekirjoittamaan valtuutetun henkilön henkilöllisyys)

Allekirjoitus ja asema:

(tai vastaava merkintä)

Päiväys ja antopaikka: (vv/kk/pp)

Conformiteitsverklaring voor aandrijfmotoren voor pleziervaartuigen (buitenboordmotoren of achterstevan-aandrijfmotoren met geïntegreerde uitlaat) met de vereisten van de Richtlijn 2013/53/EU
(Moet worden ingevuld door de fabrikant of, indien gemandateerd, de gevolmachtigde vertegenwoordiger)

Naam motorenfabrikant:

Adres:

Postcode:

Naam van gevolmachtigd vertegenwoordiger (indien van toepassing):

Adres:

Postcode:

Naam van verwittigingsinstantie voor de **bepaling van uitlaatemissies**:

Adres:

Postcode: Nummer verwittigingsinstantie:

Naam van verwittigingsinstantie voor de **bepaling van lawaa-emissies**:

Adres:

Postcode: Nummer verwittigingsinstantie:

Conformiteit-bepalingsmaatstaven voor uitlaatemissies:

of motortype-goedgekeurd volgens:

Conformiteit-bepalingsmaatstaven voor lawaa-emissies:

Andere toegepaste richtlijnen van de Gemeenschap:

BESCHRIJVING VAN MOTORTYPE(n)

Aandrijvingstype:

Buitenboordmotor

Brandstoftype:

Benzine

Verbrandingscyclus:

4-takt

IDENTIFICATIE VAN DE MOTOR(EN) WAARVOOR DEZE CONFORMITEITSVERKLARING GELDT

| Naam van motormodel of motorserie: | Uniek motor-identificatienummer(s) of motorseriecode(s) | EC type-inspectiecertificaat (uitlaatemissie) | EC type-inspectiecertificaat (lawaa-emissie) |
|------------------------------------|---|---|--|
| | | | |
| | | | |
| | | | |

| Essentiële vereisten (gerefereerd aan relevante artikelen in Annex I.B & I.C van de richtlijn) | Geharmoniseerde standaards Volledige toepassing | Geharmoniseerde standaards Gedeeltelijke toepassing, zie technisch bestand | Andere referentiedocumenten ¹ Volledige toepassing | Andere referentiedocumenten Gedeeltelijke toepassing, zie technisch bestand | Andere conformiteitsbewijs Zie technisch bestand | Specificeer de gebruikte geharmoniseerde ² standaards of andere referentiedocumenten <i>(met jaar van publicatie zoals "EN ISO 8666:2002")</i> |
|---|--|--|--|---|---|---|
| | <i>Eén vakje per regel aankruisen</i> | | | | | |
| Aanhangsel I.B – Uitlaatemissies | | | | | | |
| Identificatie aandrijfmotor (Annex I.B.1) | | | | | | |
| Vereisten uitlaatemissie (Annex I.B.2) | | | | | | |
| Duurzaamheid (Annex I.B.3) | | | | | | |
| Handleiding (Annex I.B.4) | | | | | | |
| Aanhangsel I.C – Lawaa-emissies | | | | | | |
| Niveau lawaa-emissies (Annex I.C.1) | | | | | | |
| Handleiding (Annex I.C.2) | | | | | | |
| Duurzaamheid (Annex I.C.3) | | | | | | |

¹ Zoals niet-geharmoniseerde standaards, regels, bepalingen, richtlijnen enz.

² Standaards gepubliceerd in officieel EU tijdschrift

Deze conformiteitsverklaring wordt uitgegeven onder de exclusieve verantwoordelijkheid van de fabrikant. Namens de fabrikant verklaar ik dat het bovengenoemde pleziervaartuig voldoet aan de vereisten gespecificeerd in Artikel 4 (1) en Annex I van Richtlijn 2013/53/EU.

Naam/functie:

(identificatie van de persoon gemachtigd om te tekenen in naam van de motorenfabrikant of zijn gevolmachtigd vertegenwoordiger)

Handtekening en titel:

(of een gelijkwaardige markering)

Datum en plaats van uitgifte: (jj/mm/dd)

**Declaração de Conformidade para Motores de Propulsão para Embarcações de Recreio
(motores fora borda e motores com transmissão por coluna com escape integrado)
com os requisitos da Directiva 2013/53/UE**

(A ser preenchido pelo fabricante ou, se designado, representante autorizado)

Nome do fabricante do motor:

Endereço:

Código postal:

Nome do Representante Autorizado (se aplicável):

Endereço:

Código postal:

Nome da entidade notificada para a avaliação das emissões de gases de escape:

Endereço:

Código postal: Número da entidade notificada:

Nome da entidade notificada para a avaliação das emissões de ruído:

Endereço:

Código postal: Número da entidade notificada:

Módulo de avaliação de conformidade usado para emissões de gases de escape:

ou tipo de motor aprovado de acordo com:

Módulo de avaliação de conformidade usado para emissões de ruído:

Outras Directivas da Comunidade aplicadas:

DESCRIÇÃO DO(S) TIPO(S) DE MOTOR

Tipo de Propulsão:

Motor fora de borda

Tipo de combustível:

Gasolina

Ciclo de combustão:

4 tempos

IDENTIFICAÇÃO DO(S) MOTOR(ES) COBERTO(S) POR ESTA DECLARAÇÃO DE CONFORMIDADE

| Nome do modelo do motor ou família do motor: | Número(s) de identificação exclusivo(s) do motor ou código(s) da família do motor | Certificado de exame CE de tipo (Emissão de gases de escape) | Certificado de exame CE de tipo (Emissão de ruído) |
|--|---|--|--|
| | | | |
| | | | |
| | | | |

| | | | | | | |
|--|--|---|--|---|---|---|
| <p align="center">Requisitos essenciais (referência aos artigos relevantes no Anexo I.B e I.C da Directiva)</p> | <p align="center">Normas harmonizadas Aplicação total</p> | <p align="center">Normas harmonizadas Aplicação parcial; consulte arquivo técnico.</p> | <p align="center">Outros documentos de referência Aplicação total</p> | <p align="center">Outros documentos de referência Aplicação parcial; consulte arquivo técnico.</p> | <p align="center">Outra prova de conformidade Consulte arquivo técnico</p> | <p align="center">Especifique as normas harmonizadas ² ou outros documentos de referência usados (com o ano de publicação como "EN ISO 8666:2002")</p> |
| | | | | | | <p align="center">Todas as linhas à direita das caixas marcadas devem ser preenchidas.</p> |
| <p>Anexo I.B – Emissões de gases de escape</p> | | | | | | |
| <p>Identificação do Motor de Propulsão (Anexo I.B.1)</p> | | | | | | |
| <p>Requisitos das Emissões de Gases de Escape (Anexo I.B.2)</p> | | | | | | |
| <p>Durabilidade (Anexo I.B.3)</p> | | | | | | |
| <p>Manual do proprietário (Anexo I.B.4)</p> | | | | | | |
| <p>Anexo I.C – Emissões de ruído</p> | | | | | | |
| <p>Nível das Emissões de Ruído (Anexo I.C.1)</p> | | | | | | |
| <p>Manual do proprietário (Anexo I.C.2)</p> | | | | | | |
| <p>Durabilidade (Anexo I.C.3)</p> | | | | | | |

¹ Como normas não harmonizadas, regras, regulamentos, diretrizes, etc.

² Normas publicadas no Jornal Oficial da União Europeia

Esta declaração de conformidade é emitida sob a responsabilidade exclusiva do fabricante. Declaro, em nome do fabricante, que a embarcação de recreio mencionada acima cumpre com os requisitos especificados no Artigo 4 (1) e no Anexo I da Directiva 2013/53/UE.

Nome / função:

(Identificação da pessoa autorizada a assinar em nome do fabricante dos motores ou do seu representante autorizado)

Data e lugar de emissão: (aa/mm/dd)

Assinatura e título:

(ou uma marcação equivalente)

**Erklæring af konformitet for lystbådes propulsionsmotorer
(påhængsmotorer og hækdrevene motorer med integreret udstødning)
med kravene i direktiv 2013/53/EU**

(Skal fuldføres af fabrikanten eller, hvis mandat er givet, af en autoriseret repræsentant)

Navn på motorfabrikanten:

Adresse:

Postnummer:

Navn på autoriseret repræsentant (hvis tilgængeligt):

Address:

Postnummer:

Navn på notificeret organisation for **udstødsmissionsfastsættelse**:

Address:

Postnummer: Nummer på notificeret organisation:

Navn på notificeret organisation for **støjmissionsfastsættelse**:

Address:

Postnummer: Nummer på notificeret organisation:

Konformitetsfastsættelsesmodul anvendt til udstødsmission:

eller motortype-godkendt i henhold til:

Konformitetsfastsættelsesmodul anvendt til støjmission:

Andre anvendte samfundsdirektiver:

BESKRIVELSE AF MOTORTYPE(R)

Propulsionstype:

Påhængsmotor

Brændstofstype:

Benzin

Forbrændingscyklus:

4-takts

IDENTIFICATION AF MOTOR(ER), SOM ER DÆKKET AF DENNE ERKLÆRING AF KONFORMITET

| Navn på motormodel eller motorfamilie: | Unikt motoridentifikationsnummer (-numre) eller motorfamiliekode(r) | EC-type undersøgelsescertifikat (udstødningsmission) | EC-type undersøgelsescertifikat (støjmission) |
|--|---|--|---|
| | | | |
| | | | |
| | | | |

| Vigtige krav (reference til relevante artikler i Appendiks I.B & I.C) | Harmoniserede standarder Fullt anvendelse | Harmoniserede standarder Delvis anvendelse, se tek. fil | Andre referencedokumenter ¹ Fullt anvendelse | Andre referencedokumenter Delvis anvendelse, se tek. fil | Andet bevis for konformitet Se teknisk fil | Specificer de harmoniserede ² standarder eller andre anvendte dokumenter (med året for offentliggørelse som f.eks. "EN ISO 8666:2002") |
|--|--|--|--|---|--|--|
| | Markér kun en boks pr. linje | | | | Alle linjer til højre for de markerede bokse skal udfyldes | |
| Anneks I.B – Udstødsmission | | | | | | |
| Identifikation af propulsionsmotor (Appendiks I.B.1) | | | | | | |
| Udstødningsmissionskrav (Appendiks I.B.2) | | | | | | |
| Holdbarhed (Appendiks I.B.3) | | | | | | |
| Ejerens håndbog (Appendiks I.B.4) | | | | | | |
| Anneks I.C – Støjmission | | | | | | |
| Støjmissionsniveau (Appendiks I.C.1) | | | | | | |
| Ejerens håndbog (Appendiks I.C.2) | | | | | | |
| Holdbarhed (Appendiks I.C.3) | | | | | | |

¹ Som f.eks. ikke-harmoniserede standarder, regler, regulativer, retningslinjer etc.

² Standarder publiceret i EU Official Journal

Denne erklæring om konformitet er udstedt under eneansvar af fabrikanten. Jeg erklærer herved på vegne af fabrikanten, at den herover omtalte lystbåd opfylder alle de krav, som er specificeret i artikel 4 (1) og appendiks I i direktiv 2013/53/EU.

Navn / funktion:

(Identifikation af den person, som er bemyndiget til at skrive under på vegne af motorfabrikanten eller dennes autoriserede repræsentant)

Underskrift og titel:

(eller et tilsvarende mærke)

Dato og udstedelsessted: (åå/mm/dd)

**Prohlášení o shodě požadavků směrnice 2013/53/EU s pohonnými motory rekreačních plavidel
(přívěsnými lodními motory a zadními lodními motory s integrovaným výfukem)
(Vyplňuje výrobce, případně pověřený autorizovaný zástupce)**

Název výrobce motoru:

Adresa:

PSC:

Název autorizovaného zástupce (pokud byl stanoven):

Adresa:

PSC:

Název úředně oznámeného orgánu pro **stanovení výfukových emisí**:

Adresa:

PSC: Identifikační číslo úředně oznámeného orgánu:

Název úředně oznámeného orgánu pro **stanovení hlukových emisí**:

Adresa:

PSC: Identifikační číslo úředně oznámeného orgánu:

Modul použitý pro stanovení shody výfukových emisí:

anebo typ motoru schválený na základě:

Modul použitý pro stanovení shody hlukových emisí:

Ostatní použité směrnice společenství:

POPIS TYPU MOTORU(Ů)

Typ pohonu:

Přívěsný lodní motor

Typ paliva:

Motorový benzin

Spalovací takt:

čtyřtaktový

IDENTIFIKACE MOTORU(Ů) ZAHRNUTÉHO(YCH) V TOMTO PROHLÁŠENÍ O SOUHLASNOST

| Název modelu či třídy motoru: | Specifické(á) motorové(á) identifikační číslo(a) či kód(y) motorové(vých) třídy(tříd) | Certifikát zkoušky EC (výfukové emise) | Certifikát zkoušky EC (Hlukové emise) |
|-------------------------------|---|--|---------------------------------------|
| | | | |
| | | | |
| | | | |

| | | | | | | |
|---|---|--|--|---|---|--|
| <p align="center">Základní požadavky (odkaz na relevantní body v příloze I.B & I.C směrnice)</p> | <p align="center">Stanovené standardy Plně aplikované</p> | <p align="center">Stanovené standardy Částečně aplikované viz technický dokument</p> | <p align="center">Další referenční dokumenty¹ Plně aplikované</p> | <p align="center">Další referenční dokumenty Částečně aplikované viz technický dokument</p> | <p align="center">Další důkazy o shodě Viz technický dokument</p> | <p align="center">Specifikujte použité stanovené² standardy anebo další referenční dokumenty (s uvedeným rokem publikace, např. "EN ISO 8666:2002")</p> |
| | | | | | | |
| Doplňek I.B – Výfukové emise | | | | | | |
| Identifikace pohonných motorů (příloha I.B.1) | | | | | | |
| Požadavky výfukových emisí (Příloha I.B.2) | | | | | | |
| Trvanlivost (příloha I.B.3) | | | | | | |
| Uživatelský manuál (příloha I.B.4) | | | | | | |
| Doplňek I.C – Hlukové emise | | | | | | |
| Úroveň hlukové emise (příloha I.C.1) | | | | | | |
| Uživatelský manuál (příloha I.C.2) | | | | | | |
| Trvanlivost (příloha I.C.3) | | | | | | |

¹ Například nestanovené standardy, pravidla, předpisy, směrnice a podobně

² Standardy publikované v EU Official Journal

Toto prohlášení o shodě je vydáno výrobcem na jeho vlastní odpovědnost. Prohlašuji jako zástupce výrobce motoru, že rekreační plavidlo uvedené výše splňuje veškeré vyžadované požadavky specifikované v článku 4 (1) a příloze I směrnice 2013/53/EU.

Jméno a příjmení/funkce:

(Identifikace osoby pověřené k podepsání dokumentu v zastoupení výrobce motoru anebo jeho autorizovaný zástupce)

Datum a místo vydání: (rr/mm/dd)

Podpis a titul:

(nebo tomuto odpovídající označení)

Deklaracja zgodności silnika napędowego rekreacyjnej jednostki pływającej (silniki zaburtowe oraz silniki rufowe ze zintegrowanym układem wydechowym) z wymaganiami dyrektywy 2013/53/EU.

(Do wypełnienia przez producenta lub autoryzowanego przedstawiciela)

Nazwa producenta silnika:

Adres:

Kod pocztowy:

Nazwa/Imię i nazwisko upoważnionego przedstawiciela (jeśli dotyczy):

Adres:

Kod pocztowy:

Nazwa notyfikowanego podmiotu do **oceny emisji spalin**:

Adres:

Kod pocztowy: Nr jednostki notyfikowanej:

Nazwa notyfikowanego podmiotu do **oceny emisji hałasu**:

Adres:

Kod pocztowy: Nr jednostki notyfikowanej:

Zastosowany moduł oceny emisji spalin:

lub silnik homologowany zgodnie z:

Zastosowany moduł oceny emisji hałasu:

Inne zastosowane dyrektywy wspólnotowe:

OPIS SILNIKA (-ów) I WYMAGANIA ZASADNICZE

Typ napędu:

Silnik zaburtowy

Rodzaj paliwa:

Benzyna

Cykl spalania:

4 suw

IDENTYFIKACJA SILNIKA (-ÓW) OBJĘTEGO (-YCH) NINIEJSZĄ DEKLARACJĄ ZGODNOŚCI

| Nazwa modelu silnika lub rodziny silników: | Niepowtarzalny (-) numer(-y) identyfikacyjny(-e) silnika(-ów) lub kod(-y) rodzin(-y) silników | Świadectwo badania typu WE (Emisja spalin) | Świadectwo badania typu WE (Emisja hałasu) |
|--|---|--|--|
| | | | |
| | | | |
| | | | |

| Wymagania zasadnicze <small>(odniesienie do istotnych artykułów w załączniku I.B i I.C dyrektywy)</small> | Zharmonizowane normy <small>Pełne zastosowanie</small> | Zharmonizowane normy <small>Częściowe zastosowanie, zob. dokumentacja techniczna</small> | Inne dokumenty referencyjne ¹ <small>Pełne zastosowanie</small> | Inne dokumenty referencyjne <small>Częściowe zastosowanie, zob. dokumentacja techniczna</small> | Pozostałe świadectwa <small>Pełne zastosowanie, zob. dokumentacja techniczna</small> | Określ zharmonizowane ² normy lub inne użyte dokumenty referencyjne <small>(z rokiem publikacji jak "EN ISO 8666:2002")</small> |
|--|---|---|---|--|---|---|
| | | | | | | |
| Wybierz tylko jedno pole w każdej linii. | | | | | | Wszystkie linijki po prawej stronie od zaznaczonych pól muszą być wypełnione |
| Załącznik I.B – Emisja spalin | | | | | | |
| Identyfikacja silnika napędowego (Załącznik I.B.1) | | | | | | |
| Wymagania dotyczące emisji spalin (Załącznik I.B.2) | | | | | | |
| Trwałość (Załącznik I.B.3) | | | | | | |
| Instrukcja Użytkownika (Załącznik I.B.4) | | | | | | |
| Załącznik I.C – Emisja hałasu | | | | | | |
| Poziom emisji hałasu (Załącznik I.C.1) | | | | | | |
| Instrukcja Użytkownika (Załącznik I.C.2) | | | | | | |
| Trwałość (Załącznik I.C.3) | | | | | | |

¹ Takie jak niezharmonizowane normy, przepisy, regulacje, wytyczne, itp.

² Normy opublikowane w Dzienniku Urzędowym UE

Niniejsza deklaracja zgodności została wystawiona na wyłączną odpowiedzialność producenta. Oświadczam w imieniu producenta silnika, że wymieniony(-e) powyżej silnik(-i) rekreacyjnej jednostki pływającej jest zgodny (są zgodne) ze wszystkimi odpowiednimi zasadniczymi wymaganiami w sposób określony i jest (są) w zgodności z Artykułem 4 (1) i załącznikiem I Dyrektywy 2013/53/EU.

Imię i nazwisko / funkcja:

(Wskazanie osoby upoważnionej do składania podpisu w imieniu producenta silnika lub jego autoryzowanego przedstawiciela)

Data i miejsce wydania: (rr/mm/dd)

Podpis i tytuł:

(lub równoważne oznakowanie)

Deklaratsioon väikelaeva käiturite vastavuse kohta (päramootorid ja integreeritud väljalaskesüsteemiga sisepäramootorid) direktiivi 2013/53/EU nõuetele.
(Täidab tootja või, volituse korral, autoriseeritud esindaja)

Mootori tootja nimi:

Address:

Postiindeks:

Volitatud esindaja nimi (kui kohaldatav):

Address:

Postiindeks:

Teavitatud asutuse nimetus **vastavushindamiseks heitgaasinõuete osas:**

Address:

Postiindeks: Volitatud asutuse number:

Teavitatud asutuse nimetus **vastavushindamiseks müraemissiooni osas:**

Address:

Postiindeks: Volitatud asutuse number:

Vastavushindamiseks heitgaaside osas kasutatud moodul:

või mootoritüüp vastavuses:

Vastavushindamiseks müraemissiooni osas kasutatud moodul:

Muud kohaldatud ühenduse direktiivid:

MOOTORITÜÜPI(DE) KIRJELDUS

Mootori tüüp:

Päramootor

Kütuse tüüp:

Bensiin

Põlemistsükel:

4-taktiline

SEE VASTAVUSDEKLARATSIOON HÕLMAB JÄRGMISI MOOTOREID

| Mootori mudeli või mootoritüüpikonna nimetus: | Mootori või mootoritüüpikonna tunnusnumber või -numbrid | EC tüübihindamistöend (Heitgaasid) | EC tüübihindamistöend (Müraemissioon) |
|---|---|------------------------------------|---------------------------------------|
| | | | |
| | | | |
| | | | |

| Olulised nõuded (viited asjakohastele artiklitele direktiivi lisades I.B & I.C) | Ühtlustatud standardid Täielik rakendus | Ühtlustatud standardid Osaline rakendus, vaata tehnilist dokumenti | Muu normatiivdokument ¹ Täielik rakendus | Muu normatiivdokument Osaline rakendus, vaata tehnilist dokumenti | Muu vastavustöend Vaata tehnilist dokumenti | Täpsusta ühtlustatud ² standardid või muud kasutatud normatiivdokumendid (koos ilmutamisaastaga, näiteks "EN ISO 8666:2002") |
|--|--|---|--|--|--|--|
| | | | | | | |
| Lisa I.B – Heitgaasid | | | | | | |
| Mootori tunnusnumber (Lisa I.B.1) | | | | | | |
| Nõuded heitgaaside osas (Lisa I.B.2) | | | | | | |
| Vastupidavus (Lisa I.B.3) | | | | | | |
| Omaniku käsiraamat (Lisa I.B.4) | | | | | | |
| Lisa I.C – Müraemissioonid | | | | | | |
| Müraemissiooni tasemed (Lisa I.C.1) | | | | | | |
| Omaniku käsiraamat (Lisa I.C.2) | | | | | | |
| Vastupidavus (Lisa I.C.3) | | | | | | |

¹ Näiteks mitteühtlustatud standardid, reeglid, määrused, juhendid jne.

² Euroopa Liidu Teatajas ilmunud standardid

Käesoleva vastavusdeklaratsiooni väljastamise eest vastutab ainult tootja. Deklareerin mootori tootja nimel, et eelnimetatud väikelaev(ad) vastab (vastavad) Artiklis 4 (1) ja Direktiivi 2013/53/EU Lisas 1 täpsustatud nõuetele.

Nimi/ametikoht:

(Mootori tootja nimel alla kirjutama volitatud isik või tema volitatud esindaja)

Väljastamiskuupäev ja koht: (yy/mm/dd)

Allkiri ja ametikoht:

(või samaväärne märg)

**Pramoninių laivų traukos varomųjų variklių (bortinių variklių ir varomųjų laivagalio variklių su vientisu išmetimu) atitikties deklaracija atitinkanti 2013/53/EU reikalavimus
(turi užpildyti gamintojas arba, pagal įgaliojimą, atstovas)**

Variklio gamintojo pavadinimas:

Adresas:

Pašto kodas:

Įgaliotasis atstovas (jei toks yra):

Adresas:

Pašto kodas:

Paskelbtoji įstaiga **išmetamiesiems teršalams vertinti**:

Adresas:

Pašto kodas: **Notifikuotos įstaigos numeris:**

Paskelbtoji įstaiga **skleidžiamam triukšmui vertinti**:

Adresas:

Pašto kodas: **Notifikuotos įstaigos numeris:**

Atitikties vertinimo modulis, taikomas išmetamiesiems teršalams:

arba variklio tipas patvirtintas pagal:

Atitikties vertinimo modulis, taikomas skleidžiamam triukšmui:

Kitos taikomos Bendrijos Direktyvos:

VARIKLIO TIPO APIBŪDINIMAS

Varytuvo tipas:

Borto variklis

Degalų tipas:

Benzinas

Degimo ciklas:

4 taktų

VARIKLIO(-Ų) IDENTIFIKAVIMAS, KURIEMS TAIKOMA ŠI ATITIKTIES DEKLARACIJA

| Variklio modelio pavadinimas arba variklių grupė: | Unikalus variklio identifikacinis numeris(-iai) arba variklių grupės kodas(-ai) | EB tipas- tyrimo sertifikatas (išmetamųjų teršalų) | EB tipas- tyrimo sertifikatas (Triukšmo emisijos) |
|---|---|--|---|
| | | | |
| | | | |
| | | | |
| | | | |

| | | | | | | |
|--|--|---|---|--|---|--|
| <p align="center">Pagrindiniai reikalavimai</p> <p>(nuoroda į atitinkamus I.B & I.C Direktyvos straipsnius)</p> | <p align="center">Suderinti standartai Pilnai taikomi</p> | <p align="center">Suderinti standartai Dalinai taikomi, žr. Techninį dokumentą</p> | <p align="center">Kiti informaciniai dokumentai¹ Pilnai taikoma</p> | <p align="center">Kiti informaciniai dokumentai Dalinai taikomi, žr. Techninį dokumentą</p> | <p align="center">Kiti atitikties patvirtinimai Žr. Techninį dokumentą</p> | <p align="center">Nurodyti 2 suderintus ² standartus arba kitus naudotus informacinius dokumentus <i>(nuorodant paskelbimo metus, pvz.: "EN ISO 8666:2002")</i></p> |
| | | | | | | |
| I.B Priedas – išmetamieji teršalai | | | | | | |
| Varomojo variklio identifikavimas (Priedas I.B.1) | | | | | | |
| Reikalavimai dėl išmetamųjų teršalų (Priedas I.B.2) | | | | | | |
| Patvarumas (Priedas I.B.3) | | | | | | |
| Naudotojo vadovas (Priedas I.B.4) | | | | | | |
| I.C Priedas – Skleidžiamas triukšmas | | | | | | |
| Garso emisijos lygis (Priedas I.C.1) | | | | | | |
| Naudotojo vadovas (Priedas I.C.2) | | | | | | |
| Patvarumas (Priedas I.C.3) | | | | | | |

¹ Tokie kaip nesuderinti standartai, taisyklės, reglamentai, gairės ir t.t.

² Standartai paskelbti ES Oficialiajame Leidinyje

Ši atitikties deklaracija yra išduota remiantis gamintojo atsakomybe. Aš, gamintojo vardu, pareiškiu, kad minėtas pramoninis laivas atitinka visus reikalavimus, nurodytus 2013/53/EU Direktyvos 4 (1) Straipsnyje bei I Priede.

Vardas / pareigos:

(Įgaliotasis asmuo turi teisę pasirašyti variklių gamintojo vardu ar jo įgaliotojo atstovo)

Išdavimo data ir vieta: (yy/mm/dd)

Parašas ir pareigos:

(arba ekvivalentiškas žymėjimas)

Vyhlasenie o zhode pre hnacie motory rekreačných plavidiel (závesné motory a kormové hnacie motory so zabudovaným výfukovým systémom) na základe požiadaviek smernice 2013/53/ES.
(Vyplnía výrobca alebo, ak bol splnomocnený, poverený zástupca)

Názov výrobcu motorov:
Adresa:
Poštové smerovacie číslo:

Názov autorizovaného zástupcu (ak je to uplatniteľné):
Adresa:
Poštové smerovacie číslo:

Názov úradne oboznámeného orgánu povereného **hodnotením emisií výfukových plynov**:
Adresa:
Poštové smerovacie číslo: Číslo úradne oboznámeného orgánu:

Názov úradne oboznámeného orgánu povereného **hodnotením emisií hluku**:
Adresa:
Poštové smerovacie číslo: Číslo úradne oboznámeného orgánu:

Modul pre hodnotenie zhody používaný pre emisie výfukových plynov:
alebo typ motora schválený v súlade:
Modul pre hodnotenie zhody používaný pre emisie hluku:
Ďalšie aplikované smernice Spoločenstva:

POPIS TYPU MOTORA (MOTOROV)

Typ pohonu: Závesný lodný motor Typ paliva: Benzín Spaľovací takt: 4-taktný

IDENTIFIKÁCIA MOTORA (MOTOROV) OBSIAHNUTÝCH V TOMTO VYHLÁSENÍ O ZHODE

| Názov modelu motora alebo motorovej skupiny: | Špecifické motorové identifikačné číslo (čísla) alebo kód (kódy) motorovej skupiny | Certifikát ES o skúške typu (emisie výfukových plynov) | Certifikát ES o skúške typu (Emisie hluku) |
|--|--|--|--|
| | | | |
| | | | |
| | | | |

| Základné požiadavky (pozrite si príslušné články v prílohe I.B a I.C smernice) | Harmonizované normy Úplné uplatnenie | Harmonizované normy Čiastočné uplatnenie, podrobnosti v tech. zložke | Iné referenčné dokumenty ¹ Úplné uplatnenie | Iné referenčné dokumenty Čiastočné uplatnenie, podrobnosti v tech. zložke | Iné preukázanie zhody Podrobnosti v technickej zložke | Uvedte harmonizované ² normy alebo iné referenčné dokumenty, ktoré sa použili (s rokom vydania, ako napr. „EN ISO 8666:2002“) |
|---|---|--|---|---|--|--|
| | | | | | | |
| Príloha I.B – Emisie výfukových plynov | | | | | | |
| Identifikácia hnacieho motora (Príloha I.B.1) | | | | | | |
| Požiadavky na emisie výfukových plynov (Príloha I.B.2) | | | | | | |
| Životnosť (Príloha I.B.3) | | | | | | |
| Užívateľská príručka (Príloha I.B.4) | | | | | | |
| Príloha I.C – Hlukové emisie | | | | | | |
| Úroveň emisií hluku (Príloha I.C.1) | | | | | | |
| Užívateľská príručka (Príloha I.C.2) | | | | | | |
| Životnosť (Príloha I.C.3) | | | | | | |

¹ Ako napríklad neharmonizované normy, pravidlá, predpisy, direktíva atď.

² Normy uverejnené v Úradnom vestníku Európskej únie

Toto vyhlásenie o zhode sa vydáva na výhradnú zodpovednosť výrobcu. Vyhlasujem v mene výrobcu, že vyššie uvedený motor pre rekreačné plavidlá spĺňa požiadavky uvedené v Článku 4 (1) a Prílohe I smernice 2013/53/ES.

Meno / funkcia:

(Identifikácia osoby oprávnenej na podpis v mene výrobcu motorov alebo jeho splnomocneného zástupcu)

Podpis a titul:

(Alebo ekvivalentné označenie)

Dátum a miesto a vydania: (rr/mm/dd)

**Izjava o skladnosti pogonskih motorjev za rekreacijska plovila
(izvenkrmni motorji in krmni motorji z vgrajenim izpuhom) z zahtevami Direktive 2013/53/EU
(izpolni proizvajalec ali, če gre za prodajo, pooblaščen predstavnik)**

Ime proizvajalca motorja:

Naslov:

Poštna številka:

Ime pooblaščenega zastopnika (če se uporablja):

Naslov:

Poštna številka:

Ime priglāšenega organa za **oceno emisije izpušnih plinov**:

Naslov:

Poštna številka: Številka priglāšenega organa:

Ime priglāšenega organa za **oceno emisije hrupa**:

Naslov:

Poštna številka: Številka priglāšenega organa:

Modul ocenjevanja skladnosti uporabljen za emisije izpušnih plinov:

ali homologiran tip motorja v skladu z:

Modul ocenjevanja skladnosti uporabljen za emisije hrupa:

Uporaba drugih direktiv Skupnosti:

OPIS TIPA MOTORJA(-EV)

Vrsta pogona:

izvenkrmni motor

Tip goriva:

bencin

Cikel delovanja:

4-taktni

MOTOR(JI), ZA KATERE VELJA TA IZJAVA O SKLADNOST

| Naziv modela ali družine motorja: | Enotna identifikacijska številka(e) ali koda(e) družine motorja | Certifikat ES o pregledu tipa (emisije izpušnih plinov) | Certifikat ES o pregledu tipa (emisije hrupa) |
|-----------------------------------|---|---|---|
| | | | |
| | | | |
| | | | |

| Bistvene zahteve (sklic na ustrezne člene iz Priloge I.B & I.C direktive) | Usklajeni standardi Pona uporaba | Usklajeni standardi Dejna uporaba, glej teh. datotele | Drugi referenčni dokumenti ¹ Pona uporaba | Drugi referenčni dokumenti Dejna uporaba, glej teh. datotele | Druga dokazila o skladnosti Glej teh. Datotele | Opredelite usklajena ² standarde ali druge uporabljene referenčne dokumente (skupaj z letom objave npr. "EN ISO 8666:2002") |
|--|-------------------------------------|--|---|---|---|---|
| | | | | | | |
| Priloga I.B – Izpušne emisije | | | | | | |
| Identifikacija pogonskega motorja (Priloga I.B.1) | | | | | | |
| Zahteve izpušnih emisij (Priloga I.B.2) | | | | | | |
| Trajnost (Priloga I.B.3) | | | | | | |
| Navodila za uporabo (Priloga I.B.4) | | | | | | |
| Priloga I.C – Emisije hrupa | | | | | | |
| Raven emisij hrupa (Priloga I.C.1) | | | | | | |
| Navodila za uporabo (Priloga I.C.2) | | | | | | |
| Trajnost (Priloga I.C.3) | | | | | | |

¹ Kot so neusklajeni standardi, pravila, predpisi, smernice itd.

² Standardi objavljeni v Uradnem listu EU

Ta izjava o skladnosti se izda v okviru izključne odgovornosti proizvajalca. V imenu proizvajalca izjavljam, da zgoraj navedeno rekreacijsko plovilo izpolnjuje zahteve iz 4. (1) člena in Priloge I direktive 2013/53/EU.

Ime / funkcija:

(identifikacija osebe, pooblaščenega za podpisovanje v imenu proizvajalca motorja ali pooblaščenega zastopnika)

Podpis in naziv:

(ali enakovredna oznaka)

Datum in kraj izdaje: (yy/mm/dd)

**Declarație de conformitate pentru motoarele de propulsie ale ambarcațiunilor de agrement
(motoare exterioare și motoare interioare cu propulsor orientabil cu evacuare integrată)
cu cerințele Directivei 2013/53/EU**

(A se completa de către producător sau, dacă mandatat, reprezentantul autorizat)

Numele producătorului motorului:

Adresa:

Cod poștal:

Numele reprezentantului autorizat (dacă este cazul):

Adresa:

Cod poștal:

Numele comisiei notificate pentru **evaluarea emisiilor de eșapament**:

Adresa:

Cod poștal: Numărul Organismului Notificat:

Numele comisiei notificate pentru **evaluarea emisiilor de zgomot**:

Adresa:

Cod poștal: Numărul Organismului Notificat:

Modul de evaluare a conformității folosit la emisiile de eșapament:

Sau tipul de motor aprobat în conformitate cu:

Modul de evaluare a conformității folosit la emisiile de zgomot:

Alte directive comunitare aplicative:

DESCRIEREA TIPULUI DE MOTOR

Tip de propulsie:

Motor suspendat

Tip combustibil:

Benzină

Ciclu combustie:

4 timpi

IDENTIFICAREA MOTORULUI(-elor) CUPRINS(-e) ÎN ACEASTĂ DECLARAȚIE DE CONFORMITATE

| Nume model motor sau grup motor | Unic(e) număr(-ere) de identificare motor sau cod(uri) de grup motor | Certificat examinare-tip CE (Emisii de evacuare) | Certificat examinare-tip CE (Emisii de sunet) |
|---------------------------------|--|--|---|
| | | | |
| | | | |
| | | | |
| | | | |

| Cerințe esențiale (referințe la articole relevante din anexa I.B și I.C din Directivă) | Standarde armonizate Aplicare integrală | Standarde armonizate Aplicare parțială, a se vedea fișa tehnică | Alte documente de referință 1 Aplicare integrală | Alte documente de referință Aplicare parțială, a se vedea fișa tehnică | Alte dovezi de conformitate A se vedea fișa tehnică | Precizați standardele armonizate 2 sau alte documente de referință utilizate (cu anul de publicare cum ar fi „EN ISO 8666: 2002”) |
|---|--|--|---|---|--|---|
| | | | | | | <i>Toate rândurile din dreapta căsuțelor bifate trebuie completate</i> |
| Anexa I.B – Emisii de eșapament | | | | | | |
| Identificarea motorului cu propulsie (Anexa I.B.1) | | | | | | |
| Cerințe pentru emisiile de evacuare (Anexa I.B.2) | | | | | | |
| Durabilitate (Anexa I.B.3) | | | | | | |
| Manualul producătorului (Anexa I.B.4) | | | | | | |
| Anexa I.C – Emisii de zgomot | | | | | | |
| Nivelul emisiilor de zgomot (Anexa I.C.1) | | | | | | |
| Manualul producătorului (Anexa I.C.2) | | | | | | |
| Durabilitate (Anexa I.C.3) | | | | | | |

¹ Cum ar fi standarde ne-armonizate, reguli, regulamente, instrucțiuni, etc.

² Standardele publicate în Monitorul Oficial al UE

Această declarație de conformitate este emisă sub responsabilitatea producătorului. Declar în numele producătorului că motorul ambarcațiunilor de agrement menționat mai sus respectă toate cerințele menționate în Articolul 4 (1) și Anexa I a Directivei 2013/53/EU.

Nume / funcție:

(Identificarea persoanei împuternicite să semneze în numele producătorului motorului sau a reprezentantului său autorizat)

Semnătura și titlul:

(sau o marcă echivalentă)

Data și locul emiterii: (yy/mm/dd)

**Atbilstības deklarācija atpūtas kuģu dzinēju (ārpusklāja (piekaramā tipa) vai aizmugurējā klāja (iebūvētie) dzinēji ar integrēto izplūdi) standartiem, saskaņā ar Direktīvu 2013/53/EK.
(Aizpilda ražotājs, vai nepieciešamības gadījumā pilnvarotais pārstāvis)**

Motora ražotājs:

Adrese:

posta indekss:

Pilnvarotā pārstāvja nosaukums (ja piemērojams):

Adrese:

posta indekss:

Izplūdes gāzu oficiālā kontroles grupa:

Adrese:

posta indekss:

Pilnvarotās iestādes numurs:

Trokšņu izplūdes oficiālā kontroles grupa:

Adrese:

posta indekss:

Pilnvarotās iestādes numurs:

Atbilstības kontroles koeficients izplūdes gāzēm:

Vai dzinēja tips, kas apstiprināts saskaņā ar:

Atbilstības kontroles koeficients trokšņu izdalīšanai:

Citi attiecinātie noteikumi:

MOTORA APRAKSTS UN PAMATPRASĪBAS

Dzinēja tips:

Ārpusklāja (piekaramais) motors

Degvielas tips:

benzīns

Iekšdedzes dzinēja tips:

4 taktu

ŠAJĀ ATBILSTĪBAS DEKLARĀCIJĀ IETILPSTOŠIE MOTORU TIPI

| Motora modelis vai tā grupa: | motoru identifikācijas numuri vai grupu kodi | EK tipa pārbaudes sertifikāts (Izplūdes gāzu emisija) | EK tipa pārbaudes sertifikāts (Trokšņa emisija) |
|------------------------------|--|---|---|
| | | | |
| | | | |
| | | | |

| | | | | | | |
|---|---|---|--|--|---|---|
| <p align="center">Svarīgākās prasības</p> <p align="center">(atsauce uz attiecīgajiem punktiem Direktīvas pielikumā I.B & I.C)</p> | <p align="center">Harmonizētie standarti Pilnīga piemērošana</p> | <p align="center">Harmonizētie standarti Daļēja piemērošana, skatīt tehnisko failu</p> | <p align="center">Citi atsauces dokumenti¹ Pilnīga piemērošana</p> | <p align="center">Citi atsauces dokumenti Daļēja piemērošana, skatīt tehnisko failu</p> | <p align="center">Cits atbilstības pierādījums Skatīt tehnisko failu</p> | <p align="center">Norādiet harmonizētos ² standartus vai citus izmantotos atsauces dokumentus</p> <p align="center"><i>(ar publikācijas gadu, kā "EN ISO 8666:2002")</i></p> |
|---|---|---|--|--|---|---|

Atzīmējiet tikai vienu lodzīnu katrā rindā

Visām rindām pa labi no atzīmētā lodzīna jābūt aizpildītām

| Papildinājums I.B – izplūdes gāzes | | | | | | |
|---|--|--|--|--|--|--|
| Dzinējspēka motora identifikācija (Pielikums I.B.1) | | | | | | |
| Izplūdes gāzu emisiju prasības (Pielikums I.B.2) | | | | | | |
| Izturība (Pielikums I.B.3) | | | | | | |
| Lietotāja pamācība (Pielikums I.B.4) | | | | | | |
| Papildinājums I.C – trokšņu izdala | | | | | | |
| Trokšņa izmešu līmenis (Pielikums I.C.1) | | | | | | |
| Lietotāja pamācība (Pielikums I.C.2) | | | | | | |
| Izturība (Pielikums I.C.3) | | | | | | |

¹ Piemēram, harmonizētie standarti, noteikumi, nosacījumi, vadlīnijas, utt..

² Standarti publicēti ES Oficiālajā vēstnesī

Ražotājs uzņemas pilnīgu atbildību par šo standartu atbilstības deklarāciju. Kā ražotāja pārstāvis es deklarēju, ka iepriekš minētais atpūtas kuģis atbilst visām Direktīvas 2013/53/EK 4 (1) panta un Pielikuma I prasībām.

Vārds, Uzvārds/ieņemamais amats

(personas identifikācija, kurai ir tiesības parakstties pārstāvo motora ražotāju, vai tā pilnvarotais pārstāvis)

Paraksts un atšifrējums:

(Vai cits apstiprinājuma veids)

datums un izdošanas vieta (yy/mm/dd)

**Megfelelőség nyilatkozat a 2013/53/EU irányelvű követelményeknek megfelelő, kedvezési célú hajtómotorokra (külmotorokra és beépített kipufogórendszerrel rendelkező farmotorokra)
(A gyártó vagy a gyártó meghatalmazott képviselője által kitöltendő)**

A motor gyártójának a neve:

Cím:

Írányítószám:

A meghatalmazott képviselő neve (amennyiben van ilyen):

Cím:

Írányítószám:

A kipufogógáz kibocsátás értékelésre bejelentett testület neve:

Cím:

Írányítószám: Bejelentett szervezet azonosító száma:

A zaj kibocsátás értékelésre bejelentett testület neve:

Cím:

Írányítószám: Bejelentett szervezet azonosító száma:

A kipufogógáz kibocsátás megfelelésért értékelésre

használt modul:

vagy motor típusjóváhagyással a következők szerint:

A zajkibocsátás megfelelésért értékelésre használt modul:

Egyéb alkalmazott Közösségi Irányelvek:

A MOTORTÍPUS(OK) LEÍRÁSA

Hajtómotor típusa:

Külmotor

Üzemanyag típus:

Benzin

Égési ciklus:

4 ütem

EZEN MEGFELELŐSÉGI NYILATKOZAT SZERINTI MOTOR(OK) BEAZONOSÍTÁSA

| Motor típus vagy motorcsalád neve: | Egyedi motor azonosító szám(ok) vagy motor család kód(ok) | EK típusvizsgálati tanúsítvány (kipufogógáz-kibocsátás) | EK típusvizsgálati tanúsítvány (Zajkibocsátás) |
|------------------------------------|---|---|--|
| | | | |
| | | | |
| | | | |

| | | | | | | |
|--|---|--|---|--|---|--|
| <p align="center">Alapvető követelmények</p> <p>(az irányelv I.B és I.C mellékletében lévő cikkek szerinti)</p> | <p>Harmonizált szabványok Teljeskörű kérelem</p> | <p>Harmonizált szabványok Részleges kérelem, lásd a műszaki dokumentációban</p> | <p>Egyéb hivatkozott dokumentumok¹ Teljeskörű kérelem</p> | <p>Egyéb hivatkozott dokumentumok Részleges kérelem, lásd a műszaki dokumentációban</p> | <p>Megfeleléség egyéb bizonyítéka Lásd a műszaki dokumentációban</p> | <p align="center">Adja meg az alkalmazott harmonizált szabványokat² és egyéb hivatkozott dokumentumokat</p> <p align="center"><i>(a publikáció évével mint például "EN ISO 8666:2002")</i></p> |
| | | | | | | |
| I.B Melléklet – Kipufogógáz kibocsátások | | | | | | |
| Hajtómotor azonosítása (I. melléklet B.1.) | | | | | | |
| Kipufogógáz-kibocsátási követelmények (I. melléklet B.2.) | | | | | | |
| Tartósság (I. melléklet B.3.) | | | | | | |
| Használati utasítás (I. melléklet B.4.) | | | | | | |
| Annex I.C – Zaj kibocsátás | | | | | | |
| Zajkibocsátás-szint (I. melléklet C.1.) | | | | | | |
| Használati utasítás (I. melléklet C.2.) | | | | | | |
| Tartósság (I. melléklet C.3.) | | | | | | |

¹ Mint például harmonizált szabványok, szabályok, rendeletek, irányelvek stb.

² Az Európai Unió hivatalos Lapjában közzétett szabványok

Ez a megfelelés nyilatkozat a gyártó teljes felelősségének tudatában készült. A motorgyártó nevében kijelentem, hogy a fent említett kedvezési célú vízi jármű a 2013/53/EU irányelv 4.cikk (1) bekezdésében és az I. mellékletben meghatározott követelményeknek megfelel.

Név/részleg:

(A motorgyártó nevében vagy a gyártó által meghatározott képviselő nevében aláírásra felhatalmazott személy azonosítója)

Alírárs és megnevezés:

(vagy egyenértékű jelzés)

Kiadás helye és ideje: (yy/mm/dd)

Δήλωση συμμόρφωσης για σκάφη αναψυχής με προσωπικούς κινητήρες (εξωλέμβιους κινητήρες και εσω-εξωλέμβιους κινητήρες με ενσωματωμένη εξάτμιση) με τις απαιτήσεις της οδηγίας 2013/53/ΕΕ
(Να συμπληρωθεί από τον κατασκευαστή ή, εάν απαιτείται, από εξουσιοδοτημένο αντιπρόσωπο)

Όνομα του κατασκευαστή κινητήρων:

Διεύθυνση:

Ταχυδρομικός Τομέας:

Όνομα εξουσιοδοτημένου αντιπροσώπου (εάν ισχύει):

Διεύθυνση:

Ταχυδρομικός Τομέας:

Όνομα Επιτροπής αναφοράς ελέγχου εκπομπής θορύβου:

Διεύθυνση:

Ταχυδρομικός Τομέας: Αριθμός αρμόδιου φορέα:

Όνομα Επιτροπής αναφοράς ελέγχου εκπομπής καυσαερίων:

Διεύθυνση:

Ταχυδρομικός Τομέας: Αριθμός αρμόδιου φορέα:

Πρότυπα τήρησης των απαιτούμενων όρων που χρησιμοποιούνται για την εκπομπή καυσαερίων:

ή τύπος εγκριμένου κινητήρα σύμφωνα με:

Πρότυπα τήρησης των απαιτούμενων όρων που χρησιμοποιούνται για την εκπομπή θορύβου:

Άλλες Οδηγίες της Κοινότητας σε ισχύ:

ΠΕΡΙΓΡΦΗ ΤΟΥ ΤΥΠΟΥ ΤΟΥ ΚΙΝΗΤΗΡΑ(ΩΝ)

Τύπος Κινητήρα:

Εξωλέμβιος κινητήρας

Είδος Καυσίμου:

Βενζίνη

Κύκλος Καύσης:

Τετράχρονος

ΠΡΟΣΛΟΓΙΣΜΟΣ ΚΙΝΗΤΗΡΑ (ΚΙΝΗΤΗΡΩΝ) ΠΟΥ ΚΑΛΥΠΤΕΤΑΙ (ΚΑΛΥΠΤΟΝΤΑΙ) ΑΠΟ ΑΥΤΗ ΤΗ ΔΗΛΩΣΗ ΕΝΑΡΜΟΝΙΣΗΣ

| Όνομα μοντέλου κινητήρα ή οικογένειας κινητήρα: | Αποκλειστικός αριθμός κινητήρα ή κωδικός (κωδικό) οικογένειας κινητήρα | Πιστοποιητικό ελέγχου τύπου EC (Εκπομπές καυσαερίων) | Πιστοποιητικό ελέγχου τύπου EC (Εκπομπή θορύβου) |
|---|--|--|--|
| | | | |
| | | | |
| | | | |

| Απαραίτητες προϋποθέσεις (αναφορά στα σχετικά άρθρα του Παραρτήματος I.B και I.C της Οδηγίας) | Εναρμονισμένα πρότυπα Πλήρης εφαρμογή | Εναρμονισμένα πρότυπα Μερική εφαρμογή, βλ.τεχνικό αρχείο | Άλλα έγγραφα αναφοράς ¹ Πλήρης εφαρμογή | Άλλα έγγραφα αναφοράς Μερική εφαρμογή, βλ.τεχνικό αρχείο | Άλλα απόδειξη συμμόρφωσης Βλ.τεχνικό αρχείο | Καθορίστε τα εναρμονισμένα πρότυπα ² ή άλλα έγγραφα αναφοράς που χρησιμοποιήθηκαν (μαζί με έτος δημοσίευσης, όπως π.χ. «πρότυπο EN ISO 8666: 2002») |
|--|---------------------------------------|--|--|--|---|---|
| | | | | | | |
| Παράρτημα I.B – Εκπομπή Καυσαερίων | | | | | | |
| Αναγνώριση προσωπικού κινητήρα (παράρτημα I.B.1) | | | | | | |
| Απαιτήσεις εκπομπών εξάτμισης (παράρτημα I.B.2) | | | | | | |
| Ανθεκτικότητα (παράρτημα I.B.3) | | | | | | |
| Οδηγίες ιδιοκτήτη (παράρτημα I.B.4) | | | | | | |
| Παράρτημα I.C – Εκπομπή Θορύβου | | | | | | |
| Επίπεδο εκπομπών θορύβου (παράρτημα I.C.1) | | | | | | |
| Οδηγίες ιδιοκτήτη (παράρτημα I.C.2) | | | | | | |
| Ανθεκτικότητα (παράρτημα I.C.3) | | | | | | |

¹ Όπως π.χ. μη εναρμονισμένα πρότυπα, κανόνες, κανονισμοί, κατευθυντήριες οδηγίες, κ.λπ.

² Πρότυπα που έχουν δημοσιευτεί στην Επίσημη Εφημερίδα της ΕΕ

Αυτή η δήλωση εναρμόνισης έχει εκδοθεί με αποκλειστική ευθύνη του κατασκευαστή. Δηλώνω εκ μέρους του κατασκευαστή ότι το σκάφος αναψυχής πληροί τις προϋποθέσεις που ορίζονται στο άρθρο 4 (1) και το παράρτημα I της οδηγίας 2013/53/ΕΕ.

Όνομα / Τμήμα:

(Στοιχεία του ατόμου που έχει εξουσιοδοτηθεί να υπογράψει για λογαριασμό του κατασκευαστή ή του εξουσιοδοτημένου αντιπροσώπου του)

Υπογραφή και τίτλος:

(ή έναν ισοδύναμο χαρακτηρισμό)

Ημερομηνία και τόπος έκδοσης: (εε/μμ/ηη)

**Izjava o sukladnosti pogonskih motora za rekreacijska plovila (izvanbrodskih motora i krmenih motora s integralnim ispuhom) prema zahtjevima Direktive 2013/53/EU
(Ispunjava proizvođač ili, uz ovlaštenje, ovlašteni predstavnik)**

Naziv proizvođača motora:

Adresa:

Pošanski broj:

Naziv ovlaštenog predstavnika (ukoliko se primjenjuje):

Adresa:

Pošanski broj:

Naziv ovlaštenog tijela za ocjenu emisije ispušnih plinova:

Adresa:

Pošanski broj: Broj ovlaštenog tijela:

Naziv ovlaštenog tijela za ocjenu razine buke:

Adresa:

Pošanski broj: Broj ovlaštenog tijela:

Modul ocjene sukladnosti korišten za emisiju ispušnih plinova:

ili motor tipski odobren u skladu sa:

Modul ocjene sukladnosti korišten za razinu buke:

Ostale primijenjene direktive:

OPIS MOTORA I OSNOVNIH ZAHTEJEVA

Tip pogona:

Izvanbrodski motor

Vrsta goriva:

Benzin

Ciklus izgaranja:

Četverotaktni

IDENTIFIKACIJA MOTORA KOJU POKRIVA OVA IZJAVA O SUKLADNOST

| Naziv modela motora ili obitelji motora: | Jedinstveni identifikacijski broj(evi) motora ili kod(ovi) obitelji motora | Certifikat o EC tipnom ispitivanju (Emisija ispušnih plinova) | Certifikat o EC tipnom ispitivanju (Emisija buke) |
|--|--|---|---|
| | | | |
| | | | |
| | | | |

| Osnovni zahtjevi (odnosi se na važeće članke u Dodatku I.B i I.C Direktive) | Harmonizirani standardi Puna primjena | Harmonizirani standardi Djelomična primjena, vidi teh. dokument | Ostali referentni dokumenti ¹ Puna primjena | Ostali referentni dokumenti Djelomična primjena, vidi teh. dokument | Drugi dokaz o sukladnosti Vidi tehnički dokument | Specificirati harmonizirane ² standarde ili ostale korištene referentne dokumente (s godinom izdavanja kao "EN ISO 8666:2002") |
|--|--|--|---|--|---|--|
| | <i>Označiti samo jednu kućicu u redu</i> | | | | | |
| Dodatak I.B – Emisije ispušnih plinova | | | | | | |
| Identifikacija pogonskog motora (Dodatak I.B.1) | | | | | | |
| Zahtjevi za emisiju ispušnih plinova (Dodatak I.B.2) | | | | | | |
| Izdržljivost (Dodatak I.B.3) | | | | | | |
| Korisnički priručnik (Dodatak I.B.4) | | | | | | |
| Dodatak I.C – Emisije buke | | | | | | |
| Razina emisije buke (Dodatak I.C.1) | | | | | | |
| Korisnički priručnik (Dodatak I.C.2) | | | | | | |
| Izdržljivost (Dodatak I.C.3) | | | | | | |

¹ Kao što su ne-harmonizirani standardi, pravila, regulative, smjernice itd.

² Standardi objavljeni u Službenom listu EU

Ova izjava o sukladnosti je izdana pod isključivom odgovornošću proizvođača. U ime proizvođača izjavljujem da gore navedeno rekreacijsko plovilo ispunjava zahtjeve navedene u Članku 4 (1) i Dodatku I Direktive 2013/53/EU.

Ime / funkcija:

(Identifikacija osobe ovlaštene za potpis u ime proizvođača motora ili njegov ovlašteni predstavnik)

Potpisi naslov:

(ili odgovarajuća oznaka)

Datum i mjesto izdavanja: (gg/mm/dd)

DF300B/325A/350A

Declaration of Conformity for Recreational Craft Propulsion Engines (outboard engines and stern drive engines with integral exhaust) with the requirements of UK Recreational Craft Regulations SI 2017 no. 737 (Directive 2013/53/EU)

(To be completed by manufacturer or, if mandated, authorized representative)

| | |
|---|--|
| Name of engine manufacturer: SUZUKI MOTOR CORPORATION (SUZUKI) Address: 300 Takatsuka-cho, Minami-ku, Hamamatsu-shi, Shizuoka-ken, Japan Post Code: 432-8611 | |
| Name of Authorized Representative (if applicable): Suzuki GB PLC Address: Steinbeck Crescent, Snelshall West, Milton Keynes, MK4 4AE, United Kingdom Post Code: MK4 4AE | |
| Name of Approved Body for exhaust emission assessment: HPI-CEproof Ltd. Address: The Manor House, Howbery Park, Wallingford, OX10 8BA, United Kingdom Post Code: OX10 8BA ID Number: 1521 | |
| Name of Approved Body for noise emission assessment: HPI-CEproof Ltd. Address: The Manor House, Howbery Park, Wallingford, OX10 8BA, United Kingdom Post Code: OX10 8BA ID Number: 1521 | |
| Conformity assessment module used for exhaust emissions: B+C/C1 <input checked="" type="checkbox"/> B+D <input type="checkbox"/> B+E <input type="checkbox"/> B+F <input type="checkbox"/> G <input type="checkbox"/> H <input type="checkbox"/> or engine type-approved according to: <input type="checkbox"/> Directive 97/68/EC <input type="checkbox"/> EC Regulation No 595/2009 Conformity assessment module used for noise emissions: A <input type="checkbox"/> A1 <input checked="" type="checkbox"/> G <input type="checkbox"/> H <input type="checkbox"/> Other Community Directives applied: Supply of machinery (Safety) Regulations 2008, Electromagnetic Compatibility Regulations 2016 using the following standard: BS EN 55012:2007/A1:2009 and BS EN 61000-6-1:2007 | |
| DESCRIPTION OF ENGINE TYPE(s) | |
| Propulsion Type: Outboard engine Fuel Type: Petrol Combustion cycle: 4 stroke | |
| IDENTIFICATION OF ENGINE(S) COVERED BY THIS DECLARATION OF CONFORMITY | |
| Name of engine model or engine family: | Unique engine identification number(s) or engine family code(s) |
| DF300B/DF300BMD | 30003F/30001D |
| DF325A | 32501F |
| DF350A/DF350AMD | 35001F/35001D |
| | |
| | |

| Essential requirements (reference to relevant articles in Schedule 1 of the regulations) | Designated standards Full Application | Designated standards Partial application, see tech. file | Other reference documents ¹ Full Application | Other reference documents Partial Application, see tech. file | Other proof of conformity See technical file | Specify the designated standards ² or other reference documents used (with year of publication like "EN ISO 8666:2002") |
|---|--|---|--|--|---|--|
| | | | | | | |
| Schedule 1.B – Exhaust Emissions | | | | | | |
| Propulsion Engine Identification (Schedule 1.B.1) | X | | | | | Recreational Craft Regulations 2017 |
| Exhaust Emission Requirements (Schedule 1.B.2) | X | | | | | ISO 18854:2015 |
| Durability (Schedule 1.B.3) | X | | | | | Recreational Craft Regulations 2017 |
| Owner's manual (Schedule 1.B.4) | X | | | | | Recreational Craft Regulations 2017 |
| Schedule 1.C – Noise Emissions | | | | | | |
| Noise Emissions Level (Schedule 1.C.1) | X | | | | | ISO 14509-1:2018 |
| Owner's Manual (Schedule 1.C.2) | X | | | | | Recreational Craft Regulations 2017 |
| Durability (Schedule 1.C.3) | X | | | | | Recreational Craft Regulations 2017 |

¹ Such as non-harmonized standards, rules, regulations, guidelines, etc.

² Standards published in gov.uk

This declaration of conformity is issued under the sole responsibility of the manufacturer. I declare on behalf of the manufacturer that the recreational craft propulsion engine(s) mentioned above fulfil(s) the requirements specified in Part 2 Regulation 6 and Schedule 1 of the Recreational Craft Regulations 2017 as amended.

Name / function: Masashi Takayanagi / General Manager
Marine Engineering Department
 (Identification of the person empowered to sign on behalf of the engine manufacturer or his authorized representative)

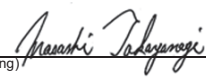
Signature and title: 
 (or an equivalent marking)

Date and place of issue: (yy/mm/dd) 23/05/01, Hamamatsu, Japan

Prepared by

SUZUKI MOTOR CORPORATION

May, 2023

Printed in Japan

© COPYRIGHT SUZUKI MOTOR CORPORATION 2023



SUZUKI MOTOR CORPORATION
300 TAKATSUKA, MINAMI, HAMAMATSU, JAPAN

Printed in Japan