



DF115BG/DF140BG

*OWNER'S MANUAL
MANUEL DU PROPRIÉTAIRE
MANUALE DI ISTRUZIONI
BESITZER HANDBUCH
MANUAL DEL PROPIETARIO
INSTRUKTIONSBOK
INSTRUKSJONSBOK
OMISTAJAN KÄSIKIRJA
INSTRUCTIEBOEKJE
MANUAL DO PROPRIETÁRIO
BETJENINGSVEJLEDNING*

Part No. 99011-99L41-054

September, 2022 (TK)

Eng. Fre. Ita. Ger. Spa.

Swe. Nor. Fin. Dut. Por. Den.

If you cannot find your local language in this owner's manual please contact your Suzuki Marine dealer.
English

Si vous ne trouvez pas la langue que vous cherchez dans ce manuel du propriétaire, contactez votre concessionnaire marine Suzuki local.
French

Se il presente manuale non include la vostra lingua, entrare in contatto con un rivenditore di prodotti marini Suzuki.
Italian

Wenn Sie Ihre Landessprache in dieser Bedienungsanleitung nicht finden können, setzen Sie sich bitte mit Ihrem Suzuki-Marine-Händler in Verbindung.
German

Si no puede encontrar su idioma local en este manual del propietario, póngase en contacto con su proveedor Suzuki Marine.
Spanish

Kontakta din återförsäljare av Suzukis marinprodukter, om du inte hittar ditt lokala språk i denna bruksanvisning.
Swedish

Hvis du ikke finner ditt språk i denne bruksanvisningen ber vi deg vennligst om å kontakte din Suzuki Marine forhandler.
Norwegian

Jos omaa kieltäsi ei löydy näistä käyttöohjeista, pyydämme ottamaan yhteyttä Suzuki Marine -jälleenmyyjään.
Finnish

Als uw taal in deze gebruikshandleiding niet te vinden is, neemt u dan alstublieft contact op met uw Suzuki Marine dealer.
Dutch

Se você não puder encontrar o seu idioma neste manual do proprietário, entre em contato com o seu revendedor marítimo Suzuki.
Portuguese

Kontakt venligst din Suzuki Marine forhandler, hvis du ikke kan finde dit sprog i denne vejledning.
Danish

Pokud v tomto návodu na použití, nenaleznete Váš mateřský jazyk, obraťte se prosím, na Vašeho obchodního zástupce Suzuki Marine.
Czech

W przypadku, gdy niniejsza instrukcja obsługi użytkownika nie zawiera tekstu w Państwa języku, uprzejmie prosimy skontaktować się z dealerem Suzuki Marine.
Polish

Kui te ei leia sellest kasutusjuhendist oma kohalikku keelt, pöörduge palun kohaliku Suzuki Marine edasimüüja poole.
Estonian

Ако в този наръчник на потребителя не откривате Вашият език, моля обърнете се към регионалният дилър на Suzuki Marine.
Bulgarian

Jeigu šioje naudotojo instrukcijoje negalite surasti informacijos reikiama kalba, prašome kreiptis į „Suzuki Marine“ bendrovės atstovą.
Lithuanian

V prípade, že sa v tejto príručke majiteľa nenachádza jazyková verzia Vašej krajiny, skontaktujte sa s Vaším distribútorom Suzuki Marine.
Slovak

Če v priložniku za lastnika ne najdete svojega lokalnega jezika, se prosimo obrnite na predstavnika podjetja Suzuki Marine.
Slovene

Dacă nu puteți găsi limba dumneavoastră în acest manual, vă rugăm să contactați distribuitorul Suzuki Marine.
Rumanian

Ja Jūs neatrodāt savu vietējo valodu šajā lietotāja rokasgrāmatā, lūdzu kontaktēties ar savu Suzuki Marine pārstāvi.
Latvian

Amennyiben e kézikönyvben az Ön országában beszélt nyelv szerinti útmutató nem elérhető, kérjük lépjen kapcsolatba a Suzuki Marine helyi kereskedelmi képviselőjével.
Hungarian

Εάν δεν μπορείτε να βρείτε την τοπική σας γλώσσα σε αυτό το εγχειρίδιο ιδιοκτήτη παρακαλούμε να έλθετε σε επαφή με την αντιπροσωπία της Suzuki Marine.
Greek

Ako ne možete pronaći Vaš jezik u ovom priručniku, molimo kontaktirajte Vašeg lokalnog predstavnika programa Suzuki Marine.
Hrvatski

INDEX

ENGLISH

FRANÇAIS

ITALIANO

DEUTSCH

ESPAÑOL

SVENSKA

NORSK

SUOMI

NEDERLANDS

PORTUGUESE

DANISH

- DECLARATION OF CONFORMITY • DÉCLARATION DE CONFORMITÉ
- DICHIARAZIONE DI CONFORMITÀ • KONFORMITÄTSEKTLÄRUNG
- DECLARACIÓN DE CONFORMIDAD • FÖRSÄKRAN OM ÖVERENSSTÄMMELSE
- SAMSVARSEKTLÆRING • VAATIMUSTENMUKAISUUSVAKUUTUS
- CONFORMITEITSEKTLÄRING • DECLARAÇÃO DE CONFORMIDAD
- ÖVERENSSTEMMELSESEKTLÆRING • PROHLÁŠENÍ O SHODĚ
- DEKLARACJA ZGODNOŚCI • VASTAVUSDEKLARATSIOON
- ДЕКЛАРАЦИЯ ЗА СЪОТВЕТСТВИЕ • ATITIKTIES DEKLARACIJA
- VYHLÁSENIE O ZHODE • IZJAVA O SKLADNOSTI
- DECLARAȚIE DE CONFORMITATE • ATBILSTĪBAS DEKLARĀCIJA
- MEGFELELŐSÉG NYILATKOZAT • ΔΗΛΩΣΗ ΣΥΜΜΟΡΦΩΣΗΣ
- IZJAVA O SUKLADNOSTI

DF115BG DF140BG

OWNER'S MANUAL

IMPORTANT

▲ WARNING/ ▲ CAUTION/ NOTICE/ NOTE

Please read this manual and follow its instructions carefully. To emphasize special information, the symbol ▲ and the words **WARNING**, **CAUTION**, **NOTICE** and **NOTE** have special meanings. Pay special attention to the messages highlighted by these signal words.

▲ WARNING

Indicates a potential hazard that could result in death or serious injury.

▲ CAUTION

Indicates a potential hazard that could result in minor or moderate injury.

NOTICE

Indicates a potential hazard that could result in damage to the motor or boat.

NOTE:

Indicates special information to make maintenance easier or instructions clearer.



This symbol appears in various locations on your Suzuki product to refer you to important information in the owner's manual.

IMPORTANT NOTICE TO OWNERS

▲ WARNING

Failure to take the proper precautions may increase the risk of death or severe injury to you and your passengers.

- Prior to first-time use of your outboard motor, familiarize yourself thoroughly with the contents of this owner's manual. Be aware of all outboard motor features and all safety and maintenance requirements.
- Inspect the boat and motor before each trip. See the **INSPECTION BEFORE BOATING** section for important items.

- Become thoroughly familiar with all operating and handling characteristics of your boat and motor. Practice at low and moderate speeds until you are competent at handling the boat and motor. Do not attempt to operate at maximum performance until you are completely familiar with all of these characteristics.
- Carry boating safety and emergency equipment. This important equipment includes; flotation aids for each person (plus one throwable buoyant cushion in any boat 16 feet or longer), fire extinguisher, sound signaling device, visual distress signals, anchor, bilge pump, bucket, compass, emergency starter rope, extra fuel and oil, first aid kit, flashlight, food and water, mirror, paddles, tool kit, and transistor radio. Be sure you are carrying the equipment appropriate for your trip before launching.
- Never start the engine or let it run indoors or where there is little or no ventilation. Exhaust gas contains carbon monoxide, a gas that is colorless and odorless and can cause death or severe injury.
- Instruct your passengers on how to operate the boat, how to deal with emergencies, and how to operate safety and emergency equipment.
- Do not hold onto the motor cover or any other parts of your outboard motor while getting on or off your boat.
- Ensure that everyone wears a PFD (Personal Flotation Device) on board.
- Never operate the boat while under the influence of alcohol or other drugs.
- Distribute all weight load evenly in the boat.
- Have all scheduled maintenance performed. Consult your authorized Suzuki marine dealer as required.
- Do not modify or remove any outboard motor standard equipment. To do so may make the motor unsafe to use.
- Learn and obey all applicable navigation rules.
- Pay attention to all weather forecasts. Do not set out if weather is unsettled.
- Use extreme caution when purchasing replacement parts or accessories. Suzuki strongly recommends that you use only genuine Suzuki replacement parts/accessories or their equivalent. Inappropriate or poor quality replacement parts or accessories can create unsafe operating conditions.

- **Never remove the flywheel cover (except for when emergency starting).**

NOTE:

Mounting radio transceiver or navigational equipment antennae too close to the engine cowling can cause electrical noise interference. Suzuki recommends that antennae be mounted at least one meter (40 inches) away from the engine cowling.

This manual should be considered a permanent part of the outboard motor and should remain with the outboard motor when resold or otherwise transferred to a new owner or operator. Please read this manual carefully before operating your new Suzuki and review the manual from time to time. It contains important information on safety, operation, and maintenance.

FOREWORD

Thank you for choosing a Suzuki outboard motor. Please read this manual carefully and review it from time to time. It contains important information on safety, operation, and maintenance. A thorough understanding of the information presented in this manual will help you experience safe, enjoyable boating.

All information in this manual is based on the latest product information available at the time of publication. Due to improvements or other changes, there may be discrepancies between this manual and your outboard motor. Suzuki reserves the right to make changes at any time without notice.

TABLE OF CONTENTS

| | |
|---|----|
| IDENTIFICATION NUMBER | |
| LOCATION..... | 5 |
| FUEL AND OIL..... | 5 |
| LOCATION OF SAFETY LABELS | 8 |
| LOCATION OF PARTS..... | 9 |
| MOTOR MOUNTING..... | 11 |
| BATTERY INSTALLATION | 11 |
| USE OF ELECTRICAL ACCESSORIES | 13 |
| SUZUKI KEYLESS START SYSTEM (IF EQUIPPED WITH KEYLESS START SYSTEM) | 14 |
| PROPELLER SELECTION AND INSTALLATION..... | 18 |
| ADJUSTMENT | 19 |
| METER (OPTION) MULTI-FUNCTION GAUGE | 23 |
| CAUTION SYSTEM..... | 34 |
| ELECTRONIC THROTTLE AND SHIFT CONTROL CAUTION SYSTEM..... | 39 |
| KEYLESS START SYSTEM CAUTION SYSTEM (IF EQUIPPED WITH KEYLESS START SYSTEM) | 42 |
| DIAGNOSTIC SYSTEM | 44 |
| OIL CHANGE REMINDER SYSTEM..... | 44 |
| ENGINE STALLING CAUTION SYSTEM..... | 47 |
| WATER IN FUEL ALERT SYSTEM..... | 47 |
| OPERATION OF TILTING SYSTEMS..... | 47 |
| INSPECTION BEFORE BOATING ... | 50 |
| BREAK-IN | 51 |
| OPERATION | 52 |
| MOTOR REMOVAL AND TRANSPORTING | 69 |
| TRAILERING..... | 70 |
| INSPECTION AND MAINTENANCE..... | 71 |
| FLUSHING THE WATER PASSAGES..... | 83 |

| | |
|---|----|
| SUBMERGED MOTOR..... | 85 |
| STORAGE PROCEDURE | 86 |
| AFTER STORAGE | 87 |
| TROUBLESHOOTING | 87 |
| SPECIFICATIONS | 91 |
| INFORMATION REGARDING EC – DIRECTIVE | 91 |
| FLOWCHART OF OIL CHANGE REMINDER SYSTEM..... | 92 |

IDENTIFICATION NUMBER LOCATION

The model and identification numbers of your outboard motor are stamped on a plate attached to the clamp bracket. It is important to know these numbers when you place a parts order or if your motor is stolen.

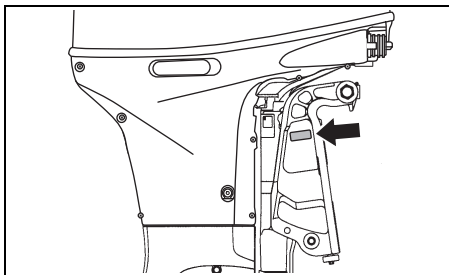

FUEL AND OIL

GASOLINE

Suzuki highly recommends that you use alcohol-free unleaded gasoline whenever possible, with a minimum octane rating of 91 (Research method). However, blends of unleaded gasoline and alcohol with equivalent octane content may be used, provided the guidelines that follow are met.

NOTICE

Use of leaded gasoline can cause engine damage. Use of improper or poor quality fuel can affect performance and may damage your motor and fuel system.

Use only unleaded gasoline. Do not use fuel having lower than the recommended octane, or fuel that may be stale or contaminated by dirt/water etc.

NOTE:

Oxygenated fuels are fuels which contain oxygen-carrying additives such as alcohol.

Suzuki recommends that you install a water-separating fuel filter assembly between your boat's fuel tank(s) and outboard motor(s). Fuel filtration systems of this type will help prevent water that may be present in your boat's fuel tank(s) from contaminating your motor's electronic fuel injection system. Water contamination can cause poor engine performance and can also cause damage to the electronic fuel injection system components.

Your Authorized Suzuki Marine Dealer can provide you advice about water-separating fuel filter systems and installation.

Gasoline/Ethanol Blends

Blends of unleaded gasoline and ethanol (grain alcohol), also known as "GASOHOL", are commercially available in some areas. Blends of this type may be used in your outboard motor if they are no more than 10% ethanol. Make sure this gasoline-ethanol blend has octane ratings no lower than those recommended for gasoline.

Use the recommended gasoline which conforms to the following labels.

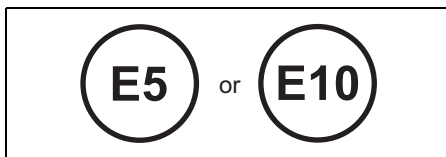

78RB0900*

Pump Labeling for Gasoline/Alcohol Blends

In some states, pumps that dispense gasoline/alcohol blends are required to be labeled for the type and percentage of alcohol content, and whether important additives are present. Such labels may provide enough information for you to determine if a particular blend of fuel meets the requirements listed above. In other states, pumps may not be clearly labeled as to the content or type of alcohol and additives. If you are not sure that the fuel you intend to use meets these requirements, check with the service station operator or the fuel suppliers.

NOTE:

If you are not satisfied with the operation or fuel economy of your outboard motor when you are using gasoline/alcohol blends, you should switch back to unleaded gasoline containing no alcohol.

Be sure that any gasoline/alcohol blend you use has octane ratings of at least 91 octane (Research method).

If engine pinging is experienced, substitute another brand as there are differences between brands.

Unleaded gasoline will extend spark plug life.

▲ WARNING

Gasoline is extremely flammable and toxic. It can cause a fire and can be hazardous to people and pets.

Always take the following precautions when refueling:

- **Never permit anyone other than an adult to refill the fuel tank.**
- **If you use a portable fuel tank, always stop the motor and remove the fuel tank from the boat to refill it.**
- **Do not fill the fuel tank all the way to the top or fuel may overflow when it expands due to heating by the sun.**
- **Be careful not to spill fuel. If you do, wipe it up immediately.**
- **Do not smoke, and keep away from open flames and sparks.**

NOTICE

Gasoline kept in the fuel tank for long periods of time will produce varnish and gum, which can damage the engine.

Always use fresh gasoline.

NOTICE

Fuels containing alcohol can cause paint damage, which is not covered under the New Outboard Motor Limited Warranty.

Be careful not to spill fuel containing alcohol while refueling. If fuel is spilled, wipe it up immediately.

NOTE:

The fuel tank supplied with this motor is its dedicated fuel reservoir and should not be used as a fuel storage container.

ENGINE OIL

NOTICE

Use of poor quality engine oil can adversely affect engine performance and life.

Suzuki recommends that you use Suzuki Marine 4-Cycle Engine Oil or its equivalent.

Oil quality is a major contributor to your engine's performance and life. Always select good quality engine oil.

Suzuki recommends the use of SAE 10W-40 or 10W-30 SUZUKI MARINE 4-CYCLE ENGINE OIL. If SUZUKI MARINE 4-CYCLE ENGINE OIL is not available, select a NMMA certified FC-W oil or good quality 4-cycle motor oil from the following chart according to the average temperatures in your area.

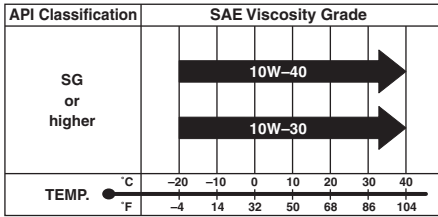

NOTE:

In very cold weather (below 5°C (41°F)), use SAE (or NMMA FC-W) 5W-30 for easier starting and smooth operation.

GEAR OIL

Suzuki recommends the use of SUZUKI OUTBOARD MOTOR GEAR OIL. If it is not available, use SAE 90 hypoid gear oil which is rated GL-5 under the API classification system.

LOCATION OF SAFETY LABELS

Read and follow all of the labels on your outboard motor or fuel tank. Make sure you understand all of the labels.

Keep the labels on your outboard motor or fuel tank. Do not remove them for any reason.

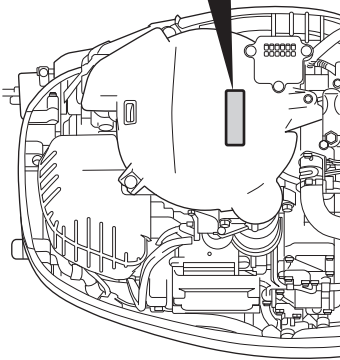
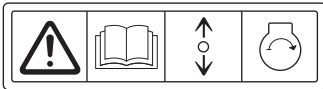
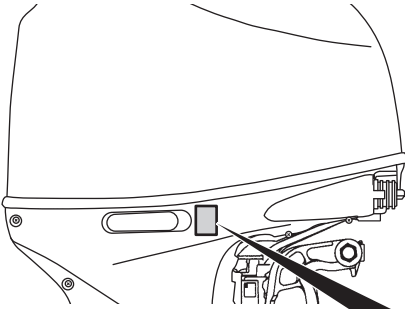

▲ WARNING AVERTISSEMENT





- Fuel can leak creating a fire hazard if you lay motor on its side. Drain fuel completely from vapor separator or carburetor before laying motor on its side.
- See owner's manual for details.

- Le carburant risque de fuir et de présenter un danger d'incendie si le moteur est placé sur le côté. Vidanger entièrement le carburant du séparateur de vapeurs ou du carburateur avant de procéder.
- Pour plus de détail, voir le manuel du propriétaire.

Label symbol meanings

These symbols mean as follows;



: General warning symbol (Caution or Warning)



: Read owner's manual carefully



: Remote control lever/gear shift lever operation-two direction; Forward/Neutral/Reverse



: Engine start



: Hazard caused by fire



: Hazard caused by laying the motor on its side

LOCATION OF PARTS

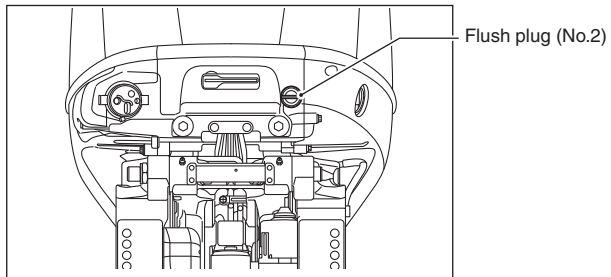
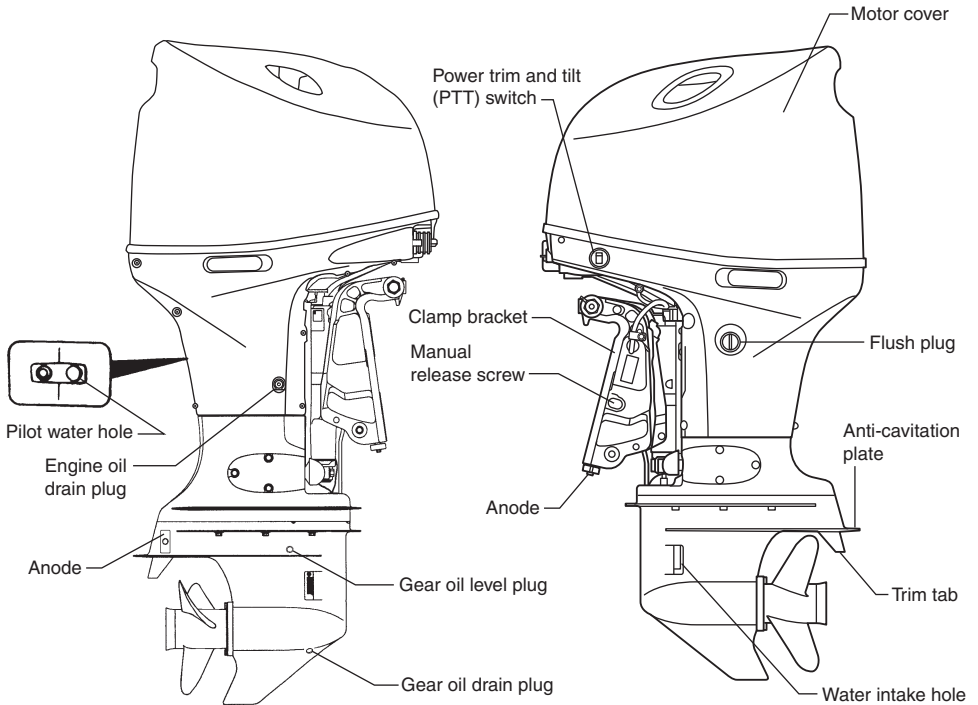

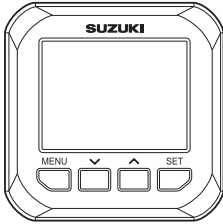

MULTI-FUNCTION GAUGE
(Option)

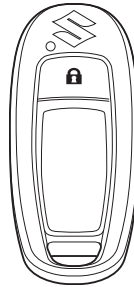

KEYLESS FOB
(IF EQUIPPED WITH
KEYLESS START SYSTEM)

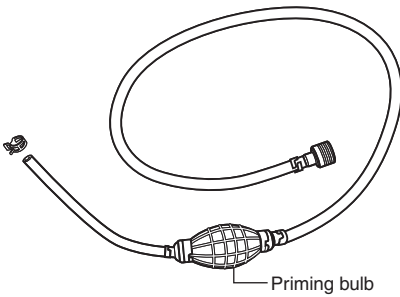
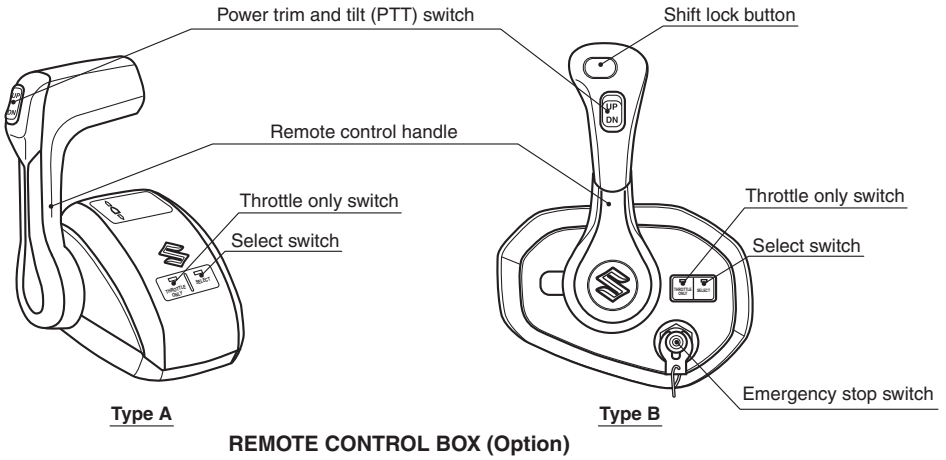

FUEL LINE

MOTOR MOUNTING

WARNING

Overpowering your boat can be hazardous. Excessive horsepower will have an adverse effect on hull safety and may cause operating/handling difficulties. The boat may also sustain stress and hull damage.

Never install an outboard motor with horsepower exceeding the manufacturer's recommended maximum horsepower listed on the boat's "Certification Plate". Contact your authorized Suzuki marine dealer if you are unable to locate the hull "Certificate Plate".

Suzuki strongly recommends that you have your outboard motor, controls and gauges installed by an authorized Suzuki Marine Dealer. He has the tools, the facilities and the know-how.

WARNING

Failure to have your outboard motor and associated controls and gauges properly installed can result in personal injury or damage.

Suzuki strongly recommends that you have your outboard motor, controls and gauges installed by your authorized Suzuki marine dealer. He has the tools, the facilities, and the know-how to do the job correctly.

BATTERY INSTALLATION

BATTERY REQUIREMENTS

Do not use deep cycle batteries and gel-cell batteries for starting engines. Use a 12 Volt starting-type lead acid battery that meets the specifications shown below.

650 Marine Cranking Amps (MCA)/ABYC, or 512 Cold Cranking Amps (CCA)/SAE or 160 Reserve Capacity (RC) Minutes/SAE or 12 Volt, 100 AH (20HR/IEC)

NOTE:

- *The specifications listed above are the minimum battery rating requirements for starting the engine.*
- *When connecting batteries in parallel, they must be of the same type, capacity, manufacturer, and of similar age. When replacement is necessary, they should be replaced as a set. Consult your Suzuki dealer for proper battery installation information.*
- *If your boat application requires additional battery loads, it is recommended that an auxiliary battery or batteries be installed. Consult your Suzuki dealer for proper battery installation information.*

BATTERY INSTALLATION

Secure the battery in a dry area of the boat, away from vibration.

NOTE:

- It is recommended that the battery be installed in an enclosed battery case.
- When connecting batteries, hexagon-nuts must be used to secure battery leads to battery posts.

To hook up the battery, first connect the red lead from the motor to the positive battery terminal, then connect the black lead to the negative battery terminal.

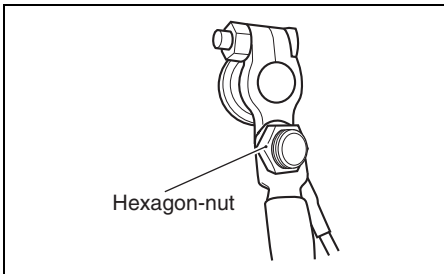
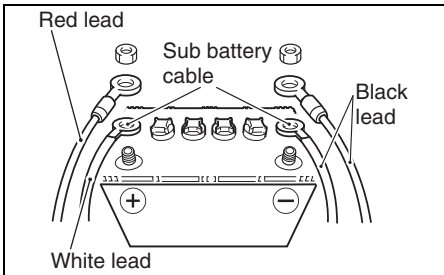

To remove the battery, first disconnect the black lead from the negative terminal, then disconnect the red lead from the positive terminal.

Suzuki recommends that you install the terminal cap on the positive battery terminal to prevent an accidental short circuit of battery terminals.

If a terminal cap is required, contact your authorized Suzuki marine dealer.

⚠ WARNING

If you place the battery near the fuel tank, a spark from the battery may ignite the gasoline, causing a fire and/or an explosion.

Do not place the fuel tank in the same compartment/area as the battery.

⚠ WARNING

Batteries produce flammable hydrogen gas and may explode if they are near flames or sparks.

Never smoke or cause sparks when working near the battery. Keep the battery away from open flames. To avoid creating a spark when charging the battery, connect the battery charger cables to the proper terminals before turning the charger on.

⚠ WARNING

Battery acid is poisonous and corrosive. It can cause severe injury and can damage painted surfaces.

Avoid contact with eyes, skin, clothing, and painted surfaces. If battery acid comes in contact with any of these, flush immediately with large amounts of water. If acid contacts the eyes or skin, get immediate medical attention.

NOTICE

The electrical system or its components may be damaged if proper battery precautions are not followed.

- Be sure to attach battery leads correctly.
- Do not disconnect battery leads from the battery while the engine is running.

SUB BATTERY CABLE

The sub battery cable ① is used to supply voltage to the engine control system. In the midst of the cable, a 30 A fuse ② is provided to protect the control circuit.

If the sub battery cable is not correctly connected to the battery, engine cannot be started.

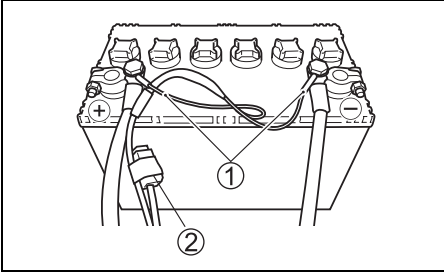

USE OF ELECTRICAL ACCESSORIES

The amount of power (DC12V) available for accessories, however, depends on the operating condition of the motor. For getting a detailed information, please inquire of your authorized Suzuki Marine Dealer.

NOTE:

Use of too much power for electrical accessories under certain operating conditions can cause the battery to discharge.

SUZUKI KEYLESS START SYSTEM (IF EQUIPPED WITH KEYLESS START SYSTEM)

This system allows you to start the engine by means of communication between the keyless fob and the keyless control unit when you have the keyless fob with you, instead of using the mechanical key.

The engine can be started when the distance between the keyless fob and the keyless control unit is within the communication range of 1 m (40 in).

In this system, the keyless fob and the keyless control unit uses radio communication to check if the keyless fob ID is registered in the Keyless Start System.

If the keyless fob ID is not registered, the system prevents the engine from starting using the keyless fob.

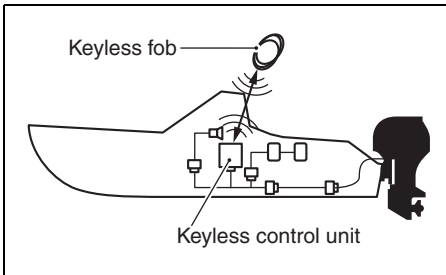

NOTE:
Please consult with a Suzuki Marine Dealer for the installation of the Keyless Start System.

Also refer to the “Keyless Start System Instruction Manual” supplied with the product for detailed operating instructions.

IMMOBILIZER SYSTEM

In this system, the keyless fob and the keyless control unit uses radio communication to check if the keyless fob ID is registered in the Keyless Start System.

If the keyless fob ID is not registered, the system prevents the engine from starting using the keyless fob.

▲ WARNING

Radio waves from the keyless control unit may interfere with the operation of electrical medical equipment such as pacemakers. Failure to take the precautions listed below can increase the risk of severe injury or death due to radio wave interference.

Anyone who uses electrical medical equipment such as a pacemaker should consult the medical equipment supplier to inquire if radio waves from the keyless control unit can interfere with the medical equipment.

KEYLESS FOB

Two (2) keyless fobs are supplied with the Keyless Start System.

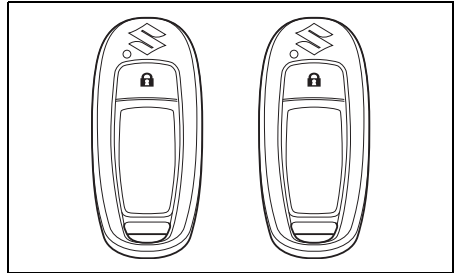

▲ WARNING

The keyless fob emits radio waves that may interfere with aircraft operations.

Do NOT operate the buttons on the keyless fob while you are in flight. When putting the keyless fob in a bag, etc., protect the buttons from accidentally being pressed.

NOTE:
The keyless fob falls under the category of restricted electronic devices for use in flight.

NOTICE

The radio waves emitted from the keyless fob may cause interference with other wireless communication devices such as mobile phones and remoter controllers.

Do not operate the buttons on the keyless fob more than necessary.

▲ CAUTION

Attempting to disassemble, repair, or modify the keyless fob may cause ignition, electric shock, or injury.

Do NOT attempt to disassemble, repair, or modify the keyless fob.

NOTICE

The keyless fob is comprised of sophisticated electronic components that can become damaged and may fail to function properly if you do not take proper precaution.

- Do NOT leave it in places that may reach a high temperature.
- Do NOT apply a strong impact, such as dropping it.
- Do NOT bring it close to any magnetic objects.
- Do NOT place it near any electro-magnetic devices such as a television or audio equipment.
- Do NOT place it near any electric medical equipment (microwave therapy equipment, low frequency therapy equipment, etc.), or receive medical treatment with the keyless fob in your pocket, etc.

NOTE:

- Do NOT erase or tamper with the conformance certification mark.
- A maximum of six (6) keyless fobs can be registered in one keyless control unit.
- The battery life of the keyless fob is about two (2) years, which can vary depending on use.
- The keyless fob is always in transmission mode in order to communicate with the keyless control unit. For this reason, the battery may run down quickly if it receives strong radio waves from televisions or personal computers, etc.

NOTE:

- If the keyless fob is lost, immediately contact your authorized Suzuki Marine Dealer.
- The keyless fob uses a weak radio wave that is susceptible to external influences when it communicates with the keyless control unit. For this reason, it may not operate properly under the following use environment.
 - There is a nearby facility that emits strong radio waves such as a television tower, electric power plant, or broadcasting station, etc.
 - The keyless fob is held close to other wireless communication devices such as mobile phone, radio equipment or a laptop personal computer.
 - The keyless fob is in contact with or covered with a metallic object.

Switching the communication mode of the keyless fob

Press and hold the lock button ① on the keyless fob for more than one second to switch between ON mode and OFF mode.

ON mode:

The Keyless Start System can be used.

OFF mode:

The Keyless Start System cannot be used.

NOTE:

If the lock button is pressed briefly while in communication ON mode, the LED ② on the keyless fob briefly flashes once.

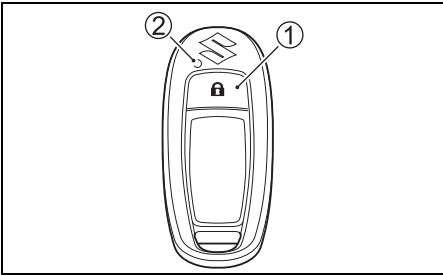

KEYLESS FOB BATTERY REPLACEMENT

⚠ WARNING

The keyless fob contains a coin/button cell battery.

- The battery is hazardous and is to be kept away from children and pets (whether the battery is new or used).
- The battery can cause severe or fatal injuries in 2 hours or less if it is swallowed or placed inside any part of the body.
- Medical attention should be sought immediately, if it is suspected that the battery has been swallowed or placed inside any part of the body.
- Stop using the keyless fob, if the keyless fob cover does not close firmly.

⚠ CAUTION

- There is a danger of explosion if the battery is replaced with an incorrect type.
- Please check and obey all local laws and regulations for the disposal of batteries or accumulations. Never dispose of battery in fire or mechanical crushing or cutting. If battery is incorrectly discarded or heated to high temperature 100 °C (212 °F) or higher, gas may be generated inside battery, causing electrolyte leak, internal short circuit, heat generation, explosion and violent flaring.
- Do not expose the keyless fob or its' battery to excessive heat such as direct sunlight or fire.

If the keyless fob battery runs low, "Keyless FOB Battery Low" appears on the gauge, which indicates the battery should be replaced. Be sure to ask your authorized Suzuki Marine Dealer to replace the battery.

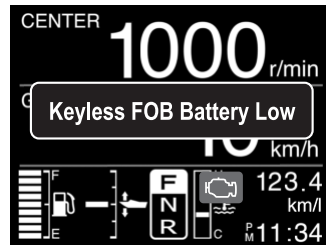

NOTES

PROPELLER SELECTION AND INSTALLATION

PROPELLER SELECTION

It is essential to use a propeller on your outboard motor that is properly matched to your boat's operating characteristics. The speed of the engine when you operate your boat at full throttle depends on the propeller you use.

Excessive engine speed can seriously damage the motor, while low engine speed at full throttle will adversely affect the performance. Your operating load will also affect propeller selection. Smaller loads generally require larger-pitch propellers; larger loads generally require smaller-pitch propellers. Your authorized Suzuki Marine Dealer will assist you in selecting a suitable propeller for your boat.

NOTICE

Installing a propeller with either too much or too little pitch will cause incorrect maximum engine speed, which may result in severe damage to the motor.

Ask your authorized Suzuki marine dealer to assist you in selecting a suitable propeller for your boat.

You can determine if your propeller is appropriate for use with your boat by using a tachometer to measure engine speed when operating your boat at full throttle, under minimum load conditions. If you are using an appropriate propeller, the engine speed will be within the following range:

| | | |
|-------------------------------|---------|---|
| Full throttle operating range | DF115BG | 5000 – 6000 r/min. (min ⁻¹) |
| | DF140BG | 5700 – 6300 r/min. (min ⁻¹) |

If the engine speed is not within this range, consult your authorized Suzuki Marine Dealer to determine which propeller size is best for you.

PROPELLER INSTALLATION

⚠ WARNING

Failure to take proper precautions when installing or removing the propeller can result in severe personal injury.

When installing or removing the propeller:

- Always shift into “Neutral” and remove the emergency stop switch lock plate so that the motor cannot be started accidentally.
- Wear gloves to protect hands, and “lock” the propeller by placing a block of wood between the blades and the anti-cavitation plate.

To install a propeller on your outboard motor, use the following procedure:

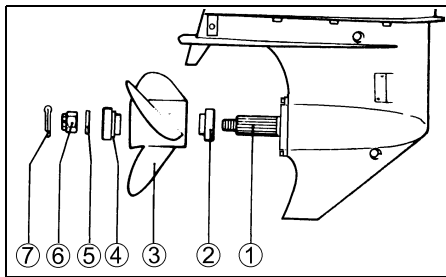

1. Coat the propeller shaft splines ① liberally with Suzuki water resistant grease to help prevent corrosion.
2. Place the stopper ② on the shaft.
3. Align the propeller ③ with the propeller shaft splines and slide the propeller onto the shaft.
4. Place the spacer ④ and washer ⑤ on the shaft.
5. Install the propeller nut ⑥ and tighten it with a torque wrench to 50 – 60 N·m (5.1 – 6.1 kgf-m/37 – 44 lbf-ft).
6. Install the cotter pin ⑦ and bend it so that it can't come off.

To remove the propeller, reverse the above procedure.

ADJUSTMENT

TRIM ANGLE ADJUSTMENT

To help maintain steering stability and good performance, always maintain the proper trim angle as shown in the illustration. The appropriate trim angle varies depending on the combination of the boat, engine, and propeller, as well as operating conditions.

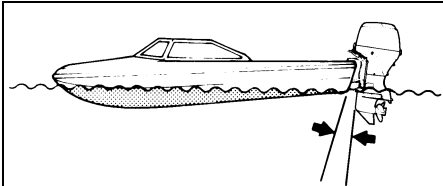

- Trim angle too small (Boat tends to “plow”)

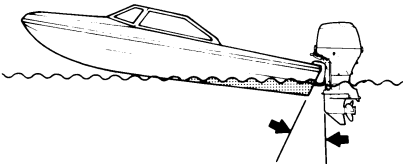

- Trim angle too large (Boat tends to “porpoise”)

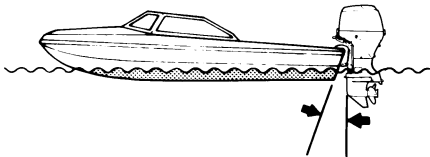

- Proper trim angle

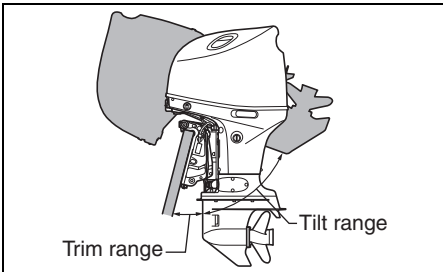

▲ WARNING

Trim angle greatly affects steering stability. If the trim angle is too small, the boat may “plow” or “bow steer”. If the trim angle is too large, the boat may “chine walk” from side to side or “porpoise” up and down. These conditions, which result in loss of steering control, can cause occupants to be thrown overboard.

Always maintain proper trim angle based on the combination of your boat, engine, and propeller, as well as operating conditions.

▲ WARNING

When the motor is tilted beyond the maximum trim position, the swivel bracket will not have side support from the clamp bracket and the tilt system will be unable to cushion the engine if the lower unit strikes an obstruction. This could lead to occupant injury.

Do not operate the engine above 1500 r/min or operate the boat in a planing attitude with the motor tilted beyond the maximum trim position.

NOTICE

If you operate the boat with the motor trimmed beyond the maximum trim position, the water intake holes may be above the water line, causing severe engine damage due to overheating.

Never operate the boat with the motor trimmed beyond the maximum trim position.

Make a test run in the boat to determine if the trim angle needs to be adjusted. Adjust the trim angle using the Power Trim and Tilt system. Refer to the POWER TRIM AND TILT section.

If you still cannot achieve good performance, there may be a problem with engine mounting height. Consult your dealer for assistance.

Automatic trim angle adjustment

This outboard motor is equipped with automatic trim angle adjustment function. The function automatically adjusts the trim angle appropriately. Refer to Auto Trim in METER (OPTION) MULTI-FUNCTION GAUGE section.

TRIM TAB ADJUSTMENT

This adjustment is used to compensate for the possible tendency of your boat to veer slightly to port or starboard. This tendency could be due to such things as propeller torque, motor mounting position, etc.

To adjust the trim tab:

1. Loosen the bolt (A) that holds the trim tab in place.

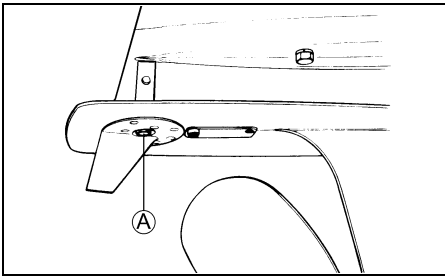

2. If the boat tends to veer to port, move the rear end of the trim tab toward the port side. If the boat tends to veer to starboard, move the starboard side.

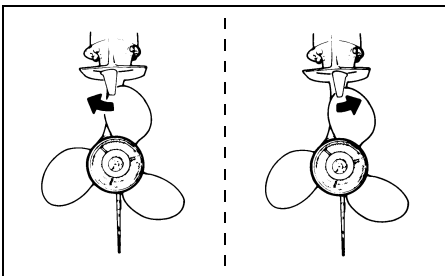

3. Tighten the bolt that holds the trim tab in place.

After adjusting the trim tab, check to see if the boat still tends to veer to one side. If necessary, readjust the trim tab.

CONTROL HANDLE ADJUSTMENT

The control handle friction and control handle detent force can be adjusted to suit operator's preference. The control handle friction adjustment will change the overall effort to move the control handle. This will help prevent undesired movement of the control handle in rough water conditions. Consult your authorized Suzuki marine dealer to adjust the control handle friction and detent force.

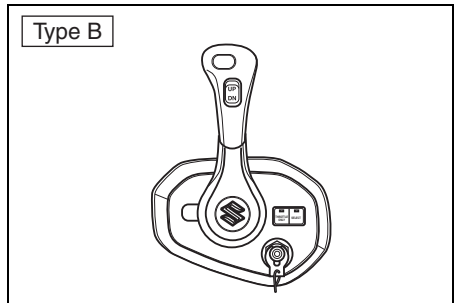
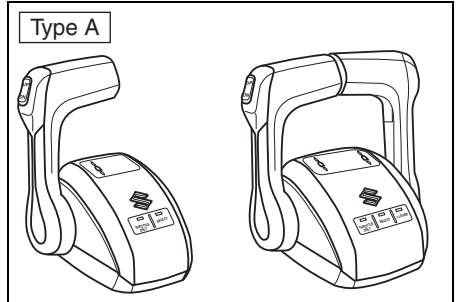

| Type | Adjustable item |
|------|---------------------------|
| A | Friction and detent force |
| B | Friction |

IDLE SPEED ADJUSTMENT

The idle speed has been factory adjusted between 650 – 750 r/min in neutral.

NOTE:

If idle speed cannot be set within the specified range, contact your authorized Suzuki Marine Dealer.

SETTING OF TILT UPPER LIMIT POSITION

If the outboard motor contacts the motor well of the boat during full tilt up operation, the upper limit setting should be reset.

Perform this set-up after the current position setting has been canceled, as explained in the following procedure.

CANCELING THE TILT UPPER POSITION LIMIT SETTING

1. If equipped with Keyless Start System:
Press and hold the engine switch ① for more than two seconds to turn on the power.

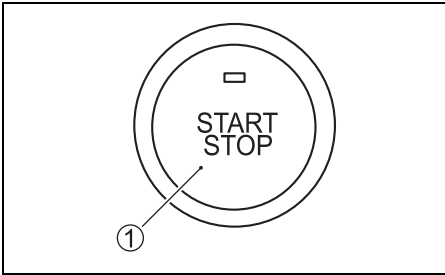

If not equipped with Keyless Start System:
Turn the ignition key to the "ON" position.

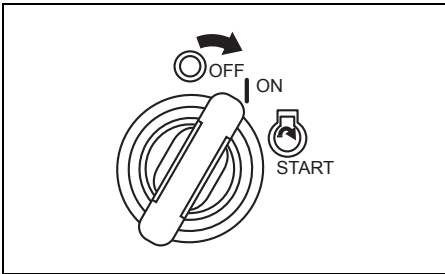

2. Pull out the emergency stop switch lock plate ②.

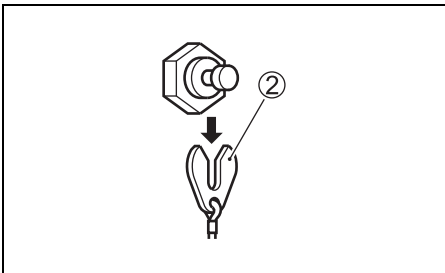

3. Make sure that remote control handle is in "NEUTRAL".
4. Confirm the select LED lights, if not, depress the select switch on the remote control box. Depress the "THROTTLE ONLY" button ③.

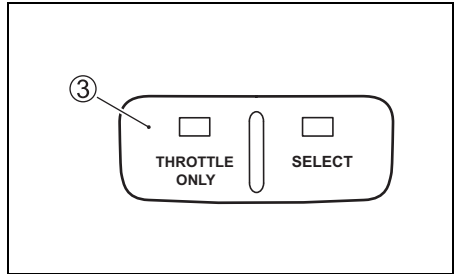

5. Move the control handle forward until the caution buzzer sounds one time. At this time, the message of "Set Limit Angle" will appear on the gauge screen. Press the "UP" side of the PTT switch for three seconds and the buzzer will sound twice briefly indicating the setting has been canceled.

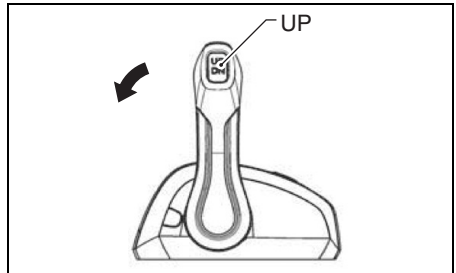

6. Return the throttle to the fully closed position.

SETTING THE TILT UPPER POSITION LIMIT

1. If equipped with Keyless Start System:
Press and hold the engine switch for more than two seconds to turn on the power.

If not equipped with Keyless Start System:
Turn the ignition key to the "ON" position.

2. Press the "UP" side of the PTT switch so that the optimum full tilt up position for the boat can be obtained.
3. Pull out the emergency stop switch lock plate.

4. Make sure that remote control handle is in "NEUTRAL".
5. Confirm the select LED lights, if not, depress the select switch on the remote control box. Depress the "THROTTLE ONLY" button.
6. Move the control handle forward until the caution buzzer sounds one time.
7. Press the "UP" side of PTT switch three times within three seconds. The buzzer will sound one time briefly indicating the setting has been accepted.
8. Return the throttle to the fully closed position and install the lock plate on the emergency switch. Operate the full tilt up and full down operations several times by pressing the PTT switch and check that the setting of the tilt upper limit is properly set.

⚠ WARNING

Setting of the tilt upper limit position will not prevent the outboard motor from tilting fully up and contacting the motor well if the motor's lower unit hits an object at high speed. Such tilting could damage your motor and boat and injure the boat occupants.

Keep all occupants away from the motor when operating at high speed.

MOTOR COVER FASTENING ADJUSTMENT

If you feel motor cover fastening is loose or too tight when locking the levers, adjust as follows:

1. Loosen the bolts ①, ② and ③.
2. Adjust the position of brackets ④, ⑤ and ⑥. To increase the fastening, move the brackets to the direction ①. To decrease the fastening, move the brackets to the direction ②.
3. Tighten the bolts.

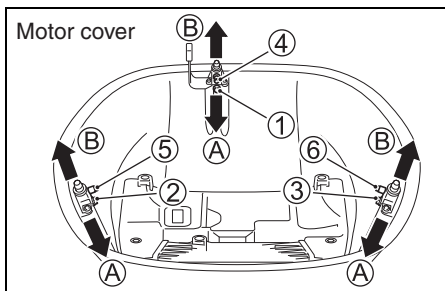

METER (OPTION) MULTI-FUNCTION GAUGE

This gauge is multifunctional gauge that displays the various information through digital communication with the engine. Information displayed are engine speed, shift position, fuel level, fuel consumption, etc.



NOTE:

There is information that cannot be displayed depending on the model and equipment.

NOTE:

Consult your authorized Suzuki marine dealer for setting up the multi-function gauge.

NOTE:

For details the proper handling of the multi-function gauge, refer to "OPERATION INSTRUCTION MANUAL" packed in the gauge.

NOTE:

The navigation data on this gauge should be used only for your reference. When exact navigation information is required, use nautical charts and/or accurate navigation instruments together with the multi-function gauge.

BUTTON FUNCTIONS

The multi-function gauge has four buttons: [MENU], [▼], [▲], and [SET].



The function of each button is as follows.

The [MENU] button gives you access to the menu screen.

NOTE:

Pressing and holding the [MENU] button can transfer the mode to the TROLL mode.

Use the [▼] and [▲] buttons to move the selection cursor, select sub information, and adjust information input.

NOTE:

Press and hold either the [▼] or [▲] button to reset the trip time, trip distance, average fuel consumption, and total fuel consumption in the sub information simultaneously.

The [SET] button is used to decide the selectable item.

NOTE:

Pressing and holding the [SET] button, can change the illumination for the gauge screen to that for the daytime or nighttime.

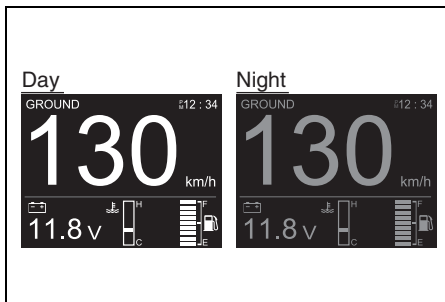

SCREEN SELECTION

The multi-function gauge can select the display screen from the following choices.

- Engine Speed
- Ground Speed/Fuel Information
- Fuel Information
- All Items Display Screen (Full Item)

To select the display screen:

Press the [SET] button and select the desired display screen.

Every time the [SET] button is pressed, the display screen switches in the following sequence.

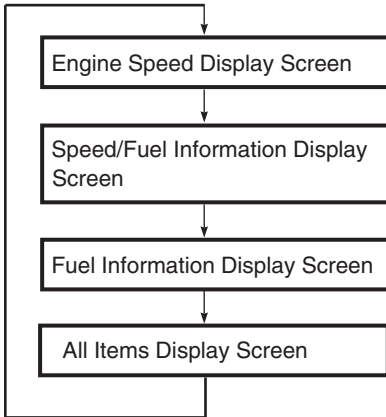

NOTE:

Screens that had been set to "OFF" in the display setting are not displayed and the display skips to the next screen. (Refer to the MENU INFORMATION SELECTION section)

1. Engine Speed Display Screen

The engine speed ①, shift position ②, time ④, engine position ⑤ and sub information ⑥ are displayed.

The sub information display can be switched by pressing the [▼] or [▲] buttons.

This screen can be selected between digital and analog display. (Refer to the MENU INFORMATION SELECTION section)

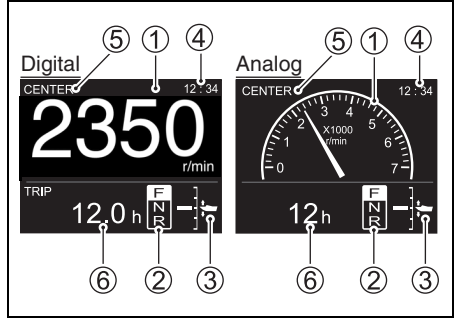

2. Speed/Fuel Information Display Screen

The speed ①, fuel level ②, sub information ③ and time ④ are displayed.

The sub information display can be switched by pressing the [▼] or [▲] buttons.

This screen can be selected between digital and analog display. (Refer to the MENU INFORMATION SELECTION section)

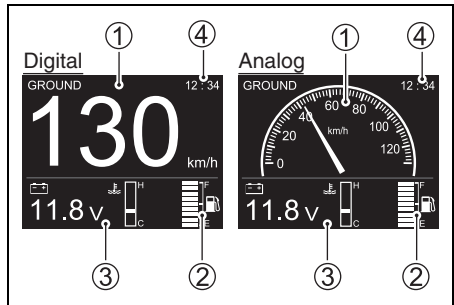

3. Fuel Information Display Screen

This screen indicates the remaining fuel levels of each tank installed, along with sub information.

The sub information display can be switched by pressing the [▼] or [▲] buttons.

This screen indicates only in digital mode.

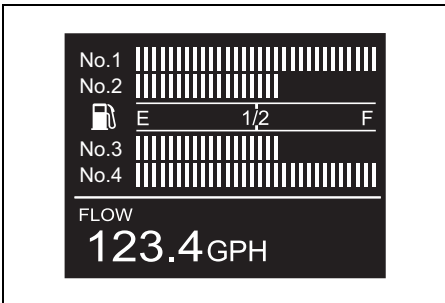
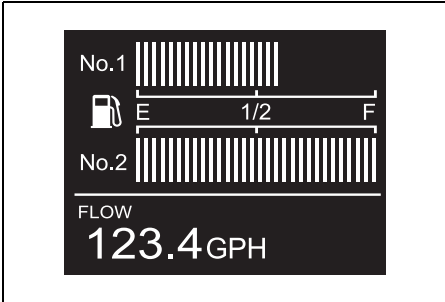

4. All Items Display Screen

This screen displays all the general indication items for this gauge.

This screen can be selected between digital, analog1 and analog2 display. (Refer to the MENU INFORMATION SELECTION section)

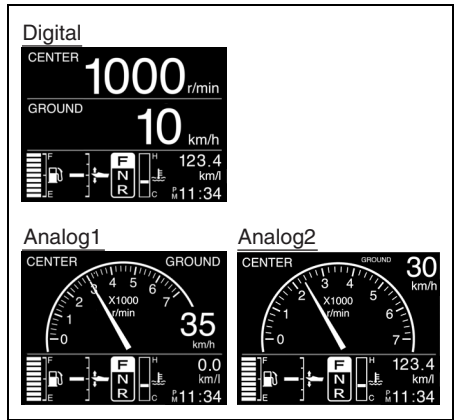

SUB INFORMATION SELECTION

When the Engine Speed, Ground Speed/Fuel Information or Fuel Information screen is displayed, press the [▼] or [▲] button to switch the sub Information display in the following sequence.

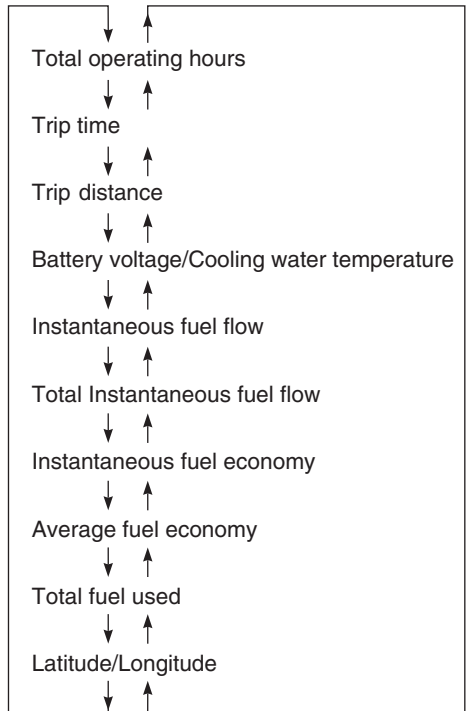

NOTE:

Press and hold either the [V] or [^] button to reset the trip time, trip distance, average fuel consumption, and total fuel consumption in the sub information simultaneously. All other items are also reset simultaneously, in addition to the displayed item.

1. Total Operating Hours

The total operating hours from brand-new engine are displayed.



2. Trip Time

This screen indicates the trip time since it was reset last time.

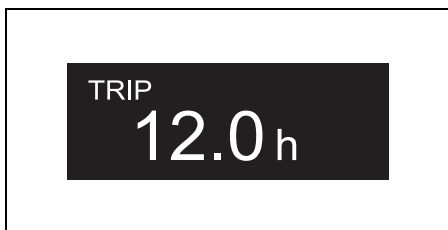

3. Trip Distance

This screen indicates the trip distance since it was reset last time.

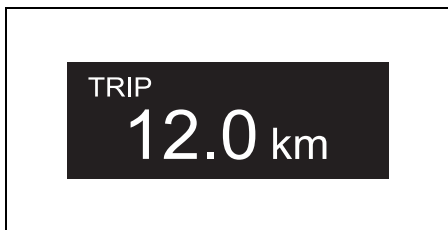

4. Battery Voltage/Cooling Water Temperature

The cooling water temperature and battery voltage are displayed.

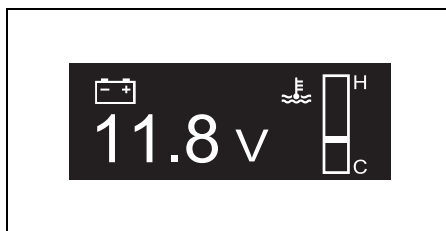

5. Instantaneous fuel flow

This screen indicates the instantaneous fuel flow of each outboard motor.

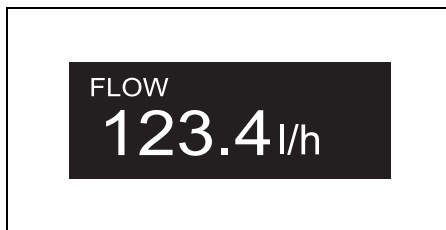

6. Total Instantaneous fuel flow

This screen indicates the total instantaneous fuel flow of all outboard motors installed.

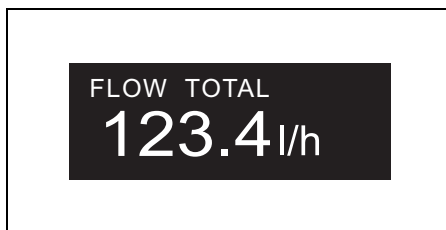

7. Instantaneous fuel economy

This screen indicates the total instantaneous fuel economy of all outboard motors installed.



8. Average fuel economy

This screen indicates the total average fuel economy of all outboard motors installed.

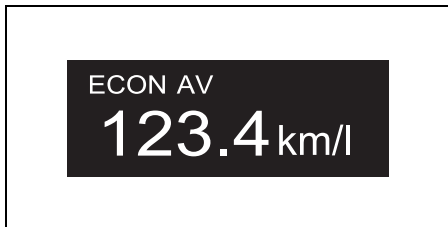

9. Total fuel used

This screen indicates the total fuel used of all outboard motors installed.

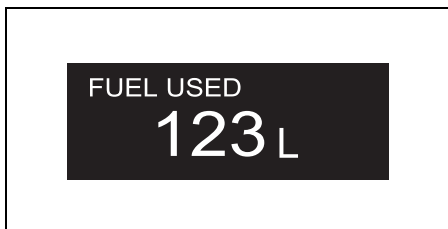

10. Latitude/Longitude

The latitude and longitude of current boat position are displayed.

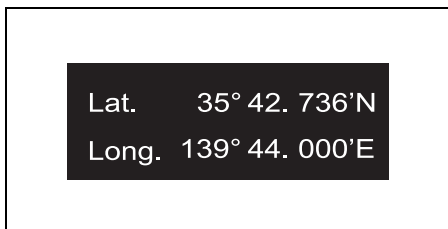

NOTE:

If the "Latitude/Longitude" are not displayed, confirm the connection of the GPS receiver and confirm the radio wave receiving condition.

MENU INFORMATION SELECTION

The menu screen is displayed when the MENU button is pressed while any screen is displayed. While the menu screen is displayed, press the MENU button to return to the previous screen. The MENU has four items of [Illumination], [Diagnosis], [Display], and [Initial Setting].

Press the [▼] or [▲] button to select a menu item.

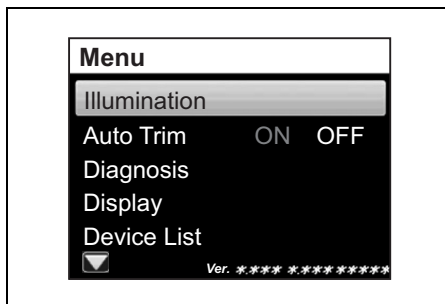

1. Illumination

Press the [▼] or [▲] button to select "Illumination" and then press the [SET] button to display the Illumination selection menu.

Brightness

The screen brightness can be adjusted in 10 steps.

Press the [▼] or [▲] button to select "Brightness" and press the [SET] button. Next, adjust the brightness using the [▼] or [▲] button and then press the [SET] button.

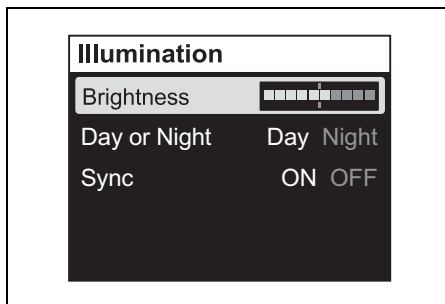

Day or Night

Press the [▼] or [▲] button to select “Day or Night”. Next, select “Day” or “Night” using the [SET] button.

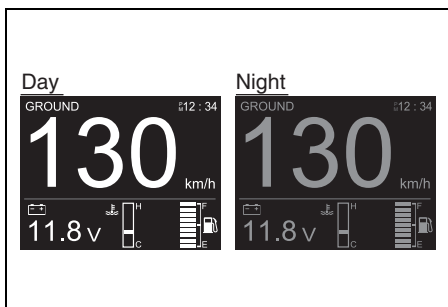
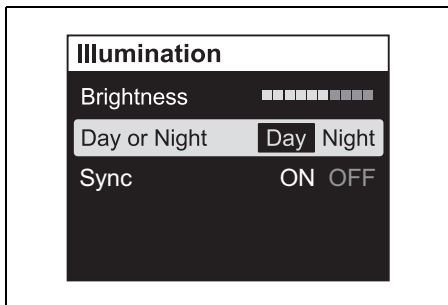

Sync

The “Brightness” setting is synchronized with the “Day or Night” setting for the two or more gauges where “ON” has been selected in the “Sync” setting.

Press the [▼] or [▲] button to select “Sync”. Next, select “ON” (synchronous) or “OFF” (asynchronous) using the [SET] button.

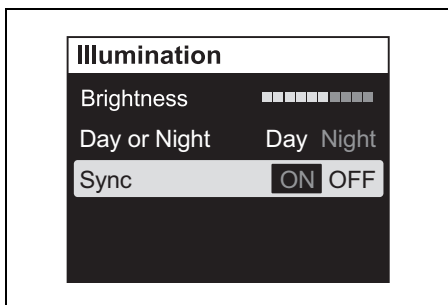

2. Auto Trim

Sets the Auto Trim mode.

Set the outboard motor to the full trim down position. Use the [▼] or [▲] buttons to select “Auto Trim”, and press the [SET] button.

Next, press the [SET] button to select either “ON” or “OFF”.

When the Auto Trim mode is ON, an “A” is displayed on the multi-function gauge screen.

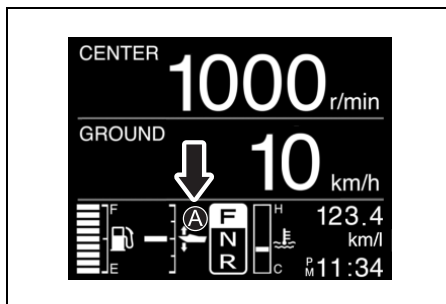
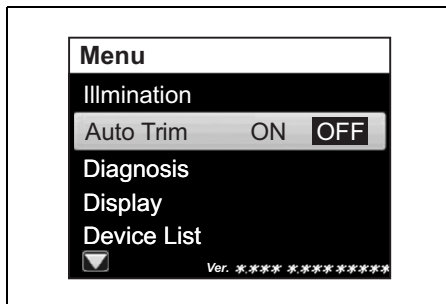
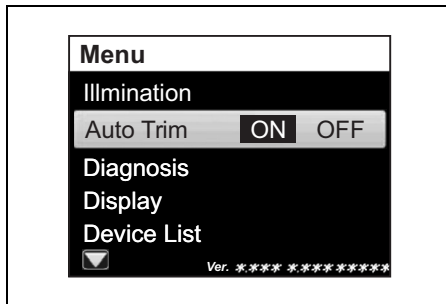

NOTE:

- “A” is not displayed if the trim position does not appear on the multi-function gauge screen.
- The PTT switch operations take priority, even when the Auto Trim mode is set “ON”.
- If the PTT switch is operated when the Auto Trim mode is set “ON”, the Auto Trim mode is interrupted and the “A” flashes on the display. Auto Trim mode engages again when the engine speed is reduced to 1500 r/min or below or the outboard motor is set in the full trim down position.

3. Diagnosis

Press the [▼] or [▲] button to select “Diagnosis” and then press the [SET] button to display the Diagnosis selection menu.

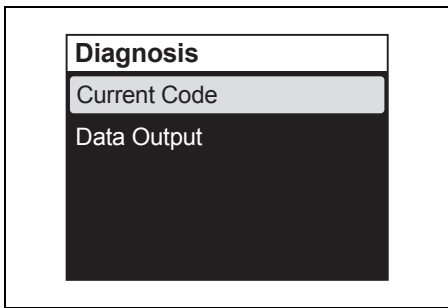

Current Code

Press the [▼] or [▲] button to select “Current Code” and, then press the [SET] button to display the diagnostic code and/or caution message that are currently activated.

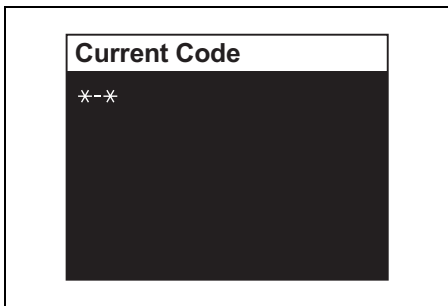

(Refer to the CAUTION SYSTEM and DIAGNOSTIC SYSTEM section)

Data Output

NOTE:

For details the proper handling of the multi-function gauge, refer to “OPERATION INSTRUCTION MANUAL” packed in the gauge.

Press the [▼] or [▲] button to select “Data Output” and then press the [SET] button to display the Data Output selection menu.

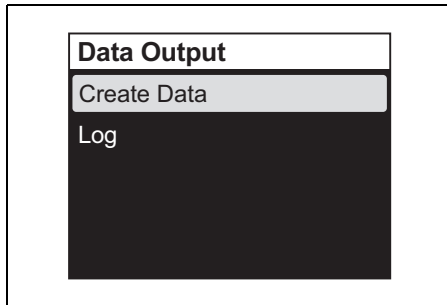

Create Data:

The “Create Data” items (engine oil change frequency, total operation hours, etc.) can be checked.

Log:

The “Create Data” items (engine oil change frequency, total operation hours, etc.) obtained and saved before, can be checked.

4. Display

While [Display] is selected, press the [SET] button to display the selection menu for Digital indication “D”, Analog indication “A”, and indication OFF.

Select the display item using the [▼] or [▲] button. Then, press the [SET] button to select “A1”, “A2”, “D” or “OFF”.

As the “Fuel” screen displays only in digital mode, the available selection is either “ON” or “OFF.”

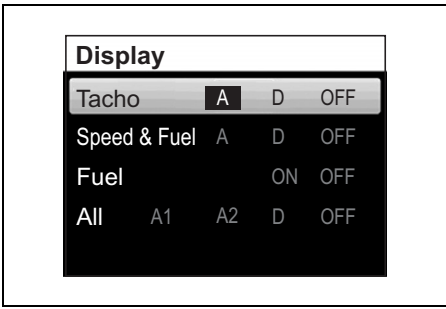

When the indication is set to “OFF”, the display screen for that item is skipped and the next screen is displayed. (Refer to the SCREEN SELECTION section)

NOTE:

It is not possible to set all the display items to OFF (hidden). Please set at least one (1) display item to be displayed.

5. Device list

Displays a list of the devices connected to the multi-function gauge.

Use the [▼] or [▲] buttons to select “CAN2” and press the [SET] button to display the multi-function gauge information and information about the devices connected to the multi-function gauge (such as other multi-function gauges).

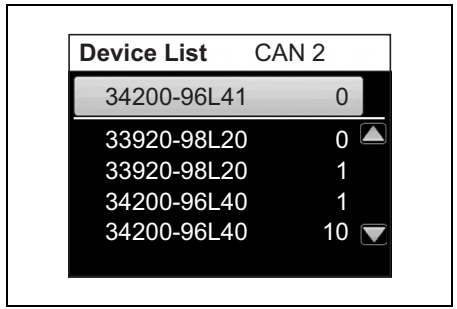
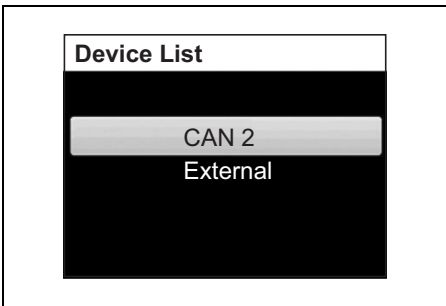

Use the [▼] or [▲] buttons to select “EXTERNAL” and press the [SET] button to display the multi-function gauge serial number and information about the devices connected to the NMEA line (such as the GPS module).

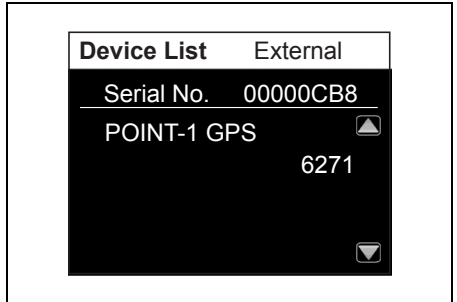
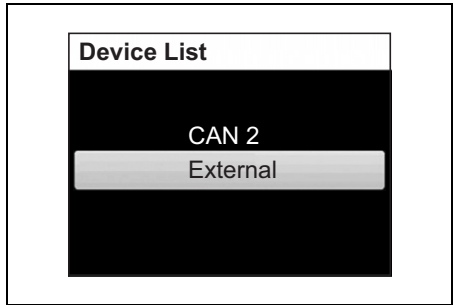

6. Keyless

You can display the Keyless Start System passcode. You can also change the passcode.

(1) If you have the keyless fob

- Confirm the keyless fob is within the communication range of the Keyless Start System.
- Confirm that the keyless fob is in communication ON mode. (Refer to “Switching the communication mode of the keyless fob” section.)
- Press the [✓] or [^] button to select “Keyless” and then press the [SET] button to display the Keyless selection menu.

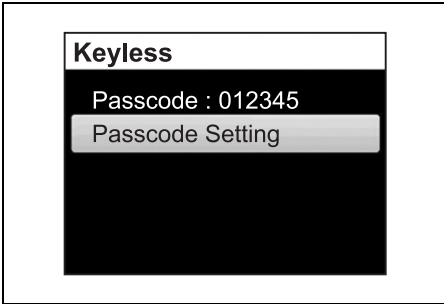

Passcode

The passcode appears.

Passcode Setting

Press the [SET] button.

Enter a 6-digit passcode.

Use the [✓] or [^] buttons to select a number for each digit.

Press the [SET] button to move to the next digit.

Press the [MENU] button to return to the previous digit.

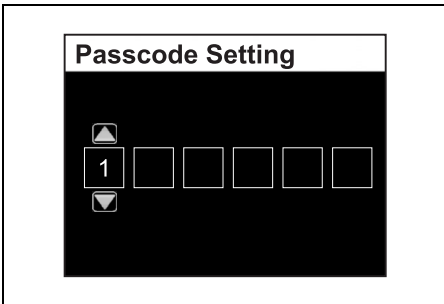

Passcode appears once the [SET] button is pressed after you have entered all 6 digits.

(2) If you do not have the keyless fob

When the keyless start system starts up, enter your passcode, and you can change it within 1 minute after unlocking.

7. Initial Setting

Items in the Initial Setting include important items for initial setting. Therefore, the confirmation screen “Revise initial setting?” is displayed when you select “Initial Setting” in the menu screen and press the [SET] button. To change the Initial Setting, select “Yes” using the [✓] or [^] button and press the [SET] button to display the Initial Setting menu screen.

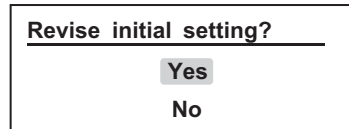

“Initial Setting” contains eight (8) menus.

Select the Initial Setting menu using the [✓] or [^] button, and then press the [SET] button to display the setting screen.

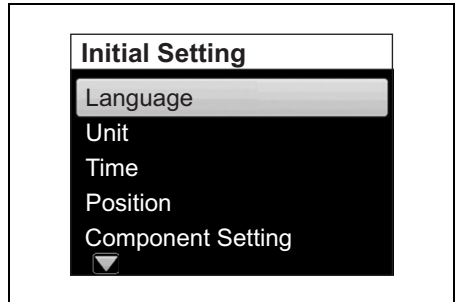

Language

Sets the display language.

Use the [✓] or [^] button to select the display language, and press the [SET] button.

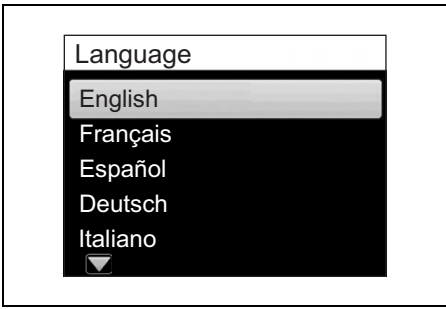

The confirmation message appears. To change the display language, use the [▼] or [▲] button to select “YES”, and press the [SET] button. If you do not want to change the language, select “NO”, and press the [SET] button.

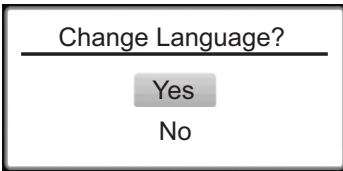

Unit

Setting for the following units.
 Distance: set the unit for distance.
 Press the [SET] button to select the unit.

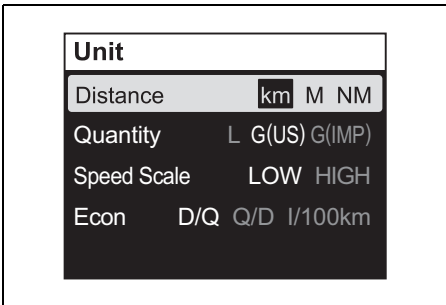

Quantity: set the unit for fuel quantity.
 Press the [SET] button to select the unit.

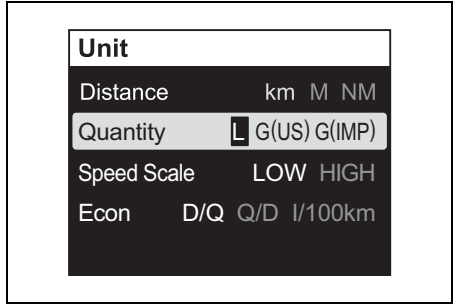

Speed Scale: setting for the speed scale.
 The setting of Speed Scale is reflected only on the analog screen display.
 Press the [SET] button to select the scale to be indicated.

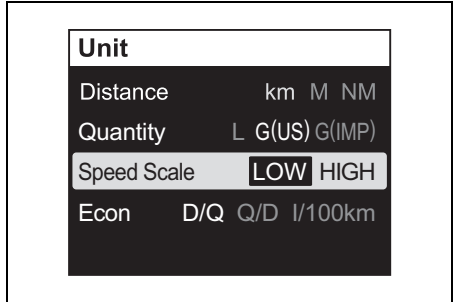

Econ: set the unit for fuel economy.
 Press the [SET] button to select the unit.

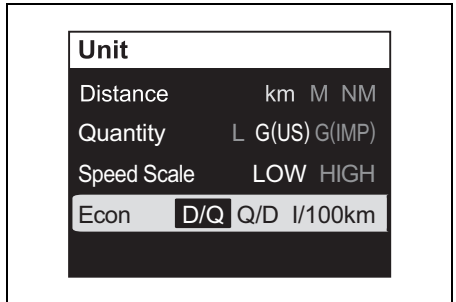

Time

Setting for the time indication.

Clock: setting for display/non-display of the clock.

Press the [SET] button to select "ON" or "OFF"

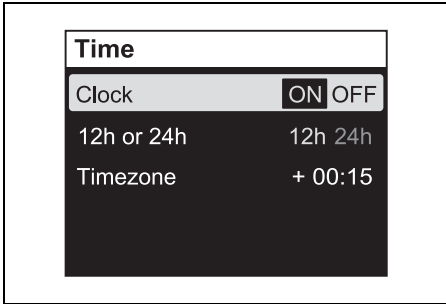

12h or 24h: select 12-hour or 24-hour display. Press the [SET] button to select "12h" or "24h."

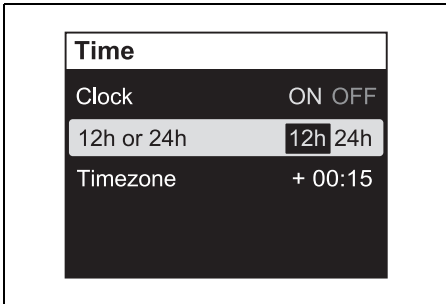

Timezone: set the time zone. This gauge can be set the time by entering the time difference from the standard time (Greenwich time). After the time difference is entered, it is not required to enter it again. Time can be set in the range of +14:00 from -12:00.

Press the [SET] button to activate the input position, and adjust the time difference using the [✓] or [^] button. Press the [✓] or [^] button briefly to change the time in 15-minute increment. Press and hold the button to change the time continuously by 15 minutes.

NOTE:

If the "Timezone" is not displayed, confirm the connection of the GPS receiver. If a GPS receiver is not installed, the screen displays "--:--".

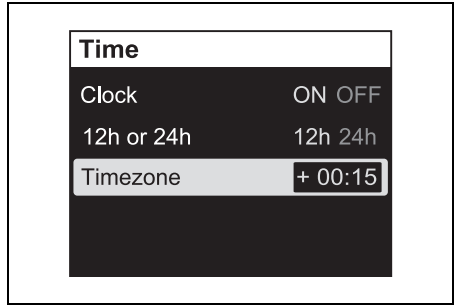

Position

Setting for the gauge and engine position. Consult your authorized Suzuki marine dealer for setting change of "Position".

Component Setting

Settings for component. Consult your authorized Suzuki marine dealer for setting change of "Component Setting".

Tank

Setting for fuel tanks. Consult your authorized Suzuki marine dealer for setting change of "Tank".

Keyless Setting

Setting for Keyless. Consult your authorized Suzuki marine dealer for setting change of "Keyless Setting".

Demo Mode Setting

Setting for Demo Mode. Consult your authorized Suzuki marine dealer for setting change of "Demo Mode Setting".

ALARM

Alarms alert the user of an operating condition that requires action. If an alarm occurs, the gauge screen will display the caution message and the caution alarm icon immediately.

The caution message clears when any of the buttons are pressed on the gauge. However, the caution alarm icon is displayed until eliminating the cause. The buzzer sound also stops when the cause is eliminated.

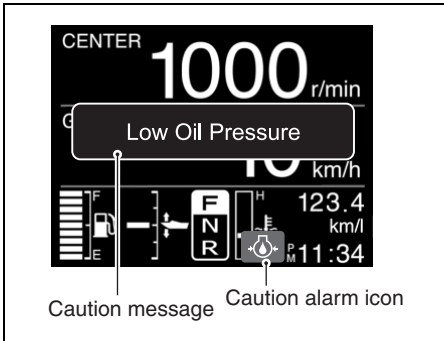

CAUTION SYSTEM

The caution systems are designed to alert you to certain situations which may cause damage to your outboard motor.

NOTICE

Your outboard motor may become damaged if you rely on the Caution System to alert you to any malfunction that may occur or to give you an indication of the need for maintenance.

To avoid damage to your outboard motor, regularly inspect and maintain it.

NOTICE

Continuing to operate your outboard motor with the Caution System activated can result in severe damage to your outboard motor.

If the Caution System activates while you are operating your outboard motor, stop the motor as soon as possible and correct the problem or consult your authorized Suzuki marine dealer for assistance.

INDICATOR CHECK

If equipped with Keyless Start System:

Each time you press and hold the engine switch for at least 2 seconds to turn on the system, the alarm buzzer sounds for 2 seconds.

NOTICE

If the Caution System is not working properly, you may not be alerted to a condition that can cause damage to your outboard motor.

If the buzzer does not sound when the Keyless Start System has been turned to ON state by operating the engine switch, the buzzer may be broken or a failure may exist in the system circuit. Consult your authorized Suzuki marine dealer.

If not equipped with Keyless Start System:
Each time the ignition key is turned to the "ON" position, the alarm buzzer will sound for 2 seconds.

NOTICE

If the Caution System is not working properly, you may not be alerted to a condition that can cause damage to your outboard motor.

If the buzzer does not sound when the ignition key is turned to the "ON" position, the buzzer may be broken or a failure may exist in the system circuit. Consult your authorized Suzuki marine dealer.

OVER-REVOLUTION CAUTION SYSTEM

This system is activated when engine speed exceeds maximum recommended speed for more than 10 seconds. In addition, "Rev Limit" is displayed on screen.

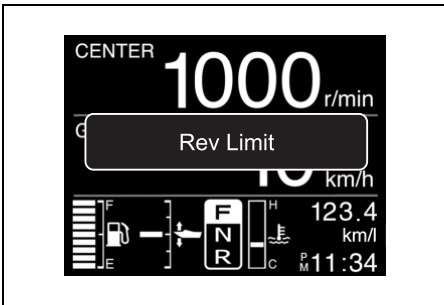

If you continue to run, engine speed will automatically be reduced to approximately 3000 r/min, simultaneously the buzzer sounds. Then the display will be changed into "Over Revolution".

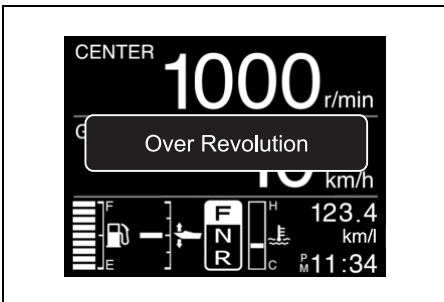

The "Over Revolution" indication clears when any of the button is pressed in the gauge.

This system must be reset by moving the throttle to the idle position for about one second to restore full engine operation.

NOTICE

If the Over-Revolution Caution System activates at recommended maximum throttle and you are sure that the propeller pitch is sufficient and there are no factors like "over-trimming" or "ventilation", there may be a problem with the Over-Revolution Caution System.

Consult your authorized Suzuki marine dealer if the Over-Revolution Caution System activates for no apparent reason.

OIL PRESSURE CAUTION SYSTEM

This system operates when the engine lubricating oil pressure drops below the correct level.

If this system activates, the "Low Oil Pressure" and caution alarm icon are displayed on screen, and the buzzer sounds. In addition, when this system is activated at 1000 r/min. or higher, engine speed will automatically be reduced to approximately 1000 r/min.

If you continue to run, the engine will automatically stop 3 minutes after beginning of the above CAUTION system activation.

NOTE:

In case that the engine is automatically stopped due to the CAUTION system, the engine can be started again.

However the CAUTION system will repeatedly activate until eliminating the cause.

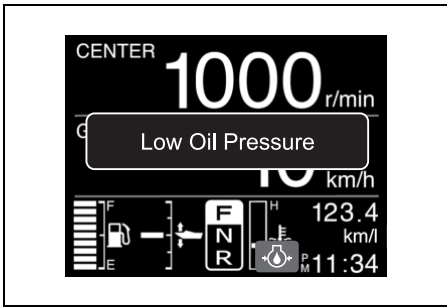

The “Low Oil Pressure” indication clears when any of the button is pressed in the gauge. However, the caution alarm icon is displayed until eliminating the cause.

If this system activates, stop the engine immediately, if wind and water conditions make it safe to do so.

Check the oil level and add oil if necessary. If the oil level is correct, consult your authorized Suzuki Marine Dealer.

NOTICE

Your engine may become severely damaged if you rely on the Oil Pressure Caution System to indicate the need to add engine oil.

Check the engine oil level periodically and add oil as necessary.

NOTICE

Operating the engine with the Oil Pressure Caution System activated can result in severe engine damage.

If the Oil Pressure Caution System activates, stop the engine as soon as possible and add engine oil, if necessary, or otherwise correct the problem.

OVERHEAT CAUTION SYSTEM

This system is activated when the cylinder wall temperature is too high due to insufficient water cooling.

NOTE:

The overheat caution system will not detect high combustion chamber temperature caused by, for example, an oil system malfunction, poor quality fuel, or spark plugs with an incorrect heat range.

If this system activates, the “Overheat” and caution alarm icon are displayed on screen, and the buzzer sounds. In addition, when this system is activated at 2000 r/min. or higher, engine speed will automatically be reduced to approximately 2000 r/min.

If you continue to run, the engine will automatically stop 3 minutes after beginning of the above CAUTION system activation.

NOTE:

In case that the engine is automatically stopped due to the CAUTION system, the engine can be started again.

However the CAUTION system will repeatedly activate until eliminating the cause.

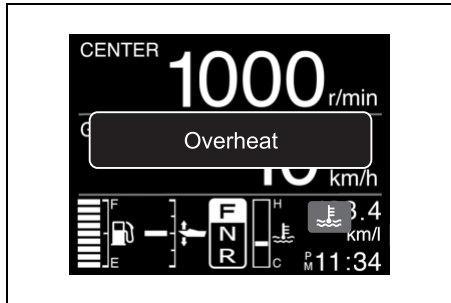

The “Overheat” indication clears when any of the button is pressed in the gauge. However, the caution alarm icon is displayed until eliminating the cause.

If the overheat caution system activates when operating, reduce engine speed immediately and check if water is being discharged from the pilot water hole. If no water is seen, follow the procedures outlined below.

Water and wind conditions permitting, stop the engine, tilt it out of the water and remove any debris like seaweed, plastic bags or sand that may have blocked the water intakes.

Lower the engine into the water, being sure that water intakes are immersed, and restart it.

Check (A) that water discharges from the pilot hole and (B) that "Overheat" is not displayed on screen.

Be aware that "Overheat" is displayed on screen again if engine temperature rises abnormally. If either of the above situations arises, your authorized Suzuki Marine Dealer must be consulted as soon as possible.

NOTE:

If pilot hole water discharge is sufficient, buzzer and display on screen may still operate until engine temperature decreases. Run engine in NEUTRAL only until the caution systems are cancelled.

NOTICE

Operating the engine with the Overheat Caution System activated can result in severe engine damage.

If the Overheat Caution System activates, stop the engine as soon as possible, wind and water conditions permitting, and inspect the engine according to the above instructions. Consult your authorized Suzuki marine dealer if you cannot correct the problem.

NOTE:

Remember that the overheat caution system cannot detect overheating caused by, for example, an oil system malfunction, poor quality fuel, or incorrect spark plugs.

NOTE:

If the engine is operated beyond the maximum trim position, the water intake holes may be above the water line. In this situation, the overheat caution system may activate.

CHECK THERMOSTAT ALERT SYSTEM

This ALERT SYSTEM activates when the thermostat breaks down and the engine temperature does not rise up to the proper temperature after engine start-up.

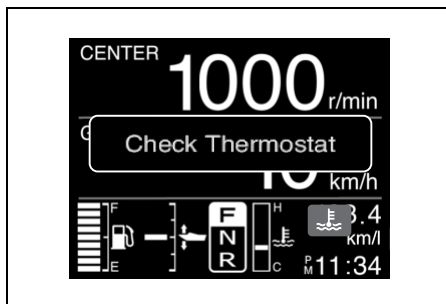

If this system activates, the "Check Thermostat" and caution alarm icon (the color of the icon is blue) are indicated on the screen.

The "Check Thermostat" indication clears when any of the button is pressed in the gauge. However, the caution alarm icon is displayed until the eliminating the cause.

In order to cancel this ALERT SYSTEM, quickly stop the engine and consult with SUZUKI marine dealer.

BATTERY VOLTAGE CAUTION SYSTEM

This system is activated when the battery voltage deficiency which could impair your motor's performance occurs.

If this system activates, the "Low Battery Voltage" and caution alarm icon are indicated on screen and the buzzer sounds.

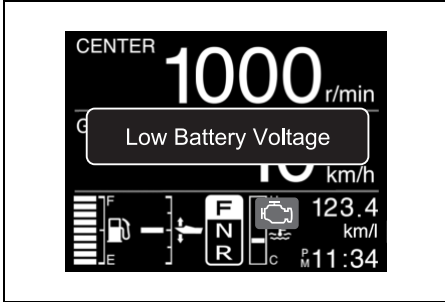

The "Low Battery Voltage" indication clears when any of the button is pressed in the gauge. However, the caution alarm icon is displayed until eliminating the cause.

This system will be canceled automatically when the battery voltage restores to the proper voltage level. Refrain from using any electrical equipment such as PTT system, hydraulic trim tabs, hydraulic jack plate, etc.

▲ WARNING

Failure to take proper precautions when inspecting or servicing the battery can be hazardous.

Do not attempt to inspect or service the battery without first reading the warnings, cautions, and instructions in the "BATTERY INSTALLATION" section of this manual.

NOTE:

- A marginal battery may have enough power to start your engine, yet may still cause this caution system to activate whenever engine or boat accessory use places a high current demand on the battery.

- If equipped with Keyless Start System: If a message "Low Battery Voltage" is displayed and the engine stops while the Keyless Start System is in ON state, check the following:

If not equipped with Keyless Start System: If a message, "Low Battery Voltage" is displayed while the ignition key is in the "ON" position and the engine stops, check following:

- The battery switch is in the "ON" position.
- The battery is connected correctly.
- The battery is in sound condition.

- If this caution system activates continuously, even after you have stopped using engine or boat accessories, contact your authorized Suzuki Marine Dealer.

ELECTRONIC THROTTLE AND SHIFT CONTROL CAUTION SYSTEM

CONTROL UNIT COMMUNICATION CAUTION SYSTEM

This system is activated in the event of an error in the control system of the electronic throttle and shift systems.

If this system activates, the “Check Control Unit C.” and caution alarm icon are displayed on screen, and the buzzer sounds.

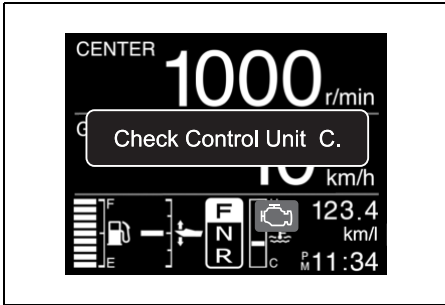

The “Check Control Unit C.” indication clears when any of the button is pressed in the gauge. However, the caution alarm icon is displayed until eliminating the cause.

NOTICE

If this system activates for no apparent reason, there may be a problem with the system.

Consult your authorized Suzuki marine dealer.

2ND STATION CAUTION SYSTEM

This system is activated in the event of an error in the control system of the 2nd station.

If this system activates, the “Check 2nd Station” and caution alarm icon are displayed on screen, and the buzzer sounds. If this system is activated, the engine cannot be controlled any more from the 2nd station but can be controlled from the 1st station.

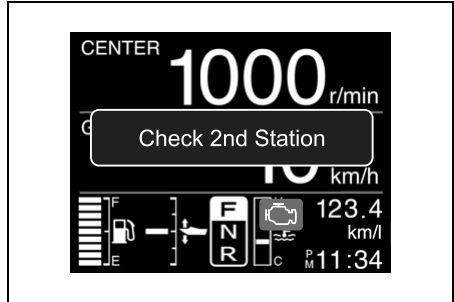

The “Check 2nd Station” indication clears when any of the button is pressed in the gauge. However, the caution alarm icon is displayed until eliminating the cause.

NOTICE

If this system activates for no apparent reason, there may be a problem with the system.

Consult your authorized Suzuki marine dealer.

THROTTLE SYSTEM CAUTION SYSTEM

This system is activated in the event of an error of the control system of the electronic throttle.

If this system activates, the “Check Throttle System” and caution alarm icon are displayed on screen, and the buzzer sounds. In addition, the engine highest rpm is restricted to 2000 r/min.

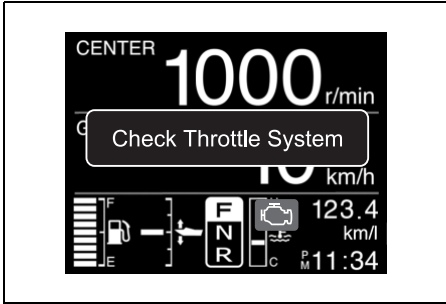

The “Check Throttle System” indication clears when any of the button is pressed in the gauge. However, the caution alarm icon is displayed until eliminating the cause.

NOTICE

If this system activates for no apparent reason, there may be a problem with the system.

Consult your authorized Suzuki marine dealer.

SHIFT CONTROL CAUTION SYSTEM

This system is activated in the event of an error of the control system of the electronic shift.

If this system activates, the “Check Shift Control” and caution alarm icon are displayed on screen and the buzzer sounds.

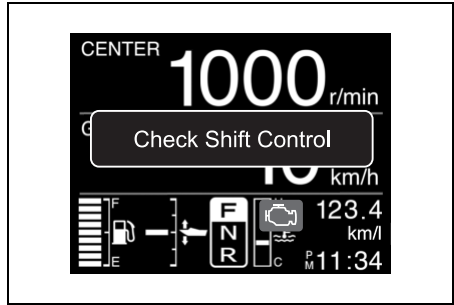

If this system is activated, the engine speed or shift cannot be controlled by operating the remote control lever but the engine can be operated at the idle speed.

By shifting the remote control lever to the neutral position and pressing the throttle only switch ①, the engine speed can be adjusted from the idle speed to approximately 2000 r/min. with the remote control lever.

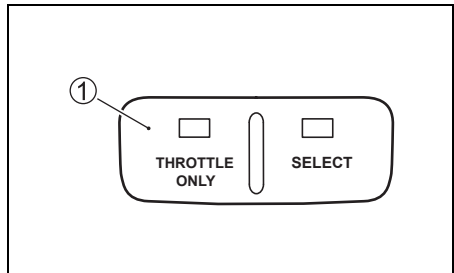

NOTE:

While the message, “Check Shift Control”, is displayed, the clutch cannot be shifted to the Forward, Neutral or Reverse position.

The “Check Shift Control” indication clears when any of the button is pressed in the gauge. However, the caution alarm icon is displayed until eliminating the cause.

NOTICE

If this system activates for no apparent reason, there may be a problem with the system.

Consult your authorized Suzuki marine dealer.

GAUGE COMMUNICATION CAUTION SYSTEM

This system activates when there is a communication error of the gauge.

If this system activates, the “Check Gauge C.” is indicated on the screen.

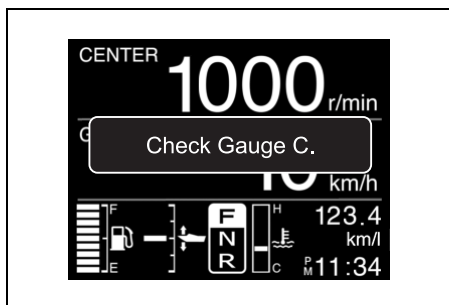

The “Check Gauge C.” indication clears when any of the buttons are pressed on the gauge.

NOTICE

If this system activates for no apparent reason, there may be a problem with the system.

Consult your authorized Suzuki marine dealer.

STATION SETTING TROLL MODE CAUTION SYSTEM

This system is activated when the TROLL mode operation is started on the gauge screen of the cockpit, where the TROLL Mode operation is not available.

If this system activates, the “Check Station Setting” is displayed on screen.

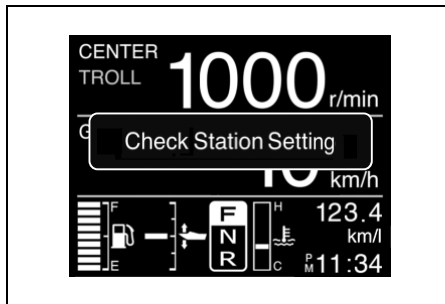

Identify the cockpit where the SELECT LED ① on the remote control box is turned ON and perform the TROLL Mode operation from the gauge screen of that cockpit where the SELECT LED is turned ON.

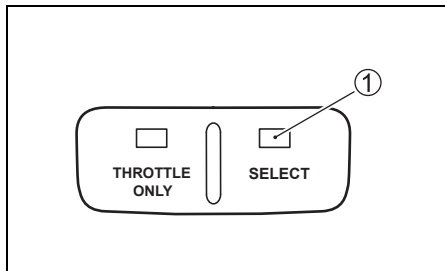

On the gauge screen where the TROLL Mode operation is available, **TROLL** is displayed.

The “Check Station Setting” indication clears when any of the button is pressed in the gauge.

TROLL CONDITION CAUTION SYSTEM

This system activates when the mode cannot be transferred to the TROLL Mode.

If this system activates, the “Check Troll Condition” is displayed on screen.

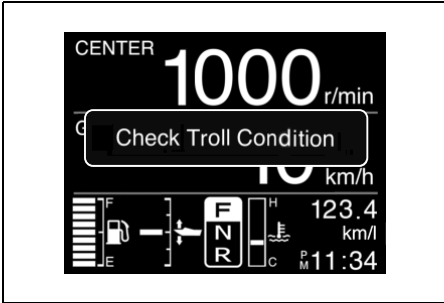

Make sure that the remote control lever has been shifted into forward or reverse and the engine throttle has been fully closed. Refer to the Setting the Troll Mode section.

The “Check Troll Condition” indication clears when any of the button is pressed in the gauge.

TROLL SYSTEM CAUTION SYSTEM

The current ECM and BCM of your outboard motor does not applicable to the troll mode system.

If this system activates, the “Check Troll System” is displayed on screen.

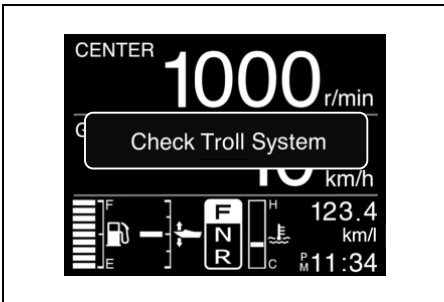

The “Check Troll System” indication clears when any of the button is pressed in the gauge. If this system activates, consult your authorized Suzuki Maine Dealer.

KEYLESS START SYSTEM CAUTION SYSTEM

(IF EQUIPPED WITH KEYLESS START SYSTEM)

KEYLESS FOB CAUTION SYSTEM

The caution system is activated when keyless fob identification error.

If this system activates, the “Check Keyless FOB” and caution alarm icon are indicated on the screen.

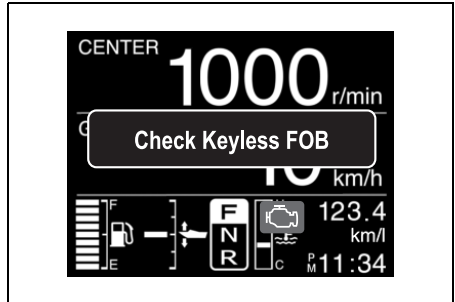

The “Check Keyless FOB” is cleared when any of the buttons are pressed on the gauge. However, the caution alarm icon is displayed until the cause is addressed.

NOTE:

- If the message “Check Keyless FOB” is displayed, check the following:
 - The keyless fob is within the communication range of the keyless control unit.
 - The keyless fob is in communication mode. (Refer to “Switching the communication mode of the keyless fob” section.)
 - There is no object interfering with the radio wave between the keyless fob and the keyless control unit.
 - The keyless fob battery has sufficient capacity.
 - The correct keyless fob has been authenticated by the Keyless Start System.
- If this caution system activates continuously, contact your authorized Suzuki Maine Dealer.

KEYLESS FOB BATTERY CAUTION SYSTEM

The caution system is activated when keyless fob battery voltage drops to a point which could impair keyless fob performance.

If this system activates, the “Keyless FOB Battery Low” and caution alarm icon are indicated on the screen.

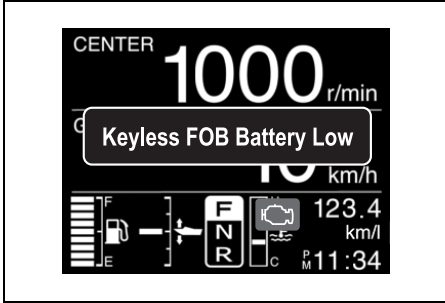

The “Keyless FOB Battery Low” is cleared when any of the buttons are pressed on the gauge. However, the caution alarm icon is displayed until the cause is addressed.

NOTE:

If this system activates, replace the battery of keyless fob. (Refer to **KEYLESS FOB BATTERY REPLACEMENT** section.)

KEYLESS CONTROL UNIT CAUTION SYSTEM

This system is activated when the 12 volt battery voltage to the keyless control unit drops to a point which could impair the keyless control unit performance.

If this system activates, the “Keyless Unit Battery Low” and caution alarm icon are indicated on the screen.

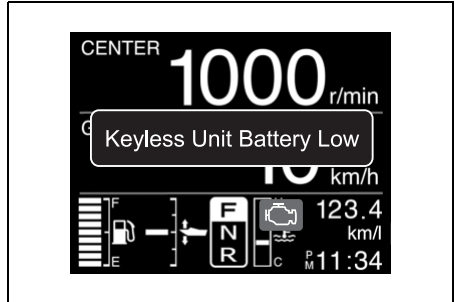

The “Keyless Unit Battery Low” is cleared when any of the buttons are pressed on the gauge. However, the caution alarm icon is displayed until the cause is addressed.

NOTE:

- If the message “Keyless Unit Battery Low” is displayed, check the following:
 - The 12 volt battery is in sound condition.
 - Contact failure of the battery terminal.
- If this caution system activates continuously, consult your authorized Suzuki Maine Dealer.

DIAGNOSTIC SYSTEM

If abnormal conditions exist in any sensor signal being input to the control unit, the self-diagnostic system warns of the abnormal condition.

If this system activates, the “Check Engine X – X” and check engine icon are displayed on screen, and the buzzer sounds.

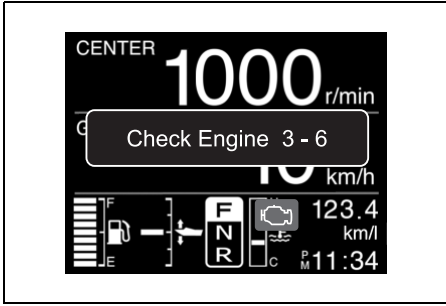

The “Check Engine X – X” is cleared when any of the buttons are pressed in the gauge. However, the check engine icon is displayed until the cause is addressed.

Also incorporated is a fail-safe provision that allows the operation at a restricted speed even under such a failure condition.

NOTE:

- *If equipped with Keyless Start System:*
This diagnostic code is designed to appear while the Keyless Start System is in ON state.
- *If not equipped with Keyless Start System:*
This diagnostic code is designed to appear while the ignition key is turned on.
- *The buzzer sound with diagnostic system activating will be canceled by pushing the ignition key in.*

NOTICE

If the diagnostic system activates while you are operating your outboard motor, there is an abnormal condition in one of the sensor signals of the control system.

Consult your authorized Suzuki marine dealer for repair of the control system.

OIL CHANGE REMINDER SYSTEM

This system informs the operator of the time for replacing engine oil on the basis of the maintenance schedule.

The system is designed to register the total operating hours of the outboard motor and function its operation when the preprogrammed hours have reached.

(Refer to the INSPECTION AND MAINTENANCE section and the last page.)

SYSTEM ACTIVATION

When the total operating hours have reached the preprogrammed hours, the “Change Oil” is displayed on screen, and the buzzer sounds. This indication will repeat until you cancel the system activation.

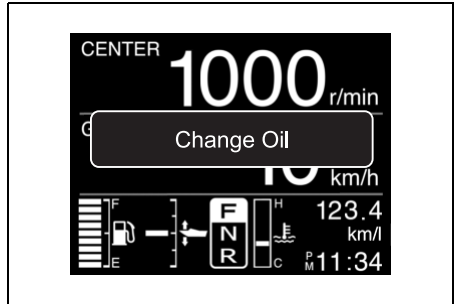

CANCELLATION

For the single engine:

1. If equipped with Keyless Start System:
Press and hold the engine switch ① for more than two seconds to turn on the power.

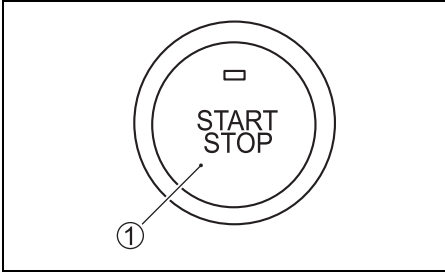

If not equipped with Keyless Start System:
Turn the ignition key to the "ON" position.

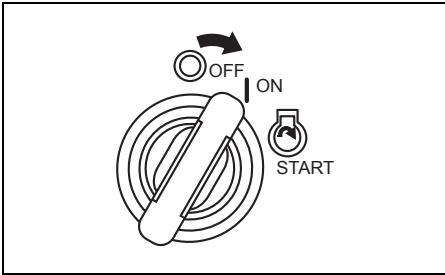

2. Pull out the emergency stop switch lock plate ②.
3. Pull up the emergency stop switch knob ③ three times within 10 seconds. A short beep will be heard if the cancellation is successfully finished.

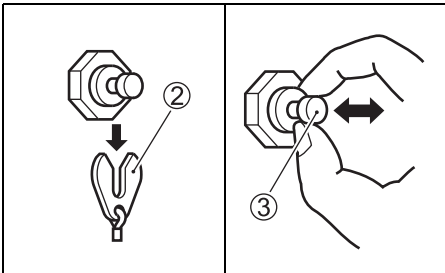

4. If equipped with Keyless Start System:
Press and hold the engine switch ① for more than two seconds to turn off the power.

NOTE:

The power can also be turned off by pressing the lock button on the keyless fob.

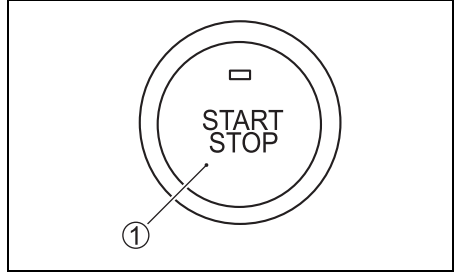

If not equipped with Keyless Start System:
Turn the ignition key to the "OFF" position.

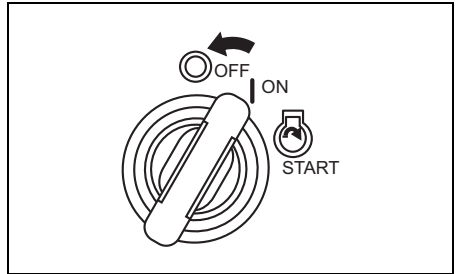

5. Set the plate ② in the original position.

For the multiple engines:

1. If equipped with Keyless Start System:
Press and hold the engine switch ① for more than two seconds to turn on the power.

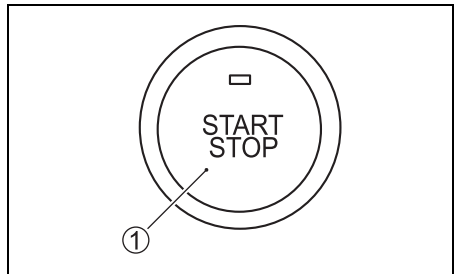

If not equipped with Keyless Start System:
Turn the ignition key to the "ON" position.

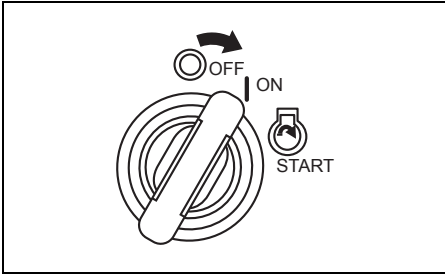

If not equipped with Keyless Start System:
Turn the ignition key to the "OFF" position.

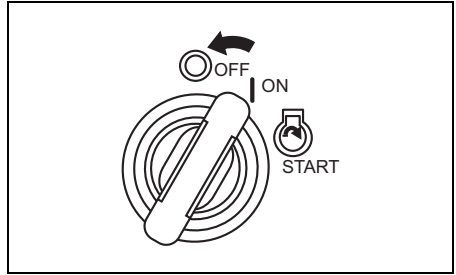

2. Pull out the emergency stop switch lock plate ②.
3. Push the start & stop switch ③ three times in 10 seconds. A short beep will be heard if the cancellation is successfully finished.

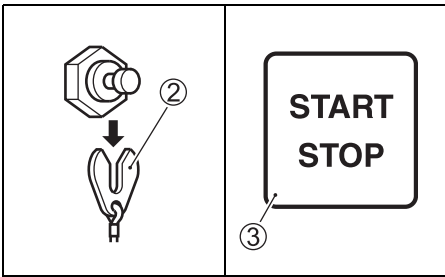

5. Set the plate ② in the original position.

NOTE:

- Canceling of the system activation is possible regardless of whether or not the engine oil has been replaced. Once the system has operated, however, Suzuki strongly recommends that the engine oil be replaced before canceling the system activation.
- Even if the engine oil has been replaced with the system not operating, it is still necessary to perform the cancellation.

4. If equipped with Keyless Start System:
Press and hold the engine switch ① for more than two seconds to turn off the power.

NOTE:

The power can also be turned off by pressing the lock button on the keyless fob.

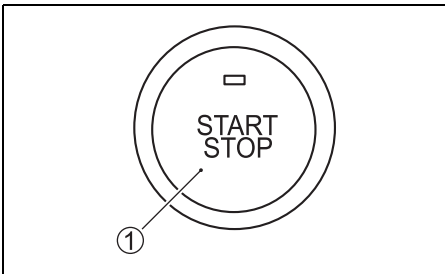

ENGINE STALLING CAUTION SYSTEM

This system informs the operator when the motor stalls while it is operating. When the engine stalls for any reason, the caution buzzer sounds three times.

WATER IN FUEL ALERT SYSTEM

This engine is equipped with an integral fuel filter/water separator and associated alert system.

The alert system will activate if water separated from the fuel exceeds a specific volume.

If this system activates, the “Water in Fuel” and caution alarm icon will display at all the time and a buzzer will sound when the engine is in neutral only.

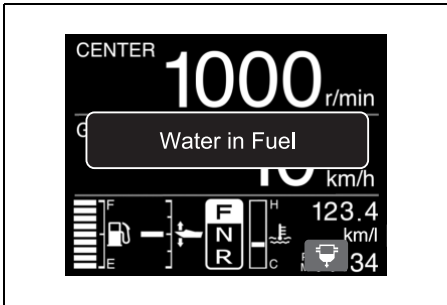

The “Water in Fuel” indication clears when any of the button is pressed in the gauge. However, the caution alarm icon is displayed until the eliminating the cause.

If this system activates, stop the engine immediately, if wind and water conditions are safe to do so, and check the fuel filter/water separator for water. Or consult your authorized Suzuki marine dealer.

For inspection and cleaning of the fuel filter, refer to the LOW PRESSURE FUEL FILTER in the INSPECTION AND MAINTENANCE section.

OPERATION OF TILTING SYSTEMS

POWER TRIM AND TILT

The “Power Trim and Tilt” is operated by pressing the switch. To tilt the motor up, press the upper part of the switch. To tilt the motor down, press the lower part of the switch.

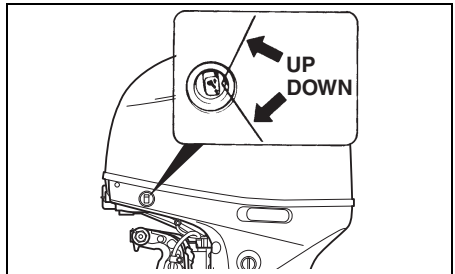
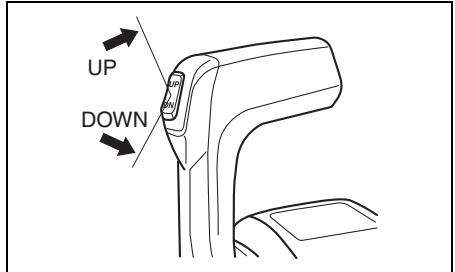

If equipped with Keyless Start System:

⚠ WARNING

The power trim and tilt (PTT) switch on the side cover can be accidentally activated when the Keyless Start System is in OFF state, resulting in injury.

Keep all persons away from the outboard motor to help prevent accidental activation of the PTT system.

If not equipped with Keyless Start System:

▲ WARNING

The power trim and tilt (PTT) switch on the side cover can be accidentally activated when the ignition key is off, resulting in injury.

Keep all persons away from the outboard motor to help prevent accidental activation of the PTT system.

NOTE:

*If equipped with Keyless Start System:
The PTT switch on the remote control lever cannot be activated when the keyless start system is in OFF state.*

*If not equipped with Keyless Start System:
The PTT switch on the remote control lever can not be activated when the ignition key is off.*

NOTE:

Repeated operation of the power trim and tilt (PTT) causes the overheating of the PTT motor and the protection circuit may stop the operation of the motor. While the protection circuit activated, the PTT switch is inoperative. This inoperative condition of the system is cancelled once the overheating is resolved.

MANUAL TILTING

If you are unable to tilt the motor using the "Power Trim and Tilt" because of an electrical problem or some other problem, you can move the motor manually. To tilt the motor up or down, turn the manual release valve (A) two turns counterclockwise, move the motor to the desired position, then retighten the release screw.

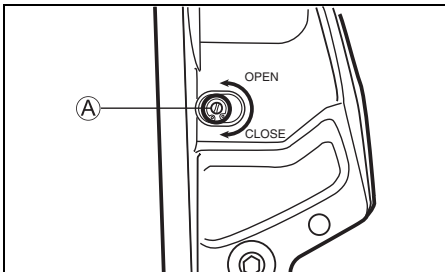

▲ CAUTION

The motor is very heavy. When you tilt it manually, you could injure your back or slip and fall causing injury.

When you tilt the motor manually, ensure that your grip and footing are secure and that you are able to support the weight of the engine.

TILT LOCK LEVER

The Tilt Lock Lever is provided so you can support the motor in a tilted position for non-moving engine support.

To set the Tilt Lock Lever:

1. Tilt the motor all the way up by pressing the Power Trim and Tilt "UP" switch.
2. Pull down the Tilt Lock Lever as shown in the illustration.
3. Lower the motor by pressing the Power Trim and Tilt "DOWN" switch, until the motor is supported by the Tilt Lock Lever.

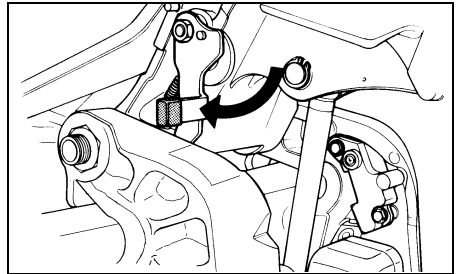

4. For DF140BG:
Continue to operate the Power Trim and Tilt "DOWN" switch until the trim rods are completely retracted.

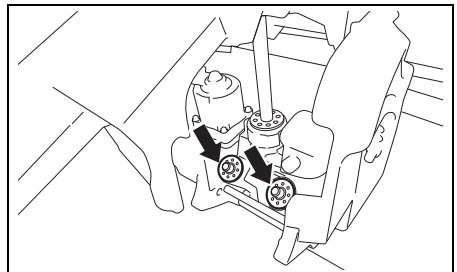

NOTICE

If you do not retract the trim rams completely when mooring, they may become deteriorated or corroded.

Be sure to retract the trim rams completely when mooring.

To release the Tilt Lock Lever, tilt the motor all the way up using the Power Trim and Tilt "UP" switch, and pull up the Tilt Lock Lever.

If equipped with Keyless Start System:

▲ CAUTION

The remote Power Trim and Tilt switch will work when the Keyless start system is off. If someone activates the switch while you are moving the tilt lock lever, your hand could be injured.

Keep all persons away from the remote Power Trim and Tilt switch while you are moving the tilt lock lever.

NOTICE

Damage can occur if you use the tilt lock lever other than when the boat is moored or is otherwise stationary.

The tilt lock lever relieves pressure from the power trim and tilt and should only be used when the boat is stationary. Do not use the tilt lock lever when trailering your boat and motor. Refer to the TRAILERING section of this manual.

If not equipped with Keyless Start System:

▲ CAUTION

The remote Power Trim and Tilt switch will work when the ignition key is off. If someone activates the switch while you are moving the tilt lock lever, your hand could be injured.

Keep all persons away from the remote Power Trim and Tilt switch while you are moving the tilt lock lever.

NOTICE

Damage can occur if you use the tilt lock lever other than when the boat is moored or is otherwise stationary.

The tilt lock lever relieves pressure from the power trim and tilt and should only be used when the boat is stationary. Do not use the tilt lock lever when trailering your boat and motor. Refer to the TRAILERING section of this manual.

INSPECTION BEFORE BOATING

⚠ WARNING

Failure to inspect your boat and motor before beginning a trip can be hazardous.

Before boating, always perform the inspections described in this section.

It is important to make sure that your boat and motor are in good condition and that you are properly prepared for an emergency. Always perform the following checks before you begin boating:

- Make sure that you have enough fuel for the intended run.
- Check the level of engine oil in the sump.

NOTICE

Running the engine with an insufficient amount of oil can cause serious engine damage.

Always check the oil level before each trip and add oil if necessary.

To check the oil level:

NOTE:

To avoid an incorrect assessment of engine oil level, check the level only when the engine has cooled.

1. Place the motor in a vertical position, then remove the motor cover ① by unlocking the lever ② and ③.

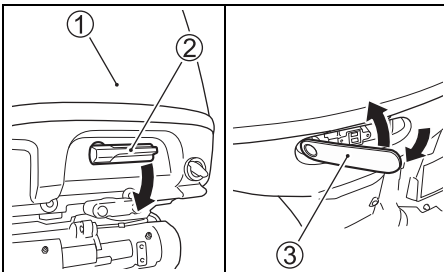

2. Pull out the oil dipstick and wipe oil off with a clean cloth.

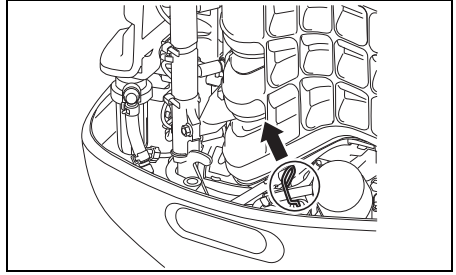

NOTE:

If the engine oil is contaminated or discolored, replace with fresh engine oil (Refer to Inspection and maintenance/engine oil section).

3. Insert the dipstick all the way into the engine, then remove it again.

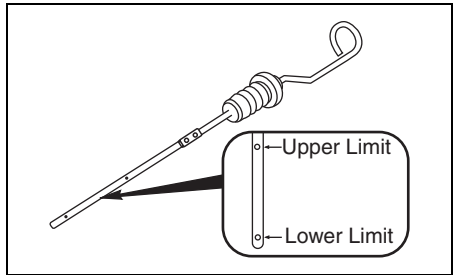

The oil on the dipstick should be between the upper and lower limits shown on the dipstick. If the oil level indication is near the lower limit, add enough oil to raise the level to the upper limit.

To fill the engine oil:

1. Remove the oil filler cap.
2. Fill the recommended engine oil to the upper level.

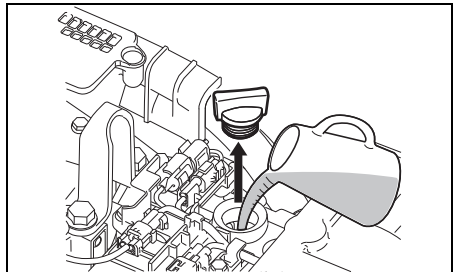

NOTICE

Running the engine with an excessive amount of oil can damage the engine.

Do not overfill the engine with oil.

3. Tighten the oil filler cap securely.

 - **Check the battery solution level.**
The level should be kept between the MAX and the MIN level lines at all times. If the level drops below the MIN level line, refer to MAINTENANCE section.
 - **Make sure that the battery leads are securely connected to the battery terminals.**
 - **Visually check the propeller to make sure it is not damaged.**
 - **Make sure that the motor is securely mounted to the transom.**
 - **Check for proper operation of the Power Trim and Tilt.**
 - **Make sure that the tilt pin is securely installed in the proper position.**
 - **Make sure you have the boating safety and emergency equipment on board.**
 - **Make sure that the emergency stop switch operates properly.**
 - **Make sure the obstacle is not attached to water intake hole.**

BREAK-IN

Proper operation during this break-in period will help ensure maximum life and performance from your engine. The following guidelines will explain proper break-in procedures.

NOTICE

Failure to follow the break-in procedures described below can result in severe engine damage.

Be sure to follow the engine break-in procedures described below.

Break-in period: 10 hours

Break-in procedure

1. For the initial 2 hours:
 - Allow sufficient idling time (about 5 minutes) for the engine to warm up after cold engine starting.

NOTICE

Running at high speed without sufficient warm-up may cause severe engine damage such as piston seizure.

Always allow sufficient idling time (5 minutes) for the engine to warm-up before running at high speed.

After warming up, run the engine at idling speed or the lowest in-gear speed for about 15 minutes.

During the remaining 1 hour and 45 minutes, if safe boating conditions permit, operate the engine in gear at less than 1/2 (half) throttle (3000 r/min.).

NOTE:

You may throttle up beyond the recommended operating range to plane your boat, then immediately reduce the throttle to the recommended operating range.

2. For the next 1 hour:

Safe boating conditions permitting, operate the engine in gear at 4000 r/min. or at three-quarter throttle. Avoid running the engine at full throttle.

3. Remaining 7 hours:

Safe boating conditions permitting, operate the engine in gear at desired engine speed. You may occasionally use full throttle; however do not operate the engine continuously at full throttle for more than 5 minutes at any time.

NOTICE

Running continuously at full throttle for more than 5 minutes at a time during the last 7 hours of break-in operation may cause severe engine damage such as seizure.

During the last 7 hours of break-in operation, do not operate at wide open throttle for more than 5 minutes at a time.

OPERATION

ENGINE SWITCH (OPTION)

Use this switch if equipped with Keyless Start System.

- Quickly press the engine switch to start and stop all engines. (The buzzer sounds once.)
- Press and hold the engine switch for at least 2 seconds to set the Keyless Start System ON state and OFF state. (The buzzer sounds once.)

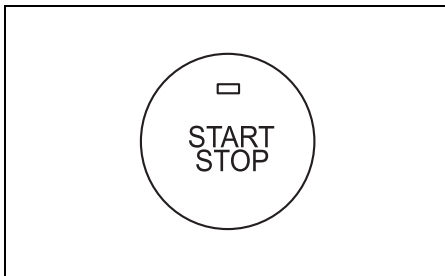

IGNITION SWITCH (OPTION)

Use this switch if not equipped with Keyless Start System.

- Turn until the ignition key is in the "ON" position.
- Turning the ignition key to the "START" position automatically starts all engines.

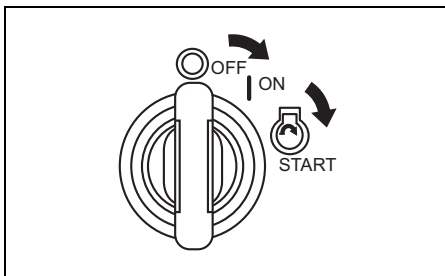

CONTROL PANEL (OPTION)

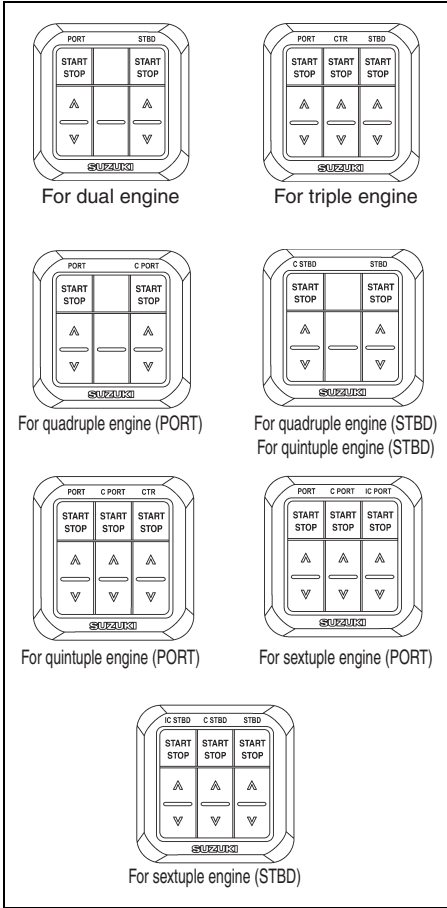

NOTE:

- On a boat equipped with quadruple engines, use control panel for quadruple engine (PORT) and control panel for quadruple engine (STBD).
- On a boat equipped with quintuple engines, use control panel for quintuple engine (PORT) and control panel for quintuple engine (STBD).
- On a boat equipped with sextuple engines, use control panel for sextuple engine (PORT) and control panel for sextuple engine (STBD).

Start & Stop Switch

This is a switch to start and stop the engine. The engine can be started with the remote control handle at the neutral position.

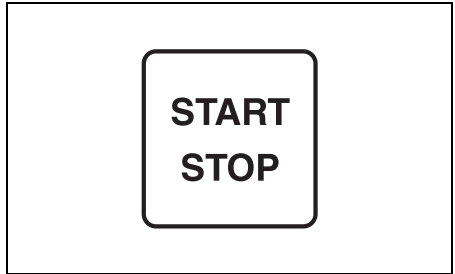

[^] (UP) & [v] (DOWN)

The “Power Trim and Tilt” is operated by pressing the switch. To tilt the motor up, press the [^] switch. To tilt the motor down, press the [v] switch.

NOTE:

The tilt up and tilt down switches cannot be activated when the power off.

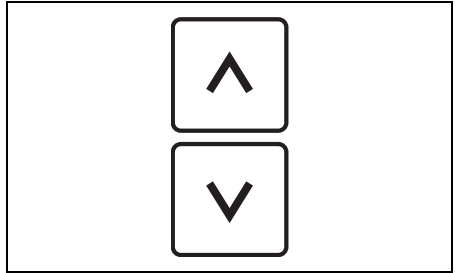

REMOTE CONTROL BOX

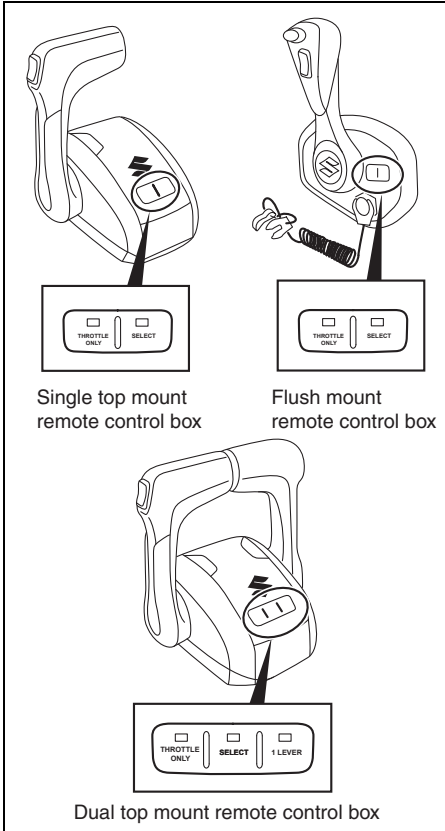

Throttle Only Switch

This switch holds the shift position in neutral, thereby allowing operation the throttle without changing the shift position. When the shift position is hold in neutral, the THROTTLE ONLY LED comes on and when the switch is released, the THROTTLE ONLY LED goes out. The throttle only switch is only enabled when the remote control handle is in the neutral position.

NOTE:

If this switch is operated with the remote control handle in a position other than neutral, the THROTTLE ONLY LED blinks and a buzzer sounds at the same time.

NOTE:

- When selecting the THROTTLE ONLY mode, continue to push the THROTTLE ONLY switch until the buzzer sounds one short beep.
- If the THROTTLE ONLY mode cannot be selected, turn off the power and wait for 20 seconds, and then turn on the power again.
- Consult your authorized Suzuki marine dealer if the THROTTLE ONLY mode can not be selected.

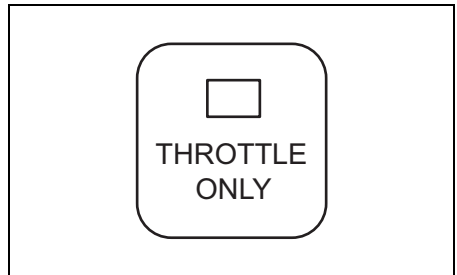

Station Select Switch

This switch control between driving stations on boats equipped with more than one driving station.

When pushing the select switch to select station, SELECT LED at the driving station selected comes on, and the SELECT LED at the driving station not selected goes out.

This switch is enabled only when the remote control handle at the 1st and 2nd driving stations are at the neutral position.

NOTE:

- When turn on the power, the 1st driving station is automatically selected.
- By operating this switch with the remote control handle in positions other than the neutral, the SELECT LED blinks and the buzzer sounds at the same time.

NOTE:

- When pushing the **SELECT** switch to select station, continue to push **SELECT** switch until the buzzer sounds one short beep.
- If failed to switch from the 2nd station to the 1st station, turn off the power and wait for 20 seconds, and then turn on the power again.
- Consult your authorized Suzuki marine dealer if the station can not be selected.

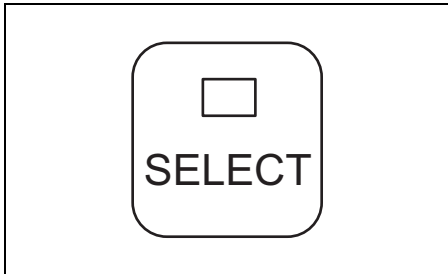

1 Lever Switch (Dual top mount remote control box only)

This switch allows to control all engines with the PORT side handle.

When all engines can be controlled by PORT side handle, the 1 LEVER LED comes on. When PORT engine group and STBD engine group can be controlled by each handle, the 1 LEVER LED goes out.

The 1 LEVER switch is only enabled when the all remote control handle is in the neutral position.

NOTE:

- When turn on the power, 1 lever control mode is automatically canceled.
- By operating this switch with the remote control handle in positions other than the neutral, the buzzer sounds.

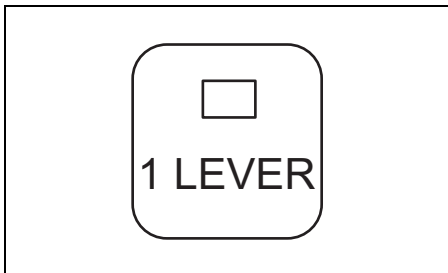

BEFORE ATTEMPTING TO START THE ENGINE

1. The motor has been lowered into the water.
2. The fuel hose is securely connected to the fuel tank and the motor.

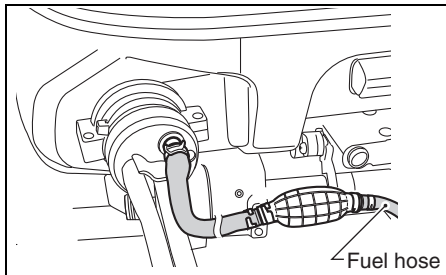

3. Direct the pilot water hole to the position you intend.

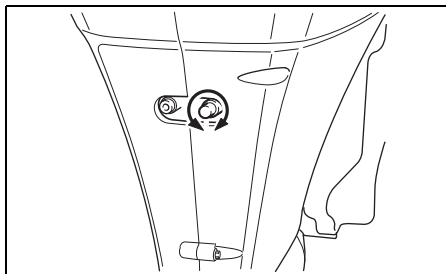

4. Ensure that the boat fuel tank is correctly vented and that any in-line filters are free of dirt etc. If fuel tank filler cap has a manual vent, be sure that it is fully open.

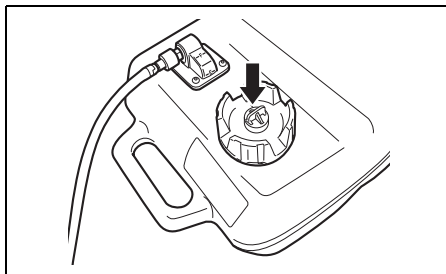

5. Make sure that the motor is in "NEUTRAL".

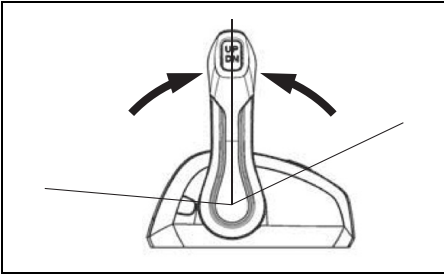

6. Make sure the lock plate is in place and attach the emergency stop switch cord to a part of your body.

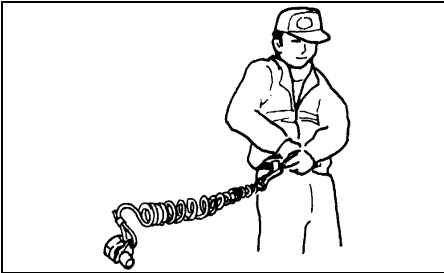
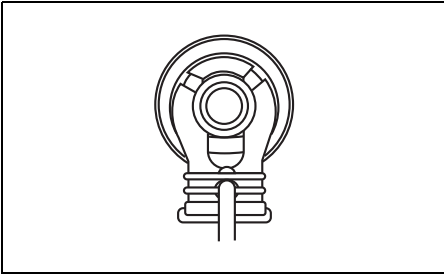

▲ WARNING

Failure to properly attach the emergency stop switch cord or to take proper precautions to help ensure that the emergency stop switch works as intended may result in serious injury or death to the operator or passengers.

Always take the following precautions:

- Make sure that the emergency stop switch cord is fastened securely to the operator's wrist or to an appropriate clothing area (belt etc.).
- Ensure that no obstructions impede or restrict emergency stop switch operation.
- Be careful not to pull the stop switch cord or knock out the lock plate during normal operation. The motor will stop abruptly, and the loss of forward motion may unexpectedly throw occupants forward.

NOTE:

A spare plastic lock plate is provided for temporary use only. Remove it from the cord and place it in a safe place on board your boat. If you lose or break the emergency stop switch cord/lock plate assembly, replace it as soon as possible so that you can resume normal use of the emergency stop switch.

STARTING THE ENGINE

⚠ WARNING

Exhaust gas contains carbon monoxide, a dangerous gas that is difficult to detect because it is colorless and odorless. Breathing carbon monoxide can cause death or severe injury.

Never start the engine or let it run indoors or where there is little or no ventilation.

NOTE:

If the emergency stop switch lock plate is not in position, the starter motor cannot operate.

1. Squeeze the fuel line priming bulb several times until you feel resistance.

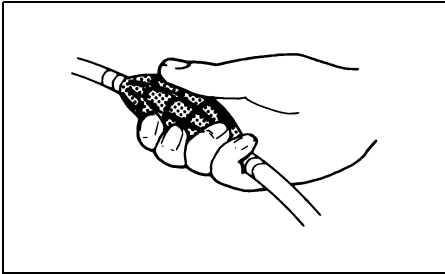

2. If equipped with Keyless Start System:

- (1) Confirm that the keyless fob is in communication ON mode (Refer to the "Switching the Communication mode of the keyless fob" section.) Check that the keyless fob is within communication range with the keyless control unit.
- (2) Quickly press the engine switch to set Keyless Start System to ON state (buzzer sounds once) and automatically start all engines.

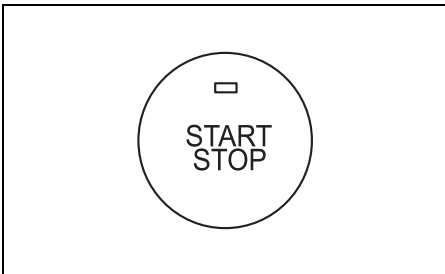

- (3) To start each engine individually, press and hold the engine switch for at least 2 seconds to set Keyless Start System to ON state (buzzer sounds once). Then press the control panel start/stop switch to start each engine individually.

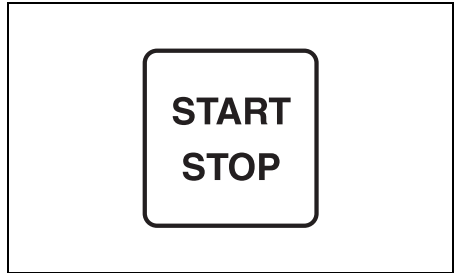

If not equipped with Keyless Start System: Turn until the ignition key is in the "ON" position.

Turning the ignition key to the "START" position automatically starts all engine.

After returning the ignition key to "ON" position from "START" one, starter motor continue to turn for 4 seconds until engine start.

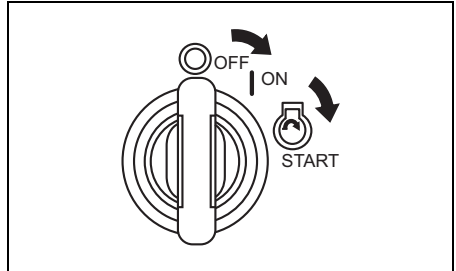

NOTICE

If you hold the ignition key at the "START" position to start the engine, the starter system can be damaged.

Turn the ignition key to the "START" position once and release it to start the engine. The engine will crank continuously for 4 seconds or until the engine starts.

To start each engine individually, turn the ignition switch to the "ON" position. Then press the control panel start/stop switch to start each engine individually.

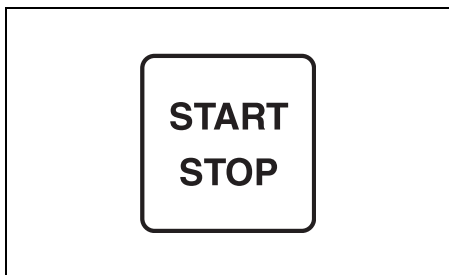
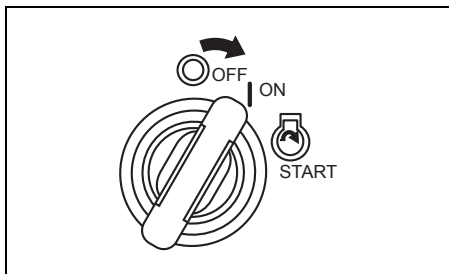

NOTE:

If equipped with Keyless Start System:
The communication range is a distance of 1 m (40 in) between the keyless fob and the keyless control unit.

If the Keyless Start System fails to turn ON, the buzzer emits one (1) long sound and three (3) short sounds.

In this case, repeat the procedure again.

NOTICE

If "Low Oil Pressure" is displayed on the screen of the meter while operating the outboard, the oil level may be low enough to damage the engine.

Stop the engine and check the oil level.

NOTE:

The continuous operating time of the starter motor is set at four seconds.

When this time is exceeded, the starter motor will automatically stop.

If the motor stops, wait about ten seconds for the motor to cool down and try again.

4. Warm up the engine for about 5 minutes.

NOTICE

Operating the engine at high RPM or "wide open throttle" immediately after starting the engine without allowing the engine to warm up may cause engine failure.

Always allow the engine to warm up sufficiently before operating it at high speeds.

Cooling water check

As soon as the engine starts, water should spray out of the pilot water hole ①, indicating that the water pump and cooling system are working properly. If you notice that water does not spray out of the pilot water hole, stop the engine as soon as possible and consult your authorized Suzuki Marine Dealer.

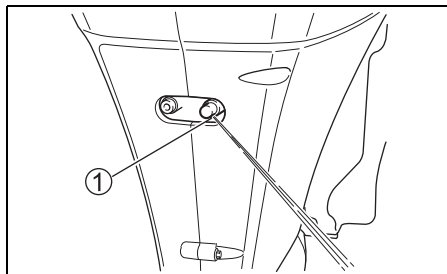

NOTICE

Never operate your outboard motor when there is no water coming out of the pilot water hole, or severe damage can result.

After starting the engine, check to make sure that there is water coming out of the pilot water hole.

▲ WARNING

Operating the boat when the emergency stop switch is not operating properly can be hazardous.

Before starting off, check to make sure that the emergency stop switch operates properly.

If equipped with Keyless Start System:

EMERGENCY START

If the keyless fob cannot be used due to a dead keyless fob battery or other issue, you can start the engines without the keyless fob by entering the passcode in the multi-function gauge.

Use the following procedure to start engines without using keyless fob.

1. Pressing engine switch causes “Check Keyless FOB” to appear on the screen. The buzzer will be triggered with one long beep followed by 3 short beeps.

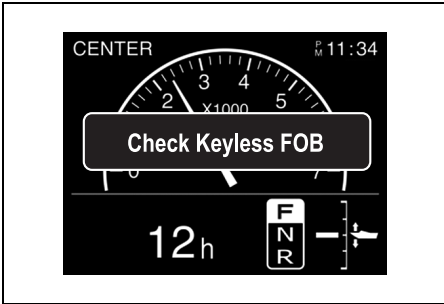

2. “Enter Passcode?” appears when any button in the gauge is pressed. To enter the passcode, use the [▼] or [▲] button and then select “Yes”. Then, press the [SET] button to proceed to the “Enter Passcode” entry screen. (Selecting “NO” turns the system off.)

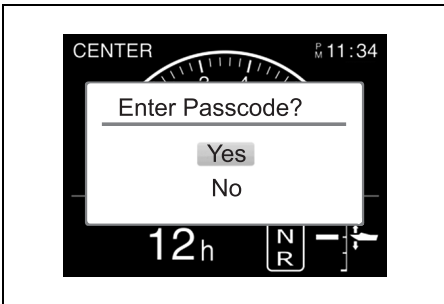

3. Enter a 6-digit passcode. Use the [▼] or [▲] buttons to select a number for each digit. Press the [SET] button to move to the next digit. Press the [MENU] button to return to the previous digit.

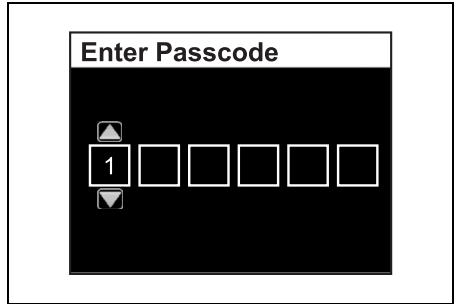

4. If the entered digits matches the 6-digit passcode, pressing the [SET] button will display the normal screen appears and starts the engines. The system returns to the screen from step 2 if the entered digits do not match the passcode. (Enter the passcode correctly.)

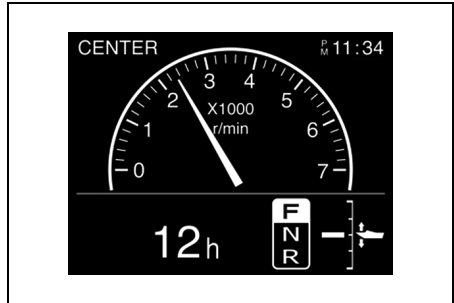

- NOTE:**
- If you select yes for [Enter Passcode?], you must complete the entry within 5 minutes. After 5 minutes, the power turns off.
 - If the collation is NG, the "Enter Passcode?" screen reappears.
 - If you enter the wrong passcode 5 times in a row, the keyless start system automatically powers down the keyless start system and does not accept a passcode for 30 seconds.

To start the engine:

5. Make sure the motor is in “NEUTRAL”.

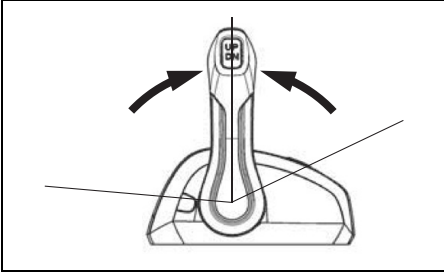

6. Make sure the lock plate is in place and the emergency stop switch cord is fastened securely to your wrist or appropriate clothing area such as your belt.

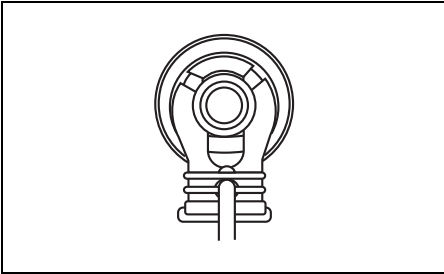

7. Quickly press the engine switch to turn the starter motor and start all engines.

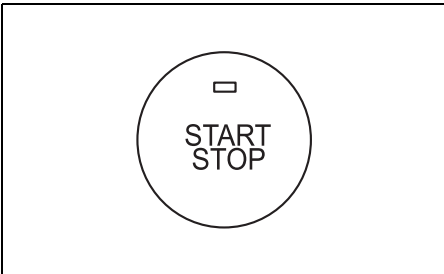

SHIFTING AND SPEED CONTROL

NOTICE

- Severe engine damage may occur if (a) engine speed is not allowed to return to idle and boat speed is not reduced when shifting from “FORWARD” to “REVERSE” or from “REVERSE” to “FORWARD”, or (b) care is not taken when operating the boat in reverse.
- Always allow the engine speed to return to idle before shifting. Exercise caution and use minimal speed when operating the boat in reverse. Be sure the handle/shift lever is in the desired position before accelerating.

NOTE:

- On a boat equipped with triple engines, the center engine and port engine are started with port shift lever ① to link the center engine with the port engine.
- On a boat equipped with quadruple engines, the two engines on port side are started with shift lever ① and the two engines on starboard side are started with shift lever ②.
- On a boat equipped with quintuple engines, the center engine, port center engine and port engine are started with port shift lever ① to link the center engine with the two engines on port side and the two engines on starboard side are started with shift lever ②.
- On a boat equipped with sextuple engines, the three engines on port side are started with shift lever ① and the three engines on starboard side are started with shift lever ②.

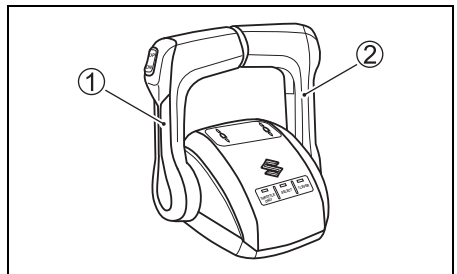

NOTE:

- When the engine stops, the clutch moves to the neutral position irrespective of the position of the remote control lever.
- The clutch cannot be changed over either to Forward or Reverse by operating the remote control lever while the engine stops.
- If gear shifting is attempted while the engine speed is high, the buzzer sounds twice and the shift position indicator light "N" displayed on the multi-function gauge, blinks. If this system activates, move the shift lever in to the full closed position.



Shifting

NOTE:

Type B remote control box

The type B remote control box has a lock mechanism to help prevent accidental moving from neutral to forward or reverse. To release the lock, push in the shift lock button before changing.

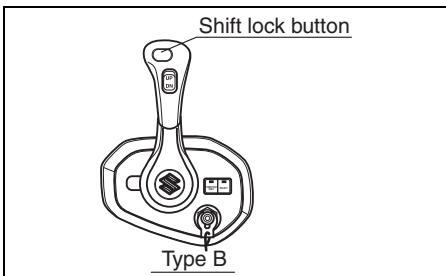

To shift into "FORWARD", move the control handle forward to approximate position (A), as shown in the illustration.

To shift into "REVERSE", move the control handle rearward to approximate position (B), as shown in the illustration.

A detent or notch is present on all Suzuki control boxes to provide a "feel" for positions (A), (B), and neutral. Always shift quickly and firmly from neutral to position (A) or (B) to prevent abnormal wear on the gear and clutch engagement surfaces.

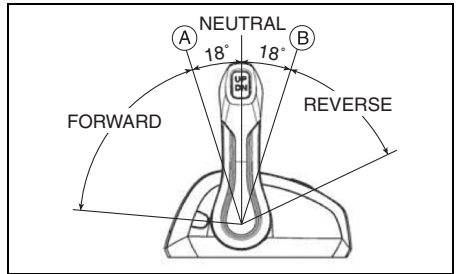

Speed control

To increase speed after you have shifted into gear, continue moving the control handle forward or rearward.

▲ WARNING

Since the same handle is used for shifting and speed control it is possible to move the handle past the detent and engage the throttle. This can cause the boat to move suddenly resulting in personal injury or property damage.

You must be careful not to move the control handle too far forward or rearward when shifting.

STOPPING THE ENGINE

NOTE:

When it is necessary to stop the engine in an emergency, pull the emergency stop switch lock plate by pulling the emergency stop switch cord.

If equipped with Keyless Start System:
To stop the engine:

1. Shift into "NEUTRAL".
2. After operating at full throttle, cool off the engine a few minutes by allowing it to idle or troll at low speed.
3. Quickly press the engine switch to shut off all engines.

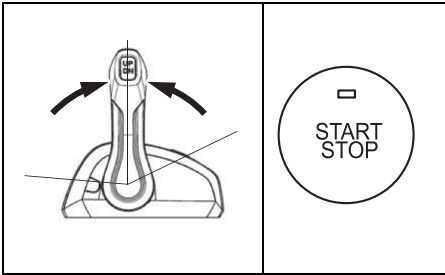

To stop each engine individually, press the switch panel start/stop switch to shut off each engine individually.

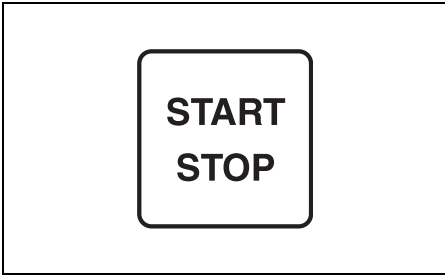

4. Turn the Keyless Start System to OFF (locked) status by one of the following methods.
 - Make sure that the keyless fob is within the communication range of the keyless control unit.
Press and hold the engine switch for at least 3 seconds to set Keyless Start System to OFF state. (The buzzer is triggered for one short beep.)

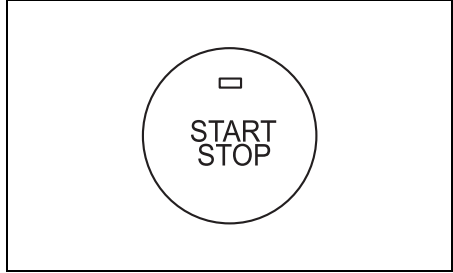

NOTE:

- While engines are running, press and hold the engine switch for at least 2 seconds to shut off all engines and set Keyless Start System to OFF state.
- Keyless Start System automatically changes to OFF state 15 minutes after the engines are shut off.
- While the keyless fob is within the communication range of the keyless control unit, press the lock button ① on the keyless fob.
The buzzer sounds three times to notify that the Keyless Start System has been turned OFF (locked).

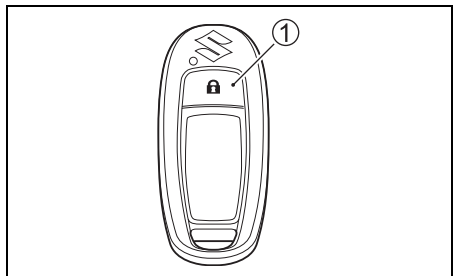

NOTICE

If the Keyless Start System is in ON state while the engine is not running, the battery will be discharged.

Always turn the Keyless Start System to OFF state when the engine is not running.

⚠ WARNING

Unauthorized use of your boat could lead to an accident or damage to your boat.

To prevent unauthorized use of your boat, be sure to remove the key and emergency stop switch lock plate when the boat is unattended.

5. After stopping the engine, disconnect the fuel line from the outboard motor if there is a fuel connector.

⚠ WARNING

If you leave the motor stopped for a long period of time with the fuel line connected, fuel can leak out.

Disconnect the fuel line from fuel tank, if there is a fuel connector, whenever you leave the motor stopped for a long period of time.

6. Turn the air-vent screw on the fuel tank cap clockwise to shut the vent (if equipped).

NOTE:

To make sure that the emergency stop switch operates properly, stop the engine occasionally by pulling out the lock plate, while operating the engine at idling speed.

If not equipped with Keyless Start System:

To stop the engine:

1. Shift into "NEUTRAL".
2. After operating at full throttle, cool off the engine a few minutes by allowing it to idle or troll at low speed.

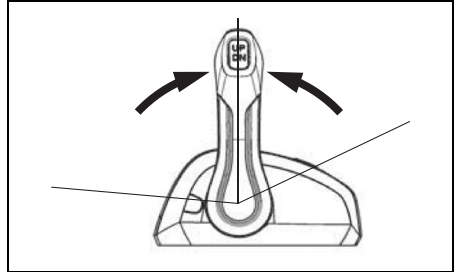

3. Turn the ignition key to the "OFF" position to shut off all engines.

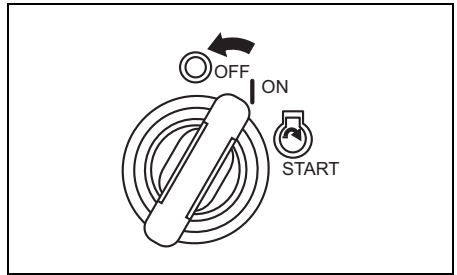

4. To stop each engine individually, press the control panel start/stop switch to shut off each engine individually.

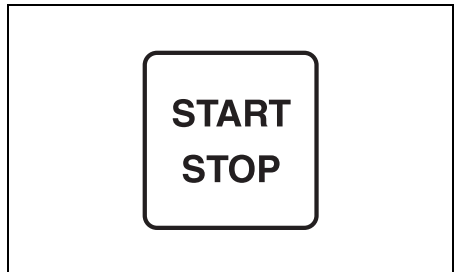

NOTICE

If the ignition key is left ON when the engine is not running, the battery will discharge.

Always turn the ignition key OFF when the engine is not running.

⚠ WARNING

Unauthorized use of your boat could lead to an accident or damage to your boat.

To prevent unauthorized use of your boat, be sure to remove the key and emergency stop switch lock plate when the boat is unattended.

5. After stopping the engine, disconnect the fuel line from the outboard motor if there is a fuel connector.

⚠ WARNING

If you leave the motor stopped for a long period of time with the fuel line connected, fuel can leak out.

Disconnect the fuel line from fuel tank, if there is a fuel connector, whenever you leave the motor stopped for a long period of time.

6. Turn the air-vent screw on the fuel tank cap clockwise to shut the vent (if equipped)

NOTE:

To make sure that the emergency stop switch operates properly, stop the engine occasionally by pulling out the lock plate, while operating the engine at idling speed.

MOORING

The motor should be tilted up out of the water when you moor the boat in shallow water or if the motor will not be used for some time, to protect it from damage by underwater obstacles at low tide or corrosion from salt water.

Refer to the TILT LOCK LEVER section for details on how to tilt up the motor.

NOTICE

Improperly securing your boat may cause damage to your boat or motor, or other property damage.

Do not allow your motor to rub against quay walls, piers or other boats when the boat is tied up.

OPERATION IN SHALLOW WATER

When operating your boat in shallow water, it may be necessary to tilt the motor higher than the normal trim angle. When you tilt the motor beyond the normal trim angle, however, you should only operate the boat at slow speeds. After returning to deep water, be sure to lower the motor to the normal trim angle.

To tilt the motor higher than the normal trim angle, use the Power Trim and Tilt switch.

⚠ WARNING

When the motor is beyond the maximum trim position, the swivel bracket will not have side support from the clamp bracket and the tilt system will be unable to cushion the engine if the lower unit strikes an obstruction. This could lead to occupant injury. In addition, beyond the maximum trim position, the water intake holes may be above the water line, which can result in severe engine damage from overheating.

Do not operate the engine above 1500 r/min or operate the boat in a planing attitude with the engine beyond the maximum trim position.

NOTICE

If the motor hits bottom, serious damage can occur.

Do not allow the motor to hit bottom. If the motor does strike bottom, inspect it immediately for damage.

OPERATING THE TROLL MODE

MULTI-FUNCTION GAUGE

Switching to TROLL Mode

Press and hold the [MENU] button during cruising operation at Trolling Speed (minimum speed), and this will switch the operation to TROLL Mode.

For the Trolling Speed, the desired engine speed can be set and maintained within the range from 700 r/min to 1200 r/min using the [▼] or [▲] button.

NOTE:

Please contact your authorized Suzuki Marine Dealer for more information.

Setting the Troll Mode

1. Shift into forward or reverse gear and make sure that the throttle is fully closed (in-gear idle speed).
2. When the [MENU] button is pressed and held in the multi-function gauge screen, the confirmation message “Start Troll Mode?” is displayed.

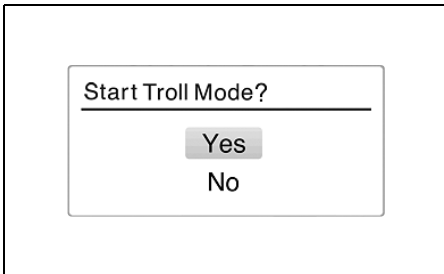

3. When “YES” is selected:

When “YES” is selected and the [SET] button is pressed, one beep sounds to show that it is now in TROLL Mode. At the same time, the screen will change and display the specific TROLL Mode screen, and **TROLL** is displayed on the gauge screen. When the gauge screen displays “Engine Speed Screen” or “All Items Screen”, the engine speed screen automatically changes from an analog to a digital display.

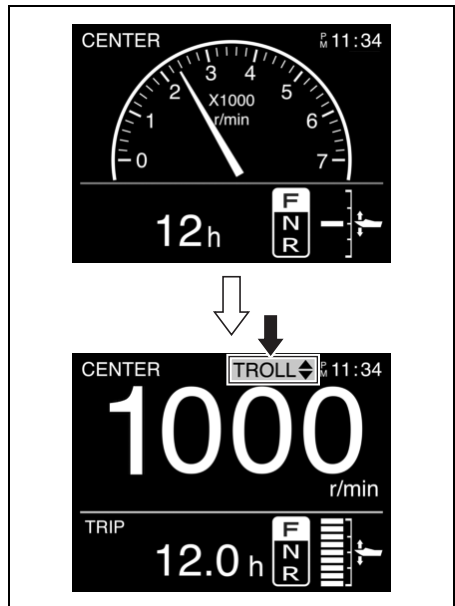

- This icon appears on the screen of the multi-function gauge that was operated to get into the troll mode, and shows operatable multi-function gauge of the troll mode.



- This icon appears on the screen of the multi-function gauge(s) that did not be operated to get into the troll mode. This icon appears on the screen of the multi-function gauge(s) that cannot operate the troll mode.

Example of the troll mode display on the multi-function gauge that can operate the troll mode.

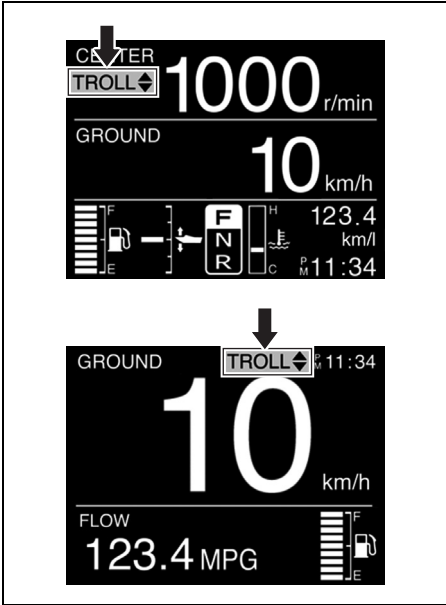

Example of the troll mode display on the multi-function gauge that cannot operate the troll mode.

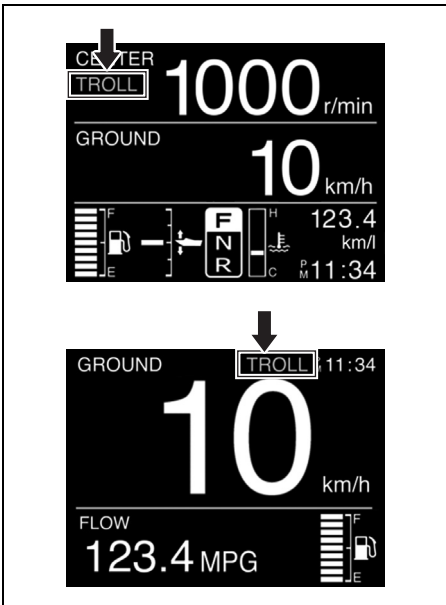

NOTE:

- This system will not function properly until engine is at normal operating temperature.
- If the [MENU] button is pressed and held while the remote control lever is in neutral, the mode will not switch to TROLL Mode.
- For the multiple engines:
 - If the throttle of all engines are fully closed and one of engines is in-gear, it shifts to the troll mode when the [MENU] button is pressed.
 - In-gear idle speed of all engines is controlled at the same time.

When “No” is selected:

When “No” is selected and the [SET] button is pressed, the display will return to the original gauge screen.

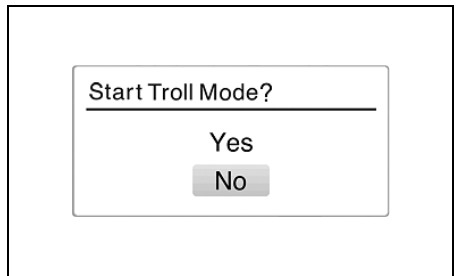

Adjusting Trolling Speed

- When pressing the [^] button, one short beep sounds and the engine speed increases by 50 r/min.
- When pressing the [v] button, one short beep sounds and the engine speed decreases by 50 r/min.

NOTE:

- When pressing the [✓] button at the lower limit of trolling speed of all engines, the engine speed will not change and three long beeps will sound.
- When pressing the [^] button at the upper limit of trolling speed of all engines, the engine speed will not change and three long beeps will sound.
- For the multiple engines:
If the button is operated when one engine has reached the adjustment limit of trolling speed, while any other engine has not, one short beep sounds and the rpm of engine which has not reached the adjustment limit changes.
- Shift operation and throttle control remain operational, even in troll mode.

Cancelling the Troll Mode

The troll mode can be cancelled by shifting the all remote control levers to the neutral position, or by increasing the engine speed to 3000 r/min or more. In both cases, two short beeps sound when cancelling the troll mode.

TROLL MODE SWITCH (Optional Item)

Switching to TROLL Mode

Pressing and holding the “UP” or “DN” switch while cruising at Trolling Speed (minimum speed), will switch the mode to TROLL Mode. For the Trolling Speed, the desired engine speed can be set and maintained within the range from 700 r/min to 1200 r/min using the “UP” button or “DN” switch.

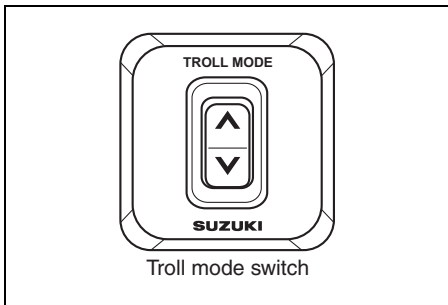

NOTE:

Please contact your authorized Suzuki Marine Dealer for more information.

Setting the Troll Mode

1. Shift into forward or reverse gear and make sure that the throttle is fully closed (in-gear idle speed).
2. Press the “UP” or “DN” position of the troll mode switch, until you hear one beep. At the same time, the Multi-Function Screen switches over to the TROLL Mode specific screen and **TROLL** is displayed on the gauge screen. When the gauge screen displays “Engine Speed Screen” or “All Items Screen”, the engine speed screen automatically changes from an analog to a digital display.

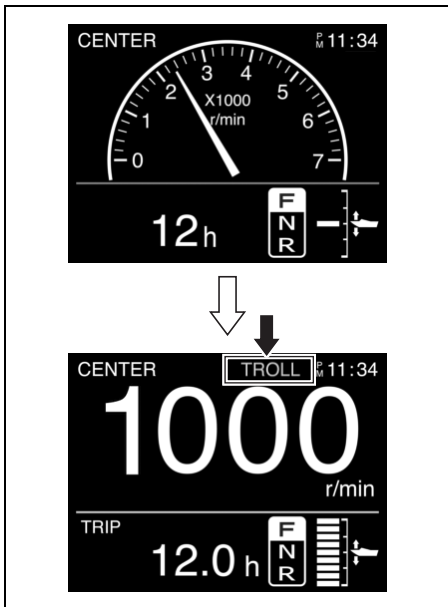

NOTE:

- This system will not function properly until engine is at normal operating temperature.
- If the switch is pressed and held while the remote control lever is set to neutral, the mode will not switch to TROLL Mode.
- For the multiple engines:
 - Make sure that both PORT and STBD control handles are shifted into forward or reverse at the fully closed throttle position (in-gear idle speed) before pressing the troll mode switch.
 - In-gear idle speed of all engines is controlled at the same time.

Adjusting Trolling Speed

- When pressing the “UP” switch, one short beep sounds and the engine speed increases by 50 r/min.
- When pressing the “DN” switch, one short beep sounds and the engine speed decreases by 50 r/min.

NOTE:

- *When pressing the “DN” switch at the lower limit of trolling speed of all engines, the engine speed will not change and three long beeps will sound.*
- *When pressing the “UP” switch at the upper limit of trolling speed of all engines, the engine speed will not change and three long beeps will sound.*
- *For the multiple engines:
If the switch is operated when one engine has reached the adjustment limit of trolling speed, while any other engine has not, one short beep sounds and the rpm of engine which has not reached the adjustment limit changes.*
- *Shift operation and throttle control remain operational, even in troll mode.*

Canceling the Troll mode:

The troll mode can be cancelled by shifting the all remote control levers to the neutral position, or by increasing the engine speed to 3000 r/min or more. In both cases, two short beeps sound when cancelling the troll mode.

OPERATION IN SALT WATER

After operating the motor in salt water, you should flush the water passages with clean, fresh water as outlined in the FLUSHING THE WATER PASSAGES section. If you do not flush the water passages, salt can corrode the motor and shorten its life.

OPERATION IN FREEZING WEATHER

When operating your outboard motor in freezing temperatures, you should keep the lower unit submerged in the water at all times.

When taking motor out of the water, stand it up in a vertical position until the cooling system drains completely.

NOTICE

If you leave your outboard motor out of the water in freezing temperatures with water still in the cooling system, the water can freeze and expand, causing severe damage to the motor.

When your outboard is in the water in freezing temperatures, keep the lower unit submerged in the water at all times. When the motor is stored out of the water in freezing temperatures stand it up in the vertical position so that the cooling system drains completely.

MOTOR REMOVAL AND TRANSPORTING

MOTOR REMOVAL

If it is necessary to remove the outboard motor from your boat, we recommend that you ask your authorized Suzuki Marine Dealer to do the work for you.

MOTOR TRANSPORTING

When transporting the motor, place the motor either vertically or horizontally.

Vertical transport:

Attach the motor to the carrier by securing clamp bracket with two sets of transom bolt and nut. Never use display stand for transportation of the motor.

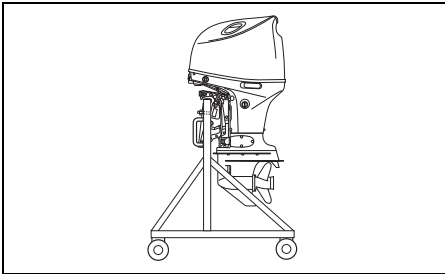

Horizontal transport:

1. Drain the engine oil. Refer to the ENGINE OIL section.
2. Drain the gasoline from the vapor separator as follows:
 - (1) Remove the motor cover.
 - (2) Remove the eight (8) bolts using a 8 mm box wrench, then remove the starboard side cover ①.

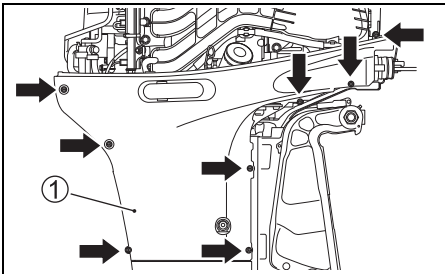

- (3) Pull the drain hose end ② out.
- (4) Loosen the vapor separator drain screw ③ and drain the gasoline into a suitable container.

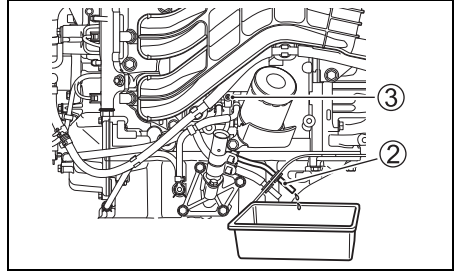

▲ WARNING

Gasoline is extremely flammable and toxic. It can cause a fire and can be hazardous to people and pets.

Use a proper, safe container to store any gasoline drained from the outboard motor. Keep gasoline away from sparks, flames, people, and pets.

NOTICE

If spilled gasoline is just left on painted surface, it may cause a stain or discoloration of the surface coating.

Wipe off any spilled gasoline immediately with a soft cloth etc.

- (5) After draining, retighten the drain screw ③ and install the motor cover.
3. Rest the motor on a case protector with the port side downwards as shown.

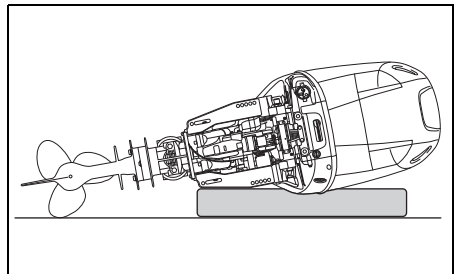

▲ WARNING

Spilled fuel or fuel vapor can cause a fire and is hazardous to health.

Always take the following precautions:

- Drain the fuel from the fuel line and fuel vapor separator before transporting the boat/outboard motor and before removing the motor from the boat.
- DO NOT lay motor on its side without draining fuel.
- Keep the motor away from open flames or sparks.
- Wipe up spilled fuel immediately.

NOTICE

If you are not careful when resting the outboard on its side and do not take proper precautions such as first draining the engine oil and cooling water completely, damage can occur. Engine oil may enter the cylinder from the sump, water may enter the cylinder through the exhaust port, or the outer casings may be damaged.

Always drain the engine oil and cooling water completely before laying the motor on its side, and be careful laying the motor down.

NOTICE

If you let the lower unit of your outboard sit higher than the power head during transporting or storing, water may trickle into the power head, causing damage to the engine.

Never let the lower unit sit higher than the power head when transporting or storing your outboard.

TRAILERING

When trailering your boat with the motor attached, keep the motor in the normal operating position unless there is not enough ground clearance. If you need more ground clearance, trailer the motor in a tilted position using a transom saver bar or similar device to support the weight of the motor.

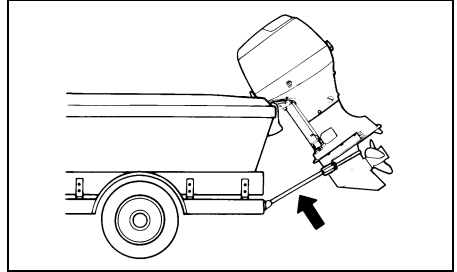

NOTICE

If you use the tilt lock lever to hold the motor in the fully tilted up position when trailering the boat, towing motion or poor road surfaces may cause unexpected tilt lock release, resulting in damage to the motor and the tilt lock mechanism.

Never use the tilt lock lever to hold the motor in the fully tilted up position when trailering the boat. Use a transom saver bar or similar device to support the weight of the motor.

INSPECTION AND MAINTENANCE

MAINTENANCE SCHEDULE

It is important to inspect and maintain your outboard motor regularly. Follow the chart below. At each interval, be sure to perform the indicated service. Maintenance intervals should be judged by number of hours or number of months, whichever comes first.

▲ WARNING

Exhaust gas contains carbon monoxide, a dangerous gas that is difficult to detect because it is colorless and odorless. Breathing carbon monoxide can cause death or severe injury.

Never start the engine or let it run indoors or where there is little or no ventilation.

| Interval Item to be serviced | Initial 20 hrs. or 1 month | Every 100 hrs. or every 12 months | Every 200 hrs. or every 12 months | Every 300 hrs. or every 36 months |
|--|---|---|---|---|
| Spark plug | | I | | |
| Breather & Fuel line | I | I | | |
| Engine oil | R | R | | |
| Gear oil | R | R | | |
| Lubrication | I | I | | |
| Anodes (external) | I | I | | |
| * Anodes (internal cylinder block/cylinder head) | | I | | |
| Bonding wires | I | I | | |
| Battery | I | I | | |
| * Engine oil filter | R | | R | |
| Low pressure fuel filter | I | I | | |
| | Replace every 400 hours or every 2 years. | | | |
| * Idle speed | I | | I | |
| * Valve clearance (lash) | | | | I |
| * Water pump | | | I | |
| * Water pump impeller | | | I | R |
| * Propeller nut & pin | I | I | | |
| * Bolts & Nuts | T | T | | |
| * Thermostat | | I | | |
| MPC filter | | I | | |

I: Inspect and clean, adjust, lubricate, or replace, if necessary T: Tighten R: Replace

NOTE:

Water-separating fuel filter

Replace the filter element every 12-months (or more frequently if recommended by the filter manufacturer).

▲ WARNING

Improper maintenance or failure to perform recommended maintenance can be hazardous. Poor maintenance or lack of maintenance increases the chance of an accident or equipment damage.

Be sure to have maintenance performed according to the schedule in the above chart. Suzuki recommends that only your authorized Suzuki marine dealer or a qualified service mechanic perform maintenance on those items in the chart above which are marked with an asterisk (*). You may perform maintenance on the unmarked items by referring to the instructions in this section if you have mechanical experience. If you are not sure whether you can successfully complete any of the unmarked maintenance jobs, ask your authorized Suzuki marine dealer to do the maintenance for you.

▲ WARNING

The safety of you and your passengers depends on how well you maintain your outboard motor.

Follow all inspection and maintenance instructions carefully. If you do not have prior mechanical experience, do not attempt to perform maintenance on your outboard motor. You could be injured or may damage the motor.

NOTICE

The maintenance intervals in the chart are designed for normal usage of your outboard motor. If your outboard motor is used under severe conditions as outlined below, you may need to perform maintenance more often than indicated in the chart.

- Frequent full throttle operation
- Prolonged continuous operation at the maximum speed
- Prolonged continuous operation at idling speed or trolling speed
- Frequent operation in muddy, silty, sandy, acidic or shallow water
- Operation without appropriate warmup

- Frequent abrupt acceleration and deceleration
 - Frequent shift operation
- Failure to perform maintenance more frequently could result in damage.

Consult your authorized Suzuki marine dealer regarding appropriate maintenance intervals for your usage conditions. When replacing parts on your outboard motor, Suzuki strongly recommends that you use genuine Suzuki parts or their equivalent.

TOOL KIT

A tool kit is provided with your outboard motor. Keep the kit on board your boat and make sure that all of the items provided remain in the kit.

The tool kit contains the following items:

- ① Tool bag
- ② 8 mm Box wrench
- ③ 16 mm Box wrench
- ④ 8 × 10 mm Box wrench
- ⑤ 10 × 12 mm Spanner
- ⑥ 14 × 17 mm Spanner
- ⑦ Combination screw driver
- ⑧ Screwdriver handle
- ⑨ Pliers
- ⑩ Hexagon wrench 8 mm
- ⑪ Engine oil drain plug gasket (spare)

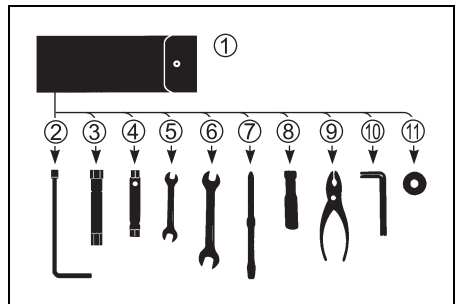

SPARK PLUG

Remove the spark plugs as follows:

1. Remove the fuel hose guard ①.

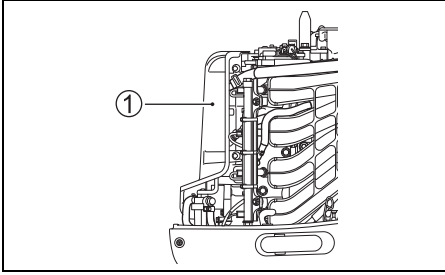

2. Remove the bolt securing the ignition coil.
3. Pull out the ignition coil.
4. Loosen and remove the spark plug using the box wrench and spanner in the tool bag.

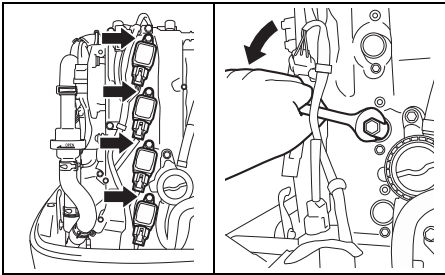

Your outboard motor comes equipped with the following “standard” spark plug for normal usage.

| | |
|-----------|----------|
| NGK LKR6E | Standard |
|-----------|----------|

NOTICE

Non-resistor types of spark plugs will interfere with the function of the electronic ignition, causing misfiring, or causing problems with other electronic boat equipment and accessories.

Use **ONLY** resistor type spark plugs in your outboard motor.

A normally operating spark plug is very light-brown in color. If the standard plug is not suitable for your operating, consult your authorized Suzuki Marine Dealer.

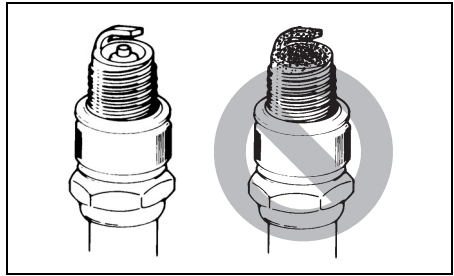

NOTICE

Use of improper spark plugs or improperly tightening spark plugs can cause severe engine damage.

- Do not experiment with other spark plug brands unless you can determine that they are directly equivalent to the specified brand, or you may experience engine damage which will not be covered under warranty. Note that aftermarket cross-reference charts may not be accurate.
- To install a spark plug; seat it as far as possible by hand, then use a wrench to tighten it to either the recommended torque setting or the specified rotation angle.

| | |
|--|----------------------|
| Tightening torque | |
| 15 – 19 N·m (1.5 – 1.9 kgf·m, 11 – 14 lbf·ft) | |
| Rotation angle | |
| New plug | 1/2 – 3/4 of a turn |
| Re-use plug | 1/12 – 1/8 of a turn |

- Do not overtighten or cross-thread a spark plug, as this will damage the aluminum threads of the cylinder head.

To maintain a strong spark, you should clean and adjust the plugs at the intervals shown in the maintenance chart. Remove carbon deposits from the spark plugs using a small wire brush or spark plug cleaner, and adjust the gap according to the following chart:

| | |
|----------------|------------------------------------|
| Spark plug gap | 0.8 – 0.9 mm (0.031 – 0.035 in) |
|----------------|------------------------------------|

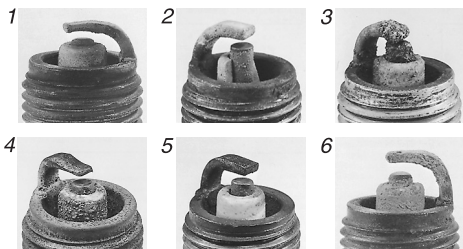
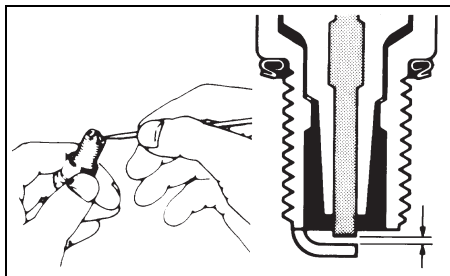

1. Excessive wear 2. Breakage 3. Melting
4. Erosion 5. Yellow deposits 6. Oxidation

NOTE:

If the spark plug condition is found as shown in the illustration above, ensure it is replaced with new one. Otherwise, it will cause difficulty in starting the engine, increase fuel consumption, and result in engine troubles.

BREATHER AND FUEL LINE

Inspect the breather and fuel line for leaks, cracks, swelling, or other damage. If the breather and fuel line is damaged in any way, it must be replaced. Consult your authorized Suzuki Marine Dealer if it is necessary to replace them.

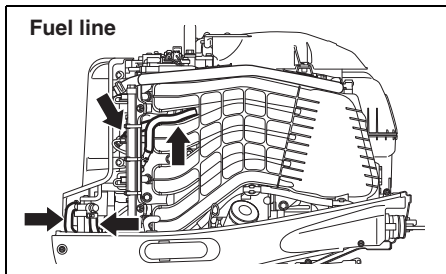
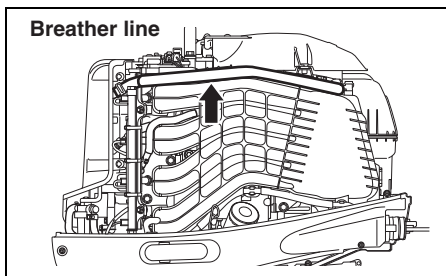

▲ WARNING

Fuel leakage can contribute to an explosion or fire, resulting in serious personal injury.

Have your authorized Suzuki Marine Dealer replace the fuel line if there is any evidence of leaking, cracking or swelling.

ENGINE OIL

▲ WARNING

Never perform any ENGINE OIL procedure with the motor running, as serious injury can occur.

The motor must be shut off before any ENGINE OIL procedures are performed.

NOTICE

Extended trolling can reduce oil life. Your engine may be damaged if you do not change engine oil more frequently under this type of use.

Change your engine oil more frequently if your engine is used for extended trolling.

Engine oil change

The oil should be changed when engine is warm so that the oil will drain thoroughly from the engine.

To change the engine oil:

1. Place the motor in a vertical position and remove the motor cover.
2. Remove the oil filler cap.

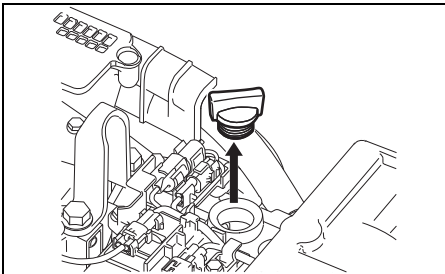

3. Place a drain pan under the engine oil drain screw.

▲ CAUTION

The engine oil temperature may be high enough to burn your fingers when the drain plug is loosened.

Wait until the drain plug is cool enough to touch with bare hands before removing it.

4. Remove the engine oil drain screw ① and gasket ②, then let the engine oil drain.

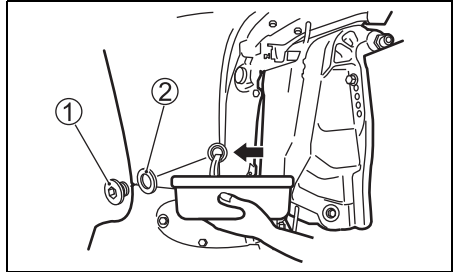

5. After draining, secure the engine oil drain screw with a new gasket.

NOTICE

A previously-used gasket may leak, resulting in engine damage.

Do not re-use gaskets. Be sure to always use new gaskets.

NOTE:

There are spare gaskets in the tool bag.

6. Fill with recommended engine oil to the upper level.

Oil capacity: 5.5 L

Engine oil: Refer to the ENGINE OIL section of this manual.

7. Check the engine oil level.

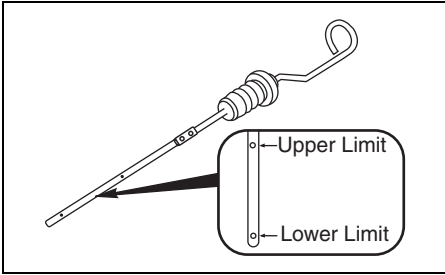

NOTE:

To avoid incorrect measurement of engine oil level, check oil level only when the engine has cooled.

8. Reinstall the oil filler cap.

▲ WARNING

Engine oil can cause injury to people or pets. Repeated, prolonged contact with used engine oil may cause skin cancer. Even brief contact with used oil may irritate skin.

- Keep new and used oil away from children and pets.
- Wear a long-sleeve shirt and waterproof gloves when handling oil.
- Wash with soap if oil contacts your skin.
- Launder any clothing or rags that are wet with oil.

NOTE:

Recycle or properly dispose of used engine oil. Do not throw it in the trash, or pour it on the ground, down a drain, or into the water.

GEAR OIL

To check the gear oil level, remove the upper oil level plug and look into the hole. The oil level should be at the bottom edge of the hole. If the oil level is low, add the specified gear oil until the level reaches the bottom edge of the hole. Then, reinstall and tighten the plug.

To change the gear oil:

1. Make sure the motor is in an upright position. Place a drain pan under the lower casing.
2. Remove the gear oil drain plug ①, then remove the gear oil level plug ②.

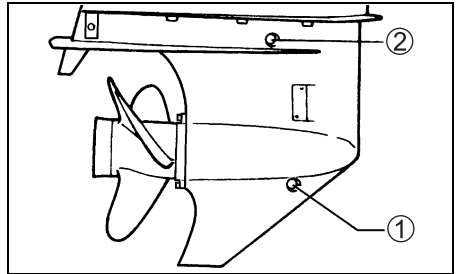

3. After the oil has drained completely, inject the specified gear oil into the lower drain hole until it just starts to come out of the upper level hole. Approximately 1.05 L (1.11/0.92 US/Imp qt.) of oil will be required.
4. Reinstall and tighten the gear oil level plug ②, then quickly reinstall and tighten the gear oil drain plug ①.

NOTE:

To avoid insufficient injection of gear oil, check the gear oil level 10 minutes after doing the procedure in the step 4. If the oil level is low, slowly inject the gear oil up to the correct level.

▲ WARNING

Gear oil can cause injury to people or pets. Repeated, prolonged contact with used gear oil may cause skin cancer. Even brief contact with used oil may irritate skin.

- Keep new and used oil away from children and pets.
- Wear a long-sleeve shirt and waterproof gloves when handling oil.
- Wash with soap if oil contacts your skin.
- Launder any clothing or rags that are wet with oil.

NOTE:

Recycle or properly dispose of used gear oil. Do not throw it in the trash, or pour it on the ground, down a drain, or into the water.

NOTICE

If fishing line wraps around the rotating propeller shaft, the propeller shaft oil seal can become damaged and can allow water to enter the gear case causing severe damage.

If the gear oil has a milky color, it is contaminated with water. Immediately contact your authorized Suzuki marine dealer for advice. Do not operate your outboard until the oil is changed and the cause of the contamination is corrected.

LOW PRESSURE FUEL FILTER

The low pressure fuel filter must be replaced by an authorized Suzuki Marine Dealer periodically.

Replace low pressure fuel filter at every 400 hours (2 years).

▲ WARNING

Gasoline is extremely flammable and toxic. It can cause a fire and can be hazardous to people and pets.

Always take the following precautions when servicing the fuel filter:

- Stop the motor before cleaning the fuel filter.
- Be careful not to spill fuel. If you do, wipe it up immediately.
- Do not smoke, and keep away from open flames and sparks.

▲ WARNING

Cleaning solvent is toxic and an irritant, and can cause injury to people and pets.

Keep solvent away from children and pets. Dispose of solvent properly when you are finished.

Inspect and clean the fuel filter as follows:

1. Turn the engine off and allow it to cool.
2. If equipped with Keyless Start System: Make sure that the keyless start system is in OFF state.

If not equipped with Keyless Start System: Make sure that the ignition key is in the OFF position.

3. Remove the fuel hose guard ①.

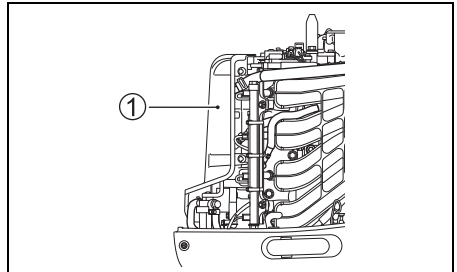

NOTICE

Improperly loosening the filter cup can cause sensor lead wire damage.

- Be careful not to twist the sensor lead wire when removing the filter cup.
- Disconnect the lead wire connector before removing the filter cup.

4. Push the connector lock tab "a", then disconnect the water sensor lead wire connector ②.

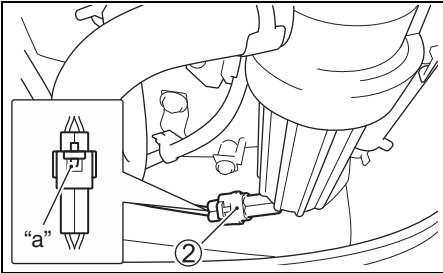

5. Place a rag under the filter before removal to catch any spilled fuel.
6. Separate the filter cup ③ from the cap ④ by turning the filter cup counterclockwise.

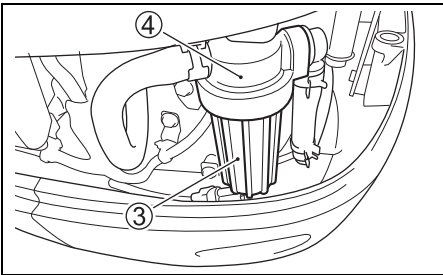

7. Drain the fuel and water in the filter cup into a suitable container.

NOTICE

If spilled gasoline is just left on painted surface, it may cause a stain or discoloration of the surface coating.

Wipe off any spilled gasoline immediately with a soft cloth etc.

8. Pull out the filter element ⑤. Inspect the filter element ⑤, O-ring ⑥ and seal ring ⑦ for damage. If they are damaged, replace them.

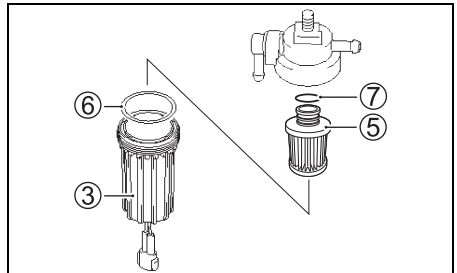

9. Wash the filter element with clean solvent and dry it.
10. Reinstall the seal ring and filter element in their original positions.
11. Verify that the O-ring is in place in the top of the filter cup and screw the filter cup back into place.
12. Connect the water sensor lead wire connector ②.
13. Reinstall the fuel filter with bracket by securing the bolt and nut.
14. Restart the engine and check that there are no leaks around the fuel filter.

NOTE:

If any water exists in the fuel filter cup, remove the cup and drain the water. Always dispose of excess fuel safely. For questions, consult your authorized Suzuki Marine Dealer.

MPC FILTER

Inspect the MPC filter for dust and clogged elements.

Have your authorized Suzuki marine dealer replace the MPC filter if there is any evidence of clogging.

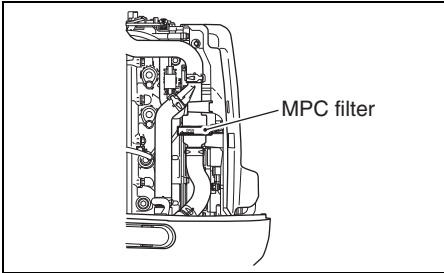

Inspect and clean the MPC filter as follows:

▲ CAUTION

The engine temperature may be high enough to burn your fingers.

Before inspecting the MPC filter, ensure that the engine is sufficiently cooled.

1. Make sure that the motor is stopped.
2. Turn off the power and pull out the emergency stop switch lock plate.
3. Remove the fuel hose guard.

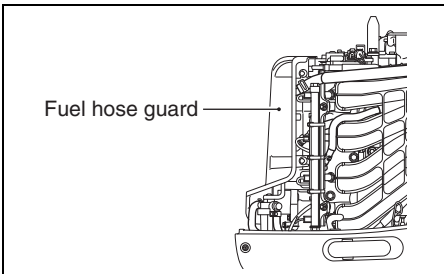

4. Separate the filter case cap ① from the filter lower case ② by turning the filter case cap clockwise.

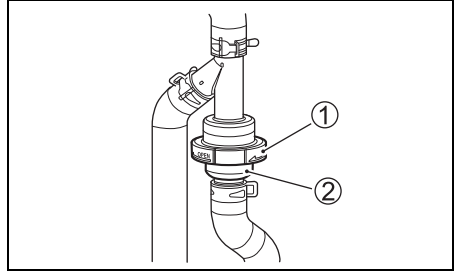

5. Remove the filter ③.

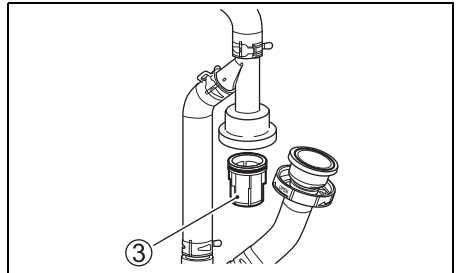

6. Inspect the case cap ①, lower case ②, filter ③, O-ring ④, ⑤ and upper case ⑥ for damage. If they are damaged, replace them.

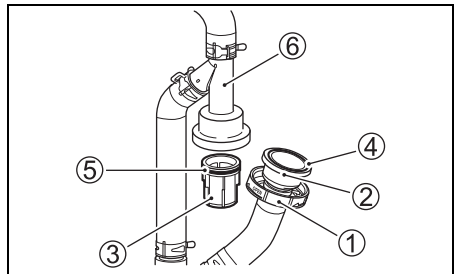

7. Clean the filter ③.
8. Apply soapy water to O-ring ⑤.
9. Reinstall the filter ③ and lower case ② in their original positions, and tighten case cap ①.
10. Restart the engine and check that there are no leaks around the MPC filter.

LUBRICATION

Proper lubrication is important for the safe, smooth operation and long life of each working part of your outboard motor. The following chart shows the lubrication points of your motor and the recommended lubricant:

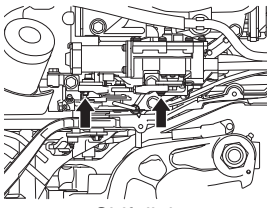
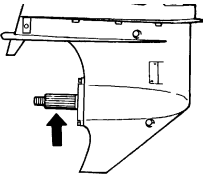
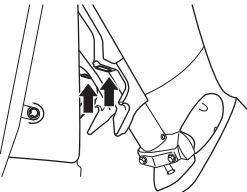
| LOCATION | LUBRICANT |
|---|--|
|  <p data-bbox="169 480 255 501">Shift link</p> | <p data-bbox="362 596 516 675">Marine-grade water resistant grease</p> |
|  <p data-bbox="138 724 288 746">Propeller shaft</p> | |
|  <p data-bbox="85 970 340 995">Trim ram pad (DF140BG)</p> | |

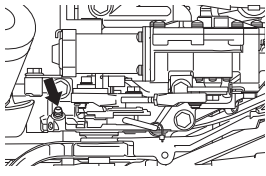
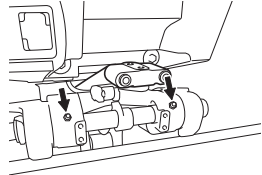
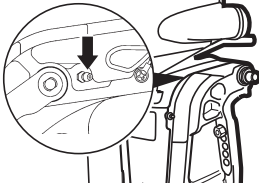
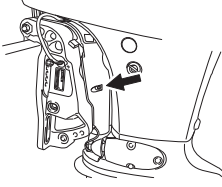
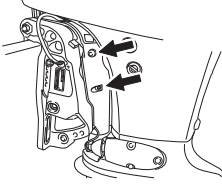
| | |
|---|--|
|  <p data-bbox="658 240 777 263">Clutch lever</p> | <p data-bbox="869 587 1022 691">Marine-grade water resistant grease (Grease Gun)</p> |
|   <p data-bbox="645 707 792 729">Swivel bracket</p> | |
|   <p data-bbox="605 1145 826 1168">DF115BG transom "L"</p> <p data-bbox="636 1198 804 1220">Steering bracket</p> | |

NOTE:

Before applying grease through the steering bracket grease nipple, lock the motor in the fully tilted up position.

ANODES AND BONDING WIRES

Anodes

The motor is protected from exterior corrosion by anodes. These pieces of anodes control electrolysis and prevent corrosion. The anodes will corrode in place of the parts they are protecting. You should periodically inspect each of the anodes and replace them when 2/3 of the metal has corroded away.

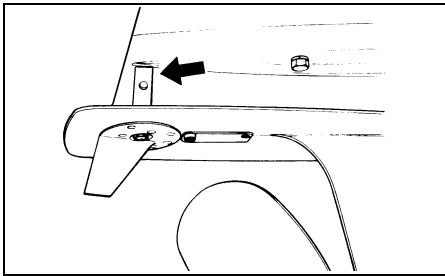
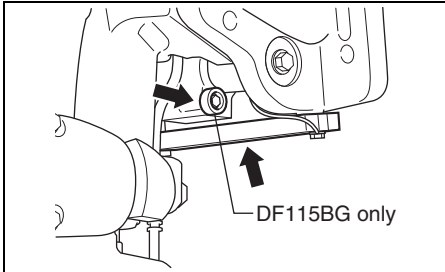

Bonding wires

Bonding wires are used to electrically connect the engine components so they exist in a common ground circuit. This allows them to be protected against electrolysis by the anodes. These wires and their terminals should be checked periodically to be sure they have not been damaged.

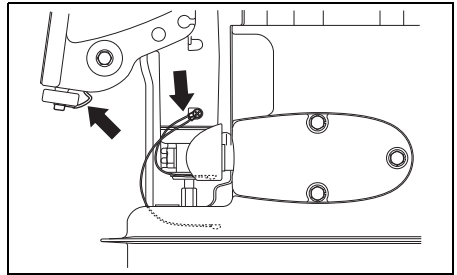
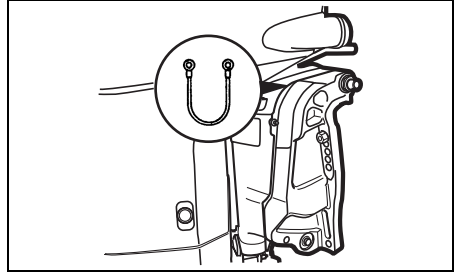

NOTICE

If anodes are not properly maintained, underwater aluminum surfaces (such as the lower unit) will suffer galvanic corrosion damage.

- Periodically inspect anodes to make sure they have not become detached.
- Do not paint anodes, as this will render them ineffective.
- Periodically clean anodes with a wire brush to remove any coating which might decrease their protective ability.

NOTE:

Consult your authorized Suzuki Marine Dealer for inspection and replacement of internal anodes attached to the cylinder block/cylinder head.

BATTERY

The battery solution level must be kept between the MAX and the MIN level lines at all times. If the level drops below the MIN level line, add DISTILLED WATER ONLY until the battery solution level reaches the MAX level line.

WARNING

Battery acid is poisonous and corrosive, and can cause severe injury.

Avoid contact with eyes, skin, clothing, and painted surfaces. If battery acid comes in contact with any of these, flush immediately with large amounts of water. If acid contacts the eyes or skin, get immediate medical attention.

WARNING

If you are not careful when checking or servicing the battery, you can cause a short circuit, which could result in an explosion, fire, or circuit damage.

Disconnect the negative (black) cable when checking or servicing the battery. Be careful not to allow a metal tool or other metal object to touch the battery's positive terminal and the motor at the same time.

WARNING

Battery posts, terminals, and related accessories contain lead and lead compounds that may be hazardous.

Wash hands after handling.

NOTICE

If you add diluted sulphuric acid to the battery after it has been initially serviced, you will damage the battery.

NEVER add diluted sulphuric acid to the battery after it has been initially serviced. Follow the battery manufacturer's instructions for specific maintenance procedures.

ENGINE OIL FILTER

The engine oil filter must be changed by authorized Suzuki Marine Dealer periodically. Replace engine oil filter with a new one at initial 20 hours (1 month).

Replace engine oil filter with a new one at every 200 hours (12 months).

FLUSHING THE WATER PASSAGES

After operation in muddy, brackish, or salt water, you should flush the water passages and motor surface with clean, fresh water.

If you do not flush the water passages, salt can corrode the motor and shorten its life. Flush the water passages as follows.

ENGINE RUNNING – Vertical position –

Suzuki recommends that you flush the water passages by using this method.

To flush the water passages, you must obtain a commercially available engine flush device.

▲ WARNING

Exhaust gas contains carbon monoxide, a dangerous gas that is difficult to detect because it is colorless and odorless. Breathing carbon monoxide can cause death or severe injury.

Never start the engine or let it run indoors or where there is little or no ventilation.

▲ WARNING

Failure to take proper precautions when flushing the water passages can be hazardous.

When flushing the water passages, always take the following precautions:

- Make sure that the engine remains in NEUTRAL. If shifted into gear, the propeller shaft will turn and could cause severe personal injury.
- Make sure the motor is properly clamped to a secure stand or boat, and remain in attendance until flushing is completed.
- Keep children and pets away from the area, and stay clear of all moving parts.

NOTICE

Severe engine damage can occur in as little as 15 seconds if the engine is started without supplying water to the cooling system.

Never start the motor without supplying water to the cooling system.

1. Make sure that the motor is stopped.
2. Install the flushing attachment ① so that the water intake holes are covered by the rubber cups on the attachment.
3. Connect a garden hose to the flushing attachment and turn on the water to obtain enough flow so that plenty of excess water is flowing out from around the rubber cups on the attachment.

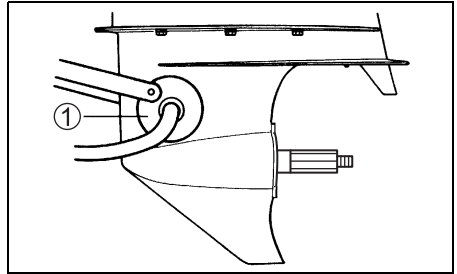

4. Place the remote control handle in the "NEUTRAL" position with the propeller removed, start the motor and allow it to run at idle.
5. Readjust the water flow, if necessary, so that there is still plenty of excess water flowing out from around the rubber cups.
6. Allow the water to continue circulating for a few minutes.
7. Stop the motor, then turn off the water.
8. Remove the flushing attachment from the water intake hole.
9. Clean the motor surface and apply a coat of automotive wax on the external finish of the motor.

ENGINE NOT RUNNING

– Vertical position –

1. Make sure that the motor is stopped.
2. Remove the plug (A) or (C) from the flushing port.

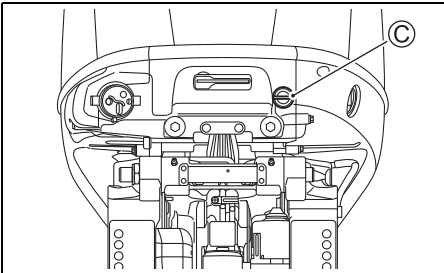
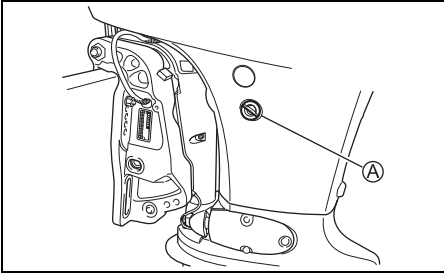

3. Install garden hose by using a hose connector matched to flushing port thread (B).
Thread (B): 0.75 – 11.5 NHR (American standard hose coupling threads for garden hose applications.)

NOTE:

The hose connector (flushing attachment) matched to the flushing point thread (B) is included in the crate parts.

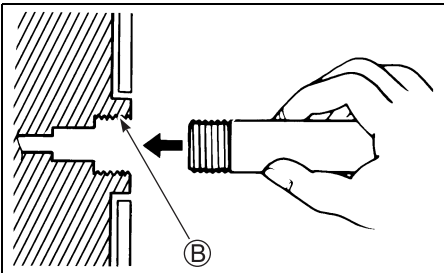

4. Turn on the water to obtain a good water flow. Flush the engine for about five minutes.
5. Turn off the water.
6. Remove the hose and connector (if used) then reinstall the plug into the flushing port.
7. Leave the motor in a vertical position until the engine is drained completely.

ENGINE NOT RUNNING

– Full tilt up position –

1. Raise the engine to the full tilt up position.
2. Follow the “ENGINE NOT RUNNING – Vertical position” instructions.
DO NOT RUN ENGINE IN THE FULL TILT UP POSITION.
3. Lower the motor to a vertical position until the engine is drained completely.

SUBMERGED MOTOR

A motor that has been accidentally submerged in water must be overhauled as soon as possible to prevent corrosion. In the event that your motor is accidentally submerged, take the following steps:

1. Get the motor out of the water as soon as possible.
2. Wash it thoroughly with fresh water to completely remove all salt, mud, and seaweed.
3. Remove the spark plugs. Drain the water from the cylinders through the spark plug holes by manually turning the flywheel several times.
4. Check if any water is evident in the engine oil. If water is seen, remove the oil drain plug and drain the oil. After draining, tighten the oil drain plug.
5. Drain the fuel line.

WARNING

Gasoline is extremely flammable and toxic. It can cause a fire and can be hazardous to people and pets.

Keep flames and sparks away from gasoline. Dispose of unwanted fuel properly.

6. Pour engine oil into the engine through the spark plug holes. Coat the engine inner parts with oil by manually turning the flywheel several times.

NOTICE

Severe engine damage may occur if you continue cranking the engine when you encounter friction or resistance.

If you encounter friction or resistance while cranking the engine, stop at once and do not attempt to start the engine until you find and correct the problem.

7. Take the motor to your authorized Suzuki Marine Dealer as soon as possible to be overhauled.

NOTICE

If the fuel supply is contaminated with water, engine damage may occur.

If the boat's fuel tank filler and vent were submerged, inspect the fuel supply to make sure it is not contaminated with water.

STORAGE PROCEDURE

MOTOR STORAGE

When storing your motor for a long period of time (for example, at the end of the boating season), it is recommended that you take your motor to your authorized Suzuki Marine Dealer. However, if you choose to prepare the motor for storage yourself, follow the procedure outlined below:

1. Change the gear oil as outlined in the GEAR OIL section.
2. Change the engine oil as outlined in the ENGINE OIL section.
3. Fill a fuel stabilizer to the fuel tank according to the instructions on the stabilizer can.
4. Flush the water passages in the motor thoroughly. Refer to the FLUSHING THE WATER PASSAGES (Engine running) section.
5. Readjust the water flow, run the engine at about 1500 r/min in neutral for five minutes to distribute the stabilized fuel through the engine.
6. Stop the engine. Then turn off the water and disconnect the flushing attachment.
7. Lubricate all other specified parts. Refer to the LUBRICATION section.
8. Wash the exterior of the engine with fresh water. After washing, the water remaining on the engine should be wiped off with dry clothes.
High pressure washer should be used only for washing exterior. And the nozzle of the high pressure washer should be well away from the engine.
9. Apply a coat of automotive wax on the external finish of the motor. If paint damage is evident, apply touch up paint before waxing.
10. Store the motor in an upright position in a dry, well-ventilated area.

WARNING

When the engine is running, there are many moving parts that could cause severe personal injury.

When the engine is running, keep your hands, hair, clothing, etc., away from the engine.

NOTICE

Severe engine damage can occur in as little as 15 seconds if the engine is started without supplying water to the cooling system.

Never start the motor without supplying water to the cooling system.

BATTERY STORAGE

1. When the outboard motor will not be used for a month or longer, remove the battery and store it in a cool, dark place. Completely recharge the battery before reusing it.
2. If the battery will be stored for a long period of time, check the specific gravity of the battery solution at least once a month and recharge the battery when low.

WARNING

Failure to take proper precautions when charging the battery can be hazardous. Batteries produce explosive vapors that can ignite. Battery acid is poisonous and corrosive, and can cause severe injury.

- Do not smoke and keep battery away from open flames and sparks.
- To avoid creating a spark when charging the battery, connect the battery charger cables to the proper terminals before turning the charger on.
- Handle the battery with extreme care and avoid skin contact with battery acid.
- Wear proper protective clothing (Safety glasses, gloves, etc.)

AFTER STORAGE

When taking your motor out of storage, follow the procedure below to return it to operating condition:

1. Thoroughly clean the spark plugs. Replace them if necessary.
2. Check the gear-case oil level and if necessary, add gear oil according to the procedure outlined in the GEAR OIL section.
3. Lubricate all moving parts according to the LUBRICATION section.
4. Check the engine oil level.
5. Clean the motor and wax the painted surfaces.
6. Recharge the battery before installing it.

TROUBLESHOOTING

This troubleshooting guide is provided to help you find the cause of common complaints.

NOTICE

Failure to troubleshoot a problem correctly can damage your outboard motor. Improper repairs or adjustments may damage the outboard motor instead of fixing it. Such damage may not be covered under warranty.

If you are not sure about the proper action to correct a problem, consult your Suzuki marine dealer.

Starter motor will not operate:

- Emergency stop switch lock plate is not in position.
- Starter relay fuse is blown out.
- Sub battery cable fuse is blown out.
- Control handle is not in NEUTRAL.
- Battery terminal connection is corroded or lost.
- Battery power is lost.
- Starter motor is failed.
- If equipped with Keyless Start System:
Engine switch or start/stop switch is failed.
If not equipped with Keyless Start System:
Ignition switch or start/stop switch is failed.
- Electric wiring connection is loose.

Engine will not start (hard to start):

- Fuel tank is empty.
- Fuel is deteriorated.
- Engine starting procedure is mistaken.
- Fuel tank air vent is not opened.
- Fuel hose is not properly connected to engine.
- Fuel hose is kinked or pinched.
- Fuel filter is clogged.
- Fuel pump is failed.
- Fuel tank filter is clogged.
- Spark plug is fouled.
- Ignition system is fouled.
- Electric wiring connection is loose.

Engine idles unstably or stalls:

- Spark plug is fouled.
- Fuel hose is kinked or pinched.
- Fuel hose is not properly connected to engine.
- Fuel is deteriorated.
- Fuel filter is clogged.
- Fuel pump is failed.
- Ignition system is fouled.
- Incorrect engine oil is used.
- Thermostat is failed.
- Electric wiring connection is loose.

Caution system is activated (Caution buzzer sounds. Caution LEDs light.):

- Cooling water passage is clogged.
- Thermostat is failed.
- Water pump is failed.
- Oil change reminder system is activated.
- Engine oil level is not enough or deteriorated.
- Engine oil filter is clogged.
- Oil pump is failed.
- Propeller is damaged.
- Battery power is lost.
- Engine control sensor is failed.
- Electric wiring connection is loose.

Shift operation will not be activated:

- Electronic shift control system is failed.

Propeller is not rotated:

- Propeller bush is worn or damaged.
- Drive shaft is damaged.
- Propeller shaft is damaged.

Engine speed will not increase:

- Propeller is damaged.
- Propeller is not clean.
- Propeller is not properly selected.
- Outboard motor is not correctly installed.
- Trim angle is not properly adjusted.
- Spark plug is fouled or incorrectly selected.
- Fuel hose is kinked or pinched.
- Fuel filter is clogged.
- Fuel is deteriorated.
- Fuel pump is failed.
- Ignition system is failed.
- Electronic throttle system is failed.
- Heavy cargo is on the boat.
- Water has entered into the boat.
- Bottom of boat is not clean or damaged.

Engine vibrates excessively:

- Propeller is damaged.
- Engine mounting bolts or clamp screws are loose.

The Keyless Start System does not turn ON even when the engine switch is operated. The error sound (three short buzzer beeps) is NOT heard:

(If equipped with Keyless Start System)

- Emergency stop switch lock plate is not in position.
- Battery terminal connection is corroded or lost.
- Battery power is lost.
- Keyless control unit failure.
- Electric wiring connection is loose.
- Engine switch panel failure.

The Keyless Start System does not turn ON even when the engine switch is operated. The error sound (three short buzzer beeps) IS heard:

(If equipped with Keyless Start System)

- Keyless fob is outside the operating range.
- Keyless fob battery is dead.
- Keyless fob is in OFF mode.
- The keyless fob is not authenticated.
- Communication failure due to strong radio wave or noise.
- Electric wiring connection failure between the keyless control unit and outboard motor.
- Authentication error between the keyless control unit and outboard motor.
- Abnormality exists in the electronic control system of the engine.

The Keyless Start System does not turn OFF even when the engine switch is operated:

- Electric wiring connection is loose.
- Engine switch panel failure.

FUSE

1. If equipped with Keyless Start System:
Turn the Keyless Start System OFF.

If not equipped with Keyless Start System:
Turn the ignition key to the "off" position.
2. Remove the motor cover.
3. Remove the fuse box cover and pull off the fuse.

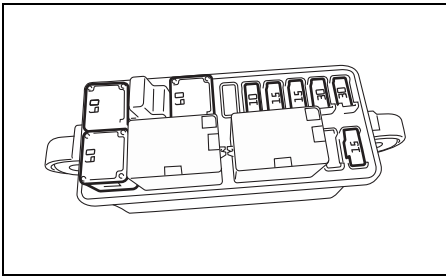
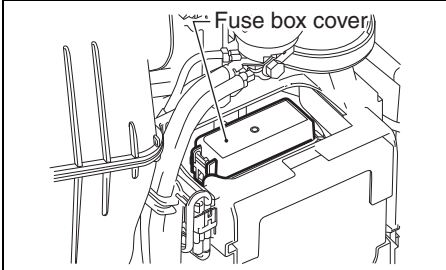

NOTE:
Use the fuse puller at the back of fuse box cover, when the fuse is pulled off and installed.

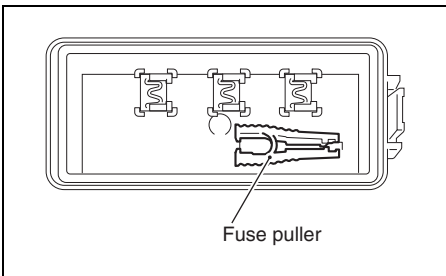

4. Remove the sub battery cable fuse.

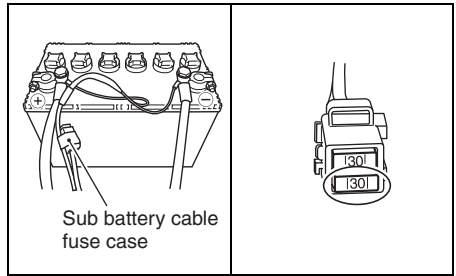

5. Inspect the fuse and replace with new fuse if needed.

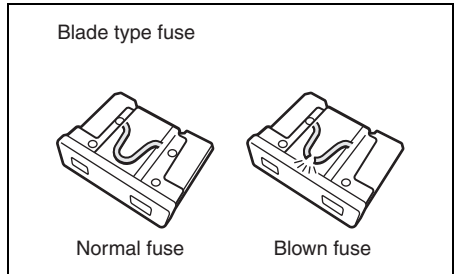
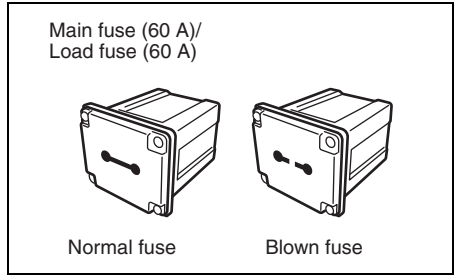

NOTE:
If a fuse is blown, try to determine the root cause and correct it.
If the cause is not corrected, the fuse may be blown again.

▲ WARNING

If you replace a blown fuse with a fuse having a different amperage rating or with a substitute such as aluminum foil or a wire, extensive electrical system damage and a fire may result.

Always replace a blown fuse with a fuse of the same type and rating.

NOTICE

If a new fuse blows in a short time after installation, you may have a major electrical system problem.

Consult your SUZUKI marine dealer.

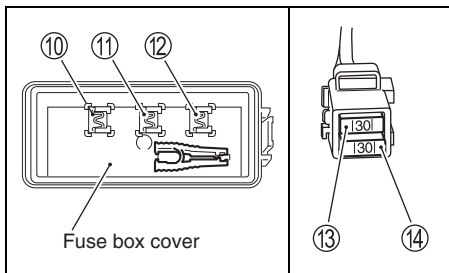
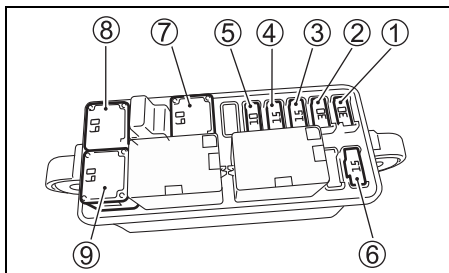

- ① Starter motor relay fuse: 30 A
- ② Ignition coil/Injector/Engine control module: 30 A
- ③ Throttle valve fuse: 15 A
- ④ Shift actuator fuse: 15 A
- ⑤ PTT switch fuse: 10 A
- ⑥ Fuel pump fuse: 15 A
- ⑦ Load fuse: 60 A
- ⑧ Main fuse: 60 A
- ⑨ Spare fuse: 60 A
- ⑩ Spare fuse: 30 A
- ⑪ Spare fuse: 15 A
- ⑫ Spare fuse: 10 A
- ⑬ Spare fuse: 30 A
- ⑭ Sub battery cable fuse: 30 A

NOTE:

Spare fuses ⑩, ⑪ and ⑫ are provided for the back of fuse box cover.

SPECIFICATIONS

| Item | DF115BG | DF140BG |
|-------------------------------|---|--|
| Engine Type | 4 Stroke | |
| Number of Cylinders | 4 | |
| Bore and Stroke | 86.0 × 88.0 mm (3.39 × 3.46 in) | |
| Piston Displacement | 2045 cm ³ (124.8 cu. in) | |
| Maximum output | 84.6 kW (115PS) | 103.0 kW (140PS) |
| Full Throttle Operating Range | 5000 – 6000 r/min. (min ⁻¹) | 5700 – 6300 r/min. (min ⁻¹) |
| Ignition System | Full-transistor | |
| Engine Lubrication | Trochoid pump pressure lubrication | |
| Engine Oil Capacity | 5.5 L (5.8/4.8 US/Imp. qt.) | |
| Gear Oil Capacity | 1.05 L (1.11/0.92 US/Imp. qt.) | |
| Spark Plug | NGK LKR6E | |
| Spark Plug Gap | 0.8 – 0.9 mm (0.031 – 0.039 in) | |
| Valve Clearance (Lash) | IN. : 0.23 – 0.27 mm (0.009 – 0.011 in) EX.: 0.33 – 0.37 mm (0.013 – 0.015 in) | |
| Fuel Type | Alcohol-free unleaded gasoline | |
| Minimum Fuel Octane Rating | 91 (Research method) | |

INFORMATION REGARDING EC – DIRECTIVE

(For European countries)

Sound Pressure Level

| Regulation | Sound pressure level limit |
|----------------|----------------------------|
| 2013 / 53 / EU | 75 dB(A) |

Sound pressure level is measured according to ISO 14509-1:2018.

FLOWCHART OF OIL CHANGE REMINDER SYSTEM

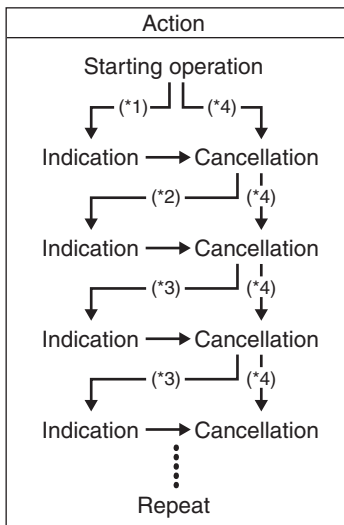

*1: Lapse of initial 20 hour's operation

*2: Lapse of 80 hour's operation

*3: Lapse of 100 hour's operation

*4: When performing cancellation before system activation

DF115BG DF140BG

F

MANUEL DU PROPRIÉTAIRE

IMPORTANT

▲ AVERTISSEMENT/▲ ATTENTION/AVIS/NOTE

Prière de lire ce manuel et de suivre attentivement ses instructions. Pour mettre en valeur des informations spéciales, le symbole ▲ et les mots **AVERTISSEMENT**, **ATTENTION**, **AVIS** et **NOTE** ont des significations spéciales. Faire très attention aux messages mis en valeur par ces mots signaux.

▲ AVERTISSEMENT

Indique un danger potentiel qui peut entraîner des blessures graves ou la mort.

▲ ATTENTION

Indique un danger potentiel qui peut entraîner des blessures légères ou plus sérieuses.

AVIS

Indique un danger potentiel qui peut entraîner des dommages au moteur ou au bateau.

NOTE:

Indique des informations spéciales pour faciliter l'entretien ou simplifier les instructions.



Ce symbole apparaît en divers endroit de votre produit Suzuki et renvoie à des informations importantes se trouvant dans le manuel du propriétaire.

RECOMMANDATIONS IMPORTANTES À L'INTENTION DES PRO- PRIÉTAIRES

▲ AVERTISSEMENT

Tout manquement au respect des précautions adéquates peut augmenter le risque d'accident mortel ou de blessures graves pour le pilote et ses passager.

- Avant d'utiliser votre moteur hors-bord pour la première fois, se familiariser avec le contenu de ce manuel de l'utilisateur. Bien

comprendre toutes les caractéristiques du moteur et toutes les conditions de sécurité et d'entretien.

- Vérifier le bateau et le moteur avant chaque sortie. Se référer à la section **CONTRÔLE AVANT L'UTILISATION** pour les points de contrôle importants.
- Bien se familiariser avec toutes les caractéristiques de commande et de manoeuvre du bateau et du moteur. S'entraîner à petite vitesse et à vitesse moyenne jusqu'à maîtrise complète de la manoeuvre du bateau et du moteur. Ne jamais utiliser le moteur hors-bord à vitesse maximale avant de s'être complètement familiarisé avec toutes ces caractéristiques.
- S'assurer que l'équipement de sécurité et de secours se trouve à bord. Cet équipement important comprend; gilet de sauvetage pour chaque passager (plus une bouée gonflable si le bateau mesure 5 mètres ou plus), extincteur, dispositif de signalisation sonore, signaux de détresse visuels, ancre, pompe de cale, seau, boussole, corde de secours pour le lanceur, réserve de carburant et d'huile, trousse de premiers secours, lampe de poche, eau et provisions, miroir, rames, trousse à outils et poste de radio à transistors. Bien vérifier que tout l'équipement approprié se trouve à bord avant de prendre le large.
- Ne jamais lancer le moteur ou le faire tourner dans un endroit clos ou dans un endroit non ou faiblement aéré. Les gaz d'échappement contiennent du monoxyde de carbone, un gaz incolore et inodore pouvant entraîner la mort ou des blessures graves.
- Montrer aux passagers comment manoeuvrer le bateau, comment procéder en cas d'urgence et comment utiliser l'équipement de sécurité et de secours.
- Ne pas se retenir au capot du moteur ou toute autre pièce du moteur hors-bord pour monter à bord ou pour descendre.
- Vérifier que tous les passagers à bord ont revêtu leur gilet de sauvetage (PFD, Personal Flotation Device).
- Ne jamais utiliser un bateau quand on est sous l'influence d'alcool, de médicaments ou de narcotiques.
- Distribuer le poids de manière uniforme sur le bateau.

AVANT-PROPOS

- Procéder à toutes les opérations d'entretien au moment prévu. Contacter le concessionnaire de moteurs hors-bord agréé Suzuki si nécessaire.
- Ne jamais modifier ou déposer une partie quelconque du moteur hors-bord. Le moteur risque alors de présenter un danger à l'utilisation.
- Bien s'informer et respecter toutes les règles de navigation en vigueur.
- Bien respecter les prévisions météorologiques. Ne pas sortir si le temps n'est pas favorable.
- Prendre toutes les précautions nécessaires à l'achat de pièces de rechange ou d'accessoires. Suzuki conseille vivement de n'utiliser que des pièces de rechange ou des accessoires Suzuki d'origine ou équivalent. Des pièces de rechange ou des accessoires non appropriés ou de mauvaise qualité risquent de mener à des conditions de fonctionnement dangereuses.
- Ne jamais déposer le carter du volant moteur (sauf pour un démarrage de secours).

NOTE:

L'antenne de l'émetteur radio ou de l'équipement de navigation montée trop près du capot du moteur peut provoquer des parasites. Suzuki recommande que l'antenne soit installée à au moins un mètre du capot du moteur.

Ce manuel doit être considéré comme faisant partie du moteur hors-bord et doit accompagner ce moteur si celui-ci est revendu ou remis à un nouveau propriétaire ou utilisateur. Lire attentivement ce manuel avant d'utiliser ce nouveau Suzuki et le consulter de temps à autre. Il contient des informations importantes concernant la sécurité, l'utilisation et l'entretien.

Nous vous remercions d'avoir porté votre choix sur un moteur hors-bord Suzuki. Veuillez lire ce manuel attentivement et le revoir de temps en temps. Il contient des informations importantes concernant la sécurité, l'utilisation et l'entretien. Une bonne compréhension des informations données dans ce manuel vous permettra de naviguer en toute sécurité et avec le plus grand plaisir.

Toutes les informations données dans ce manuel sont basées sur les plus récentes informations de produit disponibles au moment de la publication. Du fait d'améliorations ou autres modifications, il peut y avoir des différences entre ce manuel et votre moteur hors-bord. Suzuki se réserve le droit de faire des modifications à tout moment et sans préavis.

TABLE DES MATIÈRES

| | |
|---|----|
| EMPLACEMENT DES NUMÉROS D'IDENTIFICATION | 5 |
| CARBURANT ET HUILE..... | 5 |
| EMPLACEMENT DES ÉTIQUETTES DE SÉCURITÉ | 8 |
| EMPLACEMENT DES PIÈCES | 9 |
| POSE DU MOTEUR | 11 |
| MISE EN PLACE DE LA BATTERIE..... | 11 |
| UTILISATION D'ACCESSOIRES ÉLECTRIQUES | 13 |
| SYSTÈME DE TÉLÉDÉMARRAGE SUZUKI (AVEC UN SYSTÈME DE TÉLÉDÉMARRAGE) | 14 |
| CHOIX ET MONTAGE DE L'HÉLICE..... | 18 |
| RÉGLAGES | 19 |
| TABLEAU DE BORD (OPTION) JAUGE MULTIFONCTION..... | 24 |
| SYSTÈME DE SIGNALISATION | 36 |
| COMMANDE DE CHANGEMENT DE VITESSES ET PAPILLON ÉLECTRONIQUE..... | 41 |
| SYSTÈME D'ALARME DU SYSTÈME DE DÉMARRAGE SANS CLÉ (AVEC UN SYSTÈME DE TÉLÉDÉMARRAGE) | 45 |
| SYSTÈME DE DIAGNOSTIC | 46 |
| SYSTÈME DE RAPPEL DE VIDANGE D'HUILE | 47 |
| SYSTÈME D'ALARME DE CALAGE DU MOTEUR | 50 |
| EAU DANS LE SYSTÈME D'ALERTE DE CARBURANT..... | 50 |
| UTILISATION DU SYSTÈME DE RELEVAGE | 51 |
| CONTRÔLE AVANT L'UTILISATION..... | 53 |
| RODAGE..... | 55 |
| UTILISATION..... | 56 |
| DÉPOSE ET TRANSPORT DU MOTEUR | 74 |
| REMORQUAGE | 76 |
| CONTRÔLE ET ENTRETIEN..... | 77 |
| RINÇAGE DES PASSAGES D'EAU . | 89 |
| MOTEUR IMMERGÉ | 91 |

| | |
|--|----|
| PROCÉDURE DE REMISAGE..... | 92 |
| APRÈS LE REMISAGE | 93 |
| DÉPANNAGE | 94 |
| CARACTÉRISTIQUES..... | 97 |
| INFORMATIONS RELATIVES AUX DIRECTIVES DE LA CE..... | 98 |
| PRINCIPE DU SYSTÈME DE RAPPEL DE VIDANGE D'HUILE..... | 99 |

EMPLACEMENT DES NUMÉROS D'IDENTIFICATION

Les numéros de modèle et d'identification de votre moteur hors-bord sont estampés sur une plaque fixée au support. Il est important de connaître ces numéros quand on effectue une commande de pièces ou si votre moteur est volé.

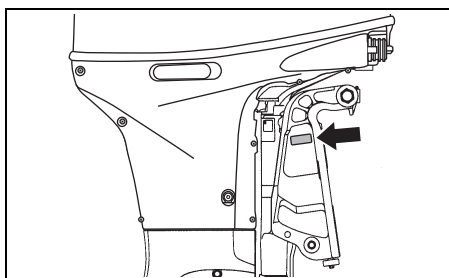

CARBURANT ET HUILE

CARBURANT

Suzuki recommande l'utilisation, dans toute la mesure du possible, d'une essence sans plomb et sans alcool d'un indice d'octane minimum de 91 (méthode de recherche). Il est toutefois possible d'utiliser des mélanges d'essence sans plomb et d'alcool d'un indice d'octane équivalent si les conditions suivantes sont respectées.

AVIS

Si de l'essence au plomb est utilisée, le moteur risque d'être endommagé. L'emploi d'un carburant incorrect ou de mauvaise qualité risque d'affecter les performances du moteur et de détériorer le moteur et le circuit d'alimentation.

Utiliser seulement de l'essence sans plomb. Ne pas utiliser un carburant avec un indice d'octane inférieur à celui indiqué ou un carburant usagé ou contaminé par l'eau/saleté ou autre.

NOTE:

Les carburants oxygénés sont des carburants qui contiennent des additifs comportant de l'oxygène comme le l'alcool.

SUZUKI conseille l'installation d'un filtre à carburant d'élimination de l'eau entre le(s) réservoir(s) de carburant et le(s) moteur(s) hors bord. Les systèmes de filtrage du carburant de ce type permettent d'éviter l'entrée d'eau dans les réservoirs de carburant et protègent le système d'injection électronique du moteur contre la contamination. La présence d'eau dans le moteur va se traduire par une dégradation des performances du moteur et peut également entraîner la détérioration des pièces du système d'injection électronique.

Votre concessionnaire marine Suzuki agréé est à même de vous aider dans le choix et l'installation d'un filtre à carburant d'élimination de l'eau.

Mélanges essence/éthanol

Des mélanges d'essence et d'éthanol (alcool de grain), également appelés "GASOHOL", sont disponibles sur le marché dans certains pays. Il est possible d'utiliser ce type de mélange sur votre moteur hors-bord si la teneur en éthanol n'est pas supérieure à 10%. Assurez-vous que le mélange essence-éthanol n'ait pas un indice d'octane inférieur à celui conseillé pour l'essence.

Utiliser le type d'essence conseillé en conformité aux étiquettes suivantes.



78RB0900*

Signalisation sur les pompes pour les mélanges essence/alcool

Dans certains pays, la législation stipule que les distributeurs de mélanges essence/alcool indiquent sur les pompes le type et la teneur de l'alcool utilisé et, le cas échéant, le nom des additifs importants. Ces informations devraient vous permettre de déterminer si un mélange de carburant donné satisfait aux conditions stipulées plus haut. Dans d'autres pays, les distributeurs ne sont pas légalement tenus d'indiquer ces informations. En cas de doute quant à la composition du carburant, vérifiez auprès du pompiste ou du distributeur.

NOTE:

Si l'emploi d'un mélange essence/alcool ne donne pas entière satisfaction quant aux performances du moteur et à sa consommation, utiliser de l'essence sans plomb non mélangée à un alcool.

Bien vérifier que le mélange essence/alcool utilisé a un indice d'octane d'au moins 91 (méthode de recherche).

En cas de cognement du moteur, changer de marque de carburant car les mélanges varient d'un distributeur à l'autre.

Avec des essences sans plomb, les bougies ont une plus longue durée de vie.

▲ AVERTISSEMENT

L'essence est extrêmement inflammable et toxique. L'essence peut provoquer un incendie et est dangereuse pour les personnes et les animaux.

Toujours observer les précautions suivantes lors du ravitaillement:

- Ne jamais permettre à une personne autre qu'un adulte de remplir le réservoir de carburant.
- Si vous utilisez le réservoir séparé de combustible, toujours arrêter le moteur et enlever ce réservoir du bateau pour le remplir.
- Ne pas remplir le réservoir de carburant au maximum; le carburant pourrait déborder lorsqu'il se dilate du fait du chauffage par le soleil.
- Faire attention à ne pas renverser de carburant. Si l'on renverse du carburant, l'éponger immédiatement.
- Ne pas fumer, et procéder à l'écart de toute flamme vive et étincelle.

AVIS

De l'essence abandonnée dans le réservoir de carburant pendant une longue période produira du vernis et de la gomme, produits qui pourraient endommager le moteur.

Toujours utiliser de l'essence fraîche.

AVIS

Les carburants contenant de l'alcool peuvent attaquer la peinture et de genre de dégâts n'est pas couvert par la garantie limitée accordée aux moteurs neufs.

Faire attention à ne pas renverser de carburant contenant de l'alcool pendant le ravitaillement. Si le carburant est renversé, l'éponger immédiatement.

NOTE:

Le réservoir de carburant fourni avec ce moteur est un réservoir dédié et ne doit pas être utilisé comme récipient de stockage du carburant.

HUILE-MOTEUR

AVIS

L'emploi d'une huile-moteur de mauvaise qualité peut affecter les performances et la durée de service du moteur.

Suzuki recommande d'utiliser une huile pour moteur 4 temps Marine Suzuki ou son équivalent.

La qualité de l'huile contribue de façon majeure dans la performance et dans la durée de vie du moteur. Toujours choisir une huile de bonne qualité.

Suzuki recommande une HUILE POUR MOTEUR 4-TEMPS MARINE SUZUKI SAE 10W-40 ou 10W-30. S'il n'est pas possible de se procurer une HUILE POUR MOTEUR 4-TEMPS MARINE SUZUKI, choisir une huile FC-W certifiée NMMA ou une huile pour moteur 4-temps de bonne qualité dans le tableau suivant en fonction des températures moyennes du lieu d'utilisation.

| Classification API | Nuance de viscosité SAE | | | | | | | | | | | |
|--------------------|-------------------------|-----|-----|----|----|----|----|-----|--|--|--|--|
| SG ou plus | 10W-40 | | | | | | | | | | | |
| | 10W-30 | | | | | | | | | | | |
| TEMP. | °C | -20 | -10 | 0 | 10 | 20 | 30 | 40 | | | | |
| | °F | -4 | 14 | 32 | 50 | 68 | 86 | 104 | | | | |

NOTE:

Par temps très froid (moins de 5°C), utiliser une huile de nuance SAE (ou NMMA FC-W) 5W-30 pour garantir un démarrage et un fonctionnement sans problème.

HUILE POUR ENGRENAGES

Suzuki recommande l'utilisation d'une HUILE POUR ENGRENAGE POUR MOTEUR HORS-BORD SUZUKI. Si ce type d'huile n'est pas disponible, utiliser une huile pour engrenage hypoïde SAE 90 classée GL-5 dans le système de classification de l'API.

EMPLACEMENT DES ÉTIQUETTES DE SÉCURITÉ

Lire et suivre les instructions des étiquettes de sécurité collées sur le moteur hors-bord ou sur le réservoir de carburant. S'assurer que vous comprenez bien les instructions sur ces étiquettes.

Laisser les étiquettes sur le moteur hors-bord ou le réservoir de carburant. Ne les enlever en aucun cas.

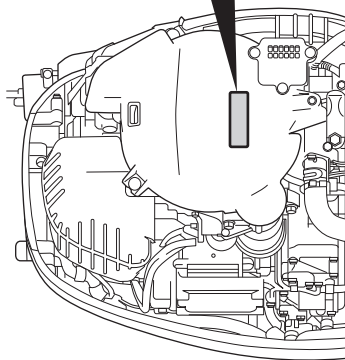
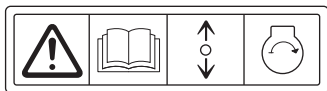
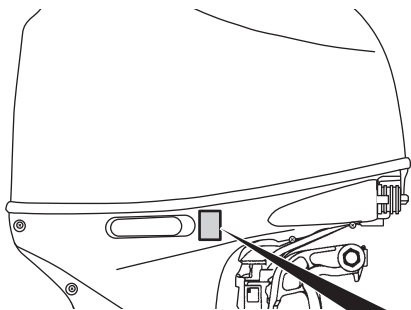

▲ WARNING AVERTISSEMENT





- Fuel can leak creating a fire hazard if you lay motor on its side. Drain fuel completely from vapor separator or carburetor before laying motor on its side.
- See owner's manual for details.

- Le carburant risque de fuir et de présenter un danger d'incendie si le moteur est placé sur le côté. Vidanger entièrement le carburant du séparateur de vapeurs ou du carburateur avant de procéder.
- Pour plus de détail, voir le manuel du propriétaire.

Signification des symboles des étiquettes
Ces symboles ont la signification suivante;

 : Mise en garde générale
(Attention ou Avertissement)

 : Lire soigneusement le manuel du propriétaire

 : Mode opératoire du levier de télécommande/levier de changement de vitesses – deux directions; marche avant/point mort/marche arrière

 : Démarrage du moteur

 : Danger d'incendie

 : Danger dû à la mise sur le côté du moteur

EMPLACEMENT DES PIÈCES

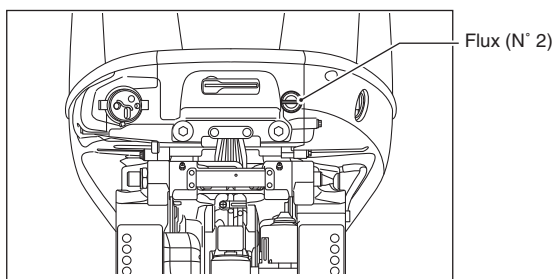
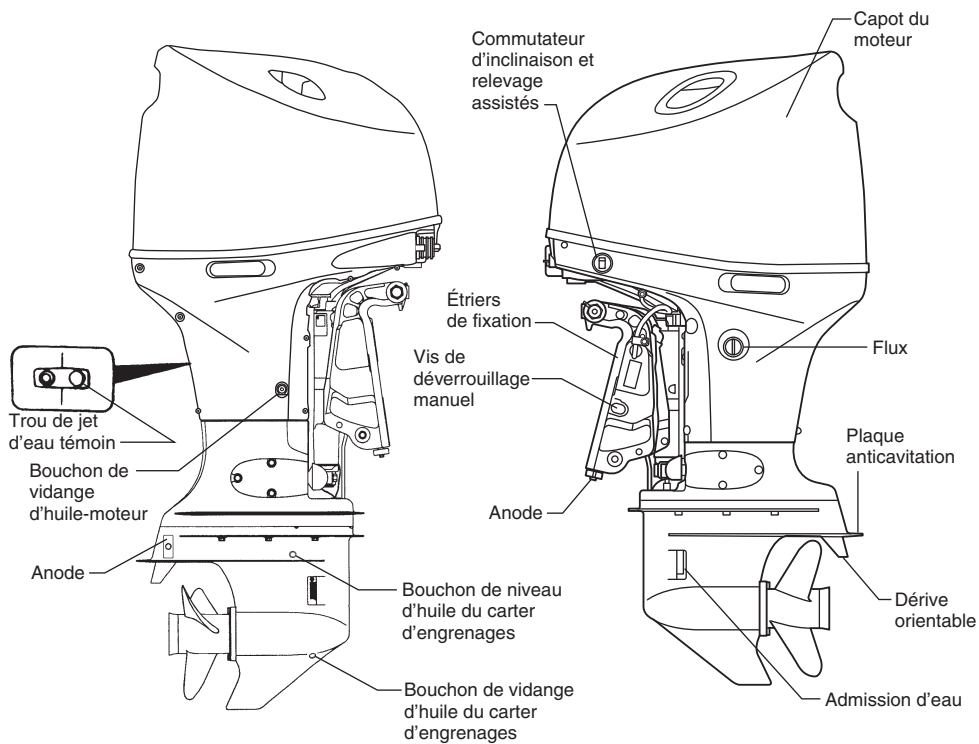

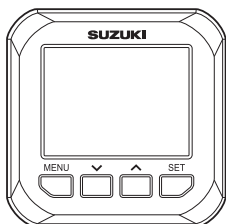

**JAUGE MULTIFONCTION
(Option)**

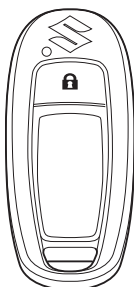

**TÉLÉCOMMANDE SANS CLÉ
(AVEC UN SYSTÈME
DE TÉLÉDÉMARRAGE)**

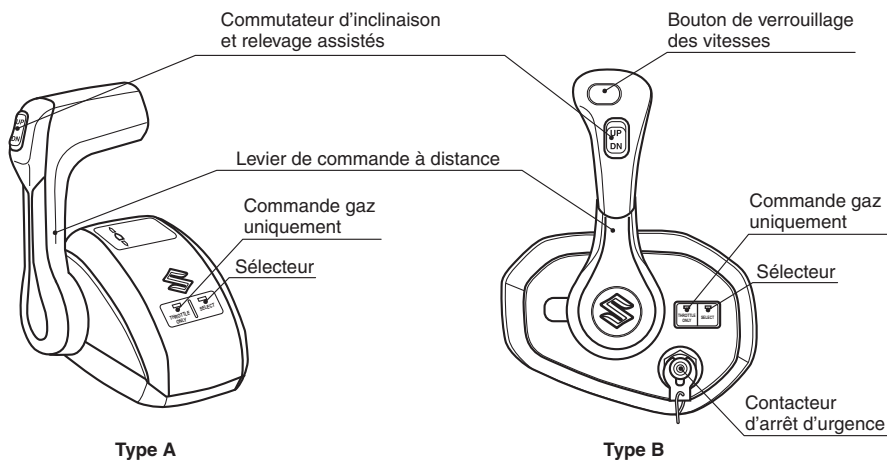

BOÎTIER DE COMMANDE À DISTANCE (OPTION)

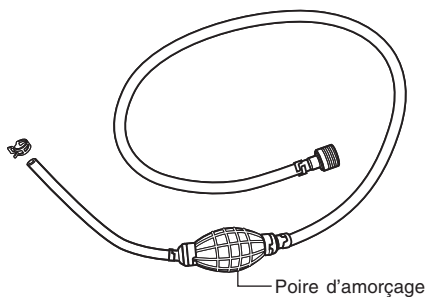

TUYAU DE CARBURANT

POSE DU MOTEUR

AVERTISSEMENT

Un moteur trop puissant sur votre bateau peut être dangereux. Une puissance excessive va avoir un effet inverse sur la sécurité à la coque et va présenter des difficultés de manoeuvre. Le bateau risque également d'être soumis à des tensions résultant en détérioration de la coque.

Ne jamais installer un moteur hors-bord d'une puissance dépassant la puissance maximale recommandée mentionnée sur la "Plaque d'homologation" du bateau. Contacter un concessionnaire de moteurs hors-bord agréé Suzuki si la "Plaque d'homologation" de la coque semble manquer.

Suzuki recommande vivement de faire installer le moteur hors-bord, les commandes et les indicateurs par un concessionnaire marin accrédité Suzuki. Il possède les outils, les locaux et le savoir faire nécessaires.

AVERTISSEMENT

Un mauvais montage du moteur hors-bord et des commandes et indicateurs connexes peut se traduire par un accident ou par un endommagement du moteur.

Suzuki recommande vivement de faire installer votre moteur hors-bord, les instruments de commande et de contrôle par un concessionnaire de moteurs hors-bord agréé Suzuki. Il dispose de tout l'outillage et de tous les appareils nécessaires et est entièrement qualifié pour effectuer ce travail correctement.

MISE EN PLACE DE LA BATTERIE

TYPE DE BATTERIE

Ne pas utiliser de batteries à décharge profonde et de batteries au gel pour démarrer les moteurs.

Utiliser une batterie au plomb de 12 volts de type démarrage conforme aux spécifications ci-dessous.

Marine Cranking (Démarrage marine)
650 ampères (MCA)/ABYC,
ou Cold Cranking (Démarrage à froid)
512 ampères (CCA)/SAE
ou Reserve Capacity (RC) (Capacité de réserve) 160 minutes/SAE
ou 12 Volts 100 AH (20HR/IEC)

NOTE:

- *The specifications listed above are the minimum battery rating requirements for starting the engine.*
- *When connecting batteries in parallel, they must be of the same type, capacity, manufacturer, and of similar age. When replacement is necessary, they should be replaced as a set. Consult your Suzuki dealer for proper battery installation information.*
- *If your boat application requires additional battery loads, it is recommended that an auxiliary battery or batteries be installed. Consult your Suzuki dealer for proper battery installation information.*

MISE EN PLACE DE LA BATTERIE

Monter la batterie dans un endroit du bateau à l'abri de l'humidité et des vibrations.

NOTE:

- Il est conseillé d'installer la batterie dans un boîtier étanche.
- Au raccordement de la batterie, fixer les câbles électriques aux plots de la batterie à l'aide d'écrous à six pans.

Pour raccorder la batterie, raccorder d'abord le conducteur rouge entre le moteur et le plot positif de la batterie, puis raccorder le conducteur noir au plot négatif.

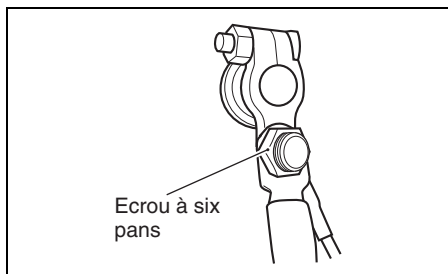
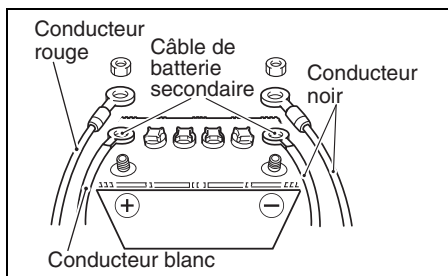

Pour enlever la batterie, débrancher d'abord le câble noir de la borne négative. Ensuite, débrancher le câble rouge de la borne positive.

Suzuki conseille d'installer un capuchon sur le plot positif de la batterie pour éviter tout court-circuit accidentel des bornes de la batterie.

Si vous ne disposez pas d'un capuchon de ce type, contactez votre concessionnaire marine Suzuki agréé.

▲ AVERTISSEMENT

Ne pas placer la batterie près du réservoir de carburant, une étincelle de la batterie risque d'allumer l'essence et de résulter en incendie et/ou en explosion.

Ne placer le réservoir de carburant dans le même compartiment/au même endroit que la batterie.

▲ AVERTISSEMENT

Les batteries déchargent un mélange d'hydrogène qui risque d'exploser à proximité d'une flamme ou d'une étincelle.

Ne jamais fumer ou provoquer une étincelle à proximité de la batterie. Eloigner la batterie de toute source de flamme. Pour éviter la formation d'étincelle pendant la recharge de la batterie, connecter les câbles du chargeur aux bornes correspondantes avant de mettre le chargeur sous tension.

▲ AVERTISSEMENT

Le liquide de batterie est nocif et corrosif. Il peut causer des blessures graves et détériorer les surfaces peintes.

Eviter tout contact avec les yeux, la peau, les vêtements et les surfaces peintes. En cas de contact avec le liquide de batterie, rincer immédiatement avec beaucoup d'eau. En cas de contact avec les yeux ou la peau, consulter un docteur immédiatement.

AVIS

Le système électrique est constitué d'éléments qui risquent d'être détériorés si les précautions nécessaires concernant la batterie ne sont pas respectées.

- Veiller à bien connecter les conducteurs de la batterie.
- Ne pas déconnecter les conducteurs de la batterie quand le moteur tourne.

CÂBLE DE BATTERIE SECONDAIRE

Le câble de batterie secondaire ① sert à alimenter en électricité le système de commande du moteur. Un fusible de 30 A ② est monté sur le câble pour assurer la protection du circuit de commande.

Si ce câble de batterie secondaire n'est pas raccordé proprement à la batterie, le moteur ne peut pas être mis en marche.

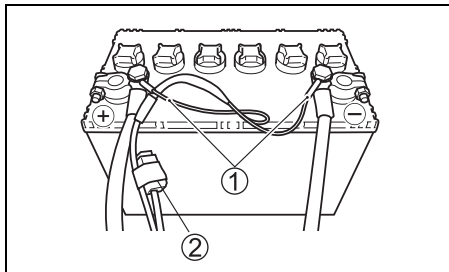

UTILISATION D'ACCESSOIRES ÉLECTRIQUES

La puissance (CC12V) disponible pour les accessoires, toutefois, dépend de la condition d'utilisation du moteur.

Pour obtenir des informations plus détaillées, veuillez-vous enquérir auprès d'un vendeur SUZUKI agréé de pièces détachées.

NOTE:

Une alimentation électrique trop puissante pour les accessoires électriques dans certaines conditions opératoires risque de décharger la batterie.

SYSTÈME DE TÉLÉDÉ- MARRAGE SUZUKI (AVEC UN SYSTÈME DE TÉLÉDÉMAR- RAGE)

Ce système permet de démarrer le moteur par communication entre la télécommande sans clé et le module de commande de télédémar-
rage sans utilisation d'une clé mécanique.

Le moteur peut être démarré si la télécomman-
de sans clé se trouve à une distance d'un 1 m
du module de commande de télédémar-
rage qui correspond à sa portée de communication.

Dans ce système, la télécommande sans clé et
le module de commande de télédémar-
rage procèdent par radiocommunication pour vérifier
que l'identification de la télécommande sans clé
est enregistrée dans le système de télédémar-
rage.

Si l'identification de la télécommande sans clé
n'est pas enregistrée, le système bloque le
démarrage du moteur avec cette clé.

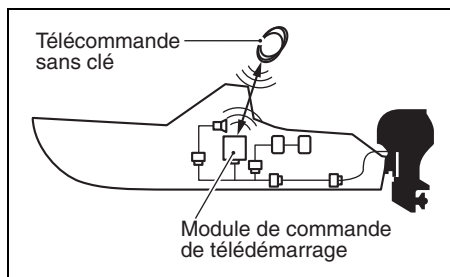

NOTE:

Pour l'installation du système de télédémar-
rage, voir un concessionnaire marine Suzuki.

Pour le détail concernant les instructions
d'emploi, voir le "Manuel d'instructions du sys-
tème de télédémar-
rage" fourni avec le produit.

SYSTÈME ANTIDÉMARRAGE ÉLECTRON- IQUE

Dans ce système, la télécommande sans clé et
le module de commande de télédémar-
rage procèdent par radiocommunication pour vérifier
que l'identification de la télécommande sans clé
est enregistrée dans le système de télédémar-
rage.

Si l'identification de la télécommande sans clé
n'est pas enregistrée, le système bloque le
démarrage du moteur avec cette clé.

▲ AVERTISSEMENT

Les ondes radio émises par un système de
télécommande risquent d'interférer avec le
bon fonctionnement des appareils médicaux
électriques du type stimulateur cardiaque. Le
non-respect des précautions indiquées ci-
après peut résulter en augmentation du risque
de blessure grave ou mortelle en raison de
l'interférence des ondes radio.

Toute personne équipée d'un appareil médical
électrique du type stimulateur cardiaque doit
s'informer auprès du fournisseur de l'appareil
médical des risques d'interférence des ondes
radio du système de télédémar-
rage avec son
appareil médical.

TÉLÉCOMMANDE SANS CLÉ

Le système de télédémar-
rage est fourni avec
deux (2) télécommandes sans clé.

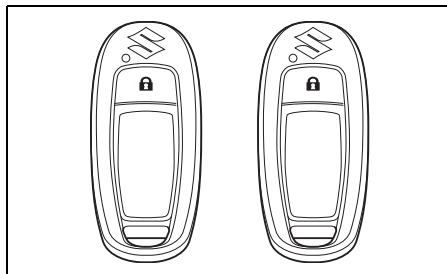

▲ AVERTISSEMENT

La télécommande sans clé émet des ondes
radio qui risquent d'inférer avec les instru-
ments de navigation aérienne.

NE PAS toucher aux boutons de la téléco-
mmande sans clé pendant un vol. Si la téléco-
mmande sans clé est placée dans un sac ou
autre, protéger les boutons de toute pression
accidentelle.

NOTE:

Les télécommandes sans clé sont classées
parmi les dispositifs électroniques sous restric-
tion d'usage à bord.

AVIS

Les ondes radio émises par les télécommandes sans clé risquent d'interférer avec d'autres appareils de télécommunication comme les téléphones portables et les télécommandes.

Ne pas toucher aux boutons des télécommandes sans clé lorsque ce n'est pas nécessaire.

▲ ATTENTION

Ne pas tenter de démonter, réparer ou modifier une télécommande sans clé sous peine d'incendie, d'électrocution ou de blessure.

NE PAS tenter de démonter, réparer ou modifier une télécommande sans clé.

AVIS

Une télécommande sans clé est constituée de composants électroniques sophistiqués qui risquent d'être endommagés et de ne plus fonctionner correctement si certaines précautions ne sont pas prises.

- **NE PAS** placer les clés électroniques dans des endroits où la température risque de devenir très élevée.
- **NE PAS** soumettre ces clés à des chocs violents en les laissant tomber par exemple.
- **NE PAS** approcher ces clés d'objets magnétisés.
- **NE PAS** placer ces clés à proximité d'appareils développant des champs électromagnétiques du type téléviseur ou équipement audio.
- **NE PAS** placer ces clés à proximité d'appareils médicaux électriques (appareils à micro-ondes, appareils thérapeutiques à basse fréquence et autres) ou ne pas les garder en poche ou ailleurs pendant l'application d'un traitement médical.

NOTE:

- **NE PAS** effacer ou modifier le label du certificat de conformité.
- Il est possible d'enregistrer un maximum de six (6) télécommandes sans clé dans un module de commande de télé démarrage.
- La durée de vie de la pile de la télécommande sans clé est d'environ deux (2) ans selon l'usage.
- Une télécommande sans clé est en mode transmission de manière permanente pour permettre la communication avec le module de commande de télé démarrage. Pour cette raison, sa pile risque de se vider rapidement si la clé capte des ondes radio puissantes émises par les téléviseurs, les ordinateurs personnels ou autres appareils.

NOTE:

- En cas de perte de la télécommande sans clé, prendre immédiatement contact avec le concessionnaire marine Suzuki agréé.
- La télécommande sans clé fonctionne avec des ondes radio faibles susceptibles aux interférences extérieures lors des communications avec le module de commande de télé démarrage. De ce fait, la clé électronique risque de ne pas fonctionner correctement dans les environnements suivants.
 - À proximité d'une installation émettant des ondes radio puissantes ou des parasites comme les tours de télédiffusion, les centrales électriques ou les stations de radio-diffusion et autres.
 - La télécommande sans clé se trouve à proximité d'autres dispositifs de télécommunication comme un téléphone portable, un appareil radio ou un ordinateur portable.
 - La télécommande sans clé est recouverte par ou se trouve en contact avec un objet métallique.

Commutation du mode de communication de la télécommande sans clé

Pour mettre alternativement le mode EN et HORS fonction, appuyer sur le bouton de verrouillage ① de la télécommande sans clé pendant plus d'une seconde.

Mode ON:

le système de démarrage sans clé peut être utilisé.

Mode OFF:

le système de démarrage sans clé ne peut pas être utilisé.

NOTE:

Avec une pression brève du bouton de verrouillage en mode communication EN FONCTION, la DEL ② de la télécommande sans clé clignote une fois brièvement.

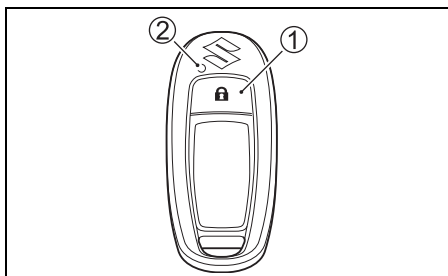

CHANGEMENT DE LA PILE DE LA TÉLÉCOMMANDE SANS CLÉ

⚠ AVERTISSEMENT

La télécommande sans clé contient une pile bouton.

- La pile est un produit dangereux et doit être conservée hors de portée des enfants et des animaux domestiques (qu'elle soit neuve ou usagée).
- La pile peut provoquer des blessures graves ou mortelles en moins de 2 heures si elle est avalée ou insérée dans n'importe quelle partie du corps.
- Contacter immédiatement un médecin s'il est possible que la pile ait été avalée ou insérée dans n'importe quelle partie du corps.
- Arrêter d'utiliser la télécommande sans clé si le couvercle de la télécommande sans clé ne se ferme pas correctement.

⚠ ATTENTION

- Il y a un risque d'explosion si la pile est remplacée par une autre d'un type incompatible.
- Vérifier et respecter toutes les lois et réglementations locales concernant l'élimination des piles ou des batteries. Ne jetez jamais la pile dans le feu ou dans un broyeur ou une machine de découpe mécanique. Si la pile est jetée de manière incorrecte ou chauffée à une température élevée de 100 °C (212 °F) ou plus, du gaz peut être généré à l'intérieur de la pile, provoquant une fuite d'électrolyte, un court-circuit interne, une génération de chaleur, une explosion et des flammes vives.
- Ne pas exposer la télécommande sans clé ou sa pile à une chaleur excessive telle que la lumière directe du soleil ou le feu.

MONTAGE DE L'HÉLICE

▲ AVERTISSEMENT

Ne pas manquer de suivre les précautions d'usage pendant la pose ou la dépose de l'hélice, afin d'éviter tout risque de blessure grave.

Pour monter ou déposer l'hélice:

- Toujours mettre la boîte au "point mort" et enlever la plaque de verrouillage du contacteur d'arrêt d'urgence pour éviter toute remise en route accidentelle du moteur.
- Revêtir des gants de sécurité pour se protéger les mains et "verrouiller" l'hélice en insérant un bloc de bois entre les pales et la plaque anticavitation.

Pour monter une hélice sur le moteur hors-bord, procéder comme suit:

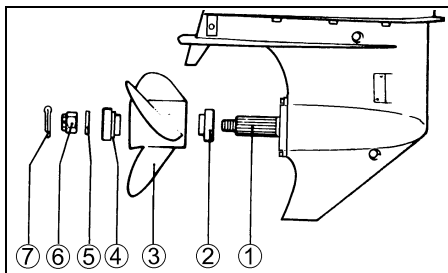

1. Enduire les cannelures de l'arbre d'hélice ① d'une généreuse couche de graisse hydrofuge afin d'empêcher la formation de rouille.
2. Mettre la butée ② sur l'arbre.
3. Faire coïncider les cannelures de l'arbre d'hélice et celles du moyeu de l'hélice puis glisser l'hélice ③ sur l'arbre.
4. Mettre l'entretoise ④ et la rondelle ⑤ sur l'arbre comme illustré.
5. Visser l'écrou d'hélice ⑥ puis, à l'aide d'une clé dynamométrique, le serrer à un couple de 50 - 60 N-m.
6. Insérer la goupille fendue ⑦ et recouber ses extrémités afin qu'elle ne puisse pas s'enlever.

Pour déposer l'hélice, inverser la procédure ci-dessus.

RÉGLAGES

RÉGLAGE DE L'ANGLE D'INCLINAISON

Afin d'obtenir une bonne stabilité directionnelle et de bonnes performances, toujours maintenir l'angle d'inclinaison correct comme illustré. L'angle d'inclinaison approprié varie en fonction de la combinaison bateau, moteur et hélice, ainsi qu'en fonction des conditions d'utilisation.

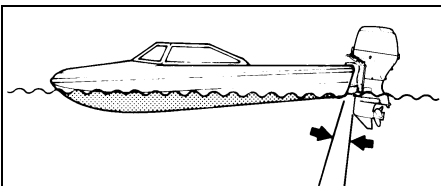

- Angle d'inclinaison trop petit (La proue est trop enfoncée.)

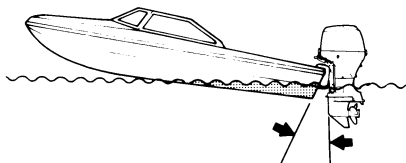

- Angle d'inclinaison trop grand (La proue est trop relevée.)

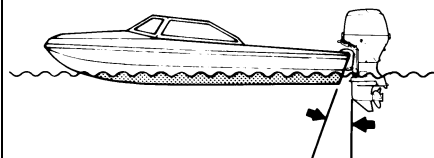

- Angle d'inclinaison correct

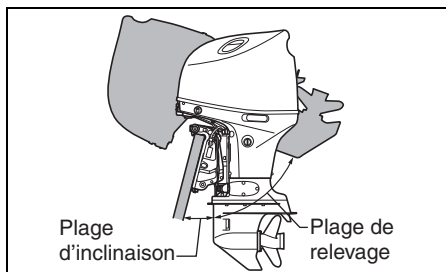

▲ AVERTISSEMENT

L'angle d'assiette affecte considérablement la commande du bateau. Si l'angle d'assiette est trop faible, le bateau risque de "plonger" ou de "piquer du nez". Si l'angle d'assiette est trop grand, le bateau peut devenir impossible à barrer, de tanguer d'un côté à l'autre ou de l'avant vers l'arrière. Ces conditions, qui entraînent la perte de contrôle du bateau, risquent de jeter les passagers par-dessus bord.

Toujours maintenir un angle d'assiette correct, en se basant sur la combinaison de votre bateau, de son moteur et de son hélice, ainsi que sur les conditions de navigation.

▲ AVERTISSEMENT

Quand le moteur est basculé au-delà de sa position d'inclinaison maximum, le support à rotule ne bénéficie plus du soutien latéral du support de fixation et le système de relevage n'est plus à même d'amortir le moteur si la partie inférieure heurte à un obstacle. Il peut en résulter des blessures corporelles.

Ne pas faire tourner le moteur à plus de 1 500 tr/min ou planer avec le bateau quand le moteur est basculé au-delà de sa position d'inclinaison maximum.

AVIS

Si le bateau est utilisé avec le moteur basculé au-delà de sa position d'inclinaison maximum, les prises d'eau risquent de se trouver au-dessus du tirant d'eau et le moteur risque de surchauffer et d'être sérieusement détérioré.

Ne jamais utiliser le bateau avec le moteur basculé au-delà de sa position d'inclinaison maximum.

Faire une marche d'essai avec le bateau pour déterminer si l'angle d'inclinaison nécessite un réglage. Régler cet angle à l'aide du dispositif d'inclinaison et de relevage assistés.

Voir en section **INCLINAISON ET RELEVAGE ASSISTÉS**.

Si les résultats obtenus ne sont pas satisfaisants, le problème est peut-être dans la hauteur d'installation du moteur. Voir le concessionnaire pour une assistance technique.

Réglage automatique de l'angle d'inclinaison

Ce moteur hors-bord est équipé d'une fonction de réglage automatique de l'angle d'inclinaison. La fonction permet de régler automatiquement l'angle d'inclinaison de manière appropriée. Se reporter à la rubrique Inclinaison automatique de la section **TABLEAU DE BORD (OPTION) JAUGE MULTIFONCTION**.

RÉGLAGE DE LA DERIVE ORIENTABLE

Ce réglage est utilisé pour compenser la possible tendance du bateau à se déporter légèrement vers la gauche ou vers la droite.

Cette tendance peut être due à des facteurs tels que couple de l'hélice, position de montage du moteur, est.

Pour régler la dérive orientable:

1. Desserrer le boulon (A) servant à immobiliser la dérive orientable.

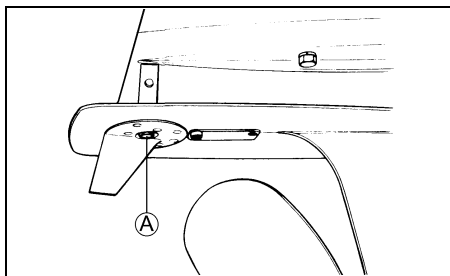

2. Si le bateau tend à se déporter vers la gauche, déplacer l'arrière de la dérive orientable vers la gauche. Si le bateau tend à se déporter vers la droite, déplacer l'arrière de la dérive orientable vers la droite.

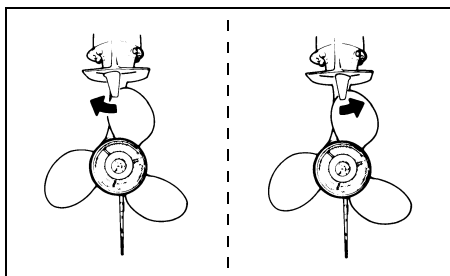

3. Resserrer le boulon servant à immobiliser la dérive orientable.

Après avoir réglé la dérive orientable, contrôler si le bateau tend toujours à se déporter vers un côté. Si nécessaire, rerégler la dérive orientable.

RÉGLAGE DE LA POIGNÉE DE COMMANDE

La résistance de la poignée de commande et sa force de détente sont réglables au goût de l'opérateur. Le réglage de la résistance de la poignée de commande modifie l'effort général nécessaire pour manœuvrer cette poignée. Ceci permet d'éviter les opérations accidentelles dans la manœuvre de la poignée quand la mer est mauvaise. Pour le réglage de la résistance de la poignée de commande et de sa force de détente, voir un concessionnaire marine Suzuki.

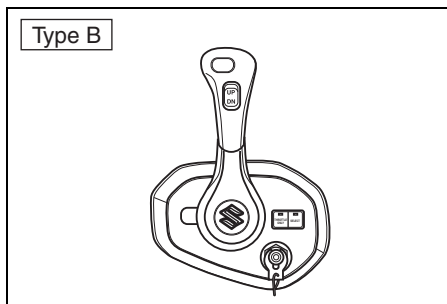
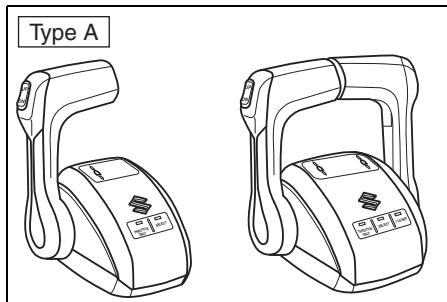

| Type | Partie réglable |
|------|--------------------------------|
| A | Résistance et force de détente |
| B | Résistance |

RÉGLAGE DE RÉGIME DE RALENTI

Le régime de ralenti a été réglé en usine entre 650 et 750 tr/min au point mort.

NOTE:

Si le régime de ralenti ne peut pas être réglé dans la plage spécifiée, adressez-vous à votre revendeur agréé de moteurs hors-bords Suzuki.

RÉGLAGE DE LA POSITION LIMITE SUPERIEURE D'INCLINAISON

Si le moteur hors-bord est en contact avec le puits du moteur pendant l'inclinaison complète, le réglage de la position limite supérieure d'inclinaison devra être réglé.

Effectuer ce réglage après avoir annulé le réglage de position utilisé, comme décrit dans la procédure suivante.

ANNULATION DU RÉGLAGE DE POSITION LIMITE SUPERIEURE D'INCLINAISON

1. Avec un système de télé démarrage:

Maintenir le contacteur du moteur ① appuyé pendant plus de deux secondes pour couper l'appareil sous tension.

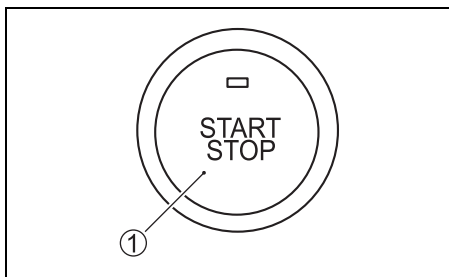

Sans système de télé démarrage:
Mettre la clé de contact sur la position "ON".

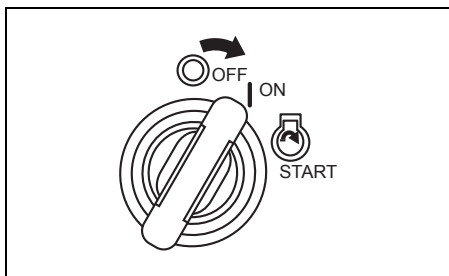

2. Retirer la plaque de verrouillage de l'inter interrupteur d'arrêt d'urgence ②.

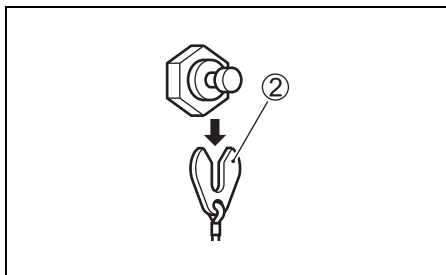

3. S'assurer que la poignée de commande est sur la position "NEUTRAL".

4. Vérifier que la LED SELECT s'allume, sinon, appuyer sur le bouton SELECT du boîtier de commande.

Appuyer sur le bouton "THROTTLE ONLY" ③.

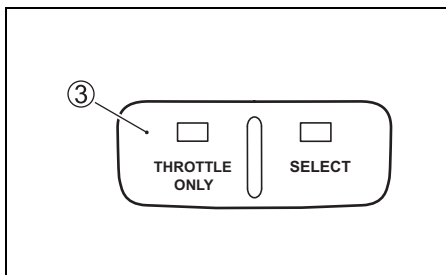

5. Déplacer la poignée de commande vers l'avant jusqu'à ce que l'avertisseur sonore retentisse une fois.

À ce moment, le message "Set Limit Angle" (Régler l'angle limite) apparaît sur l'écran de la jauge.

Appuyer sur "UP" du commutateur PTT pendant trois secondes et le signal sonore retentit brièvement deux fois pour indiquer que le réglage a été annulé.

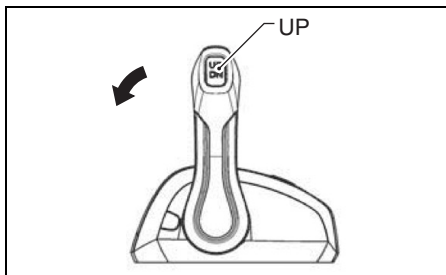

6. Fermer complètement la poignée des gaz.

RÉGLAGE DE LA POSITION LIMITE SUPERIEURE D'INCLINAISON

1. Avec un système de télé démarrage:
Maintenir le contacteur du moteur appuyé pendant plus de deux secondes pour couper l'appareil sous tension.
Sans système de télé démarrage:
Mettre la clé de contact sur la position "ON".
2. Appuyer sur "UP" du commutateur PTT pour obtenir la position maximum d'inclinaison du bateau.
3. Tirer sur la plaque de blocage de l'interrupteur d'arrêt d'urgence.
4. S'assurer que la poignée de commande est sur la position "NEUTRAL".
5. Vérifier que la LED SELECT s'allume, sinon, appuyer sur le bouton SELECT du boîtier de commande.
Appuyer sur le bouton "THROTTLE ONLY".
6. Déplacer la poignée de commande vers l'avant jusqu'à ce que l'avertisseur sonore retentisse une fois.
7. Appuyer sur "UP" du commutateur PTT trois fois en moins de trois secondes. Le signal sonore retentit brièvement une fois pour indiquer que le réglage a été accepté.
8. Fermer complètement la poignée des gaz et remonter la plaque de blocage sur l'interrupteur d'arrêt d'urgence. Actionner la commande d'inclinaison de haut en bas plusieurs fois en appuyant sur le commutateur PTT et vérifier que la limite supérieure d'inclinaison est correctement réglée.

AVERTISSEMENT

Le réglage de la position supérieure limite de relevage ne va pas empêcher le moteur de se relever entièrement et d'entrer en contact avec le puits du moteur si la partie inférieure du moteur heurte un objet à grande vitesse. Le moteur risque alors d'être endommagé et les occupants du bateau de souffrir de blessures corporelles.

S'assurer que tous les occupants du bateau se trouvent à l'écart du moteur quand celui-ci est utilisé à grande vitesse.

RÉGLAGE DE LA FIXATION DU CAPOT DU MOTEUR

Si l'on sent que la fixation du capot du moteur est lâche ou trop serrée quand on bloque les leviers, la régler de la façon suivante:

1. Desserrer les boulons ①, ② et ③.
2. Régler la position des supports ④, ⑤ et ⑥.
Pour augmenter le serrage, déplacer les supports dans le sens (A). Pour diminuer le serrage, déplacer les supports dans le sens (B).
3. Serrer les boulons.



TABLEAU DE BORD (OPTION) JAUGE MULTIFONCTION

Cette jauge est un instrument multifonction qui affiche diverse informations via un système de communication numérique avec le moteur. Les informations affichées concernent entre autres le régime du moteur, le rapport de la boîte à vitesses, le niveau du carburant, la consommation de carburant, etc.

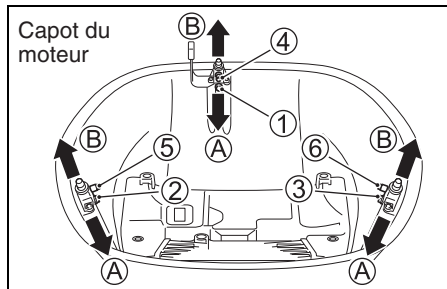

NOTE:
Certaines informations sont ou non affichées selon les modèles et les équipements.

NOTE:
Pour l'installation de la jauge multifonction, contacter un concessionnaire marine Suzuki agréé.

NOTE:
Pour le détail concernant la bonne utilisation de la jauge multifonction, voir le "MODE D'EMPLOI" fourni avec l'instrument.

NOTE:
Les données de navigation ne sont fournies par cet instrument qu'à titre de référence. Quand des informations de navigation plus exactes sont requises, se référer à des cartes nautiques et/ou à des instruments de navigation de précision.

FONCTIONS DES BOUTONS

La jauge multifonction est pourvue de quatre boutons: [MENU], [▼], [▲] et [SET].



La fonction de ces boutons est la suivante. Le bouton [MENU] permet d'accéder à l'écran du menu.

NOTE:
Appuyer et laisser le doigt sur le bouton [MENU] pour passer au mode TROLL (Pêche à la traîne).

Les boutons [▼] et [▲] permettent de déplacer le curseur de sélection, de sélectionner les informations secondaires et de régler la saisie des informations.

NOTE:
Pour remettre simultanément à zéro les informations secondaires de durée du parcours, distance parcourue, consommation moyenne de carburant et consommation totale de carburant, appuyer et laisser le doigt sur le bouton [▼] ou [▲].
Le bouton [SET] permet de choisir la rubrique à sélectionner.

NOTE:
Pour changer l'éclairage de l'écran de la jauge de l'éclairage de jour à l'éclairage de nuit et inversement, appuyer et laisser le doigt sur le bouton [SET].

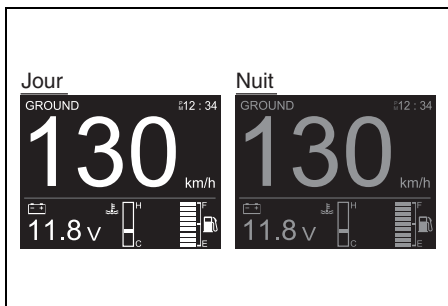

SÉLECTION DES ÉCRANS

Les écrans suivants peuvent être affichés sur la jauge multifonction.

- Régime du moteur
- Vitesse au sol/Information carburant
- Information carburant
- Toutes les rubriques de l'écran d'affichage (Toutes les rubriques)

Pour sélectionner l'écran d'affichage

Appuyer sur le bouton [SET] et sélectionner l'écran d'affichage souhaité.

À chaque pression du bouton [SET], l'écran d'affichage change dans l'ordre suivant.

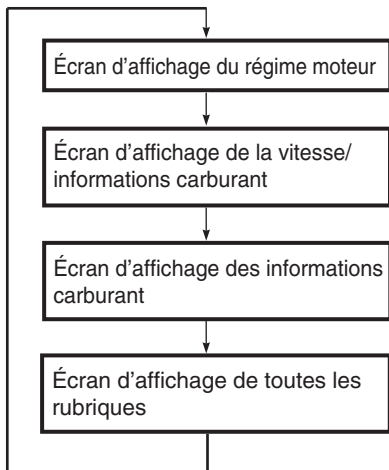

NOTE:

Les écrans réglés sur "OFF" (NON) au paramétrage de l'affichage ne s'affichent pas et l'affichage passe à l'écran suivant. (Se reporter aux sections SÉLECTION DES INFORMATIONS DU MENU.)

1. Écran d'affichage du régime moteur

Affiche les informations relatives au régime moteur ①, au rapport de la boîte à vitesses ②, à la position de l'assiette ③, à l'heure ④, à la position du moteur ⑤ et les informations secondaires ⑥.

Le changement dans l'affichage des informations secondaires s'effectue par pression du bouton [✓] ou [^].

Les informations données sur cet écran peuvent être affichées en mode numérique ou en mode analogique. (Se reporter aux sections SÉLECTION DES INFORMATIONS DU MENU.)

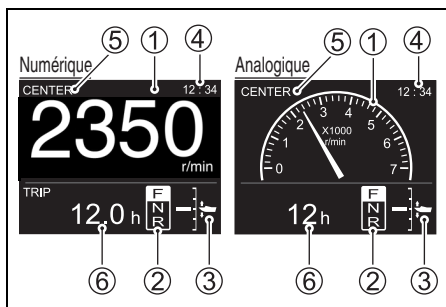

2. Écran d'affichage de la vitesse/informations carburant

Affiche les informations relatives à la vitesse ①, au niveau du carburant ②, aux informations secondaires ③ et à l'heure ④.

Le changement dans l'affichage des informations secondaires s'effectue par pression du bouton [✓] ou [^].

Les informations données sur cet écran peuvent être affichées en mode numérique ou en mode analogique. (Se reporter aux sections SÉLECTION DES INFORMATIONS DU MENU.)

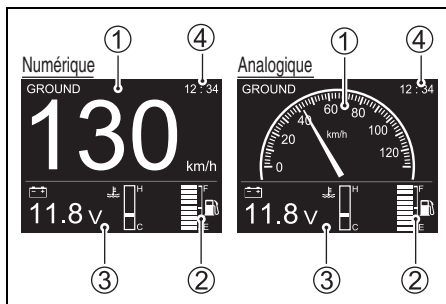

3. Écran d'affichage des informations carburant

Cet écran affiche le niveau du carburant restant dans tous les réservoirs et les informations secondaires.

Le changement dans l'affichage des informations secondaires s'effectue par pression du bouton [▼] ou [▲].

Les informations données sur cet écran ne peuvent être affichées qu'en mode numérique.

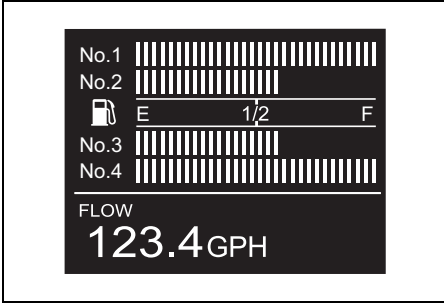
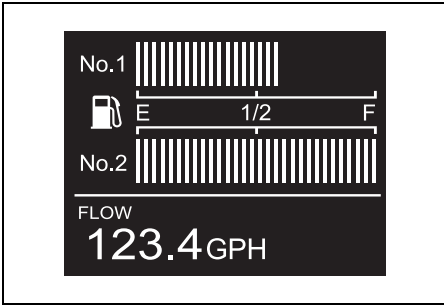

4. Écran d'affichage de toutes les rubriques

Cet écran affiche toutes les informations générales données par cette jauge.

Les informations données sur cet écran peuvent être affichées en mode numérique, analogique 1 ou analogique 2. (Se reporter aux sections SÉLECTION DES INFORMATIONS DU MENU.)

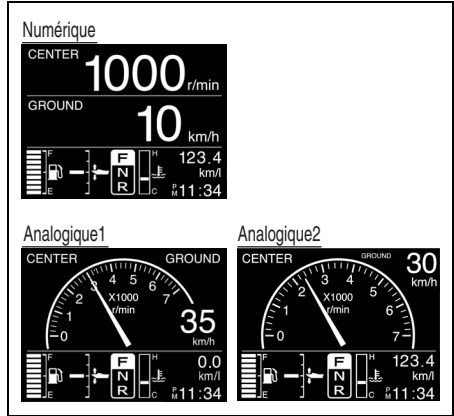

SÉLECTION DES INFORMATIONS SECONDAIRES

Pour passer à l'affichage des informations secondaires dans l'ordre ci-dessous, appuyer sur le bouton [▼] ou [▲] depuis l'écran d'affichage du Régime moteur, de la Vitesse au sol/Informations carburant ou des Informations carburant.

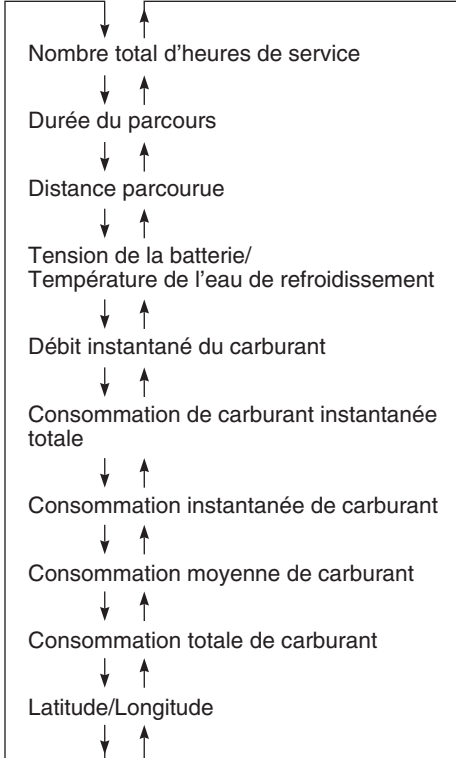

NOTE:

Pour remettre simultanément à zéro les informations secondaires de durée du parcours, distance parcourue, consommation moyenne de carburant et consommation totale de carburant, appuyer et laisser le doigt sur le bouton [▼] ou le bouton [▲].

1. Nombre total d'heures de service

Cet écran indique le nombre total des heures de service d'un moteur neuf d'origine.



2. Durée du parcours

Cet écran indique la durée d'un parcours depuis la dernière remise à zéro.



3. Distance parcourue

Cet écran indique la distance parcourue depuis la dernière remise à zéro.

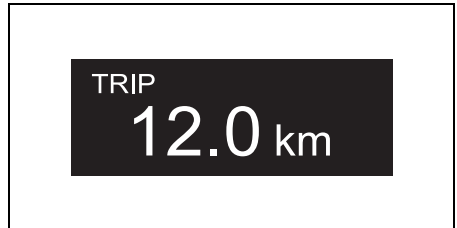

4. Tension de la batterie/Température de l'eau de refroidissement

Cet écran indique la température de l'eau de refroidissement et la tension de la batterie.

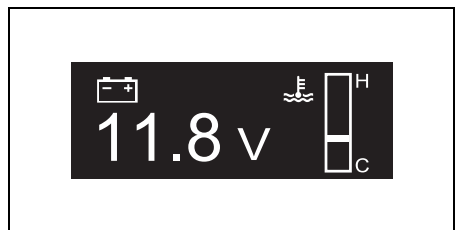

5. Débit instantané du carburant

Cet écran indique le débit instantané du carburant pour chacun des moteurs hors-bord.

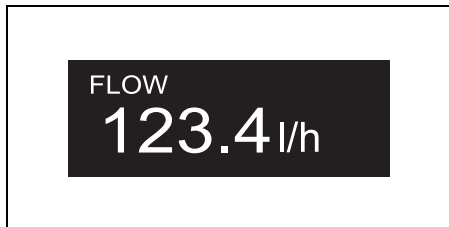

6. Consommation de carburant instantanée totale

Cet écran indique la consommation de carburant instantanée totale de tous les moteurs hors-bord installés.

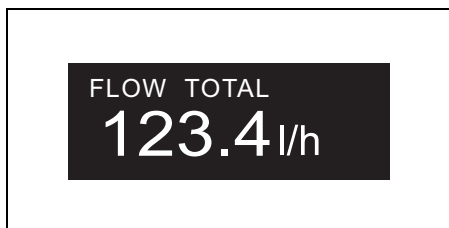

7. Consommation instantanée de carburant

Cet écran indique la consommation instantanée de carburant de tous les moteurs hors-bord installés.

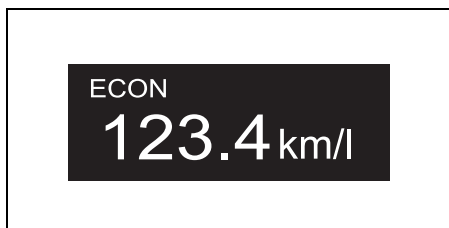

8. Consommation moyenne de carburant

Cet écran indique la consommation moyenne de carburant de tous les moteurs hors-bord installés.



9. Consommation totale de carburant

Cet écran indique la consommation totale de carburant de tous les moteurs hors-bord installés.

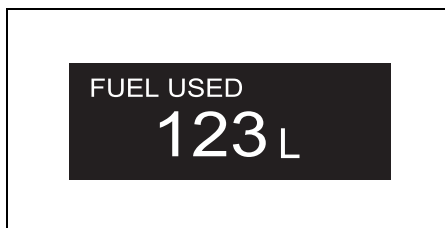

10. Latitude/Longitude

Cet écran indique la latitude et la longitude de la position actuelle du bateau.

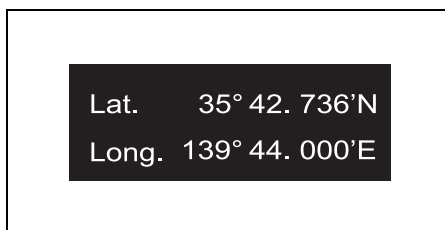

NOTE:

Si "Latitude/Longitude" ne s'affichent pas, vérifier qu'un récepteur GPS est bien raccordé et que la réception des ondes radio est bonne.

SÉLECTION DES INFORMATIONS DU MENU

Pour afficher l'écran du menu, appuyer sur le bouton MENU depuis l'un quelconque des écrans. Pour revenir à l'écran précédent depuis l'écran du menu, appuyer de nouveau sur le bouton MENU.

Le MENU comporte quatre rubriques [Éclairage], [Diagnostic], [Affichage] et [Paramétrage initial].

Pour sélectionner une rubrique du menu, appuyer sur le bouton [▼] ou [▲].

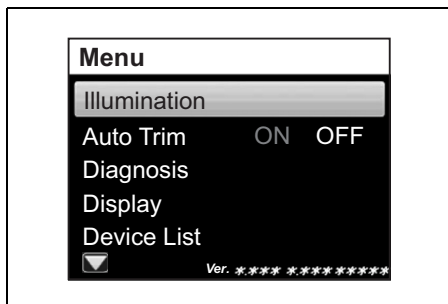

1. Éclairage

Pour sélectionner "Éclairage", appuyer sur le bouton [▼] ou [▲] puis sur le bouton [SET] pour afficher le menu de sélection de l'éclairage.

Luminosité

La luminosité de l'écran est réglable selon 10 positions.

Pour sélectionner "Luminosité", appuyer sur le bouton [▼] ou [▲] puis sur le bouton [SET]. Régler ensuite la luminosité à l'aide du bouton [▼] ou [▲] et appuyer sur le bouton [SET].

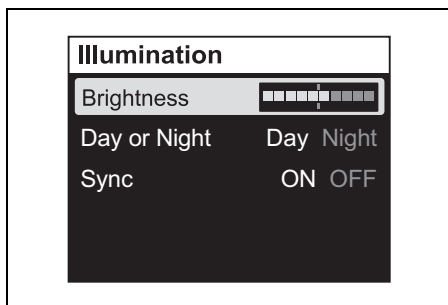

Jour ou Nuit

Pour sélectionner "Jour ou Nuit", appuyer sur le bouton [▼] ou [▲]. Sélectionner ensuite "Jour" ou "Nuit" à l'aide du bouton [SET].

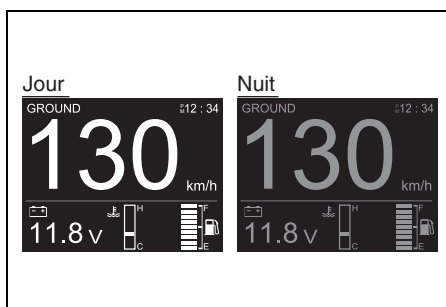
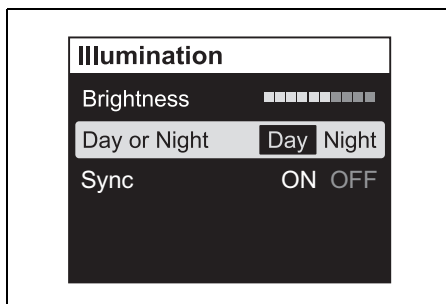

Sync

Le réglage de la "luminosité" est synchrone avec le réglage "Jour ou nuit" des deux jauges ou plus si le paramètre "Sync" est réglé sur "ON" (OUI).

Pour sélectionner "Sync", appuyer sur le bouton [▼] ou [▲]. Sélectionner ensuite "ON" (synchrone) ou "OFF" (asynchrone) à l'aide du bouton [SET].

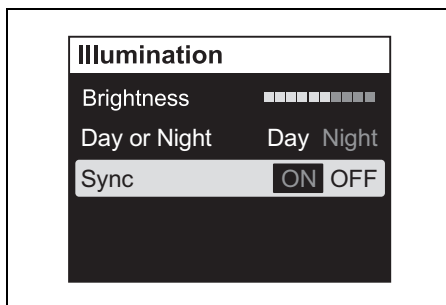

2. Inclinaison automatique

Permet de définir le mode Inclinaison automatique.

Régler le moteur hors-bord en position d'inclinaison la plus basse. Sélectionner "Inclinaison automatique" à l'aide du bouton [▼] ou [▲], puis appuyer sur le bouton [SET].

Appuyer ensuite sur le bouton [SET] pour sélectionner "ON" ou "OFF".

Lorsque le mode Inclinaison automatique est réglé sur ON, un "A" s'affiche sur l'écran de la jauge multifonction.

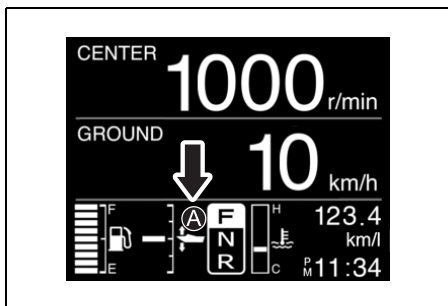
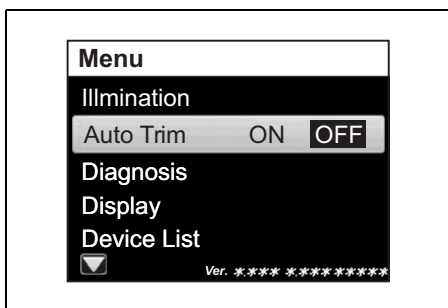
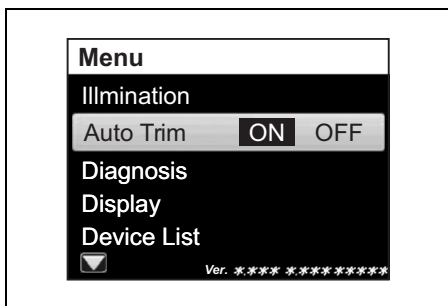

NOTE:

- "A" ne s'affiche pas si la position d'inclinaison n'apparaît pas sur l'écran de la jauge multifonction.
- Les opérations du commutateur PTT sont prioritaires, même lorsque le mode Inclinaison automatique est réglé sur "ON".
- Si le commutateur PTT est actionné lorsque le mode Inclinaison automatique est réglé sur "ON", le mode Inclinaison automatique est interrompu et le "A" clignote sur l'affichage. Le mode Inclinaison automatique se réactive lorsque le régime moteur est réduit à 1500 tr/min ou moins ou lorsque le moteur hors-bord est réglé en position d'inclinaison la plus basse.

3. Diagnostic

Appuyer sur le bouton [▼] ou [▲] pour sélectionner "Diagnostic" puis appuyer sur le bouton [SET] pour afficher le menu de sélection du diagnostic.

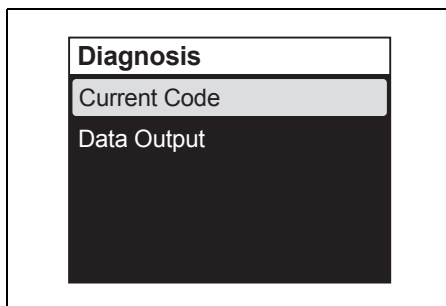

Code en cours

Appuyer sur le bouton [▼] ou [▲] pour sélectionner "Current Code" ("Code en cours") puis appuyer sur le bouton [SET] pour afficher le code du diagnostic et/ou le message de mise en garde qui sont couramment actifs.

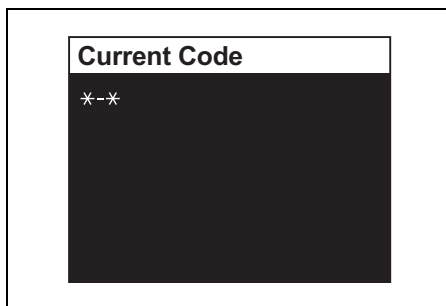

(Se reporter aux sections SYSTÈME D'ALARME et SYSTÈME DE DIAGNOSTIC.)

Sortie des données

NOTE:

Pour le détail concernant le maniement de la jauge multifonctions, voir le "MANUEL D'INSTRUCTIONS D'OPÉRATION" fourni avec la jauge.

Appuyer sur le bouton [▼] ou [▲] pour sélectionner "Data Output" ("Sortie des données") puis appuyer sur le bouton [SET] pour afficher le menu de sélection de sortie des données.

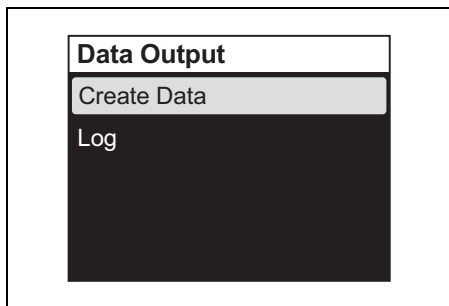

Création de données :

Possibilité de vérifier la rubrique "Create Data" ("Création de données") (fréquence de vidange de l'huile moteur, nombre total d'heures d'utilisation, etc.).

Journal :

Possibilité de vérifier la rubrique "Create Data" ("Création de données") (fréquence de vidange de l'huile moteur, nombre total d'heures d'utilisation, etc.) obtenue et sauvegardée précédemment.

4. Affichage

Après avoir sélectionné [Affichage], appuyer sur le bouton [SET] pour afficher le menu de sélection d'Indication numérique "D", Indication analogique "A" et NON (pas d'indication).

Sélectionner la rubrique de l'affichage à l'aide du bouton [▼] ou [▲]. Appuyer ensuite sur le bouton [SET] pour sélectionner "A1", "A2", "D" ou "NON".

L'écran "Carburant" ne peut être affiché qu'en mode numérique et la seule sélection possible est donc "OUI" ou "NON."

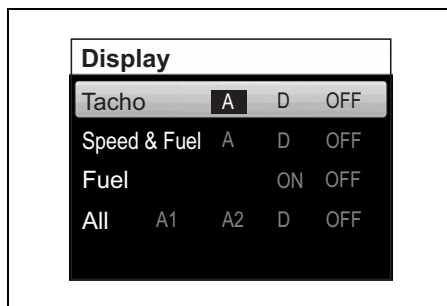

Quand l'indication est réglée sur "NON", l'affichage de cette rubrique est ignoré et passe à l'écran suivant. (Se reporter aux sections SÉLECTION DES ÉCRANS.)

NOTE:

Il n'est pas possible de désactiver toutes les rubriques des écrans d'affichage. Toujours paramétrer l'affichage d'au moins une (1) rubrique.

5. Liste des instruments

Affiche une liste des dispositifs connectés à la jauge multifonction.

Sélectionner "CAN2" à l'aide du bouton [▼] ou [▲], puis appuyer sur le bouton [SET] pour afficher les informations de la jauge multifonction et les informations sur les dispositifs connectés à la jauge multifonction (comme les autres jauges multifonctions).

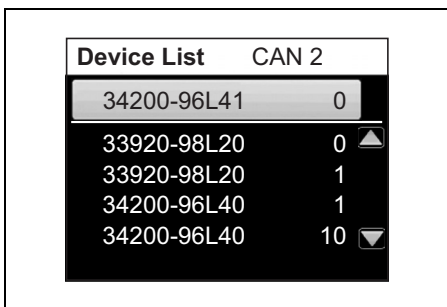
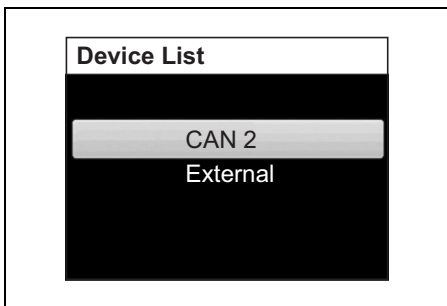

Sélectionner "EXTERNE" à l'aide du bouton [▼] ou [▲], puis appuyer sur le bouton [SET] pour afficher le numéro de série de la jauge multifonction et les informations sur les dispositifs connectés à la ligne NMEA (comme le module GPS).

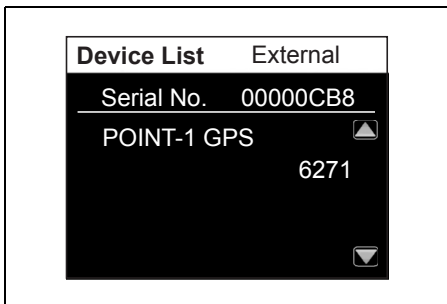
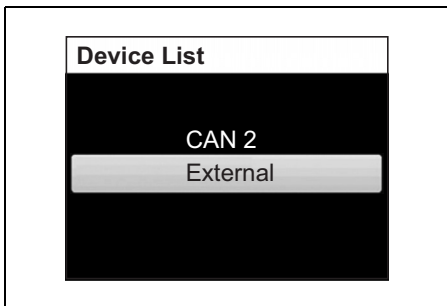

6. Télédémarrage

Le mot de passe du système de télédémarrage peut être affiché. Il est également possible de modifier le mot de passe.

(1) Avec la télécommande sans clé

- Vérifier que la télécommande sans clé est à portée de communication du système de télédémarrage.
- Vérifier que la clé électronique est en mode communication hors fonction. (Voir la section "Commutation du mode communication de la clé électronique".)
- Pour sélectionner "Keyless", appuyer sur le bouton [▼] ou [▲] puis sur le bouton [SET] pour afficher le menu de sélection de l'éclairage.

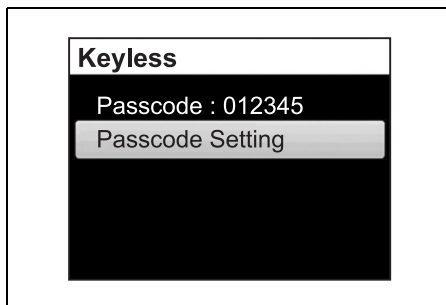

Mot de passe

Le mot de passe s'affiche.

Réglage du mot de passe

Appuyer sur le bouton [SET].

Entrer un mot de passe à 6 chiffres.

Sélectionner chaque chiffre à l'aide du bouton [▼] ou [▲].

Appuyer sur le bouton [SET] pour passer au chiffre suivant.

Appuyer sur le bouton [MENU] pour revenir au chiffre précédent.

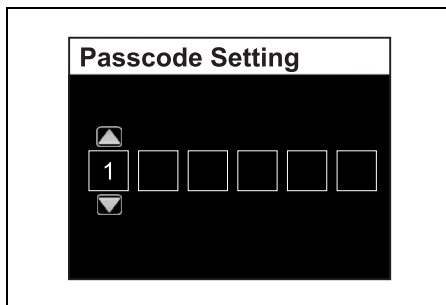

Le mot de passe s'affiche lors de l'appui sur le bouton [SET] après avoir entré les 6 chiffres.

(2) Sans la télécommande sans clé

Lorsque le système de télé démarrage démarre, entrer le mot de passe, puis il sera possible de le modifier dans 1 minute après le déverrouillage.

7. Paramétrage initial

Les rubriques du Paramétrage initial comportent des points de réglage importants. C'est pourquoi un écran de confirmation intitulé "Revoir paramétrage initial ?" s'affiche quand "Paramétrage initial" est sélectionné à l'écran du menu et que le bouton [SET] est actionné. Pour modifier le Paramétrage initial, sélectionner "Oui" en procédant à l'aide du bouton [▼] ou [▲] et appuyer sur le bouton [SET] pour passer à l'écran du menu du Paramétrage initial.

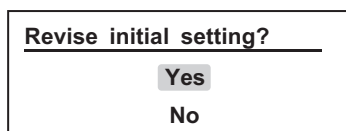

"Paramétrage initial" comporte huit (8) menus. Pour afficher l'écran du paramétrage, sélectionner le menu de Paramétrage initial à l'aide du bouton [▼] ou [▲] puis appuyer sur le bouton [SET].

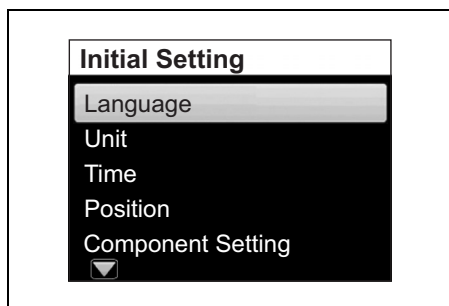

Langue

Permet de définir la langue d'affichage.

Sélectionner la langue d'affichage à l'aide du bouton [▼] ou [▲], puis appuyer sur le bouton [SET].



Le message de confirmation s'affiche.

Pour changer la langue d'affichage, sélectionner "OUI" à l'aide du bouton [▼] ou [▲], puis appuyer sur le bouton [SET]. Pour ne pas changer la langue d'affichage, sélectionner "NON", puis appuyer sur le bouton [SET].

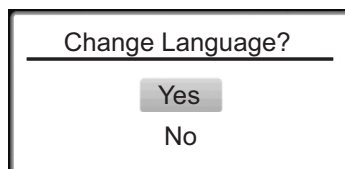

Unité

Pour paramétrer les unités suivantes.

Distance: permet de paramétrer l'unité de distance.

Appuyer sur le bouton [SET] pour sélectionner l'unité.

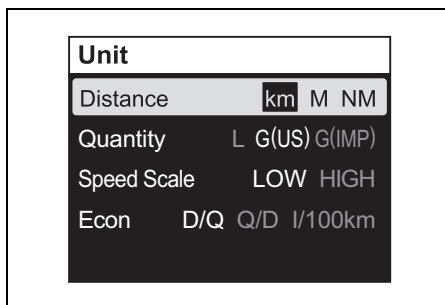

Quantité: permet de paramétrer l'unité de quantité de carburant.

Appuyer sur le bouton [SET] pour sélectionner l'unité.

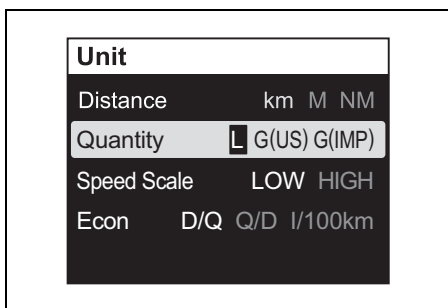

Gamme de vitesse: permet de paramétrer la gamme de vitesse.

Le réglage de la Gamme de vitesse n'a de sens qu'à l'affichage d'un écran en analogique.

Pour sélectionner la gamme à indiquer, appuyer sur le bouton [SET].

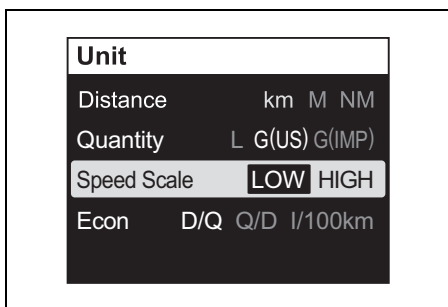

Écon: réglage de l'unité pour une moindre consommation.

Appuyer sur le bouton [SET] pour sélectionner l'unité.

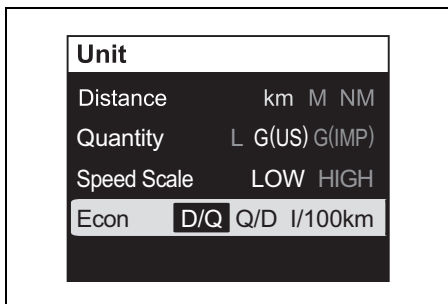

Heure

Paramétrage pour indication de l'heure.

Horloge: pour paramétrer l'affichage/le non affichage de l'horloge.

Pour sélectionner "OUI" ou "NON", appuyer sur le bouton [SET].

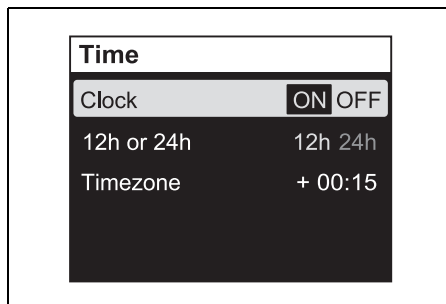

12h ou 24h: pour sélectionner un affichage 12-heures ou 24-heures.

Pour sélectionner "12h" ou "24h" appuyer sur le bouton [SET].

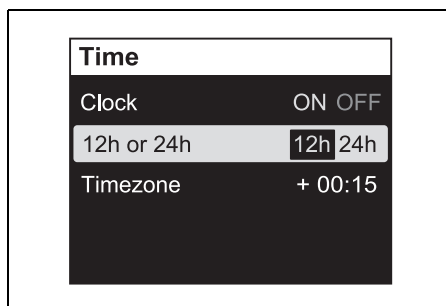

Fuseau horaire: pour paramétrer le fuseau horaire.

Cette jauge permet de paramétrer l'heure par saisie du décalage horaire par rapport à l'heure de référence (temps universel). Une fois le décalage horaire saisi, il est inutile de le saisir de nouveau.

L'heure est réglable jusqu'à +14:00 depuis -12:00.

Pour activer la position de saisie, appuyer sur le bouton [SET] et paramétrer le décalage horaire à l'aide du bouton [▼] ou [▲].

Chaque pression du bouton [▼] ou [▲] permet de modifier la valeur du paramètre horaire par fraction de 15 minutes. Pour effectuer un paramétrage rapide et continu par fractions de 15 minutes, laisser le doigt sur le bouton.

NOTE:

Si la rubrique "Fuseau horaire" ne s'affiche pas, vérifier qu'un récepteur GPS est bien raccordé. Si aucun récepteur GPS n'a été installé, l'écran indique "--:--".

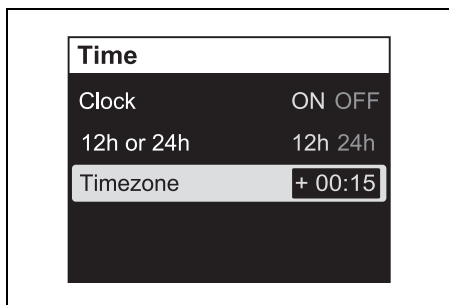

Position

Paramétrage de la jauge et de la position du moteur.

Pour toute modification de "Position", voir un concessionnaire Suzuki agréé.

Paramétrage de composant

Paramètres de composant.

Pour toute modification de "Paramétrage de composant", voir un concessionnaire marine Suzuki agréé.

Réservoir

Paramétrage des réservoirs de carburant.

Pour toute modification de "Réservoir", voir un concessionnaire Suzuki agréé.

Réglage du télé démarrage

Réglage pour le système de télé démarrage.

Pour toute modification du "Réglage du télé démarrage", voir un concessionnaire marine Suzuki agréé.

Réglage du mode démo

Réglage pour le mode démo.

Pour toute modification du "Réglage du mode démo", voir un concessionnaire marine Suzuki agréé.

ALARME

L'alarme signale à l'utilisateur une condition opératoire qui demande une intervention.

Quand une alarme se produit, l'écran des instruments affiche immédiatement le message d'avertissement et l'icône d'alarme.

Le message d'avertissement disparaît sur simple pression de l'un des boutons de la jauge. Par contre, l'icône de signalisation de l'alarme ne disparaît que lorsque l'avarie a été réparée. Le vibreur cesse également de retentir quand la cause de l'avarie est éliminée.

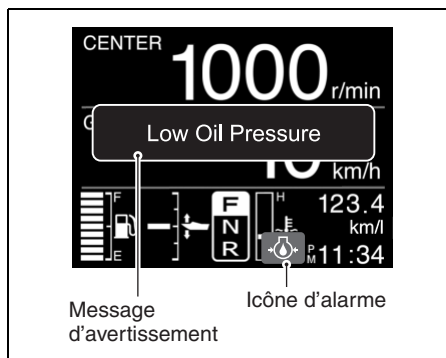

SYSTÈME DE SIGNALISATION

Le système de signalisation est conçu pour vous avertir de certaines situations qui peuvent entraîner un endommagement de votre moteur hors-bord.

AVIS

Sous peine de détérioration du moteur, ne pas compter exclusivement sur le système de signalisation pour l'indication des problèmes qui risquent de se produire avec le moteur ou pour signifier les périodes d'entretien.

Pour éviter tout dégât du moteur, en effectuer le contrôle et l'entretien de manière régulière.

AVIS

Ne pas continuer à utiliser le moteur hors-bord quand le système de signalisation est activé sous peine de grave détérioration du moteur.

Si le système de signalisation est activé pendant la marche du moteur hors-bord, couper le moteur dès que possible et corriger le problème ou demander l'assistance d'un concessionnaire marine Suzuki agréé.

VÉRIFICATION DES TÉMOINS

Avec un système de télé démarrage:

Chaque fois que le contacteur du moteur est maintenu appuyé pendant au moins 2 secondes pour mettre le système en marche, la sonnerie d'alarme retentit pendant 2 secondes.

AVIS

Si le système d'alarme ne fonctionne pas correctement, une condition pouvant résulter en dommage du moteur hors-bord risque de ne pas être indiquée.

Si la sonnerie ne retentit pas quand le système de télé démarrage a été mis en fonction par l'opération du contacteur du moteur, la sonnerie peut être défectueuse ou le circuit électrique défaillant.

Sans système de télé démarrage:

Chaque fois que le contacteur d'allumage est mis en position "ON", la sonnerie d'alarme retentit pendant trois secondes.

AVIS

Si le système d'alarme ne fonctionne pas correctement, une condition pouvant résulter en dommage du moteur hors-bord risque de ne pas être indiquée.

Si la sonnerie ne retentit pas quand le contacteur d'allumage est mis en position "ON", celui-ci est peut-être hors d'usage ou le circuit du système est peut-être défectueux. Voir un concessionnaire marine Suzuki agréé.

SYSTÈME DE SIGNALISATION DE VITESSE

Ce système est activé quand le régime du moteur devient supérieur au seuil maxi spécifié pendant plus de 10 secondes. Le message "Rev Limit" (Régime Limit) est alors affiché à l'écran.

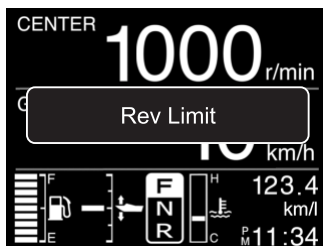

Si le moteur est laissé en fonction, son régime est automatiquement ramené à 3000 tr/min et le vibreur retentit. L'indication de l'affichage passe alors à "Over Revolution" (Surrégime).

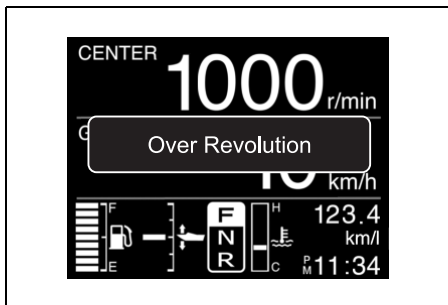

Le message "Over Revolution" (Surrégime) disparaît sur pression de l'un quelconque des boutons de la jauge.

Pour réarmer le système, amener les gaz en régime de ralenti pendant approximativement une seconde et revenir au régime normal du moteur.

AVIS

Si le système de signalisation de surrégime est activé au couple maximum conseillé alors que le pas de l'hélice a été confirmé suffisant et si aucun facteur du type "sur-balance" ou "ventilation" n'est évident, le système de signalisation de surrégime est probablement défectueux.

Si le système de signalisation de surrégime est activé sans raison apparente, voir un concessionnaire marine Suzuki Agréé.

SYSTÈME INDICATEUR DE PRESSION D'HUILE

Ce système se met en marche quand la pression de l'huile du moteur est inférieure à la valeur normale.

Si ce système entre en fonction, le message "Low Oil Pressure" (Basse pression d'huile) et l'icône de l'alarme s'affichent sur l'écran et la sonnerie retentit. De plus, quand le système est activé à 1000 tr/min ou plus, le régime du moteur est automatiquement ramené à approximativement 1000 tr/min.

Si le moteur est laissé en fonction, il est automatiquement coupé au bout de 3 minutes après l'activation du système de SIGNALISATION précédent.

NOTE:

Si le moteur est arrêté automatiquement par le système de signalisation, le moteur peut être remis en marche si nécessaire.

Toutefois, le système de signalisation sera activé à nouveau tant que la cause du déclenchement n'a pas été éliminée.

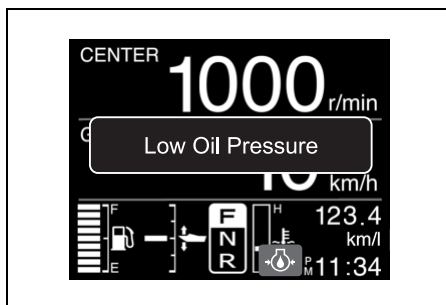

Le message "Low Oil Pressure" (Basse pression d'huile) disparaît sur pression de l'un quelconque des boutons de la jauge. Par contre, l'icône de signalisation de l'alarme reste affichée jusqu'à élimination du problème.

Si ce système est activé, arrêter le moteur immédiatement; si les conditions météorologiques ambiantes le permettent sans danger.

Contrôler le niveau d'huile et le compléter si nécessaire. Si le niveau d'huile est correct, consulter votre distributeur de moteurs hors-bord Suzuki.

AVIS

Ne pas se fier exclusivement au système de signalisation de pression d'huile pour faire l'appoint en huile sous peine de détérioration sérieuse du moteur.

Vérifier périodiquement le niveau de l'huile moteur et faire l'appoint en huile si nécessaire.

AVIS

Utiliser le moteur quand le système de signalisation de pression d'huile est activé risque de résulter en détérioration sérieuse du moteur.

Si le système de signalisation de pression d'huile est activé, couper le moteur dès que possible et faire l'appoint en huile, si nécessaire, ou remédier au problème.

SYSTÈME DE SIGNALISATION DE L'EAU DE REFROIDISSEMENT

Ce système est activé quand la température de la paroi du cylindre est trop élevée du fait d'un refroidissement insuffisant par l'eau.

NOTE:

Le système de signalisation de l'eau de refroidissement ne détecte pas une élévation de la température de la chambre de combustion résultant, par exemple d'une défaillance du système de lubrification, d'une mauvaise qualité du carburant ou de bougies à valeur thermique inappropriée.

Si ce système entre en fonction, le message "Overheat" (Surchauffe) et l'icône de l'alarme s'affichent sur l'écran et la sonnerie retentit. De plus, quand le système est activé à 2000 tr/min ou plus, le régime du moteur est automatiquement ramené à approximativement 2000 tr/min.

Si le moteur est laissé en fonction, il est automatiquement coupé au bout de 3 minutes après l'activation du système de SIGNALISATION précédent.

NOTE:

Si le moteur est arrêté automatiquement par le système de signalisation, le moteur peut être remis en marche si nécessaire.

Toutefois, le système de signalisation sera activé à nouveau tant que la cause du déclenchement n'a pas été éliminée.

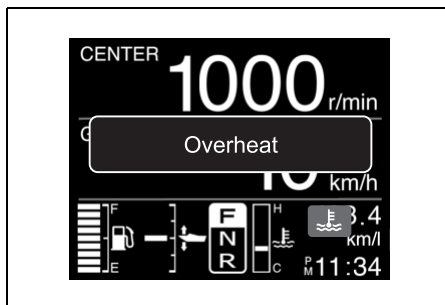

Le message "Overheat" (Surchauffe) disparaît sur pression de l'un quelconque des boutons de la jauge. Par contre, l'icône de signalisation de l'alarme reste affichée jusqu'à élimination du problème.

Si le système de signalisation de l'eau de refroidissement entre en fonction pendant la marche, réduire immédiatement le régime du moteur et vérifier que de l'eau est refoulée par le trou témoin. Si ce n'est pas le cas, procéder comme ci-dessous.

Si le vent et l'eau le permettent, couper le moteur, le basculer hors de l'eau et le nettoyer de tout débris du type algues, sacs en plastique ou sable qui peuvent obstruer les prises d'eau. Redescendre le moteur dans l'eau, vérifier que les prises d'eau sont bien immergées et le remettre en marche.

Vérifier (A) que de l'eau est refoulée au trou témoin et (B) que le message "Overheat" (Surchauffe) n'est pas affiché sur l'écran.

Attention car le message "Overheat" (Surchauffe) risque de s'afficher de nouveau si la température du moteur s'élève de manière anormale.

Dans l'un ou l'autre cas, voir dès que possible un concessionnaire marine Suzuki agréé.

NOTE:

Si le refoulement d'eau au trou témoin est suffisant, l'alarme sonore continue de retentir et le message écran demeure affiché jusqu'à ce que la température du moteur diminue. Laisser le moteur tourner au POINT MORT uniquement jusqu'à ce que les systèmes de signalisation cessent d'opérer.

AVIS

Utiliser le moteur quand le système de signalisation de l'eau de refroidissement est activé risque de résulter en détérioration sérieuse du moteur.

Si le système de signalisation de l'eau de refroidissement est activé, couper le moteur dès que possible, les conditions de vent et d'eau le permettant, et vérifier le moteur conformément aux instructions précédentes. Si le problème s'avère impossible à résoudre, voir un concessionnaire marine Suzuki agréé.

NOTE:

Attention car le système de signalisation de l'eau de refroidissement ne peut pas détecter une surchauffe résultant, par exemple, d'une défaillance du système de lubrification, d'une mauvaise qualité du carburant ou de bougies à valeur thermique inappropriée.

NOTE:

Si le moteur est mis en fonction au-delà de la position d'inclinaison maximum, les prises d'eau risquent de se trouver au-dessus du tirant d'eau. Le cas échéant, le système de signalisation de l'eau de refroidissement risque d'entrer en fonction.

VÉRIFIER LE SYSTÈME D'ALARME THERMOSTAT

Ce SYSTÈME D'ALARME entre en fonction quand le thermostat n'opère plus et quand la température du moteur ne passe pas au niveau approprié après le démarrage du moteur.

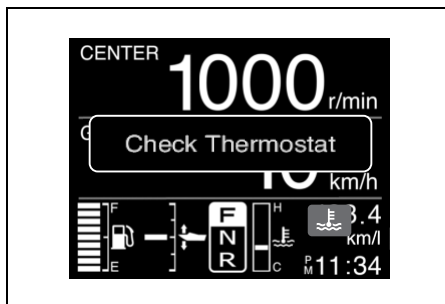

Quand ce système entre en fonction, le message "Check Thermostat" (Vérifier thermostat) et l'icône de l'alarme (de couleur bleue) s'affichent sur l'écran.

Le message "Check Thermostat" disparaît sur pression de l'un quelconque des boutons de la jauge. Par contre, l'icône de signalisation de l'alarme reste affichée jusqu'à élimination du problème.

Pour désactiver ce SYSTÈME D'ALARME, couper immédiatement le moteur et contacter un concessionnaire marine SUZUKI.

SYSTÈME DE SIGNALISATION DE TENSION DE BATTERIE

Ce système est activé quand un problème de tension de batterie pouvant entraîner un mauvais fonctionnement du moteur se produit.

Si ce système entre en fonction, le message “Low Battery Voltage” (Basse tension de batterie) et l’icône de l’alarme s’affichent sur l’écran et la sonnerie retentit.

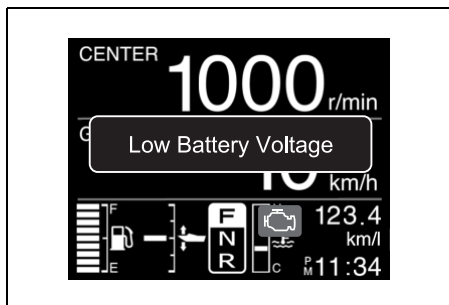

Le message “Low Battery Voltage” (Basse tension de batterie) disparaît sur pression de l’un quelconque des boutons de la jauge. Par contre, l’icône de signalisation de l’alarme reste affichée jusqu’à élimination du problème.

Ce système est automatiquement annulé lorsque la tension de la batterie retrouve son niveau normal.

Eviter d’utiliser tout équipement électrique comme le système d’inclinaison et de relevage assistés, les dérives orientables à commande hydraulique, la plaque de levage à commande hydraulique, etc.

⚠ AVERTISSEMENT

Ne pas prendre les précautions nécessaires lors du contrôle ou de l’entretien de la batterie peut s’avérer dangereux.

Ne pas tenter de vérifier ou d’entretenir la batterie sans avoir au préalable lu les avertissements, les mises en garde et les instructions de la section “INSTALLATION DE LA BATTERIE” dans ce manuel.

NOTE:

- Une batterie en mauvais état peut avoir suffisamment de puissance pour mettre le moteur en marche mais peut quand même provoquer l’activation de ce système de signalisation chaque fois que l’utilisation du moteur ou d’un accessoire du bateau nécessite un courant électrique de forte intensité.
- Avec un système de télé démarrage:
Si le message “Low Batt Voltage” (Basse tension de batterie) s’affiche et que le moteur s’arrête quand le système de télé démarrage est en fonction, vérifier contre-écrou qui suit:
- Sans système de télé démarrage:
Si le message “Low Batt Voltage” (Basse tension de batterie) apparaît quand le contacteur d’allumage est en position “ON”, moteur à l’arrêt, vérifier ce qui suit.
 - Le contacteur de la batterie est en position “ON”.
 - La batterie est bien raccordée.
 - La batterie est en bon état.
- Si ce système de signalisation reste activé même lorsque l’on ne se trouve plus dans une situation du moteur ou d’accessoires nécessitant un courant électrique de forte intensité, contacter un concessionnaire Suzuki accrédité.

COMMANDE DE CHANGEMENT DE VITESSES ET PAPILLON ÉLECTRONIQUE

SYSTÈME DE MISE EN GARDE COMMUNICATION AVEC LE MODULE DE COMMANDE

Ce système se déclenche lorsqu'une erreur se produit dans le système de commande du papillon électronique et du changement de vitesses.

Si ce système entre en fonction, le message "Check Control Unit C." (Vérifier Com Unité Commande) et l'icône de l'alarme s'affichent sur l'écran et la sonnerie retentit.

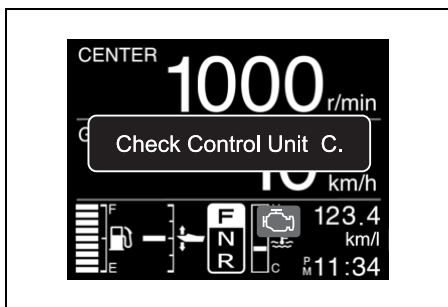

Le message "Check Control Unit C." (Vérifier Com Unité Commande) disparaît sur pression de l'un quelconque des boutons de la jauge. Par contre, l'icône signalant l'alarme reste affichée jusqu'au retour à la normale.

AVIS

Si ce système entre en fonction sans raison apparente, le système est probablement défectueux.

Voir un concessionnaire marine Suzuki agréé.

SYSTÈME DE MISE EN GARDE DE 2EME POSTE

Ce système se déclenche lorsqu'une erreur se produit dans le système de commande du 2ème poste.

Si ce système entre en fonction, le message "Check 2nd station" (Vérifier 2ème station) et l'icône de l'alarme s'affichent sur l'écran et la sonnerie retentit.

Quand ce système s'est déclenché, il n'est plus possible de commander le moteur depuis le 2ème poste mais le 1er poste reste opérationnel.

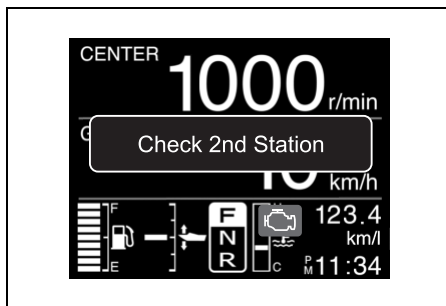

Le message "Check 2nd station" disparaît sur pression de l'un quelconque des boutons de la jauge. Par contre, l'icône signalant l'alarme reste affichée jusqu'au retour à la normale.

AVIS

Si ce système entre en fonction sans raison apparente, le système est probablement défectueux.

Voir un concessionnaire marine Suzuki agréé.

SYSTÈME DE MISE EN GARDE DU PAPILLON

Ce système se déclenche lorsqu'une erreur se produit dans le système de commande du papillon électronique.

Si ce système entre en fonction, le message "Check Throttle System" (Vérifier le papillon) et l'icône de l'alarme s'affichent sur l'écran et la sonnerie retentit. De plus, le régime du moteur est limité à 2000 tr/min.

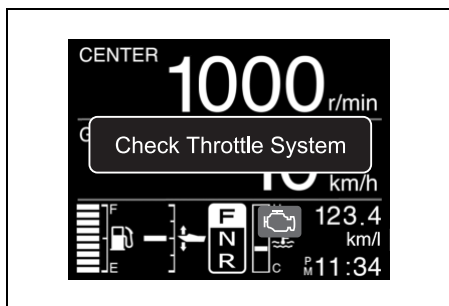

Après avoir pris connaissance du message "Check Throttle System", appuyez sur le bouton "ENTER" (Retour) pour faire apparaître l'icône de l'alarme à l'écran et pour faire disparaître le message "Check Throttle System".

AVIS

Si ce système entre en fonction sans raison apparente, le système est probablement défectueux.

Voir un concessionnaire marine Suzuki agréé.

SYSTÈME DE MISE EN GARDE DE LA COMMANDE DE CHANGEMENT DE VITESSES

Ce système se déclenche lorsqu'une erreur se produit dans le système de commande du changement de vitesses électronique.

Si ce système entre en fonction, le message "Check Shift Control" (Vérifier la commande de changement de vitesses) et l'icône de l'alarme s'affichent sur l'écran et la sonnerie retentit.

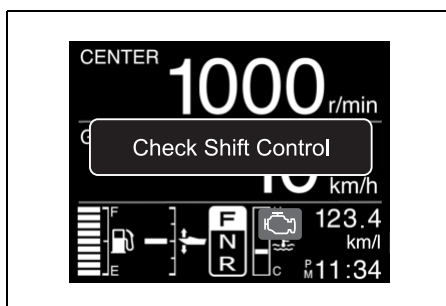

Quand ce système s'est déclenché, il n'est plus possible de commander le régime du moteur ou le changement de vitesses depuis le levier de télécommande mais il est possible de commander le moteur au régime de ralenti.

Amener le levier de télécommande en position de point mort et appuyer sur le contacteur du papillon uniquement ① pour régler le régime de ralenti sur environ 2000 tr/min. à l'aide du levier de télécommande.

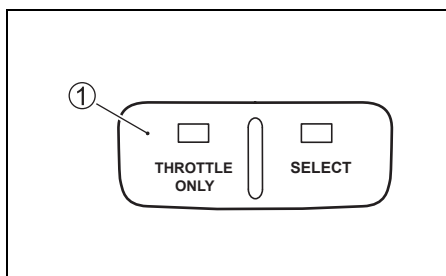

NOTE:

Quand le message "Check Shift Control" (Vérifier commande de changement de vitesses) apparaît sur l'écran, il n'est pas possible de passer en position Marche avant, Point mort ou Marche arrière.

Le message “Check Shift Control” disparaît sur pression de l’un quelconque des boutons de la jauge. Par contre, l’icône signalant l’alarme reste affichée jusqu’au retour à la normale.

AVIS

Si ce système entre en fonction sans raison apparente, le système est probablement défectueux.

Voir un concessionnaire marine Suzuki agréé.

SYSTÈME D’ALARME DE COMMUNICATION DE LA JAUGE

Ce système entre en fonction quand une erreur de communication avec la jauge se produit.

Si ce système entre en fonction, le message “Check Gauge C.” (Vérifier jauge C) s’affiche sur l’écran.

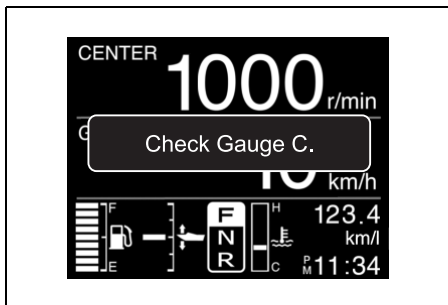

Le message “Check Gauge C.” disparaît sur pression de l’un quelconque des boutons de la jauge.

AVIS

Si ce système entre en fonction sans raison apparente, le système est probablement défectueux.

Voir un concessionnaire marine Suzuki agréé.

SYSTÈME DE MISE EN GARDE PARAMÈTRES DE POSTE DE MODE TROLL

Ce système entre en fonction quand la mise en fonction du mode TROLL est effectuée depuis le tableau de bord d’un poste de pilotage où la mise en fonction de ce système n’est pas possible.

Quand ce système entre en fonction, le message “Check Station Setting” (Vérifier paramètres poste) s’affiche.

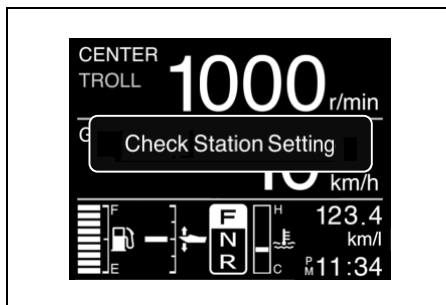

Identifier le poste de pilotage dont le témoin SELECT (Sélection) ① est allumé sur le boîtier de commande à distance et procéder à la mise en fonction du mode TROLL depuis l’écran des indicateurs de ce poste de pilotage.

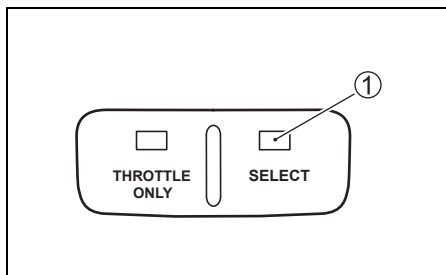

Le message **TROLL** s’affiche sur l’écran des indicateurs du poste depuis lequel la mise en fonction du mode TROLL est possible.

Le message “Check Station Setting” (Vérifier paramètres poste) disparaît sur simple pression d’un bouton quelconque de l’écran d’indicateurs.

SYSTÈME DE MISE EN GARDE DU STATUT DU MODE TROLL

Ce système entre en fonction quand il s'avère impossible de passer en mode TROLL.

Quand ce système est en fonction, le message "Check Troll Condition" (Vérifier statut mode Troll) s'affiche.

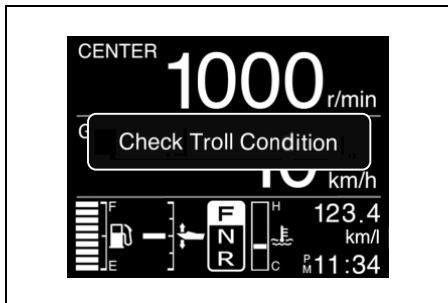

Vérifier que la manette de télécommande est en position de marche avant ou de marche arrière et que les gaz du moteur sont complètement coupés.

Voir en section Paramétrage du mode Troll.

Le message "Check Troll Condition" (Vérifier statut mode Troll) disparaît sur simple pression d'un bouton quelconque de l'écran d'indicateurs.

SYSTÈME DE MISE EN GARDE POUR SYSTÈME TROLL

L'ECM et le BCM de votre moteur hors-bord ne s'activent pas pour mettre le système du mode Troll en fonction.

Quand ce système entre en fonction, le message "Check Troll System" (Vérifier système Troll) s'affiche.

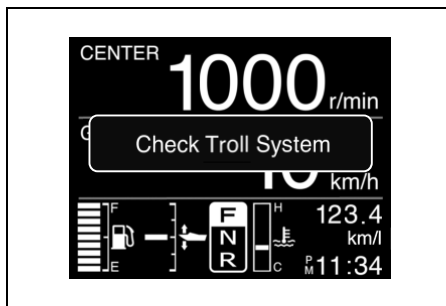

Le message "Check Troll System" (Vérifier système Troll) disparaît sur simple pression d'un bouton quelconque de l'écran d'indicateurs.

Si ce système entre en fonction contactez un concessionnaire agréé Suzuki Marine.

SYSTÈME D'ALARME DU SYSTÈME DE DÉMARRAGE SANS CLÉ (AVEC UN SYSTÈME DE TÉLÉDÉMARRAGE)

SYSTÈME D'ALARME DE LA TÉLÉCOMMANDE SANS CLÉ

Ce système de mise en garde entre en fonction sur erreur d'identification de la télécommande sans clé.

Si ce système entre en fonction, le message "Check Keyless FOB" (Vérifier la télécommande sans clé) et l'icône de l'alarme s'affichent sur l'écran.

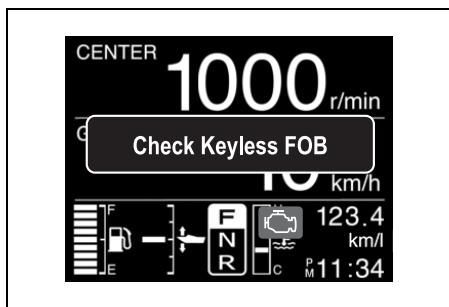

Le message "Check Keyless FOB" disparaît sur pression de l'un quelconque des boutons de la jauge. Par contre, l'icône signalant l'alarme reste affichée jusqu'au retour à la normale.

NOTE:

- Si le message "Check Keyless FOB" s'affiche, vérifiez ce qui suit:
 - La télécommande sans clé se trouve à portée de communication de l'unité de commande du télé démarrage.
 - La télécommande sans clé est en mode communication. (Se reporter à la section Mise en mode communication de la télécommande sans clé.)
 - Aucune interférence ne gêne les ondes radio entre la télécommande sans clé et l'unité de commande du télé démarrage.
 - La pile de la télécommande sans clé est suffisamment chargée.
 - La télécommande sans clé est celle authentifiée par le Système de télé démarrage.
- Si le système d'alarme se déclenche de manière continue, voir un concessionnaire Suzuki agréé.

SYSTÈME D'ALARME DE LA PILE DE LA TÉLÉCOMMANDE SANS CLÉ

Ce système de mise en garde entre en fonction quand la tension de la pile de la télécommande sans clé n'est pas suffisante pour en permettre la commande.

Si ce système entre en fonction, le message "Keyless FOB Battery Low" (Basse tension de la pile de la télécommande sans clé) et l'icône de l'alarme s'affichent sur l'écran.

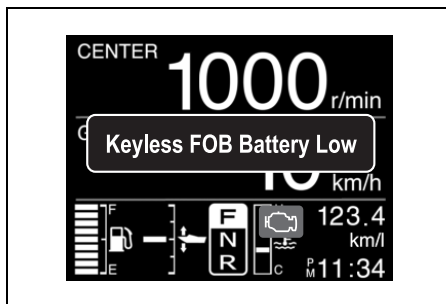

Le message "Keyless FOB Battery Low" disparaît sur pression de l'un quelconque des boutons de la jauge. Par contre, l'icône signalant l'alarme reste affichée jusqu'au retour à la normale.

NOTE:

Si ce système entre en fonction, changer la pile de la télécommande sans clé. (Se reporter à la section CHANGEMENT DE LA PILE DE LA TÉLÉCOMMANDE SANS CLÉ.)

SYSTÈME D'ALARME DE L'UNITÉ DE COMMANDE DU TÉLÉDÉMARRAGE

Ce système entre en fonction quand la tension de la batterie 12 volts de l'unité de commande du télé démarrage n'est pas suffisante pour en permettre la commande.

Si ce système entre en fonction, le message "Keyless Unit Battery Low" (Basse Tension Pile Clé Télé démarrage) et l'icône de l'alarme s'affichent sur l'écran.

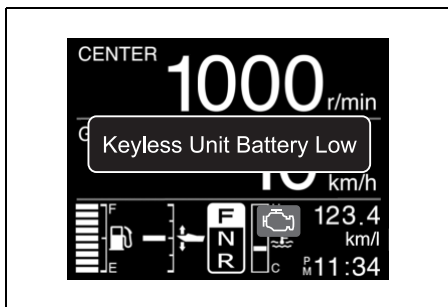

Le message "Keyless Unit Battery Low" disparaît sur pression de l'un quelconque des boutons de la jauge. Par contre, l'icône signalant l'alarme reste affichée jusqu'au retour à la normale.

NOTE:

- Si le message "Keyless Unit Battery Low" s'affiche, vérifier ce qui suit:
 - La batterie 12 volts est en bon état.
 - Le contact aux bornes de la batterie est approprié.
- Si le système d'alarme se déclenche de manière continue, voir un concessionnaire Suzuki agréé.

SYSTÈME DE DIAGNOSTIC

Si une anomalie se présente dans tout signal de capteur envoyé au bloc de commande, le système de diagnostic signale cette anomalie.

Si ce système est activé, le message "Check Engine X – X" (Contrôle moteur X – X) et l'icône entretien moteur apparaissent sur l'écran et le vibreur retentit.

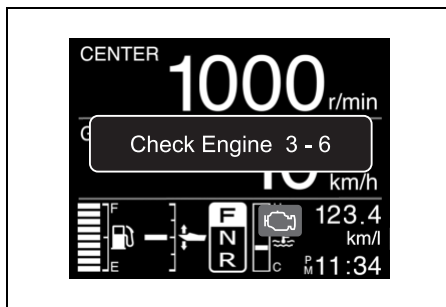

Le message "Check Engine X – X" disparaît sur pression de l'un quelconque des boutons de la jauge. Par contre, l'icône signalant l'alarme reste affichée jusqu'au retour à la normale.

De plus, un dispositif de sécurité permet l'utilisation à une vitesse limitée quand une anomalie se produit.

NOTE:

- Avec un système de télé démarrage:
 - Ce code de diagnostic est conçu pour apparaître quand le système de télé démarrage est en fonction.
 - Sans système de télé démarrage:
 - Le code de diagnostic est conçu pour apparaître quand le contacteur d'allumage est mis en circuit.
- Pour annuler le signal sonore lorsque le système de diagnostic est activé, appuyer sur le contacteur d'allumage.

AVIS

Si le système de diagnostic est activé pendant que le moteur hors-bord est en fonction, l'un des capteurs du système de contrôle est défectueux.

Faire réparer le système de contrôle par un concessionnaire marine Suzuki agréé.

SYSTÈME DE RAPPEL DE VIDANGE D'HUILE

Ce système indique à l'opérateur qu'il est nécessaire de vidanger l'huile-moteur selon le calendrier de maintenance.

Ce système est conçu pour mémoriser le nombre total d'heures de service du moteur hors-bord et pour signaler quand ce nombre atteint la valeur préprogrammée.

(Se référer à INSPECTION ET MAINTENANCE, dernière page).

ACTIVATION DU SYSTÈME

Quand le nombre total des heures de service atteint la valeur préprogrammée, le message "Change Oil" (Vidanger Huile) s'affiche sur l'écran et la sonnerie retentit. Ce message se répète jusqu'à élimination de la cause d'activation du système.

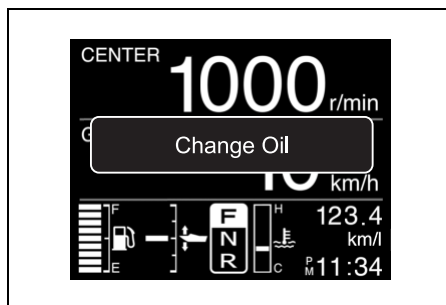

DESACTIVATION

Pour le système à un seul moteur :

1. Avec un système de télé démarrage:

Maintenir le contacteur du moteur ① appuyé pendant plus de deux secondes pour couper l'appareil sous tension.

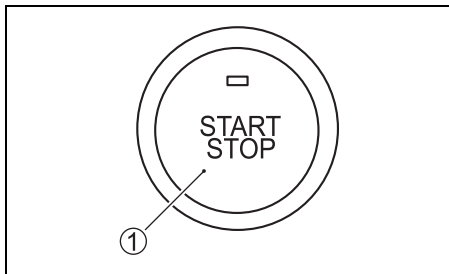

Sans système de télé démarrage:

Mettre la clé de contact sur la position "ON".

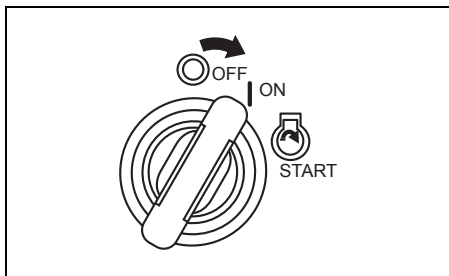

2. Retirer la plaque de verrouillage de l'interrupteur d'arrêt d'urgence ②.
3. Tirer le bouton du contacteur d'arrêt d'urgence ③ trois fois en 10 secondes. Un court bip se fera entendre si l'annulation a réussi.

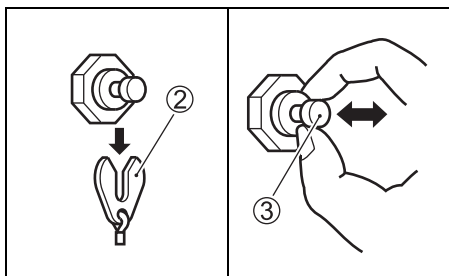

4. Avec un système de télé démarrage:

Maintenir le contacteur du moteur ① appuyé pendant plus de deux secondes pour couper l'alimentation.

NOTE:

L'alimentation peut également être coupée en appuyant sur le bouton de verrouillage de la télécommande sans clé.

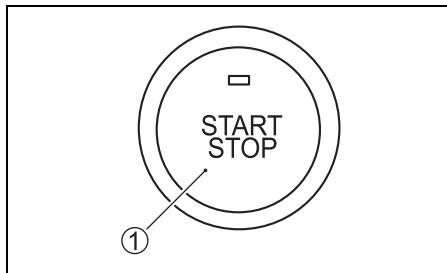

Sans système de télé démarrage:

Mettre la clé de contact sur la position "OFF".

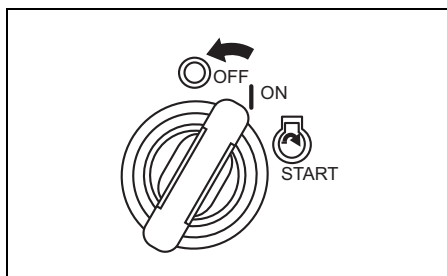

5. Remettre en place la plaque ②.

Pour le système à plusieurs moteurs :

1. Avec un système de télé démarrage:

Maintenir le contacteur du moteur ① appuyé pendant plus de deux secondes pour couper l'appareil sous tension.

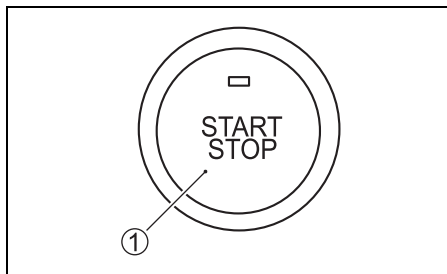

Sans système de télé démarrage:
Mettre la clé de contact sur la position "ON".

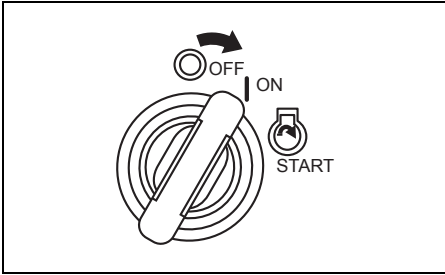

Sans système de télé démarrage:
Mettre la clé de contact sur la position "OFF".

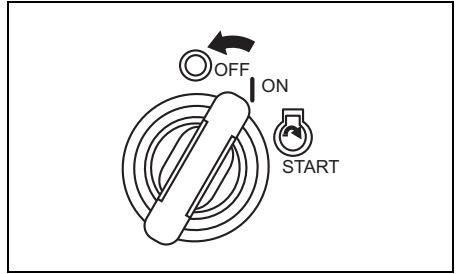

2. Retirer la plaque de verrouillage de l'interrupteur d'arrêt d'urgence ②.
3. Appuyer trois fois de suite sur le contacteur de marche & arrêt ③ en moins de 10 secondes. Un bip sonore retentit pour indiquer que le système a été désactivé.

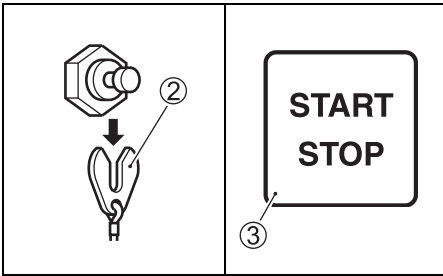

5. Remettre en place la plaque ②.

NOTE:

- Il est possible de désactiver le système même si l'huile n'a pas été vidangée. Pourtant, si le système est déclenché, Suzuki recommande de vidanger l'huile-moteur avant de désactiver le système.
- Même si l'huile-moteur a été vidangée quand le système ne fonctionne pas, il sera nécessaire de désactiver le système.

4. Avec un système de télé démarrage:
Maintenir le contacteur du moteur ① appuyé pendant plus de deux secondes pour couper l'alimentation.

NOTE:

L'alimentation peut également être coupée en appuyant sur le bouton de verrouillage de la télécommande sans clé.

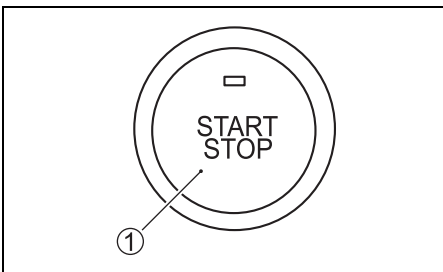

SYSTÈME D'ALARME DE CALAGE DU MOTEUR

Ce système signale à l'opérateur que le moteur a calé pendant la marche. Quand le moteur se cale pour une raison quelconque, le vibreur d'alarme retentit trois fois.

EAU DANS LE SYSTÈME D'ALERTE DE CARBURANT

Ce moteur est doté d'un filtre à carburant intégré / séparateur d'eau et d'un système d'alerte.

Le système d'alerte se déclenche si l'eau séparée du carburant dépasse un volume spécifique.

Quand ce système est activé, le message "Water in Fuel" (Présence d'eau dans l'huile) et l'icône d'alarme s'affichent et une sonnerie retentit si le moteur est au point mort.

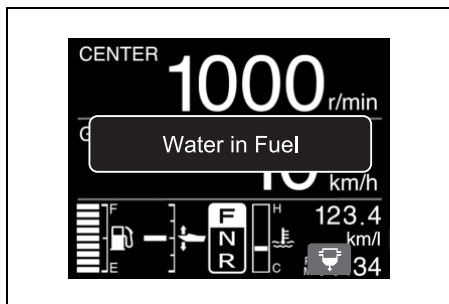

Le message "Water in Fuel" disparaît sur simple pression de l'un des boutons de la jauge. Toutefois, l'icône d'alarme reste allumée tant que la cause du problème n'a pas été éliminée.

Si ce système se déclenche, arrêter le moteur immédiatement, si le vent et l'état de la mer le permettent, et vérifier le filtre à carburant/séparateur d'eau pour toute présence d'eau. Ou bien consulter le concessionnaire agréé Suzuki.

Pour l'inspection et le nettoyage du filtre à carburant, se référer à FILTRE A CARBURANT A BASSE PRESSION dans la section INSPECTION ET MAINTENANCE.

UTILISATION DU SYSTÈME DE RELEVAGE

INCLINAISON ET RELEVAGE ASSISTÉS

Le “dispositif d’inclinaison et de relevage assistés” peut être actionné en appuyant sur le commutateur. Pour relever le moteur, appuyer sur la partie supérieure du commutateur. Pour faire descendre le moteur, appuyer sur la partie inférieure du commutateur.

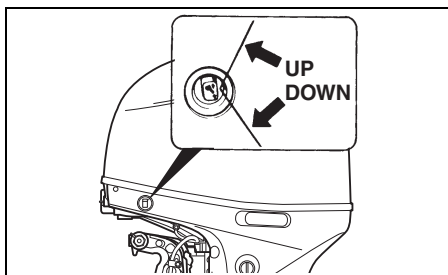
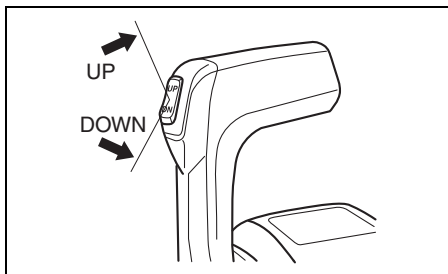

Avec un système de télé démarrage:

▲ AVERTISSEMENT

Attention à ne pas activer accidentellement le contacteur électrique d’inclinaison et de relevage (Power trim and tilt / PTT) se trouvant sur le carénage latéral sous peine de risque de blessure.

Pour éviter tout accident en cas de déclenchement de la commande du PTT, ne laisser personne s’approcher du moteur hors-bord.

Sans système de télé démarrage:

▲ AVERTISSEMENT

Le commutateur du dispositif d’inclinaison et de relevage assistés (PTT) se trouvant sur le capot latéral peut être accidentellement enclenché quand le contacteur d’allumage est coupé et entraîner des blessures.

Pour éviter tout accident en cas de déclenchement de la commande du PTT, ne laisser personne s’approcher du moteur hors-bord.

NOTE:

*Avec un système de télé démarrage:
Le contacteur PTT du levier de télécommande ne peut pas être actionné quand le système de télé démarrage est hors fonction.*

*Sans système de télé démarrage:
Le commutateur PTT sur le levier de télécommande ne peut pas être activé quand le contacteur d’allumage est coupé.*

NOTE:

L’actionnement répété du commutateur du dispositif d’inclinaison et de relevage assistés (PTT) provoque la surchauffe du moteur du PTT et le circuit de protection peut arrêter le fonctionnement du moteur. Lorsque le circuit de protection est activé, le commutateur PTT est inactif. Cet état inopératif du système est annulé une fois la surchauffe résolue.

INCLINAISON MANUELLE

Si l’on ne peut pas incliner le moteur à l’aide du “dispositif d’inclinaison et de relevage assistés” du fait d’un problème électrique ou autre, on peut le commander manuellement. Pour relever ou faire descendre le moteur, tourner la vis de commande manuelle (A) de deux tors vers la gauche, mettre le moteur sur la position désirée et resserrer la vis de commande manuelle.

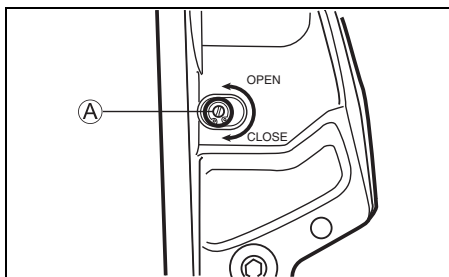

▲ ATTENTION

Le moteur est très lourd. Quand il est basculé manuellement, il y a risque de blessure du dos ou de perte de l'équilibre et de chute pouvant résulter en blessures corporelles.

Si le moteur est basculé manuellement, assurer une bonne prise des mains et une bonne assise des jambes pour supporter le poids du moteur.

LEVIER DE VERROUILLAGE D'INCLINAISON

Le levier de verrouillage d'inclinaison est prévu pour soutenir le moteur, à l'arrêt, sur une position de relevage.

Pour régler le levier de verrouillage d'inclinaison:

1. Remonter entièrement le moteur en appuyant sur la commande d'inclinaison et relevage assistée "UP".
2. Tirer le levier de verrouillage d'inclinaison vers le bas comme illustré.
3. Faire descendre le moteur en appuyant sur la commande d'inclinaison et relevage assistée "DOWN" jusqu'à ce qu'il soit supporté par le levier de verrouillage d'inclinaison.

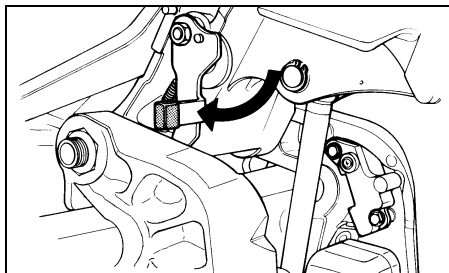

4. DF140BG:

Continuer à manœuvrer la commande de relevage et inclinaison assistés "DOWN" jusqu'à ce que les tiges de manœuvre de l'inclinaison soient complètement escamotées.

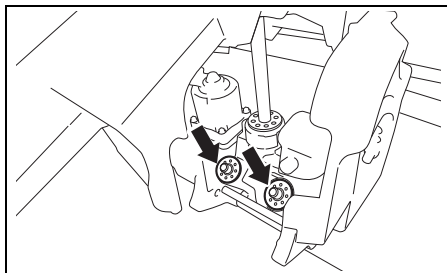

AVIS

Si les vérins d'inclinaison ne sont pas complètement escamotés au mouillage, ils risquent de se détériorer et de rouiller.

Bien escamoter complètement les vérins d'inclinaison au mouillage.

Pour libérer le levier de verrouillage d'inclinaison, relever entièrement le moteur à l'aide de la commande d'inclinaison et relevage assistée "UP" et tirer le levier de verrouillage d'inclinaison vers le haut.

Avec un système de télédépartage:

▲ ATTENTION

Le contacteur de télécommande de Power Trim and Tilt ne fonctionne que si le système de télédépartage est hors fonction. Si quelqu'un enclenche la commande pendant que le levier de verrouillage d'inclinaison est actionné, il y a risque de blessure des mains.

Pour éviter tout accident pendant la manœuvre du levier de verrouillage d'inclinaison, ne laisser personne s'approcher de la commande du dispositif d'inclinaison et de relevage assistés.

AVIS

Si le levier de verrouillage d'inclinaison est manœuvré quand le bateau n'est pas amarré ou totalement immobilisé, des dégâts sont à craindre.

Le levier de verrouillage d'inclinaison libère la pression du dispositif d'inclinaison et de relevage assistés et ne doit être manœuvré que lorsque le bateau est immobilisé. Ne pas utiliser ce levier de verrouillage d'inclinaison quand le bateau et le moteur sont remorqués. Se reporter à la section "REMORQUAGE" de ce manuel.

Sans système de télé démarrage:

▲ ATTENTION

La commande du dispositif d'inclinaison et de relevage assistés risque d'entrer en fonction même quand le contact est coupé. Si quelqu'un enclenche la commande pendant que le levier de verrouillage d'inclinaison est actionné, il y a risque de blessure des mains.

Pour éviter tout accident pendant la manœuvre du levier de verrouillage d'inclinaison ne laisser personne s'approcher de la commande du dispositif d'inclinaison et de relevage assistés.

AVIS

Si le levier de verrouillage d'inclinaison est manœuvré quand le bateau n'est pas amarré ou totalement immobilisé, des dégâts sont à craindre.

Le levier de verrouillage d'inclinaison libère la pression du dispositif d'inclinaison et de relevage assistés et ne doit être manœuvré que lorsque le bateau est immobilisé. Ne pas utiliser ce levier de verrouillage d'inclinaison quand le bateau et le moteur sont remorqués. Se reporter à la section "REMORQUAGE" de ce manuel.

CONTRÔLE AVANT L'UTILISATION

▲ AVERTISSEMENT

Tout manquement à contrôler votre bateau et le moteur avant le départ peut être dangereux.

Avant le départ, toujours effectuer les contrôles décrits dans cette section.

Vérifier que le bateau et le moteur sont en bon état de marche et que tout est prêt en cas d'urgence.

Toujours procéder aux contrôles suivants avant de partir :

- S'assurer que l'on a assez de carburant pour la navigation prévue.
- Vérifier le niveau d'huile-moteur dans le carter d'huile.

AVIS

Faire tourner le moteur avec une quantité insuffisante d'huile risque d'endommager sérieusement le moteur.

Toujours vérifier le niveau d'huile avant chaque sortie et faire l'appoint d'huile si nécessaire.

Pour vérifier le niveau d'huile:

NOTE:

Pour vérifier le niveau correctement, attendre que le moteur soit froid.

1. Placer le moteur à la verticale, puis retirer le capot du moteur ① en déverrouillant les leviers ② et ③.

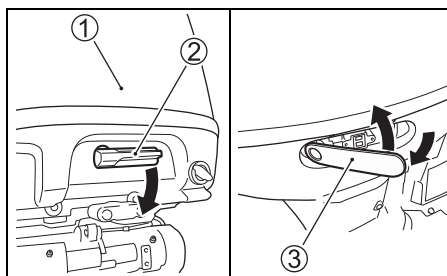

- Sortir la jauge d'huile et essuyer avec un chiffon propre.

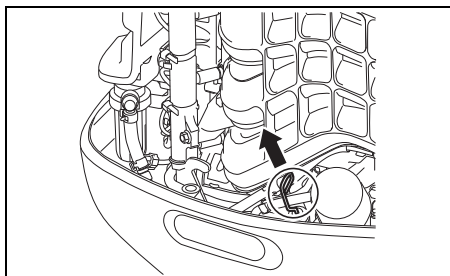

NOTE:

Si l'huile est contaminée ou décolorée, la remplacer par de l'huile-moteur fraîche. Voir la section HUILE-MOTEUR.

- Introduire la jauge d'huile à fond et la ressortir d'huile.

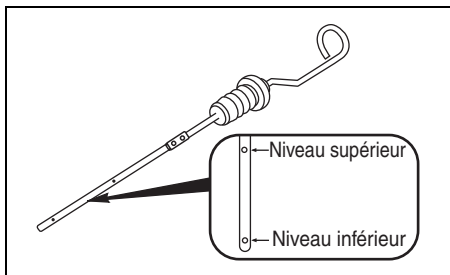

Le niveau correct est entre les marques de niveau supérieur et de niveau inférieur sur la pigne de jauge. Si le niveau est proche de la marque de niveau inférieur, faire l'appoint jusqu'à la marque de niveau supérieur.

Pour faire le plein d'huile:

- Enlever le bouchon de remplissage d'huile.
- Faire le plein avec l'huile recommandée, au niveau approprié.

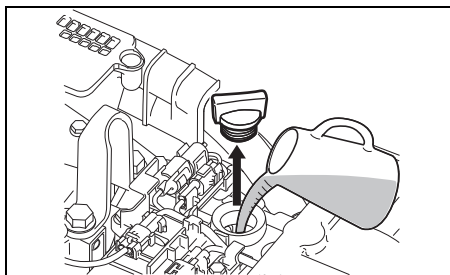

AVIS

Faire tourner le moteur avec une quantité excessive d'huile risque d'endommager le moteur.

Ne pas trop remplir le moteur d'huile.

- Resserrer à fond le bouchon de remplissage d'huile.

- Vérifier le niveau de la solution de la batterie.

Le niveau devra être entre les marques MAX et MIN en permanence. Si le niveau tombe au-dessous de la marque MIN, se référer à la section ENTRETIEN.

- Vérifier que les câbles sont soigneusement raccordés aux plots de la batterie.

- Contrôler l'hélice visuellement pour s'assurer qu'elle n'est pas endommagée.

- S'assurer que le moteur est solidement fixé au tableau arrière.

- S'assurer que le "dispositif d'inclinaison et de relevage assistés" fonctionne correctement.

- S'assurer que la broche d'inclinaison est solidement montée à la position correcte.

- S'assurer que l'on dispose de l'équipement de sécurité et de secours nécessaire à bord.

- S'assurer que le contacteur d'arrêt d'urgence fonctionne proprement.

- S'assurer que rien ne gêne l'entrée d'eau.

RODAGE

Une utilisation correcte pendant cette période de rodage contribuera à assurer la longévité maximale et les performances optimales de votre moteur. Les directives suivantes expliquent les procédures de rodage correctes.

AVIS

Le non-respect des procédures de rodage décrites ci-dessous peut entraîner un grave endommagement du moteur.

Veiller à observer les procédures de rodage du moteur décrites ci-dessous.

Période de rodage: 10 heures

Procédure de rodage

1. Pour les premières deux heures de rodage:
Laisser tourner le moteur au ralenti (environ cinq minutes) pour le réchauffer, après le démarrage à froid.

AVIS

Faire tourner le moteur trop vite sans le réchauffer suffisamment peut endommager sérieusement le moteur, tel que grippage des pistons.

Toujours réchauffer le moteur suffisamment au ralenti (5 minutes) avant de monter le régime.

Après le réchauffage, faire tourner le moteur au ralenti ou au plus bas régime possible en prise pendant environ 15 minutes.

Pendant l'heure et 45 minutes restantes, utiliser le moteur en prise à moins de la moitié (1/2) (3000 tr/min.) de l'accélération maximale, si les conditions de navigation sont sûres et permettent une telle utilisation.

NOTE:

Il est possible d'accélérer au-delà du régime de service recommandé pour remettre le bateau d'aplomb, avant de réduire immédiatement le régime.

2. Heure suivante:

Si les conditions le permettent, faire tourner le moteur à 4 000 tr/min. ou au 3/4 de la position maximum du papillon des gaz. Éviter de faire tourner le moteur au régime maximum.

3. Sept heures restantes:

Utiliser le moteur en prise au régime souhaité, si les conditions de navigation sont sûres et permettent une telle utilisation. Il est possible d'accélérer au maximum de temps à autre, mais dans ce cas, ne jamais dépasser cinq minutes d'accélération continue.

AVIS

Faire tourner le moteur pleins gaz pendant plus de 5 minutes de façon continue pendant les 7 dernières heures du rodage risque d'endommager sérieusement le moteur, tel que grippage des pistons.

Pendant les dernières 7 heures du rodage, ne pas faire tourner le moteur pleins gaz pendant plus de 5 minutes à la fois.

UTILISATION

CONTACTEUR DU MOTEUR (OPTION)

Utiliser ce contacteur si le système de télé démarrage est installé.

- Appuyer rapidement sur le contacteur du moteur pour démarrer et arrêter tous les moteurs. (La sonnerie retentit une fois.)
- Maintenir le contacteur du moteur appuyé pendant au moins 2 secondes pour activer et désactiver le système de télé démarrage. (La sonnerie retentit une fois.)

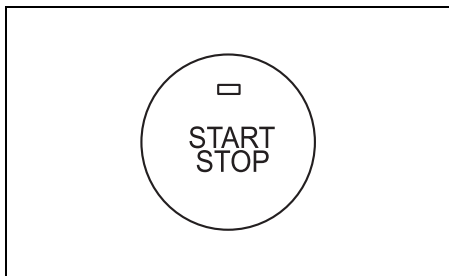

CONTACTEUR D'ALLUMAGE (OPTION)

Utiliser ce contacteur si le système de télé démarrage n'est pas installé.

- Tourner le contacteur d'allumage jusqu'à la position "ON".
- Tourner le contacteur d'allumage en position "START" démarre automatiquement tous les moteurs.

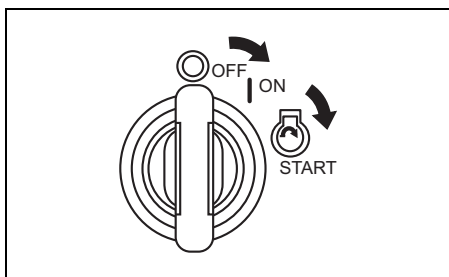

PANNEAU DE COMMANDE (OPTION)

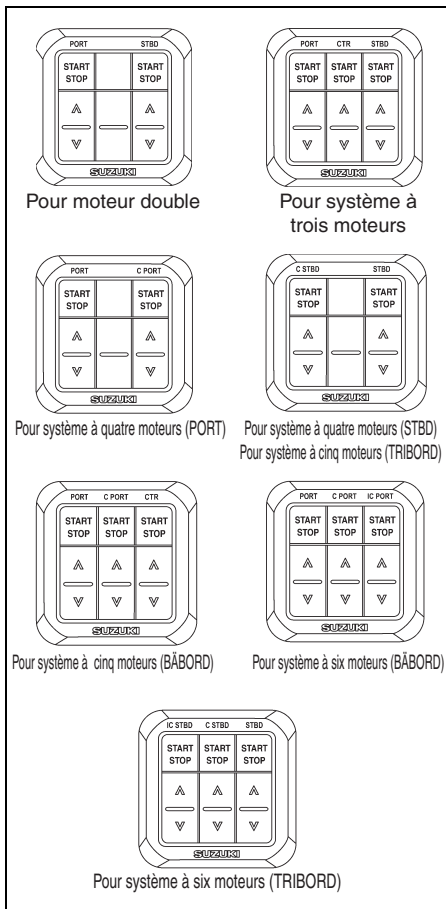

NOTE:

- Sur un bateau équipé de quatre moteurs, utiliser le panneau de commande pour système à quatre moteurs (BÂBORD) et le panneau de commande pour système à quatre moteurs (TRIBORD).
- Sur un bateau équipé de cinq moteurs, utiliser le panneau de commande pour système à cinq moteurs (BÂBORD) et le panneau de commande pour système à cinq moteurs (TRIBORD).
- Sur un bateau équipé de six moteurs, utiliser le panneau de commande pour système à six moteurs (BÂBORD) et le panneau de commande pour système à six moteurs (TRIBORD).

Contacteur de marche & arrêt

Ce contacteur permet de mettre le moteur en marche et à l'arrêt.

Le moteur peut être démarré quand la manette de la télécommande est en position de point mort.

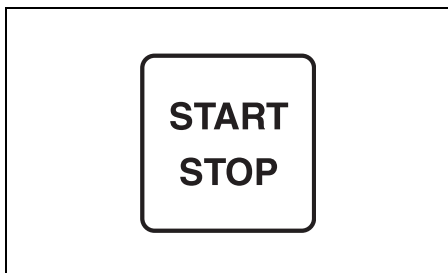

[^] (HAUT) et [v] (BAS)

Le "Dispositif de relevage et d'inclinaison assisté" est commandé par cette commande. Pour relever le moteur appuyer sur la commande [^]. Pour descendre le moteur appuyer sur la commande [v].

NOTE:

Les commandes d'inclinaison vers le haut et vers le bas ne peuvent pas être activées lorsque l'alimentation est coupée.

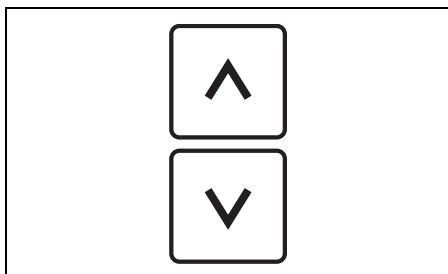

BOÎTIER DE COMMANDE À DISTANCE

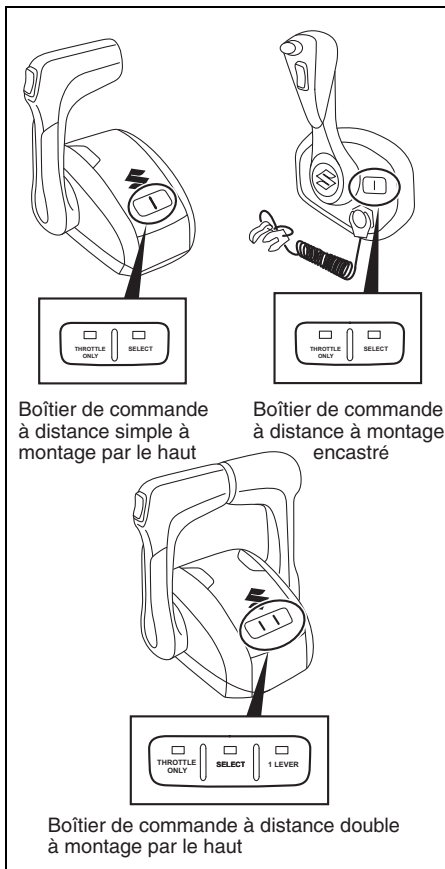

Boîtier de commande à distance simple à montage par le haut

Boîtier de commande à distance à montage encastré

Boîtier de commande à distance double à montage par le haut

Commande gaz uniquement

Cette commande permet de fixer ou de libérer la position point mort de la boîte à vitesses et donc de permettre la commande des gaz sans avoir à changer de vitesse. Quand la position de la boîte est fixée sur le point mort, la DEL THROTTLE ONLY s'allume et quand cette position est libérée, cette DEL THROTTLE ONLY s'éteint.

NOTE:

Si cette commande est opérée alors que la manette de la télécommande est dans une autre position que la position de point mort, la DEL THROTTLE ONLY entre en clignotement et le vibreur retentit.

NOTE:

- Pour sélectionner le mode **THROTTLE ONLY**, laisser le doigt sur ce bouton jusqu'à émission d'un bip par le vibreur.
- Si le mode **THROTTLE ONLY** ne peut pas être sélectionné, couper l'alimentation, attendre 20 secondes, puis remettre l'alimentation.
- S'il s'avère impossible de sélectionner le mode **THROTTLE ONLY**, contacter un concessionnaire marine Suzuki agréé.

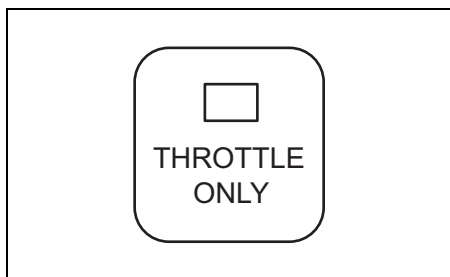

Sélecteur de station

Cette commande permet de commuter entre les stations de pilotage sur les bateaux qui sont pourvus de plus d'une station de pilotage.

Lors de l'appui sur le sélecteur pour sélectionner une station, le témoin **SELECT** (Sélection) de la station de pilotage choisie s'allume et le témoin **SELECT** (Sélection) de la station non choisie s'éteint.

Cette commande n'est active que lorsque la manette de la télécommande pour les 1ère et 2ème stations de pilotage est en position de point mort.

NOTE:

- Lorsque l'alimentation est remise, la 1ère station de pilotage est automatiquement sélectionnée.
- Si cette commande est actionnée avec la poignée de commande dans une position autre que le point mort, le témoin **SELECT** (Sélection) clignote et la sonnerie retentit en même temps.

NOTE:

- Pour sélectionner une station en appuyant sur le bouton **SELECT**, laisser le doigt sur ce bouton jusqu'à émission d'un bip par le vibreur.
- En cas d'échec du passage de la 2ème station à la 1ère station, couper l'alimentation, attendre 20 secondes, puis remettre l'alimentation.
- S'il s'avère impossible de sélectionner la station, contacter un concessionnaire marine Suzuki agréé.

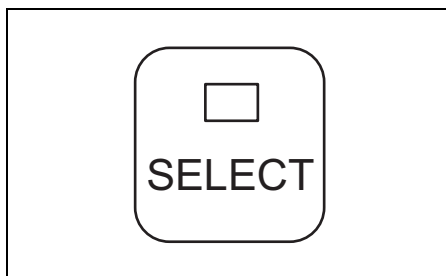

Commutateur 1 Lever (boîtier de commande à distance double à montage par le haut uniquement)

Ce commutateur permet de commander tous les moteurs avec la poignée côté **BÂBORD**.

Lorsque tous les moteurs peuvent être commandés par la poignée côté **BÂBORD**, le témoin 1 **LEVER** s'allume. Lorsque le groupe de moteurs **BÂBORD** et le groupe de moteurs **TRIBORD** peuvent être commandés par chaque poignée, le témoin 1 **LEVER** s'éteint.

Le commutateur 1 **LEVER** n'est actif que lorsque la poignée de commande est au point mort.

NOTE:

- Lorsque l'alimentation est remise, le mode de commande 1 lever est automatiquement annulé.
- Si ce commutateur est actionné avec la poignée de commande dans une position autre que le point mort, la sonnerie retentit.

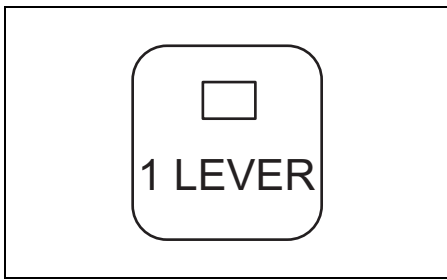

AVANT D'ESSAYER DE METTRE LE MOTEUR EN MARCHÉ

1. Le moteur a été abaissé dans l'eau.
2. La conduite d'alimentation est solidement connectée au réservoir de carburant et au moteur.

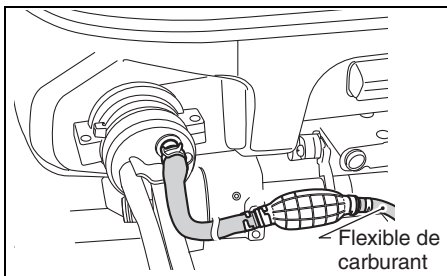

3. Orienter le trou de jet d'eau témoin sur la position voulue.

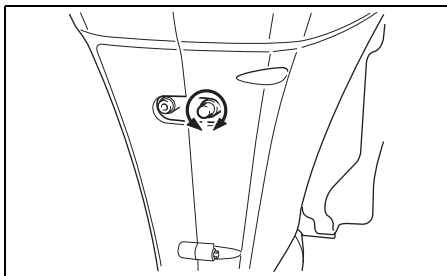

4. S'assurer que le réservoir à carburant du bateau est correctement éventé et que les filtres de conduite sont propres.
Si le bouchon de remplissage du réservoir de carburant possède un évent manuel, s'assurer que celui-ci est complètement ouvert.

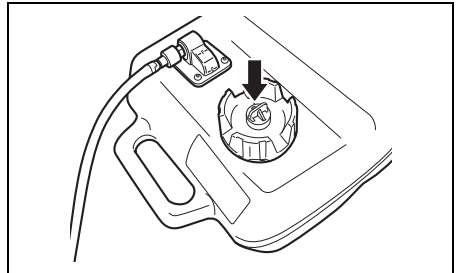

5. Vérifier que le moteur est au "Point mort" ("NEUTRAL")

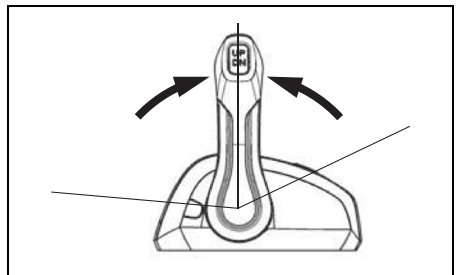

6. S'assurer que la plaque de verrouillage est en place et attacher la corde du coupe-circuit de sécurité à une partie de votre corps.

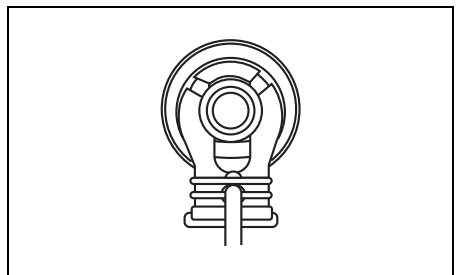

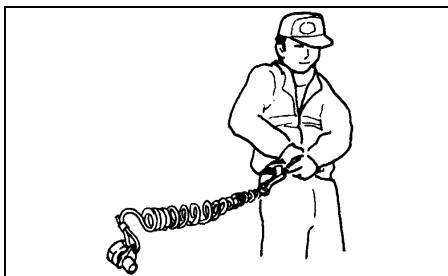

⚠ AVERTISSEMENT

Si le cordon du contacteur d'arrêt d'urgence n'est pas soigneusement attaché ou si les précautions nécessaires ne sont pas prises pour s'assurer que le contacteur d'arrêt d'urgence fonctionne normalement, risque de blessures graves ou de mort pour l'opérateur ou les passagers.

Toujours prendre les précautions suivantes:

- S'assurer que le cordon du contacteur d'arrêt d'urgence est soigneusement fixé au poignet de l'opérateur ou à un endroit approprié (comme la ceinture, par exemple).
- Vérifier que rien ne peut empêcher ou restreindre le fonctionnement du contacteur d'arrêt d'urgence.
- Éviter de tirer sur le cordon du contacteur d'arrêt d'urgence ou d'enlever la plaque de verrouillage pendant une marche normale. Le moteur va s'arrêter brusquement et avec l'interruption du mouvement de marche avant, les passagers risquent d'être jetés par-dessus bord.

NOTE:

La plaque de verrouillage de rechange en plastique qui est fournie ne doit être utilisée que temporairement. Retirez-la du cordon et placez-la dans un lieu sûr à bord de votre bateau. Si vous perdez ou cassez l'ensemble cordon de coupe-circuit de sécurité/plaque de verrouillage, remplacez-le aussi vite que possible afin de pouvoir réutiliser le coupe-circuit de sécurité sous ses conditions normales d'utilisation.

MISE EN MARCHÉ DU MOTEUR

⚠ AVERTISSEMENT

Les gaz d'échappement contiennent du monoxyde de carbone, un gaz incolore et inodore difficile à détecter. Ce gaz peut entraîner la mort ou des blessures graves.

Ne jamais lancer le moteur ou le faire tourner dans un endroit clos ou dans un endroit non ou faiblement aéré.

NOTE:

Si la plaque de blocage de l'interrupteur d'arrêt d'urgence n'est pas en position, le démarreur ne fonctionne pas.

1. Presser la poire d'amorçage de la conduite d'alimentation à plusieurs reprises, jusqu'à ce qu'une résistance soit sentie.

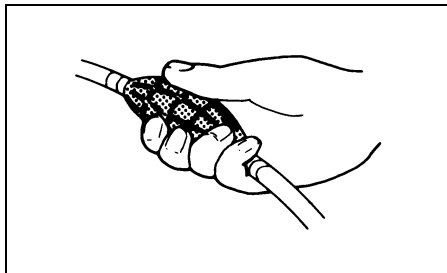

2. Avec un système de télédémarrage:

- (1) Vérifier que la télécommande sans clé est en mode de communication ON (se reporter à la section "Commutation du mode de communication de la télécommande sans clé".) Vérifier que la télécommande sans clé est à portée de communication du module de commande de télédémarrage.
- (2) Appuyer rapidement sur le contacteur du moteur pour activer le système de télédémarrage (la sonnerie retentit une fois) et démarrer automatiquement tous les moteurs.

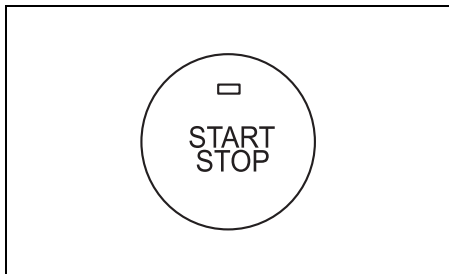

- (3) Pour démarrer chaque moteur individuellement, maintenir le contacteur du moteur appuyé pendant au moins 2 secondes pour activer le système de télédémarrage (la sonnerie retentit une fois). Appuyer ensuite sur le contacteur de marche/arrêt du panneau de commande pour démarrer chaque moteur individuellement.

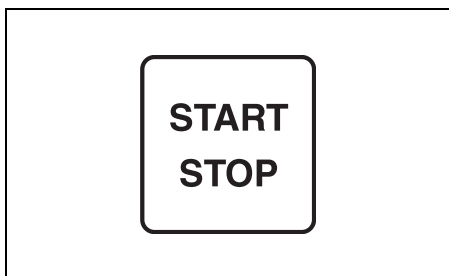

Sans système de télédémarrage:

Tourner le contacteur d'allumage jusqu'à la position "ON".
Tourner le contacteur d'allumage en position "START" démarre automatiquement tous les moteurs.

Après avoir remis la clé de contact sur la position "ON" de la position "START", le démarreur continue à tourner pendant 4 secondes jusqu'au démarrage du moteur.

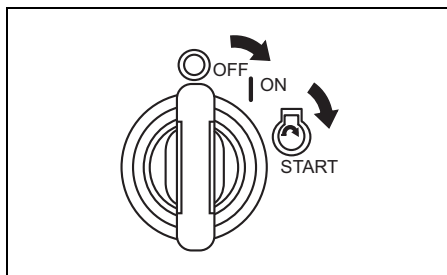

AVIS

Ne pas laisser la clé de contact en position "START" au démarrage du moteur sous peine de détérioration du démarreur.

Pour lancer le moteur, mettre brièvement la clé de contact en position "START" et la relâcher. Le moteur va être lancé pendant 4 secondes de suite ou jusqu'à son démarrage.

Pour démarrer chaque moteur individuellement, tourner le contacteur d'allumage sur la position "ON". Appuyer ensuite sur le contacteur de marche/arrêt du panneau du contacteur pour démarrer chaque moteur individuellement.

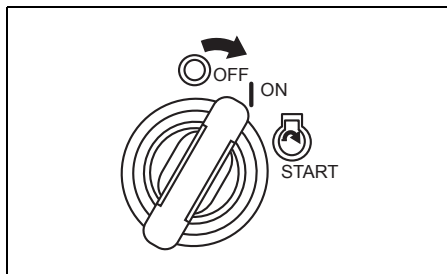

**START
STOP**

NOTE:

Avec un système de télé démarrage:

La portée de communication entre la télécommande sans clé et l'unité de commande du télé démarrage est de 1 m.

Si le système de télé démarrage n'est pas mis en fonction, la sonnerie retentit une (1) fois longuement et trois (3) fois brièvement.

Le cas échéant, recommencer l'ensemble des opérations.

AVIS

Si le message "Low Oil Pressure" (Basse pression d'huile) s'affiche sur l'écran du tableau de bord pendant la marche du hors-bord, le niveau de l'huile risque d'être insuffisant et le moteur va être détérioré.

Couper le moteur et vérifier le niveau d'huile.

NOTE:

Le temps de marche en continu du démarreur est fixé à quatre secondes.

Au bout de cette période de temps, le démarreur est automatiquement coupé.

Quand le démarreur s'arrête, attendre environ dix secondes qu'il refroidisse avant de recommencer.

4. Faire chauffer le moteur pendant environ cinq minutes.

AVIS

Régler le papillon des gaz sur la position "entièrement ouvert" immédiatement après le démarrage du moteur sans lui laisser le temps de chauffer suffisamment risque de résulter en défaillance du moteur.

Après avoir démarré le moteur, attendre qu'il ait suffisamment chauffé avant de passer en plein régime.

Contrôle de l'eau de refroidissement

Dès que le moteur se met en marche, de l'eau doit être refoulée par le trou témoin ①, signifiant que la pompe à eau et le système de refroidissement fonctionnent correctement. Si l'on remarque que l'eau ne jaillit pas par le trou témoin, arrêter le moteur le plus tôt possible et consulter un distributeur de moteurs hors-bord Suzuki.

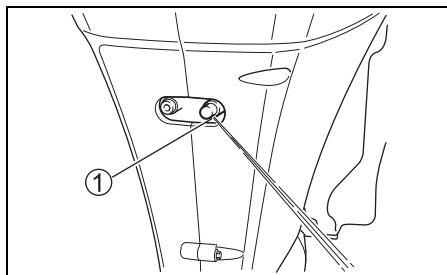

AVIS

Ne jamais utiliser le moteur hors-bord quand il ne sort pas d'eau par le trou témoin ; un grave endommagement pourrait se produire.

Après avoir démarré le moteur, s'assurer que l'eau sort du trou témoin.

▲ AVERTISSEMENT

Utiliser le bateau quand le contacteur d'arrêt d'urgence ne fonctionne pas correctement peut être dangereux.

Avant de partir, s'assurer que le contacteur d'arrêt d'urgence fonctionne correctement.

Avec un système de télé démarrage:

DÉMARRAGE DE SECOURS

Si la télécommande sans clé ne peut pas être utilisée en raison d'une pile déchargée ou d'un autre problème, il est possible de démarrer les moteurs sans la télécommande sans clé en entrant le mot de passe sur la jauge multifonction.

Utiliser la procédure suivante pour démarrer les moteurs sans utiliser la télécommande sans clé.

1. Appuyer sur le contacteur du moteur fait apparaître le message "Check Keyless FOB" (Vérifier la télécommande sans clé) sur l'écran. La sonnerie se déclenche sous forme d'un bip long suivi de 3 bips courts.

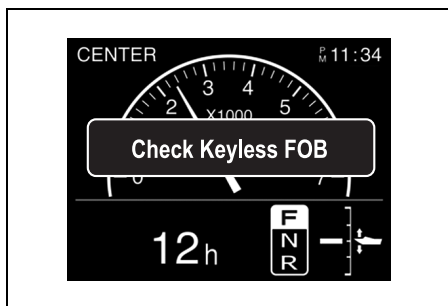

2. "Entrer le mot de passe ?" s'affiche lors de l'appui sur l'un des boutons de la jauge. Entrer le mot de passe à l'aide du bouton [▼] ou [▲], puis sélectionner "Oui". Ensuite, appuyer sur le bouton [SET] pour passer à l'écran de saisie "Entrer le mot de passe". (Sélectionner "NON" désactive le système.)

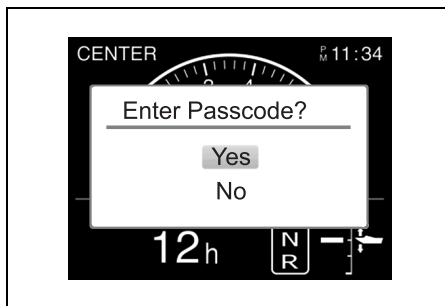

3. Entrer un mot de passe à 6 chiffres. Sélectionner chaque chiffre à l'aide du bouton [▼] ou [▲]. Appuyer sur le bouton [SET] pour passer au chiffre suivant. Appuyer sur le bouton [MENU] pour revenir au chiffre précédent.

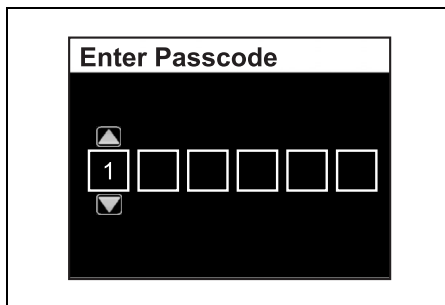

4. Si les chiffres entrés correspondent au mot de passe à 6 chiffres, appuyer sur le bouton [SET] permet d'afficher l'écran normal et de démarrer les moteurs. Le système revient à l'écran de l'étape 2 si les chiffres entrés ne correspondent pas au mot de passe. (Entrer correctement le mot de passe.)



NOTE:

- Si vous sélectionnez oui pour [Entrer le mot de passe ?], la saisie doit être effectuée dans les 5 minutes.
Après 5 minutes, l'alimentation est coupée.
- Si la collecte est NG, l'écran "Entrer le mot de passe?" réapparaît.
- Si un mauvais mot de passe est entré 5 fois consécutivement, le système de démarrage sans clé est automatiquement mis hors tension et n'accepte aucun mot de passe pendant 30 secondes.

Pour démarrer le moteur:

5. Vérifier que le moteur est au "Point mort" ("NEUTRAL").

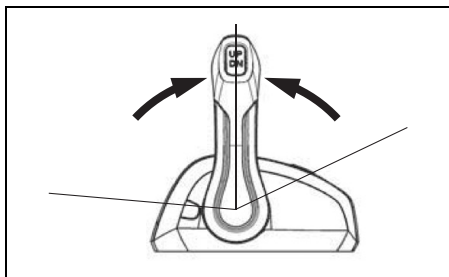

6. La plaque de verrouillage du coupe-circuit de sécurité est en place et l'extrémité de la corde de ce coupe-circuit est attaché au corps du pilote.

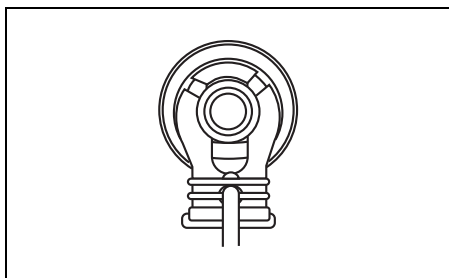

7. Appuyer rapidement sur le contacteur du moteur pour activer le démarreur et démarrer tous les moteurs.

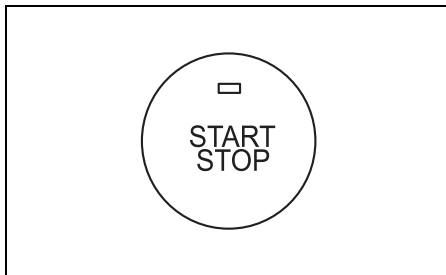

INVERSION DE MARCHÉ ET COMMANDE DE LA VITESSE

AVIS

Le moteur risque d'être sérieusement endommagé si (a) le régime du moteur ne revient pas au ralenti et si la vitesse du bateau n'est pas réduite en passant de la "MARCHÉ AVANT" à la "MARCHÉ ARRIÈRE" ou de la "MARCHÉ ARRIÈRE" à la "MARCHÉ AVANT", ou (b) si les précautions nécessaires ne sont pas prises en passant en marche arrière.

Toujours laisser le régime du moteur revenir au ralenti avant de changer la marche. Faire attention et avancer lentement quand le bateau est en marche arrière. S'assurer que la barre/levier d'inversion est sur la bonne position avant d'accélérer.

NOTE:

- Sur les bateaux équipés de trois moteurs, le moteur se trouvant au milieu et le moteur en position sabord sont reliés au levier de changement de vitesses sabord ①.
- Sur un bateau pourvu de quatre moteurs, les deux moteurs côté bâbord sont mis en route à l'aide de la manette de commande ① et les deux moteurs côté tribord à l'aide de la manette de commande ②.
- Sur un bateau équipé de cinq moteurs, le moteur central, le moteur au centre à bâbord et le moteur à bâbord sont démarrés avec le levier de changement de vitesse à bâbord ① pour relier le moteur central aux deux moteurs à bâbord et les deux moteurs à tribord sont démarrés avec le levier de changement de vitesse ②.
- Sur un bateau équipé de six moteurs, les trois moteurs à bâbord sont démarrés avec le levier de changement de vitesse ① et les trois moteurs à tribord sont démarrés avec le levier de changement de vitesse ②.

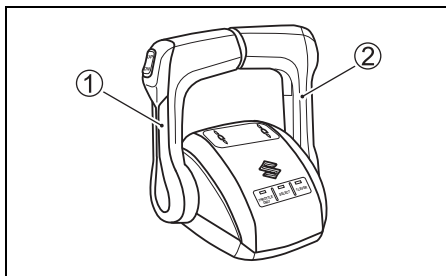

NOTE:

- Quand le moteur s'arrête, l'embrayage passe automatiquement en position de point de mort, quelle que soit la position du levier de télécommande.
- Il n'est pas possible de passer en marche avant ou en marche arrière à l'aide du levier de télécommande tant que le moteur est à l'arrêt.
- Si un changement de vitesse est tenté à régime moteur élevé, une sonnerie retentit deux fois et le témoin de position de la boîte de vitesses de la jauge multifonctions "N" entre en clignotement. Si ce système se déclenche, mettre le levier de changement de vitesses en position entièrement gaz entièrement fermés.



Inversion de marche

NOTE:

Boîtier de commande à distance de type B

Le boîtier de commande à distance de type B est pourvu d'un mécanisme de verrouillage permettant d'éviter tout passage accidentel du point mort en marche avant ou en marche arrière. Pour libérer ce verrouillage, appuyer sur le bouton de verrouillage des vitesses et changer de vitesse.

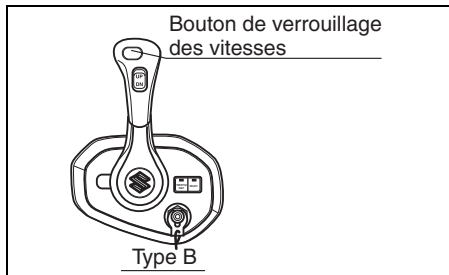

Pour passer sur "FORWARD" (Marche avant), repousser la poignée de commande vers l'avant jusqu'à approximativement la position (A) comme illustré.

Pour passer sur "REVERSE" (Marche arrière), ramener la poignée de commande vers l'arrière jusqu'à approximativement la position (B) comme illustré.

Tous les boîtiers de commande Suzuki sont pourvus d'un cliquet ou d'un cran permettant de "sentir" les positions (A), (B) et point mort. Pour protéger les pignons et les surfaces d'engagement de l'embrayage contre toute usure anormale, toujours exécuter le passage de la position de point mort à la position (A) ou (B) en procédant rapidement et sans hésitation.

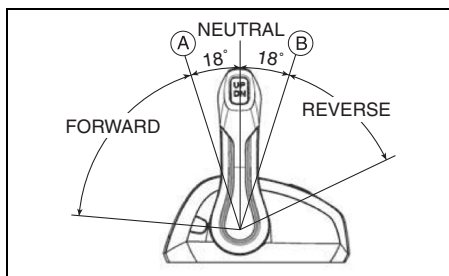

Commande de la vitesse

Pour accélérer une fois en prise, continuer de déplacer la poignée de commande vers l'avant ou vers l'arrière.

▲ AVERTISSEMENT

Comme la même poignée sert au passage des vitesses et à la commande de la vitesse, il est possible que la poignée dépasse la détente et ouvre la commande des gaz. Ceci risque de faire avancer brusquement le bateau et risque de causer des blessures ou un accident.

Prendre toutes les précautions nécessaires en utilisant la poignée de commande, afin de ne pas la pousser trop en avant ou trop en arrière pendant le changement de vitesse.

ARRÊT DU MOTEUR

NOTE:

Quand il est nécessaire d'arrêter le moteur en cas d'urgence, enlever la plaque de verrouillage en tirant sur la corde du contacteur d'arrêt d'urgence.

Avec un système de télé démarrage:

Pour arrêter le moteur:

1. Mettre au "POINT MORT".
2. Après avoir utilisé le moteur à plein régime, laisser refroidir le moteur pendant quelques minutes au ralenti ou en le faisant avancer à faible vitesse.
3. Appuyer rapidement sur le contacteur du moteur pour arrêter tous les moteurs.

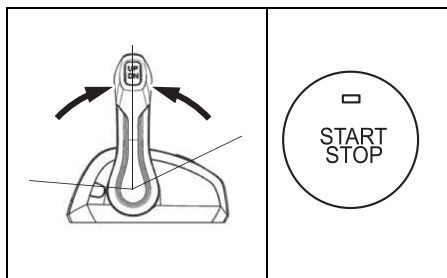

Pour arrêter chaque moteur individuellement, appuyer sur le contacteur de marche/arrêt du panneau du contacteur.

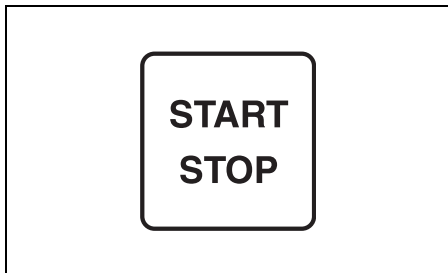

4. Mettre le système de télé démarrage hors fonction (verrouillé) en procédant de l'une des manières suivantes.

- Vérifier que la clé électronique est à portée de communication de l'unité de commande de télé démarrage.

Maintenir le contacteur du moteur appuyé pendant au moins 3 secondes pour désactiver le système de télé démarrage. (La sonnerie se déclenche sous forme d'un bip court.)

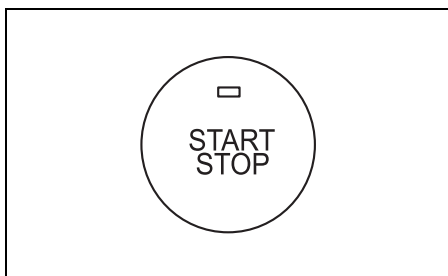

NOTE:

- Pendant que les moteurs sont en marche, maintenir le contacteur du moteur appuyé pendant au moins 2 secondes pour arrêter tous les moteurs et désactiver le système de télé démarrage.
- Le système de télé démarrage se désactive automatiquement 15 minutes après l'arrêt des moteurs.

- Appuyer sur le bouton de verrouillage ① de la clé électronique quand celle-ci est à portée de communication de l'unité de commande de télé démarrage.

La sonnerie retentit une fois pour signaler que le système de télé démarrage est hors fonction (verrouillé).

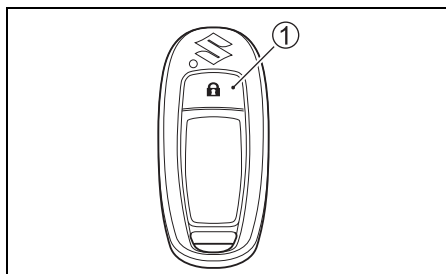

AVIS

Si le système de télé démarrage est laissé en fonction quand le moteur est coupé, la batterie va se décharger.

Toujours mettre le système de télé démarrage hors fonction après avoir coupé de moteur.

⚠ AVERTISSEMENT

L'utilisation de votre bateau sans autorisation peut avoir pour conséquences un accident ou l'endommagement de votre bateau.

Pour éviter l'utilisation sans votre autorisation de votre bateau, toujours retirer la clé de contact et la plaque de verrouillage d'urgence quand le bateau n'est pas surveillé.

5. Après avoir arrêté le moteur, déconnecter la conduite de carburant du moteur hors-bord si un raccord de conduite de carburant est prévu.

▲ AVERTISSEMENT

Si vous laissez le moteur à l'arrêt pendant une période prolongée avec la conduite de carburant connectée, le carburant risque de fuir.

Déconnecter la conduite de carburant du réservoir de carburant, si celle-ci est équipée d'un raccord, à chaque fois que le moteur est arrêté pendant une période prolongée.

6. Tourner la vis d'évent sur le bouchon du réservoir de carburant dans le sens des aiguilles d'une montre pour fermer l'évent (le cas échéant).

NOTE:

Pour vérifier le bon fonctionnement du coupe-circuit de sécurité, arrêter de temps à autre le moteur alors qu'il tourne au ralenti en enlevant la plaque de verrouillage.

Sans système de télé démarrage:

Pour arrêter le moteur:

1. Mettre au "POINT MORT".
2. Après avoir utilisé le moteur à plein régime, laisser refroidir le moteur pendant quelques minutes au ralenti ou en le faisant avancer à faible vitesse.

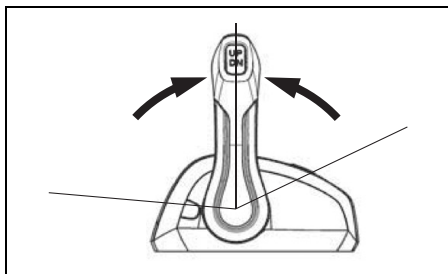

3. Tourner le contacteur d'allumage en position "OFF" pour arrêter tous les moteurs.

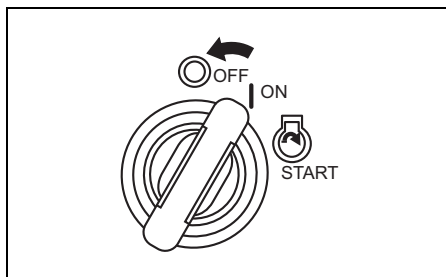

4. Pour arrêter chaque moteur individuellement, appuyer sur le contacteur de marche/arrêt du panneau du contacteur.

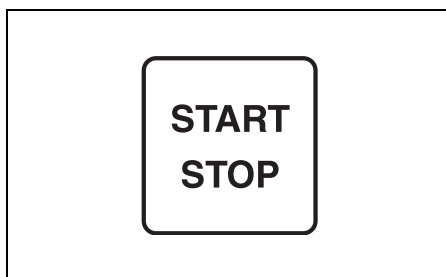

AVIS

Si le contacteur d'allumage est laissé en position "ON", moteur à l'arrêt, la batterie va se décharger.

Toujours mettre le contacteur d'allumage en position "OFF" quand le moteur est à l'arrêt.

▲ AVERTISSEMENT

L'utilisation de votre bateau sans autorisation peut avoir pour conséquences un accident ou l'endommagement de votre bateau.

Pour éviter l'utilisation sans votre autorisation de votre bateau, toujours retirer la clé de contact et la plaque de verrouillage d'arrêt d'urgence quand le bateau n'est pas surveillé.

5. Après avoir arrêté le moteur, déconnecter la conduite de carburant du moteur hors-bord si un raccord de conduite de carburant est prévu.

▲ AVERTISSEMENT

Si vous laissez le moteur à l'arrêt pendant une période prolongée avec la conduite de carburant connectée, le carburant risque de fuir.

Déconnecter la conduite de carburant du réservoir de carburant, si celle-ci est équipée d'un raccord, à chaque fois que le moteur est arrêté pendant une période prolongée.

6. Tourner la vis d'évent sur le bouchon du réservoir de carburant dans le sens des aiguilles d'une montre pour fermer l'évent (le cas échéant).

NOTE:

Pour vérifier le bon fonctionnement du coupe-circuit de sécurité, arrêter de temps à autre le moteur alors qu'il tourne au ralenti en enlevant la plaque de verrouillage.

AMARRAGE

Le moteur doit être relevé avant d'amarrer le bateau en eau peu profonde ou lorsque le bateau n'est pas utilisé pendant une période prolongée, afin de le protéger de la corrosion ou des obstacles pouvant surgir à marée basse.

Pour le détail concernant la manière de relever de moteur, se reporter à la section LEVIER DE VERROUILLAGE D'INCLINAISON.

AVIS

Un amarrage incorrect de votre bateau risque d'endommager le bateau ou le moteur, ou causer des dommages à un tiers.

Quand le bateau est à l'amarre, attention à ce que le moteur ne cogne pas contre le quai, la jetée ou d'autres bateaux.

UTILISATION EN EAU PEU PROFONDE

Quand on utilise le bateau en eau peu profonde, il peut s'avérer nécessaire de relever le moteur plus haut que l'angle d'inclinaison normal. Quand on relève le moteur au-delà de l'angle d'inclinaison normal, toutefois, on ne doit utiliser le bateau qu'aux basses vitesses. Quand on repasse en eau profonde, ne pas oublier de remettre le moteur à l'angle d'inclinaison normal.

▲ AVERTISSEMENT

Quand le moteur est basculé au-delà de sa position d'inclinaison maximum, le support à rotule ne bénéficie plus du soutien latéral du support de fixation et le système de relevage n'est plus à même d'amortir le moteur si la partie inférieure heurte à un obstacle. Il peut en résulter des blessures corporelles. De plus, les prises d'eau risquent de se trouver au-dessus du tirant d'eau et le moteur risque de surchauffer et d'être sérieusement détérioré.

Ne pas faire tourner le moteur à plus de 1500 tr/min ou planer avec le bateau quand le moteur est basculé au-delà de sa position d'inclinaison maximum.

AVIS

Si le moteur heurte le fond, il risque d'en résulter des dégâts sérieux.

Ne pas laisser le moteur heurter le fond. Le cas échéant, vérifier immédiatement les dégâts occasionnés.

MISE EN FONCTION DU MODE TROLL

JAUGE MULTIFONCTION

Passage au mode TROLL

Pour passer en mode TROLL, appuyer et laisser le doigt sur le bouton [MENU] en marche à vitesse minimum de pêche à la traîne (Trolling Speed).

Pour régler le régime moteur pour la pêche à la traîne (Trolling Speed), procéder dans la plage de 700 à 1200 tr/min à l'aide des boutons [▼] et [▲].

NOTE:

Pour plus d'information, voir un concessionnaire Suzuki marine agréé.

Paramétrage du mode Troll:

1. Passer en marche avant ou en marche arrière et vérifier que les gaz sont entièrement fermés (régime de ralenti en prise).
2. Appuyer et laisser le doigt sur le bouton [MENU] à l'écran de l'indicateur Multifonction jusqu'à affichage du message de confirmation "Start Troll Mode?" (Démarrer le mode Troll?).

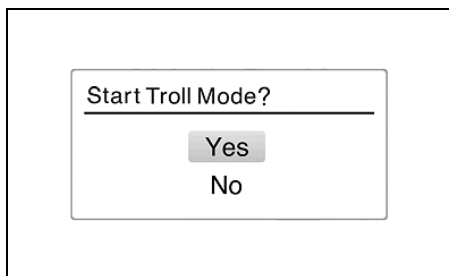

3. Sélectionner "YES" (Oui)

Une fois "YES" (Oui) sélectionné, appuyer sur le bouton [SET] pour faire retentir un bip signalant le passage au mode TROLL. Au même moment, l'écran passe à l'affichage de l'écran du mode TROLL spécifique et le message **TROLL** apparaît sur l'écran de l'indicateur. Quand cet écran passe à l'affichage du régime du moteur ou du menu de toutes les rubriques, l'indication du régime du moteur passe automatiquement d'un affichage analogique à un affichage numérique.

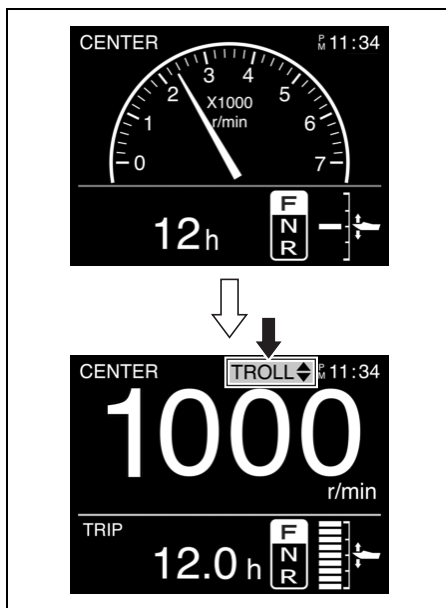

TROLL

• Cette icône apparaît sur l'écran de la jauge multifonctions qui a été utilisée pour passer au mode pêche à la traîne, et affiche la jauge multifonctions pouvant être utilisée du mode pêche à la traîne.

TROLL

• Cette icône apparaît sur l'écran de la ou des jauges multifonctions qui n'ont pas été utilisées pour passer au mode pêche à la traîne. Cette icône apparaît sur l'écran de la ou des jauges multifonctions qui ne peuvent pas utiliser le mode pêche à la traîne.

Exemple d'affichage du mode pêche à la traîne de la jauge multifonctions pouvant utiliser le mode pêche à la traîne.

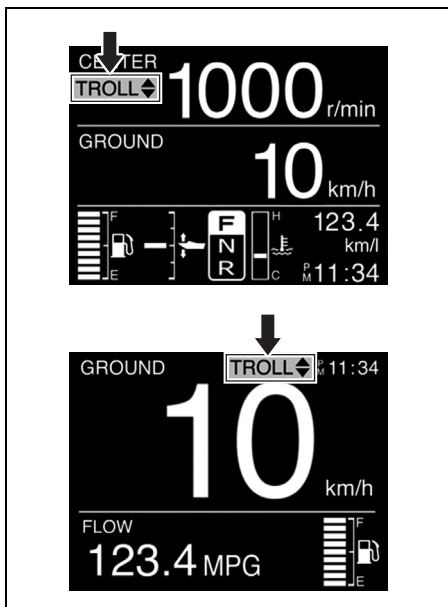

Exemple d'affichage du mode pêche à la traîne de la jauge multifonctions ne pouvant pas utiliser le mode pêche à la traîne.

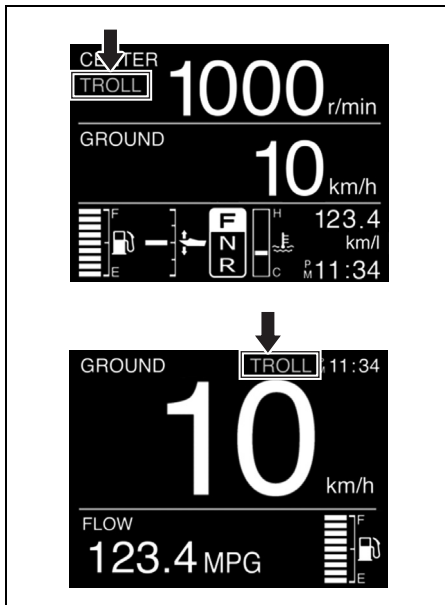

NOTE:

- Ce système ne fonctionne proprement que lorsque le moteur est à sa température de service normale.
- Le passage au mode TROLL n'a pas lieu si la manette de télécommande se trouve en position de point mort quand le doigt appuie et reste sur le bouton [MENU].
- Cas d'un bateau à plusieurs moteurs :
 - Si les gaz sont coupés pour tous les moteurs et si l'un de ceux-ci est en prise, le passage au mode TROLL s'effectue sur pression du bouton [MENU].
 - Le régime de ralenti en prise est régulé en même temps pour tous les moteurs.

Si "No" (Non) a été sélectionné :

Si "No" (Non) a été sélectionné, l'affichage revient à l'écran de l'indicateur d'origine sur pression du bouton [SET].

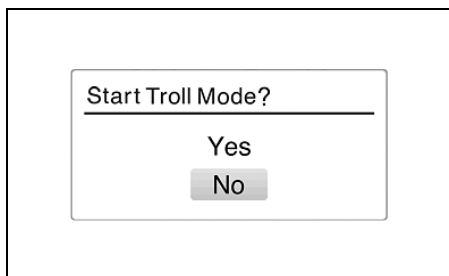

Régler le régime du moteur en pêche à la traîne :

- Un bip sonore court retentit et le régime moteur augmente de 50 tr/min sur pression du bouton [▲].
- Un bip sonore court retentit et le régime moteur diminue de 50 tr/min sur pression du bouton [▼].

NOTE:

- Lorsque le bouton [▼] est pressé à la limite supérieure de vitesse de pêche à la traîne de tous les moteurs, le régime moteur ne change pas et trois bips sonores longs retentissent.
- Lorsque le bouton [▲] est pressé à la limite inférieure de vitesse de pêche à la traîne de tous les moteurs, le régime moteur ne change pas et trois bips sonores longs retentissent.
- Cas d'un bateau à plusieurs moteurs :
Si la commande est activée quand l'un des moteurs a atteint le point de réglage limite du régime en pêche à la traîne, et l'autre non, un bip court se fait entendre et le régime du moteur qui n'a pas atteint le point de réglage limite du régime en pêche à la traîne change.
- Le changement de vitesses et la commande des gaz demeurent opérationnels en mode pêche à la traîne.

Annuler le mode pêche à la traîne :

Pour annuler le mode pêche à la traîne amener la manette de commande de toutes les télécommandes en position de point mort ou amener le régime du moteur à 3000 tr/min ou plus. Dans les deux cas, deux bips courts se font entendre quand le mode pêche à la traîne est annulé.

COMMANDE DE MODE TROLL (Option)

Passage au mode TROLL

Pour passer en mode TROLL, appuyer et laisser le doigt sur le bouton de commande "UP" (Haut) ou "DN" (Bas) en marche à vitesse minimum de pêche à la traîne (Trolling Speed).

Pour régler le régime moteur pour la pêche à la traîne (Trolling Speed), procéder dans la plage de 700 à 1200 tr/min à l'aide des boutons "UP" et "DN".

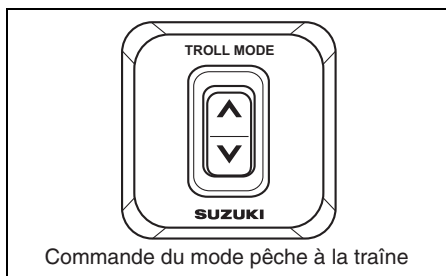

NOTE:

Pour plus d'information, voir un concessionnaire Suzuki marine agréé.

Paramétrage du mode Troll:

1. Passer en marche avant ou en marche arrière et vérifier que les gaz sont entièrement fermés (régime de ralenti en prise).
2. Appuyer sur le côté "UP" ou "DN" de la commande du mode Troll jusqu'au bip. L'écran Multifonction passe au même moment à l'écran spécifique du mode **TROLL** et s'affiche sur l'écran de l'indicateur. Quand cet écran passe à l'affichage du régime du moteur ou du menu de toutes les rubriques, l'indication du régime du moteur passe automatiquement d'un affichage analogique à un affichage numérique.

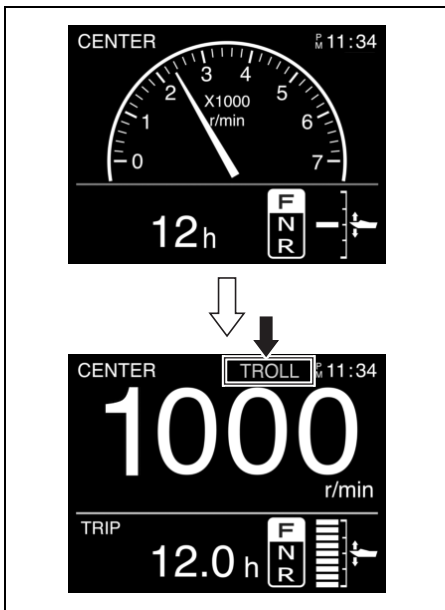

NOTE:

- Ce système ne fonctionne proprement que lorsque le moteur est à sa température de service normale.
- Le passage au mode TROLL n'a pas lieu si la manette de télécommande se trouve en position de point mort quand le doigt appuie et reste sur la commande de ce mode.
- Cas d'un bateau à plusieurs moteurs :
 - S'assurer que les poignées de commande BÂBORD et TRIBORD sont toutes les deux en marche avant ou en marche arrière avec les gaz entièrement fermés (régime de ralenti en prise) avant d'appuyer sur le contacteur du mode de pêche à la traîne.
 - Le régime de ralenti en prise est réglé en même temps pour tous les moteurs.

Régler le régime du moteur en pêche à la traîne :

- Pour augmenter le régime du moteur de 50 tr/min, appuyer sur le côté "UP" de la commande jusqu'au bip.
- Pour réduire le régime du moteur de 50 tr/min, appuyer sur le côté "DN" de la commande jusqu'au bip.

NOTE:

- Le régime du moteur ne change pas et trois longs bips se font entendre si le côté "DN" de la commande est actionné quand tous les moteurs sont au point limite inférieur du régime de pêche à la traîne.
- Le régime du moteur ne change pas et trois longs bips se font entendre si le côté "UP" de la commande est actionné quand tous les moteurs sont au point limite supérieur du régime de pêche à la traîne.
- Cas d'un bateau à plusieurs moteurs :
Si la commande est activée quand l'un des moteurs a atteint le point de réglage limite du régime en pêche à la traîne, et l'autre non, un bip court se fait entendre et le régime du moteur qui n'a pas atteint le point de réglage limite du régime en pêche à la traîne change.
- Le changement de vitesses et la commande des gaz demeurent opérationnels en mode pêche à la traîne.

Annuler le mode pêche à la traîne :

Pour annuler le mode pêche à la traîne amener la manette de commande de toutes les télécommandes en position de point mort ou amener le régime du moteur à 3000 tr/min ou plus. Dans les deux cas, deux bips courts se font entendre quand le mode pêche à la traîne est annulé.

PRÉCAUTIONS À SUIVRE EN EAU DE MER

Après avoir utilisé le moteur en eau de mer, toujours rincer les passages d'eau à l'eau fraîche, comme indiqué dans la section RINCAGE DES PASSAGES D'EAU. Toujours rincer ces passages d'eau afin d'éviter tout risque de corrosion due au sel, qui peut réduire la durée de service du moteur.

UTILISATION PAR TEMPS FROID

Par temps froid, si la température tombe en dessous de 0°C, faire en sorte que la partie inférieure du moteur hors-bord soit toujours dans l'eau.

Après avoir sorti le moteur de l'eau, le tenir à la verticale jusqu'à écoulement complet du liquide du système de refroidissement.

AVIS

En sortant de l'eau le moteur lorsque la température ambiante est inférieure à 0°C, l'eau contenue dans le système de refroidissement du moteur risque de se congeler, pouvant ainsi causer de sérieuses détériorations au moteur.

Quand le moteur hors-bord est laissé dans une eau glacée, le bloc inférieur devra être sous l'eau en permanence. Quand le moteur est sorti de l'eau glacée pour remisage, le laisser à la verticale afin que toute l'eau ressorte du système de refroidissement.

DÉPOSE ET TRANSPORT DU MOTEUR

DÉPOSE DU MOTEUR

Si'il est nécessaire de déposer le moteur hors-bord du bateau, nous vous recommandons de confier cette opération à votre distributeur de moteurs hors-bord Suzuki.

TRANSPORT DU MOTEUR

Lors du transport du moteur, le poser soit verticalement soit horizontalement.

Transport vertical:

Monter le moteur sur son support après avoir fixé l'équerre de fixation à l'aide de deux boulons et écrous d'arcasse.

Ne jamais utiliser le présentoir pour le transport du moteur.

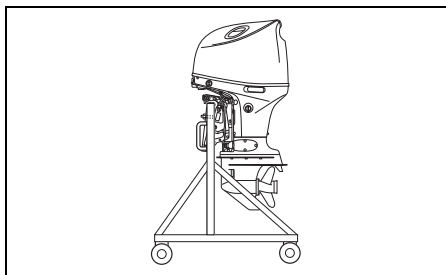

Transport horizontal:

1. Vidanger l'huile-moteur. Voir la section HUILE-MOTEUR.
2. Vidanger l'essence du séparateur de vapeur de la manière indiquée.
 - (1) Déposer le capot de moteur.
 - (2) Enlever les huit (8) boulons à l'aide d'une clé à douille de 8 mm, puis enlever le cache du côté droit ①.

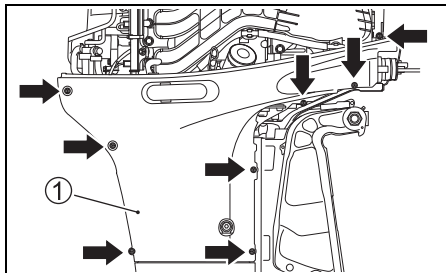

- (3) Retirer l'extrémité du tuyau de vidange ②.
 (4) Desserrer la vis de vidange du séparateur de vapeur ③ et vidanger l'essence.

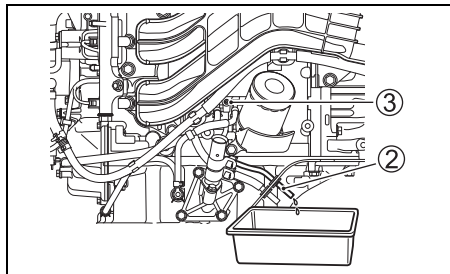

▲ AVERTISSEMENT

L'essence est extrêmement inflammable et toxique. L'essence peut provoquer un incendie et est dangereuse pour les personnes et les animaux.

Utiliser un récipient approprié pour recueillir l'essence vidangée du moteur hors-bord. Eloigner l'essence de toute source d'étincelle, de flammes, des personnes et des animaux.

AVIS

Les coulures d'essence sur les surfaces peintes risquent de tacher ou de décolorer la peinture.

Essuyer immédiatement toute coulure d'essence avec un chiffon non pelucheux ou autre.

- (5) Après la vidange, resserrer la vis ③ et reposer le capot du moteur.

3. Placer le moteur sur un protège-carter avec le côté du trou tourné vers le bas comme illustré.

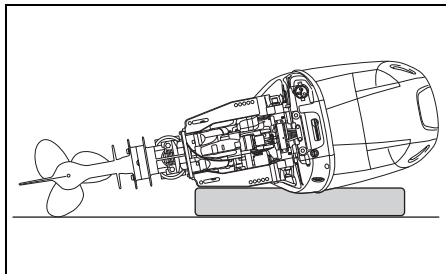

▲ AVERTISSEMENT

Des coulures de carburant ou les vapeurs de carburant peuvent être à l'origine d'un incendie et sont des produits dangereux pour la santé.

Toujours bien observer les précautions suivantes :

- Vidanger le carburant de la canalisation de carburant et du séparateur de vapeurs de carburant avant de transporter le bateau/le moteur hors-bord et de déposer le moteur du bateau.
- NE PAS placer le moteur sur le côté avant d'avoir vidangé le carburant.
- Toujours tenir le moteur à l'écart de flammes vives ou d'étincelles.
- Essuyer immédiatement toute coulure de carburant.

AVIS

Si les précautions nécessaires ne sont pas prises avant de coucher le moteur hors-bord sur le côté comme vidanger préalablement et entièrement l'huile moteur et l'eau de refroidissement, des dégâts risquent d'en résulter. L'huile moteur risque de pénétrer dans le cylindre depuis le carter d'huile et l'eau depuis la lumière d'échappement et les capots extérieurs risquent également d'être endommagés.

Toujours vidanger complètement l'huile moteur et l'eau de refroidissement avant de coucher le moteur sur le côté et procéder avec soin.

AVIS

Pendant le transport ou le remisage, ne pas laisser le bloc inférieur de votre moteur hors-bord reposer plus haut que la tête motrice, l'eau pourrait s'infiltrer dans la tête motrice, causant ainsi un endommagement du moteur.

Ne jamais laisser le bloc inférieur reposer plus haut que la tête motrice pendant le transport ou le remisage de votre moteur hors-bord.

REMORQUAGE

Quand vous remorquez votre bateau avec le moteur fixé dessus, laisser le moteur en position d'utilisation normale si la garde au sol est suffisante. Si la garde au sol est insuffisante, remorquer le bateau avec le moteur en position relevée en utilisant un jambe de force ou un dispositif similaire pour soutenir son poids.

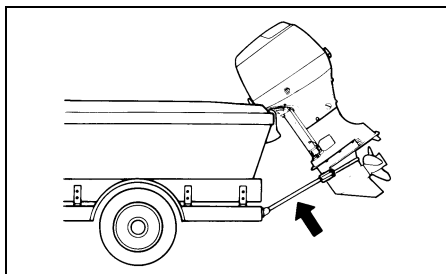

AVIS

Si vous le levier de verrouillage d'inclinaison pour tenir le moteur dans la position de relevage maximum, les vibrations propres au remorquage ou induites par les irrégularités de la chaussée pourraient débloquer le verrouillage de relevage, entraînant ainsi un endommagement du moteur et du mécanisme de verrouillage de relevage.

Ne jamais utiliser le levier de verrouillage d'inclinaison pour tenir le moteur dans la position de relevage maximum pour remorquer le bateau. Utiliser une jambe de force ou un dispositif similaire pour soutenir le poids du moteur.

CONTRÔLE ET ENTRETIEN

PLAN D'ENTRETIEN

Il est important de contrôler et d'entretenir le moteur hors-bord régulièrement. Suivre le tableau. À chaque intervalle, ne pas oublier d'effectuer l'opération indiquée. Les intervalles d'entretien doivent être déterminés par le nombre d'heures ou le nombre de mois, selon celui de ces deux éléments qui arrive en premier.

▲ AVERTISSEMENT

Les gaz d'échappement contiennent du monoxyde de carbone, un gaz incolore et inodore difficile à détecter. Ce gaz peut entraîner la mort ou des blessures graves.

Ne jamais lancer le moteur ou le faire tourner dans un endroit clos ou dans un endroit non ou faiblement aéré.

| Intervalles Élément | Premier mois ou premières 20 heures | Toutes les 100 heures ou tous les 12 mois | Toutes les 200 heures ou tous les 12 mois | Toutes les 300 heures ou tous les 36 mois |
|--|--|---|---|---|
| Bougies | | I | | |
| Reniflard et conduite d'alimentation | I | I | | |
| Huile du moteur | R | R | | |
| Huile du carter d'engre- nages | R | R | | |
| Graissage | I | I | | |
| Anodes (externe) | I | I | | |
| * Anodes (culasse/bloc- cylindre interne) | | I | | |
| Fils de masse | I | I | | |
| Batterie | I | I | | |
| * Filtre à huile du moteur | R | | R | |
| Filtre à carburant basse pression | I | I | | |
| | Remplacer toutes les 400 heures ou tous les 2 ans. | | | |
| * Régime de ralenti | I | | I | |
| * Jeu des soupapes | | | | I |
| * Pompe à eau | | | I | |
| * Rotor de la pompe à eau | | | I | R |
| * Ecou et goupille de l'hélice | I | I | | |
| * Boulons & écrous | T | T | | |
| * Thermostat | | I | | |
| Filtre MPC | | I | | |

I: Inspecter et nettoyer, ajuster, graisser ou remplacer, si nécessaire. T: Serrer R: Remplacer

NOTE:

Filtre à carburant d'élimination de l'eau

Changer l'élément du filtre tous les 12 mois (ou plus souvent selon les conseils du fabricant du filtre).

▲ AVERTISSEMENT

Un entretien défectueux ou le non-entretien recommandé peut s'avérer dangereux. Un entretien incorrect ou le non-entretien augmente les chances d'accident ou de détérioration de l'équipement.

Veiller à bien effectuer l'entretien selon le programme indiqué dans le tableau ci-dessus. Suzuki recommande de confier l'entretien seulement à un concessionnaire de moteurs hors-bord agréé Suzuki ou à un mécanicien qualifié des éléments repérés par un astérisque (*) dans le tableau ci-dessus. Vous pouvez effectuer l'entretien des éléments non marqués en se référant aux instructions dans cette section si vous avez des connaissances en mécanique. Si vous n'êtes pas sûr de pouvoir effectuer ces opérations convenablement, les confier à un concessionnaire de moteurs hors-bord agréé Suzuki.

▲ AVERTISSEMENT

La sécurité du pilote et des passagers dépend de la manière dont le moteur hors-bord est entretenu.

Respecter scrupuleusement toutes les instructions de contrôle et d'entretien. Ne pas essayer d'effectuer l'entretien de ce moteur hors-bord si l'on n'est pas qualifié. On pourrait se blesser ou endommager le moteur.

AVIS

Les intervalles d'entretien indiqués dans le tableau ont été établis pour une utilisation normale du moteur hors-bord. Si le moteur hors-bord est utilisé sous les conditions difficiles suivantes, il va s'avérer nécessaire de procéder aux opérations d'entretien plus souvent qu'indiqué dans le tableau.

- Utilisation fréquente à pleine puissance
- Utilisation continue de longue durée à la vitesse maximum
- Utilisation continue de longue durée au ralenti ou en vitesse pour pêche à la traîne
- Utilisation fréquente en milieu boueux, salé, sablonneux ou acide, ou en eaux peu profondes

- Utilisation sans respect de la montée en température
 - Accélération et décélérations fréquentes
 - Changement des vitesses fréquent
- Le moteur hors-bord risque d'être endommagé si l'entretien n'est pas effectué plus souvent.

Consulter le concessionnaire de moteurs hors-bord agréé Suzuki pour toute question concernant les intervalles d'entretien appropriés. Pour le remplacement de pièces sur le moteur hors-bord, Suzuki conseille vivement l'utilisation de pièces Suzuki d'origine ou équivalentes.

JEU D'OUTILS

Un jeu d'outils est fourni avec votre moteur hors-bord. Le garder à bord du bateau et s'assurer que l'on ne perd aucun de ses éléments. Ce jeu d'outils contient les éléments suivants:

- ① Trousse à outils
- ② Clé à douille de 8 mm
- ③ Clé à douille de 16 mm
- ④ Clé à douille de 8 x 10 mm
- ⑤ Clé plate 10 x 12 mm
- ⑥ Clé plate 14 x 17 mm
- ⑦ Tournevis combiné
- ⑧ Poignée de tournevis
- ⑨ Pincettes
- ⑩ Clé hexagonale 8 mm
- ⑪ Joint bouchon de vidange d'huile du moteur (de rechange)

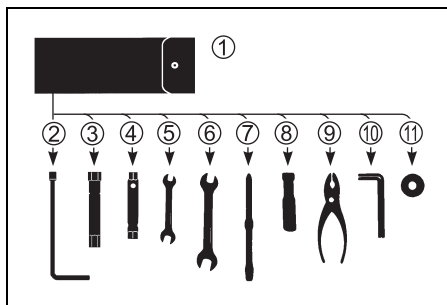

BOUGIE

Déposer les bougies comme suit:

1. Déposer la protection du flexible à carburant ①.

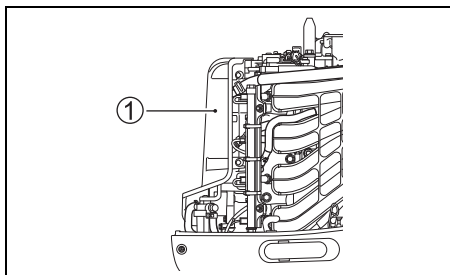

2. Déposer le boulon fixant la bobine d'allumage.
3. Retirer la bobine d'allumage.
4. Desserrer et déposer la bougie avec la clé à tube et la clé de serrage de la boîte à outils.

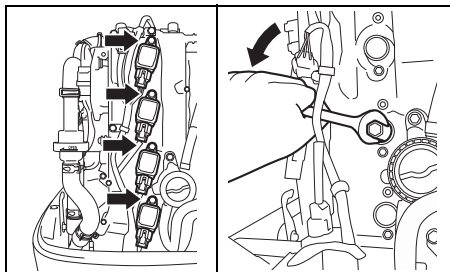

Votre moteur hors-bord est équipé des bougies "standard" suivante pour une utilisation normale.

| | |
|-----------|----------|
| NGK LKR6E | Standard |
|-----------|----------|

AVIS

L'utilisation de bougies du type sans résistance risque de perturber le fonctionnement de l'allumage électronique, causant des ratés d'allumage ou des problèmes avec les autres équipements et accessoires électroniques du bateau.

Utiliser **UNIQUEMENT** des bougies du type à résistance sur votre moteur hors-bord.

Une bougie d'allumage qui fonctionne normalement est d'une couleur très légèrement brunâtre. Si la bougie standard ne convient pas pour l'utilisation, consulter votre distributeur de moteurs hors-bord Suzuki.

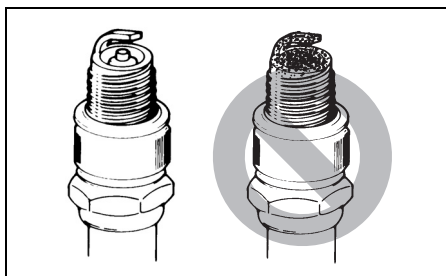

AVIS

L'utilisation de bougies incorrectes ou mal serrées peut entraîner un grave endommagement du moteur.

- Ne pas tenter d'utiliser de bougies de marque différente si celle-ci ne sont pas certifiées exactement équivalentes à la marque spécifiée, sous peine de détérioration du moteur non couverte par la garantie. Noter que les tableaux de correspondance postérieurs à la commercialisation risquent de manquer de précision.
- Pour monter une bougie; la visser d'abord entièrement à la main, puis utiliser une clé pour la resserrer au couple spécifié ou selon l'angle de rotation spécifié.

Couple de serrage

15 – 19 N·m (1,5 – 1,9 kgf-m)

Angle de rotation

Bougie neuve 1/2 – 3/4 tour

Bougie usagée 1/12 – 1/8 tour

- Ne pas trop serrer ou fausser les filetages de la bougie sous peine de détérioration des filetages en aluminium de la culasse.

Afin d'obtenir un bon étincellement, on doit décalaminer et régler les bougies aux intervalles indiqués dans le tableau d'entretien. Décalaminer les bougies à l'aide d'une petite brosse métallique ou d'un appareil de nettoyage spécial puis régler l'écartement des électrodes en se reportant au tableau suivant.

| | |
|---------------------------------------|--------------|
| Écartement des électrodes des bougies | 0,8 – 0,9 mm |
|---------------------------------------|--------------|

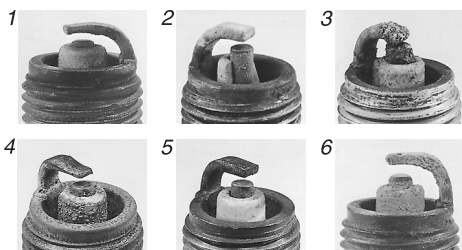
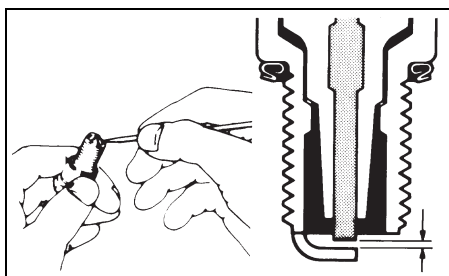

1. Usure excessive 2. Cassure 3. Fusion
4. Erosion 5. Dépôts jaunes 6. Oxydation

NOTE:

Si la bougie se trouve être dans l'état illustré ci-dessus, veiller à la remplacer par une neuve. Sinon, elle entraînera des difficultés à la mise en marche du moteur, augmentera la consommation d'essence et sera source de problèmes de moteur.

RENIFLARD ET CONDUITE D'ALIMENTATION

Contrôler si le reniflard ou la conduite d'alimentation ne présentent pas de fuites ou ne sont pas craquelés, boursoufflés ou endommagés de toute autre manière. Si la conduite d'alimentation ou le reniflard présentent le moindre dommage ils doivent être remplacés. Si le remplacement s'avère nécessaire, consulter votre distributeur de moteurs hors-bord Suzuki.

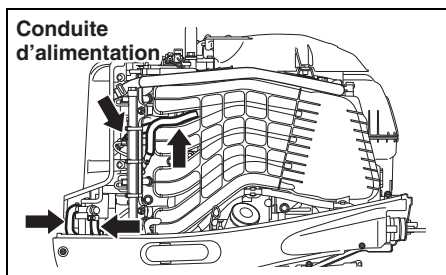
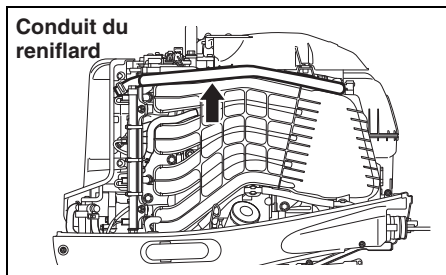

▲ AVERTISSEMENT

Une fuite de carburant peut donner lieu à une explosion ou un incendie, entraînant un grave accident corporel.

En cas de signe de fuite, de craquelure ou de boursoufflement, faire remplacer la conduite d'alimentation par votre distributeur de moteurs hors-bord SUZUKI.

HUILE DU MOTEUR

▲ AVERTISSEMENT

Ne jamais effectuer la vidange de l'HUILE-MOTEUR quand le moteur tourne, sous peine de risque de blessure grave.

Le moteur doit être arrêté avant de procéder à la vidange de l'HUILE-MOTEUR.

AVIS

La pêche à la traîne prolongée peut réduire la durée de service de l'huile. Votre moteur risque d'être détérioré si la vidange de l'huile-moteur n'est pas effectuée plus souvent dans ce cas.

Vidanger l'huile-moteur plus souvent si votre moteur est utilisé pour la pêche à la traîne de longue durée.

Changement de l'huile du moteur

Afin qu'elle puisse se vidanger complètement, l'huile doit être changée quand le moteur est chaud.

Pour changer l'huile du moteur:

1. Mettre le moteur en position verticale et enlever son capot.
2. Enlever le bouchon de remplissage d'huile.

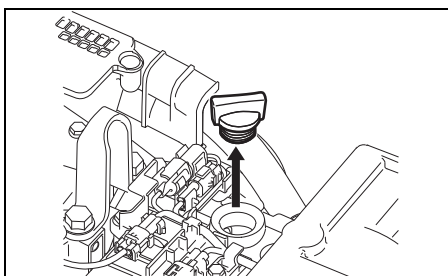

3. Mettre un récipient sous la vis de vidange d'huile du moteur.

▲ ATTENTION

La température de l'huile du moteur peut être suffisamment élevée pour provoquer une brûlure des doigts quand on enlève la vis de vidange.

Avant d'enlever cette vis, attendre qu'on puisse la toucher à mains nues.

4. Enlever la vis de vidange d'huile du moteur ① et le joint ②, puis laisser l'huile s'écouler dans le récipient.

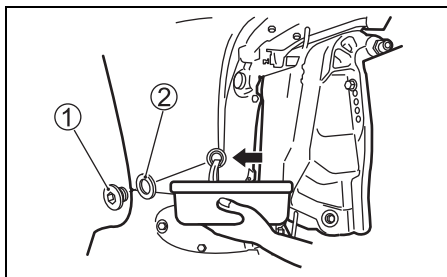

5. Après la vidange, serrer la vis de vidange d'huile du moteur avec un joint neuf.

AVIS

Un joint déjà utilisé risque de fuir, ce qui peut entraîner une détérioration du moteur.

Ne jamais réutiliser les joints. Veiller à toujours utiliser des joints neufs.

NOTE:

Il y a des joints de rechange dans la trousse à outils.

6. Remplir d'huile-moteur recommandée jusqu'au niveau haut.

Quantité d'huile: 5,5 L (5,8/4,8 US/Imp. qt.)

Huile du moteur : Se reporter à la section HUILE DU MOTEUR de ce manuel.

7. Contrôler le niveau d'huile du moteur.

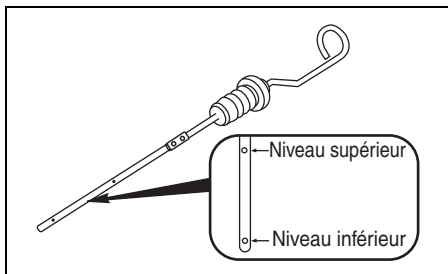

NOTE:

Pour éviter toute mesure incorrecte du niveau d'huile du moteur, contrôler ce niveau uniquement une fois que le moteur est refroidi.

8. Remonter le bouchon de remplissage d'huile.

▲ AVERTISSEMENT

L'huile-moteur est dangereuse pour les gens et les animaux. Le contact répété et prolongé avec de l'huile-moteur présente un risque de cancer de la peau. Même un contact de courte durée risque d'irriter la peau.

- Eloigner l'huile, neuve et usagée, des enfants et des animaux.
- Toujours porter une chemise à manches longues et des gants étanches avant de manipuler l'huile.
- Laver au savon la peau en cas de contact avec l'huile.
- Nettoyer tout vêtement ou chiffon qui a été exposé à l'huile.

NOTE:

Recycler ou mettre au rebut correctement l'huile-moteur usagée. Ne pas la jeter à la poubelle, la répandre sur le sol, la mettre à l'égout ou la jeter à l'eau.

HUILE DU CARTER D'ENGRENAGES

Pour contrôler le niveau d'huile du carter d'engrenages, enlever le bouchon de niveau d'huile supérieur et regarder par son trou. Le niveau d'huile doit être au bord inférieur de ce trou. Si le niveau est bas, le compléter en ajoutant l'huile pour engrenages spécifiée.

Ensuite, remonter et serrer le bouchon.

Pour changer l'huile du carter d'engrenages:

1. S'assurer que le moteur est en position verticale puis mettre un bidon sous le carter d'engrenages.
2. Enlever le bouchon de vidange d'huile du carter d'engrenages ①, puis enlever le bouchon de niveau d'huile du carter d'engrenages ②.

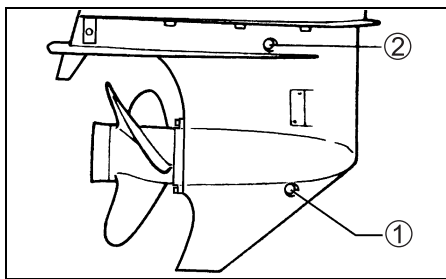

3. Une fois que toute l'huile est vidangée, injecter l'huile pour engrenages spécifiée par le trou de vidange du carter d'engrenages jusqu'à ce qu'elle commence à sortir par le trou de niveau du carter d'engrenages. Il faudra environ 1,05 L d'huile.
4. Reposer et resserrer le bouchon de niveau d'huile d'engrenage ①, puis reposer rapidement et resserrer le bouchon de vidange d'huile d'engrenage ②.

NOTE:

Afin d'injecter suffisamment d'huile pour engrenages, contrôler le niveau d'huile 10 minutes après avoir procédé comme décrit à l'étape 4. Si le niveau d'huile est trop bas, injecter lentement l'huile pour engrenages jusqu'à ce que le niveau soit correct.

▲ AVERTISSEMENT

L'huile pour engrenages est dangereuse pour les gens et les animaux. Le contact répété et prolongé avec de l'huile pour engrenages présente un risque de cancer de la peau. Même un contact de courte durée avec de l'huile usagée risque d'irriter la peau.

- Eloigner l'huile, neuve et usagée, des enfants et des animaux.
- Toujours porter une chemise à manches longues et des gants étanches avant de manipuler l'huile.
- Laver au savon la peau en cas de contact avec l'huile.
- Nettoyer tout vêtement ou chiffon qui a été exposé à l'huile.

NOTE:

Recycler ou mettre au rebut correctement l'huile pour engrenages usagée. Ne pas jeter l'huile avec les déchets ordinaires, sur le sol, à l'égout ou dans l'eau.

AVIS

Si une ligne s'enroule autour de l'arbre d'hélice qui tourne, le joint d'étanchéité de l'arbre d'hélice risque d'être détérioré et peut laisser pénétrer l'eau dans le carter d'engrenage et provoquer des dégâts importants.

Si l'huile pour engrenage est de couleur laiteuse, elle est contaminée par de l'eau. Contacter immédiatement le concessionnaire de moteurs hors-bord agréé Suzuki pour conseil. Ne pas utiliser le moteur hors-bord tant que l'huile n'a pas été changée et la cause de la contamination déterminée.

FILTRE À CARBURANT BASSE PRESSION

Le filtre à carburant basse pression doit être changé de manière périodique par un concessionnaire marine Suzuki agréé.

Changer le filtre à carburant basse pression toutes les 400 heures (2 ans).

▲ AVERTISSEMENT

L'essence est un produit hautement inflammable et toxique. Elle peut provoquer des incendies et constituer un danger pour les hommes et les animaux domestiques.

Toujours prendre les précautions suivantes lors de l'entretien du filtre à carburant :

- Couper le moteur avant de procéder au nettoyage du filtre à carburant.
- Attention à ne pas renverser de carburant. Le cas échéant, nettoyer immédiatement.
- Ne pas fumer et se tenir à l'écart de toute flamme vive et étincelle.

▲ AVERTISSEMENT

Le solvant de nettoyage est un produit toxique et irritant qui peut constituer un danger pour les hommes et les animaux domestiques.

Tenir les solvants hors de portée des enfants et des animaux domestiques. Une fois terminé, mettre les solvants au rebut conformément à la loi.

Ispezionare e pulire il filtro del carburante nel modo seguente:

1. Couper le moteur et le laisser refroidir.
2. Avec un système de télé démarrage: S'assurer que le système de télé démarrage est hors fonction.

Sans système de télé démarrage:

S'assurer que la clé de contact est sur la position OFF.

3. Déposer la protection du flexible à carburant ①.

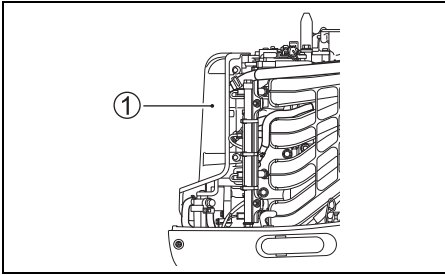

AVIS

La coupelle de filtre mal serrée risque de détériorer le conducteur du capteur.

- Veiller à ne pas tordre le conducteur du capteur en déposant la coupelle de filtre.
- Déconnecter le connecteur du conducteur avant de déposer la coupelle de filtre.

4. Appuyer sur la languette de blocage du connecteur "a", puis déconnecter le connecteur du conducteur de capteur d'eau ②.

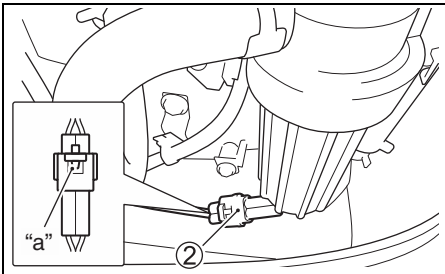

5. Placer un chiffon sous le filtre avant la dépose pour recueillir le carburant.
6. Séparer la coupelle de filtre ③ du chapeau ④ en tournant la coupelle de filtre dans le sens contraire des aiguilles d'une montre.

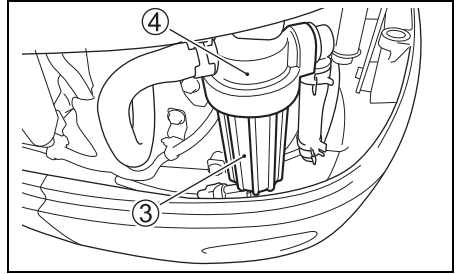

7. Vidanger le carburant et l'eau dans la coupelle de filtre dans un récipient adéquat.

AVIS

Les coulures d'essence sur les surfaces peintes risquent de tacher ou de décolorer la peinture.

Essuyer immédiatement toute coulure d'essence avec un chiffon non pelucheux ou autre.

8. Retirer l'élément du filtre ⑤. Inspecter l'élément du filtre ⑤, le joint torique ⑥ et la bague d'étanchéité ⑦ pour détérioration. En cas de détérioration, les remplacer.

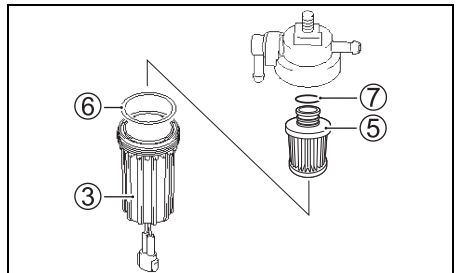

9. Nettoyer l'élément du filtre avec du solvant de nettoyage et le sécher.
10. Reposer la bague d'étanchéité et l'élément du filtre sur la position d'origine.
11. Vérifier que le joint torique est bien en place sur le dessus de la coupelle du filtre et revisser en place la coupelle du filtre.

12. Connecter le connecteur du conducteur du capteur d'eau ②.
13. Reposer le support du filtre à carburant par serrage du boulon et de l'écrou.
14. Riavviare il motore a controllare che non vi siano perdite di carburante intorno al filtro.

NOTE:

En cas de présence d'eau dans la coupelle du filtre, déposer la coupelle et évacuer l'eau. Toujours mettre au rebut le carburant en excès correctement. Pour toute question, consulter le concessionnaire agréé Suzuki.

FILTRE MPC

Inspecter le filtre MPC pour vérifier l'absence de poussière et d'obstruction.

Demander au concessionnaire marine Suzuki agréé de remplacer le filtre MPC en cas de signe d'obstruction.

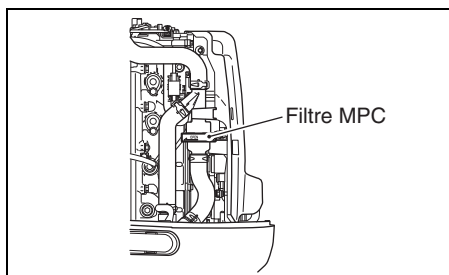

Inspecter et nettoyer le filtre MPC comme suit :

▲ ATTENTION

La température du moteur peut être suffisamment élevée pour provoquer des brûlures aux doigts.

Avant d'inspecter le filtre MPC, s'assurer que le moteur est suffisamment refroidi.

1. S'assurer que le moteur est arrêté.
2. Couper l'alimentation et retirer la plaque de verrouillage du contacteur d'arrêt d'urgence.

3. Déposer la protection du flexible à carburant ①.

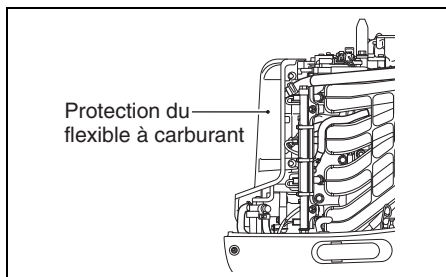

4. Séparer le capuchon du boîtier du filtre ① du boîtier inférieur du filtre ② en tournant le capuchon du boîtier du filtre dans le sens des aiguilles d'une montre.

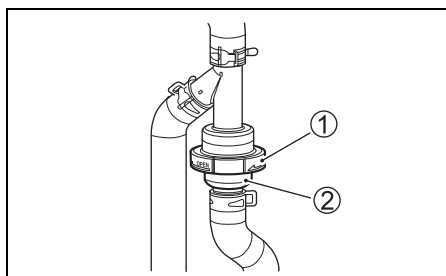

5. Déposer le filtre ③.

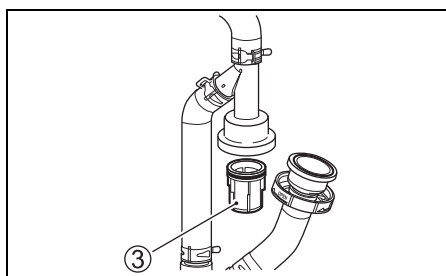

6. Inspecter le capuchon du boîtier ①, le boîtier inférieur ②, le filtre ③, le joint torique ④, ⑤ et le boîtier supérieur ⑥ pour détérioration. En cas de détérioration, les remplacer.

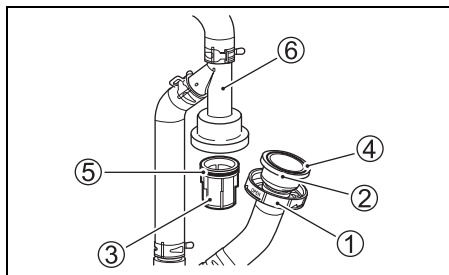

7. Nettoyer le filtre ③.
8. Appliquer de l'eau savonneuse sur le joint torique ⑤.
9. Reposer le filtre ③ et le boîtier inférieur ② dans leur position d'origine, puis serrer le capuchon du boîtier ①.
10. Redémarrer le moteur et vérifier l'étanchéité au niveau du filtre MPC.

GRAISSAGE

Un graissage correct est important pour un fonctionnement sûr et en douceur et pour une grande longévité de chaque pièce mécanique du moteur hors-bord. Le tableau suivant indique les points de graissage du moteur, ainsi que les lubrifiants à utiliser.

| EMPLACEMENT | LUBRIFIANT |
|--|-------------------|
| <p>Trinque de changement de vitesses</p> | Graisse hydrofuge |
| <p>Arbre d'hélice</p> | |
| <p>Arrêt de tige de relevage (DF140BG)</p> | |

ANODES ET FILS DE MASSE

Anodes

Le moteur est protégé contre la corrosion extérieure par des anodes. Ces anodes commandent l'électrolyse et empêchent la corrosion. Ces anodes se corrodent à la place des pièces qu'elles protègent. On doit contrôler périodiquement chacune d'elles et la remplacer quand les 2/3 du métal ont disparu par corrosion.

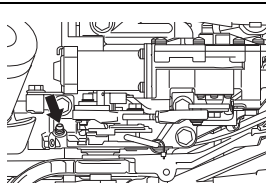

Levier d'embrayage

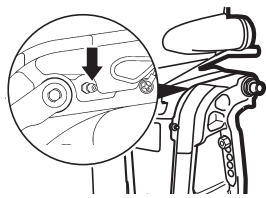
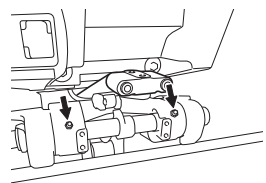

Support pivotant

Graisse hydrofuge
(Utiliser un pistolet graisseur)

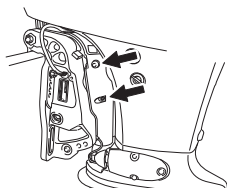
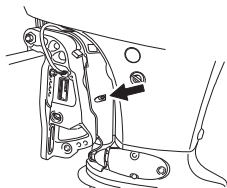

DF115BG
Tableau arrière "L"

Support de direction

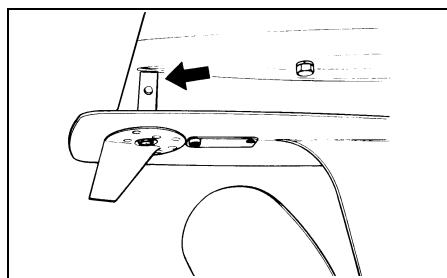
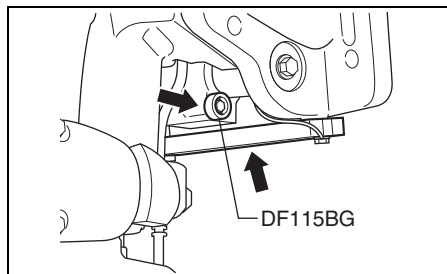

AVIS

Si les anodes ne sont pas entretenues correctement, la surface en aluminium sous l'eau (comme le bloc inférieur, par exemple) risque d'être détériorée par la corrosion galvanique.

- Contrôler périodiquement les anodes pour s'assurer qu'elles ne sont pas détachées.
- Ne pas peindre les anodes, sous peine de les rendre inefficaces.
- Nettoyer périodiquement les anodes avec une brosse métallique pour enlever tout encrassement qui pourrait diminuer leurs propriétés protectrices.

NOTE:

Avant d'enduire le têtou graisseur du support du gouvernail, verrouiller le moteur en position entièrement relevé.

NOTE:

Pour le contrôle et le changement des anodes internes fixées au bloc-cylindre/à la culasse, Voir un concessionnaire marine Suzuki agréé.

Fils de masse

Les fils de masse sont utilisés pour relier électriquement les organes du moteur afin qu'ils se trouvent sur un circuit de masse commun. Ceci les protège contre l'électrolyse par l'anode. Examiner périodiquement ces fils et leurs bornes pour s'assurer qu'ils ne sont pas endommagés.

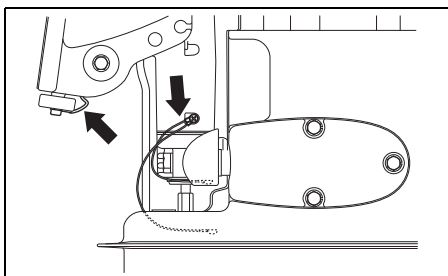
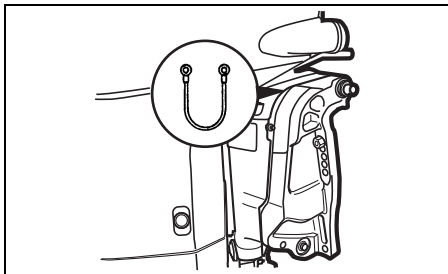

BATTERIE

Le niveau de l'électrolyte doit toujours être maintenu entre les repères de niveau MAX et MIN. Si le niveau est au-dessous du repère de niveau MIN, le compléter jusqu'au repère de niveau MAX en utilisant UNIQUEMENT DE L'EAU DISTILLÉE.

⚠ AVERTISSEMENT

Le liquide de batterie est nocif et corrosif et peut causer des blessures graves.

Eviter tout contact avec les yeux, la peau, les vêtements et les surfaces peintes. En cas de contact avec le liquide de batterie, rincer immédiatement avec beaucoup d'eau. En cas de contact avec les yeux ou la peau, consulter un docteur immédiatement.

⚠ AVERTISSEMENT

Si vous ne prenez pas les précautions nécessaires pendant le contrôle ou l'entretien de la batterie, vous risquez de provoquer un court-circuit qui peut provoquer une explosion, un incendie ou la détérioration du circuit.

Déconnecter le câble négatif (noir) avant le contrôle ou l'entretien de la batterie. Veiller à ne pas mettre en contact un outil métallique ou autre objet métallique la borne positive de la batterie et le moteur en même temps.

⚠ AVERTISSEMENT

Les cosses, bornes et autres accessoires de la batterie contiennent du plomb et des éléments en plomb, qui est un produit dangereux.

Se laver les mains après avoir touché ces accessoires.

AVIS

Si vous ajoutez de l'acide sulfurique dilué dans la batterie après l'entretien initial, la batterie sera endommagée.

NE JAMAIS ajouter d'acide sulfurique dilué dans la batterie après l'entretien initial. Suivre les instructions du fabricant de la batterie pour les procédures de maintenance spécifiques.

FILTRE À HUILE MOTEUR

Faire changer périodiquement le filtre à huile moteur par un Concessionnaire Marine Suzuki agréé.

Changer le filtre à huile par une pièce neuve après les 20 premières heures (1 mois) d'utilisation.

Changer ensuite le filtre à huile par une pièce neuve toutes les 200 heures (12 mois).

RINÇAGE DES PASSAGES D'EAU

Après fonctionnement dans de l'eau boueuse, saumâtre ou salée, vous devez rincer les conduites d'eau et la surface du moteur avec de l'eau propre. Si vous ne rincez pas les conduites d'eau, le sel peut corroder le moteur et réduire sa durée de vie. Rincer les conduites d'eau comme suit:

MOTEUR EN MARCHÉ

– En position verticale –

Suzuki conseille de rincer le passage d'eau de cette façon.

Pour rincer les conduits d'eau, on doit se procurer un accessoire de rinçage disponible dans le commerce.

AVERTISSEMENT

Les gaz d'échappement contiennent du monoxyde de carbone, un gaz incolore et inodore difficile à détecter. Ce gaz peut entraîner la mort ou des blessures graves.

Ne jamais lancer le moteur ou le faire tourner dans un endroit clos ou dans un endroit non ou faiblement aéré.

AVERTISSEMENT

Le manque de précautions appropriées pour purger l'eau dans les passages d'eau peut être dangereux.

Pour purger les passages d'eau, toujours prendre les précautions suivantes:

- S'assurer que le moteur est au POINT MORT. Si le moteur est en prise, l'arbre d'hélice peut tourner et causer de graves blessures.
- S'assurer que le moteur est bien fixé sur un support stable ou le bateau, et rester à proximité jusqu'à la fin de la purge.
- Eloigner les enfants et les animaux et ne pas s'approcher des pièces mobiles.

AVIS

Le moteur peut être gravement endommagé en moins de 15 secondes si le moteur est démarré sans eau dans le système de refroidissement.

Ne jamais démarrer le moteur sans avoir au préalable alimenté en eau le système de refroidissement.

1. S'assurer que le moteur est à l'arrêt.
2. Monter l'accessoire de rinçage de manière ① telle que les trous d'admission d'eau soient couverts par les coupelles en caoutchouc.
3. Connecter un tuyau d'arrosage à l'accessoire de rinçage et ouvrir le robinet pour obtenir un débit tel qu'il sort beaucoup d'eau par la périphérie des coupelles en caoutchouc de l'accessoire de rinçage.

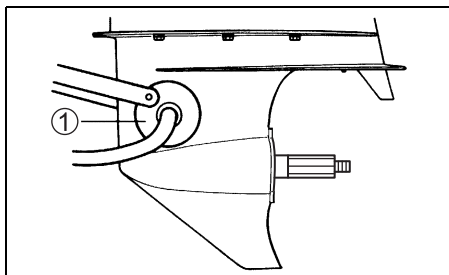

4. Mettre le levier de commande à distance sur la position "NEUTRAL", hélice démontée, puis mettre le moteur en marche et le faire tourner au ralenti.
5. Rerégler le débit d'eau, si nécessaire, afin qu'il sorte encore beaucoup d'eau par la périphérie des coupelles en caoutchouc.
6. Laisser circuler l'eau pendant quelques minutes.
7. Arrêter le moteur puis fermer le robinet d'eau.
8. Enlever l'accessoire de rinçage du trou d'admission d'eau.
9. Nettoyer la surface du moteur et appliquer une couche de cire sur la finition du moteur.

MOTEUR ARRÊTÉ – En position verticale –

1. S'assurer que le moteur est à l'arrêt.
2. Enlever le bouchon (A) ou (C) de l'orifice de rinçage.

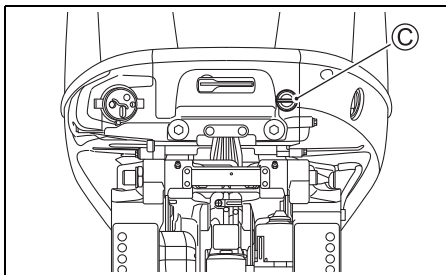
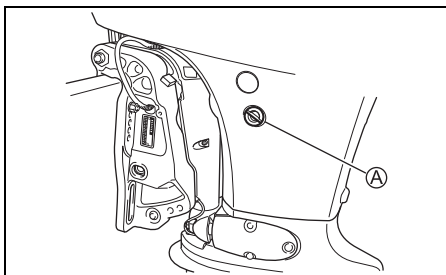

3. Mettre en place le tuyau d'arrosage en utilisant un raccord de tuyau adapté au filetage de l'orifice de rinçage (B).
Filetage (B) : 0,75 – 11,5NHR (Filetage de raccord de tuyau aux normes américaines pour applications tuyau d'arrosage.)

NOTE:

Le connecteur de flexible (accessoire de rinçage) correspondant au filetage du point de rinçage (B) est fourni avec les pièces livrées.

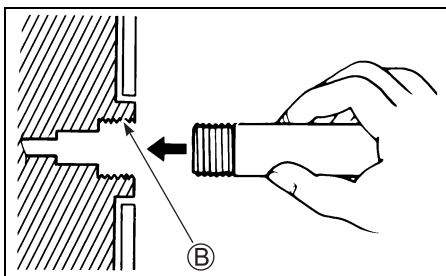

4. Ouvrir l'arrivée d'eau de manière à assurer un débit d'eau adéquat. Rincer le moteur pendant cinq minutes environ.
5. Fermer l'arrivée d'eau.
6. Enlever le tuyau et le connecteur (si utilisé), puis remettre en place le bouchon sur l'orifice de rinçage.
7. Laisser le moteur en position verticale jusqu'à ce qu'il soit complètement sec.

MOTEUR ARRÊTÉ

– En position relevée maximum –

1. Lever le moteur sur la position relevée maximum.
2. Suivre les instructions "MOTEUR ARRÊTÉ- En position verticale".
NE PAS FAIRE TOURNER LE MOTEUR EN POSITION RELEVÉE MAXIMUM.
3. Mettre le moteur en position verticale jusqu'à ce qu'il soit complètement sec.

MOTEUR IMMERGÉ

Un moteur qui a été accidentellement immergé doit être révisé le plus tôt possible pour empêcher la corrosion. Si votre moteur est accidentellement immergé, procéder comme suit.

1. Retirer le moteur de l'eau le plus tôt possible.
2. Le laver soigneusement à l'eau douce pour en éliminer complètement sel, boue et algues.
3. Enlever les bougies. Vidanger l'eau des cylindres par les trous de bougie en faisant tourner manuellement le volant à plusieurs reprises.
4. Contrôler s'il n'y a pas d'eau dans l'huile du moteur. Si de l'eau est présente, vidanger l'huile en enlevant le bouchon prévu à cet effet. Après la vidange, remonter ce bouchon.
5. Vidanger la conduite d'alimentation.

⚠ AVERTISSEMENT

L'essence est extrêmement inflammable et toxique. L'essence peut provoquer un incendie et est dangereuse pour les personnes et les animaux.

Tenir l'essence à l'écart de toute flamme et étincelle. Mettre l'essence non désirée au rebut convenablement.

6. Verser de l'huile moteur par les trous de bougie. Graisser les parties internes du moteur par rotation manuelle du volant sur plusieurs tours.

AVIS

Le moteur risque d'être gravement endommagé si vous lancez le moteur et ressentez une friction ou une résistance.

Si vous rencontrez une friction ou une résistance pendant le lancement du moteur, arrêter le moteur immédiatement et ne pas tenter de le redémarrer tant que problème n'a pas été déterminé et corrigé.

7. Apporter le moteur chez votre distributeur de moteurs hors-bord Suzuki le plus tôt possible pour le faire réviser.

AVIS

Si le carburant est contaminé par l'eau, le moteur risque d'être détérioré.

Si le dispositif de remplissage du réservoir de carburant et l'évent ont été immergés, contrôler le circuit d'alimentation en carburant pour s'assurer qu'il n'est pas contaminé par l'eau.

PROCÉDURE DE REMISAGE

REMISAGE DU MOTEUR

Quand on remise le moteur pour une longue période (par exemple à la fin de la saison nautique), il est recommandé de l'apporter chez son distributeur de moteurs hors-bord Suzuki. Toutefois, si l'on désire le préparer soi-même pour le remisage, procéder comme suit:

1. Changer l'huile du carter d'engrenages comme décrit dans la section HUILE POUR ENGRENAGES.
2. Changer l'huile du moteur comme décrit dans la partie HUILE DU MOTEUR.
3. Verser un stabilisateur de carburant dans le réservoir en procédant conformément aux instructions données sur le bidon du stabilisateur.
4. Rincer les passages d'eau du moteur soigneusement. Se reporter à la section RINÇAGE DES PASSAGES D'EAU (Moteur en marche).
5. Réajuster le débit de l'eau et faire tourner le moteur à environ 1500 tr/min au point mort pendant cinq minutes pour distribuer le carburant stabilisé dans tout le moteur.
6. Arrêter le moteur puis fermer le robinet d'eau. Enlever l'accessoire de rinçage.
7. Graisser toutes les pièces mobiles. Se reporter à la section GRAISSAGE.
8. Laver l'extérieur du moteur à l'eau douce. Une fois le lavage terminé, essuyer soigneusement les traces d'eau à l'aide de chiffons secs.
N'utiliser de l'eau sous haute pression que pour laver la partie extérieure du moteur. En tout état de cause, ne pas approcher le gicleur du tuyau trop près de la surface du moteur.
9. Appliquer une couche de cire pour automobiles sur la partie extérieure du moteur. Si la peinture est endommagée, faire les retouches nécessaires avant d'appliquer la cire.
10. Remiser le moteur en position verticale dans un endroit sec et bien aéré.

▲ AVERTISSEMENT

Quand le moteur est en marche, les nombreuses pièces se trouvant en rotation présentent un risque de blessures corporelles graves.

Quand le moteur est en marche, éloigner mains, cheveux, vêtements et autres du moteur.

AVIS

Le moteur peut être gravement endommagé en moins de 15 secondes si le moteur est démarré sans eau dans le système de refroidissement.

Ne jamais démarrer le moteur sans avoir au préalable alimenté en eau le système de refroidissement.

▲ AVERTISSEMENT

Le non-respect des précautions appropriées pour recharger la batterie peut-être dangereux. Les batteries produisent des vapeurs explosives qui risquent de s'enflammer. Le liquide de batterie est nocif et corrosif et peut entraîner des blessures graves.

- Ne pas fumer et éloigner la batterie de toute source de flamme et d'étincelle.
- Pour éviter toute formation d'étincelle pendant la recharge de la batterie, connecter les câbles du chargeur de la batterie aux bornes adéquates avant de mettre le chargeur sous tension.
- Manipuler la batterie avec beaucoup de soin et éviter tout contact du liquide de batterie avec la peau.
- Porter des vêtements et accessoires de protection adéquats (lunettes, gants, etc.)

REMISAGE DE LA BATTERIE

1. Quand le moteur hors-bord doit ne pas être utilisé pendant un mois ou plus, enlever la batterie et la ranger dans un endroit frais et sombre. Avant de réutiliser la batterie, la charger au maximum.
2. Si la batterie doit être remise pendant une longue période, contrôler la densité de l'électrolyte au moins une fois par mois et recharger la batterie quand la charge est faible.

APRÈS LE REMISAGE

Quand vous voulez utiliser votre moteur après un remisage, procéder comme suit pour le remettre en état de marche:

1. Nettoyer les bougies soigneusement. Les remplacer si nécessaire.
2. Contrôler le niveau d'huile du carter d'engrenages. Si nécessaire, compléter ce niveau en procédant comme décrit dans la section HUILE POUR ENGRENAGES.
3. Graisser toutes les pièces mobiles comme décrit dans la section GRAISSAGE.
4. Contrôler le niveau d'huile du moteur.
5. Nettoyer le moteur et cirer les surfaces peintes.
6. Recharger la batterie avant de la mettre en place.

DÉPANNAGE

Ce guide de dépannage est prévu pour vous aider à trouver la cause des problèmes courants.

AVIS

La résolution incorrecte d'un problème peut endommager votre moteur horsbord. Des réparations ou réglages incorrects peuvent entraîner un endommagement du moteur hors-bord. Un tel endommagement risque de ne pas être couvert par la garantie.

Si l'on n'est pas sûr de la mesure corrective à prendre, consulter un concessionnaire accrédité Suzuki au sujet du problème rencontré.

Le démarreur ne fonctionne pas:

- La plaque de verrouillage du contacteur d'arrêt d'urgence n'est pas en place.
- Le fusible du relais du démarreur a fondu.
- Le fusible du câble de la batterie secondaire a fondu.
- La poignée de commande n'est pas au POINT MORT.
- Le raccordement du plot de la batterie est corrodé ou manquant.
- La batterie est vide.
- Le démarreur est défectueux.
- Avec un système de télédémarrage:
Le contacteur du moteur ou le contacteur de marche/arrêt est défectueux:
Sans système de télédémarrage:
Le contacteur d'allumage ou le contacteur de marche/arrêt est défectueux.
- Le raccordement du câblage électrique est desserré.

Le moteur ne démarre pas (est difficile à démarrer):

- Le réservoir de carburant est vide.
- Le carburant est défectueux.
- Le processus de mise en marche du moteur est erroné.
- L'évent d'air du réservoir de carburant n'est pas ouvert.
- Le flexible de carburant n'est pas proprement raccordé au moteur.
- Le flexible de carburant est coincé ou pincé.
- Le filtre à carburant est bouché.
- La pompe à carburant est défectueuse.
- Le filtre du réservoir de carburant est bouché.

- La bougie est encrassée.
- Le système d'allumage est encrassé.
- Le raccordement du câblage électrique est desserré.

Le régime du ralenti moteur est instable ou le moteur cale:

- La bougie est encrassée.
- Le flexible de carburant est coincé ou pincé.
- Le flexible de carburant n'est pas proprement raccordé au moteur.
- Le carburant est défectueux.
- Le filtre à carburant est bouché.
- La pompe à carburant est défectueuse.
- Le système d'allumage est encrassé.
- L'huile moteur utilisée est de qualité défectueuse.
- Le thermostat est défectueux.
- Le raccordement du câblage électrique est desserré.

Le système de mise en garde est actif (Le vibreur de mise en garde retentit. Le témoin de mise en garde s'allume.):

- Le passage de l'eau de refroidissement est bouché.
- Le thermostat est défectueux.
- La pompe à eau est défectueuse.
- Le système de rappel de vidange d'huile est actif.
- Bas niveau d'huile moteur ou huile en mauvais état.
- Le filtre à huile moteur est bouché.
- La pompe à huile est défectueuse.
- L'hélice est endommagée.
- La batterie est vide.
- Le capteur de commande du moteur est défectueux.
- Le raccordement du câblage électrique est desserré.

Le changement de vitesses ne s'effectue pas:

- Le système de commande électronique du changement de vitesses est défectueux.

L'hélice ne tourne pas:

- Le coussinet de l'hélice est usé ou endommagé.
- L'arbre de commande est endommagé.
- L'arbre de transmission est endommagé.

Le régime du moteur n'augmente pas:

- L'hélice est endommagée.
- L'hélice est encrassée.
- L'hélice n'est pas proprement sélectionnée.
- Le moteur hors-bord n'est pas installé correctement.
- L'angle de basculement n'est pas correctement réglé.
- La bougie est encrassée ou de qualité inappropriée.
- Le flexible de carburant est coincé ou pincé.
- Le filtre à carburant est bouché.
- Le carburant est défectueux.
- La pompe à carburant est défectueuse.
- Le système d'allumage est défectueux.
- Le papillon électronique est défectueux.
- Le bateau est trop chargé.
- De l'eau a pénétré dans le bateau.
- Le fond du bateau est encrassé ou détérioré.

Le moteur vibre de manière excessive:

- L'hélice est détériorée.
- Les boulons de montage ou les vis de fixation du moteur sont desserrés.

Le système de télé démarrage n'est pas mis en fonction quand le contacteur du moteur est actionné. La sonnerie d'erreur (trois bips courts) NE retentit PAS: (Avec un système de télé démarrage)

- La plaque de verrouillage du contacteur d'arrêt d'urgence n'est pas en place.
- Le raccordement du plot de la batterie est corrodé ou manquant.
- La batterie est vide.
- Défaillance du module de commande de télé démarrage.
- Le raccordement du câblage électrique est desserré.
- Défaillance du panneau du contacteur du moteur.

Le système de télé démarrage n'est pas mis en fonction quand le contacteur du moteur est actionné. La sonnerie d'erreur (trois bips courts) retentit: (Avec un système de télé démarrage)

- La télécommande sans clé est hors de portée de fonctionnement.
- La pile de la télécommande sans clé est morte.
- La télécommande sans clé est en mode hors fonction.
- La télécommande sans clé n'est pas enregistrée.

- Défaillance des communications en raison d'ondes radio ou de parasites puissants.
- Problème de contact électrique entre le module de commande de télé démarrage et le moteur hors-bord.
- Erreur d'authentification entre le module de commande de télé démarrage et le moteur hors-bord.
- Le système de commande électronique du moteur est défectueux.

Le système de télé démarrage n'est pas mis hors fonction quand le contacteur du moteur est actionné:

- Le raccordement du câblage électrique est desserré.
- Défaillance du panneau du contacteur du moteur.

FUSIBLE

1. Avec un système de télé démarrage:
Mettre le système de télé démarrage hors fonction.

Sans système de télé démarrage:

Mettre la clé de contact sur la position "OFF".

2. Déposer le capot du moteur.
3. Déposer le couvercle de la boîte à fusibles et sortir le fusible.

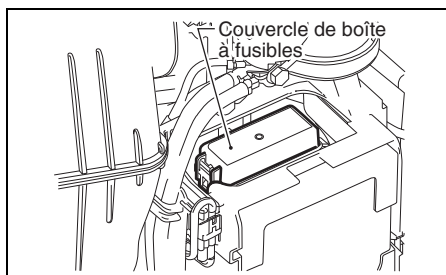

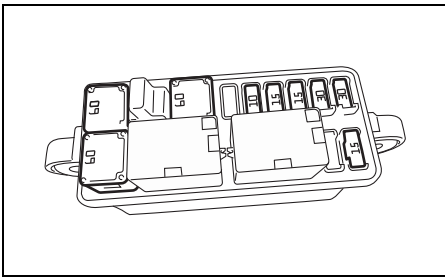

NOTE:

Pour enlever et remettre un fusible dans la boîte, utiliser l'arrache-fusible se trouvant à l'intérieur du couvercle de la boîte à fusibles.

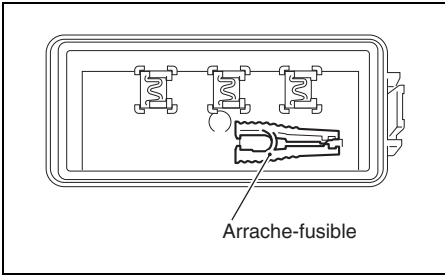

4. Déposer le fusible du câble de batterie secondaire.

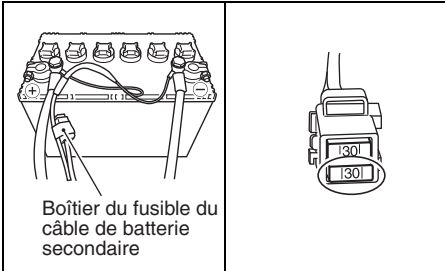

Boîtier du fusible du câble de batterie secondaire

5. Vérifier le fusible et le changer par une pièce neuve si nécessaire.

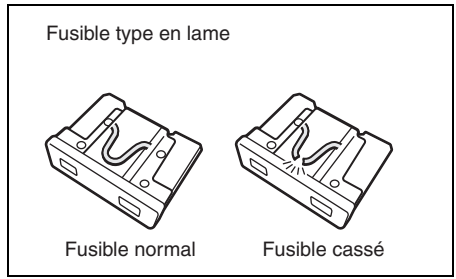
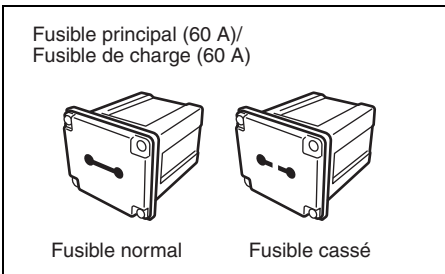

NOTE:

Si un fusible fond, essayer d'en déterminer la raison et réparer.

Si le problème n'est pas résolu, le fusible risque de fondre de nouveau.

⚠ AVERTISSEMENT

Si vous remplacez un fusible sauté par un fusible d'ampérage différent ou par un morceau ou fil d'aluminium à la place du fusible, risque de détérioration du circuit électrique et d'incendie.

Toujours remplacer un fusible sauté par un fusible de type et ampérage identiques.

AVIS

Si un fusible neuf qui vient d'être remplacé saute peu après son installation, il existe probablement un problème sérieux dans le circuit électrique.

Consulter le concessionnaire de moteurs hors-bord SUZUKI.

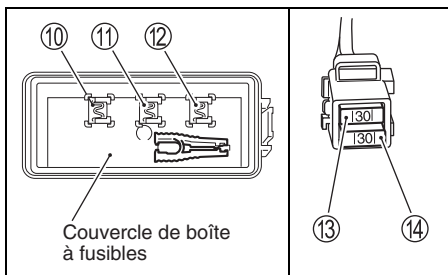
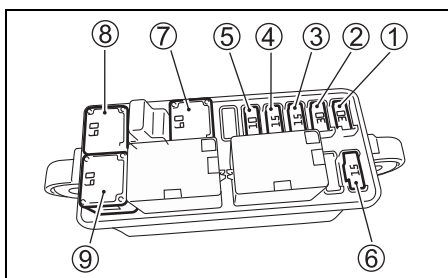

- ① Fusible de relais de démarreur: 30 A
- ② Bobine d'allumage/Injecteur/
Module de commande du moteur: 30 A
- ③ Fusible du papillon: 15 A
- ④ Fusible de l'actionneur de changement de vitesses: 15 A
- ⑤ Fusible de connecteur de PTT: 10 A
- ⑥ Fusible de pompe à carburant haute pression: 15 A
- ⑦ Fusible de charge: 60 A
- ⑧ Fusible principal: 60 A
- ⑨ Fusible de rechange: 60 A
- ⑩ Fusible de rechange: 30 A
- ⑪ Fusible de rechange: 15 A
- ⑫ Fusible de rechange: 10 A
- ⑬ Fusible de rechange: 30 A
- ⑭ Fusible du câble de batterie secondaire: 30 A

NOTE:

Les fusibles de rechange ⑩, ⑪ et ⑫ se trouvent au dos du couvercle de la boîte à fusibles.

CARACTÉRISTIQUES

| Élément | DF115A | DF140A |
|--|---|--|
| Type de moteur | 4 temps | |
| Nombre de cylindres | 4 | |
| Alésage et course | 86,0 × 88,0 mm | |
| Cylindrée | 2045 cm ³ | |
| Puissance | 84,6 kW (115PS) | 103,0 kW (140PS) |
| Plage de fonctionnement sous accélération maximale | 5000 – 6000 tr/min. (min ⁻¹) | 5700 – 6300 tr/min. (min ⁻¹) |
| Système d'allumage | Entièrement transistorisé (système d'allumage) | |
| Graissage du moteur | Lubrification sous pression par pompe trochoïdale | |
| Capacité d'huile du moteur | 5,5 L | |
| Capacité d'huile d'engrenages | 1,05 L | |
| Bougie | NGK LKR6E | |
| Écartement des électrodes | 0,8 – 0,9 mm | |
| Jeu des soupapes | ADM. : 0,23 – 0,27 mm ECH. : 0,33 – 0,37 mm | |
| Type de carburant | Essence sans plomb et sans alcool | |
| Indice d'octane minimum | 91 (Méthode recherche) | |

INFORMATIONS RELATIVES AUX DIRECTIVES DE LA CE

(Pour les pays européens)

Niveau de puissance acoustique

| Règlement | Limite de niveau de puissance acoustique |
|----------------|--|
| 2013 / 53 / EU | 75 dB(A) |

Le niveau de puissance acoustique est mesuré conformément à ISO 14509-1:2018.

PRINCIPE DU SYSTÈME DE RAPPEL DE VIDANGE D'HUILE

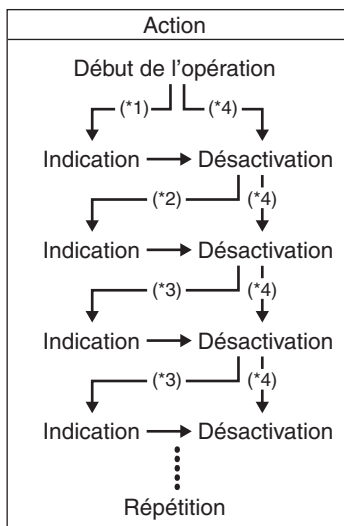

*1 : 20 premières heures de service

*2 : 80 heures de service

*3 : 100 heures de service

*4 : En cas de désactivation du système avant son déclenchement.

DF115BG

DF140BG



MANUALE DI ISTRUZIONI

IMPORTANTE

▲ ATTENZIONE/▲ AVVERTENZA/AVVISO/NOTA

Si prega di leggere questo manuale e di seguire le istruzioni con attenzione. Per enfatizzare informazioni speciali vengono utilizzati il simbolo ▲ e le parole **ATTENZIONE**, **AVVERTENZA**, **AVVISO** e **NOTA** che possiedono significati particolari. Fare particolare attenzione ai messaggi identificati da tali parole:

▲ ATTENZIONE

Indica un pericolo potenziale che potrebbe risultare in decessi o infortuni.

▲ AVVERTENZA

Indica un pericolo potenziale che potrebbe risultare in ferite lievi o moderate.

AVVISO

Indica un pericolo potenziale che potrebbe danneggiare il motore o l'imbarcazione.

NOTA:

Indica informazioni speciali per facilitare la manutenzione o per chiarire le istruzioni.



Questo simbolo appare in vari punti del vostro prodotto Suzuki ad indicare informazioni particolarmente importanti riportate all'interno del manuale uso e manutenzione.

AVVISO IMPORTANTE AGLI UTENTI

▲ ATTENZIONE

Se non venissero prese le dovute informazioni, il rischio di morte o ferite gravi a voi o ai passeggeri potrebbe aumentare.

- Prima del primo uso del motore fuoribordo, familiarizzarsi bene con il contenuto del manuale dell'utente. Tenere presenti tutte le caratteristiche del motore fuoribordo e tutte le sue norme di sicurezza e manutenzione.

- Controllare l'imbarcazione ed il motore prima di ciascuna escursione. Per quanto riguarda le voci più importanti, vedere la sezione **CONTROLLI PRIMA DELL'USO DELL'IMBARCAZIONE**.
- Acquisire una completa familiarità con tutte le caratteristiche di uso e manovra dell'imbarcazione e del motore. Esercitarsi a velocità basse e moderate fino a riuscire a manovrare imbarcazione e motore con competenza. Non tentare di ottenere il massimo delle prestazioni prima di avere completa familiarità con tutte le caratteristiche della macchina.
- Fare uso di equipaggiamento di sicurezza ed emergenza per imbarcazioni. Queste attrezzature importanti includono: un giubbotto salvagente per persona (più un salvagente gettabile per imbarcazioni lunghe 5 m o più), un estintore, un segnalatore acustico, segnalatori visivi di emergenza, un'ancora, una pompa da sentina, un secchio, una bussola, una corda di avviamento di emergenza, carburante ed olio di riserva, un corredo di pronto soccorso, una torcia elettrica, cibo e bevande, uno specchio, remi, un corredo di attrezzi ed una radio a transistor. Prima di avviarsi, controllare di avere quanto necessario per l'escursione.
- Mai avviare il motore o farlo girare al coperto o in assenza di una buona ventilazione. I gas di scarico contengono monossido di carbonio, un gas inodore ed incolore che può causare la morte o lesioni gravissime.
- Insegnare ai passeggeri come controllare l'imbarcazione, come affrontare le emergenze e come usare le attrezzature di sicurezza ed emergenza.
- Nel salire o scendere dall'imbarcazione, non tenersi al coperchio del motore o ad altre parti del fuoribordo.
- Controllare che tutti a bordo indossino un giubbotto salvagente.
- Non usare mai l'imbarcazione sotto l'influenza di alcolici o altre sostanze.
- Distribuire il carico uniformemente in tutta la barca.
- Fare sempre tutte le operazioni di manutenzione periodica. Consultare il proprio concessionario autorizzato di prodotti marini Suzuki.

PREFAZIONE

- Non modificare o rimuovere alcuna parte standard del motore fuoribordo. Facendolo l'uso del motore diverrebbe insicuro.
- Imparare e seguire tutte le regola di navigazione applicabili al caso.
- Prestare attenzione alle previsioni del tempo. Non fare escursioni se le previsioni del tempo sono incerte.
- Fare estrema attenzione nell'acquistare pezzi di ricambio o accessori. Suzuki raccomanda fortemente di usare solo pezzi di ricambio o accessori autentici Suzuki, o un loro equivalente. I pezzi di ricambio inappropriati o di qualità scadente possono creare situazioni pericolose.
- Mai rimuovere il coperchio del volano (salvo in caso di avviamenti d'emergenza).

NOTA:

Installando antenne di ricetrasmittenti radio o di attrezzature per la navigazione troppo vicino alla carenatura del motore si possono causare interferenze elettriche. Suzuki raccomanda di installare le antenne ad almeno un metro dalla carenatura del motore.

Grazie per aver scelto un motore fuoribordo Suzuki. Leggere attentamente questo manuale di istruzioni e ripassarlo di tanto in tanto. Il manuale contiene informazioni importanti sul funzionamento, la sicurezza e la manutenzione del motore, indispensabili per poter godere di piacevoli e sicure gite in barca.

Le informazioni contenute in questo manuale sono basate sulle ultime informazioni relative al prodotto al momento della pubblicazione del manuale stesso. A seguito di miglioramenti, o altre modifiche successive, possono presentarsi lievi differenze fra il Vostro motore fuoribordo e quello descritto in questo manuale. La Suzuki si riserva comunque il diritto di effettuare modifiche in qualsiasi momento, senza preavviso.

Questo manuale deve venire considerato una parte integrante del motore fuoribordo e deve accompagnare quest'ultimo quando viene rivenduto o comunque affidato ad un nuovo proprietario o utente. Prima di fare uso del proprio nuovo Suzuki, leggere sempre questo manuale, rileggendolo periodicamente. Contiene informazioni importanti sulla sicurezza, sull'uso e sulla manutenzione.

INDICE

| | |
|---|----|
| UBICAZIONE DEL NUMERO DI IDENTIFICAZIONE | 5 |
| CARBURANTE E OLIO | 5 |
| POSIZIONE DEGLI ADESIVI DI AVVERTENZA | 8 |
| DENOMINAZIONE ED UBICAZIONE DELLE PARTI..... | 9 |
| INSTALLAZIONE DEL MOTORE.... | 11 |
| INSTALLAZIONE DELLA BATTERIA | 11 |
| USO DI ACCESSORI ELETTRICI.... | 13 |
| SISTEMA DI AVVIAMENTO SENZA CHIAVE SUZUKI (SE IL SISTEMA DI AVVIO SENZA CHIAVI È IN DOTAZIONE)..... | 14 |
| SELEZIONE ED INSTALLAZIONE DELL'ELICA | 18 |
| REGOLAZIONI..... | 19 |
| STRUMENTO (OPZIONALE) STRUMENTO MULTIFUNZIONE.... | 23 |
| SISTEMI DI SICUREZZA..... | 35 |
| SISTEMA DI AVVERTENZA DEL CONTROLLO ELETTRONICO DELL'ACCELERATORE E DEL CAMBIO | 39 |
| SYSTEMA DI AVVERTENZA DEL SISTEMA DI AVVIO SENZA CHIAVI (SE IL SISTEMA DI AVVIO SENZA CHIAVI È IN DOTAZIONE)..... | 43 |
| SISTEMA DI DIAGNOSTICA | 45 |
| SISTEMA AVVERTIMENTO CAMBIO OLIO | 46 |
| SISTEMA DI AVVERTENZA DI ARRESTO DEL MOTORE..... | 48 |
| SISTEMA DI ALLARME PER ACQUA NEL CARBURANTE | 48 |
| FUNZIONAMENTO DEL SISTEMA DI INCLINAZIONE..... | 49 |
| ISPEZIONE PRIMA DELLA PARTENZA | 52 |
| RODAGGIO..... | 54 |
| FUNZIONAMENTO..... | 55 |
| RIMOZIONE E TRASPORTO DEL MOTORE | 72 |
| TRAINO | 74 |
| ISPEZIONE E MANUTENZIONE | 75 |
| LAVAGGIO DEI PASSAGGI DELL'ACQUA | 87 |

| | |
|--|----|
| MOTORE SOMMERSO | 89 |
| PROCEDURA PER LA MESSA A RIPOSO | 90 |
| RIMESSA IN OPERA..... | 91 |
| DIAGNOSTICA..... | 92 |
| CARATTERISTICHE TECNICHE.... | 95 |
| INFORMAZIONI RIGUARDANTI LE DIRETTIVE UE | 96 |
| SCHEMA SISTEMA AVVERTIMENTO CAMBIO OLIO | 96 |

UBICAZIONE DEL NUMERO DI IDENTIFICAZIONE

Il numero del modello ed il numero di identificazione del Vostro motore fuoribordo si trovano stampigliati su di una placchetta affissa al morsetto di supporto. Riportare qui sotto i relativi numeri, la cui conoscenza è necessaria per l'ordinazione di parti o per la ricerca del motore in caso di furto.

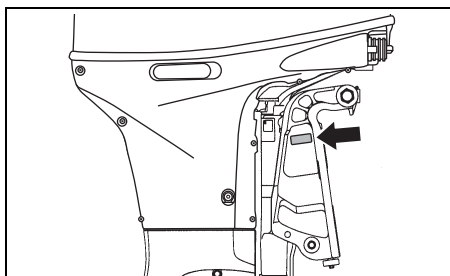

CARBURANTE E OLIO

BENZINA

La Suzuki raccomanda di usare possibilmente benzina non addizionata di piombo, non contenente alcool, con un numero minimo di ottani di 91 (N.O.R.M). Si possono tuttavia usare anche miscele di benzina non addizionata di piombo e alcool con un equivalente numero di ottani, purché siano seguite le indicazioni fornite.

AVVISO

L'uso di benzina piombata può causare danni al motore. L'uso di carburante inadatto o di qualità scadente può fare peggiorare le prestazioni del motore e danneggiare il motore.

Usare solo benzina non piombata. Non usare carburante avente un numero di ottani inferiore al raccomandato, oppure carburante vecchio o contaminato da sporco, acqua, ecc.

NOTA:

I carburanti ossigenati sono carburanti che contengono additivi ossigenanti come l'alcool.

Suzuki raccomanda di installare un filtro di separazione dell'acqua dal carburante fra il serbatoio (o serbatoi) dell'imbarcazione e il motore (o motori) fuoribordo. I sistemi di filtraggio del carburante di questo tipo prevencono la contaminazione del sistema di iniezione elettronico del carburante del motore da parte di acqua presente nel serbatoio (o serbatoi) dell'imbarcazione. L'acqua nel carburante può causare prestazioni scadenti del motore e danni ai componenti del sistema di iniezione elettronico del carburante.

Il vostro rivenditore autorizzato di prodotti marini Suzuki può consigliarvi su come scegliere ed installare filtri di separazione dell'acqua.

Miscele benzina/etanolo

In certe aree sono disponibili miscele di benzina non piombata ed etanolo (alcool di origine vegetale) chiamate in inglese "GASOHOL". Le miscele di questo tipo possono essere usate con questo motore fuoribordo se non contengono più del 10% di etanolo. Controllare che questa miscela di etanolo e benzina abbia un numero di ottani non inferiore a quello raccomandato per la benzina.

Usare benzina raccomandata confacente le norme degli adesivi.



Cartellino della pompa per la benzina/Miscela con alcool

In alcuni casi, le pompe che forniscono benzine/miscele con alcool devono avere un cartellino che indica il tipo, la percentuale del contenuto di alcool e la presenza di eventuali additivi importanti. Questi cartellini possono fornire informazioni sufficienti a determinare se una particolare benzina possiede le caratteristiche sopraindicate. In altri casi, le pompe possono non essere fornite di cartellino che indica il contenuto o il tipo di alcool e additivi. Se non si è sicuri che la benzina che si intende usare possieda tali requisiti, consultare il personale di una stazione di servizio o i fornitori della benzina.

NOTA:

Se non fosse soddisfatto del funzionamento o del consumo di benzina del Suo motore quando usa miscele di benzina/alcool, è consigliabile riprendere l'uso di benzine non addizionate di piombo che non contengono alcool.

Accertarsi che la miscela di benzina/alcool usata contenga almeno un numero di ottani di 91 (N.O.R.M).

Se il motore sibila, cambiare la qualità della miscela, dato che vi sono differenze tra le varie qualità.

Benzine non addizionate di piombo faranno durare più a lungo le candele.

⚠ ATTENZIONE

La benzina è estremamente infiammabile e tossica. Può causare incendi ed essere pericolosa e persone ed animali domestici.

Durante il rifornimento, prendere sempre le seguenti precauzioni.

- **Non permettere ad alcuno che non sia un adulto di riempire il serbatoio del carburante.**
- **Se si facesse uso di un serbatoio del carburante portatile, per riempirlo fermare sempre l'imbarcazione e togliere il serbatoio dall'imbarcazione.**
- **Non riempire il serbatoio del carburante al massimo o il carburante potrebbe traboccare espandendosi al sole.**
- **Fare attenzione a non versare il carburante. Se accadesse, pulirlo via immediatamente.**
- **Non fumare e tenersi lontani da fiamme scoperte e scintille.**

AVVISO

La benzina tenuta nel serbatoio per lungo tempo può corrompersi e farsi gommosa, danneggiando il motore.

Usare solo benzina fresca.

AVVISO

I carburanti contenenti alcol possono danneggiare le vernici, danni non coperti dalla Nuova garanzia limitata del motore fuoribordo.

Durante il rifornimento, fare attenzione a non versare carburante contenente alcol. Se versaste carburante, pulirlo via immediatamente.

NOTA:

Il serbatoio del carburante in dotazione a questo motore è d suo uso esclusivo e non deve venire usato come deposito di carburante.

OLIO MOTORE

AVVISO

L'uso di olio motore di qualità scadente può influenzare negativamente le prestazioni e la durata del motore.

Suzuki raccomanda l'uso di olio a 4 tempi per motori marini Suzuki o un suo equivalente.

La qualità dell'olio utilizzato contribuisce in gran parte alle prestazioni ed alla durata del motore. Selezionare sempre un olio motore di buona qualità.

Suzuki raccomanda l'uso di un olio SAE 10W-40 o 10W-30 PER MOTORI MARINI SUZUKI A 4 TEMPI. Se un olio PER MOTORI MARINI SUZUKI A 4 TEMPI non fosse disponibile, scegliere un olio FC-W certificato NMMA o un olio per motori a 4 tempi di buona qualità e in accordo con le temperature medie della propria area con l'ausilio della tabella seguente.

| Classificazione API | Grado di viscosità SAE | | | | | | |
|----------------------|------------------------|-----|----|----|----|----|-----|
| SG o superiore | 10W-40 | | | | | | |
| | 10W-30 | | | | | | |
| TEMP. °C | -20 | -10 | 0 | 10 | 20 | 30 | 40 |
| °F | -4 | 14 | 32 | 50 | 68 | 86 | 104 |

NOTA:

A temperature molto basse (meno di 5° C), usare olio SAE (o NMMA FC-W) 5W-30 per facilitare la partenza e regolarizzare il funzionamento.

OLIO DEGLI INGRANAGGI

Suzuki raccomanda l'uso di un olio per ingranaggi per motori fuoribordo Suzuki. Se non fosse disponibile, usare olio per ingranaggi ipoidi SAE 90 classificato come GL-5 nel sistema di classificazione API.

POSIZIONE DEGLI ADESIVI DI AVVERTENZA

Leggere e seguire scrupolosamente le indicazioni date sugli adesivi sul fuoribordo o sul serbatoio. Essere certi di averle comprese bene.

Tenere le etichette sul fuoribordo o sul serbatoio. Non toglierle per alcun motivo.

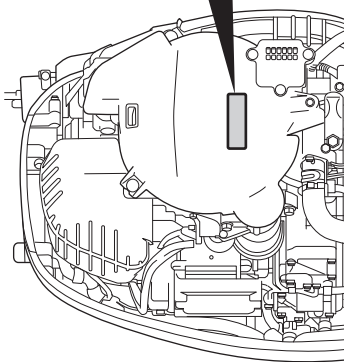
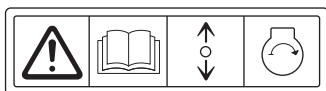
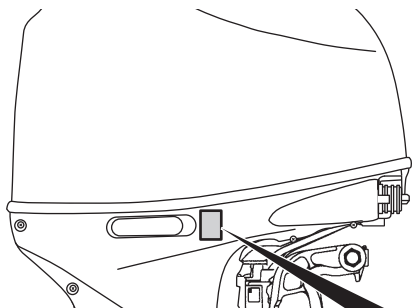

▲ WARNING AVERTISSEMENT



- Fuel can leak creating a fire hazard if you lay motor on its side. Drain fuel completely from vapor separator or carburetor before laying motor on its side.
- See owner's manual for details.
- Le carburant risque de fuir et de présenter un danger d'incendie si le moteur est placé sur le côté. Vidanger entièrement le carburant du séparateur de vapeurs ou du carburateur avant de procéder.
- Pour plus de détail, voir le manuel du propriétaire.

Significato dei simboli delle etichette
Questi simboli significano quanto segue;

 : Avvertenza generale
(attenzione o avvertenza)

 : Leggere attentamente il manuale

 : Uso della leva di comando/
eva del cambio-due direzioni;
avanti/folle/retromarcia

 : Avvio del motore

 : Fare attenzione alla
combustione

 : Evitare la caduta laterale
del motore

DENOMINAZIONE ED UBICAZIONE DELLE PARTI

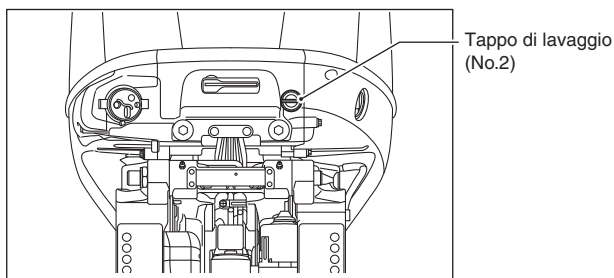
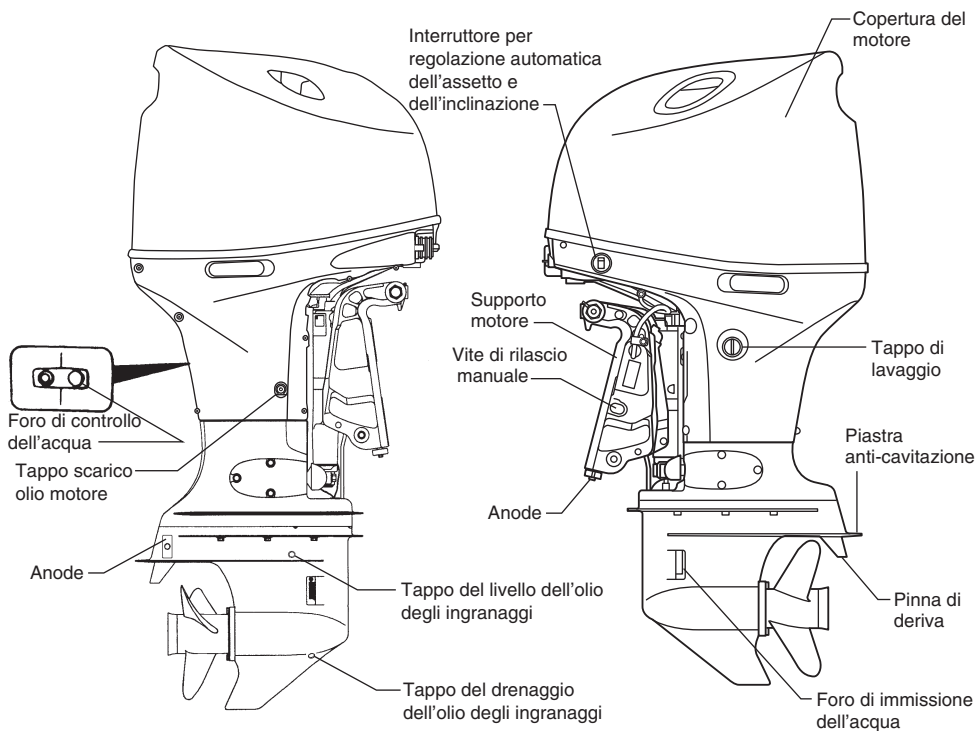



**STRUMENTO
MULTIFUNZIONE
(opzionale)**

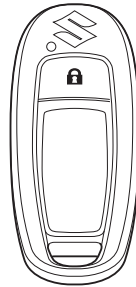

**CHIAVE ELETTRONICA
(SE IL SISTEMA DI AVVIO
SENZA CHIAVI È IN DOTAZIONE)**

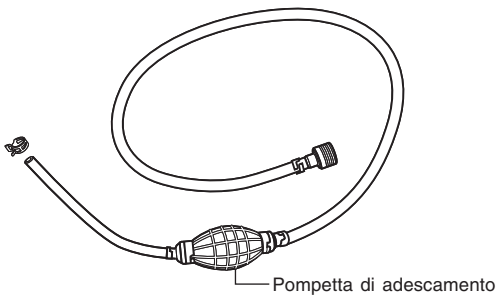
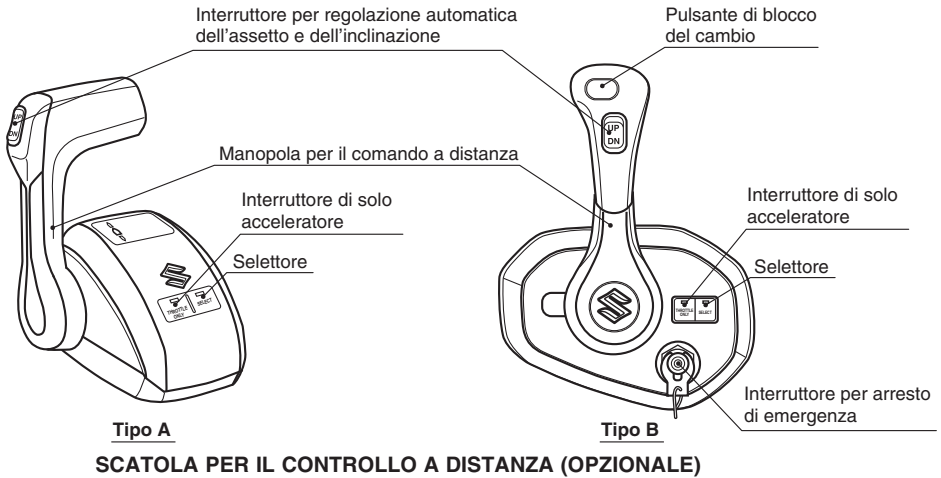

**FLESSIBILE DEL
CARBURANTE**

INSTALLAZIONE DEL MOTORE

▲ ATTENZIONE

La guida dell'imbarcazione con motori troppo potenti può essere pericolosa. I cavalli vapore in eccesso possono avere un effetto negativo sullo scafo e possono causare difficoltà di uso e controllo. L'imbarcazione potrebbe inoltre sostenere stress e danni allo scafo.

Mai installare un motore fuoribordo con più cavalli vapore di quelli massimi indicati dal fabbricante nella "Piastrina di certifica". Se non si è in grado di trovare la "piastrina di certifica" sullo scafo, entrare in contatto con il proprio rivenditore di motori marini Suzuki.

La Suzuki raccomanda fortemente ai proprietari di motori fuoribordo di far installare eventuali comandi e strumenti opzionali da un rivenditore autorizzato Suzuki Marine. Questi possiede le attrezzature e le cognizioni tecniche necessarie.

▲ ATTENZIONE

Se il motore fuoribordo ed i controlli ed indicatori ad esso relativi non sono installati correttamente, si possono causare ferimenti o danni a cose.

Suzuki raccomanda fortemente di affidare l'installazione del motore fuoribordo e dei suoi controlli ed indicatori ad un rivenditore di prodotti marini Suzuki. Esso possiede gli utensili, le attrezzature e le cognizioni necessarie per fare il lavoro correttamente.

INSTALLAZIONE DELLA BATTERIA

REQUISITI DELLA BATTERIA

Non utilizzare batterie a ciclo profondo e batterie gel per l'avviamento dei motori.

Utilizzare una batteria al piombo-acido da 12 Volt per l'avviamento che soddisfi le specifiche indicate di seguito.

- 650 ampere per avviamento marino (MCA)/ABYC,**
- o 512 ampere per avviamento a freddo (CCA)/SAE**
- o 160 minuti di capacità di riserva (RC)/SAE**
- o 12 Volt 100 AH (20HR/IEC)**

NOTA:

- *I dati tecnici sopraindicati sono i requisiti nominali minimi della batteria per avviare il motore.*
- *Quando si collegano le batterie in parallelo, esse devono essere dello stesso tipo, capacità, fabbricante oltre ad avere un'età simile. Quando è necessaria la sostituzione, sostituirle in gruppo. Consultare il proprio concessionario Suzuki per informazioni sull'installazione appropriata della batteria.*
- *Se le applicazioni dell'imbarcazione richiedono carichi addizionali alla batteria, si raccomanda di installare una o più batterie ausiliarie. Consultare il proprio concessionario Suzuki per informazioni sull'installazione appropriata della batteria.*

INSTALLAZIONE BATTERIA

Fissare la batteria in un'area asciutta dell'imbarcazione e lontana dalle vibrazioni.

NOTA:

- Si raccomanda che la batteria venga installata in un alloggiamento chiuso.
- Quando si collegano delle batterie, i dadi esagonali devono essere usati per fissare i cavi della batteria ai terminali della batteria stessa.

Per collegare la batteria, collegare prima il cavo rosso proveniente dal motore al terminale positivo della batteria e quindi collegare il cavo nero al terminale negativo della batteria.

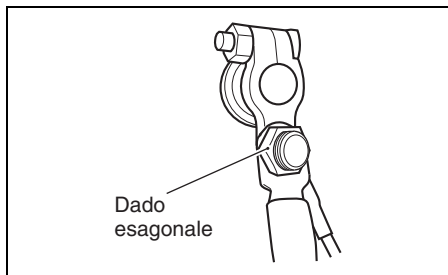
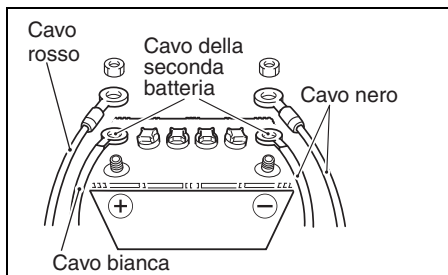

Per togliere la batteria, staccare prima il cavo nero dal terminale negativo e poi il cavo rosso dal terminale positivo.

Per prevenire corto circuiti accidentali dei terminali della batteria, Suzuki raccomanda l'installazione del cappuccio sul terminale positivo della batteria stessa.

Se si dovesse avere bisogno di un cappuccio per il terminale, farne richiesta presso un concessionario autorizzato di prodotti marini Suzuki.

▲ ATTENZIONE

Se la batteria viene posta vicino al serbatoio del carburante, una scintilla dalla batteria potrebbe fare esplodere il carburante, causando incendi e/o esplosioni.

Non lasciare il serbatoio del carburante vicino alla batteria.

▲ ATTENZIONE

Le batterie producono idrogeno, un gas infiammabile, che può esplodere vicino a fiamme o scintille.

Mai fumare o produrre scintille vicino ad una batteria. Tenere la batteria lontana da fiamme non protette. Per evitare di creare scintille nel caricare la batteria, collegare i cavi del caricabatteria ai loro terminali prima di accendere il caricabatteria stesso.

▲ ATTENZIONE

L'acido della batteria è velenoso e corrosivo. Può causare lesioni serie e danneggiare superfici verniciate.

Evitare il contatto con occhi, cute, abiti e superfici verniciate. Se l'acido della batteria entrasse in contatto con uno di essi, lavare la parte interessata con acqua abbondante. Se l'acido entra in contatto con gli occhi o la cute, chiamare immediatamente un medico.

AVVISO

L'impianto elettrico o i suoi componenti possono danneggiarsi se non vengono seguite le norme d'uso della batteria.

- Non mancare di applicare correttamente i cavi della batteria.
- Non scollegare i cavi della batteria dalla batteria a motore in moto.

CAVO DELLA SECONDA BATTERIA

Il cavo della seconda batteria ① viene usato per alimentare il sistema di controllo del motore. Nel corso del cavo si trova un fusibile da 30 A ② che protegge il circuito di controllo. Se il cavo della seconda batteria non viene collegato correttamente alla batteria, il motore non può venire avviato.

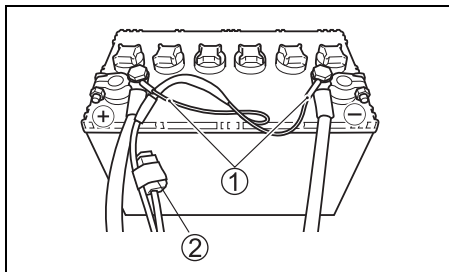

USO DI ACCESSORI ELETTRICI

È possibile l'uso insieme al motore di vari accessori elettrici, quali un segnalatore acustico, luci e fari, ecc.. L'entità della potenza disponibile per questi accessori, tuttavia, varia con le condizioni di utilizzazione del motore. Per le informazioni in proposito, consultare un rivenditore autorizzato di fuoribordo SUZUKI.

NOTA:

L'uso eccessivo di energia da parte di accessori elettrici può in certi casi causare lo scaricarsi della batteria.

SISTEMA DI AVVIA- MENTO SENZA CHIAVE

SUZUKI

(SE IL SISTEMA DI AVVIO SENZA CHIAVI È IN DOTAZIONE)

Questo sistema consente di avviare il motore grazie ad una comunicazione di dati fra la chiave elettronica e l'unità di controllo senza chiave, senza necessità di fare uso di una chiave fisica.

Il motore può essere avviato quando la distanza fra la chiave elettronica e l'unità di controllo senza chiavi è inferiore a 1 m.

Con questo sistema, la chiave elettronica e l'unità di controllo senza chiave comunicano fra loro per vedere se il numero identificativo della chiave è registrato nel sistema di avvio senza chiavi del veicolo.

Se la chiave elettronica non è registrata, non è in grado di far partire il motore.

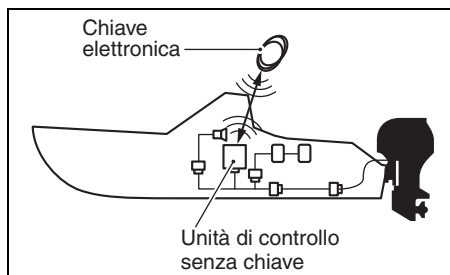

NOTA:

Per quanto riguarda l'installazione del sistema di avvio senza chiavi, consultare un concessionario autorizzato Suzuki.

Per dettagli, consultare anche il "Manuale d'uso del sistema di avvio senza chiavi" in dotazione al prodotto.

SISTEMA IMMOBILIZER

Con questo sistema, la chiave elettronica e l'unità di controllo senza chiave comunicano fra loro per vedere se il numero identificativo della chiave è registrato nel sistema di avvio senza chiavi del veicolo.

Se la chiave elettronica non è registrata, non è in grado di far partire il motore.

▲ ATTENZIONE

Le onde radio prodotte dal sistema di avviamento senza chiavi possono interferire con attrezzature mediche come i pacemaker. La mancata osservanza delle norme che seguono può fare aumentare il rischio di ferimento o morte causati dall'interferenza di onde radio.

Chi fa uso di attrezzature mediche elettroniche come i pacemaker deve consultare il fabbricante dell'attrezzatura per sapere se le onde radio che questa unità di controllo produce possono interferire con essa.

CHIAVE ELETTRONICA

Il sistema di avviamento senza chiavi viene fornito con due (2) chiavi elettroniche.

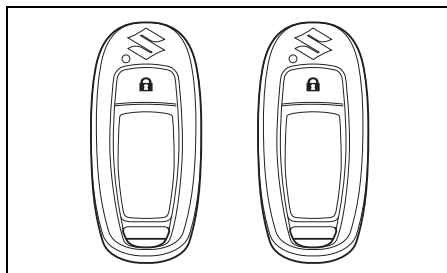

▲ ATTENZIONE

La chiave elettronica emette onde radio che possono interferire col funzionamento dell'aereo.

NON premere i pulsanti della chiave elettronica durante un volo. Nel riporre la chiave elettronica in una borsa o altro, proteggere i suoi pulsanti dalla pressione accidentale.

NOTA:

La chiave elettronica è considerata uno dei dispositivi soggetti a limitazioni su aerei di linea.

AVVISO

Le onde radio emesse dalla chiave elettronica possono causare interferenze in altri dispositivi di comunicazione wireless come smartphone e telecomandi.

Non azionare i pulsanti della chiave elettronica senza necessità.

▲ AVVERTENZA

Tentando di aprire, modificare o riparare la chiave elettronica si possono causare problemi di accensione, folgorazioni o infortuni.

NON tentare di smontare, riparare o modificare la chiave elettronica.

AVVISO

La chiave elettronica è composta di componenti elettronici delicati che possono subire danni e non funzionare adeguatamente se non trattati con cura.

- **NON** lasciarla in luoghi esposti a temperature elevate.
- **NON** esporla ad urti violenti, ad esempio facendola cadere.
- **NON** esporla a campi magnetici intensi.
- **NON** avvicinarla ad apparecchi che producono campi elettromagnetici intensi, ad esempio televisori o componenti audio.
- **NON** avvicinarla ad attrezzature mediche elettriche (attrezzature terapeutiche a microonde o bassa frequenza, ecc.) e non ricevere terapie da esse dipendenti tenendo la chiave elettronica in tasca.

NOTA:

- **NON** cancellare o modificare il marchio di conformità.
- Una unità di controllo senza chiave può registrare fino a sei (6) chiavi elettroniche.
- La durata media della batteria della chiave elettronica si aggira sui due (2) anni, ma dipende anche dall'uso che ne viene fatto.
- La chiave elettronica è sempre in modalità di trasmissione per poter comunicare con l'unità di controllo senza chiave. Per questo, la sua batteria si può scaricare rapidamente se la chiave elettronica riceve un segnale forte da televisori o personal computer.

NOTA:

- Se la chiave elettronica viene persa, consultare immediatamente un concessionario Suzuki Marine autorizzato.
- La chiave elettronica comunica con l'unità di controllo senza chiave via onde radio deboli sensibili alle interferenze. Per questa ragione, potrebbe non funzionare correttamente nei seguenti casi:
 - Nelle vicinanze si trova una sorgente di onde radio intense, ad esempio una torre della televisione, una centrale elettrica o una stazione radio.
 - La chiave elettronica viene tenuta insieme ad altri dispositivi di comunicazione wireless, ad esempio telefonini, attrezzature radio o personal computer portatili.
 - La chiave elettronica è in contatto con o è coperta da oggetti in metallo.

Scelta della modalità di comunicazione della chiave elettronica

Per attivare o disattivare la funzione, tenere premuto il pulsante di blocco ① della chiave elettronica per più di un secondo.

Modalità ON:

È possibile utilizzare il Sistema di Avviamento Senza Chiavi.

Modalità OFF:

Non è possibile utilizzare il Sistema di Avviamento Senza Chiavi.

NOTA:

Se il pulsante di blocco viene premuto brevemente in modalità di comunicazione attivata, il LED ② della chiave elettronica lampeggia brevemente una sola volta.

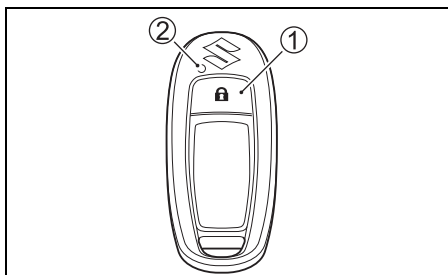

SOSTITUZIONE DELLA BATTERIA DELLA CHIAVE ELETTRONICA

⚠ ATTENZIONE

La chiave elettronica contiene una pila a moneta/botone.

- La pila (sia nuova che usata) è pericolosa e deve essere tenuta lontana dalla portata dei bambini e degli animali domestici.
- Se ingerita o inserita in una qualsiasi parte del corpo, la pila può causare lesioni gravi o mortali in 2 ore o meno.
- Consultare immediatamente un medico se si sospetta che la pila sia stata ingerita o inserita in una qualsiasi parte del corpo.
- Non utilizzare la chiave elettronica se il coperchio della chiave elettronica non si chiude saldamente.

⚠ AVVERTENZA

- Pericolo di esplosione se la pila non viene sostituita in modo corretto.
- Verificare e rispettare tutte le leggi e i regolamenti locali per lo smaltimento delle pile o degli accumulatori. Non gettare mai la batteria nel fuoco né sottoporla a schiacciamento meccanico o praticare tagli su di essa.
Se la batteria viene eliminata in modo errato o riscaldata ad alta temperatura (100 °C (212 °F) o superiore), potrebbero generarsi dei gas all'interno della batteria, causando perdite di elettroliti, cortocircuiti interni, generazione di calore, esplosioni e fiamme violente.
- Non esporre la chiave elettronica o la sua pila a calore eccessivo, come ad esempio alla luce del sole o al fuoco.

Se la batteria della chiave elettronica inizia a scaricarsi, sullo schermo del quadro strumenti appare il messaggio "Keyless FOB Battery Low", che significa che la batteria va sostituita. Rivolgersi a un concessionario autorizzato Suzuki Marine per la sostituzione della batteria.

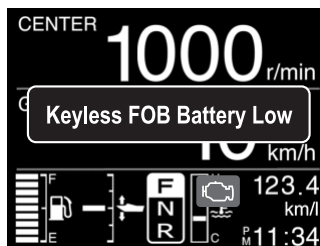

SELEZIONE ED INSTALLAZIONE DELL'ELICA

SELEZIONE DELL'ELICA

Assieme al motore fuoribordo è essenziale far uso di un'elica che si adegui alle caratteristiche di funzionamento della barca. La velocità della barca quando si fa funzionare il motore a tutto gas dipende dal tipo di elica che si usa.

I regimi eccessivi possono danneggiare seriamente il motore, mentre i bassi regimi del motore a tutto gas possono avere un effetto negativo sulle sue prestazioni. Il carico operativo dipende anche dall'elica scelta. Un carico minore richiede eliche di passo superiore, mentre uno superiore richiede eliche di passo inferiore. Il vostro rivenditore di prodotto marini Suzuki vi assisterà nella scelta di un'elica adatta alla vostra imbarcazione.

AVVISO

Installando un'elica di passo insufficiente o eccessivo si otterrà un regime massimo del motore scorretto, che lo potrebbe danneggiare seriamente.

Chiedere al proprio rivenditore di prodotto marini Suzuki assistenza nella scelta di un'elica adatta alla propria imbarcazione.

È possibile determinare se l'elica è adatta all'uso con la propria imbarcazione usando un contagiri per misurare il regime del motore quando si procede ad acceleratore del tutto aperto e con un carico minimo. Se l'elica è adatta, il regime del motore cade all'interno della seguente gamma:

| | | |
|------------------------------------|---------|--|
| Numero massimo di giri a tutto gas | DF115BG | 5000 – 6000 giri/min. (min ⁻¹) |
| | DF140BG | 5700 – 6300 giri/min. (min ⁻¹) |

Se il regime del motore non fosse in gamma, consultare il proprio rivenditore di prodotti marini Suzuki per determinare le dimensioni dell'elica richiesta.

INSTALLAZIONE DELL'ELICA

⚠ ATTENZIONE

Se non si prendono le precauzioni necessarie durante l'installazione o la rimozione dell'elica, si possono causare lesioni gravi.

Nell'installare o rimuovere l'elica:

- Ricordarsi sempre di portare la marcia in folle e togliere la piastrina di bloccaggio dell'interruttore di arresto di emergenza in modo che il motore non possa venire avviato per errore.
- Indossare guanti per proteggere le mani e bloccare l'elica con un pezzo di legno fra le lame e la piastra anti-cavitazione.

L'installazione dell'elica sul motore deve essere eseguita secondo la procedura seguente:

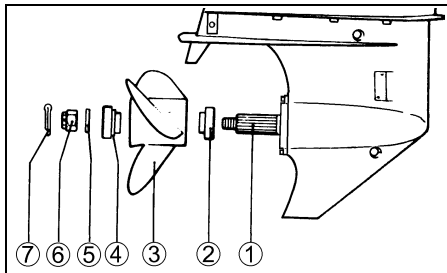

1. Spalmare accuratamente del grasso Suzuki resistente all'acqua sulle scanalature ① dell'albero dell'elica, per prevenire la corrosione.
2. Inserire l'anello di bloccaggio ② sull'albero.
3. Allineare l'elica ③ con le scanalature dell'albero ed inserire l'elica sull'albero.
4. Porre sull'albero l'anello distanziatore ④ e la rondella ⑤.
5. Installare il dado dell'elica ⑥ ed avvitarlo con un chiave torsemetrica alla coppia di 50 – 60 N·m (5,1 – 6,1 kgf·m).
6. Inserire nel foro la coppiglia ⑦ e ripiegarla in modo che non possa scivolare fuori.

Per rimuovere l'elica, invertire la procedura sopradescritta.

REGOLAZIONI

REGOLAZIONE DELL'ANGOLO DI ASSETTO

Per mantenere la stabilità delle operazioni di sterzo e per ottenere le migliori prestazioni, verificare che l'angolo di assetto del motore sia corretto, come indicato nelle illustrazioni. Un appropriato angolo di assetto dipende da una serie di fattori quali la barca, il motore e le condizioni di utilizzazione.

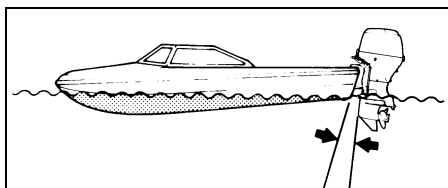

- Angolo di assetto troppo piccolo (la barca tende a "flottare")

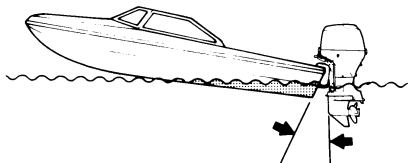

- Angolo di assetto troppo grande (la barca tende a "delfinare")

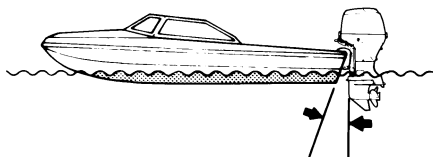

- Corretto angolo di assetto

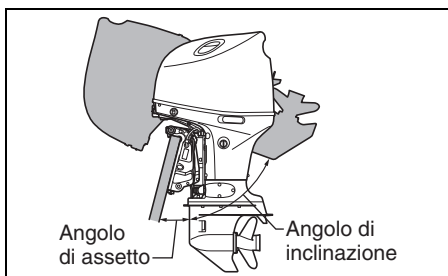

▲ ATTENZIONE

L'angolo di assetto ha una grande influenza sulla manovrabilità. Se l'angolo di assetto è insufficiente, la barca può tendere ad immergersi e la prua ad oscillare lateralmente. Se l'angolo di assetto è eccessivo, la barca può oscillare lateralmente o delfinare in su e giù. Queste condizioni, che possono fare perdere il controllo dell'imbarcazione, possono far cadere gli occupanti dall'imbarcazione.

È quindi necessario mantenere l'angolo di assetto corretto basato sul tipo di imbarcazione, di motore e di elica, oltre che sulle condizioni di uso.

▲ ATTENZIONE

Se il motore viene inclinato oltre la posizione massima di assetto, la staffa di rotazione non ha supporto laterale dalla staffa di fissaggio ed il sistema di inclinazione non sarà in grado di proteggere il motore se l'unità inferiore colpisce un ostacolo. Questo potrebbe causare ferimenti fra gli occupanti.

Non usare il motore oltre i 1500 g/min o usare la barca in assetto da planata col motore inclinato oltre la posizione di assetto massimo.

AVVISO

Se si usa la barca con il motore oltre la posizione di assetto massimo, i fori di aspirazione dell'acqua del motore possono trovarsi al di sopra dell'acqua, causando gravi danni al motore dovuti al surriscaldamento.

Mai usare la barca con un angolo di assetto eccessivo.

Fare un giro di prova con la barca per verificare se l'angolo di assetto necessita di una opportuna regolazione. Per la regolazione dell'angolo di assetto fare uso dell'interruttore apposito. Vedere la sezione **ASSETTO E TENDA AUTOMATICI**.

Se ciononostante non si ottengono buone prestazioni, il motore potrebbe non essere installato all'altezza giusta. Richiedere assistenza al proprio negoziante.

Regolazione automatica dell'angolo di assetto

Questo motore fuoribordo è dotato della funzione di regolazione automatica dell'angolo di assetto. La funzione regola automaticamente l'angolo di assetto in modo appropriato. Fare riferimento ad Auto Trim nella sezione **STRUMENTO (OPZIONALE) STRUMENTO MULTIFUNZIONE**.

REGOLAZIONE DELL'ALETTA DELL'ASSETTO

Questa regolazione serve a compensare la tendenza della barca a dirottare leggermente verso babordo o verso tribordo. Questa tendenza può essere dovuta a varie cause, quali la coppia di torsione del motore, la posizione nella quale il motore è montato, ecc.

Per regolare l'aletta dell'assetto:

1. Allentare il bullone (A) che tiene ferma l'aletta in posizione.

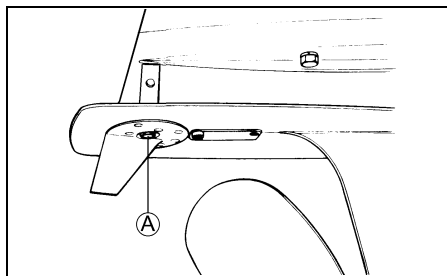

2. Se la barca tende a dirottare verso babordo, spostare leggermente l'estremità dell'aletta verso il lato di babordo. Allo stesso modo, se vi è tendenza a dirottare verso tribordo, spostare l'estremità dell'aletta verso tribordo.

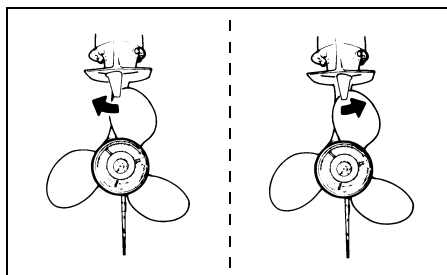

3. Riavvitare strettamente il bullone che tiene ferma l'aletta dell'assetto.

Al termine della regolazione effettuare un giro di prova per verificare se la barca tende ancora a dirottare, e, se necessario, procedere ad una nuova regolazione.

REGOLAZIONE DELLA MANOPOLA DI CONTROLLO

La frizione e la forza di trattenimento della manopola di controllo possono venire regolate a seconda delle preferenze. La regolazione della frizione della manopola di controllo cambia lo sforzo richiesto per spostare la manopola di controllo stessa. Questo contribuisce a prevenire spostamenti indesiderati della manopola di controllo in condizioni di mare agitato. Per quanto riguarda la regolazione della frizione e della forza di trattenimento della manopola di controllo, consultare il proprio concessionario di prodotti marini Suzuki.

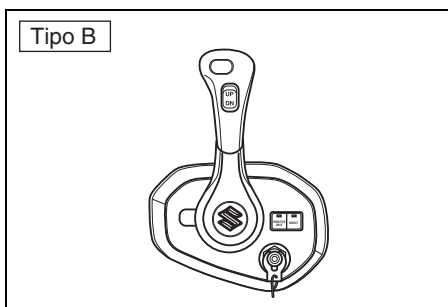
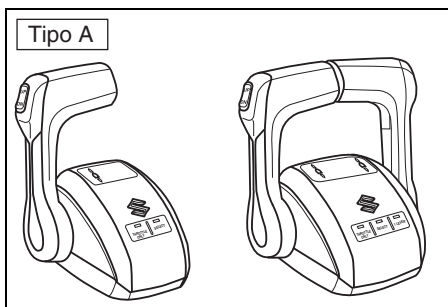

| Tipo | Elemento da regolare |
|------|-----------------------------------|
| A | Frizione e forza di trattenimento |
| B | Frizione |

REGOLAZIONE REGIME MINIMO

Il regime del minimo è stato regolato in fabbrica tra i 650 ed i 750 g/min col cambio in folle.

NOTA:

Se non fosse possibile regolare il regime del minimo entro la gamma specificata, contattare il proprio concessionario Suzuki Marine.

IMPOSTAZIONE DELLA POSIZIONE LIMITE SUPERIORE DI TENDA

Se il motore fuoribordo entra in contatto con l'alloggiamento del pozzetto del motore della barca durante l'operazione di tenda completa in alto, il limite superiore di tenda deve venire rirregolato.

Eseguire quest'operazione dopo che la posizione attuale è stata cancellata nel modo spiegato nella sezione che segue.

CANCELLAZIONE DELLA POSIZIONE LIMITE SUPERIORE DI TENDA IMPOSTATA

1. Se il sistema di avvio senza chiavi è in dotazione:

Tenere premuto l'interruttore motore ① per più di due secondi per accendere l'alimentazione.

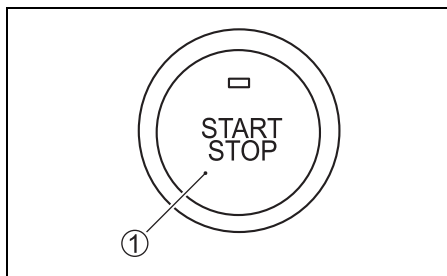

Se il sistema di avvio senza chiavi non è in dotazione:

Portare la chiave di accensione sulla posizione "ON".

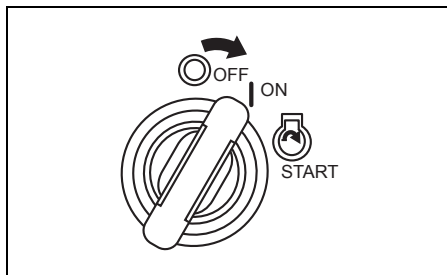

2. Rimuovere la piastrina dell'interruttore per l'arresto di emergenza ②.

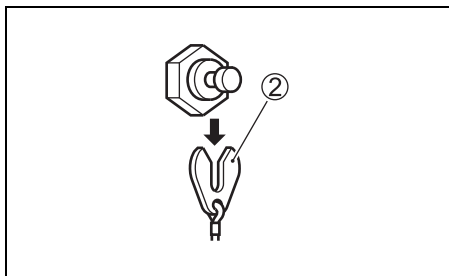

3. Controllare che la posizione della manopola di comando a distanza sia quella di "NEUTRAL".

4. Confermare che il LED SELECT si accende, in caso contrario, premere l'interruttore SELECT sulla scatola per il controllo a distanza.

Premere il pulsante "THROTTLE ONLY" ③.

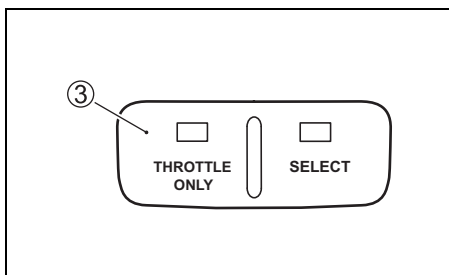

5. Spostare la maniglia di controllo in avanti fino a quando il segnale acustico di avvertimento suona una volta.

A questo punto, sulla schermata dello strumento apparirà il messaggio "Set Limit Angle" (Impostare angolo limite).

Premere il lato "UP" dell'interruttore PTT per tre secondi ed il cicalino risuonerà brevemente due volte ad indicare che l'impostazione è stata cancellata.

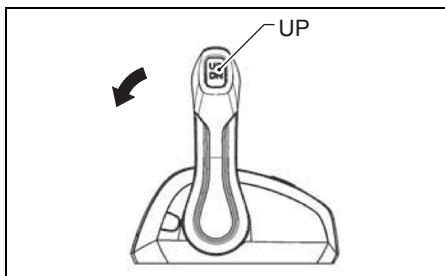

6. Riportare l'acceleratore sulla posizione di completa chiusura.

IMPOSTAZIONE DELLA POSIZIONE LIMITE SUPERIORE DI TENDA

1. Se il sistema di avvio senza chiavi è in dotazione:

Tenere premuto l'interruttore motore per più di due secondi per accendere l'alimentazione.

Se il sistema di avvio senza chiavi non è in dotazione:

Portare la chiave di accensione sulla posizione "ON".

2. Premere il lato "UP" dell'interruttore PTT in modo da ottenere la posizione di sollevamento completo ottimale.

3. Togliere la piastrina di blocco dell'interruttore di emergenza.

4. Controllare che la posizione della manopola di comando a distanza sia quella di "FOLLE".

5. Confermare che il LED SELECT si accende, in caso contrario, premere l'interruttore SELECT sulla scatola per il controllo a distanza.

Premere il pulsante "THROTTLE ONLY".

6. Spostare la maniglia di controllo in avanti fino a quando il segnale acustico di avvertimento suona una volta.

7. Premere il lato "UP" dell'interruttore PTT tre volte in tre secondi. Il cicalino risuona una volta brevemente ad indicare che l'impostazione fatta è stata memorizzata.

8. Riportare l'acceleratore sulla posizione di chiusura completa ed installare la piastrina di blocco sull'interruttore di emergenza. Eseguire le operazioni di sollevamento e abbassamento completi varie volte premendo l'interruttore PTT e controllare che il limite superiore di tenda sia correttamente impostato.

▲ ATTENZIONE

L'impostazione di una posizione limite superiore di tenda non previene il sollevamento completo del motore fuoribordo ed il contatto col pozzetto del motore se l'unità inferiore del motore colpisce un oggetto ad alta velocità. Tale sollevamento potrebbe danneggiare il motore e l'imbarcazione o ferire gli occupanti.

Durante il movimento ad alta velocità, tenere tutti gli occupanti lontani dal motore.

REGOLAZIONE CHIUSURA COPERCHIO MOTORE

Se si pensa che la chiusura del coperchio del motore sia troppo lenta o troppo stretta quando si bloccano le leve, fare quanto segue.

1. Allentare i bulloni ①, ② e ③.
2. Regolare la posizione delle staffe ④, ⑤ e ⑥. Per stringere, spostarle nella direzione ①. Per allentare, spostarle nella direzione ②.
3. Ristringere i bulloni.

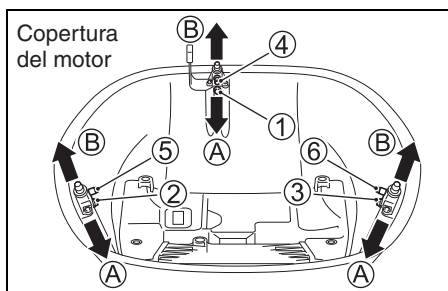

STRUMENTO (OPZIONALE) STRUMENTO MULTIFUNZIONE

Questo strumento è un strumento multifunzione che visualizza varie informazioni grazie ad una comunicazione digitale col motore.

Le informazioni visualizzate sono il regime del motore, la posizione del cambio, il livello del carburante, il consumo di carburante, ecc.



NOTA:

Certe informazioni non sono disponibili per certi modelli ed apparecchi.

NOTA:

Affidare l'impostazione dello strumento multifunzione ad un concessionario di prodotti marini Suzuki.

NOTA:

Per dettagli sull'uso dello strumento multifunzione, consultare il "MANUALE DI ISTRUZIONI PER L'USO" accluso al strumento.

NOTA:

I dati di navigazione forniti da questo strumento sono solo un riferimento. Se è necessaria una certa precisione di navigazione, usare carte nautiche e/o strumenti di navigazione accurati.

FUNZIONI DEI PULSANTI

Lo strumento multifunzione ha quattro pulsanti: [MENU], [▼], [▲] e [SET].



Le funzioni di ciascuno dei pulsanti sono le seguenti.

Il pulsante [MENU] dà accesso alla schermata del menu.

NOTA:

Tenere premuto il pulsante MENU per passare alla modalità TROLL.

Usare i pulsanti [▼] e [▲] per spostare il cursore, scegliere sottomenu, e digitare informazioni.

NOTA:

Per azzerare il tempo parziale, la distanza parziale, il consumo di carburante medio e quello totale simultaneamente, tenere premuto il pulsante [▼] o quello [▲].

Il pulsante [SET] viene usato per scegliere la voce da regolare.

NOTA:

Tenendo premuto il pulsante [SET], l'illuminazione per la schermata dell'indicatore può cambiare in quella per il giorno o notte.

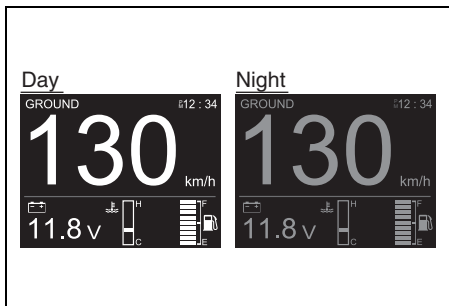

SELEZIONE DELLA SCHERMATA

Il misuratore multifunzione può scegliere una schermata fra le seguenti.

- Regime del motore
- Velocità/carburante
- Informazioni sul carburante
- Indicazione di tutte le informazioni (display completo)

Per scegliere la schermata del display:

Premere il pulsante [SET] e scegliere la schermata del display desiderata.

Ad ogni pressione del pulsante [SET] il display cambia nella sequenza seguente.

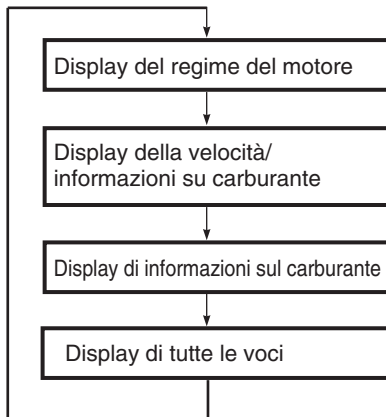

NOTA:

Le schermate di display impostate su "OFF" nelle impostazioni di visualizzazione non vengono visualizzate, ma vengono saltate. (Consultare SELEZIONE DELLE INFORMAZIONI DEL MENU.)

1. Display del regime del motore

Vengono visualizzati il regime del motore ①, la posizione del cambio ②, la posizione di inclinazione ③, l'ora ④, la posizione del motore ⑤ e le informazioni secondarie ⑥.

Il display delle informazioni secondarie può essere cambiato con i pulsanti [▼] o [▲]. Questa schermata ha una modalità digitale ed una analogica. (Consultare SELEZIONE DELLE INFORMAZIONI DEL MENU.)

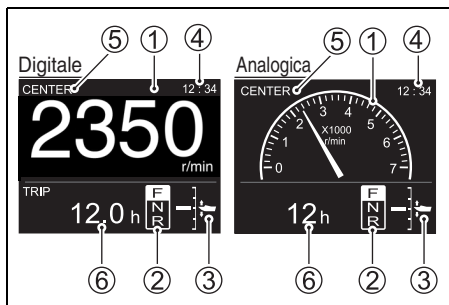

2. Display della velocità/informazioni sul carburante

Visualizza la velocità ①, il livello del carburante ②, e l'orario ④.

Il display delle informazioni secondarie può essere cambiato con i pulsanti [▼] o [▲]. Questa schermata ha una modalità digitale ed una analogica. (Consultare SELEZIONE DELLE INFORMAZIONI DEL MENU.)

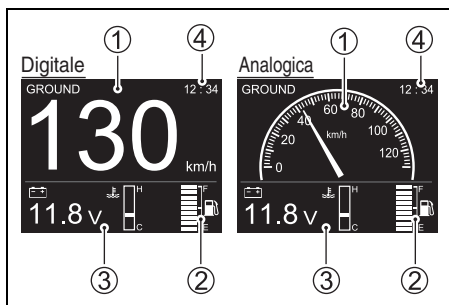

3. Display delle informazioni sul carburante

Questa schermata indica il livello del carburante di ciascun serbatoio del carburante installato, insieme ad altre informazioni secondarie.

Il display delle informazioni secondarie può essere cambiato con i pulsanti [▼] o [▲]. Questa schermata ha solo una modalità digitale.

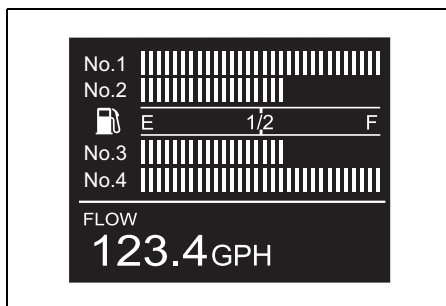
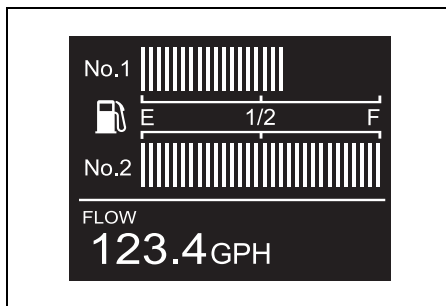

4. Display di tutte le voci

Questa schermata visualizza tutte le informazioni generali date da questo strumento.

Questa schermata ha tre modalità, una digitale, e due analogiche numerate 1 e 2. (Consultare SELEZIONE DELLE INFORMAZIONI DEL MENU.)

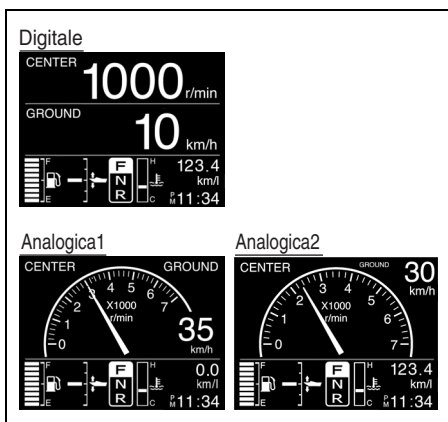

SELEZIONE DELLE INFORMAZIONI SECONDARIE

Quando il display visualizza il regime del motore, la velocità al suolo/informazioni sul carburante o informazioni sul carburante, premere il pulsante [▼] o [▲] per cambiare il display delle informazioni secondarie nella sequenza seguente.

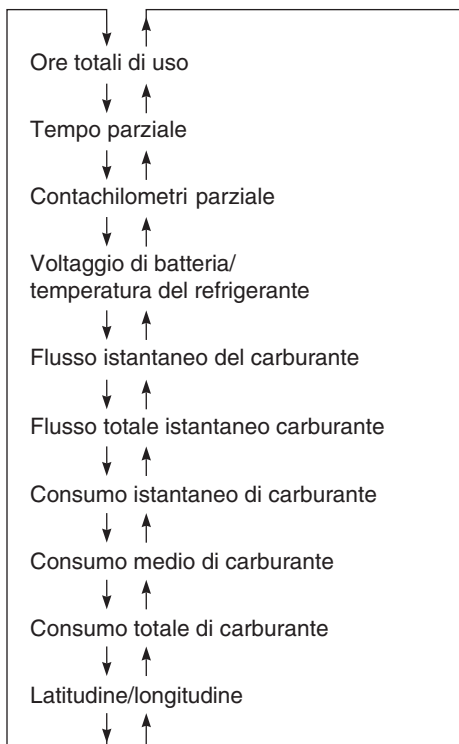

NOTA:

Tenere premuto il pulsante [▼] o [▲] per azzerare simultaneamente il tempo parziale, il contachilometri parziale, il consumo di carburante medio e quello complessivo nella schermata delle informazioni secondarie. La voce visualizzata viene cancellata insieme a tutte le altre.

1. Ore totali di uso

Vengono visualizzate le ore totali di uso dal momento di acquisto del motore.



2. Tempo parziale

Questa schermata indica il tempo trascorso dall'ultimo azzeramento dello strumento.

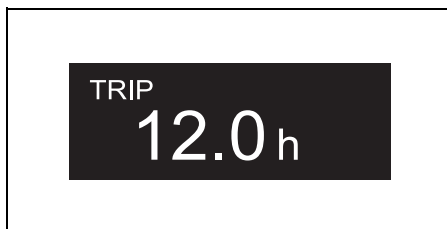

3. Contachilometri parziale

Questa schermata indica la distanza coperta dall'ultimo azzeramento dello strumento.

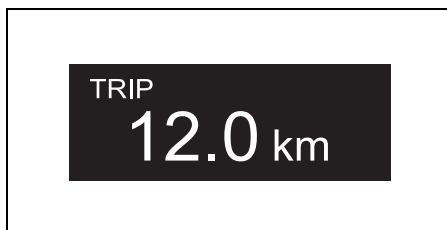

4. Voltaggio di batteria/temperatura del refrigerante

Vengono visualizzate la temperatura del refrigerante ed il voltaggio di batteria.

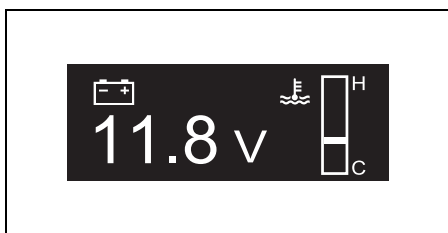

5. Flusso istantaneo del carburante

Questa schermata indica il flusso istantaneo di carburante in ciascuno dei motori fuoribordo.

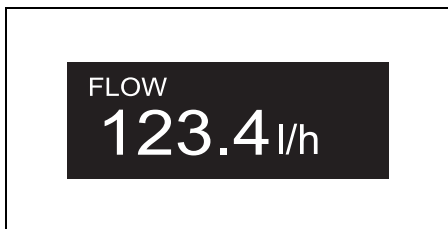

6. Flusso totale istantaneo carburante

Questa schermata indica il flusso totale di combustibile istantaneo di tutti i motori fuoribordo installati.

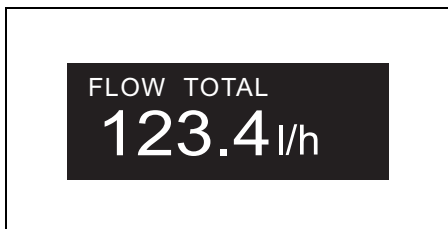

7. Consumo istantaneo di carburante

Questa schermata indica il consumo totale istantaneo di carburante di tutti i motori fuoribordo installati.

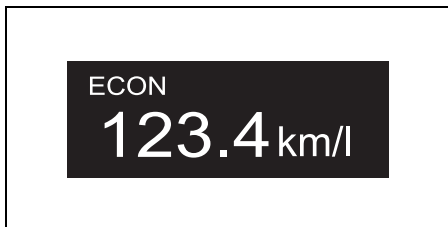

8. Consumo medio di carburante

Questa schermata indica il consumo totale istantaneo di carburante di tutti i motori fuoribordo installati.



9. Consumo totale di carburante

Questa schermata indica il consumo totale di carburante di tutti i motori fuoribordo installati.

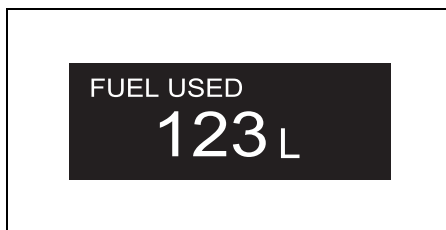

10. Latitudine/longitudine

Vengono visualizzate la latitudine e la longitudine attuali dell'imbarcazione.

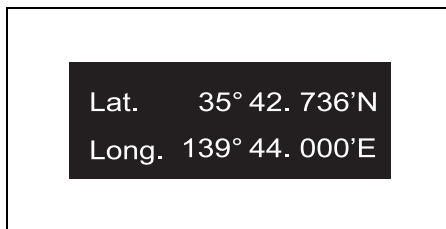

NOTA:

Se le parole "Latitude/Longitude" non vengono visualizzate, controllare che il ricevitore GPS sia collegato e verificare la ricezione di onde radio.

SELEZIONE DELLE INFORMAZIONI DEL MENU

La schermata del menu appare quando si preme il pulsante MENU in qualsiasi schermata. A schermata del menu visualizzata, premere il pulsante MENU per tornare alla schermata precedente.

Il menu ha quattro voci, [Illumination], [Diagnosis], [Display] ed [Initial Setting].

Premere il pulsante [▼] o [▲] per scegliere una voce del menu.

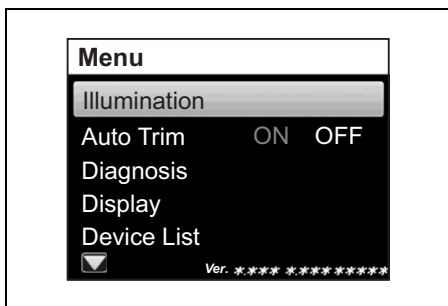

1. Illumination

Premere il pulsante [▼] o [▲] per scegliere "Illumination" e quindi quello [SET] per fare apparire il menu di selezione dell'illuminazione.

Luminosità

La luminosità dello schermo può essere regolata su 10 valori diversi.

Premere il pulsante [▼] o [▲] per scegliere "Luminosità" e quindi quello [SET]. Regolare quindi la luminosità premendo il pulsante [▼] o [▲] e quindi quello [SET].

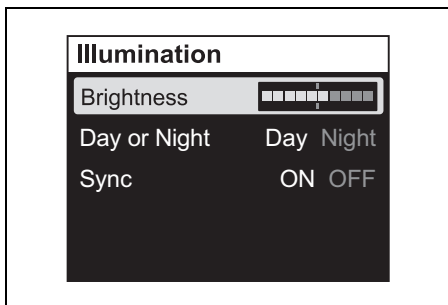

Day or Night

Premere il pulsante [▼] o [▲] per selezionare "Day or Night" (Giorno o notte). Quindi, selezionare "Day" (Giorno) o "Night" (Notte) utilizzando il pulsante [SET] (Imposta).

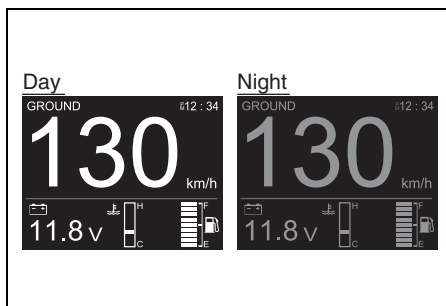
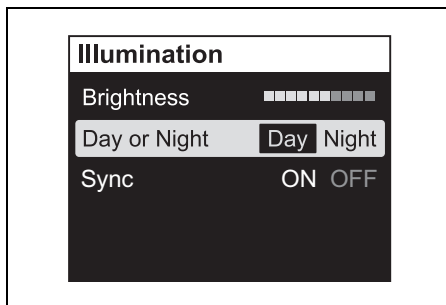

Sync

L'impostazione "Luminosità" è sincronizzata con quella "giorno e notte" e per i due o più indicatori in cui "ON" è stato selezionato nelle impostazioni "Sync".

Premere il pulsante [▼] o [▲] per selezionare "Sync" (Sincronizza). Quindi, selezionare "ON" (sincrono) o "OFF" (asincrono) utilizzando il pulsante [SET].

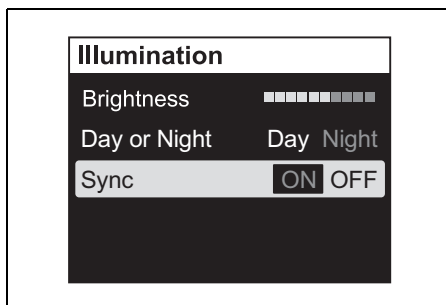

2. Auto Trim (Assetto automatico)

Imposta la modalità Auto Trim.

Impostare il motore fuoribordo nella posizione di assetto più bassa. Utilizzare il pulsante [▼] o [▲] per selezionare "Auto Trim" e premere il pulsante [SET].

Quindi, premere il pulsante [SET] per selezionare "ON" o "OFF".

Quando la modalità Auto Trim è attiva, viene visualizzata una "A" sullo schermo dello strumento multifunzione.

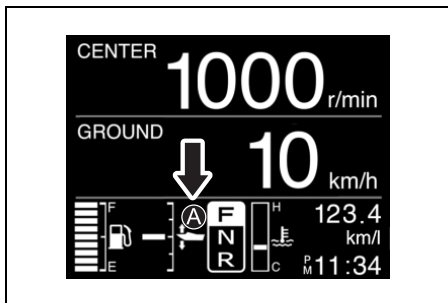
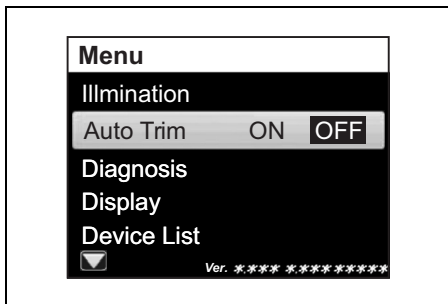
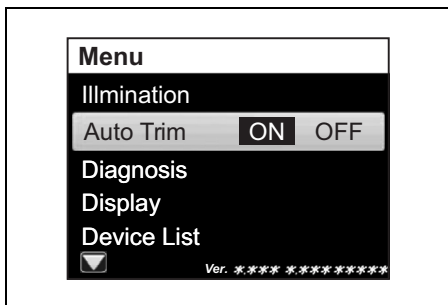

NOTA:

- "A" non viene visualizzata se la posizione dell'assetto non appare sullo schermo dello strumento multifunzione.
- Le operazioni dell'interruttore PTT hanno la priorità, anche quando il modo Auto Trim è impostato su "ON".
- Se l'interruttore PTT viene azionato quando il modo Auto Trim è impostato su "ON", il modo Auto Trim viene interrotto e "A" lampeggia sul display.

La modalità Auto Trim si attiva di nuovo quando la velocità del motore viene ridotta a 1500 g/min o inferiore o il motore fuoribordo è impostato nella posizione di assetto massimo.

3. Diagnostica

Premere il tasto [▼] o [▲] per selezionare "Diagnosi" e quindi premere il tasto [SET] per visualizzare il menu di selezione di diagnosi.

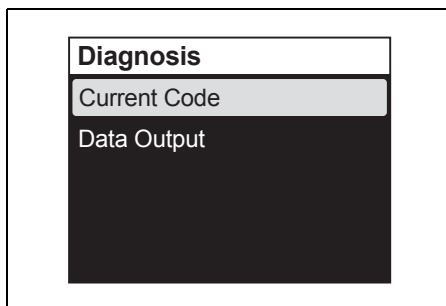

Codice attuale

Premere il tasto [▼] o [▲] per selezionare "Codice attuale" e, quindi premere il tasto [SET] per visualizzare il codice diagnostico e/o messaggio di attenzione che sono attualmente attivati.

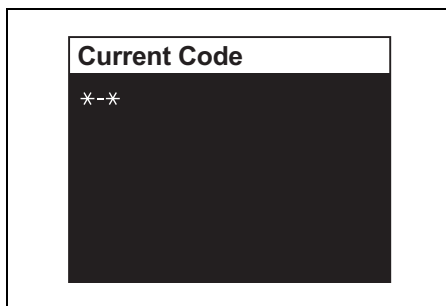

(Consultare CAUTION SYSTEM e DIAGNOSTIC SYSTEM.)

Uscita dati

NOTA:

Per i dettagli della corretta gestione del misuratore multifunzione, fare riferimento al "MANUALE DI ISTRUZIONI" allegato allo strumento.

Premere il tasto [✓] o [^] per selezionare "Uscita dati" e quindi premere il tasto [SET] per visualizzare il menu di selezione di uscita dati.

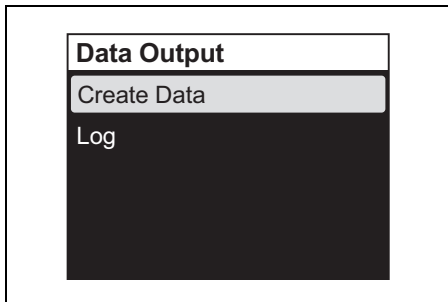

Create Data (Crea dati):

È possibile controllare le voci di "Create Data" (frequenza di cambio olio motore, totale ore di funzionamento, ecc.).

Log:

È possibile controllare le voci di "Create Data" (frequenza di cambio olio motore, totale ore di funzionamento, ecc.) ottenute e salvate in precedenza.

4. Display

A [Display] scelto, premere il pulsante [SET] per visualizzare il menu di selezione dell'indicazione digitale "D", analogica o indicazione "A" off.

Scegliere la voce desiderata col pulsante [✓] o [^]. Premere quindi il pulsante [SET] per scegliere "A1", "A2", "D" o "OFF".

Dato che la schermata "Fuel" possiede solo la modalità digitale, la selezione è possibile solo fra "ON" e "OFF".

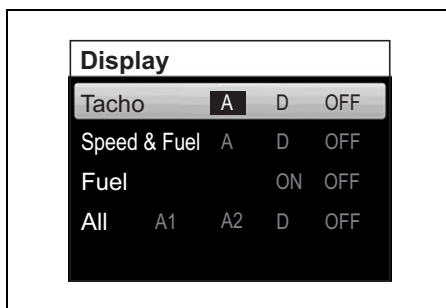

Se si sceglie "OFF", la schermata di tale voce viene saltata ed appare la successiva. (Vedere in proposito la sezione SCREEN SELECTION.)

NOTA:

Non è possibile disattivare (nascondere) tutti gli elementi del display. Almeno un (1) elemento del display deve essere visualizzato.

5. Device list (Lista dei dispositivi)

Visualizza un elenco dei dispositivi collegati allo strumento multifunzione.

Usare il pulsante [✓] o [^] per selezionare "CAN2" e premere il pulsante [SET] per visualizzare le informazioni dello strumento multifunzione e le informazioni sui dispositivi collegati allo strumento multifunzione (come altri strumenti multifunzione).

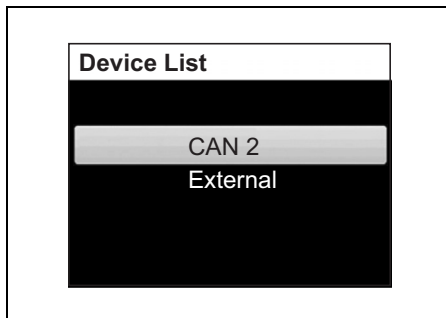

| Device List | CAN 2 |
|-------------|-------|
| 34200-96L41 | 0 |
| 33920-98L20 | 0 ▲ |
| 33920-98L20 | 1 |
| 34200-96L40 | 1 |
| 34200-96L40 | 10 ▼ |

Utilizzare il pulsante [▼] o [▲] per selezionare "EXTERNAL" e premere il pulsante [SET] per visualizzare il numero di serie dell'indicatore multifunzione e le informazioni sui dispositivi collegati alla linea NMEA (come il modulo GPS).

| Device List |
|-------------|
| CAN 2 |
| External |

| Device List | External |
|-------------|----------|
| Serial No. | 0000CB8 |
| POINT-1 GPS | 6271 ▲ |
| | ▼ |

6. Keyless (Sistema di avviamento senza chiavi)

È possibile visualizzare il passcode del sistema di avviamento senza chiavi. È possibile anche cambiare il passcode.

(1) Se si dispone della chiave elettronica

- Confermare che la chiave elettronica è all'interno del raggio di comunicazione del sistema di avviamento senza chiavi.
- Verificare che la chiave elettronica si trovi in modalità di comunicazione attiva. (Consultare la sezione "Cambio di modalità di comunicazione della chiave elettronica").
- Premere il pulsante [▼] o [▲] per selezionare "Keyless", quindi premere il pulsante [SET] per visualizzare il menu di selezione del sistema di avviamento senza chiavi.

| Keyless |
|-------------------|
| Passcode : 012345 |
| Passcode Setting |

Passcode

Viene visualizzato il passcode.

Impostazione del passcode

Premere il pulsante [SET] (Imposta).

Digitare un passcode di 6 cifre.

Utilizzare i pulsanti [▼] o [▲] per selezionare un numero per ogni campo.

Premere il pulsante [SET] per spostarsi alla cifra successiva.

Premere il pulsante [MENU] per tornare alla cifra precedente.

| Passcode Setting |
|------------------|
| ▲ |
| 1 □ □ □ □ □ |
| ▼ |

Il passcode viene visualizzato una volta premuto il pulsante [SET] dopo aver inserito tutte le 6 cifre.

(2) Se non si dispone della chiave elettronica

Quando il sistema di avviamento senza chiavi si avvia, digitare il passcode e cambiarlo se necessario entro 1 minuto dopo lo sblocco.

7. Initial Setting

Le voci in Initial Setting includono parametri importanti per l'impostazione iniziale. La schermata di conferma "Revise initial setting?" appare quindi quando si sceglie "Initial Setting" dal menu e si preme il pulsante [SET]. Per cambiare le impostazioni iniziali Initial Setting, scegliere "Yes" con i pulsanti [▼] o [▲] e premere il pulsante [SET] per visualizzare la schermata del menu Initial Setting.

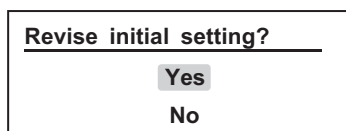

"Initial Setting" contiene otto (8) menu.

Scegliere il menu Initial Setting col pulsante [▼] o [▲], premendo poi [SET] per fare apparire la schermata di impostazioni.

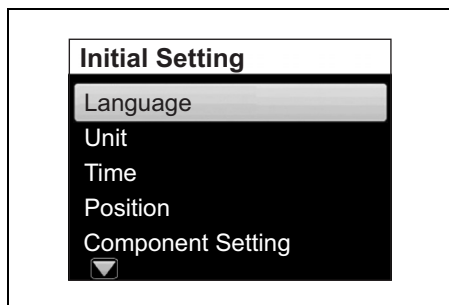

Language (Lingua)

Imposta la lingua del display.

Utilizzare il pulsante [▼] o [▲] per selezionare la lingua del display e premere il pulsante [SET] (Imposta).



Appare il messaggio di conferma.

Per cambiare la lingua di visualizzazione, selezionare "YES" (Sì) con il pulsante [▼] o [▲] e premere il pulsante [SET]. Se non si desidera cambiare la lingua, selezionate "NO" e premere il pulsante [SET].

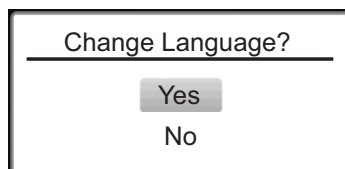

Unità

Impostazione per le seguenti unità

Distance: impostare le unità per la distanza.

Premere il pulsante [SET] per scegliere l'unità.

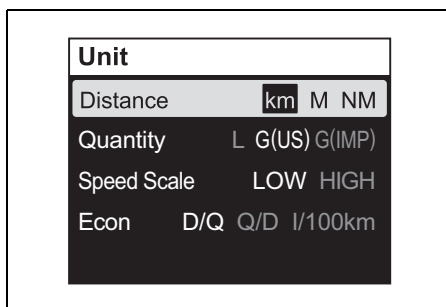

Quantity: impostare le unità di quantità di carburante.

Premere il pulsante [SET] per scegliere l'unità.

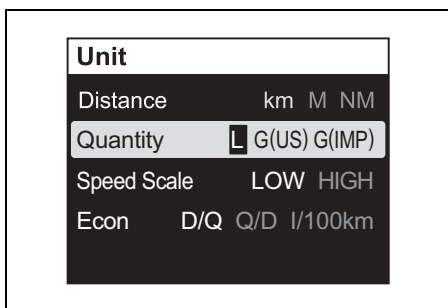

Speed Scale: impostazione della scala di velocità.

L'impostazione Speed Scale viene usata solo nella schermata di visualizzazione analogica. Premere il pulsante [SET] per scegliere la scala da indicare.

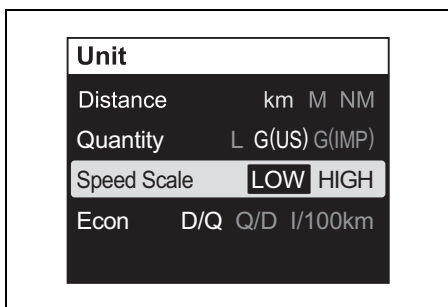

Econ: impostare l'unità per il risparmio di carburante.

Premere il tasto [SET] per selezionare l'unità.

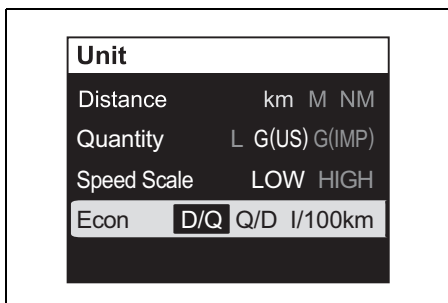

Time

Impostazione dell'ora.

Clock: impostazione della visualizzazione/non visualizzazione dell'orologio.

Premere il pulsante [SET] per scegliere "ON" o "OFF".

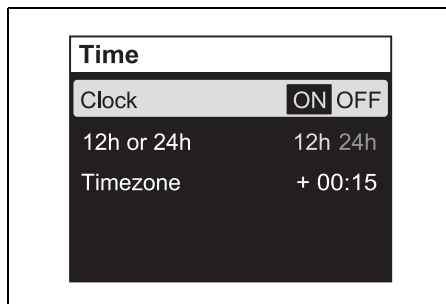

12h o 24h: scegliere la visualizzazione a 12 o 24 ore.

Premere il pulsante [SET] in modo da scegliere "12h" or "24h".

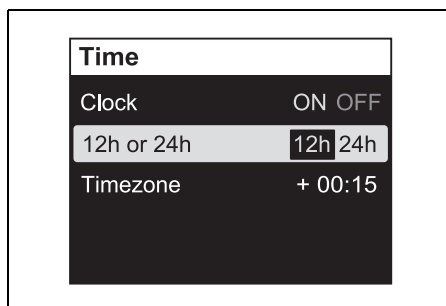

Timezone: impostazione del fuso orario.

L'ora corretta di questo apparecchio può essere impostata attraverso la differenza di ore dall'ora standard di Greenwich (ora di Greenwich). La differenza di ora deve venire impostata una sola volta.

Il tempo può essere impostato in un intervallo da 14: 00 a -12: 00.

Premere il pulsante [SET] per scegliere le cifre da modificare e poi il pulsante [▼] o [▲].

Premere il pulsante [▼] o [▲] brevemente per cambiare l'orario continuamente in incrementi da 15 minuti. Tenere premuto il pulsante per cambiare l'ora di 15 minuti alla volta.

NOTA:

Se "Timezone" non viene visualizzato, verificare il collegamento del ricevitore GPS. Se il ricevitore GPS non è installato, sullo schermo appare l'impostazione "--:--".

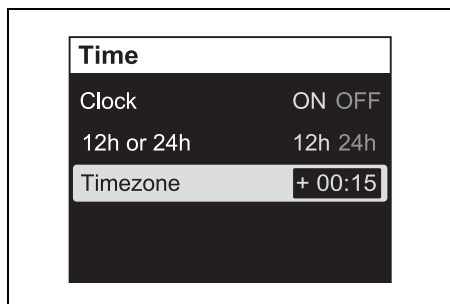

Position

Impostazione della strumentazione e della posizione del motore.

Se dovesse essere necessario cambiare l'impostazione del parametro "Position", consultare un concessionario autorizzato Suzuki.

Component Setting (Impostazione componenti)

Impostazioni per i componenti.

Se dovesse essere necessario cambiare l'impostazione del parametro "Component Setting", consultare un concessionario autorizzato Suzuki Marine.

Serbatoio

Impostazione per i serbatoi del carburante.

Se dovesse essere necessario cambiare l'impostazione del parametro "Tank", consultare un concessionario autorizzato Suzuki.

Keyless Setting (Impostazione sistema senza chiavi)

Impostazione per il sistema senza chiavi.

Se dovesse essere necessario cambiare l'impostazione del parametro "Keyless Setting", consultare un concessionario autorizzato Suzuki Marine.

Demo Mode Setting (Impostazione modalità demo)

Impostazione per la modalità demo.

Se dovesse essere necessario cambiare l'impostazione del parametro "Demo Mode Setting", consultare un concessionario autorizzato Suzuki Marine.

SVEGLIA

Gli allarmi avvertono l'utente di una condizione operativa che richiede un intervento. Se si ha un allarme, lo schermo dello strumento visualizza immediatamente un messaggio di avvertenza e l'icona di allarme.

L'avvertenza scompare al premere di un qualsiasi pulsante dello strumento. L'icona di avvertenza dell'emergenza rimane fintanto che la causa rimane. Il cicalino di avvertenza si ferma anch'esso solo se il problema viene risolto.

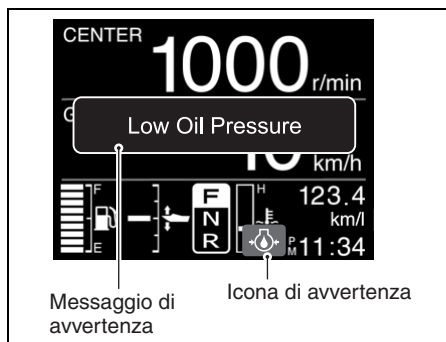

SISTEMI DI SICUREZZA

I sistemi di sicurezza o di allarme sono destinati ad avvertire dell'insorgere di situazioni che potrebbero causare danni al Vostro motore fuoribordo.

AVVISO

Il motore fuoribordo potrebbe danneggiarsi se ci si affida al Sistema di avvertenza per venire a sapere di eventuali guasti o per sapere quando fare operazioni di manutenzione.

Per evitare danni al motore fuoribordo, controllarlo e assisterlo con regolarità.

AVVISO

Continuando ad usare il motore fuoribordo con il sistema di avvertimento attivato si possono causare seri danni al motore fuoribordo stesso.

Se il sistema di avvertimento si attiva a motore fuoribordo acceso, fermare quest'ultimo il più presto possibile e correggere il problema o consultare un rivenditore di prodotti marini Suzuki.

CONTROLLO INDICATORI

Se il sistema di avvio senza chiavi è in dotazione:

Ogni volta che si tiene premuto l'interruttore motore per almeno 2 secondi per accendere il sistema, il cicalino di avvertenza suona per 2 secondi.

AVVISO

Se il sistema di avvertenza non funziona bene, potreste non venire avvertiti di una situazione pericolosa per il motore fuoribordo.

Se il cicalino non suona quando il sistema di avviamento senza chiavi è stato attivato azionando l'interruttore motore, il cicalino potrebbe essere danneggiato o potrebbe essersi verificato un guasto nel circuito del sistema.

Se il sistema di avvio senza chiavi non è in dotazione:

Ogni volta che la chiave di accensione viene portata su "ON", il cicalino di avvertenza suonerà per tre secondi.

AVVISO

Se il sistema di avvertenza non funziona bene, potreste non venire avvertiti di una situazione pericolosa per il motore fuoribordo.

Se il cicalino non suona quando la chiave di accensione viene portata su "ON", il cicalino potrebbe essere danneggiato o potrebbe essersi verificato un guasto nel circuito del sistema. Consultare in proposito il proprio negoziante autorizzato di prodotti marini Suzuki.

SISTEMA DI PREVENZIONE DEL FUORIGIRI DEL MOTORE

Questo sistema si attiva quando il regime del motore supera il massimo raccomandato per più di 10 secondi. Inoltre, "Rev Limit" appare sullo schermo.

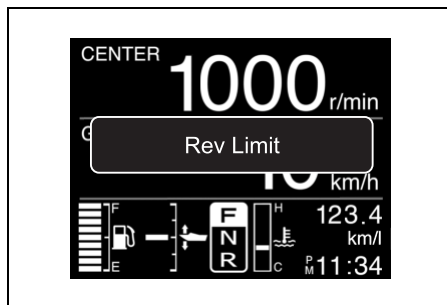

Se si continua l'uso dell'imbarcazione, il regime del motore viene automaticamente ridotto a circa 3000 g/min. e simultaneamente il cicalino risuona. Quindi sul display appare "Over-Revolution".

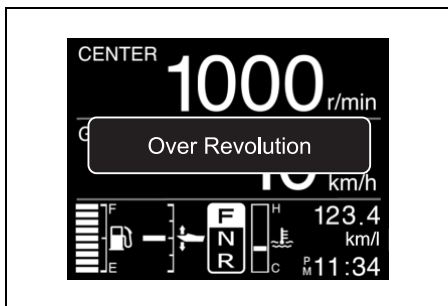

L'indicazione "Over Revolution" scompare quando un qualsiasi pulsante dello strumento viene premuto.

Il motore può essere riportato al pieno funzionamento portando l'acceleratore in folle per circa un secondo.

AVVISO

Se il sistema di avvertimento di rivoluzioni eccessive si attiva al livello di acceleratore massimo raccomandato e si è certi che il passo dell'elica è sufficiente e che non ci sono fattori come un angolo di assetto eccessivo o problemi di ventilazione, il sistema di avvertimento stesso potrebbe essere guasto.

Se il sistema di avvertimento di rivoluzioni eccessive si attiva senza una ragione plausibile, consultare il proprio rivenditore di prodotti marini Suzuki.

SISTEMA INDICAZIONE PRESSIONE OLIO

Questo sistema funziona quando la pressione dell'olio del motore scende al di sotto del livello corretto.

Se questo sistema si attiva, l'indicazione "Low Oil Pressure" e l'icona di allarme appaiono sullo schermo, ed il segnalatore acustico risuona. Inoltre, se il sistema viene portato a o oltre i 1000 g/min, il regime viene automaticamente ridotto a circa 1000 g/min.

Se si prosegue, il motore si ferma da solo circa 3 minuti dopo l'attivarsi del sistema di AVVERTENZA descritto.

NOTA:

Se il motore viene fermato automaticamente dal sistema CAUTION, esso si riavvia automaticamente.

Il sistema CAUTION tuttavia si riattiva varie volte fino a che la causa del problema viene eliminata.

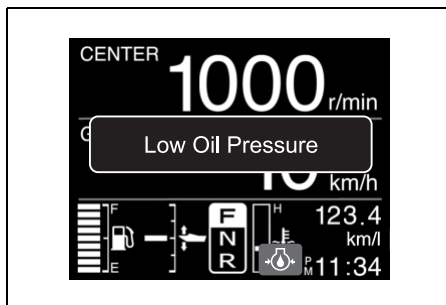

L'indicazione "Low Oil Pressure" scompare al premere di un qualsiasi pulsante dello strumento. L'icona di avvertenza dell'emergenza rimane però fintanto che la causa rimane.

Se la spia si illumina, fermare immediatamente il motore se le condizioni del vento e dell'acqua lo permettono.

Controllare il livello dell'olio e rabboccare se necessario. Se il livello dell'olio fosse corretto, consultare il proprio concessionario Suzuki.

AVVISO

Basandosi sul sistema di avvertimento della pressione dell'olio per sapere quando è necessario aggiungere olio si possono causare gravi danni al motore.

Controllare il livello dell'olio periodicamente,aggiungendone se necessario.

AVVISO

Usando il motore a sistema di avvertimento della pressione dell'olio attivato si possono causare gravi danni al motore.

Se il sistema di avvertimento della pressione dell'olio si attiva, fermare il motore il più presto possibile ed aggiungere olio motore se necessario, o altrimenti eliminare il problema.

SISTEMA DI ALLARME DEL SURRISCALDAMENTO

Questo sistema viene attivato quando la temperatura delle pareti del cilindro è troppo alta a causa di insufficiente raffreddamento.

NOTA:

Il sistema di allarme del surriscaldamento rileva alte temperature nella camera di combustione determinate da, ad esempio, guasti del sistema dell'olio, carburante di cattiva qualità o candele di gamma termica scorretta.

Se questo sistema si attiva, l'indicazione "Overheat" e l'icona di allarme appaiono sullo schermo, ed il segnalatore acustico risuona. Inoltre, se il sistema viene portato a o oltre i 2000 g/min, il regime viene automaticamente ridotto a circa 2000 g/min.

Se si prosegue, il motore si ferma da solo circa 3 minuti dopo l'attivarsi del sistema di AVVERTENZA descritto.

NOTA:

Se il motore viene fermato automaticamente dal sistema CAUTION, esso si riavvia automaticamente.

Il sistema CAUTION tuttavia si riattiva varie volte fino a che la causa del problema viene eliminata.

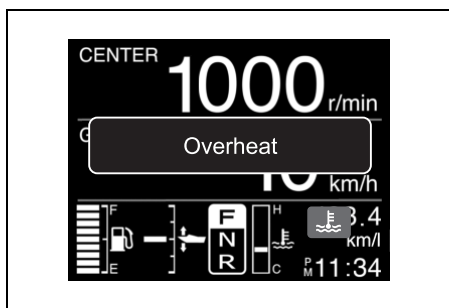

L'indicazione "Overheat" scompare al premere di un qualsiasi pulsante dello strumento. L'icona di avvertenza dell'emergenza rimane fintanto che la causa rimane.

Se il sistema di allarme del surriscaldamento si surriscalda durante l'uso, ridurre immediatamente il regime del motore e controllare se dell'acqua esce dal foro di controllo dell'acqua. Se non esce acqua, seguire le procedure descritte di seguito.

Le condizioni dell'acqua e del vento permettendo, fermare il motore, sollevarlo dall'acqua e liberarlo da detriti come alghe, sacchetti in plastica o sabbia che possono averne bloccato le prese di acqua.

Abbassare il motore nell'acqua, controllare che le prese dell'acqua siano immerse e riavviarlo.

Controllare (A) che l'acqua venga scaricata dal foro di controllo e (B) che "Overheat" non appaia sullo schermo.

Tenere presente che "Overheat" può riapparire se la temperatura del motore aumentasse anormalmente. Se una delle situazioni descritte dovesse presentarsi, consultare sempre il proprio rivenditore di prodotti marini Suzuki, e il più presto possibile.

NOTA:

Se la mandata del foro di controllo dell'acqua è sufficiente, il cicalino e la visualizzazione sullo schermo possono funzionare ancora fino a che la temperatura del motore scende. Far girare il motore in FOLLE fino a che i sistemi di allarme si disattivano.

AVVISO

Usando il motore a sistema di allarme del surriscaldamento attivato si possono causare gravi danni al motore.

Se il sistema di allarme del surriscaldamento si attiva, fermare il motore il più presto possibile date le condizioni di vento ed acqua e controllare il motore nel modo descritto qui sopra. Se il problema non può venire risolto, consultare il proprio rivenditore di prodotti marini Suzuki.

NOTA:

Tenere presente che il sistema di allarme del surriscaldamento non può rilevare il surriscaldamento causato ad esempio dal guasto del sistema dell'olio, da carburante di qualità scadente o candele di gamma termica scorretta.

NOTA:

Se il motore viene usato oltre la posizione massima di assetto, i fori di ingresso dell'acqua possono essere al di sopra del filo dell'acqua. In tal caso, il sistema di allarme del surriscaldamento potrebbe attivarsi.

CONTROLLARE IL SISTEMA DI ALLARME TERMOSTATO

Questo SISTEMA DI ALLARME si attiva quando il termostato si guasta e la temperatura del motore non sale alla temperatura corretta dopo l'avvio del motore.

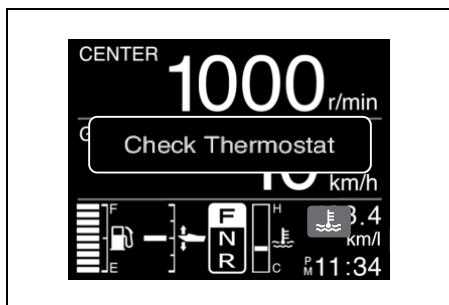

Se questo sistema si attiva, sullo schermo sono indicati "Check Thermostat" e l'icona di avviso (il colore dell'icona è blu).

L'indicazione "Check Thermostat" scompare al premere di un qualsiasi pulsante dello strumento. L'icona di avvertenza dell'emergenza rimane fintanto che la causa rimane.

Per annullare questo SISTEMA DI ALLARME, arrestare rapidamente il motore e consultare il rivenditore marittimo SUZUKI.

SISTEMA DI ALLARME DEL VOLTAGGIO DELLA BATTERIA

Questo sistema viene attivato in caso di voltaggio basso della batteria, dato che esso potrebbe impedire il funzionamento normale del motore.

Se questo sistema si attiva, l'indicazione "Low Battery Voltage" e l'icona di allarme appaiono sullo schermo, ed il segnalatore acustico risuona.

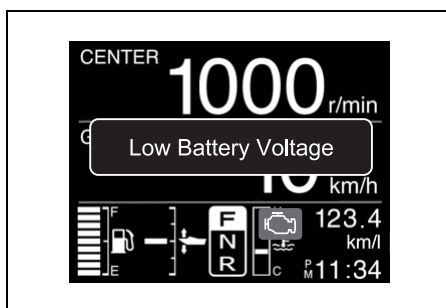

L'indicazione "Low Battery Voltage" scompare al premere di un qualsiasi pulsante dello strumento. L'icona di avvertenza dell'emergenza rimane fintanto che la causa rimane.

Questo sistema viene cancellato automaticamente quando il voltaggio della batteria ritorna al livello appropriato.

Non usare dispositivi elettrici, ad esempio il sistema di riduzione di potenza e sollevamento (PTT), il martinetto idraulico e così via.

▲ ATTENZIONE

Il controllo o l'assistenza della batteria senza prendere le dovute precauzioni possono essere pericolosi.

Non tentare il controllo o l'assistenza della batteria senza prima leggere le avvertenze di vario genere e senza leggere le istruzioni della sezione "INSTALLAZIONE DELLA BATTERIA" di questo manuale.

NOTA:

- Una batteria addizionale può fornire energia sufficiente ad avviare il motore, senza evitare che il sistema di sicurezza si azioni nel momento in cui la domanda di energia del motore e di un accessorio mette la batteria normale sotto sforzo.
- Se il sistema di avvio senza chiavi è in dotazione:
Se appare il messaggio “Low Battery Voltage” ed il motore si ferma mentre il sistema di avviamento senza chiave è attivato, controllare quanto segue.

Se il sistema di avvio senza chiavi non è in dotazione:
Se il messaggio “Low Battery Voltage” (Bassa tensione della batteria) viene visualizzato mentre la chiave di accensione si trova nella posizione “ON” ed il motore si ferma, controllare che:
 - l’interruttore della batteria si trovi su “ON”.
 - la batteria sia collegata correttamente.
 - la batteria non sia guasta.
- Se questo sistema di sicurezza si avvia spesso anche dopo che si è smesso l’uso del motore o di accessori, entrare in contatto con un concessionario autorizzato Suzuki.

SISTEMA DI AVVERTENZA DEL CONTROLLO ELETTRONICO DELL’ACCELERATORE E DEL CAMBIO

SISTEMA DI AVVERTENZA DELLA COMUNICAZIONE DELL’UNITÀ DI CONTROLLO

Questo sistema si attiva nel caso di errori nel sistema di controllo dei sistemi elettronici dell’acceleratore e del cambio.

Se questo sistema si attiva, l’indicazione “Check Control Unit C.” e l’icona di allarme appaiono sullo schermo, ed il segnalatore acustico risuona.

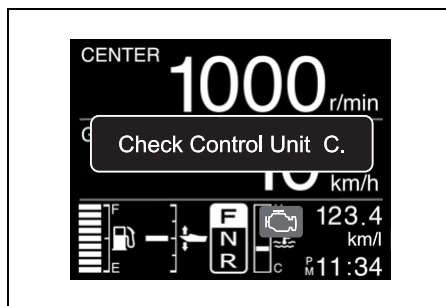

L’indicazione “Check Control Unit C.” scompare quando un qualsiasi pulsante dello strumento viene premuto. Tuttavia, l’icona di allarme rimane visualizzata fino a che la sua causa viene eliminata.

AVVISO

Se questo sistema si avvia senza motivo apparente, esso potrebbe essere guasto.

Entrare in contatto col proprio concessionario autorizzato di prodotti marini Suzuki.

SISTEMA DI AVVERTENZA DI SECONDA STAZIONE

Questo sistema si attiva nel caso di errori nel sistema di controllo della seconda stazione.

Se questo sistema si attiva, l'indicazione "Check 2nd station" e l'icona di allarme appaiono sullo schermo, ed il segnalatore acustico risuona.

Se il sistema viene attivato, il motore non può più venire controllato dalla seconda stazione ma può ancora venire controllato dalla prima.

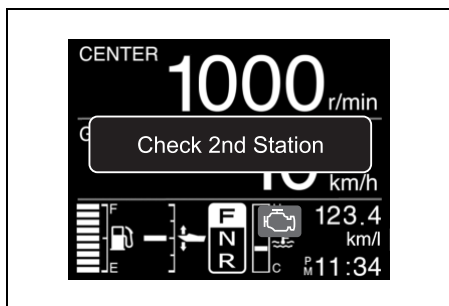

L'indicazione "Check 2nd station" scompare quando un qualsiasi pulsante dello strumento viene premuto. Tuttavia, l'icona di allarme rimane visualizzata fino a che la sua causa viene eliminata.

AVVISO

Se questo sistema si avvia senza motivo apparente, esso potrebbe essere guasto.

Entrare in contatto col proprio concessionario autorizzato di prodotti marini Suzuki.

SISTEMA DI AVVERTENZA DEL SISTEMA DELL'ACCELERATORE

Questo sistema si attiva nel caso di errori nel sistema di controllo dell'acceleratore elettronico.

Se questo sistema si attiva, l'indicazione "Check Throttle System" e l'icona di allarme appaiono sullo schermo, ed il segnalatore acustico risuona. Inoltre, il regime massimo del motore viene limitato a 2000 g/min.

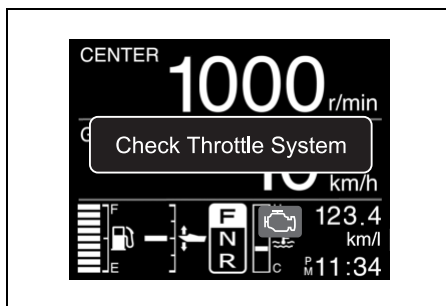

L'indicazione "Check Throttle System" scompare quando un qualsiasi pulsante dello strumento viene premuto. Tuttavia, l'icona di allarme rimane visualizzata fino a che la sua causa viene eliminata.

AVVISO

Se questo sistema si avvia senza motivo apparente, esso potrebbe essere guasto.

Entrare in contatto col proprio concessionario autorizzato di prodotti marini Suzuki.

SISTEMA DI AVVERTENZA DEL CONTROLLO DEL CAMBIO

Questo sistema si attiva nel caso di errori nel sistema di controllo del cambio elettronico.

Se questo sistema si attiva, l'indicazione "Check Shift Control" e l'icona di allarme appaiono sullo schermo, ed il segnalatore acustico risuona.

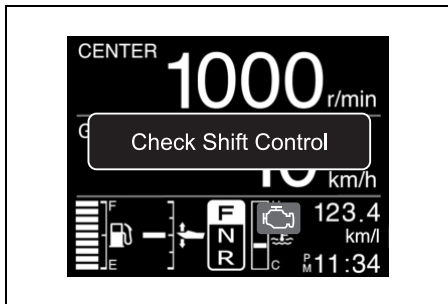

Se questo sistema viene attivato, il regime del motore ed il cambio non possono venire controllati dalla leva di telecomando ma il motore può venire usato al minimo.

Portando la leva di telecomando sulla posizione del folle e premendo il solo interruttore dell'acceleratore ①, il regime del motore può venire regolato dal minimo a circa 2000 g/min con la leva di telecomando.

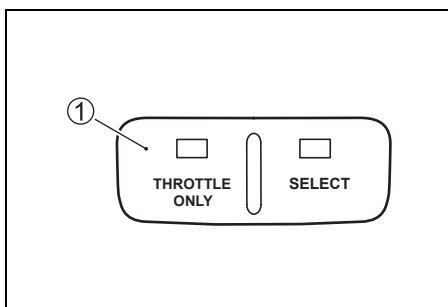

NOTA:

Mentre il messaggio "Check Shift Control" viene visualizzato, la frizione non può venire portata sulla posizione di marcia in avanti, di folle o di marcia indietro.

L'indicazione "Check Shift Control" scompare quando un qualsiasi pulsante dello strumento viene premuto. Tuttavia, l'icona di allarme rimane visualizzata fino a che la sua causa viene eliminata.

AVVISO

Se questo sistema si avvia senza motivo apparente, esso potrebbe essere guasto.

Entrare in contatto col proprio concessionario autorizzato di prodotti marini Suzuki.

SISTEMA DI AVVERTENZA PER LE COMUNICAZIONI DELLO STRUMENTO

Questo sistema si attiva quando si verifica un errore di comunicazione nello strumento.

Se questo sistema si attiva, l'indicazione "Check Gauge C." appare sullo schermo.

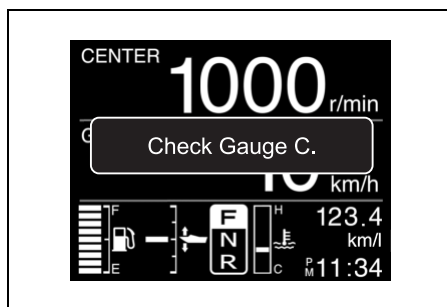

L'indicazione "Check Gauge C." scompare premendo un qualsiasi pulsante dello strumento.

AVVISO

Se questo sistema si avvia senza motivo apparente, esso potrebbe essere guasto.

Entrare in contatto col proprio concessionario autorizzato di prodotti marini Suzuki.

SISTEMA DI AVVERTENZA MODALITÀ TROLLING PER L'IMPOSTAZIONE STAZIONI

Questo sistema si attiva quando la modalità di funzionamento TROLL viene avviata sulla schermata di misura della cabina comandi, schermo nel quale non è disponibile la modalità TROLL.

Se il sistema viene avviato, sullo schermo appare l'indicazione "Check Station Setting."

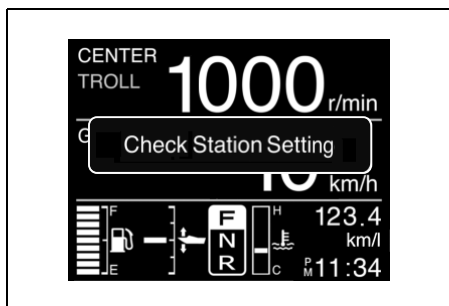

Identificare la cabina comandi dove il LED SELECT ① della scatola per il controllo a distanza è acceso ed eseguire l'operazione TROLL Mode (Modalità TROLL) dalla schermata dello strumento di tale cabina comandi.

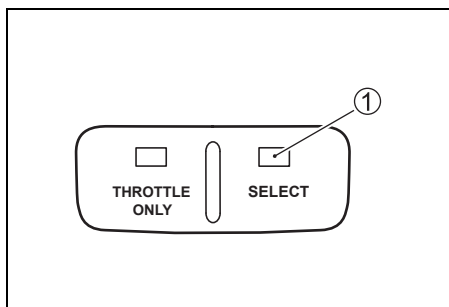

La schermata del misuratore, se la modalità TROLL è disponibile, indica **TROLL**.

L'indicazione "Check Station Setting" scompare alla pressione di un pulsante qualsiasi.

SISTEMA DI AVVERTENZA MODALITÀ TROLL

Questo sistema si avvia se la modalità TROLL non è disponibile.

Se il sistema si attiva, appare l'indicazione "Check Troll Condition."

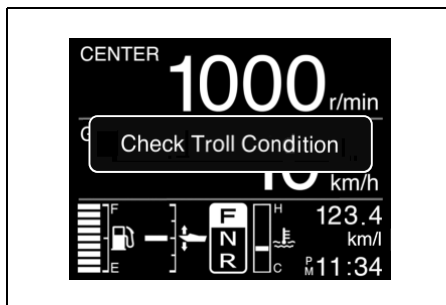

Verificare che la leva del telecomando sia stata portata in avanti o indietro e che l'acceleratore del motore sia del tutto chiuso.

Consultare la sezione sull'impostazione della modalità Troll.

L'indicazione "Check Troll Condition" scompare quando un qualsiasi pulsante della strumentazione viene premuto.

SISTEMA DI AVVERTENZA DEL SISTEMA TROLL

L'ECM e BCM del vostro motore fuoribordo non sono utilizzabili nel sistema della modalità troll.

Se il sistema si attiva, sullo schermo appare il messaggio "Check Troll System"

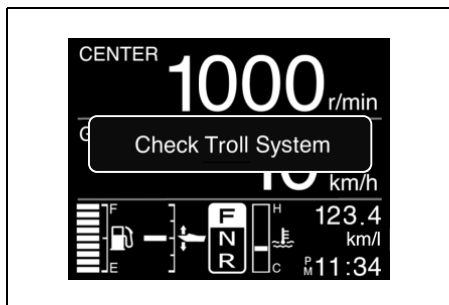

L'indicazione "Check Troll System" scompare alla pressione di un pulsante qualsiasi. Se il sistema dovesse attivarsi, consultare un concessionario autorizzato di prodotti marini Suzuki.

SYSTEMA DI AVVERTENZA DEL SISTEMA DI AVVIO SENZA CHIAVI (SE IL SISTEMA DI AVVIO SENZA CHIAVI È IN DOTAZIONE)

SISTEMA DI AVVERTENZA CHIAVE ELETTRONICA

Questo sistema si attiva quando viene commesso un errore di identificazione nella chiave elettronica.

Se questo sistema si attiva, l'indicazione "Check Keyless FOB" (Controlla chiave elettronica) e l'icona di allarme appaiono sullo schermo.

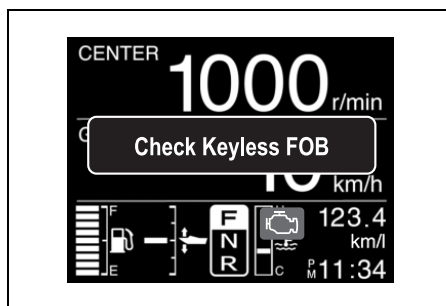

L'indicazione "Check Keyless FOB" scompare premendo un qualsiasi pulsante dello strumento. Tuttavia, l'icona di allarme rimane visualizzata fino a che la sua causa viene eliminata.

NOTA:

- Se il messaggio “Check Keyless FOB” viene visualizzato, controllare quanto segue:
 - La chiave elettronica si trova entro il raggio di ricezione dell’unità di apertura senza chiavi.
 - La chiave elettronica si trova nella modalità di comunicazione. (Consultare Cambio della modalità di comunicazione della sezione Chiave elettronica.)
 - Nessun oggetto deve interferire con le onde radio fra la chiave elettronica e l’unità senza chiavi.
 - La batteria della chiave elettronica è sufficientemente carica.
 - La chiave elettronica è quella autenticata dal sistema di partenza senza chiavi della vostra imbarcazione.
- Se il sistema si avvia spesso, consultare un concessionario Suzuki Marine autorizzato.

SISTEMA DI AVVERTENZA DELLA BATTERIA DELLA CHIAVE ELETTRONICA

Il sistema di avvertenza si attiva quando il voltaggio della batteria della chiave elettronica scende al punto da pregiudicare il funzionamento della chiave elettronica.

Se questo sistema si attiva, l’indicazione “Keyless FOB Battery Low” (Livello batteria chiave elettronica basso) e l’icona di allarme appaiono sullo schermo.

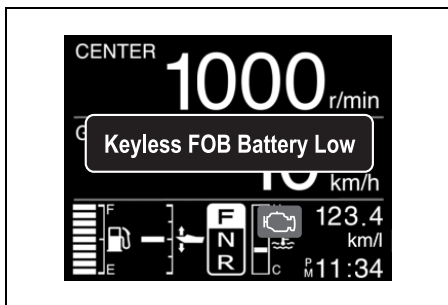

L’indicazione “Keyless FOB Battery Low” scompare premendo un qualsiasi pulsante dello strumento. Tuttavia, l’icona di allarme rimane visualizzata fino a che la sua causa viene eliminata.

NOTA:

Se questo sistema si attiva, sostituire la chiave elettronica. Consultare la sezione SOSTITUZIONE DELLA BATTERIA DELLA CHIAVE ELETTRONICA.

SISTEMA DI AVVERTENZA DELL’UNITÀ DI AVVERTENZA

Questo sistema si attiva quando il voltaggio della batteria dell’unità di controllo senza chiavi scende da 12 V al punto da pregiudicarne il funzionamento.

Se questo sistema si attiva, l’indicazione “Keyless Unit Battery Low” e l’icona di allarme appaiono sullo schermo.

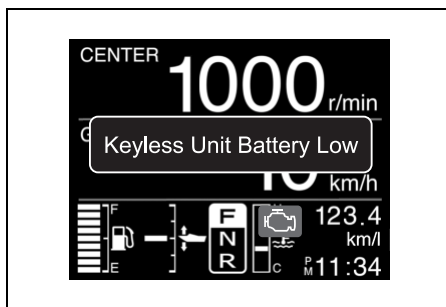

L’indicazione “Keyless Unit Battery Low” scompare premendo un qualsiasi pulsante dello strumento. Tuttavia, l’icona di allarme rimane visualizzata fino a che la sua causa viene eliminata.

NOTA:

- Se appare il messaggio “Keyless Unit Battery Low” controllare quanto segue.
 - La batteria a 12 V deve essere in buone condizioni.
 - I terminali della batteria devono fare bene contatto.
- Se il sistema si avvia spesso, consultare un concessionario di prodotti marini Suzuki autorizzato.

SISTEMA DI DIAGNOSTICA

Se vi sono delle condizioni anormali in uno qualsiasi dei segnali inviati all'unità di controllo, il sistema di autodiagnosi indica le condizioni.

Se questo sistema si avvia, l'indicazione "Check Engine X – X" e icona di controllo del motore appaiono sullo schermo ed il cicalino risuona.

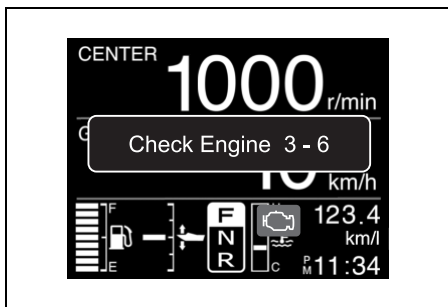

L'indicazione "Check Engine X – X" scompare premendo un pulsante qualsiasi dello strumento. Tuttavia, la corrispondente icona rimane visualizzata fino a che non se ne elimina la causa.

E'anche incorporato una dispositivo che permette il funzionamento a velocità ridotta anche in tali condizioni.

NOTA:

- Se il sistema di avvio senza chiavi è in dotazione:

Questo codice di diagnostica è progettato per apparire quando il sistema di avvio senza chiavi è attivo.

Se il sistema di avvio senza chiavi non è in dotazione:

Questo codice di diagnostica è progettato in modo da apparire quando la chiave di accensione è su on.

- *Il suono del cicalino con l'attivazione del sistema di diagnostica sarà annullato premendo la chiave di accensione.*

AVVISO

Se il sistema di diagnostica si attiva durante l'uso del motore fuoribordo, uno dei sensori del sistema di controllo emette segnale anormale.

Affidare il sistema di controllo ad un rivenditore autorizzato di prodotti marini Suzuki per le riparazioni necessarie.

SISTEMA AVVERTIMENTO CAMBIO OLIO

Questo sistema informa l'operatore dell'esigenza di cambiare l'olio sulla base dei tempi di manutenzione. Il sistema è stato disegnato in modo da registrare le ore totali di funzionamento del motore fuoribordo e da entrare in funzione una volta raggiunte le ore preprogrammate. (Vedere la sezione ISPEZIONE E MANUTENZIONE e l'ultima pagina.

ATTIVAZIONE SISTEMA

Quando le ore totali di funzionamento raggiungono la cifra preprogrammata, l'indicazione "Change oil" si accende ed il segnalatore acustico risuona. Questa indicazione ricompare fino a che si cancella l'attivazione del sistema.

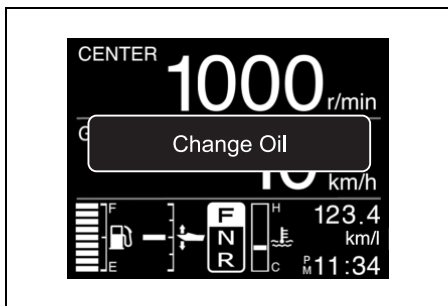

CANCELLAZIONE

Per il motore singolo:

1. Se il sistema di avvio senza chiavi è in dotazione:

Tenere premuto l'interruttore motore ① per più di due secondi per accendere l'alimentazione.

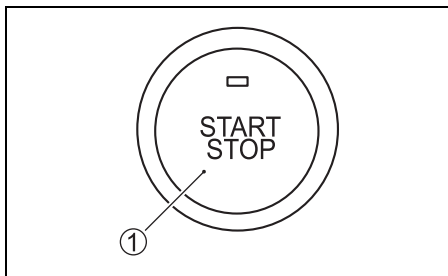

Se il sistema di avvio senza chiavi non è in dotazione:

Portare la chiave di accensione sulla posizione "ON".

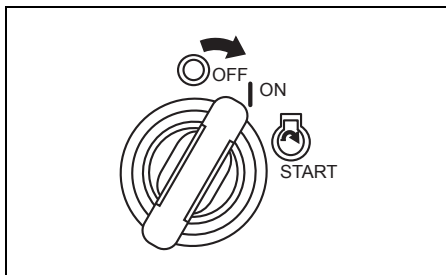

2. Rimuovere la piastrina dell'interruttore per l'arresto di emergenza ②.
3. Tirare la manopola dell'interruttore di emergenza ③ tre volte nell'arco di 10 secondi. Se la cancellazione è terminata con successo, si sentirà un breve segnale acustico.

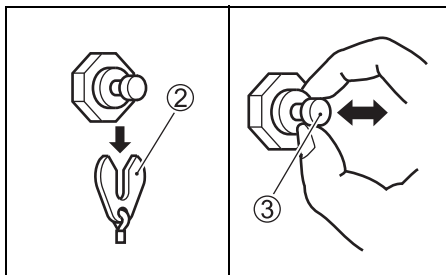

4. Se il sistema di avvio senza chiavi è in dotazione:

Tenere premuto l'interruttore motore ① per più di due secondi per disattivare l'alimentazione.

NOTA:

L'alimentazione può anche essere disattivata premendo il pulsante di blocco della chiave elettronica.

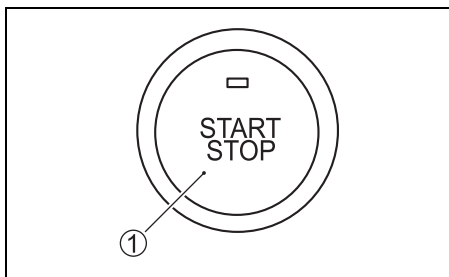

Se il sistema di avvio senza chiavi non è in dotazione:

Portare la chiave di accensione sulla posizione "OFF".

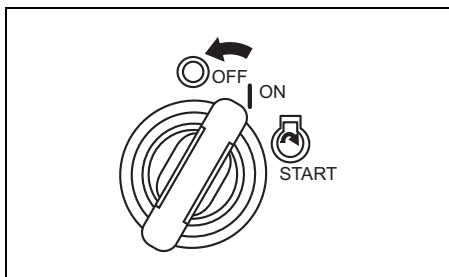

5. Reinscrivere la piastrina ② nella sua posizione originale.

Per i motori multipli:

1. Se il sistema di avvio senza chiavi è in dotazione:

Tenere premuto l'interruttore motore ① per più di due secondi per accendere l'alimentazione.

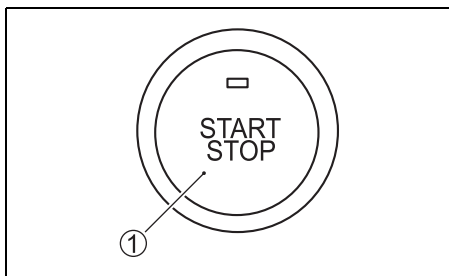

Se il sistema di avvio senza chiavi non è in dotazione:

Portare la chiave di accensione sulla posizione "ON".

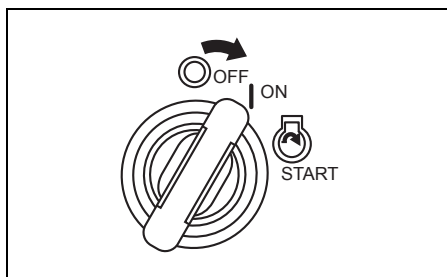

2. Rimuovere la piastrina dell'interruttore per l'arresto di emergenza ②.

3. Premere l'interruttore di avvio e arresto ③ tre volte in 10 secondi. Se la cancellazione viene eseguita con successo, si sente un breve segnale acustico.

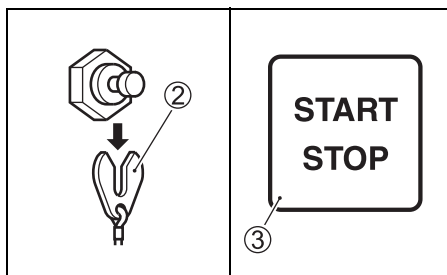

4. Se il sistema di avvio senza chiavi è in dotazione:

Tenere premuto l'interruttore motore ① per più di due secondi per disattivare l'alimentazione.

NOTA:

L'alimentazione può anche essere disattivata premendo il pulsante di blocco della chiave elettronica.

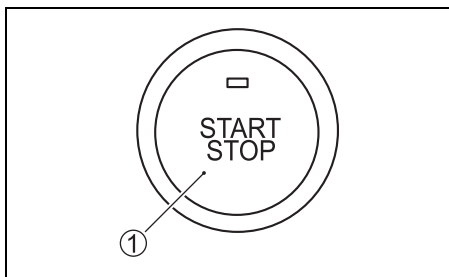

Se il sistema di avvio senza chiavi non è in dotazione:

Portare la chiave di accensione sulla posizione "OFF".

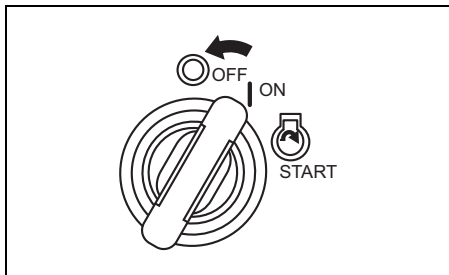

5. Reinscrivere la piastrina ② nella sua posizione originale.

NOTA:

- La cancellazione dell'attivazione del sistema è possibile sia che l'olio del motore sia stato cambiato o meno. Una volta che il sistema è entrato in funzione, comunque, Suzuki raccomanda vivamente di cambiare l'olio prima di cancellare l'attivazione del sistema.
- La cancellazione deve essere eseguita anche se l'olio motore è stato cambiato col sistema non in funzione.

SISTEMA DI AVVERTENZA DI ARRESTO DEL MOTORE

Questo sistema informa l'operatore del fatto che il motore si è fermato. Se il motore si arresta per qualsiasi motivo, il cicalino di avvertenza risuona tre volte.

SISTEMA DI ALLARME PER ACQUA NEL CARBURANTE

Questo motore possiede un filtro del carburante/separatore dell'acqua integrato ed un sistema di allarme ad esso legato.

Il sistema di allarme si attiva se l'acqua separata dal carburante supera un certo volume.

Se questo sistema si attiva, l'indicazione "Water in Fuel" e l'icona di avvertenza vengono visualizzati continuamente ed un cicalino risuona solo a motore in folle.

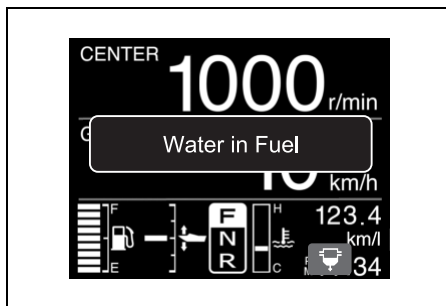

L'indicazione "Water in Fuel" scompare quando un pulsante qualsiasi del misuratore viene premuto. Tuttavia, l'icona di avvertenza permane finché non si elimina il problema.

Se questo sistema si attiva, fermare immediatamente il motore (se le condizioni del vento e dell'acqua lo permettono) e controllare se c'è acqua nel filtro del carburante/separatore dell'acqua. Oppure, consultare un concessionario di prodotti marini Suzuki.

Per il controllo e la pulizia del filtro del carburante, consultare **FILTRO CARBURANTE A BASSA PRESSIONE** nella sezione **ISPEZIONE E MANUTENZIONE**.

FUNZIONAMENTO DEL SISTEMA DI INCLINAZIONE

REGOLAZIONE AUTOMATICA DELL'ASSETTO E DELL'INCLINAZIONE

Il dispositivo per la "Regolazione automatica dell'assetto e dell'inclinazione" viene attivato premendo il relativo interruttore. Per far inclinare il motore verso l'alto o verso il basso, premere rispettivamente la parte superiore o quella inferiore dell'interruttore.

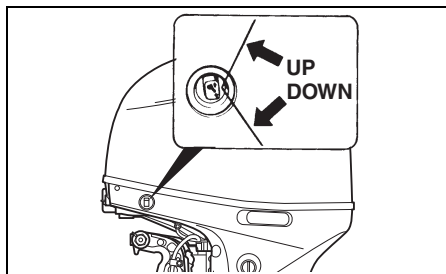
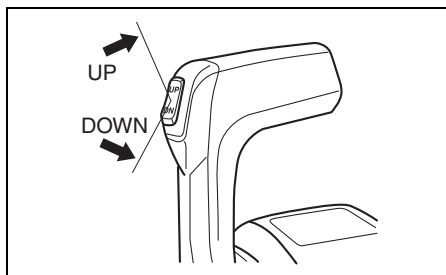

Se il sistema di avvio senza chiavi è in dotazione:

▲ ATTENZIONE

L'interruttore di inclinazione ed assetto (PTT) della copertura laterale potrebbe venire attivato accidentalmente quando il sistema di avvio senza chiavi è disattivato, causando ferimenti.

Evitare quindi che la gente si avvicini al motore fuoribordo per prevenire l'attivazione accidentale del sistema PTT.

Se il sistema di avvio senza chiavi non è in dotazione:

⚠ ATTENZIONE

L'interruttore di inclinazione ed assetto (PTT) sulla copertura laterale può essere accidentalmente attivato quando la chiave di accensione si trova su OFF, con conseguenti lesioni.

Per prevenire l'attivarsi accidentale del sistema PTT, tenere quindi le persone lontane dal motore fuoribordo.

NOTA:

Se il sistema di avvio senza chiavi è in dotazione:

L'interruttore PTT della leva di telecomando non può essere attivato a sistema di avvio senza chiavi disattivato.

Se il sistema di avvio senza chiavi non è in dotazione:

L'interruttore PTT sulla leva di telecomando non può essere attivato quando la chiave di accensione è su off.

NOTA:

Azionando ripetutamente l'interruttore di inclinazione ed assetto (PTT) si provoca il surriscaldamento del motore del PTT e il circuito di protezione può interrompere il funzionamento del motore. Mentre il circuito di protezione è attivato, l'interruttore PTT non è operativo. Questa condizione di inoperatività del sistema si annulla una volta che il surriscaldamento è risolto.

INCLINAZIONE MANUALE

Se a causa di problemi di ordine elettrico, o per una qualsiasi altra ragione, non si può utilizzare il dispositivo automatico per la regolazione dell'assetto e dell'inclinazione, è comunque possibile spostare il motore manualmente. Per inclinare il motore verso l'alto o verso il basso, ruotare di due giri rispettivamente in senso orario (o antiorario) la vite di disinserimento manuale (A), spostare il motore sulla nuova posizione desiderata, e stringere di nuovo la vite stessa.

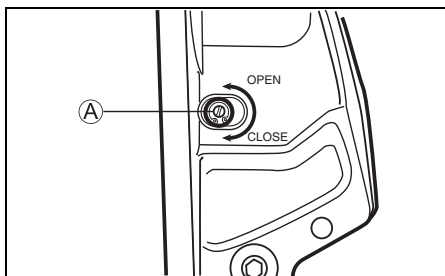

⚠ AVVERTENZA

Il motore è molto pesante. Se lo si inclina manualmente, ci si potrebbe ferire alla schiena oppure scivolare, ferendosi.

Nell'inclinare il motore manualmente, assicurarsi che mani e piedi facciano bene presa e di essere in grado di sostenere il peso del motore.

LEVA DI BLOCCAGGIO INCLINAZIONE

La leva di bloccaggio inclinazione viene fornita per consentire di sostenere il motore in posizione inclinata per il motore di tipo non mobile.

Per predisporre il supporto:

1. Sollevare il motore del tutto premendo il pulsante del dispositivo automatico per la regolazione dell'assetto e dell'inclinazione "UP".
2. Tirare verso il basso la leva di bloccaggio inclinazione, come indicato in figura.
3. Abbassare il motore premendo il pulsante del dispositivo automatico per la regolazione dell'assetto e dell'inclinazione "DOWN" fino a che il motore è sostenuto dalla leva di inclinazione.

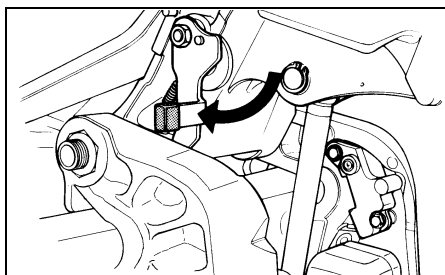

4. DF140BG:

Continuare a fare uso del pulsante del dispositivo automatico per la regolazione dell'assetto e dell'inclinazione "DOWN" fino a che i tiranti di assetto sono stati del tutto ritratti.

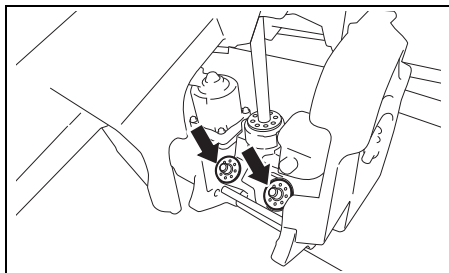

AVVISO

Se al momento dell'attracco non si ritraggono del tutto i gruppi di assetto, questi si possono deteriorare o corrodere.

Al momento dell'attracco, ritirare sempre del tutto i gruppi di assetto.

Per liberare la leva di assetto, sollevare del tutto il motore con il pulsante del dispositivo automatico per la regolazione dell'assetto e dell'inclinazione "UP" e tirare la leva di assetto.

Se il sistema di avvio senza chiavi è in dotazione:

▲ AVVERTENZA

L'interruttore PTT remoto non può essere attivato a sistema di avvio senza chiavi disattivato. Se qualcuno attivasse l'interruttore mentre si sta muovendo la leva di bloccaggio inclinazione, ci si potrebbe ferire la mano.

Tenere tutti gli astanti lontani dall'interruttore di riduzione di potenza e sollevamento mentre si muove la leva di bloccaggio inclinazione.

AVVISO

Se si usa la leva di bloccaggio inclinazione mentre la barca non è all'attracco o comunque ferma, si possono avere danni.

La leva di bloccaggio inclinazione diminuisce il carico del dispositivo automatico di regolazione dell'assetto e deve essere usata solo a barca ferma. Non usare la leva di bloccaggio inclinazione durante il traino della barca. Vedere in proposito la sezione "TRAINO" del manuale.

Se il sistema di avvio senza chiavi non è in dotazione:

▲ AVVERTENZA

L'interruttore di riduzione di inclinazione ed assetto (PTT) remoto funziona anche quando la chiave di accensione è su off. Se qualcuno attivasse l'interruttore mentre state muovendo la leva di bloccaggio inclinazione, potreste ferirvi alla mano.

Tenere tutti gli astanti lontani dall'interruttore di riduzione di potenza e sollevamento mentre si muove la leva di bloccaggio inclinazione.

AVVISO

Se si usa la leva di bloccaggio inclinazione mentre la barca non è all'attracco o comunque ferma, si possono avere danni.

La leva di bloccaggio inclinazione diminuisce il carico del dispositivo automatico di regolazione dell'assetto e deve essere usata solo a barca ferma. Non usare la leva di bloccaggio inclinazione durante il traino della barca. Vedere in proposito la sezione "TRAINO" del manuale.

ISPEZIONE PRIMA DELLA PARTENZA

▲ ATTENZIONE

La mancata ispezione della barca e del motore prima di iniziare un'escursione può essere pericolosa.

Prima di ogni escursione, eseguire sempre i controlli descritti in questa sezione.

È importante controllare che la propria imbarcazione ed il motore siano in buone condizioni e di essere ben preparati per qualsiasi emergenza.

Prima di fare un'escursione, fare sempre i seguenti controlli:

- **Verificare di avere carburante sufficiente per il percorso che si intende fare.**
- **Controllare il livello dell'olio del motore nella coppa.**

AVVISO

Usando il motore con un livello di olio motore insufficiente lo si può danneggiare seriamente.

Controllare il livello dell'olio prima di ciascuna escursione, aggiungendone se necessario.

Per controllare il livello dell'olio:

NOTA:

Per evitare un rilevamento inaccurato del livello dell'olio, controllare il livello solo a motore freddo.

1. Porre il motore in posizione verticale e quindi rimuovere il coperchio del motore ① sbloccando la leva ② e ③.

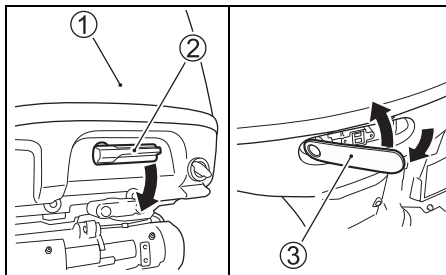

2. Estrarre l'astina dell'olio e pulirla dall'olio con un panno pulito.

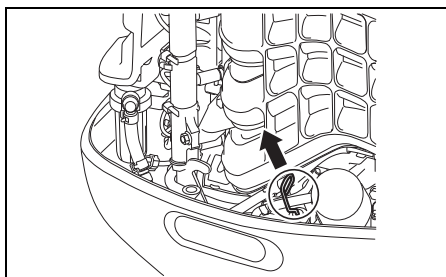

NOTA:

Se l'olio del motore fosse contaminato o scolorito, sostituirlo con olio motore nuovo. Vedere la sezione OLIO MOTORE.

3. Inserire completamente l'astina dell'olio nel motore e quindi rimuoverla nuovamente.

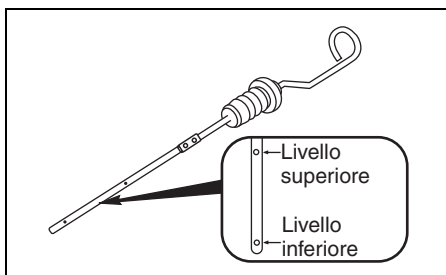

Il livello dell'olio deve essere compreso tra l'indicazione superiore e quella inferiore dell'astina dell'olio. Se il livello fosse prossimo all'indicazione inferiore, aggiungere olio fino all' indicazione superiore.

Rabbocco olio motore:

1. Rimuovere il tappo del foro di rabbocco.
2. Riempire fino al livello superiore con olio motore raccomandato.

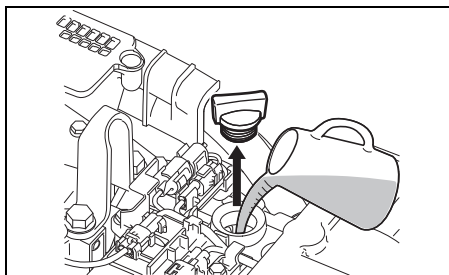

AVVISO

Usando il motore con un livello di olio motore eccessivo lo si può danneggiare.

Non aggiungere troppo olio.

3. Reinstallare il tappo del foro di rabbocco dell'olio.

- Controllare il livello dell'elettrolito della batteria.

Il livello deve essere mantenuto sempre tra le indicazioni MAX e MIN. Se il livello scende al di sotto dell'indicazione MIN, vedere la sezione sulla manutenzione.

- Controllare che i cavi della batteria siano ben collegati ai terminali della batteria.

- Controllare a vista l'elica per verificare che non abbia subito danni.

- Controllare che il motore sia ben fisso sullo specchio di poppa.

- Verificare il corretto funzionamento del dispositivo automatico per la regolazione dell'assetto e dell'inclinazione.

- Controllare che il perno di sollevamento sia fermamente installato nella corretta posizione.

- Verificare di avere a bordo tutti i necessari equipaggiamenti di sicurezza e di emergenza.

- Assicurarsi che l'interruttore di arresto di emergenza funziona correttamente.

- Assicurarsi che l'ostacolo non sia impigliato al foro di aspirazione di acqua.

RODAGGIO

Un uso corretto durante questo periodo di rodaggio contribuisce ad assicurare una lunga durata e le migliori prestazioni del Vostro motore. Attenersi alle linee di condotta riportate qui di seguito per l'esecuzione di un corretto rodaggio.

AVVISO

Se non si seguono le procedure di rodaggio descritte di seguito, il motore può subire gravi danni.

Seguire sempre le procedure di rodaggio descritte di seguito.

Periodo di rodaggio: 10 ore

Procedura di rodaggio

1. Per le prime 2 ore:

Lasciar riscaldare il motore a sufficienza (circa 5 minuti) facendolo girare al minimo dopo un avviamento a freddo.

AVVISO

La corsa ad alti regimi senza riscaldamento sufficiente può causare danni seri al motore, ad esempio il grippaggio dei pistoni.

Prima di farlo girare ad alto regime, lasciare sempre il motore al minimo per un tempo sufficiente (5 minuti) perché si riscaldi.

Dopo il riscaldamento, far girare il motore al minimo oppure alla velocità più bassa con la marcia innestata per circa 15 minuti. Durante il tempo rimanente di 1 ora e 45 minuti, se le condizioni di navigazione lo permettono, utilizzare il motore a meno di 1/2 (metà) acceleratore (3000 g/min) con la marcia innestata.

NOTA:

E' possibile accelerare oltre il limite raccomandato e quindi ridurre immediatamente la velocità per rientrare entro i limiti raccomandati.

2. Per l'ora successiva:

Condizioni permettendo, utilizzare il motore a 4 000 g/min o a tre quarti di acceleratore con la marcia innestata. Evitare di far girare il motore a tutta manetta.

3. 7 ore rimanenti:

Se le condizioni di navigazione lo permettono, utilizzare il motore alla velocità desiderata con la marcia innestata.

Occasionalmente, è possibile far girare il motore a tutto acceleratore; non far comunque girare il motore continuamente a tutto acceleratore per più di 5 minuti alla volta.

AVVISO

La corsa continua a tutto regime per più di 5 minuti durante le ultime 7 ore di rodaggio può causare gravi danni al motore, ad esempio il grippaggio.

Durante le ultime 7 ore di rodaggio, non aprire del tutto l'acceleratore per più di 5 minuti alla volta.

FUNZIONAMENTO

INTERRUTTORE MOTORE (OPZIONE)

Utilizzare questo interruttore se si dispone di un sistema di avviamento senza chiavi.

- Premere rapidamente l'interruttore motore per avviare e fermare tutti i motori. (Il cicalino suona una volta.)
- Tenere premuto l'interruttore motore per almeno 2 secondi per impostare lo stato ON e OFF del sistema di avviamento senza chiavi. (Il cicalino suona una volta.)

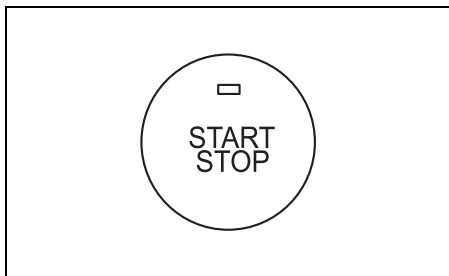

INTERRUTTORE DI ACCENSIONE (OPZIONE)

Utilizzare questo interruttore se non si dispone di un sistema di avviamento senza chiavi.

- Ruotare fino a quando la chiave di accensione è in posizione "ON".
- Ruotando la chiave di accensione sulla posizione "START" si avviano automaticamente tutti i motori.

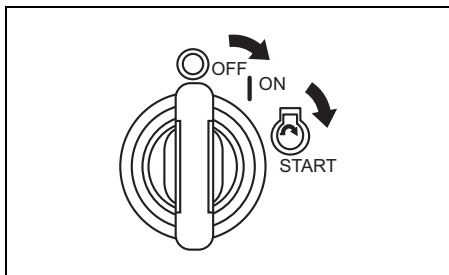

PANNELLO DI CONTROLLO (OPZIONALE)

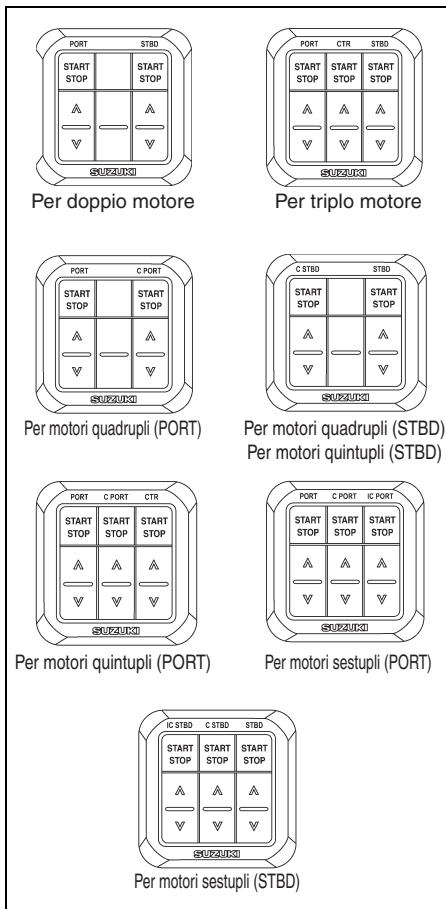

NOTA:

- Su imbarcazioni a quattro motori, usare due pannelli di controllo per imbarcazioni a quattro motori (PORT e STBD).
- Su imbarcazioni a cinque motori, usare due pannelli di controllo per imbarcazioni a cinque motori (PORT e STBD).
- Su imbarcazioni a sei motori, usare due pannelli di controllo per imbarcazioni a sei motori (PORT e STBD).

Interruttore di accensione ed arresto

Questo interruttore avvia e ferma il motore. Nella posizione di folle, il motore può venire avviato con la manopola del telecomando.

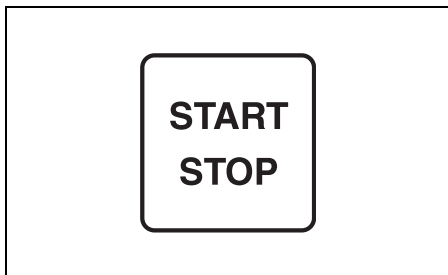

[▼] (SU) & [▲] (GIÙ)

L'inclinazione nelle due direzioni viene azionata premendo questi interruttori. Per inclinare il motore verso l'alto, premere l'interruttore [▲]. Per inclinare il motore verso il basso, premere l'interruttore [▼].

NOTA:

Gli interruttori di inclinazione verso l'alto e verso il basso non possono essere attivati quando l'alimentazione è disattivata.

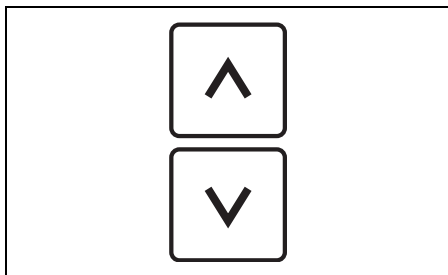

SCATOLA PER IL CONTROLLO A DISTANZA



Scatola per il controllo a distanza per montaggio superiore singolo

Scatola per il controllo a distanza per montaggio a incasso

Scatola per il controllo a distanza per montaggio superiore doppio

Interruttore di sola accelerazione

Questo interruttore mantiene la posizione del cambio in folle, permettendo così di utilizzare l'acceleratore senza cambiare la posizione del cambio. Quando la posizione del cambio è fissata su folle, il LED THROTTLE ONLY si accende, mentre quando l'interruttore viene rilasciato, il LED THROTTLE ONLY si spegne. L'interruttore di sola accelerazione funziona solo quando la leva del telecomando si trova in posizione di folle.

NOTA:

Se questo interruttore viene usato con la leva del telecomando in una posizione diversa dal folle, il LED THROTTLE ONLY lampeggia ed il segnalatore acustico lampeggia contemporaneamente.

NOTA:

- Per scegliere la modalità *THROTTLE ONLY*, continuare a premere il pulsante *THROTTLE ONLY* fino a che il cicalino produce un breve bip.
- Se la modalità *THROTTLE ONLY* non può essere selezionata, spegnere l'alimentazione e attendere 20 secondi, quindi riaccendere l'alimentazione.
- Se la modalità *THROTTLE ONLY* non può essere selezionata, consultare il proprio concessionario autorizzato di prodotti marini Suzuki.

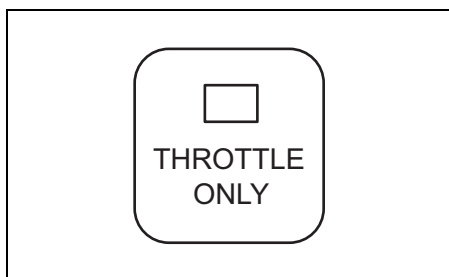

Selettore della stazione

Se si preme il selettore per scegliere una stazione, il LED *SELECT* della stazione di guida scelta si accende ed il LED *SELECT* della stazione di guida non scelta si spegne.

Questo interruttore viene attivato solo quando la leva del telecomando della 1° o 2° stazione di guida si trova in folle.

NOTA:

- Questo interruttore controlla le stazioni di guida su imbarcazioni dotate di più di una stazione di guida.
- Azionando questo interruttore con la leva del telecomando in posizioni diverse da quella di folle, il LED *SELECT* lampeggia e il segnalatore acustico suona allo stesso tempo.

NOTA:

- Se si preme il pulsante *SELECT* per scegliere una stazione, continuare a premerlo fino a sentire un breve bip.
- Se non si riesce a passare dalla seconda stazione alla prima, spegnere l'alimentazione e attendere 20 secondi, quindi riaccendere l'alimentazione.
- Se la stazione non può essere selezionata, consultare il proprio concessionario autorizzato di prodotti marini Suzuki.

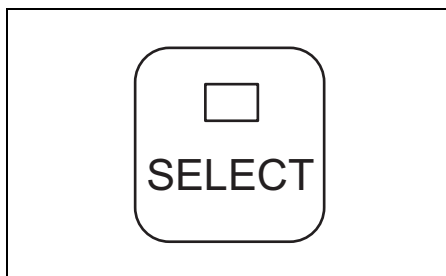

Interruttore 1 Lever (solo scatola per il controllo a distanza per montaggio superiore doppio)

Questo interruttore permette di controllare tutti i motori con la leva di sinistra (PORT).

Quando tutti i motori possono essere controllati con la leva laterale PORT, il LED 1 LEVER si accende. Quando il gruppo motore PORT e il gruppo motore STBD possono essere controllati con ogni leva, il LED 1 LEVER si spegne.

L'interruttore 1 LEVER funziona solo quando tutte le leve del telecomando sono in posizione neutra.

NOTA:

- Quando si riaccende il sistema, la modalità di controllo 1 lever viene automaticamente annullata.
- Azionando questo interruttore con la leva del telecomando in posizioni diverse da quella di folle, il segnalatore acustico suona.

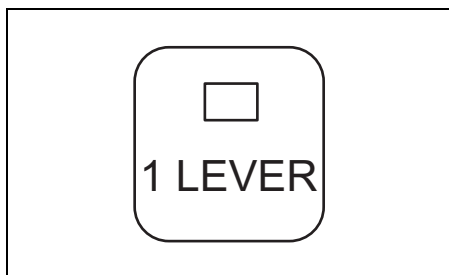

PRIMA DI AVVIARE IL MOTORE

1. Il motore deve essere stato abbassato in acqua.
2. Collegare bene il flessibile di alimentazione al serbatoio del carburante ed al motore fuoribordo.

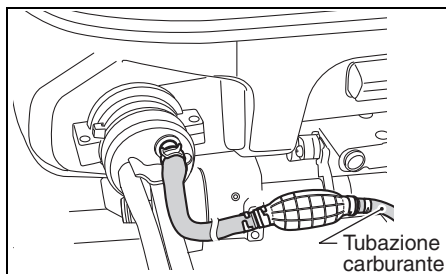

3. Dirigere il foro di controllo dell'acqua nella direzione richiesta.

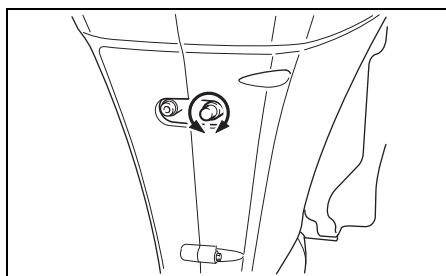

4. Controllare che lo sfiato del serbatoio della barca non sia occluso e funzioni normalmente, e che tutti i filtri dei condotti siano liberi da sporco, ecc.

Se il tappo del serbatoio possiede uno sfiato ad apertura manuale, controllare che sia aperto.

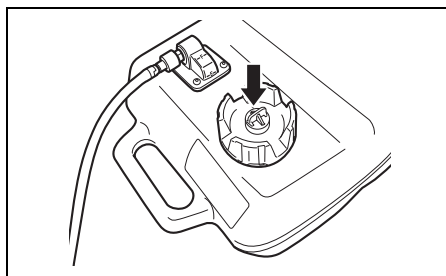

5. Controllare che il motore sia in folle (posizione "NEUTRAL").

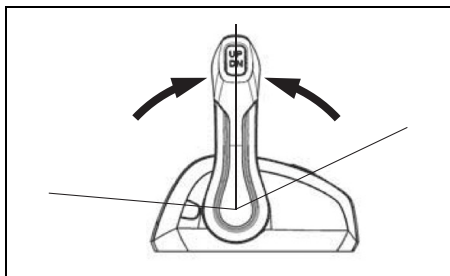

6. Accertarsi che la piastra di bloccaggio sia in posizione e legare la funicella dell'interruttore per l'arresto di emergenza al proprio corpo.

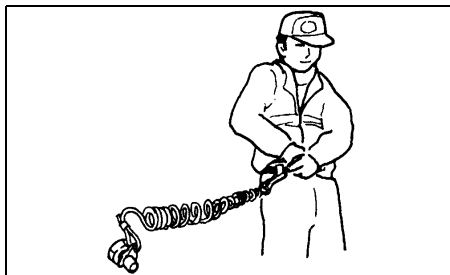
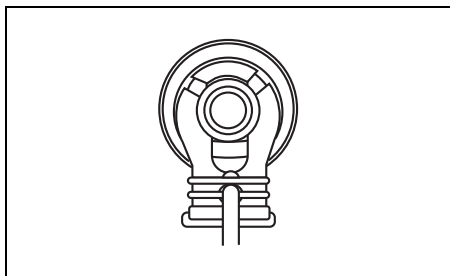

▲ ATTENZIONE

Se il cordino dell'interruttore per l'arresto di emergenza non è fissato correttamente o non si prendono le misure necessarie perché l'interruttore per l'arresto di emergenza funzioni come previsto, si possono avere lesioni gravi o perfino il decesso dell'operatore o dei passeggeri.

Prendere sempre le seguenti precauzioni:

- Controllare che il cordino dell'interruttore per l'arresto di emergenza sia ben legato al polso dell'operatore o ad un'area adatta del suo vestiario (cintura, ecc.).
- Controllare che nessun oggetto ostacoli o riduca il funzionamento dell'interruttore per l'arresto di emergenza.
- Fare attenzione a non tirare il cavo dell'interruttore per l'arresto di emergenza durante il funzionamento normale. Il motore si fermerebbe improvvisamente e l'arresto improvviso dell'imbarcazione potrebbe proiettarne gli occupanti in avanti.

NOTA:

Solo per un utilizzo temporaneo, viene fornita in dotazione una piastra di bloccaggio di plastica di ricambio. Rimuoverla dalla cordicella e conservarla in un posto sicuro a bordo dell'imbarcazione. Se si perde o si rompe il gruppo cordicella interruttore spegnimento di emergenza/ piastra di bloccaggio, sostituire al più presto in modo da poter riprendere il normale utilizzo dell'interruttore per lo spegnimento di emergenza.

ACCENSIONE DEL MOTORE

▲ ATTENZIONE

I gas di scarico contengono monossido di carbonio, un gas pericolosissimo e difficile da rilevare perché incolore ed inodore. L'aspirazione di monossido di carbonio può causare la morte o lesioni gravissime.

Mai avviare o fare girare il motore al coperto o in luoghi poco ventilati.

NOTA:

Se la piastra di blocco dell'interruttore di arresto di emergenza non è in posizione, il motorino di avviamento non parte.

1. Premere il bulbo della pompetta di adescamento sul flessibile di alimentazione varie volte sino a quando si nota certa resistenza.

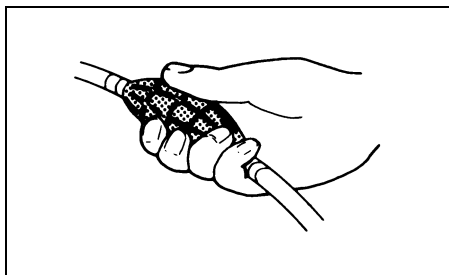

2. Se il sistema di avvio senza chiavi è in dotazione:

- (1) Verificare che la chiave elettronica si trovi in modalità ON di comunicazione (Consultare la sezione "Commutazione della modalità di comunicazione della chiave elettronica"). Verificare che la chiave elettronica sia all'interno del raggio di comunicazione con l'unità di controllo senza chiavi.
- (2) Premere rapidamente l'interruttore del motore per impostare il sistema di avviamento senza chiavi su ON (il segnalatore acustico suona una volta) e avviare automaticamente tutti i motori.

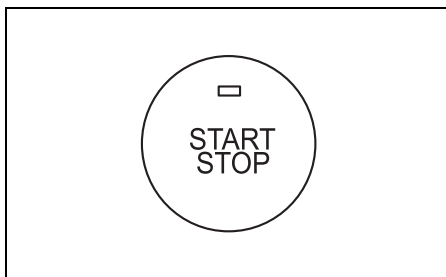

- (3) Per avviare ogni motore individualmente, tenere premuto l'interruttore motore per almeno 2 secondi per impostare il sistema di avviamento senza chiavi su ON (il segnalatore acustico suona una volta). Quindi premere l'interruttore start/stop del pannello di controllo per avviare ogni motore individualmente.

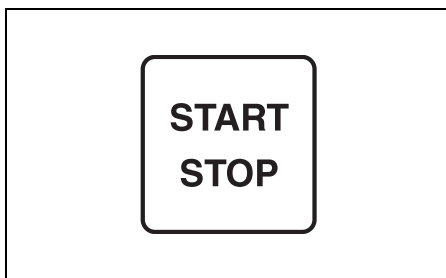

Se il sistema di avvio senza chiavi non è in dotazione:

Ruotare fino a quando la chiave di accensione è in posizione "ON".

Ruotando la chiave di accensione sulla posizione "START" si avviano automaticamente tutti i motori.

Riportata la chiave di accensione sulla posizione "ON" partendo da quella "START", il motorino di avviamento continua a girare per 4 secondi fino a che il motore parte.

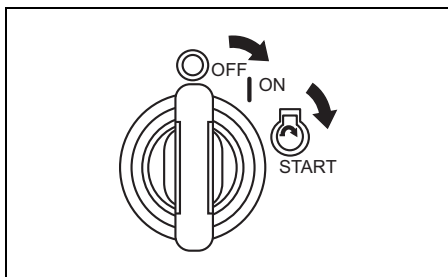

AVVISO

Se si tiene la chiave di accensione nella posizione "START" per avviare il motore, il sistema di avviamento potrebbe danneggiarsi.

Per avviare il motore, portare la chiave di accensione sulla posizione "START" una sola volta e lasciarla andare. Il motorino di avviamento gira fino a che il motore parte per al massimo 4 secondi.

Per avviare ogni motore individualmente, girare l'interruttore di accensione sulla posizione "ON". Quindi premere l'interruttore start/stop sul pannello degli interruttori per avviare ogni motore individualmente.

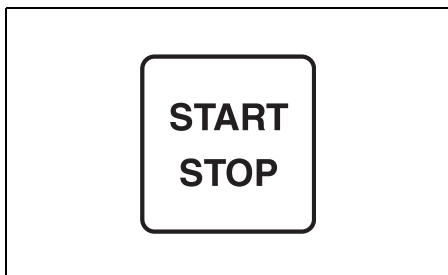
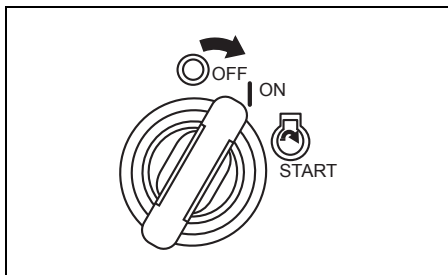

NOTA:

Se il sistema di avvio senza chiavi è in dotazione:

La gamma di comunicazione fra la chiave elettronica e l'unità senza chiavi è di circa 1 m.

Se il sistema di avvio senza chiavi si attiva, il cicalino emette un (1) suono lungo e tre (3) brevi.

In tal caso, ripetere la procedura.

AVVISO

Se l'indicazione "Low Oil Pressure" viene visualizzata dallo strumento durante il funzionamento, il livello dell'olio motore potrebbe essere basso tanto da danneggiare il motore.

Fermare il motore e controllare il livello dell'olio.

NOTA:

Il tempo consecutivo di funzionamento del motorino di avviamento è fissato su quattro secondi.

Superato questo tempo, il motorino di avviamento si ferma automaticamente.

Se il motorino si ferma, attendere circa dieci secondi che si raffreddi e riprovare.

4. Riscaldare il motore per circa 5 minuti.

AVVISO

Portando la valvola a farfalla sulla posizione del tutto aperta immediatamente dopo l'accensione del motore senza un riscaldamento adeguato si può causare il guasto del motore.

Avviato il motore, lasciarlo riscaldare a sufficienza prima di passare ad alti regimi.

Controllo acqua raffreddamento

Non appena il motore parte, l'acqua deve spruzzare dal foro pilota ① indicando che la pompa dell'acqua ed il sistema di raffreddamento funzionano normalmente. Se l'acqua non viene spruzzata dal foro pilota, spegnere immediatamente il motore e rivolgersi al rivenditore autorizzato Suzuki più vicino.

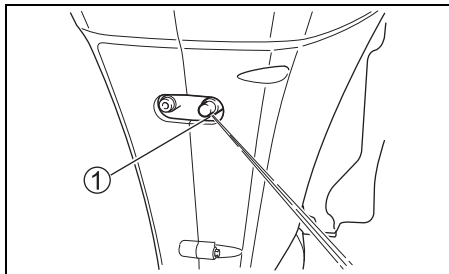

AVVISO

Mai usare il motore fuoribordo quando dal foro pilota non esce acqua, o si avranno danni seri al motore.

Avviato il motore, controllare che dal foro pilota fuoriesca dell'acqua.

ATTENZIONE

Usando l'imbarcazione con l'interruttore per l'arresto di emergenza fuori uso può essere pericoloso.

Prima di partire, controllare che l'interruttore per l'arresto di emergenza funzioni correttamente.

Se il sistema di avvio senza chiavi è in dotazione:

AVVIO DI EMERGENZA

Se la chiave elettronica non può essere utilizzata a causa di una batteria scarica o di un altro problema, è possibile avviare i motori senza la chiave elettronica inserendo il passcode nello strumento multifunzione.

Utilizzare la seguente procedura per avviare i motori senza usare la chiave elettronica.

1. Premendo l'interruttore motore, sullo schermo appare "Check Keyless FOB" (Controlla chiave elettronica). Il segnalatore acustico si attiva con un bip lungo seguito da 3 bip brevi.

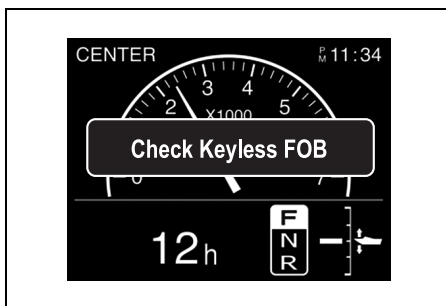

2. "Enter Passcode?" (Inserire il passcode?) appare quando si preme un qualsiasi pulsante dello strumento. Per inserire il passcode, utilizzare il tasto [✓] o [^], quindi selezionare "Yes". Successivamente, premere il pulsante [SET] (Imposta) per procedere alla schermata di inserimento "Enter Passcode" (Inserisci passcode). (Selezionando "NO" si spegne il sistema.)

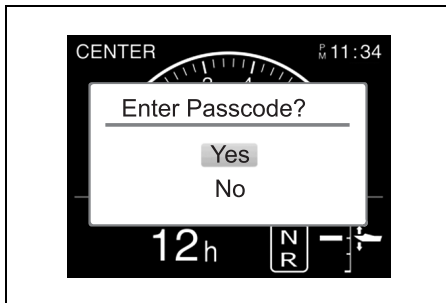

- Digitare un passcode di 6 cifre.
Utilizzare i pulsanti [▼] o [▲] per selezionare un numero per ogni campo.
Premere il pulsante [SET] per spostarsi alla cifra successiva. Premere il pulsante [MENU] per tornare alla cifra precedente.

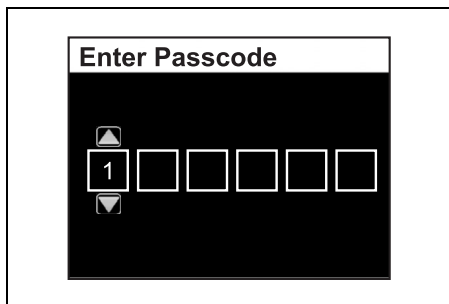

- Se le cifre inserite corrispondono al passcode a 6 cifre, premendo il pulsante [SET] viene visualizzata la schermata normale e si avviano i motori.
Se le cifre inserite non corrispondono al passcode, il sistema ritorna alla schermata del passo 2. (Inserire correttamente il passcode.)

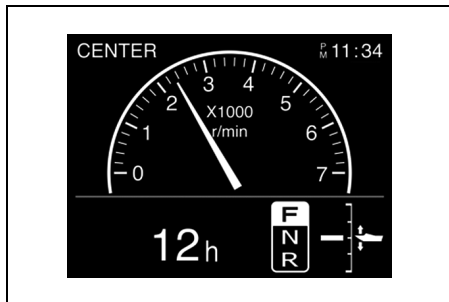

- NOTA:**
- Se si seleziona Yes per [Enter Passcode?], si deve immettere il passcode entro 5 minuti. Dopo 5 minuti, l'alimentazione si spegne.
 - Se la collazione è NG, riapparirà la schermata "Enter Passcode?".
 - Se è stato inserito un passcode errato 5 volte di seguito, il sistema di avviamento senza chiavi verrà disattivato e non sarà possibile inserire un passcode per 30 secondi.

Per avviare il motore:

- Controllare che il motore sia in folle (posizione "NEUTRAL").

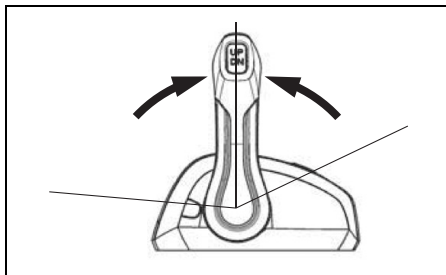

- Assicurarsi che la piastra di bloccaggio sia in posizione e che il cavo dell'interruttore per l'arresto di emergenza sia fissato saldamente al polso o a una zona appropriata dell'abbigliamento, come la cintura.

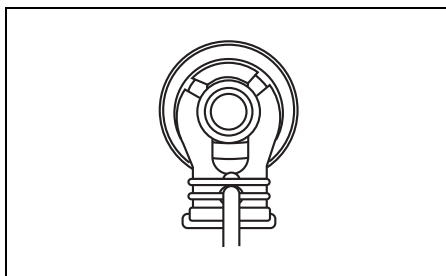

- Premere rapidamente l'interruttore motore per far girare il motorino di avviamento e avviare tutti i motori.

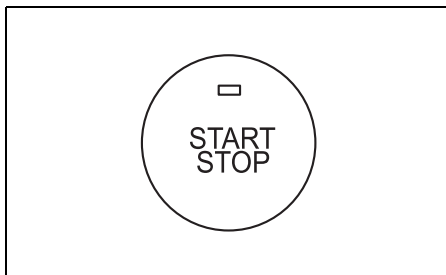

INSERIMENTO DELLA MARCIA E CONTROLLO DELLA VELOCITÀ

AVVISO

Se si passa dalla marcia in avanti ("FORWARD") a quella indietro ("REVERSE") o viceversa da "REVERSE" a "FORWARD" senza portare il motore al minimo e ridurre la velocità dell'imbarcazione, o (b) se non si fa attenzione nel muovere l'imbarcazione in retromarcia, è possibile causare gravi danni al motore.

Prima di cambiare, lasciare sempre che il regime del motore torni al minimo. Durante la retromarcia, fare attenzione e muoversi a velocità minima. Prima di accelerare, controllare che la leva della marcia sia nella posizione desiderata.

NOTA:

- Su imbarcazioni dotate di triplo motore, quello centrale e quello di babordo vengono avviati con la leva del cambio di babordo ① per collegare il motore centrale a quello di babordo.
- In presenza di quattro motori, i due a babordo vengono avviati con la leva del cambio ① ed i due di tribordo con la leva del cambio ②.
- Su imbarcazioni dotate di cinque motori, il motore centrale, il motore centrale di sinistra e il motore di sinistra sono avviati con la leva del cambio di sinistra ① in modo da collegare il motore centrale con i due motori sul lato sinistro, mentre i due motori sul lato destro sono avviati con la leva del cambio ②.
- Su imbarcazioni dotate di sei motori, i tre motori sul lato sinistro sono avviati con la leva del cambio ① e i tre motori sul lato destro sono avviati con la leva del cambio ②.

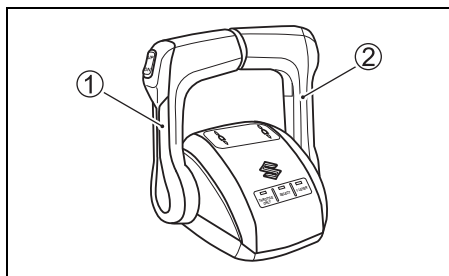

NOTA:

- Quando il motore si ferma, la frizione si porta in folle a prescindere dalla posizione della leva di telecomando.
- La frizione non può venire portata nella posizione di avanti o indietro usando la leva di telecomando a motore fermo.
- Se il cambio marcia avviene mentre la velocità del motore è elevata, il cicalino suona due volte e la spia posizione del cambio "N" visualizzata sull'indicatore del multi-funzione, lampeggia. Se questo sistema si attiva, spostare la leva del cambio in posizione del tutto chiusa.



Inserimento della marcia

NOTA:

Scatola per il controllo a distanza di tipo B

La scatola per il controllo a distanza di tipo B possiede un meccanismo di blocco che previene il passaggio accidentale dal folle alla marcia avanti o indietro. Per annullare il blocco, premere il pulsante di blocco del cambio prima di cambiar marcia.

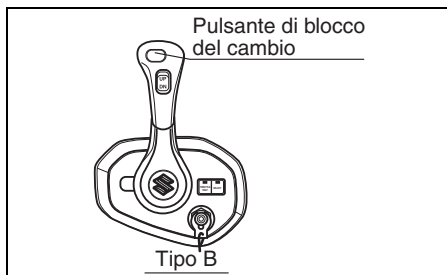

Per ingranare la marcia in avanti ("FORWARD"), spostare la leva di comando in avanti all'incirca sulla posizione **A** come indicato in figura.

Per ingranare la marcia indietro ("REVERSE"), spostare la leva di comando all'indietro all'incirca sulla posizione **B** come indicato in figura.

Un fermo o una tacca è presente su tutte le scatole per il controllo Suzuki per consentire di individuare le posizioni **A**, **B** e folle. Cambiate sempre rapidamente e con decisione dalla posizione di folle alla posizione **A** o **B** per evitare un'usura anomala delle superfici di innesto degli ingranaggi e della frizione.

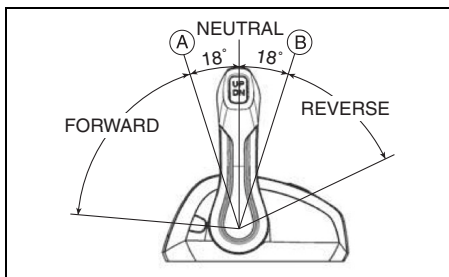

Controllo della velocità

Per aumentare la velocità dopo aver inserito la marcia continuare a spostare la leva di comando i avanti o indietro.

ATTENZIONE

Dato che la stessa maniglia viene usata per il cambio ed il controllo della velocità, è possibile portarla oltre la soglia di attivazione dell'acceleratore. Questo può far avanzare improvvisamente l'imbarcazione, causando ferimenti o danni.

Nel cambiare marcia, fare attenzione a non portare la maniglia di controllo troppo in avanti o indietro.

ARRESTO DEL MOTORE

NOTA:

Se fosse necessario fermare il motore in caso di emergenza, girare la piastrina di blocco di arresto di emergenza girando il cavo dell'interruttore di arresto di emergenza.

Se il sistema di avvio senza chiavi è in dotazione:

Fermare il motore:

1. Passare a "NEUTRAL".
2. Dopo aver portato l'acceleratore al massimo, lasciare raffreddare il motore per qualche minuto al minimo o a basso regime.
3. Premere rapidamente l'interruttore motore per spegnere tutti i motori.

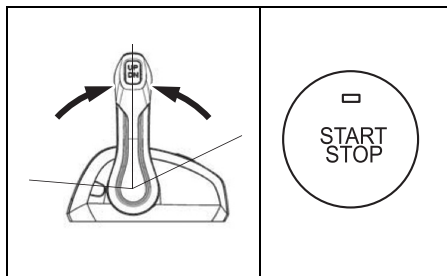

Premere l'interruttore start/stop sul pannello degli interruttori per spegnere ogni motore individualmente.

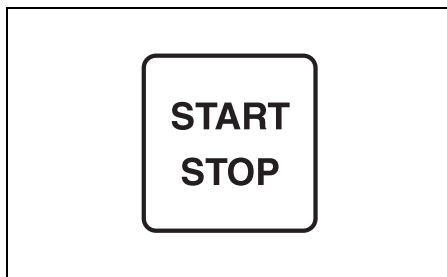

4. Il sistema di avviamento senza chiave può essere portato su OFF con uno dei seguenti metodi.

- Controllare che la chiave elettronica sia entro la gamma di comunicazione dell'unità di controllo senza chiavi.
- Tenere premuto l'interruttore motore per almeno 3 secondi per impostare lo stato OFF del sistema di avviamento senza chiavi. (Il segnalatore acustico si attiva per emettere un breve bip.)

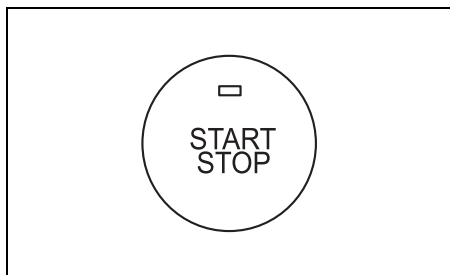

NOTA:

- *Mentre i motori sono in funzione, tenere premuto l'interruttore motore per almeno 2 secondi per spegnere tutti i motori e impostare lo stato OFF del sistema di avviamento senza chiavi.*
- *Il sistema di avviamento senza chiavi passa automaticamente allo stato OFF 15 minuti dopo lo spegnimento dei motori.*

- Se la chiave elettronica si trova entro la gamma di comunicazione dell'unità di controllo senza chiavi, premere il pulsante ① della chiave.

Il segnalatore acustico risuona una volta ad avvertire che il sistema di avviamento senza chiavi è stato disattivato (OFF).

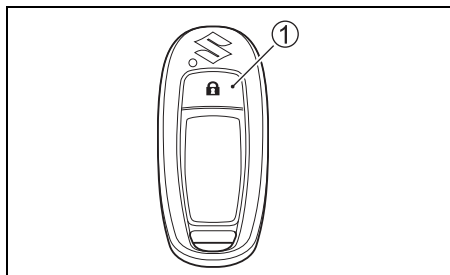

AVVISO

Se il sistema di avviamento senza chiavi è attivato mentre il motore è spento, la batteria si scarica.

A motore spento, portare sempre l'interruttore del sistema di avviamento senza chiavi su OFF se il motore è spento.

▲ ATTENZIONE

L'uso non autorizzato della barca può causare incidenti e danni alla barca stessa.

Per prevenire un uso non autorizzato della Vostra barca, si consiglia di togliere sempre la chiave e la piastrina di blocco dell'interruttore di arresto di emergenza quando si lascia la barca incustodita.

5. Fermato il motore, scollegare il condotto del carburante dal motore fuoribordo se c'è un connettore del carburante.

▲ ATTENZIONE

Se si lascia il motore fermo per molto tempo con la linea del carburante scollegata, il carburante potrebbe fuoriuscire.

Scollegare la linea del carburante dal serbatoio, se c'è un connettore del carburante, prima di lasciare il motore fermo per molto tempo.

6. Girare la vite di sfiato dell'aria del tappo del carburante in senso orario per chiudere lo sfiato (se in dotazione).

NOTA:

Per accertarsi che l'interruttore di arresto di emergenza funzioni in modo corretto, arrestare occasionalmente il motore rimuovendo la piastrina di bloccaggio mentre il motore gira al minimo.

Se il sistema di avvio senza chiavi non è in dotazione:

Fermare il motore:

1. Passare a "NEUTRAL".
2. Dopo aver portato l'acceleratore al massimo, lasciare raffreddare il motore per qualche minuto al minimo o a basso regime.

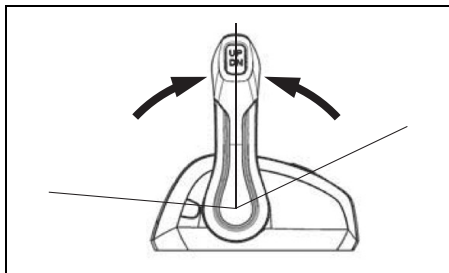

3. Ruotare la chiave di accensione sulla posizione "OFF" per spegnere tutti i motori.

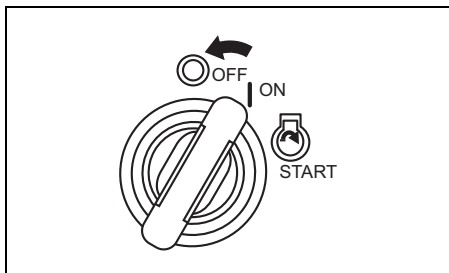

4. Premere l'interruttore start/stop sul pannello degli interruttori per spegnere ogni motore individualmente.

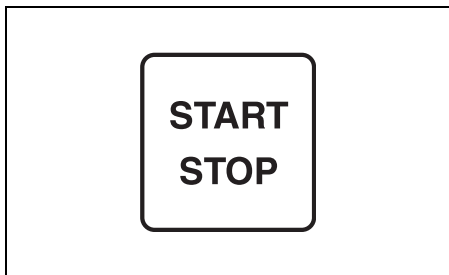

AVVISO

Se l'interruttore principale viene lasciato su ON a motore spento, la batteria si scarica.

A motore spento, l'interruttore principale deve sempre essere su OFF.

⚠ ATTENZIONE

L'uso non autorizzato della barca può causare incidenti e danni alla barca stessa.

Per prevenire un uso non autorizzato della Vostra barca, si consiglia di togliere sempre la chiave e la piastrina di blocco dell'interruttore di arresto di emergenza quando si lascia la barca incustodita.

5. Fermato il motore, scollegare il condotto del carburante dal motore fuoribordo se c'è un connettore del carburante.

⚠ ATTENZIONE

Se si lascia il motore fermo per molto tempo con la linea del carburante scollegata, il carburante potrebbe fuoriuscire.

Scollegare la linea del carburante dal serbatoio, se c'è un connettore del carburante, prima di lasciare il motore fermo per molto tempo.

6. Girare la vite di sfiato dell'aria del tappo del carburante in senso orario per chiudere lo sfiato (se in dotazione).

NOTA:

Per accertarsi che l'interruttore di arresto di emergenza funzioni in modo corretto, arrestare occasionalmente il motore rimuovendo la piastrina di bloccaggio mentre il motore gira al minimo.

ORMEGGIO

Il motore deve essere inclinato fuori dall'acqua quando si procede in acque basse oppure quando esso non viene utilizzato per qualche tempo onde proteggerlo dai danni derivanti da ostacoli sommersi o dalla corrosione dell'acqua salata.

Per i dettagli relativi al sollevamento del motore vedi il paragrafo LEVA DI BLOCCAGGIO INCLINAZIONE.

AVVISO

Ormeggiando l'imbarcazione in modo scorretto si possono danneggiare sia l'imbarcazione, sia il motore o causare altri danni.

Non lasciare che il motore tocchi le pareti della banchina, del moto o di altre barche quando è all'ormeggio.

USO IN ACQUE BASSE

Quando si utilizza la barca in acque basse, potrebbe essere necessario rialzare il motore dall'angolo di assetto normale. Quando si rialza il motore dall'angolo di assetto normale, far andare la barca a velocità ridotta. Una volta tornati in acque profonde, ricordarsi di riabbassare il motore all'angolo di assetto normale.

Per inclinare il motore oltre il normale angolo di assetto, usare l'interruttore di riduzione di inclinazione e assetto (PTT).

⚠ ATTENZIONE

Se il motore viene inclinato oltre la posizione massima di assetto, la staffa di rotazione non ha supporto laterale dalla staffa di fissaggio ed il sistema di inclinazione non sarà in grado di proteggere il motore se l'unità inferiore colpisce un ostacolo. Questo potrebbe causare ferimenti fra gli occupanti. Inoltre, oltre la posizione di inclinazione massima, i fori di aspirazione dell'acqua possono non essere nell'acqua, causando gravi danni al motore dovuti al suo surriscaldamento.

Non usare il motore oltre i 1500 g/min o usare la barca in assetto da planata col motore inclinato oltre la posizione di assetto massimo.

AVVISO

Se il motore colpisce il fondo, si possono avere gravi danni.

Non permettere al motore di colpire il fondo. Se il motore colpisce il fondo, controllare immediatamente se ha danni.

USO DELLA MODALITÀ DI TROLLING INDICATORE MULTI-FUNZIONE

Passaggio alla modalità TROLL

Tenere premuto il pulsante [MENU] durante la crociera alla velocità di trolling (velocità minima) e questo attiva la modalità TROLL.

Per quanto riguarda Trolling Speed, è possibile impostare e mantenere la velocità desiderata del motore all'interno della gamma che va da 700 g/min a 1200 g/min con i pulsanti [✓] o [^].

NOTA:

Per controllare accuratamente il regime del motore durante la modalità di trolling, Suzuki raccomanda l'uso del contagiri multifunzione appropriato.

Impostazione della modalità di trolling:

1. Innestare la marcia in avanti o all'indietro e controllare che l'acceleratore sia del tutto chiuso (minimo in marcia).
2. Tenendo premuto il pulsante [MENU] nella schermata dello strumento multifunzione si fa apparire il messaggio di conferma "Start Troll Mode?".

Start Troll Mode?

Yes

No

3. Scegliendo “YES”

Scegliendo “YES” e premendo il pulsante [SET] si sente un bip e la modalità TROLL si attiva.

Contemporaneamente, sullo schermo appare la schermata della modalità TROLL e l'indicazione **TROLL** appare sullo schermo. Se sullo schermo appaiono “Engine Speed Screen” o “All Items Screen”, la schermata del regime del motore cambia da analogica a digitale.

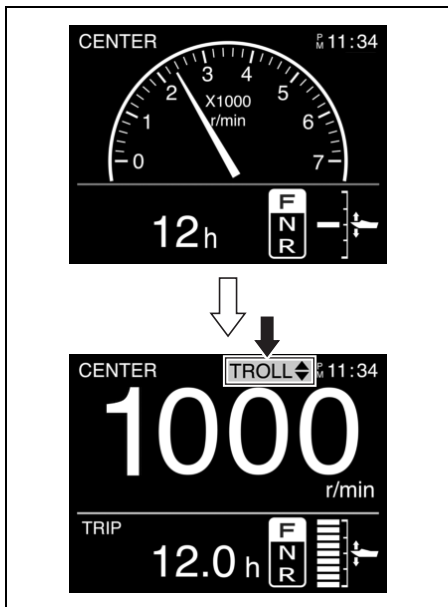

- Questa icona viene visualizzata sullo schermo dell'Indicatore Multi-funzione che è stato azionato per entrare in modalità troll e mostra lo strumento multi-funzione operabile della modalità troll.



- Questa icona viene visualizzata sullo schermo dell'Indicatore Multi-funzione che non è stato azionato per entrare in modalità troll. Questa icona viene visualizzata sullo schermo dell'Indicatore Multi-funzione che non può funzionare in modalità troll.

Esempio di visualizzazione della modalità troll sull'Indicatore Multi-funzione che può azionare la modalità troll.

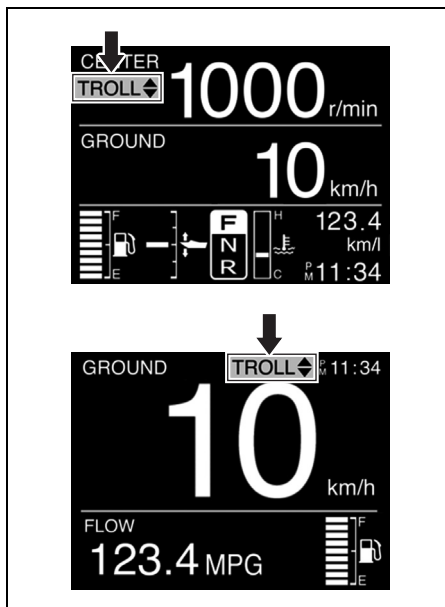

Esempio di visualizzazione della modalità troll sull'indicatore multi-funzione che non può azionare la modalità troll.

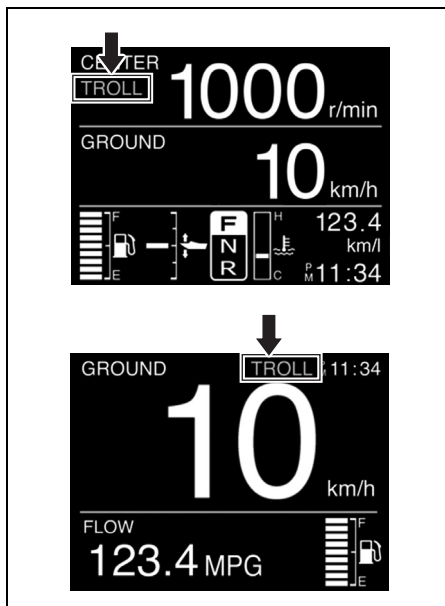

NOTA:

- Questo sistema non funziona regolarmente se il motore non ha ancora raggiunto la sua temperatura di lavoro.
- Se il pulsante [MENU] viene mantenuto premuto con la leva di telecomando in folle, la modalità TROLL non si attiva.
- Con più motori:
 - Se l'acceleratore di tutti i motori è chiuso ed uno dei motori è in marcia, alla pressione del pulsante passa alla modalità TROLL.
 - Il regime minimo a marcia innestata di tutti i motori viene controllato simultaneamente.

Scegliendo "NO":

Scegliendo "NO" e premendo il pulsante [SET], il display torna alla schermata originale.

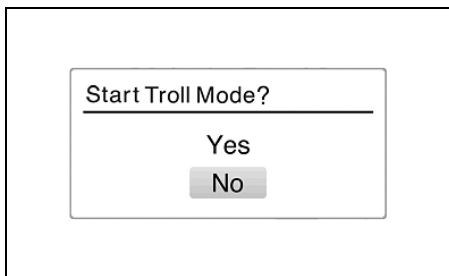

Regolazione della velocità di trolling:

- Quando si preme il pulsante [▲], viene emesso un breve segnale acustico e il numero di giri del motore aumenta di 50 g/min.
- Quando si preme il pulsante [▼], viene emesso un breve segnale acustico e il numero di giri del motore diminuisce di 50 g/min.

NOTA:

- Quando si preme il pulsante [▼] al limite superiore di regime di trolling di tutti i motori, il numero di giri del motore non cambierà e verranno emessi tre lunghi bip.
- Quando si preme il pulsante [▲] al limite inferiore di regime di trolling di tutti i motori, il numero di giri del motore non cambierà e verranno emessi tre lunghi bip.
- Con più motori:
 - Se l'interruttore viene azionato quando un motore ha raggiunto il limite di regolabilità della velocità di trolling e gli altri no, si sente un breve bip ed i giri per minuto del motore che non ha raggiunto il limite di regolabilità cambia.
 - Il cambio e l'acceleratore rimangono funzionali anche a modalità di trolling innestata.

Cancellazione della modalità di trolling:

La modalità di trolling può venire cancellata portando la leva di comando remoto nella posizione del folle o portando il regime del motore a o oltre i 3000 gpm. In ambedue i casi, quando la modalità di trolling viene cancellata si sentono due brevi bip.

Interruttore TROLL MODE (opzionale)

Passaggio alla modalità TROLL MODE

Tenendo premuto "UP" o "DOWN" durante la crociera a velocità di trolling (velocità minima) si passa automaticamente alla modalità TROLL. Per quanto riguarda Trolling Speed, è possibile impostare e mantenere la velocità desiderata del motore all'interno della gamma che va da 700 g/min a 1200 g/min con i pulsanti "UP" e "DOWN".

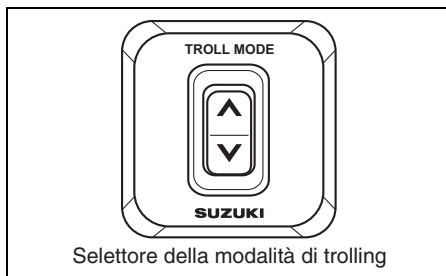

NOTA:

Per controllare accuratamente il regime del motore durante la modalità di trolling, Suzuki raccomanda l'uso del contagiri multifunzione appropriato.

Uso della modalità di trolling

Impostazione della modalità di trolling:

1. Innestare la marcia in avanti o all'indietro e controllare che l'acceleratore sia del tutto chiuso (minimo in marcia).
2. Premere il pulsante "UP" o "DN" del selettore della modalità di trolling fino a sentire un bip. Scegliendo "YES" e premendo il pulsante [SET] si sente un bip e la modalità TROLL si attiva. Contemporaneamente, sullo schermo appare la schermata della modalità TROLL e l'indicazione **TROLL** appare sullo schermo. Se sullo schermo appaiono "Engine Speed Screen" o "All Items Screen", la schermata del regime del motore cambia da analogica a digitale.

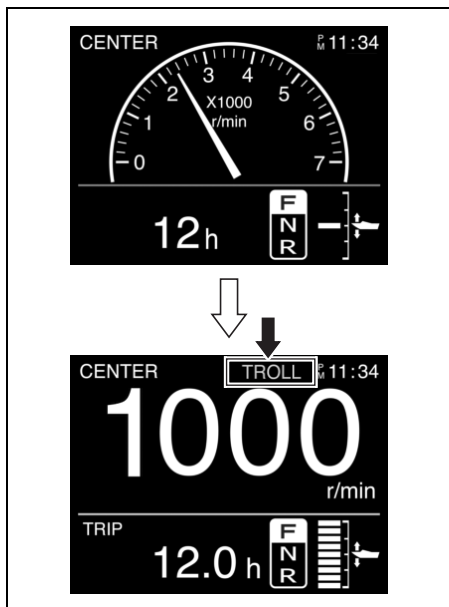

NOTA:

- Questo sistema non funziona regolarmente se il motore non ha ancora raggiunto la sua temperatura di lavoro.
- Se il pulsante viene mantenuto premuto con la leva di telecomando in folle, la modalità TROLL non si attiva.
- Con piumatori:
 - Assicurarsi che entrambe le leve di comando PORT e STBD siano spostate in avanti o indietro nella posizione di accelerazione completamente chiusa (velocità al minimo della marcia) prima di premere l'interruttore della modalità troll.
 - Il regime minimo a marcia innestata di tutti i motori viene controllato simultaneamente.

Regolazione della velocità di trolling:

- Se si preme il pulsante "UP", si sente un breve bip e il regime del motore aumenta di 50 gpm.
- Se si preme il pulsante "DN", si sente un breve bip e il regime del motore diminuisce di 50 gpm.

NOTA:

- Se si preme il pulsante "DN" al limite inferiore della velocità di trolling di tutti i motori, il regime del motore non cambia e si sentono tre lunghi bip.
- Se si preme il pulsante "UP" al limite superiore della velocità di trolling di tutti i motori, il regime del motore non cambia e si sentono tre lunghi bip.
- Con più motori:
 - Se l'interruttore viene azionato quando un motore ha raggiunto il limite di regolabilità della velocità di trolling e gli altri no, si sente un breve bip ed i giri per minuto del motore che non ha raggiunto il limite di regolabilità cambia.
- Il cambio e l'acceleratore rimangono funzionali anche a modalità di trolling innestata.

Cancellazione della modalità di trolling:

La modalità di trolling può venire cancellata portando la leva di comando remoto nella posizione del folle o portando il regime del motore a o oltre i 3000 gpm. In ambedue i casi, quando la modalità di trolling viene cancellata si sentono due brevi bip.

UTILIZZO IN ACQUA SALATA

Dopo aver utilizzato il motore in acqua salata, sciacquare i passaggi con acqua dolce pulita come descritto nella sezione sul risciacquo dei passaggi per l'acqua. Se i passaggi dell'acqua non vengono risciacquati, il sale può corrodere il motore accorciandone la durata.

USO A TEMPERATURE SOTTO LO ZERO

Se il motore fuoribordo viene usato a temperature sotto lo zero, tenere la parte inferiore dell'unità sempre immersa in acqua.

Quando si rimuove il motore dall'acqua, tenerlo in posizione verticale fino a che il sistema di raffreddamento non si scarica completamente.

AVVISO

Se si lascia il motore fuoribordo fuori dall'acqua a basse temperature con dell'acqua ancora nel sistema di raffreddamento, questa può congelare ed espandersi, causando gravi danni al motore.

Se il motore fuoribordo è nell'acqua a temperature basse, tenere la porzione inferiore sempre immersa nell'acqua. Se il motore viene conservato fuori dall'acqua a basse temperature, farlo rimanere verticale in modo che il sistema di raffreddamento si svuoti del tutto.

RIMOZIONE E TRASPORTO DEL MOTORE

RIMOZIONE DEL MOTORE

Se è necessario togliere il motore dalla barca, si raccomanda di rivolgersi ad un concessionario autorizzato SUZUKI per far fare questa operazione.

TRASPORTO MOTORE

Quando si trasporta il motore, tenerlo verticale o orizzontale.

Trasporto in posizione verticale:

Applicare il motore al suo supporto fermando la staffa di fissaggio con i due set di bullone e dado della traversa.

Mai usare il supporto di esibizione per il trasporto del motore.

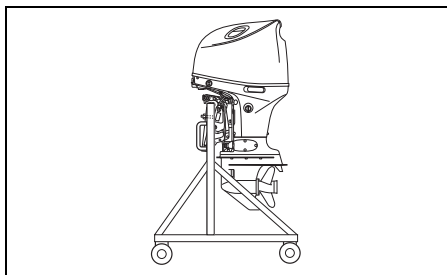

Trasporto in posizione orizzontale:

1. Scaricare l'olio motore. Vedere la sezione OLIO MOTORE.
2. Scaricare la benzina dal separatore di vapori nel modo seguente:
 - (1) Togliere il coperchio del motore.
 - (2) Rimuovere gli otto (8) bulloni usando una chiave a tubo da 8 mm, quindi rimuovere il coperchio laterale di tribordo ①.

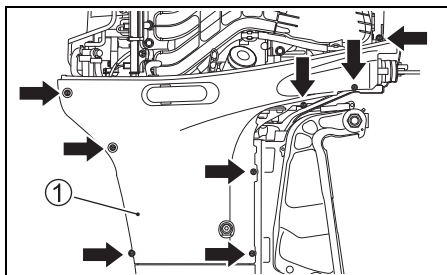

- (3) Estrarre l'estremità ② del tubo di scarico.
 (4) Allentare la vite di scarico del separatore di vapori ③ e scaricare la benzina.

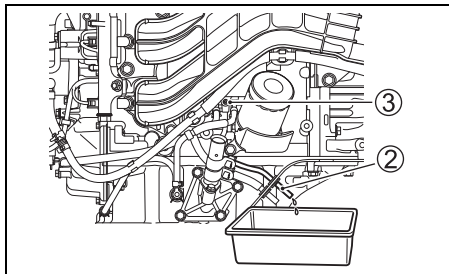

▲ ATTENZIONE

La benzina è estremamente infiammabile e tossica. Può causare incendi ed essere pericolosa e persone ed animali domestici.

Per conservare la benzina scaricata dal motore fuoribordo, usare un contenitore adatto e sicuro. Tenere la benzina lontana da scintille, fiamme, persone ed animali domestici.

AVVISO

Se la benzina versata viene lasciata su superfici verniciate, potrebbe lasciare macchie o scoloriture.

Pulirla quindi via immediatamente con un panno.

- (5) Dopo aver scaricato la benzina, restringere la vite di scarico ③ e installare il coperchio del motore.

3. Appoggiare il motore su una protezione dell'alloggiamento col lato sinistro in basso come indicato.

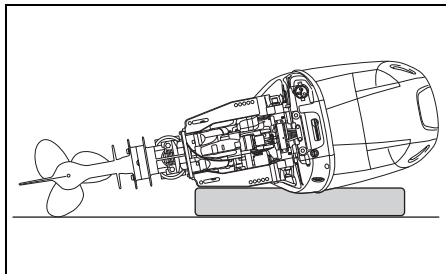

▲ ATTENZIONE

Il carburante versato ed i vapori di carburante sono pericolosi per la salute.

Prendere sempre le seguenti precauzioni:

- Scaricare sempre il carburante dai tubi e dal separatore dei vapori del carburante prima di trasportare l'imbarcazione/il motore fuoribordo e prima di toglierlo dall'imbarcazione.
- NON stendere il motore su di un lato senza prima svuotarlo dal carburante.
- Tenere il motore lontano da fiamme aperte e scintille.
- Pulire immediatamente il fluido versato.

AVVISO

Se non si fa attenzione nel coricare il motore fuoribordo e non si prendono prima precauzioni adatte come lo scarico completo dell'olio motore e dell'acqua di raffreddamento, si possono causare danni. L'olio motore potrebbe entrare dalla coppa, dell'acqua potrebbe entrare nel cilindro dalla luce di scarico e le coperture esterne potrebbero subire danni.

Prima di coricare il motore su di un lato scaricare sempre l'olio motore e l'acqua di raffreddamento, e fare attenzione nell'appoggiare il motore a terra.

AVVISO

Se il motore fuoribordo viene trasportato alla rovescia con la porzione inferiore più in alto di quella del motore, dell'acqua potrebbe entrare nel motore e danneggiarlo.

Mai trasportare o rimessare il fuoribordo col motore rivolto in basso.

TRAINO

Se la barca viene trainata con il motore attaccato tenere il motore nella normale posizione di funzionamento, a meno che non manchi lo spazio sufficiente. Se si rende necessaria una distanza maggiore, trainare la barca con il motore sollevato per mezzo di una sbarra appoggiata sullo specchio di poppa, o di un simile dispositivo destinato a sostenere il peso del motore.

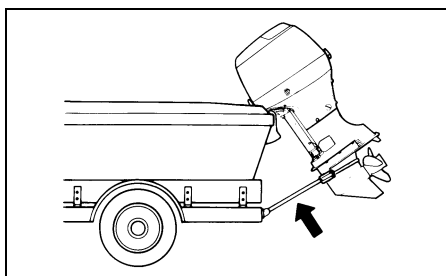

AVVISO

Se si usa la leva di bloccaggio inclinazione per tenere il motore del tutto sollevato durante il traino della barca, il traino o i fondi stradali irregolari possono sbloccare il motore, causando danni al motore ed al meccanismo di blocco.

Non usare mai la leva di bloccaggio inclinazione per tenere il motore del tutto sollevato durante il traino della barca. Per sostenere il peso del motore, usare una barra o altro dispositivo simile.

ISPEZIONE E MANUTENZIONE

PROGRAMMA DI MANUTENZIONE

È importante ispezionare regolarmente e procedere alla manutenzione del motore fuoribordo. Attenersi alla tabella sottoriportata. Ad ogni intervallo indicato eseguire il tipo di servizio previsto. Gli intervalli ai quali si deve procedere alla manutenzione di routine sono calcolati in base alle ore di uso effettivo, o ai mesi trascorsi, dovendosi prendere in considerazione la condizione che si verifica per prima.

▲ ATTENZIONE

I gas di scarico contengono monossido di carbonio, un gas pericolosissimo e difficile da rilevare perché incolore ed inodore. L'aspirazione di monossido di carbonio può causare la morte o lesioni gravissime.

Mai avviare o fare girare il motore al coperto o in luoghi poco ventilati.

| Intervallo Voce | Primo mese o 20 ore | Ogni 100 ore o ogni 12 mesi | Ogni 200 ore o ogni 12 mesi | Ogni 300 ore o ogni 36 mesi |
|---|------------------------|--------------------------------|--|--------------------------------|
| Candele | | I | | |
| Flessibile di sfiato e di alimentazione del carburante | I | I | | |
| Olio motore | R | R | | |
| Olio degli ingranaggi | R | R | | |
| Lubrificazione | I | I | | |
| Anodi (esterno) | I | I | | |
| * Anodi (interno del blocco cilindri /testata cilindri) | | I | | |
| Fili di massa | I | I | | |
| Batteria | I | I | | |
| * Filtro olio motore | R | | R | |
| Filtro carburante a bassa pressione | I | I | Sostituire ogni 400 ore o ogni 2 anni. | |
| * Regime minimo | I | | I | |
| * Gioco valvole | | | | I |
| * Pompa dell'acqua | | | I | |
| * Girante pompa acqua | | | I | R |
| * Dado e perno elican | I | I | | |
| * Bulloni e dadi | T | T | | |
| * Termostato | | I | | |
| Filtro MPC | | I | | |

I: Ispezionare e pulire, regolare, lubrificare, e sostituire se necessario. T: Serrare R: Sostituire

NOTA:

Filtro di separazione dell'acqua dal carburante

Sostituire l'elemento del filtro ogni 12 mesi (o più di frequente se raccomandato dal fabbricante).

▲ ATTENZIONE

La manutenzione scorretta o il trascuro della manutenzione raccomandata possono essere pericolose. La manutenzione o il trascuro della manutenzione aumentano le probabilità di incidenti o danni alla macchina.

Non mancare di far fare la manutenzione secondo il programma della tabella qui sopra. La Suzuki raccomanda gli interventi di manutenzione agli elementi contrassegnati da un asterisco (*) nella tabella qui sopra vengano sempre affidati ad un rivenditore di prodotti marini Suzuki o da un meccanico qualificato. La manutenzione delle voci non contrassegnate possono venire eseguite da un utente avente esperienza consultando le istruzioni in proposito di questa sezione. Se non si è sicuri di saper portare a termine con successo una delle operazioni di manutenzione non contrassegnate, affidarle ad un rivenditore di prodotti marini autorizzato Suzuki.

▲ ATTENZIONE

La sicurezza propria e di terze parti dipende anche dalla qualità della manutenzione del motore fuoribordo.

Seguire con attenzione le istruzioni di controllo e manutenzione. Se non si ha esperienza di meccanica, non tentare di fare la manutenzione del motore fuoribordo. Ci si potrebbe ferire o danneggiare il motore.

AVVISO

Gli intervalli di manutenzione nella tabella sono quelli per un uso normale del motore fuoribordo. Se il motore fuoribordo viene usato in condizioni particolarmente difficili come le seguenti, potrebbe essere necessaria una manutenzione più frequente.

- Uso frequente al regime massimo
- Uso continuato al regime massimo
- Uso continuato al minimo o alla velocità massima
- Uso frequente in acque fangose, limose, sabbiose, acide o poco profonde
- Uso senza il riscaldamento raccomandato
- Accelerazioni e decelerazioni frequenti

- Uso frequente del cambio
Non eseguendo la manutenzione più spesso si possono causare danni.

Per quanto riguarda gli intervalli appropriati di manutenzione per le condizioni d'uso del proprio motore, consultare il proprio rivenditore autorizzato di prodotti marini Suzuki. La Suzuki raccomanda fortemente di sostituire tutti pezzi del motore fuoribordo con ricambi autentici Suzuki o un loro equivalente.

CORREDO ATTREZZI

Un corredo di attrezzi viene fornito in dotazione al motore fuoribordo. Conservare il corredo a bordo dell'imbarcazione ed accertarsi che tutti gli attrezzi rimangano nel corredo stesso.

Il corredo è composto da quanto segue:

- ① Borsa attrezzi
- ② Chiave a tubo 8 mm
- ③ Chiave a tubo 16 mm
- ④ Chiave a tubo 8 × 10 mm
- ⑤ Chiave 10 × 12 mm
- ⑥ Chiave 14 × 17 mm
- ⑦ Combinazione cacciavite
- ⑧ Manico cacciavite
- ⑨ Pinze
- ⑩ Chiave esagonale 8 mm
- ⑪ Guarnizione tappo di scarico olio motore (ricambio)

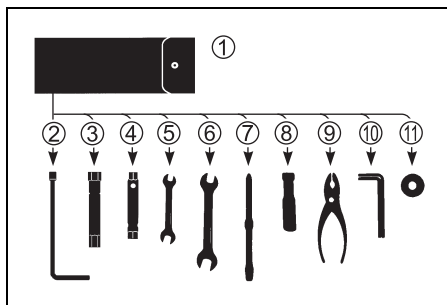

CANDELE

Togliere le candele nel modo seguente:

1. Rimuovere la protezione del tubo flessibile del carburante ①.

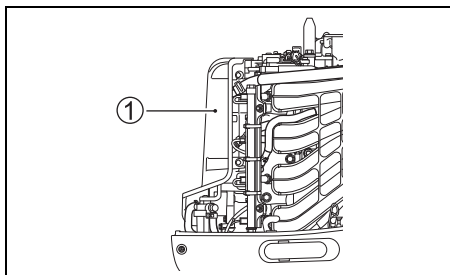

2. Rimuovere il bullone che ferma la bobina di accensione.
3. Togliere la bobina di accensione.
4. Allentare e rimuovere la candela utilizzando la chiave della scatola e la chiave nella borsa degli attrezzi.

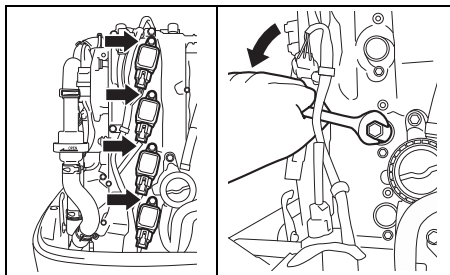

Il motore fuoribordo viene fornito con la seguente candela "standard" per uso normale.

| | |
|-----------|----------|
| NGK LKR6E | Standard |
|-----------|----------|

AVVISO

Le candele senza resistenza interferiscono col funzionamento dell'accensione elettrica, impedendo la produzione di scintille o causando problemi con altri apparecchi o accessori elettronici della barca.

Per il proprio motore fuoribordo, usare SOLO candele di tipo a resistenza.

Una candela che funziona normalmente ha un colore marrone molto chiaro. Se la candela standard non è adatta alle prestazioni richieste, consultare il concessionario autorizzato Suzuki.

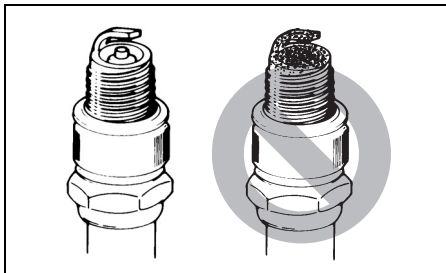

AVVISO

L'uso di candele scorrette o non strette correttamente può causare gravi danni al motore.

- Non usare candele di altra marca a meno che non si sia in grado di determinare che sono esattamente equivalenti a quelle della marca specificato, o si potrebbero avere danni al motore non coperti da garanzia. Tenere presente che le tabelle a riferimento incrociato aftermarket possono non essere accurate.
- Per installare una candela: farla sedere il più possibile a mano, quindi stringerla con una chiave alla coppia prescritta o all'angolo di rotazione specificato.

Coppia di serraggio

15 – 19 N·m (1,5 – 1,9 kgf·m)

Angolo di rotazione

Candela nuova 1/2 – 3/4 di giro

Candela nuova usata 1/12 – 1/8 di giro

- Non stringere troppo o storta la candela, dato che questo danneggia le filettature in alluminio della testata cilindri.

Per mantenere una candela in buone condizioni la si deve ripulire e regolare ad intervalli periodici come indicato sulla tabella del programma di manutenzione. Rimuovere i depositi di carbone che si formano sulla candela per mezzo di una spazzola di metallo o di un ripulitore per candele, e regolare il gioco ai valori seguenti:

| | |
|---------------------|---------------|
| Gioco della candela | 0,8 ad 0,9 mm |
|---------------------|---------------|

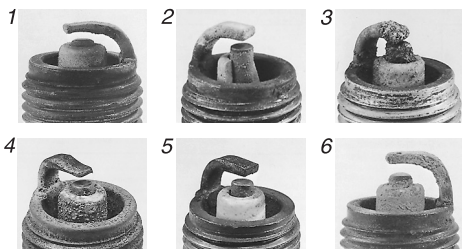
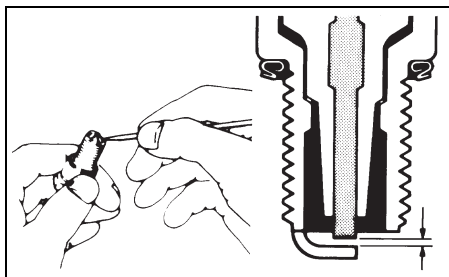

1. Usura eccessiva
2. Rottura
3. Fusione
4. Erosione
5. Depositi gialli
6. Ossidazione

NOTA:

Se le condizioni della candela fossero come indicato nell'illustrazione in alto, sostituirla con una nuova. In caso contrario essa causerà difficoltà di avviamento, maggiore consumo di carburante e noie al motore.

FLESSIBILE DI SFIATO E DI ALIMENTAZIONE DEL CARBURANTE

Ispezionare regolarmente il tubo di sfiato e di alimentazione del carburante per individuare eventuali perdite, incrinature, rigonfiamenti, o altri danni. Se il flessibile risulta in qualche modo danneggiato, esso deve essere sostituito. Per la sostituzione rivolgersi al concessionario Suzuki.

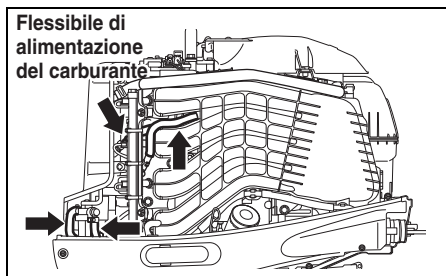
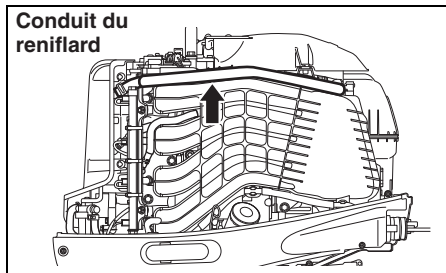

⚠ ATTENZIONE

Le perdite di carburante possono contribuire a causare esplosioni o incendi, causando gravi ferite personali.

Far sostituire il tubo del carburante dal proprio rivenditore SUZUKI se vi fossero segni di perdite, crepe o rigonfiamenti.

OLIO MOTORE

⚠ ATTENZIONE

Mai eseguire alcuna operazione all'OLIO MOTORE a motore acceso, dato che altrimenti si possono avere incidenti gravi.

Il motore deve venire sempre spento prima di eseguire qualsiasi operazione all'OLIO MOTORE.

AVVISO

Il trolling prolungato può ridurre la durata dell'olio. Nel caso si facesse questo uso del motore, perché non si danneggi si deve cambiare l'olio motore più di frequente.

Se si usa il motore fuoribordo per il trolling prolungato, cambiare l'olio motore più di frequente.

Cambio olio motore

L'olio deve essere cambiato a motore caldo in modo che esso possa essere scaricato completamente.

Per cambiare l'olio del motore:

1. Sorreggere il motore in posizione verticale e rimuovere la copertura del motore.
2. Rimuovere il tappo del foro di rabbocco dell'olio.

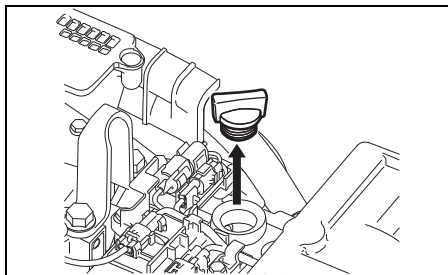

3. Porre un contenitore adatto sotto alla vite dello scarico dell'olio del motore.

⚠ AVVERTENZA

La temperatura dell'olio motore potrebbe essere sufficientemente alta da bruciarvi le dita mentre togliere la vite dello scarico.

Prima di toccarla con le mani nude, attendere che la vite dello scarico si sia raffreddata a sufficienza.

4. Rimuovere la vite dello scarico del motore ① e la guarnizione ② e quindi scaricare l'olio.

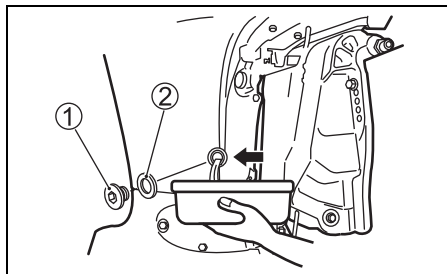

5. Dopo lo scarico stringere la vite di scarico dell'olio con una nuova guarnizione.

AVVISO

Una guarnizione usata può perdere, causando danni al motore.

Non riutilizzare una guarnizione usata. Usare sempre guarnizioni nuove.

NOTA:

Vi sono delle guarnizioni di ricambio nella borsa degli attrezzi.

6. Riempire con olio raccomandato fino al livello superiore.

Capacità olio: 5,5 litri

Olio motore: vedere la sezione OLIO MOTORE di questo manuale.

7. Ricontrollare il livello dell'olio del motore.

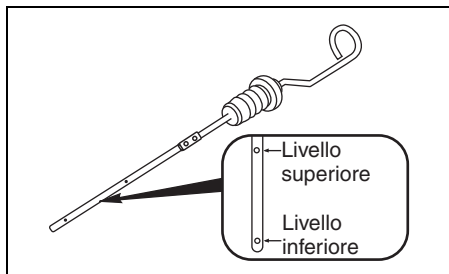

NOTA:

Per evitare una misurazione scorretta del livello dell'olio del motore, ricontrollare il livello solo quando il motore si è raffreddato.

8. Reinstallare il tappo del foro di rabbocco dell'olio.

⚠ ATTENZIONE

L'olio motore può causare ferite a persone o animali domestici. Il contatto prolungato con olio motore usato può causare cancro della cute. Un contatto anche breve con olio usato può irritare la cute.

- **Tenere l'olio sia nuovo che usato lontano da bambini ed animali.**
- **Portare una camicia a maniche lunghe e guanti impermeabili.**
- **In caso di contatto dell'olio con la pelle, lavare con sapone.**
- **Lavare a macchina abiti o stracci contaminati con olio.**

NOTA:

Riciclare o sbarazzarsi dell'olio usato in modo appropriato. Non gettare l'olio nelle immondizie o versarlo nel suolo o, attraverso uno scarico, in acqua.

OLIO DEGLI INGRANAGGI

Per controllare il livello dell'olio degli ingranaggi togliere il tappo del livello superiore dell'olio e guardare nel foro. L'olio deve trovarsi a livello del lato inferiore del foro. Se il livello è più basso, rabboccare con il tipo di olio per ingranaggi specificato sino a quando l'olio giunge al livello del lato inferiore del foro. Reinstallare il tappo ed avvitarlo strettamente.

Per cambiare l'olio procedere nel modo seguente:

1. Tenere il motore in posizione verticale. Porre una contenitore per il drenaggio sotto la parte inferiore della carcassa del motore.
2. Togliere il tappo di scarico dell'olio ①, e successivamente il tappo del livello dell'olio ②.

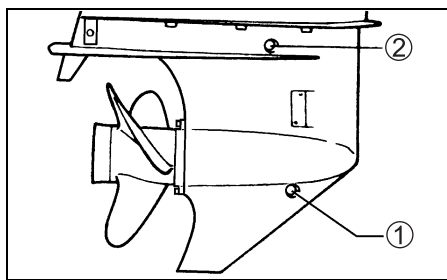

3. Dopo che l'olio è scolato completamente iniettare l'olio del tipo specificato attraverso il foro inferiore della coppa, sino a quando l'olio comincia a fuoriuscire dal foro di livello superiore. Per questa operazione sono necessari circa 1,05 L di olio.
4. Rimettere ed avvitarlo il tappo del livello dell'olio ② e quindi quello inferiore del contenitore dell'olio ①.

NOTA:

Per evitare un'iniezione insufficiente dell'olio per gli ingranaggi, controllare il livello dell'olio 10 minuti dopo aver eseguito la procedura della fase 4. Se il livello dell'olio fosse basso, iniettare lentamente olio fino al livello corretto.

▲ ATTENZIONE

L'olio degli ingranaggi può causare ferite a persone o animali domestici. Il contatto prolungato con olio degli ingranaggi usato può causare cancro della cute. Un contatto anche breve con olio usato può irritare la cute.

- Tenere l'olio sia nuovo che usato lontano da bambini ed animali.
- Portare una camicia a maniche lunghe e guanti impermeabili.
- In caso di contatto dell'olio con la pelle, lavare con sapone.
- Lavare a macchina abiti o stracci contaminati con olio.

NOTA:

Riciclare o sbarazzarsi dell'olio degli ingranaggi usato in modo corretto. Non gettarlo nell'immondizia, versarlo a terra, in uno scarico o nell'acqua.

AVVISO

Se una lenza si avvolgesse attorno all'albero dell'elica in movimento, la tenuta dell'olio dell'albero dell'elica può danneggiarsi e far entrare acqua nella scatola del cambio, causando gravi danni.

Se l'olio degli ingranaggi fosse biancastro, è contaminato con acqua. Per ottenere consigli, entrare immediatamente in contatto con un rivenditore di prodotti marini Suzuki. Non usare il motore fuoribordo senza cambiare l'olio ed eliminare la causa della contaminazione.

FILTRO CARBURANTE A BASSA PRESSIONE

Il filtro carburante a bassa pressione deve venire sostituito periodicamente da un Concessionario di prodotti marini Suzuki.

Sostituire il filtro carburante a bassa pressione ogni 400 ore (2 anni).

▲ ATTENZIONE

La benzina è estremamente infiammabile e tossica. Può causare incendi ed essere pericolosa ad animali domestici e persone.

Per assistere il filtro del carburante, prendere le seguenti precauzioni:

- Prima di pulire il filtro del carburante, fermare il motore.
- Fare attenzione a non versare carburante. Se lo fate, pulirlo via immediatamente.
- Non fumare e tenersi lontani da fiamme aperte e scintille.

▲ ATTENZIONE

I solventi per la pulizia sono tossici ed irritanti, e possono causare lesioni in persone o animali domestici.

Tenere il solvente lontano da bambini ed animali domestici. Alla fine del lavoro, gettare il solvente in modo corretto.

Ispezionare e pulire il filtro del carburante nel modo seguente:

1. Spegnerne il motore e lasciare che si raffreddi.
2. Se il sistema di avvio senza chiavi è in dotazione:
Controllare che il sistema di avvio senza chiavi sia disattivato.
Se il sistema di avvio senza chiavi non è in dotazione:
Controllare che la chiave di accensione si trovi su OFF.

3. Rimuovere la protezione del tubo flessibile del carburante ①.

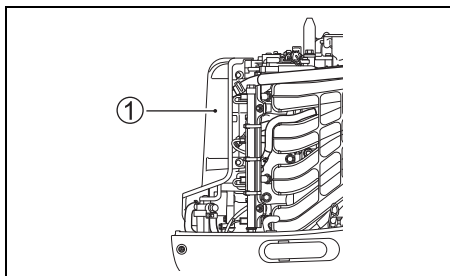

AVVISO

Allentando il tappo del filtro in modo scorretto si possono causare danni al filo del sensore.

- Nel togliere la coppa del filtro, fare attenzione a non torcere il filo del sensore.
- Scollegare il connettore del filo prima di togliere la coppa del filtro.

4. Spingere all'indietro la linguetta del connettore "a" e scollegare il connettore del filo del sensore dell'acqua ②.

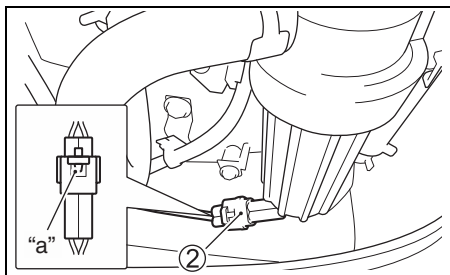

5. Mettere uno straccio sul filtro prima di toglierlo in modo da raccogliere il carburante eventualmente perduto.
6. Separare la coppa del filtro ③ dal tappo ④ girando la coppa del filtro in senso antiorario.

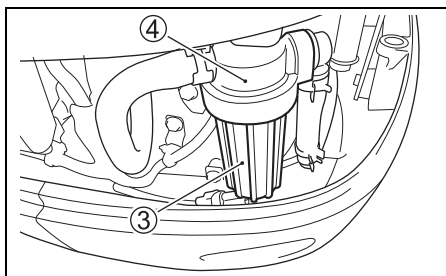

7. Scaricare il carburante e l'acqua nella coppa del filtro in un contenitore adatto.

AVVISO

Se la benzina versata viene lasciata su superfici verniciate, potrebbe lasciare macchie o scoloriture.

Pulirla quindi via immediatamente con un panno.

8. Estrarre l'elemento del filtro ⑤. Controllare l'elemento del filtro ⑤, l'O-ring ⑥ e l'anello di tenuta ⑦ per trovare danni. Se sono danneggiati, sostituirli.

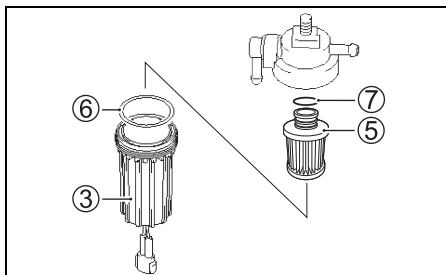

9. Lavare l'elemento del filtro con solvente pulito e lasciarlo asciugare.
10. Reinstallare l'anello di tenuta e l'elemento del filtro nella posizione originale.
11. Verificare che l'O-ring sia al suo posto in cima alla coppa del filtro ed avvitare questa al suo posto.

12. Collegare il connettore del filo del sensore dell'acqua ②.
13. Reinstallare il filtro del carburante con la staffa stringendo le viti e il dado.
14. Riavviare il motore a controllare che non vi siano perdite di carburante intorno al filtro.

NOTA:

Se la coppa del filtro del carburante contiene dell'acqua, toglierla e scaricare l'acqua. Togliere sempre il carburante in eccesso in modo sicuro. Per eventuali domande, consultare un concessionario di prodotti marini Suzuki.

FILTRO MPC

Ispezionare il filtro MPC per verificare la presenza di polvere e ostruzioni.

Rivolgersi a un concessionario autorizzato Suzuki Marine per sostituire il filtro MPC in caso di intasamento.

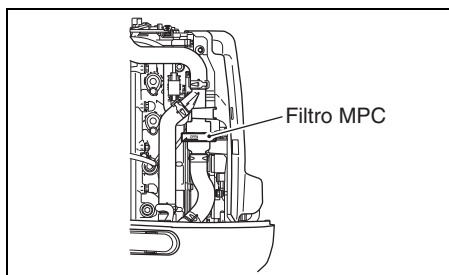

Ispezionare e pulire il filtro MPC come segue:

▲ AVVERTENZA

La temperatura del motore potrebbe essere sufficientemente alta da bruciare le dita.

Prima di ispezionare il filtro MPC, accertarsi che il motore si sia raffreddato a sufficienza.

1. Assicurarsi che il motore sia spento.
2. Spegnerne il sistema ed estrarre la piastra di bloccaggio dell'interruttore per l'arresto di emergenza.
3. Rimuovere la protezione del tubo flessibile del carburante.

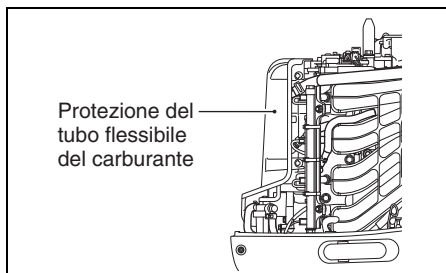

4. Separare il coperchio dell'alloggiamento del filtro ① dall'alloggiamento inferiore del filtro ② ruotando il coperchio in senso orario.

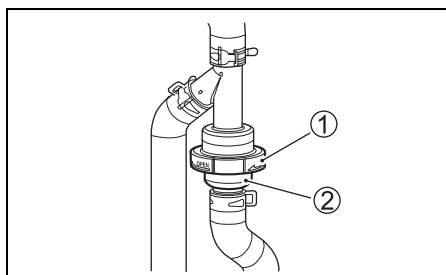

5. Rimuovere il filtro ③.

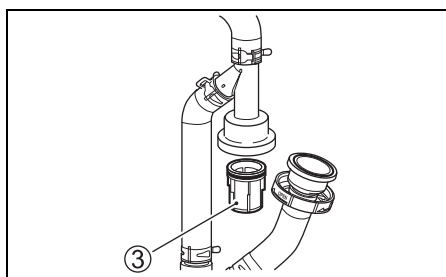

6. Ispezionare il coperchio dell'alloggiamento ①, l'alloggiamento inferiore ②, il filtro ③, l'O-ring ④, ⑤ e l'alloggiamento superiore ⑥ per verificare che non siano danneggiati. Se sono danneggiati, sostituirli.

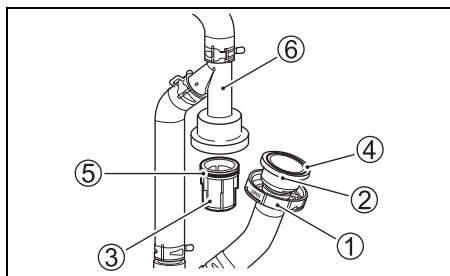

7. Pulire il filtro ③.
 8. Applicare acqua saponata all'O-ring ⑤.
 9. Reinstallare il filtro ③ e l'alloggiamento inferiore ② nelle posizioni originali, quindi serrare il coperchio dell'alloggiamento ①.
 10. Riavviare il motore e verificare che non vi siano perdite intorno al filtro MPC.

LUBRIFICAZIONE

Una lubrificazione appropriata è importante per il funzionamento del motore e per una lunga durata delle parti del motore stesso. La tabella seguente indica i punti di lubrificazione del motore fuoribordo ed il lubrificante raccomandato:

| UBICAZIONE | LUBRIFICANTE |
|---|---------------------|
| <p>Tirante del cambio</p> | Grasso impermeabile |
| <p>Albero di trasmissione</p> | |
| <p>Pastiglia di riscontro (DF140BG)</p> | |

ANODI E FILI DI MASSA

Anodi

Il motore è protetto dalla corrosione esterna per mezzo di anodi per controllare il processo di elettrolisi che porta alla corrosione. Gli anodi, quindi, subiscono la corrosione al posto delle altre parti che così proteggono. Sarà quindi necessario ispezionare periodicamente questi anodi e sostituirli quando il metallo è stato corrosivo per circa 2/3 del totale.

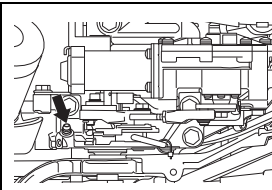

Leva della frizione

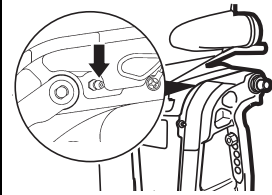
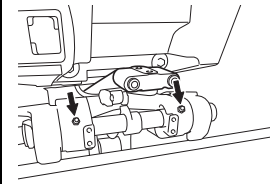

Staffa oscillante

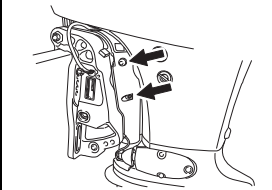
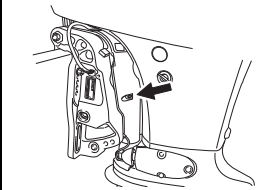

DF115BG
Tableau arrière L

Staffa dello sterzo

Grasso impermeabile (per mezzo di ingrossatore a pressione)

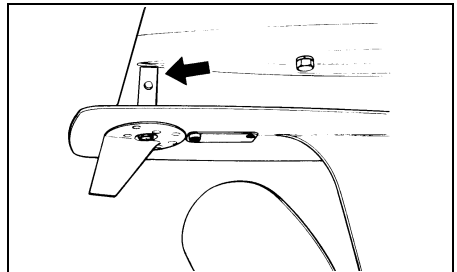
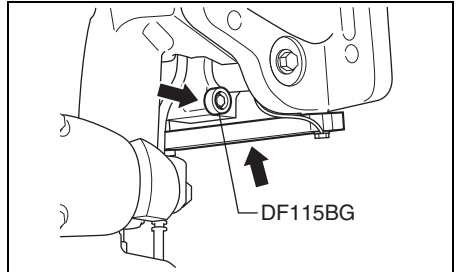

AVVISO

Se gli anodi non sono mantenuti a dovere, le superfici in alluminio immerse (ad esempio la porzione inferiore del fuoribordo) soffriranno di corrosione galvanica.

- Controllare periodicamente gli anodi per controllare che non si siano staccati.
- Non verniciare gli anodi, perché questo li rende inattivi.
- Pulire periodicamente gli anodi con una spazzola d'acciaio per rimuovere depositi che possano diminuirne l'effetto protettivo.

NOTA:

Prima di applicare grasso attraverso l'ingrossatore della staffa dello sterzo, bloccare il motore in posizione del tutto sollevata.

NOTA:

Per quanto riguarda le procedure di controllo e sostituzione degli anodi interni applicati al blocco cilindri/testata cilindri, consultare un concessionario autorizzato di prodotti marini Suzuki.

Fili di massa

I fili di massa vengono utilizzati per collegare elettricamente i componenti del motore in modo che essi siano tutti su un circuito di massa comune. Ciò consente che essi siano protetti dall'elettrolisi per mezzo degli anodi. Questi fili ed i loro terminali devono essere controllati periodicamente per accertarsi che non siano stati danneggiati.

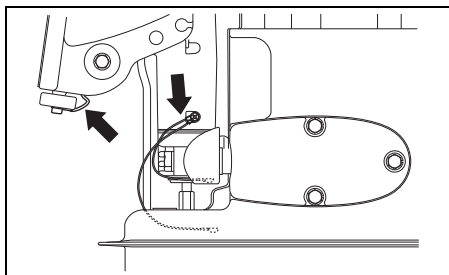
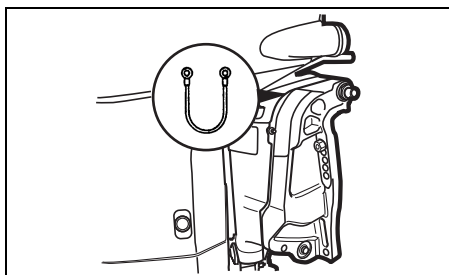

BATTERIA

Il livello della soluzione nella batteria deve essere sempre mantenuto fra le due linee di livello massimo ("MAX") e minimo ("MIN"). Se il livello del liquido scende al disotto del minimo, provvedere ad aggiungere ESCLUSIVAMENTE ACQUA DISTILLATA sino a quando il livello raggiunge la linea del massimo.

▲ ATTENZIONE

L'acido della batteria è velenoso e corrosivo e può causare ustioni gravi.

Evitare il contatto con occhi, cute, abiti e superfici verniciate. Se l'acido della batteria entrasse in contatto con uno di essi, lavare la parte interessata con acqua abbondante. Se l'acido entra in contatto con gli occhi o la cute, chiamare immediatamente un medico.

▲ ATTENZIONE

Se non si fa attenzione nel controllare o assistere la batteria, si possono causare corto circuiti, e quindi esplosioni, incendi o danni ai circuiti.

Prima di controllare o assistere la batteria, scollegare il cavo negativo (nero). Fare attenzione a non permettere ad un utensile o altro oggetto in metallo di toccare il terminale positivo della batteria ed il motore allo stesso tempo.

▲ ATTENZIONE

La batteria, i suoi terminali ed i suoi accessori contengono piombo e suoi composti, che possono essere nocivi.

Lavarsi bene le mani dopo l'uso.

AVVISO

Se si aggiunge acido solforico diluito alla batteria dopo che è stata assistita inizialmente, la si danneggia.

MAI aggiungere acido solforico alla batteria dopo che è stata assistita inizialmente. Seguire le procedure di manutenzione specifiche date dal fabbricante.

FILTRO DELL'OLIO MOTORE

Il filtro dell'olio motore deve venire sostituito periodicamente da un concessionario per prodotti marini Suzuki.

Sostituire il filtro dell'olio motore con uno nuovo dopo le prime 20 ore (un mese).

Sostituire il filtro dell'olio motore con uno nuovo successivamente ogni 200 ore (12 mesi).

LAVAGGIO DEI PASSAGGI DELL'ACQUA

Dopo l'uso in acqua fangosa, sporca o salata, i condotti dell'acqua e la superficie del motore devono essere lavati con acqua dolce pulita. Se i condotti dell'acqua non vengono lavati, il sale può corrodere il motore accorciandone così la durata. La procedura è la seguente:

MOTORE ACCESO – Posizione verticale –

Suzuki raccomanda di vuotare il passaggio dell'acqua con questo metodo.

Per il lavaggio dei passaggi dell'acqua è necessario procurarsi un apposito accessorio per il lavaggio, comunemente disponibile in commercio.

▲ ATTENZIONE

I gas di scarico contengono monossido di carbonio, un gas pericolosissimo e difficile da rilevare perché incolore ed inodore. L'aspirazione di monossido di carbonio può causare la morte o lesioni gravissime.

Mai avviare o fare girare il motore al coperto o in luoghi poco ventilati.

▲ ATTENZIONE

Il lavaggio dei passaggi dell'acqua senza prendere le necessarie precauzioni può essere pericoloso.

Prima di lavare i passaggi dell'acqua, prendere sempre le seguenti precauzioni:

- Controllare che il motore sia in FOLLE. Se la marcia è inserita, l'elica potrebbe girare e causare ferimenti seri.
- Accertarsi che il motore sia ben fissato ad un supporto o ad una barca e rimanere presenti fino alla fine delle operazioni di lavaggio.
- Tenere lontani bambini ed animali domestici e non avvicinarsi alle parti in movimento.

AVVISO

Non avviare mai il motore senza l'alimentazione dell'acqua del sistema di raffreddamento in quanto è possibile danneggiare la pompa dell'acqua in solo 15 secondi.

La mancanza dell'alimentazione dell'acqua può causare gravi danni.

1. Assicurarsi che il motore è fermo.
2. Installare l'accessorio per il lavaggio ① in modo che i fori di aspirazione dell'acqua vengano coperti dai tappi di gomma che si trovano sull'accessorio stesso.
3. Collegare un tubo per innaffiamento da giardino all'accessorio per il lavaggio ed aprire il rubinetto sino ad ottenere un flusso di acqua tale da consentire all'acqua in eccesso di fuoriuscire dai tappi di gomma che si trovano sull'accessorio.

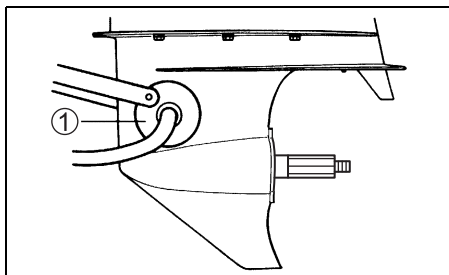

4. Disporre la leva di comando a distanza in folle (posizione "NEUTRAL") a elica rimossa, avviare il motore e lasciarlo girare al minimo.
5. Regolare il flusso dell'acqua, se necessario, in modo che vi sia sempre una quantità di acqua in eccesso che possa fuoriuscire attraverso i tappi di gomma dell'accessorio per il lavaggio.
6. Lasciare che l'acqua continui a circolare per alcuni minuti.
7. Spegnerne il motore e chiudere poi il rubinetto dell'acqua.
8. Togliere l'accessorio per il lavaggio dai fori di aspirazione dell'acqua.
9. Pulire la superficie del motore ed applicare uno strato di cera per automobili sulle finiture esterne del motore.

MOTORE SPENTO

– Posizione verticale –

1. Assicurarsi che il motore è fermo.
2. Rimuovere il tappo (A) o (C) dal passaggio per il lavaggio.

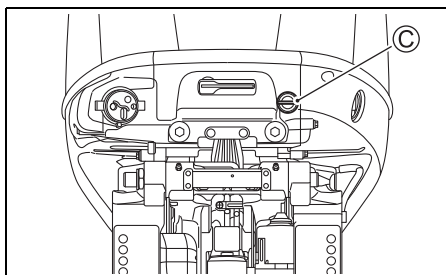
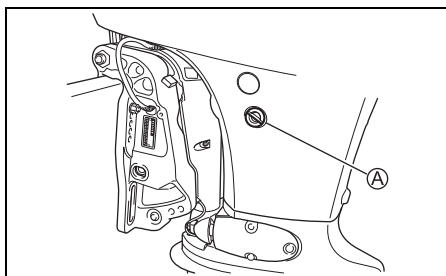

3. Installare un tubo da giardino utilizzando un connettore adatto alla filettatura del passaggio (B).
Filettatura (B) : 0,75 – 11,5 NHR (filettature standard statunitensi per connettori di tubazioni da giardino.)

NOTA:

Il connettore del tubo da giardino (accessorio di lavaggio) adatto alla filettatura del passaggio (B) è contenuto nella cassa delle parti.

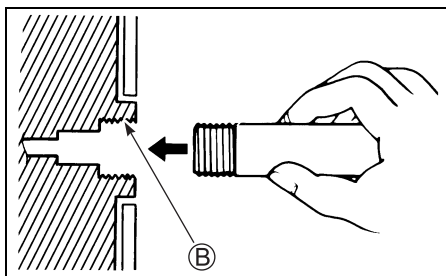

4. Aprire l'acqua in modo da ottenere un buon flusso. Lavare il motore per circa cinque minuti.
5. Chiudere l'acqua.
6. Rimuovere il tubo ed il connettore (se utilizzato) e quindi reinstallare il tappo sul passaggio.
7. Lasciare il motore in posizione verticale fino a che esso non si è scaricato completamente.

MOTORE SPENTO

– Posizione completamente inclinata –

1. Sollevare il motore fino alla posizione completamente inclinata.
2. Seguire le istruzioni fornite nella sezione "MOTORE SPENTO – Posizione verticale".
NON ACCENDERE IL MOTORE NELLA POSIZIONE COMPLETAMENTE INCLINATA.
3. Abbassare il motore nella posizione verticale e lasciarvelo fino a che esso non si è scaricato completamente.

MOTORE SOMMERSO

Se il motore è stato accidentalmente sommerso in acqua, esso deve essere revisionato al più presto possibile per prevenire la corrosione. Se una tale evenienza si è verificata, prendere le misure seguenti:

1. Togliere il motore dall'acqua il più presto possibile.
2. Lavarlo accuratamente con acqua dolce per togliere tutte le tracce di sale, fango, alghe, o altro.
3. Rimuovere le candele. Scaricare l'acqua dai cilindri attraverso i fori delle candele facendo ruotare il volano diverse volte.
4. Controllare se vi fosse acqua nell'olio del motore. Se vi fosse dell'acqua, rimuovere il tappo di scarico dell'olio e scaricare l'olio. Dopo aver scaricato l'olio, stringere il tappo di scarico.
5. Spurgare il flessibile di alimentazione del carburante.

ATTENZIONE

La benzina è estremamente infiammabile e tossica. Può causare incendi ed essere pericolosa e persone ed animali domestici.

Tenere fiamme e scintille lontane dalla benzina. Sbarazzarsi in modo corretto del carburante indesiderato.

6. Immettere olio motore nei cilindri attraverso le aperture delle candele. Spargere l'olio sulle parti interne del motore ruotando manualmente il volano per diverse volte.

AVVISO

Se si continua a far girare il motore quando si incontra frizione o resistenza, si possono causare gravi danni al motore.

Se si incontrano frizione o resistenza nel far girare il motore, fermarlo immediatamente e non tentare di avviarlo se non dopo aver trovato e risolto il problema.

7. Portare il motore al più presto da un concessionario Suzuki per una revisione generale.

AVVISO

Se il carburante alimentato è contaminato con acqua, si possono avere danni al motore.

Se il foro di rabbocco e lo sfiato sono stati sommersi, controllare l'alimentazione del carburante per assicurarsi che non sia contaminata da acqua.

PROCEDURA PER LA MESSA A RIPOSO

MESSA A RIPOSO DEL MOTORE

Se si intende mettere a riposo il motore per un lungo periodo di tempo (ad es., dalla fine di una stagione di uso sino all'inizio della successiva) si raccomanda di portare il motore da un concessionario Suzuki per i necessari preparativi per la messa in magazzino. Se si sceglie invece di provvedere ai preparativi in proprio, sarà opportuno attenersi alla procedura seguente:

1. Procedere alla sostituzione dell'olio della scatola del cambio come indicato al paragrafo OLIO DEL CAMBIO.
2. Cambiare l'olio del motore come descritto nella sezione OLIO MOTORE.
3. Aggiungere uno stabilizzatore al carburante nel serbatoio del carburante seguendo le istruzioni riportate sulla lattina.
4. Lavare accuratamente i passaggi dell'acqua nel motore. Vedi in proposito il paragrafo LAVAGGIO DEI PASSAGGI DELL'ACQUA (Motore acceso).
5. Regolare nuovamente il flusso dell'acqua e far girare il motore in folle a circa 1500 g/min per 5 minuti per distribuire il carburante stabilizzato nel motore.
6. Spegnerne il motore e chiudere poi il rubinetto dell'acqua. Togliere l'accessorio per il lavaggio.
7. Lubrificare tutte le altre parti specificate. Vedi la sezione LUBRIFICAZIONE per dettagli.
8. Lavare l'interno del motore con acqua pulita. Poi, pulire via l'acqua rimanente facendo uso di panni puliti.
Le lavatrici a getto ad alta pressione devono usare solo per lavare l'esterno del motore. L'ugello della lavatrice a spruzzo deve rimanere ben lontano dal motore.
9. Applicare un patina di cera per auto sulla rifinitura esterna del motore. Se vi sono chiari segni di danni alla verniciatura, ritoccare prima di incerare.
10. Immagazzinare il motore in posizione verticale, in un luogo secco e ben ventilato.

▲ ATTENZIONE

A motore acceso, sono molte le parti in movimento che possono causare ferimenti gravi.

A motore in moto, tenere le mani, i capelli, gli abiti e così via lontani dal motore.

AVVISO

Non avviare mai il motore senza l'alimentazione dell'acqua del sistema di raffreddamento in quanto è possibile danneggiare la pompa dell'acqua in solo 15 secondi.

La mancanza dell'alimentazione dell'acqua può causare gravi danni.

MESSA A RIPOSO DELLA BATTERIA

1. Se non si intende utilizzare il motore fuoribordo per un mese o più, togliere la batteria e conservarla in un luogo fresco e oscuro.
2. Se la batteria viene messa a riposo per un lungo periodo di tempo, verificare il peso specifico del fluido almeno una volta al mese, e provvedere a ricaricare la batteria stessa quando si nota un abbassamento della sua carica.

▲ ATTENZIONE

La ricarica della batteria senza prendere le necessarie precauzioni può essere pericolosa. Le batterie producono vapori esplosivi che possono incendiarsi. L'acido della batteria è velenoso e corrosivo e può causare ustioni gravi.

- **Non fumare e tener lontana la batteria da fiamme scoperte e scintille.**
- **Per evitare di creare scintille nel caricare la batteria, collegare i cavi del caricabatteria ai loro terminali prima di accendere il caricabatteria stesso.**
- **Trattare la batteria con la massima cautela ed evitare il contatto della cute con il suo acido.**
- **Indossare indumenti protettivi (occhiali, guanti, ecc.)**

RIMESSA IN OPERA

Quando si toglie di nuovo il motore dal magazzino, attenersi alla procedura seguente per riportarlo alle condizioni iniziali di funzionamento:

1. Ripulire accuratamente le candele, e sostituirle, se necessario.
2. Controllare il livello dell'olio nella scatola del cambio e, se necessario, rabboccare seguendo la procedura descritta al paragrafo OLIO DEL CAMBIO.
3. Lubrificare tutte le parti in movimento, in base al paragrafo LUBRIFICAZIONE.
4. Controllare il livello dell'olio del motore.
5. Lavare il motore ed incerare le superfici verniciate.
6. Se il motore è dotato di batteria, provvedere a ricaricarla prima di reinstallarla.

DIAGNOSTICA

Questa guida per la diagnostica serve come aiuto nella ricerca delle cause dei problemi più comuni.

AVVISO

La mancata eliminazione di un problema può causare danni al motore fuoribordo. Le riparazioni o regolazioni scorrette possono danneggiare ulteriormente il motore fuoribordo invece di ripararlo. Tali danni potrebbero non essere coperti dalla garanzia.

Se non si è sicuri sul da farsi per correggere un problema, consultare un rivenditore di prodotti marini Suzuki.

Il motorino di avviamento non parte:

- La piastra di bloccaggio dell'interruttore di arresto di emergenza non è in posizione.
- Il fusibile del relé di avviamento è saltato.
- Il fusibile del cavo della batteria secondaria è saltato.
- La manopola di controllo non è in posizione NEUTRAL.
- Un terminale della batteria è corrosivo o staccato.
- La batteria è scarica.
- Il motorino di avviamento è guasto.
- Se il sistema di avvio senza chiavi è in dotazione:
L'interruttore motore o l'interruttore start/stop è guasto.
Se il sistema di avvio senza chiavi non è in dotazione:
L'interruttore di accensione o l'interruttore start/stop è guasto.
- Dei collegamenti dell'impianto elettrico sono stati interrotti.

Il motore non parte (o parte con difficoltà):

- Il serbatoio del carburante è vuoto.
- Il carburante è contaminato.
- La procedura di avvio del motore è scorretta.
- La bocca di aerazione del serbatoio del carburante non è aperta.
- Il tubo flessibile del carburante non è ben collegato al motore.
- Il tubo flessibile del carburante è piegato o pizzicato.
- Il filtro del carburante è intasato.

- La pompa del carburante è guasta.
- Il filtro del serbatoio del carburante è intasato.
- La candela è sporca.
- Il sistema di accensione è sporco.
- Dei collegamenti dell'impianto elettrico sono stati interrotti.

Minimo instabile o il motore stalla:

- La candela è sporca.
- Il tubo flessibile del carburante è piegato o pizzicato.
- Il tubo flessibile del carburante non è ben collegato al motore.
- Il carburante è contaminato.
- Il filtro del carburante è intasato.
- La pompa del carburante è guasta.
- Il sistema di accensione è sporco.
- L'olio motore usato è scorretto.
- Il termostato è guasto.
- Dei collegamenti dell'impianto elettrico sono stati interrotti.

Il sistema di allarme si è attivato (il cicalino risuona. I LED di allarme si accendono.) :

- I passaggi del fluido di raffreddamento sono intasati.
- Il termostato è guasto.
- La pompa dell'acqua è guasta.
- Il sistema di avvertenza di cambio dell'olio si è attivato.
- L'olio motore è insufficiente o si è deteriorato.
- Il filtro dell'olio motore è intasato.
- La pompa dell'olio è guasta.
- L'elica è danneggiata.
- La batteria è scarica.
- Il sensore di controllo del motore è guasto.
- Dei collegamenti dell'impianto elettrico sono stati interrotti.

Il cambio non funziona:

- Il sistema elettronico di controllo del cambio è guasto.

L'elica non gira:

- La boccola dell'elica è consumata o danneggiata.
- L'albero motore è danneggiato.
- L'albero dell'elica è danneggiato..

Il regime del motore non aumenta:

- L'elica è danneggiata.
- L'elica è sporca.
- L'elica scelta non è adatta.
- Il motore fuoribordo non è installato correttamente.
- L'angolo di assetto non è corretto.
- La candela è sporca o di grado termico scorretto.
- Il tubo flessibile del carburante è piegato o pizzicato.
- Il filtro del carburante è intasato.
- Il carburante è contaminato.
- La pompa del carburante è guasta.
- Il sistema di accensione è guasto.
- L'acceleratore elettronico è guasto.
- L'imbarcazione è carica.
- L'imbarcazione contiene acqua.
- Il fondo dell'imbarcazione è sporco o danneggiato.

Il motore vibra eccessivamente:

- L'elica è danneggiata.
- I bulloni o viti di fissaggio del motore si sono allentati.

Il sistema di avviamento senza chiavi non si attiva anche quando si aziona l'interruttore motore. Il suono di errore (tre brevi bip del segnalatore acustico) NON si sente:

(Se il sistema di avvio senza chiavi è in dotazione)

- La piastra di bloccaggio dell'interruttore di arresto di emergenza non è in posizione.
- Un terminale della batteria è corroso o staccato.
- La batteria è scarica.
- Guasto dell'unità di controllo senza chiave.
- Dei collegamenti dell'impianto elettrico sono stati interrotti.
- Guasto del pannello dell'interruttore motore.

Il sistema di avviamento senza chiavi non si attiva anche quando si accende il motore. Il suono di errore (tre brevi bip del segnalatore acustico) SI sente: (Se il sistema di avvio senza chiavi è in dotazione)

- La chiave elettronica è troppo lontana.
- La chiave elettronica è guasta.
- La modalità di comunicazione della chiave elettronica è disattivata.
- La chiave elettronica non è stata ancora autenticata.
- Mancata comunicazione a causa di forti interferenze radio.
- Guasto ai fili elettrici fra l'unità di controllo senza chiave ed il motore fuoribordo.
- Errore di autenticazione fra l'unità di controllo senza chiave ed il motore fuoribordo.
- Il sistema elettronico di controllo del motore ha un'avaria.

Il sistema di avviamento senza chiavi non si disattiva anche quando si aziona l'interruttore motore:

- Dei collegamenti dell'impianto elettrico sono stati interrotti.
- Guasto del pannello dell'interruttore motore.

FUSIBILE

1. Se il sistema di avvio senza chiavi è in dotazione:
Disattivare il sistema di avvio senza chiavi.
Se il sistema di avvio senza chiavi non è in dotazione:
Portare la chiave di accensione sulla posizione "off".
2. Rimuovere il coperchio del motore.
3. Rimuovere il coperchio del portafusibili e togliere il fusibile.

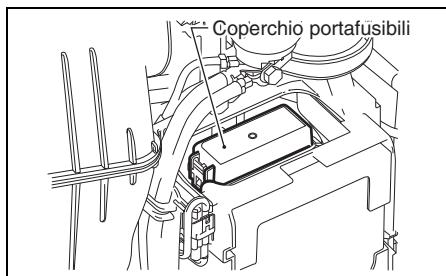

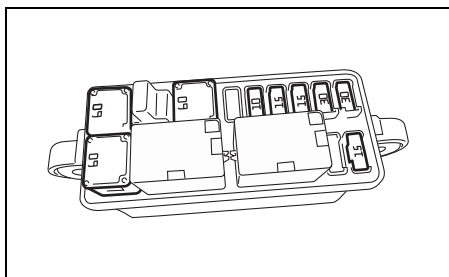

NOTA:

Usare un estrattore di fusibili dal retro del porta-fusibili sia per togliere che per installare i fusibili.

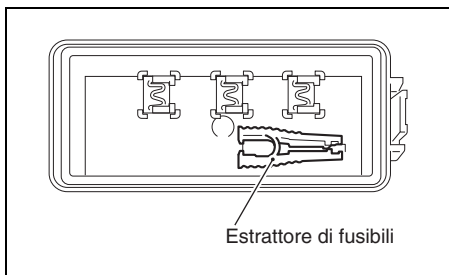

4. Rimuovere il fusibile del cavo della seconda batteria.

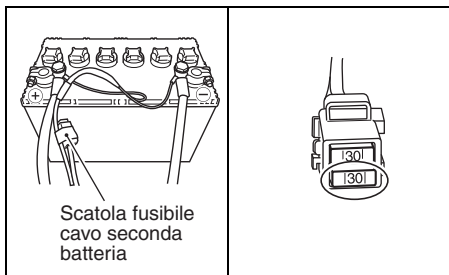

5. Controllare il fusibile e sostituirlo se necessario.

Fusibile principale (60 A)
Caricare il fusibile (60 A)

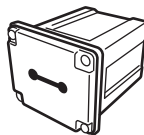

Fusibile normale

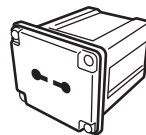

Fusibile saltato

Fusibile a lamella

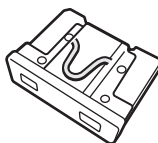

Fusibile normale

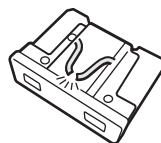

Fusibile saltato

NOTA:

Se un fusibile salta, trovarne la ragione ed eliminare il problema.

Se il problema non viene risolto, il fusibile potrebbe saltare di nuovo.

⚠ ATTENZIONE

Se si sostituisce un fusibile con un altro di amperaggio diverso o con un sostituto come la stagnola o un filo, si possono causare gravi danni all'impianto elettrico o incendi.

Sostituire un fusibile solo con un altro di identico tipo ed amperaggio.

AVVISO

Se un fusibile appena sostituito salta a sua volta, è probabile vi sia un guasto all'impianto elettrico.

Consultare il proprio concessionario di prodotti marini Suzuki.

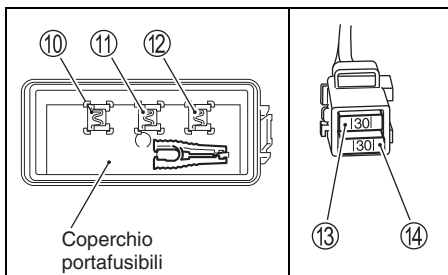
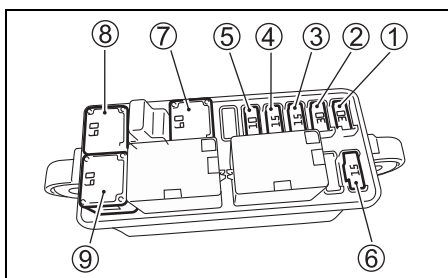

- ① Fusibile del relè del motorino di avviamento: 30 A
- ② Bobina di accensione/iniettore/
Modulo di controllo del motore: 30 A
- ③ Fusibile della valvola a farfalla: 15 A
- ④ Fusibile dell'attuatore del cambio: 15 A
- ⑤ Fusibile dell'interruttore PTT: 10 A
- ⑥ Fusibile della pompa del carburante ad alta pressione: 15A
- ⑦ Caricare il fusibile: 60 A
- ⑧ Fusibile principale: 60 A
- ⑨ Fusibile di scorta: 60 A
- ⑩ Fusibile di scorta: 30 A
- ⑪ Fusibile di scorta: 15 A
- ⑫ Fusibile di scorta: 10 A
- ⑬ Fusibile di scorta: 30 A
- ⑭ Fusibile cavo seconda batteria: 30 A

NOTA:

I fusibili di scorta ⑩, ⑪ e ⑫ sono installati sul retro del coperchio della scatola fusibili.

CARATTERISTICHE TECNICHE

| Voce | DF115BG | DF140BG |
|------------------------------------|---|---|
| Tipo motore | A quattro tempi | |
| Numero cilindri | 4 | |
| Alesaggio e corsa | 86,0 × 88,0 mm | |
| Cilindrata | 2045 cm ³ | |
| Potenza erogata | 84,6 kW (115PS) | 103,0 kW (140PS) |
| Numero massimo di giri a tutto gas | 5000 – 6000 giri/min. (min ⁻¹) | 5700 – 6300 giri/min. (min ⁻¹) |
| Sistema di accensione | Completamente transistorizzato | |
| Lubrificazione del motore | Lubrificazione forzata con pompa trocoide | |
| Capacità del olio motore | 5,5 L | |
| Capacità olio del cambio | 1,05 L | |
| Candela | NGK LKR6E | |
| Gioco della candela | 0,8 – 0,9 mm | |
| Gioco valvole | ASP: 0,23 – 0,27 mm SC.: 0,33 – 0,37 mm | |
| Tipo di carburante | Benzina non piombate senza alcol | |
| Ottani minimi | 91 (metodo Research) | |

INFORMAZIONI RIGUARDANTI LE DIRETTIVE UE

(Per i paesi europei)

Livello di pressione acustica

| Direttiva | Valore limite del livello di pressione acustica |
|----------------|---|
| 2013 / 53 / EU | 75 dB(A) |

Il livello di pressione acustica viene misurato secondo gli standard ISO 14509-1:2018.

SCHEMA SISTEMA AVVERTIMENTO CAMBIO OLIO

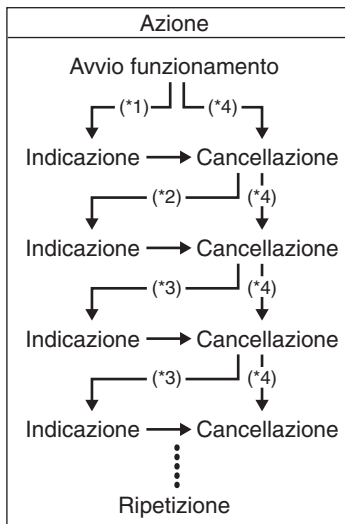

- 1 : Intervallo prime 20 ore di funzionamento
- 2 : Intervallo di 80 ore di funzionamento
- 3 : Intervallo di 100 ore di funzionamento
- 4 : Quando si esegue la cancellazione prima dell'attivazione del sistema.

DF115BG
DF140BG

D

BESITZER HANDBUCH

WICHTIG

▲ **WARNUNG** / ▲ **VORSICHT** / **HINWEIS**

BEMERKUNG:

Bitte lesen Sie diese Anleitung durch und befolgen Sie die Anleitungen genau. Um spezielle Informationen zu betonen, weisen das Symbol ▲ und die Wörter **WARNUNG**, **VORSICHT**, **HINWEIS** und *BEMERKUNG* besondere Bedeutungen auf. Unter diesen Worten aufgeführte Anweisungen sind besonders zu beachten.

▲ **WARNUNG**

Weist auf eine mögliche Gefahr hin, die zum Tode oder zu schweren Verletzungen führen kann, wenn sie nicht beachtet wird.

▲ **VORSICHT**

Weist auf eine mögliche Gefahr hin, die zu leichten bis mittelschweren Verletzungen führen kann, wenn sie nicht beachtet wird.

HINWEIS

Weist auf eine mögliche Gefahr hin, die zu einer Beschädigung des Motors oder Boots führen kann, wenn er nicht beachtet wird.

BEMERKUNG:

Führt spezielle Informationen auf, um die Wartung zu erleichtern oder Anleitungen zu verdeutlichen.



Dieses Symbol ist an verschiedenen Stellen auf Ihrem Suzuki-Produkt angebracht, um Sie auf wichtige Informationen in der Bedienungsanleitung hinzuweisen.

WICHTIGER HINWEIS

▲ **WARNUNG**

Bei Unterlassung angemessener Vorsichtsmaßnahmen könnten Sie selbst und Ihre Passagiere erhöhter Todesgefahr oder Erleidens schwerer Verletzungen ausgesetzt sein.

- Bevor Sie Ihren Außenbordmotor zum ersten Mal in Betrieb nehmen, sollten Sie dieses Besitzer-Handbuch aufmerksam durchgelesen haben. Machen Sie sich mit allen Funktionen des Motors sowie mit sämtlichen Sicherheits- und Wartungsanforderungen vertraut.
- Inspizieren Sie Boot und Motor vor jeder Fahrt. Gehen Sie hierzu gemäß Beschreibung des Abschnitts **INSPEKTION VOR DER FAHRT** vor.
- Machen Sie sich mit allen Betriebs- und Handhabungseigenschaften Ihres Boots und Motors gründlich vertraut. Üben Sie zunächst bei niedriger bis mäßiger Fahrgeschwindigkeit, bis Sie sich mit der Handhabung des Boots und Motors richtig auskennen. Versuchen Sie nicht in den oberen Leistungsbereich zu gehen, solange Sie mit der Bedienung noch nicht völlig vertraut sind.
- Sorgen Sie stets dafür, dass Sie die richtige Sicherheits- und Notfallausrüstung an Bord haben. Hierzu zählen: Schwimmhilfen für jede Person (plus ein Rettungsring mit Wurfleine bei jedem Boot ab 16 Fuß (4,8 m) Länge), Feuerlöscher, akustisches Signalgerät (Horn oder ähnliches Gerät), visuelle Notsignalmittel, Anker, Bilgenpumpe, Wassereimer, Kompass, Notstartseil, Reservebenzin und -öl, Verbandkasten, Taschenlampe, Nahrungsmittel und Wasser, Spiegel, Paddel, Werkzeugsatz und Transistorradio. Vergewissern Sie sich vor dem Ablegen, dass Sie die richtige Ausrüstung für Ihre Fahrt an Bord haben.
- In geschlossenen Räumen und in Umgebungen mit unzureichender Ventilation darf der Motor weder laufen gelassen, noch sollte er unter solchen Bedingungen überhaupt gestartet werden. Das Abgas enthält Kohlenmonoxid, ein farb- und geruchloses Gas, das ernsthafte Gesundheitsschäden verursachen oder tödlich wirken kann.
- Weisen Sie Ihre Crew in den Bootsbetrieb, in die Vorgehensweise bei Notfällen und in die Bedienung von Sicherheits- und Notfallausrüstung ein.
- Halten Sie sich beim Ein- und Aussteigen nicht an der Motorabdeckung oder an irgendeinem anderen Teil des Außenbordmotors fest.
- Vergewissern Sie sich, dass jede Person an Bord einen Rettungsschwimmkörper trägt.

VORWORT

- **Betreiben Sie das Boot niemals unter Einfluss von Alkohol oder Drogen.**
- **Verteilen Sie Passagiere und Ladung gleichmäßig im Boot.**
- **Lassen Sie alle fälligen Wartungsarbeiten durchführen. Setzen Sie sich rechtzeitig mit Ihrem Vertragshändler für Suzuki-Außenbordmotoren in Verbindung.**
- **Serienmäßige Ausrüstungsteile des Außenbordmotors dürfen weder verändert noch abgebaut werden, da dies die Betriebssicherheit des Motors gefährden kann.**
- **Lernen und befolgen Sie alle zutreffenden Navigationsvorschriften.**
- **Beachten Sie alle Wettervorhersagen. Fahren Sie nicht los, wenn das Wetter unsicher ist.**
- **Beim Kauf von Austauschteilen und Zubehör sollten Sie mit Bedacht vorgehen. Suzuki empfiehlt mit Nachdruck, nur Original-Suzuki-Austauschteile/Zubehör oder Produkte gleichwertiger Qualität zu verwenden. Durch den Gebrauch ungeeigneter oder qualitativ minderwertiger Austausch- und Zubehörteile kann die Betriebssicherheit gefährdet werden.**
- **Die Schwungradabdeckung darf nicht abgenommen werden (außer für einen Notstart).**

Wir danken Ihnen, dass Sie sich für einen Suzuki-Außenbordmotor entschieden haben. Bitte studieren Sie dieses Handbuch sorgfältig und werfen Sie gelegentlich wieder einen Blick hinein. Es enthält wichtige Informationen zu Sicherheit, Betrieb und Wartung. Eine genaue Kenntnis der hier enthaltenen Informationen wird Ihnen viele vergnügliche und sichere Bootsfahrten garantieren.

Allen Informationen in dieser Anleitung liegt die zum Zeitpunkt der Veröffentlichung neueste Wareninformation zugrunde. Infolge Verbesserungen oder sonstiger Änderungen sind Abweichungen Ihres Außenbordmotors von dieser Anleitung nicht auszuschließen. Suzuki behält sich das Recht vor, jederzeit ohne Vorankündigung Änderungen vorzunehmen.

BEMERKUNG:

Funksendeempfänger und Navigationsausrüstungsantennen dürfen nicht zu nahe an der Motorverkleidung montiert werden, da dies elektrische Störungen verursachen kann. Suzuki empfiehlt für Antennen einen Mindestabstand von einem Meter von der Motorverkleidung.

Dieses Handbuch ist als permanenter Teil des Außenbordmotors zu betrachten und muss bei diesem verbleiben, wenn er verkauft oder auf andere Weise einem neuen Eigentümer bzw. Betreiber übergeben wird. Bevor Sie Ihren neuen Suzuki-Außenborder in Betrieb nehmen, sollten Sie dieses Handbuch aufmerksam durchlesen. Es enthält wichtige Informationen zu Sicherheit, Betrieb und Wartung. Schlagen Sie es daher nach dem ersten Durchlesen gelegentlich wieder auf.

INHALT

| | |
|---|----|
| ANBRINGUNG DER KENNUMMER..... | 5 |
| KRAFTSTOFF UND ÖL..... | 5 |
| LAGE DER SICHERHEITSAUFKLEBER..... | 8 |
| ANORDNUNG DER TEILE | 9 |
| EINBAU DES MOTORS | 11 |
| BATTERIEEINBAU | 11 |
| VERWENDUNG VON ELEKTRISCHEM ZUBEHÖR | 13 |
| SUZUKI SCHLÜSSELLOSES STARTSYSTEM (BEI AUSSTATTUNG MIT SCHLÜSSELLOSEM STARTSYSTEM).... | 14 |
| WAHL UND EINBAU DER SCHIFFSSCHRAUBE | 18 |
| EINSTELLUNGEN..... | 19 |
| ANZEIGE (OPTION) MULTIFUNKTIONSinSTRUMENT. | 23 |
| WARNSYSTEM | 35 |
| WARNSYSTEM FÜR ELEKTRONISCHE DROSSEL- UND SCHALTSTEUERUNG | 40 |
| WARNSYSTEM FÜR SCHLÜSSELLOSES STARTSYSTEM (BEI AUSSTATTUNG MIT SCHLÜSSELLOSEM STARTSYSTEM).... | 44 |
| DIAGNOSESYSTEM..... | 45 |
| ÖLWECHSELHINWEISSYSTEM..... | 46 |
| MOTORABWÜRGEN- WARNSYSTEM | 49 |
| SYSTEM ZUR WARNUNG VOR WASSER IM KRAFTSTOFF | 49 |
| VERWENDUNG DES KIPPSYSTEMS | 50 |
| INSPEKTION VOR DER FAHRT | 52 |
| EINFAHREN | 54 |
| BEDIENUNG | 55 |
| AUSBAU UND TRANSPORT DES MOTORS..... | 73 |
| AUFBOCKEN..... | 75 |
| KONTROLLE UND WARTUNG..... | 76 |

| | |
|--|----|
| SPÜLEN DER WASSERGÄNGE | 88 |
| MOTOR UNTER WASSER..... | 91 |
| AUFBEWAHRUNG | 92 |
| NACH DER AUFBEWAHRUNG..... | 93 |
| STÖRUNGSBESEITIGUNG | 93 |
| DATEN | 97 |
| INFORMATIONEN ZUR EG-RICHTLINIE..... | 97 |
| FLUSSDIAGRAMM DES ÖLWECHSELHINWEISSYSTEMS.. | 98 |

ANBRINGUNG DER KENNUMMER

Typen- und Kennummer Ihres Außenbordmotors sind auf einer Platte an der Haltekonsole aufgeprägt. Diese Nummern sind bei Bestellung von Ersatzteilen oder Diebstahl Ihres Motors erforderlich.

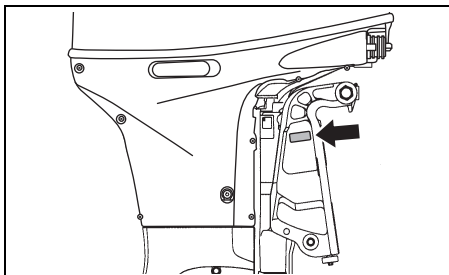

KRAFTSTOFF UND ÖL

BENZIN

Suzuki empfiehlt, nach Möglichkeit bleifreies Benzin ohne Alkohol zu verwenden. Die Oktanzahl soll mindestens 91 nach der Forschungsmethode betragen. Es können auch Benzin/Alkohol-Mischungen mit entsprechender Oktanzahl gefahren werden, wenn folgende Richtlinien beachtet werden.

HINWEIS

Durch den Gebrauch verbleiten Benzins kann der Motor beschädigt werden. Durch den Gebrauch ungeeigneten oder minderwertigen Benzins können der Motor und das Kraftstoffsystem beschädigt werden. Außerdem kann hierdurch die Motorleistung beeinträchtigt werden.

Verwenden Sie nur bleifreies Benzin. Verwenden Sie kein Benzin mit einer niedrigeren als der empfohlenen Oktanzahl und auch kein Benzin, das abgestanden oder durch Schmutz/Wasser usw. verunreinigt sein könnte.

BEMERKUNG:

Sauerstoffangereicherte Kraftstoffe sind Kraftstoffe, die sauerstoffführende Zusätze wie z.B. Alkohol enthalten.

SUZUKI empfiehlt, einen Wasserabscheider-Kraftstofffilter zwischen dem (den) Kraftstofftank(s) und dem (den) Außenbordmotor(en) des Boots einzubauen. Kraftstofffiltriersysteme dieses Typs verhindern es, dass sich Wasser in dem (den) Kraftstofftank(s) des Boots ansammelt und das elektronische Einspritzsystem des Motors beeinträchtigt. Wasseransammlung kann zu schlechter Motorleistung führen und Schäden an Bauteilen des elektronischen Kraftstoffeinspritzsystems verursachen.

Ihr Suzuki-Marine-Fachhändler kann Sie bezüglich wasserabscheidenden Kraftstofffiltersystemen und deren Einbau beraten.

Benzin/Ethanol-Mischungen

Mischungen aus bleifreiem Benzin und Ethanol (Gärungsalkohol), auch "GASOHOL" genannt, werden in gewissen Gebieten von Tankstellen angeboten. Mischungen dieses Typs können für Ihr Außenbordmotor verwendet werden, wenn sie nicht mehr als 10% Ethanol enthalten. Vergewissern Sie sich, dass eine derartige Benzin-Ethanol-Mischung eine Oktanzahl aufweist, die nicht unter der für Benzin empfohlenen liegt.

Verwenden Sie das empfohlene Benzin gemäß folgenden Bezeichnungen.



Zapfsäulenkennzeichnung

Im allgemeinen besteht eine Kennzeichnungspflicht für Benzingemische. Es werden an der Zapfsäule Typ und Gehalt von Alkoholen und Zusätzen angegeben. Diese Hinweise informieren ausreichend über die Verwendbarkeit der Benzine entsprechend den oben genannten Richtlinien. Ist die Kennzeichnung nicht ausreichend oder sollten Sie sich nicht sicher sein, ob der Kraftstoff die geforderten Normen erfüllt, wenden Sie sich bitte an den Tankwart oder den nächsten SUZUKI-Händler.

BEMERKUNG:

Der Alkoholgehalt im Benzin kann Leistung und Kraftstoffverbrauch beeinflussen. Ist der Leistungsverlust oder Kraftstoffverbrauch zu hoch, bitte Benzin mit geringerem oder keinem Alkoholgehalt verwenden.

Niemals Kraftstoff mit einer Oktanzahl kleiner als 91 verwenden. Sollte der Motor klopfen oder klingeln, bitte Kraftstoff mit höherer Oktanzahl verwenden.

▲ WARNUNG

Benzin ist äußerst feuergefährlich und giftig. Es kann einen Brand verursachen und für Menschen sowie Haustiere gefährlich sein.

Befolgen Sie zum Auftanken stets die folgenden Vorsichtsmaßnahmen:

- Nur Erwachsene dürfen auftanken.
- Falls Sie einen tragbaren Kraftstofftank verwenden, stellen Sie stets den Motor ab, nehmen Sie den Kraftstofftank von Bord und füllen Sie ihn außerhalb des Boots auf.
- Machen Sie den Kraftstofftank nicht randvoll, da sonst Benzin wegen Ausdehnung aufgrund von Sonnenwärme überlaufen kann.
- Achten Sie darauf, dass kein Benzin verschüttet wird. Falls Benzin verschüttet worden ist, wischen Sie es unverzüglich auf.
- Rauchen Sie nicht und halten Sie sich von offenen Flammen und Funken fern.

HINWEIS

Benzin, das über lange Zeit im Kraftstofftank gehalten wurde, bildet Firnis und Gummi - Stoffe, die den Motor beschädigen können.

Benutzen Sie stets frisches Benzin.

HINWEIS

Alkoholphaltiges Benzin kann Lackschäden verursachen, die von der "Beschränkten Garantie für neue Außenbordmotoren" nicht abgedeckt sind.

Wenn Sie alkoholphaltiges Benzin tanken, sollten Sie ganz besonders darauf bedacht sein, kein Benzin zu verschütten. Falls Benzin verschüttet worden ist, wischen Sie es unverzüglich auf.

BEMERKUNG:

Der mitgelieferte Kraftstofftank ist für die Benzinversorgung des Motors bestimmt und sollte nicht als Benzinaufbewahrungsbehälter benutzt werden.

MOTORÖL

HINWEIS

Durch den Gebrauch minderwertigen Motoröls können Leistung und Lebensdauer des Motors beeinträchtigt werden.

Suzuki empfiehlt den Gebrauch von Suzuki Marine 4-Takt Motoröl oder eines Motoröls gleichwertiger Qualität.

Die Qualität des verwendeten Öls ist für die Leistung und Lebensdauer des Motors von ausschlaggebender Bedeutung. Wählen Sie stets ein hochwertiges Motoröl.

Suzuki empfiehlt den Gebrauch von SAE 10W-40 oder 10W-30 SUZUKI MARINE 4-CYCLE ENGINE OIL. Wenn SUZUKI MARINE 4-CYCLE ENGINE OIL nicht zur Verfügung steht, wählen Sie ein NMMA-zertifiziertes FC-W-Öl oder ein hochwertiges Viertakt-Motoröl in Übereinstimmung mit der durchschnittlichen Temperatur in Ihrem Gebiet aus der folgenden Tabelle.

| API-Klassifizierung | SAE-Viskositätsklasse | |
|---------------------|-----------------------|-----|
| SG oder höher | 10W-40 | |
| | 10W-30 | |
| TEMP. | °C | |
| | -20 | -10 |
| | 0 | 10 |
| | 20 | 30 |
| | 40 | |
| | °F | |
| | -4 | 14 |
| | 32 | 50 |
| | 68 | 86 |
| | 104 | |

BEMERKUNG:

Bei niedrigen Temperaturen (unter 5 °C) verwenden Sie SAE (oder NMMA FC-W) 5W-30, um das Starten zu erleichtern und für runden Motorlauf zu sorgen.

GETRIEBEÖL

Suzuki empfiehlt den Gebrauch von SUZUKI OUTBOARD MOTOR GEAR OIL. Falls ein solches Öl nicht zur Verfügung steht, verwenden Sie SAE 90-Hypoidgetriebeöl der Einstufung GL-5 nach dem API-Klassifizierungssystem.

LAGE DER SICHERHEITSAUFKLEBER

Die Hinweise auf den Aufklebern an Ihrem Außenbordmotor oder Kraftstofftank sind zu lesen und stets zu beachten. Vergewissern Sie sich, dass Sie alle Anweisungen verstehen.

Die Aufkleber muss jederzeit am Außenbordmotor bzw. Kraftstofftank vorhanden sein. Die Aufkleber niemals aus irgendeinem Grund entfernen.

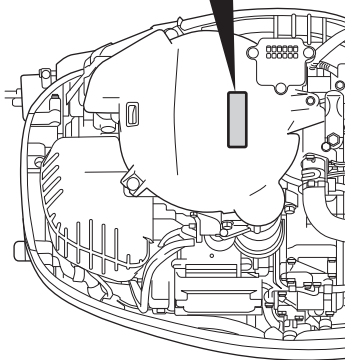
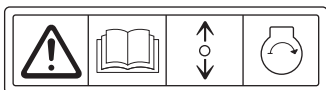
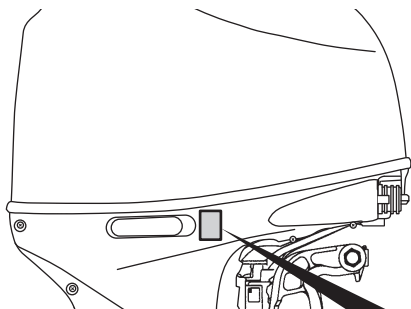

▲ WARNING AVERTISSEMENT

- Fuel can leak creating a fire hazard if you lay motor on its side. Drain fuel completely from vapor separator or carburetor before laying motor on its side.
- See owner's manual for details.

- Le carburant risque de fuir et de présenter un danger d'incendie si le moteur est placé sur le côté. Vidanger entièrement le carburant du séparateur de vapeurs ou du carburateur avant de procéder.
- Pour plus de détail, voir le manuel du propriétaire.

Bedeutung der Plakettsymbole
Diese Symbole bedeuten Folgendes;

: Symbol für allgemeine Warnung (Vorsicht oder Warnung)

: Bedienungsanleitung aufmerksam lesen

: Betätigung des Fernbedienungshebels/ Gangschalthebels – zwei Richtungen: Vorwärts/Neutral/Rückwärts

: Motorstart

: Durch Feuer verursachte Gefahr

: Durch Ablegen des Motors auf eine Seite verursachte Gefahr

ANORDNUNG DER TEILE

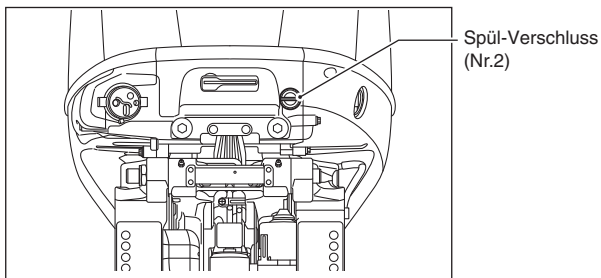
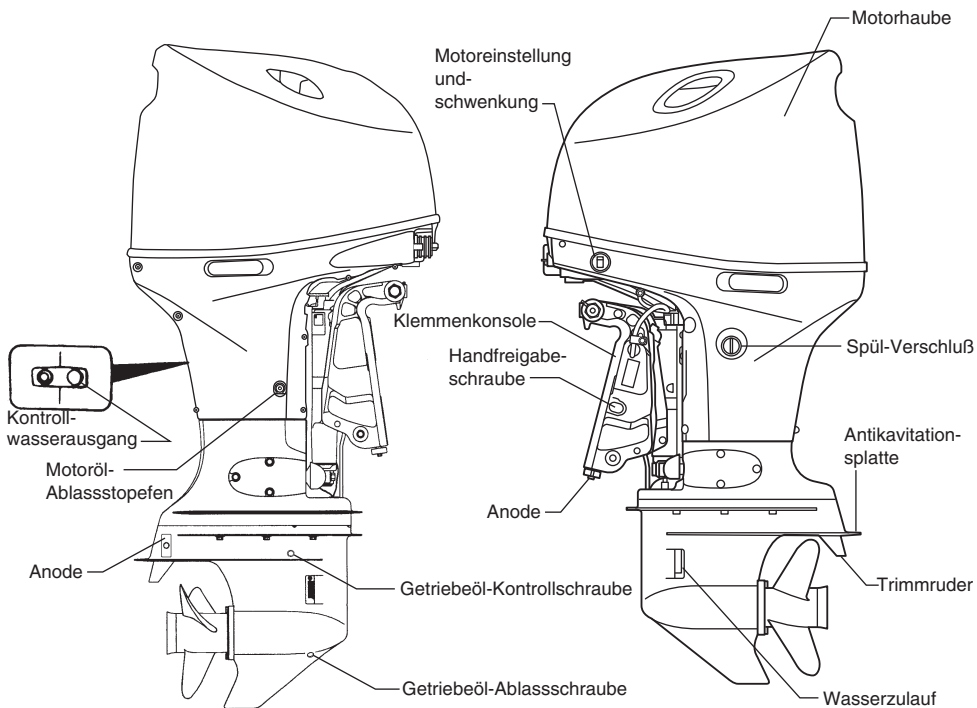

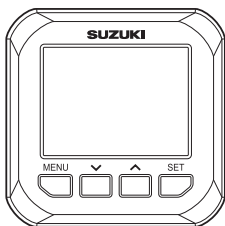

**MULTIFUNKTIONS-
INSTRUMENT
(Option)**



**SCHLÜSSELANHÄNGER
(BEI AUSSTATTUNG MIT
SCHLÜSSELLOSEM STARTSYSTEM)**

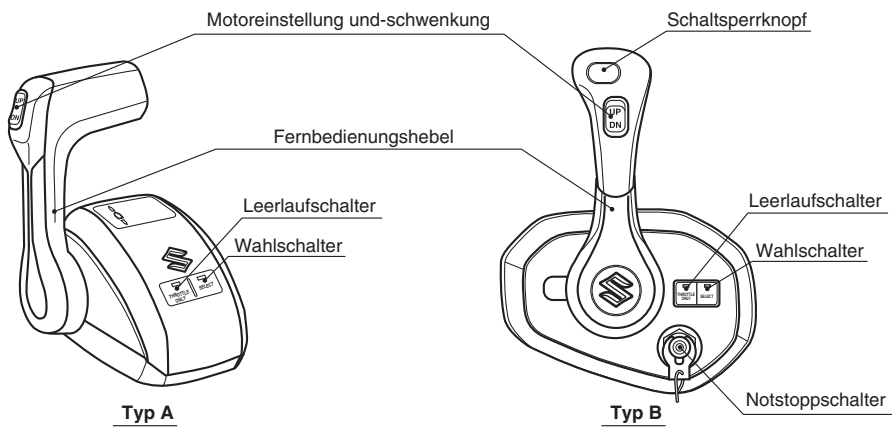

FERNBEDIENUNGSGEHÄUSE (OPTION)

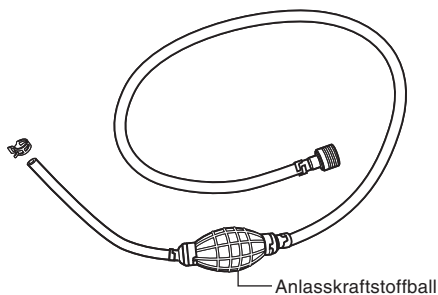

BENZINLEITUNG

EINBAU DES MOTORS

⚠️ WARNUNG

Zu viel Motorleistung für Ihr Boot kann gefährlich sein. Eine übermäßige Motorleistung wirkt sich nachteilig auf die Rumpfstabilität aus und kann Probleme bei Betrieb/Handhabung verursachen. Das Boot kann auch Überlastungs- und Rumpfschäden erleiden.

Installieren Sie niemals einen Außenbordmotor, der die vom Hersteller empfohlene maximale Höchstleistung, die auf dem "Typenschild" des Boots angegeben ist, überschreitet. Falls Sie kein "Typenschild" finden können, setzen Sie sich bitte mit Ihrem Vertragshändler für Suzuki-Außenbordmotoren in Verbindung.

Suzuki empfiehlt sehr, Ihren Außenbordmotor, die Bedienungselemente und Instrumente von einem autorisierten Suzuki Außenbordmotor-Händler installieren zu lassen. Ihr Händler verfügt über die erforderlichen Werkzeuge, Einrichtungen und besitzt die nötige Erfahrung.

⚠️ WARNUNG

Falsche Montage des Außenbordmotors und dazugehöriger Bedienungselemente sowie Instrumente kann zu Verletzungen und Sachschäden führen.

Suzuki empfiehlt Ihnen sehr, den Motor und dazugehörige Bedienungselemente sowie Instrumente von Ihrem Vertragshändler für Suzuki-Außenbordmotoren installieren zu lassen. Er verfügt über die Werkzeuge, Einrichtungen und das Know-how, um diese Arbeit korrekt ausführen zu können.

BATTERIEEINBAU

BATTERIEANFORDERUNGEN

Verwenden Sie keine Deep-Cycle-Batterien und Gel-Zellen-Batterien zum Starten von Motoren.

Verwenden Sie eine 12-Volt-Bleisäure-Starterbatterie, die den unten angegebenen Spezifikationen entspricht.

650 Boot-Kaltstartleistung (MCA)/ABYC, oder 512 Kaltstartleistung (CCA)/SAE oder 160 Reservekapazität (RC) Minuten/SAE oder 12 Volt 100 AH (20HR/IEC)

BEMERKUNG:

- Die oben aufgeführten Spezifikationen sind die minimalen Batterieleistungsanforderungen zum Starten des Motors.
- Beim parallelen Anschließen der Batterien müssen diese vom gleichen Typ, der gleichen Kapazität, vom gleichen Hersteller und ähnlichen Alters sein. Wenn Austausch erforderlich ist, müssen sie als Satz ausgetauscht werden. Wenden Sie sich zur Information über den richtigen Batterieeinbau an Ihren Suzuki-Händler.
- Wenn das Boot zusätzliche Batterielasten erfordert, wird empfohlen, eine oder mehrere Hilfsbatterie(n) anzuschließen. Wenden Sie sich zur Information über den richtigen Batterieeinbau an Ihren Suzuki-Händler.

BATTERIEEINBAU

Die Batterie an einem vibrationsfreien, trockenen Ort auf dem Boot unterbringen.

BEMERKUNG:

- Es wird empfohlen, die Batterie in einem geschlossenen Gehäuse unterzubringen.
- Beim Anschließen der Batterien müssen Sechskantmuttern verwendet werden, um die Batterieleitungen mit den Batteriepolen zu verbinden.

Zum Anschließen der Batterie zuerst die rote Leitung vom Motor an den Batteriepluspol anschließen, und dann die schwarze Leitung an den Batterie minuspol.

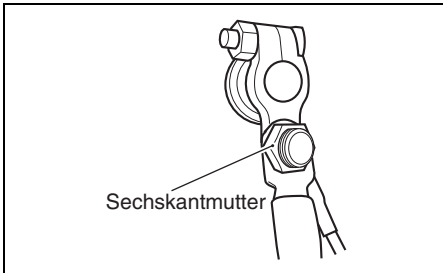
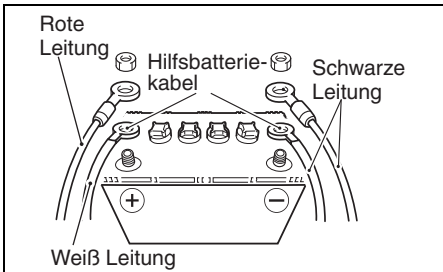

Beim Ausbau der Batterie zuerst das schwarze Kabel vom Minuspol, dann das rote vom Pluspol abnehmen.

Suzuki empfiehlt, die Klemmenkappe am Batteriepluspol anzubringen, um ein versehentliches Kurzschließen der Batteriepole zu vermeiden. Falls Sie eine Klemmenkappe benötigen, wenden Sie sich bitte an Ihren Vertragshändler für Suzuki-Außenbordmotoren.

▲ WARNUNG

Wenn die Batterie in der Nähe des Kraftstofftanks platziert wird, kann Benzin durch einen Funken von der Batterie entzündet werden. Dies kann zu einem Brand und/oder einer Explosion führen.

Kraftstofftank und Batterie sind getrennt voneinander zu installieren.

▲ WARNUNG

Batterien erzeugen entzündliches Wasserstoffgas und können explodieren, wenn Flammen oder Funken in die Nähe geraten.

Beim Arbeiten in der Nähe der Batterie ist Rauchen zu unterlassen und dafür zu sorgen, dass keine Funken erzeugt werden. Offene Flammen müssen von der Batterie fern gehalten werden. Um beim Aufladen der Batterie Funkenbildung zu vermeiden, schließen Sie die Batterie ladegerätekabel schon vor dem Einschalten des Ladegeräts jeweils am korrekten Batteriepol an.

▲ WARNUNG

Batteriesäure ist giftig und wirkt korrosiv. Sie kann schwere Verletzungen verursachen und Lackflächen beschädigen.

Kontakt mit Augen, Haut, Kleidung und Lackflächen ist zu vermeiden. Bei versehentlichem Kontakt muss die betroffene Stelle unverzüglich mit reichlich Wasser abgespült werden. Falls Säure in die Augen oder auf die Haut gelangt ist, wird sofortige ärztliche Hilfe benötigt.

HINWEIS

Nichtbeachtung der Vorsichtshinweise zur Batterie kann zu einer Beschädigung der elektrischen Anlage oder einzelner elektrischer Bauteile führen.

- Die Batteriekabel müssen unbedingt richtig angeschlossen werden.
- Die Batteriekabel dürfen bei laufendem Motor nicht von der Batterie abgetrennt werden.

HILFSBATTERIEKABEL

Das Hilfsbatteriekabel ① dient zur Zuführung von Spannung zum Motorsteuersystem. In der Mitte des Kabels befindet sich eine 30-A-Sicherung ② zum Schutz der Steuerschaltung.

Wenn das Hilfsbatteriekabel nicht richtig an der Batterie angeschlossen ist, kann der Motor nicht gestartet werden.

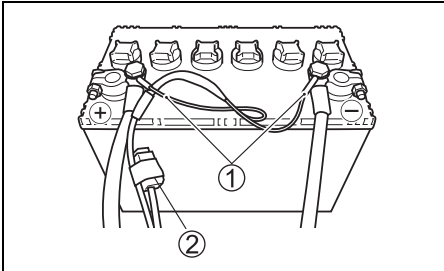

VERWENDUNG VON ELEKTRISCHEM ZUBEHÖR

Die für Zubehör verfügbare Leistungsreserve hängt jedoch von den Betriebsbedingungen des Motors ab.

Genauere Informationen erhalten Sie bei Ihrem SUZUKI VERTRAGSHÄNDLER für Außenbordmaschinen.

BEMERKUNG:

Wenn unter gewissen Betriebsbedingungen von elektrischem Zubehör zu viel Strom verbraucht wird, kann die Batterie leer werden.

SUZUKI SCHLÜSSELL- OSES STARTSYSTEM

(BEI AUSSTATTUNG MIT SCHLÜSSELLOSEM STARTSYSTEM)

Dieses System gestattet das Starten des Motors mittels Kommunikation zwischen dem mitgeführten Schlüsselanhänger und dem Schlüssellos-Steuergerät, ohne Gebrauch des mechanischen Schlüssels.

Der Motor kann gestartet werden, wenn der Abstand zwischen dem Schlüsselanhänger und dem Schlüssellos-Steuergerät den Kommunikationsbereich von 1 m nicht überschreitet.

Bei diesem System wird mittels einer Funkverbindung zwischen Schlüsselanhänger und Schlüssellos-Steuergerät festgestellt, ob die Kennung des Schlüsselanhängers beim schlüssellosen Startsystem registriert ist.

Wenn die Kennung des Schlüsselanhängers nicht registriert ist, kann der Motor mit dem Schlüsselanhänger nicht gestartet werden.

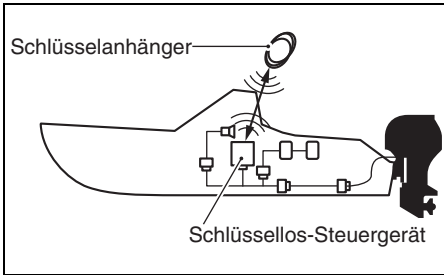

BEMERKUNG:

Bezüglich Installation des schlüssellosen Startsystems setzen Sie sich bitte mit einem Vertragshändler für Suzuki-Außenbordmotoren in Verbindung.

Genauere Bedienungsanweisungen entnehmen Sie bitte der mit dem Produkt mitgelieferten "Bedienungsanleitung für das schlüssellose Startsystem".

WEGFAHRSPERRSYSTEM

Bei diesem System wird mittels einer Funkverbindung zwischen Schlüsselanhänger und Schlüssellos-Steuergerät festgestellt, ob die Kennung des Schlüsselanhängers beim schlüssellosen Startsystem registriert ist.

Wenn die Kennung des Schlüsselanhängers nicht registriert ist, kann der Motor mit dem Schlüsselanhänger nicht gestartet werden.

▲ WARNUNG

Funkwellen vom Schlüssellos-Steuergerät können den Betrieb von elektrischen medizinischen Geräten wie zum Beispiel Herzschrittmachern stören. Wenn die nachfolgend aufgeführten Vorsichtsmaßnahmen nicht befolgt werden, besteht erhöhte Gefahr des Lebensverlustes oder Erleidens schwerer Verletzungen wegen Funkwellenstörungen.

Jede Person, die ein elektrisches medizinisches Gerät wie zum Beispiel einen Herzschrittmacher verwendet, sollte beim Hersteller des Geräts in Erfahrung bringen, ob die Funkwellen vom Schlüssellos-Steuergerät eine Störung des medizinischen Geräts verursachen können.

SCHLÜSSELANHÄNGER

Zwei (2) Schlüsselanhänger werden mit dem schlüssellosen Startsystem geliefert.

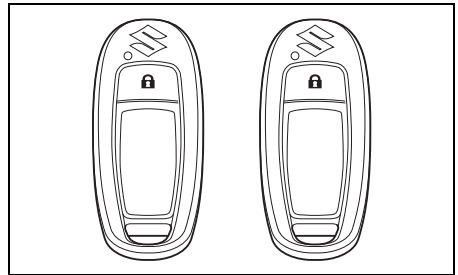

▲ WARNUNG

Der Schlüsselanhänger sendet Funkwellen aus, die den Betrieb des Flugzeugs stören könnten.

UNTERLASSEN Sie ein Betätigen der Tasten des Schlüsselanhängers während eines Fluges. Wenn Sie den Schlüsselanhänger in eine Tasche o. Ä. geben, müssen Sie dafür sorgen, dass dessen Tasten nicht versehentlich betätigt werden können.

BEMERKUNG:

Der Schlüsselanhänger fällt in die Kategorie von elektronischen Geräten, deren Gebrauch während eines Fluges beschränkt ist.

HINWEIS

Die vom Schlüsselanhänger ausgestrahlten Funkwellen können andere Funkgeräte wie Handys und Fernbedienungen stören.

Betätigen Sie die Tasten des Schlüsselanhängers nicht häufiger als erforderlich.

▲ VORSICHT

Ein Versuch, den Schlüsselanhänger zu zerlegen, zu reparieren oder zu modifizieren, kann zu einem Brand, elektrischen Schlag und zu Verletzungen führen.

Versuche, den Schlüsselanhänger zu zerlegen, zu reparieren oder zu modifizieren, sind zu UNTERLASSEN.

HINWEIS

Der Schlüsselanhänger besteht aus empfindlichen elektronischen Bauteilen, die beschädigt werden oder nicht richtig funktionieren könnten, wenn sie nicht richtig behandelt werden.

- Lassen Sie ihn NICHT an Stellen liegen, wo hohe Temperaturen auftreten können.
- Starke Stöße, zum Beispiel durch Fallenlassen, sind zu VERMEIDEN.
- Eine Annäherung an magnetische Gegenstände ist zu VERMEIDEN.
- Ablegen in der Nähe von elektromagnetischen Geräten, wie zum Beispiel Fernseh- oder Audiogeräten, ist zu VERMEIDEN.
- Ablegen in der Nähe von elektrischen medizinischen Geräten (Mikrowellentherapiegeräten, Niederfrequenztherapiegeräten usw.) ist zu VERMEIDEN. Während Tragens in einer Tasche oder an anderen Stellen am Körper darf auch keine ärztliche Behandlung erhalten werden.

BEMERKUNG:

- Löschen oder modifizieren Sie die Übereinstimmungsbestätigungsmarke NICHT.
- Bei einem Schlüssellos-Steuergerät können maximal sechs (6) Schlüsselanhänger registriert werden.
- Die Lebensdauer der Batterie des Schlüsselanhängers beträgt je nach Gebrauchsbedingungen etwa zwei (2) Jahre.
- Der Schlüsselanhänger ist immer auf Übertragung geschaltet, um mit dem Schlüssellos-Steuergerät kommunizieren zu können. Aus diesem Grund kann die Batterie bei Empfang starker Funkwellen von Fernsehgeräten, Computern usw. schnell leer werden.

BEMERKUNG:

- Bei Verlust des Schlüsselanhängers setzen Sie sich unverzüglich mit Ihrem Vertragspartner für Suzuki-Außenbordmotoren in Verbindung.
- Der Schlüsselanhänger arbeitet bei Kommunikation mit dem Schlüssellos-Steuergerät mit einem schwachen Funksignal, das äußeren Einflüssen gegenüber empfindlich ist. Aus diesem Grund kann es unter den folgenden Umgebungsbedingungen zu Funktionsstörungen kommen.
 - In der Nähe befindet sich eine Einrichtung, die starke Funkwellen ausstrahlt, wie zum Beispiel ein Fernsehturm, ein Elektrizitätswerk, eine Rundfunkstation usw.
 - Der Schlüsselanhänger wirdnahe an anderen Funkgeräten geführt, wie zum Beispiel einem Handy, Funkgerät oder Laptop.
 - Der Schlüsselanhänger ist mit einem Metallgegenstand in Berührung oder wird von einem solchen abgedeckt.

Umschalten des Kommunikationsmodus des Schlüsselanhängers

Drücken und halten Sie die Sperrtaste ① am Schlüsselanhänger länger als eine Sekunde, um zwischen dem ON-Modus und dem OFF-Modus umzuschalten.

EIN-Modus:

Das schlüssellose Startsystem kann verwendet werden.

AUS-Modus:

Das schlüssellose Startsystem kann nicht verwendet werden.

BEMERKUNG:

Wenn die Sperrtaste im Kommunikation-ON-Modus kurz gedrückt wird, blinkt die LED ② am Schlüsselanhänger einmal kurz auf.

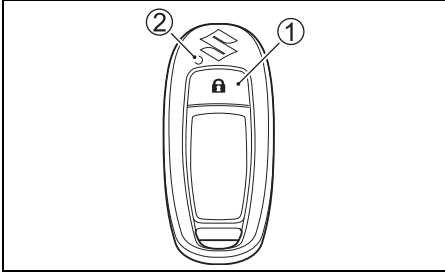

WECHSELN DER BATTERIE DES SCHLÜSSELANHÄNGERS

▲ WARNUNG

Der Schlüsselanhänger enthält eine Knopfzellenbatterie.

- Die Batterie ist gefährlich und muss von Kindern und Haustieren ferngehalten werden (unabhängig davon, ob die Batterie neu oder gebraucht ist).
- Bei Verschlucken oder anderweitigem Einführen in den Körper kann die Knopfzellenbatterie in nur 2 Stunden schwere Verbrennungen verursachen und möglicherweise zum Tod führen.
- Suchen Sie umgehend einen Arzt auf, wenn Sie glauben, dass die Batterie verschluckt wurde oder in irgendeinen Teil des Körpers gelangt ist.
- Wenn das Batteriefach nicht sicher geschlossen werden kann, beenden Sie die Verwendung des Produkts.

▲ VORSICHT

- Wenn die Batterie gegen einen falschen Batterietyp ausgewechselt wird, besteht Explosionsgefahr.
- Bitte prüfen Sie alle örtlichen Gesetze und Vorschriften zur Entsorgung von Batterien oder Akkus und halten Sie diese ein. Werfen Sie den Akku niemals ins Feuer oder zerkleinern oder zerschneiden Sie ihn. Wenn die Batterie falsch entsorgt oder auf eine Temperatur von 100 °C (212 °F) oder höher erhitzt wird, kann sich im Inneren der Batterie ein Gas entwickeln, das ein Auslaufen des Elektrolyts, einen internen Kurzschluss, Hitzeentwicklung, eine Explosion und heftiges Aufflackern verursacht.
- Setzen Sie den schlüssellosen Schlüsselanhänger oder die Batterie keiner übermäßigen Hitze aus, wie z.B. direktem Sonnenlicht oder Feuer.

Wenn die Batterie des Schlüsselanhängers schwach wird, erscheint die Anzeige "Keyless FOB Battery Low" (Batterie des Schlüsselanhängers schwach) auf dem Instrumentenbildschirm. Dies bedeutet, dass die Batterie ausgewechselt werden sollte.

Bitte wenden Sie sich unbedingt an einen autorisierten Suzuki Marine Händler, um die Batterie austauschen zu lassen.

WAHL UND EINBAU DER SCHIFFSSCHRAUBE

WAHL DER SCHIFFSSCHRAUBE

Es ist sehr wichtig, für den Außenbordmotor eine Schiffsschraube zu verwenden, die mit den Betriebsbedingungen übereinstimmt. Die Geschwindigkeit im Wasser bei Vollgas hängt von der benutzten Schiffsschraube ab.

Durch eine übermäßig hohe Motordrehzahl kann der Motor schwer beschädigt werden, während eine niedrige Motordrehzahl bei Vollgas die Leistung beeinträchtigt. Die Propellerwahl hängt auch von der Betriebslast des Boots ab. Kleinere Lasten erfordern in der Regel Propeller mit höherer Steigung, größere Lasten hingegen Propeller mit niedrigerer Steigung. Ihr Vertragshändler für Suzuki-Außenbordmotoren ist Ihnen bei der Propellerwahl gerne behilflich.

HINWEIS

Durch den Einbau eines Propellers mit einer zu hohen oder einer zu niedrigen Steigung wird die Höchstdrehzahl des Motors nachteilig beeinflusst; dies kann zu einem schweren Motorschaden führen.

Lassen Sie sich von Ihrem Vertragshändler für Suzuki-Außenbordmotoren bei der Auswahl eines Propellers für Ihr Boot beraten.

Sie können selbst feststellen, ob Ihr Boot mit dem richtigen Propeller ausgestattet ist. Messen Sie hierzu bei Vollgasbetrieb des minimal beladenen Boots die Motordrehzahl mit einem Drehzahlmesser. Wenn ein geeigneter Propeller montiert ist, liegt die Motordrehzahl innerhalb des folgenden Bereichs:

| | | |
|------------------------|---------|--|
| Vollgasdrehzahlbereich | DF115BG | 5000 – 6000 Umdr./min (min ⁻¹) |
| | DF140BG | 5700 – 6300 Umdr./min (min ⁻¹) |

Wenn die Motordrehzahl nicht innerhalb dieses Bereichs liegt, sollten Sie sich von Ihrem Vertragshändler für Suzuki-Außenbordmotoren darüber beraten lassen, welcher Propeller für Ihre Anwendung am besten geeignet ist.

ANBRINGEN DER SCHIFFSSCHRAUBE

⚠ WARNUNG

Bei der Montage und Demontage eines Propellers müssen korrekte Vorkehrungen getroffen werden, da anderenfalls schwere Verletzungen verursacht werden können.

Vor der Montage oder Demontage eines Propellers:

- Schalten Sie stets auf "Neutral" und nehmen Sie die Notstoppschalter-Sicherungsplatte ab, so dass der Motor nicht versehentlich gestartet werden kann.
- Tragen Sie Schutzhandschuhe und blockieren Sie den Propeller mit einem Holzstück zwischen den Blättern und der Antikavitationsplatte.

Zur Befestigung einer Schiffsschraube an Ihrem Außenbordmotor folgendermaßen vorgehen:

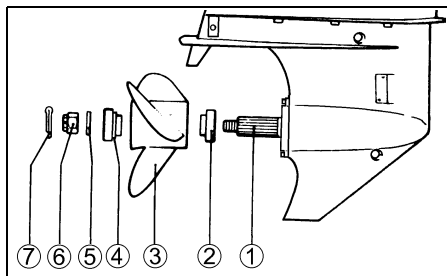

1. Schiebewelle ① der Schiffsschraube dick mit wasserabweisendes Fett gegen Rost einfetten.
2. Anschlag ② auf die Welle schieben.
3. Schiebewelle der Schiffsschraube ausrichten und Schiffsschraube ③ daraufsetzen.
4. Abstandsstück ④ und Beilagscheibe ⑤ gemäß Abbildung auf die Welle schieben.
5. Schiffsschraubemutter ⑥ festschrauben und mittels eines Drehmomentschlüssels auf 50 – 60 N·m festziehen.
6. Splint ⑦ einstecken und umbiegen, sodass er nicht herausfallen kann.

Zum Ausbau des Propellers die obigen Schritte in umgekehrter Reihenfolge ausführen.

EINSTELLUNGEN

EINSTELLUNG DES TRIMMWINKELS

Zur Aufrechterhaltung von Steuerfähigkeit und guten Leistungen stets den richtigen Trimmwinkel einhalten (siehe Abb.). Der geeignete Trimmwinkel ergibt sich aus den Faktoren Boot, Schiffsschraube sowie den Betriebsbedingungen.

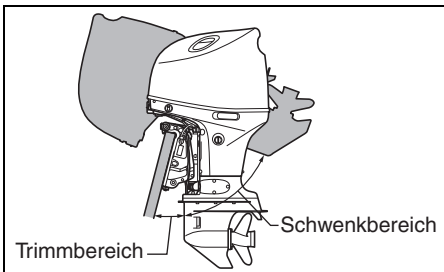
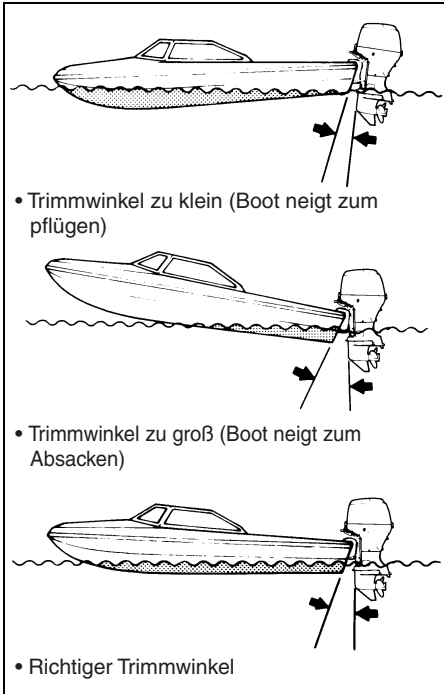

▲ WARNUNG

Ein korrekter Trimmwinkel gewährleistet Stabilität des Boots und vermindert den Lenkaufwand. Wenn der Trimmwinkel zu klein ist, tendiert das Boot zum "Pflügen", d.h. zum Eintauchen des Bugs in das Wasser. Bei übermäßigem Trimmwinkel kann sich das Boot hin- und herbewegen oder der Bootsboden kann heftig gegen die Wasseroberfläche schlagen. Diese Umstände können zu einem Verlust der Kontrolle über das Boot und dazu führen, dass Insassen über Bord geworfen werden.

Halten Sie stets einen angemessenen Trimmwinkel ein, der sich aus den Faktoren Boot, Motor, Propeller und Betriebsbedingungen ergibt.

▲ WARNUNG

Wenn der Motor über die maximale Trimmposition hinaus geschwenkt wird, erhält der Schwenkbügel keine Seitenunterstützung von der Befestigungsklammer, und das Schwenksystem kann dem Motor keine Dämpfung bieten, wenn die untere Einheit gegen ein Hindernis stößt. Dies kann zu Personenverletzungen führen.

Wenn der Motor über die maximale Trimmposition hinaus geschwenkt ist, darf der Motor nicht mit einer höheren Drehzahl als 1500 U/min betrieben werden, und Gleitbetrieb des Boots ist zu vermeiden.

HINWEIS

Bei Betrieb des Boots mit über die maximale Trimmposition hinaus getrimmtem Motor können die Wasserzulauföffnungen über die Wasseroberfläche herausgehoben sein, wodurch ein schwerer Motorschaden wegen Überhitzung entstehen kann.

Das Boot darf niemals mit über die maximale Trimmposition hinaus getrimmtem Motor betrieben werden.

Um festzustellen, ob der Trimmwinkel eingestellt werden muss, eine Probefahrt machen. Trimmwinkel mit Hilfe der Motoreinstell- und Motorschwenkvorrichtung einstellen. Siehe Abschnitt POWER TRIM AND TILT (Motoreinstellung und Motorschwenkung).

Falls sich hierdurch immer noch keine gute Leistung erzielen lässt, könnte etwas mit der Montagehöhe des Motors nicht stimmen. Lassen Sie sich von Ihrem Händler beraten.

Automatische Einstellung des Trimmwinkels

Dieser Außenbordmotor ist mit einer automatischen Trimmwinkel-Einstellfunktion ausgestattet. Mit der Funktion wird der Trimmwinkel automatisch entsprechend eingestellt. Siehe "Auto Trim" (Automatisches Trimmen) im Abschnitt ANZEIGE (OPTION) MULTIFUNKTIONSinstrument.

TRIMMRUDEREINSTELLUNG

Diese Einstellung wird dann erforderlich, wenn Ihr Boot leicht nach Backbord bzw. Steuerbord zieht. Dieses Ziehen kann z.B. mit dem Drehmoment der Schiffsschraube oder der Einbauweise des Motors zusammenhängen.

Einstellen des Trimmruders:

1. Trimmruder-Befestigungsschraube (A) lösen.

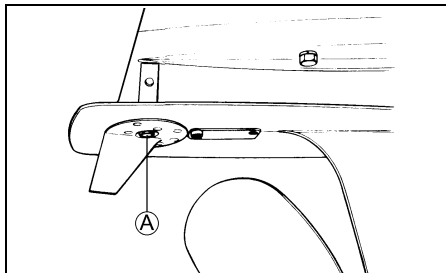

2. Zieht das Boot nach Backbord, Trimmruder hinten nach Backbord bewegen. Zieht das Boot nach Steuerbord, Trimmruder hinten nach Steuerbord bewegen.

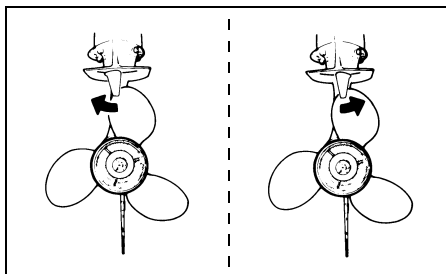

3. Trimmruder-Befestigungsschraube anziehen.

Nach Einstellen des Trimmrudes überprüfen, ob Boot noch immer auf eine Seite zieht. Falls erforderlich, Trimmruder erneut einstellen.

EINSTELLUNG DES BEDIENUNGSHEBELS

Reibung und Haltekraft des Bedienungshebels können wunschgemäß eingestellt werden. Die Reibungseinstellung des Bedienungshebels bestimmt die grundsätzlich zum Verstellen des Hebels erforderliche Kraft. Unerwünschte Bewegungen des Bedienungshebels, in rauem Wasser zum Beispiel, lassen sich durch entsprechende Einstellung vermeiden. Bezüglich Einstellung der Reibung und Haltekraft des Bedienungshebels setzen Sie sich bitte mit Ihrem Vertragshändler für Suzuki-Außenbordmotoren in Verbindung.

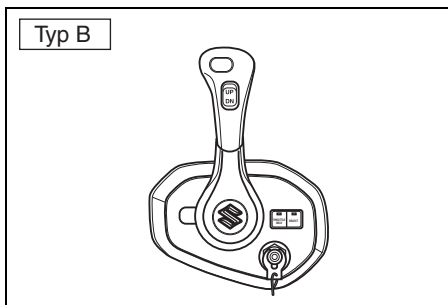
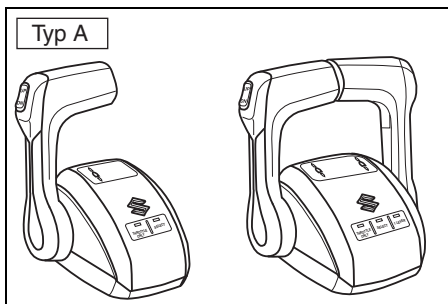

| Typ | Einstellpunkt |
|-----|------------------------|
| A | Reibung und Haltekraft |
| B | Reibung |

LEERLAUFEINSTELLUNG

Die Leerlaufdrehzahl wurde vom Werk zwischen 650 und 750 Umdr./min bei Neutral eingestellt.

BEMERKUNG:

Wenn sich die Leerlaufdrehzahl nicht innerhalb des vorgeschriebenen Bereichs einstellen läßt, wenden Sie sich bitte an Ihren Suzuki-Außenbordmotor-Händler.

EINSTELLUNG DER OBEREN SCHWENKGRENZE

Falls der Außenbordmotor bei voller Hochschwenkung das Motorbett des Boots berührt, ist die Einstellung für die obere Grenze zu korrigieren.

Hierzu muss zuerst die Einstellung für die momentane Position aufgehoben werden, wie nachfolgend beschrieben.

AUFHEBEN DER EINSTELLUNG FÜR DIE OBERE SCHWENKGRENZE

1. Bei Ausstattung mit schlüssellosem Startsystem:

Halten Sie den Motorschalter ① länger als zwei Sekunden gedrückt, um den Strom einzuschalten.

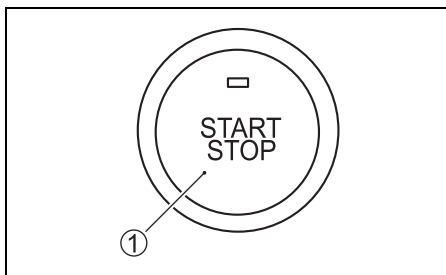

Ohne Ausstattung mit schlüssellosem Startsystem:

Den Zündung auf "ON" stellen.

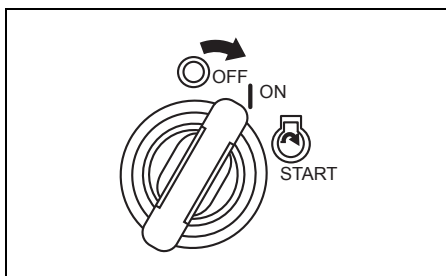

- Ziehen Sie die Notausschalter-Sperrplatte ② heraus.

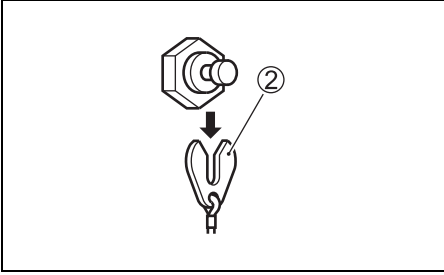

- Sicherstellen, dass der Fernbedienungshebel auf "NEUTRAL" steht.
- Vergewissern, dass die SELECT-LED leuchtet. Wenn dies nicht der Fall ist, die SELECT-Taste auf der Fernbedienungsbox drücken.
Die Taste "THROTTLE ONLY" ③ drücken.

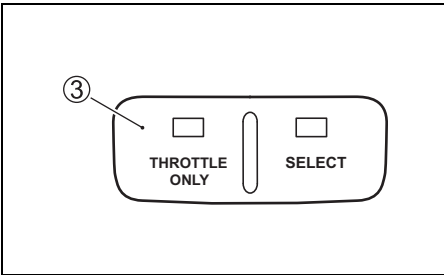

- Den Bedienungshebel nach vorne bewegen, bis der Vorwarnsummer einmal ertönt. Zu diesem Zeitpunkt wird die Meldung "Set Limit Angle" (Grenzwinkel einstellen) auf dem Bildschirm des Messgeräts angezeigt. Die Seite "UP" des Schalters für Motoreinstellung und -schwankung drei Sekunden lang drücken. Die Einstellung ist aufgehoben, sobald der Summer zweimal kurz ertönt.

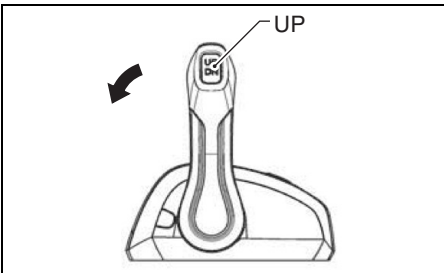

- Das Gas wieder ganz zurücknehmen.

EINSTELLUNG DER OBEREN SCHWENKGRENZE

- Bei Ausstattung mit schlüssellosem Startsystem:
Halten Sie den Motorschalter länger als zwei Sekunden gedrückt, um den Strom einzuschalten.
Ohne Ausstattung mit schlüssellosem Startsystem:
Den Zündschlüssel auf "ON" stellen.
- Die Seite "UP" des Schalters für Motoreinstellung und -schwankung drücken, um die optimale Vollhochschwankposition für das Boot erhalten zu können.
- Die Notstoppschalter-Sperrplatte herausziehen.
- Sicherstellen, dass der Fernbedienungshebel auf "NEUTRAL" steht.
- Vergewissern, dass die SELECT-LED leuchtet. Wenn dies nicht der Fall ist, die SELECT-Taste auf der Fernbedienungsbox drücken.
Die Taste "THROTTLE ONLY" drücken.
- Den Bedienungshebel nach vorne bewegen, bis der Vorwarnsummer einmal ertönt.
- Die Seite "UP" des Schalters für Motoreinstellung und -schwankung innerhalb von drei Sekunden dreimal drücken. Die Einstellung ist übernommen, sobald der Summer einmal kurz ertönt.
- Das Gas wieder ganz zurücknehmen und die Sperrplatte am Notschalter anbringen. Den Motor einige Male durch Betätigen des Schalters für Motoreinstellung und -schwankung ganz hoch- und herunterschwenken. Hierbei überprüfen, ob die Justierung für die obere Schwenkgrenze stimmt.

▲ WARNUNG

Selbst bei Einstellung der oberen Schwenkgrenze kann der Außenbordmotor ganz hochschwenken und das Motorbett berühren, wenn er bei hoher Fahrgeschwindigkeit am unteren Ende gegen ein Hindernis schlägt. Durch einen derartigen Schwenkvorgang können Motor und Boot Schaden nehmen sowie Bootsinsassen verletzt werden.

Weisen Sie alle Insassen an, einen ausreichenden Sicherheitsabstand vom Motor einzuhalten, wenn Sie mit hoher Geschwindigkeit fahren.

EINSTELLUNG DER MOTORABDECKUNGSVERRIEGLUNG

Wenn beim Schließen der Hebel bemerkt wird, dass sich die Motorabdeckung gelockert hat oder zu stramm sitzt, folgendermaßen einstellen:

1. Die Schrauben ①, ② und ③ lösen.
2. Die Position der Halterungen ④, ⑤ und ⑥ einstellen. Zum Spannen der Verriegelung die Halterungen in Richtung **A** verschieben. Zum Lockern der Verriegelung die Halterungen in Richtung **B** verschieben.
3. Die Schrauben anziehen.

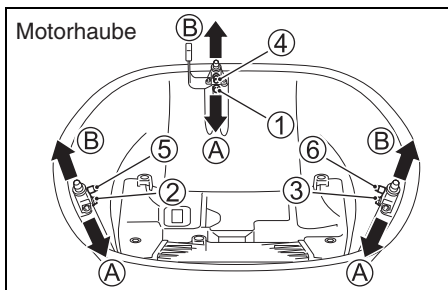

ANZEIGE (OPTION) MULTIFUNKTIONSSINSTRUMENT

Dieses multifunktionelle Instrument zeigt verschiedene Informationen über digitale Kommunikation mit dem Motor an. Informationen wie Motordrehzahl, Schaltstellung, Kraftstoffstand, Kraftstoffverbrauch, usw. können angezeigt werden.



BEMERKUNG:

Je nach Modell und Ausrüstung können gewisse Informationen nicht angezeigt werden.

BEMERKUNG:

Lassen Sie sich von Ihrem Vertragshändler für Suzuki-Außenbordmotoren über die Einrichtung des Multifunktionsinstrumentes beraten.

BEMERKUNG:

Bezüglich Einzelheiten zur richtigen Handhabung des Multifunktionsinstrumentes siehe mitgelieferte "BEDIENUNGSANLEITUNG".

BEMERKUNG:

Die von diesem Instrument gelieferten Navigationsdaten dienen nur zur Referenz. Wenn genaue Informationen zur Navigation benötigt werden, sind zusätzlich Seekarten und/oder präzise Navigationsinstrumente zu verwenden.

TASTENFUNKTIONEN

Das Multifunktionsinstrument verfügt über vier Tasten: [MENU], [▼], [▲], und [SET].



Nachstehend sind die Funktionen der Tasten beschrieben.

Über die Taste [MENU] erhält man Zugang zum Menübildschirm.

BEMERKUNG:

Durch Drücken und Halten der Taste [MENU] kann die Betriebsart auf die Schleppengelbetriebsart (TROLL-Modus) umgeschaltet werden.

Die Tasten [▼] und [▲] dienen zum Bewegen des Auswahlcursors, zur Wahl von Unterinformationen und zum Einstellen der Informationseingabe.

BEMERKUNG:

Drücken und halten Sie entweder die Taste [▼] oder die Taste [▲], um Fahrzeit, Fahrstrecke, durchschnittlichen Kraftstoffverbrauch und gesamten Kraftstoffverbrauch bei der Unterinformation gleichzeitig zurückzusetzen. Die Taste [SET] dient zur Festlegung eines wählbaren Postens.

BEMERKUNG:

Durch Drücken und Halten der Taste [SET] kann die Beleuchtung für den Instrumentenbildschirm zu Tages- oder Nachtbeleuchtung geändert werden.

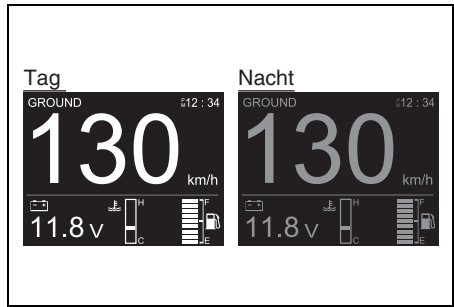

WAHL DES ANZEIGEHALTS

Das Multifunktionsinstrument gestattet die Wahl aus den folgenden Anzeigehalten.

- Motordrehzahl
- Geschwindigkeit/Kraftstoffinformation
- Kraftstoffinformation
- Anzeige-Bildschirm mit allen Posten (Vollanzeige)

Wählen des Anzeige-Bildschirms:

Drücken Sie die Taste [SET], und wählen Sie den gewünschten Anzeige-Bildschirm.

Mit jedem Druck auf die Taste [SET] wird der Anzeige-Bildschirm in der folgenden Reihenfolge umgeschaltet.

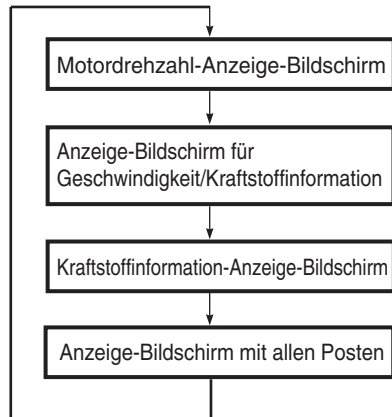

BEMERKUNG:

Bildschirme, die in der Anzeige-Einstellung auf "OFF" gestellt worden sind, werden übersprungen. (Siehe Abschnitt WAHL VON MENÜ-INFORMATIONEN.)

1. Motordrehzahl-Anzeige-Bildschirm

Motordrehzahl ①, Schaltstellung ②, Trimmposition ③, Zeit ④, Motorposition ⑤ und Unterinformationen ⑥ werden angezeigt.

Die Unterinformationsanzeige kann durch Drücken der Tasten [✓] und [^] umgeschaltet werden.

Dieser Bildschirm kann zwischen digitaler und analoger Anzeige umgeschaltet werden. (Siehe Abschnitt WAHL VON MENÜINFORMATIONEN.)

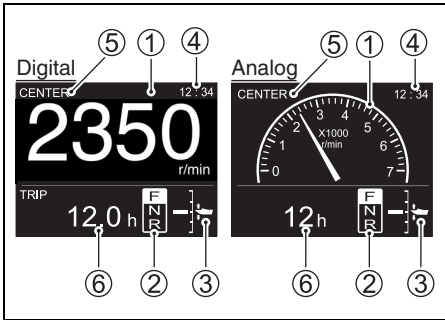

2. Anzeige-Bildschirm für Geschwindigkeit/ Kraftstoffinformation

Geschwindigkeit ①, Kraftstoffstand ②, Unterinformationen ③ und Zeit ④ werden angezeigt.

Die Unterinformationsanzeige kann durch Drücken der Tasten [✓] und [^] umgeschaltet werden.

Dieser Bildschirm kann zwischen digitaler und analoger Anzeige umgeschaltet werden. (Siehe Abschnitt WAHL VON MENÜINFORMATIONEN.)

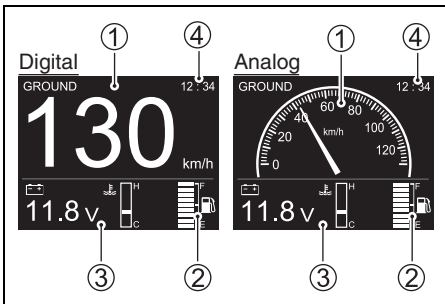

3. Kraftstoffinformation-Anzeige-Bildschirm

Dieser Bildschirm zeigt sowohl den Kraftstoffstand für jeden installierten Tank als auch Unterinformationen an.

Die Unterinformationsanzeige kann durch Drücken der Tasten [✓] und [^] umgeschaltet werden. Die Anzeige dieses Bildschirms erfolgt nur im digitalen Modus.

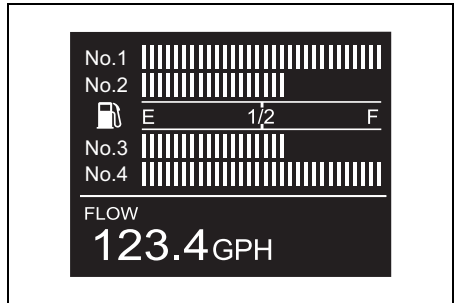
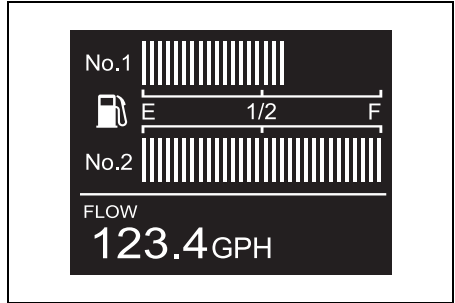

4. Anzeige-Bildschirm mit allen Posten

Dieser Bildschirm beinhaltet alle allgemeinen Anzeigeposten dieses Instruments.

Dieser Bildschirm kann zwischen digitaler Anzeige, analoger Anzeige 1 und analoger Anzeige 2 umgeschaltet werden. (Siehe Abschnitt WAHL VON MENÜINFORMATIONEN)

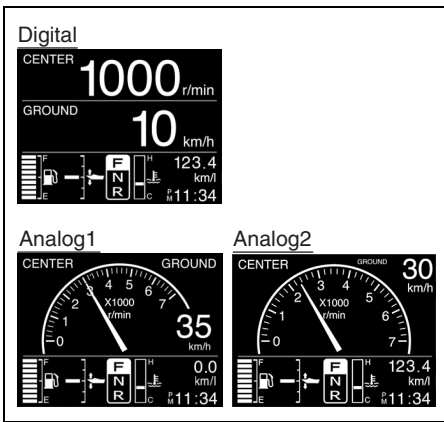

WAHL VON UNTERINFORMATIONEN

Durch Drücken der Taste [✓] oder [^] bei angezeigtem Bildschirm für Motordrehzahl, Geschwindigkeit über Grund/Kraftstoffinformation oder Kraftstoffinformation wird die Unterinformationsanzeige in der folgenden Reihenfolge weitergeschaltet.

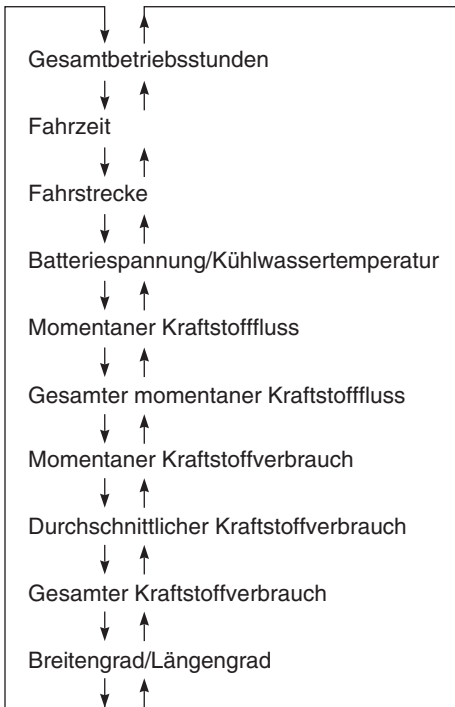

BEMERKUNG:

Drücken und halten Sie entweder die Taste [✓] oder die Taste [^], um Fahrzeit, Fahrstrecke, durchschnittlichen Kraftstoffverbrauch und gesamten Kraftstoffverbrauch bei der Unterinformation gleichzeitig zurückzusetzen. Zusätzlich zum angezeigten Punkt werden auch alle anderen Punkte gleichzeitig zurückgesetzt.

1. Gesamtbetriebsstunden

Die Gesamtbetriebsstunden seit der ersten Inbetriebnahme werden angezeigt.



2. Fahrzeit

Dieser Bildschirm zeigt die Fahrzeit seit der letzten Zurücksetzung an.



3. Fahrstrecke

Dieser Bildschirm zeigt die Fahrstrecke seit der letzten Zurücksetzung an.

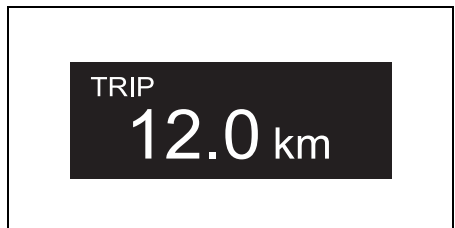

4. Batteriespannung/Kühlwassertemperatur

Die Kühlwassertemperatur und die Batteriespannung werden angezeigt.

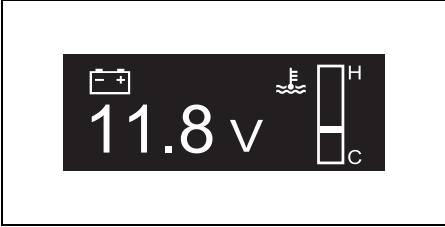

5. Momentaner Kraftstofffluss

Dieser Bildschirm zeigt den momentanen Kraftstofffluss für jeden Außenbordmotor an.

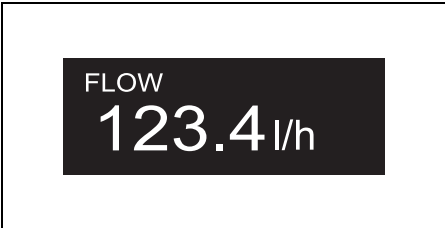

6. Gesamter momentaner Kraftstofffluss

Dieser Bildschirm zeigt den gesamten momentanen Kraftstofffluss aller installierten Außenbordmotoren an.

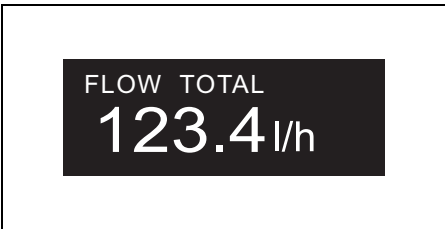

7. Momentaner Kraftstoffverbrauch

Dieser Bildschirm zeigt den gesamten momentanen Kraftstoffverbrauch für alle installierten Außenbordmotoren an.

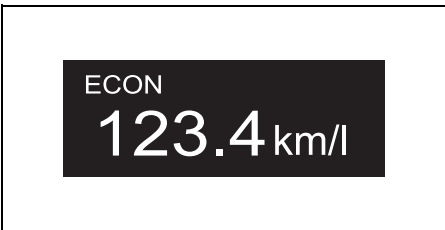

8. Durchschnittlicher Kraftstoffverbrauch

Dieser Bildschirm zeigt den gesamten durchschnittlichen Kraftstoffverbrauch für alle installierten Außenbordmotoren an.



9. Gesamter Kraftstoffverbrauch

Dieser Bildschirm zeigt den gesamten Kraftstoffverbrauch für alle installierten Außenbordmotoren an.

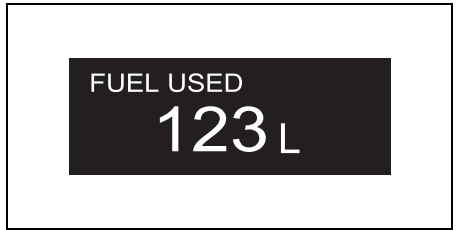

10. Breitengrad/Längengrad

Der Breitengrad und der Längengrad der momentanen Position des Boots werden angezeigt.

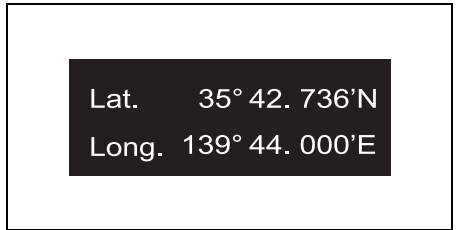

BEMERKUNG:

Wenn "Breite/Länge" nicht angezeigt wird, kontrollieren Sie, ob der GPS-Empfänger richtig angeschlossen ist und ob Funksignale empfangen werden können.

WAHL VON MENÜINFORMATIONEN

Durch Drücken der Taste MENU während Anzeige eines beliebigen Bildschirms wird der Menübildschirm angezeigt. Um zum vorherigen Bildschirm zurückzukehren, drücken Sie bei angezeigtem Menübildschirm die Taste MENU.

Das MENU umfasst die vier Punkte [Illumination] (Beleuchtung), [Diagnosis] (Diagnose), [Display] und [Initial Setting] (Anfangseinstellung).

Zur Wahl eines Menüpunkts drücken Sie die Taste [▼] oder [▲].

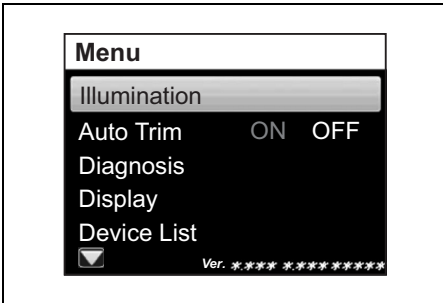

1. Beleuchtung

Drücken Sie die Taste [▼] oder [▲], um "Illumination" zu wählen, und drücken Sie dann die Taste [SET], um das Beleuchtungsmenü anzuzeigen.

Helligkeit

Die Helligkeit des Bildschirms ist 10-stufig einstellbar.

Drücken Sie die Taste [▼] oder [▲], um "Brightness" zu wählen, und drücken Sie dann die Taste [SET]. Stellen Sie nun die Helligkeit mithilfe der Taste [▼] oder [▲] ein, und drücken Sie die Taste [SET] erneut.

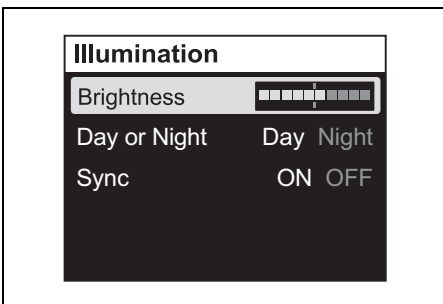

Tag oder Nacht

Drücken Sie die Taste [▼] oder [▲], um "Day or Night" (Tag oder Nacht) auszuwählen. Wählen Sie als nächstes mit der Taste [SET] "Day" (Tag) oder "Night" (Nacht).

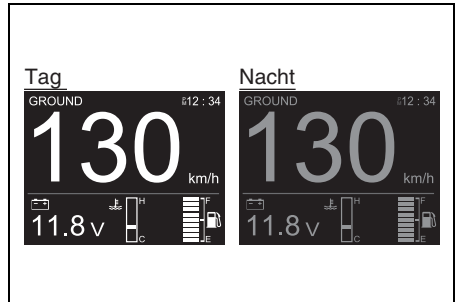
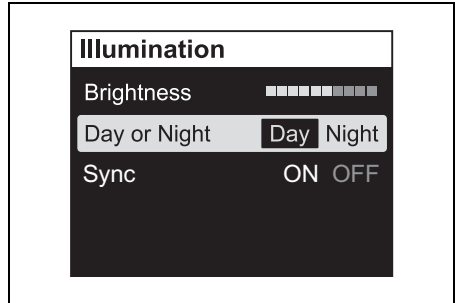

Sync

Die Einstellung "Brightness" (Helligkeit) wird mit der Einstellung "Day or Night" (Tag oder Nacht) für die zwei oder mehr Instrumente, wo "ON" (Ein) in der Einstellung "Sync" gewählt worden ist, synchronisiert.

Drücken Sie die Taste [▼] oder [▲], um "Sync" auszuwählen. Wählen Sie anschließend mit der Taste [SET] "ON" (Ein) (synchron) oder "OFF" (Aus) (asynchron).

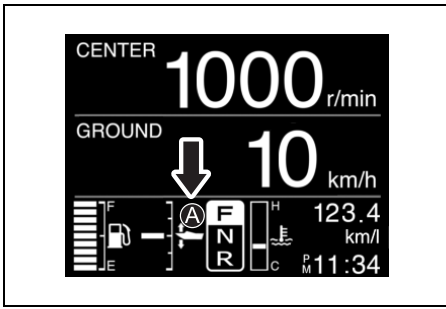
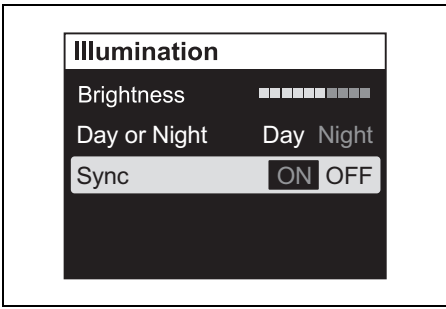

2. Automatisches Trimmen

Stellt den Modus "Auto Trim" (Automatisches Trimmen) ein.

Stellen Sie den Außenbordmotor auf die volle Trimmstellung. Wählen Sie mit den Tasten [▼] oder [▲] "Auto Trim" (Automatisches Trimmen), und drücken Sie dann die Taste [SET].

Drücken Sie als nächstes die Taste [SET], um entweder "ON" (Ein) oder "OFF" (Aus) auszuwählen.

Wenn der Modus "Auto Trim" eingeschaltet ist, wird auf dem Bildschirm des Multifunktionsinstruments ein "A" angezeigt.

BEMERKUNG:

- "A" wird nur angezeigt, wenn die Trimmposition auf dem Bildschirm des Multifunktionsinstruments erscheint.
- Die PTT-Tastenbedienung hat Vorrang, auch wenn der Modus "Auto Trim" auf "ON" (Ein) eingestellt ist.
- Wenn der PTT-Schalter betätigt wird, während der Modus "Auto Trim" auf "ON" (Ein) eingestellt ist, wird der Modus "Auto Trim" unterbrochen und das "A" blinkt im Display. Der Modus "Auto Trim" wird wieder aktiviert, wenn die Motordrehzahl auf 1500 U/min oder darunter reduziert wird oder der Außenbordmotor in die volle Trimmstellung gebracht wird.

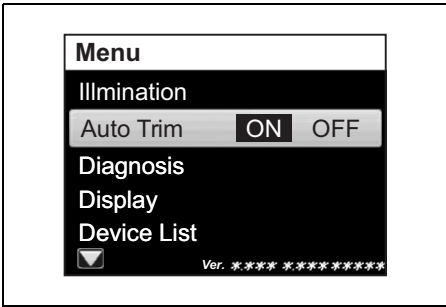

3. Diagnose

Drücken Sie die Taste [▼] oder [▲], um "Diagnosis" (Diagnose) zu wählen, und drücken Sie dann die Taste [SET], um das Diagnose-Wahlmenü anzuzeigen.

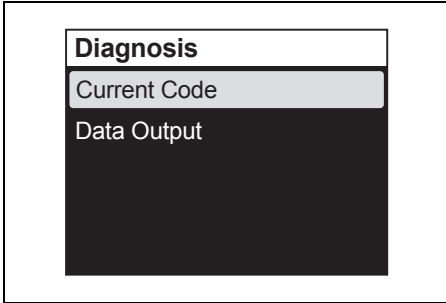
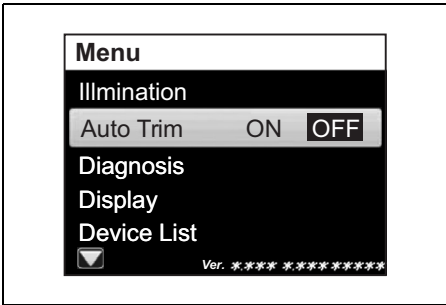

Aktueller Code

Drücken Sie die Taste [▼] oder [▲], um "Current Code" (Aktueller Code) zu wählen, und drücken Sie dann die Taste [SET], um den Diagnosecode und/oder die Warnmeldung, die derzeit aktiviert sind, anzuzeigen.

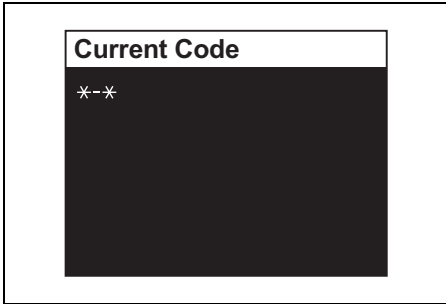

(Siehe Abschnitt WARNSYSTEM und DIAGNOSESYSTEM)

Datenausgabe

BEMERKUNG:

Bezüglich Einzelheiten zur richtigen Handhabung des Multifunktionsinstruments siehe mitgelieferte "BEDIENUNGSANLEITUNG".

Drücken Sie die Taste [▼] oder [▲], um "Data Output" (Datenausgabe) zu wählen, und drücken Sie dann die Taste [SET], um das Datenausgabe-Wahlnenü anzuzeigen.

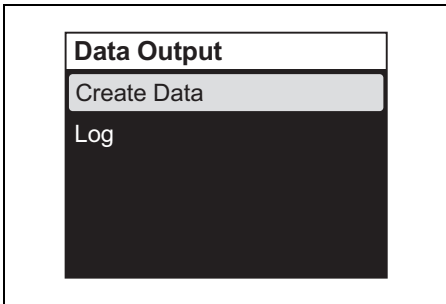

Erstellen von Daten:

Die Elemente bezüglich "Create Data" (Erstellen von Daten) (Motorölwechselfrequenz, Gesamtbetriebsstunden usw.) können überprüft werden.

Protokoll:

Die zuvor erhaltenen und gespeicherten Elemente bezüglich "Create Data" (Motorölwechselfrequenz, Gesamtbetriebsstunden usw.) können überprüft werden.

4. Display

Während [Display] gewählt ist, drücken Sie die Taste [SET], um das Wahlnenü für digitale Anzeige "D", analoge Anzeige "A" und Anzeige OFF (Aus) anzuzeigen.

Wählen Sie die Anzeigeeoption mithilfe der Taste [▼] oder [▲]. Drücken Sie die Taste [SET] erneut, um "A1", "A2", "D" oder "OFF" zu wählen.

Da der Bildschirm "Fuel" (Kraftstoff) digital anzeigt, stehen nur "ON" (Ein) und "OFF" (Aus) zur Auswahl.

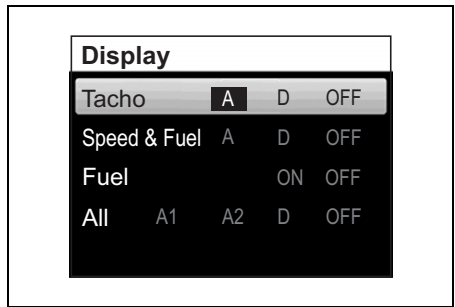

Wenn die Anzeige auf "OFF" gestellt ist, wird der Anzeige-Bildschirm für den entsprechenden Punkt übersprungen, und der nächste Bildschirm wird angezeigt. (Siehe Abschnitt WAHL DES ANZEIGEINHALTS.)

BEMERKUNG:

Es ist nicht möglich, alle Anzeigeposten auf OFF (verborgen) zu stellen. Aktivieren Sie bitte mindestens einen (1) Anzeigeposten.

5. Geräteliste

Zeigt eine Liste der Geräte an, die mit dem Multifunktionsinstrument verbunden sind.

Wählen Sie mit den Tasten [▼] oder [▲] die Option "CAN2" und drücken Sie die Taste [SET], um die Informationen des Multifunktionsinstruments und der mit dem Multifunktionsinstrument verbundenen Geräte (z. B. andere Multifunktionsinstrumente) einzublenden.

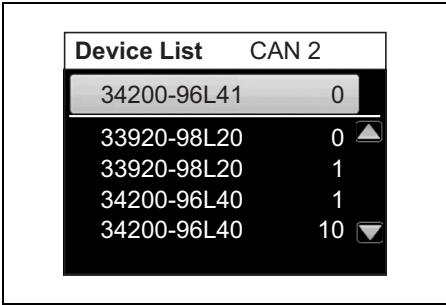
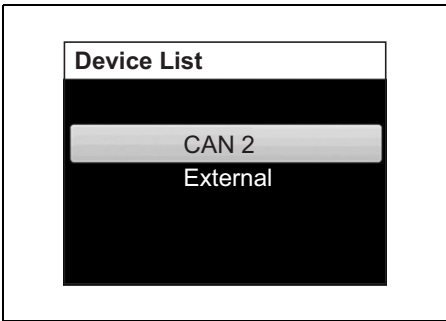

Wählen Sie mit den Tasten [▼] oder [▲] die Option "EXTERNAL" (EXTERN) und drücken Sie die Taste [SET], um die Seriennummer des Multifunktionsinstruments und Informationen über die an die NMEA-Leitung angeschlossenen Geräte (z. B. das GPS-Modul) einzublenden.

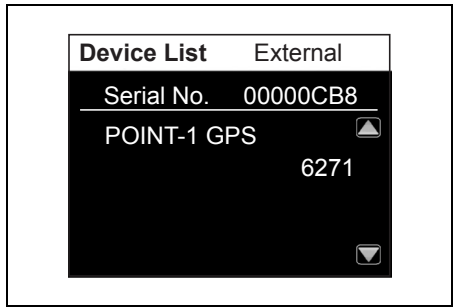
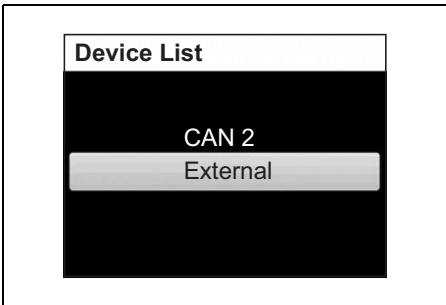

6. Schlüssellos

Sie können den Passcode für das schlüssellose Startsystem anzeigen. Sie können auch den Passcode ändern.

(1) Wenn Sie den Schlüsselanhänger haben

- Vergewissern Sie sich, dass sich der Schlüsselanhänger innerhalb des Kommunikationsbereichs des schlüssellosen Startsystems befindet.
- Vergewissern Sie sich, dass der Schlüsselanhänger auf Kommunikation-ON geschaltet ist. (Siehe Abschnitt "Umschalten des Kommunikationsmodus des Schlüsselanhängers".)
- Drücken Sie die Taste [▼] oder [▲], um "Schlüssellos" auszuwählen, und dann die Taste [SET], um das Auswahlmü für Schlüssellos anzuzeigen.

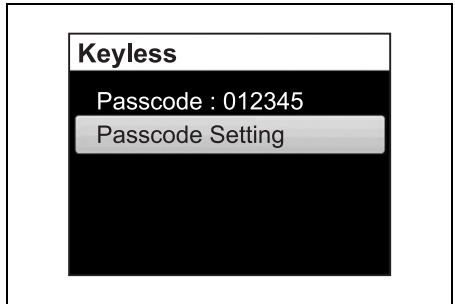

Passcode

Der Passcode wird angezeigt.

Passcode-Einstellung

Drücken Sie die Taste [SET].

Geben Sie einen 6-stelligen Passcode ein.

Verwenden Sie die Tasten [▼] oder [▲], um für jede Stelle eine Zahl auszuwählen.

Drücken Sie die Taste [SET], um zur nächsten Stelle zu gelangen.

Drücken Sie die Taste [MENU], um zur vorherigen Stelle zurückzukehren.

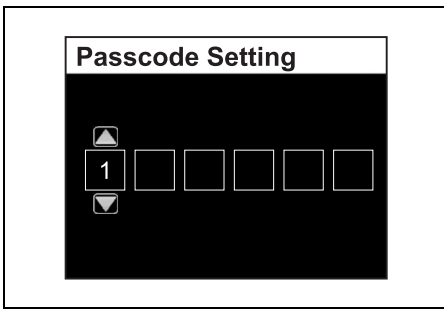

Der Passcode wird angezeigt, sobald Sie die Taste [SET] drücken, nachdem Sie alle 6 Ziffern eingegeben haben.

(2) Wenn Sie den Schlüsselanhänger nicht haben

Wenn das schlüssellose Startsystem startet, geben Sie Ihren Passcode ein. Dann können Sie ihn innerhalb von 1 Minute nach dem Entriegeln ändern.

7. Anfangseinstellung

Die Anfangseinstellung umfasst wichtige Einstellungspunkte. Daher wird der Bestätigungsbildschirm "Revise initial setting?" (Anfangseinstellung ändern?) angezeigt, wenn Sie "Initial Setting" (Anfangseinstellung) auf dem Menübildschirm wählen, und Sie die Taste [SET] drücken. Um die Anfangseinstellung zu ändern, wählen Sie mithilfe der Taste [▼] oder [▲] "Yes" (Ja), und drücken Sie dann die Taste [SET], um den Anfangseinstellung-Menübildschirm anzuzeigen.

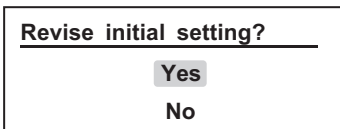

"Initial Setting" umfasst acht (8) Menüs. Wählen Sie das Anfangseinstellungsmenü mithilfe der Taste [▼] oder [▲], und drücken Sie dann die Taste [SET], um den Einstellungsbildschirm anzuzeigen.

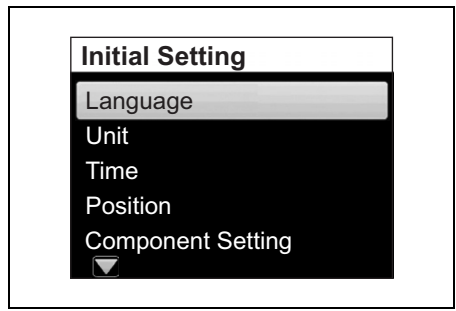

Sprache

Legt die Anzeigesprache fest.

Wählen Sie mit den Tasten [▼] oder [▲] die Anzeigesprache, und drücken Sie dann die Taste [SET].



Eine Bestätigungsmeldung erscheint.

Um die Anzeigesprache zu ändern, wählen Sie mit der Taste [▼] oder [▲] die Option "YES" (Ja), und drücken Sie die Taste [SET]. Wenn Sie die Sprache nicht ändern möchten, wählen Sie "NO" (Nein), und drücken Sie die Taste [SET].

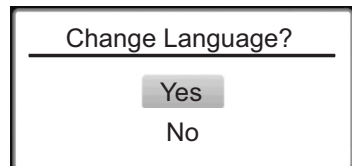

Unit (Einheit)

Einstellung für die folgenden Einheiten.

Distance (Strecke): Einstellung der Streckeneinheit.

Drücken Sie die Taste [SET], um die Einheit zu wählen.

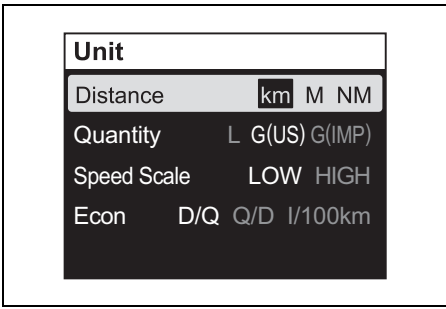

Quantity (Menge): Einstellung der Kraftstoffmengeneinheit.

Drücken Sie die Taste [SET], um die Einheit zu wählen.

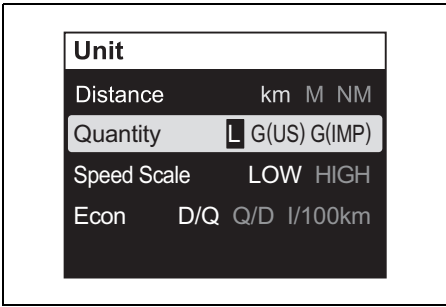

Speed Scale (Geschwindigkeitsskala): Einstellung der Geschwindigkeitsskala.

Die Einstellung der Geschwindigkeitsskala wird nur bei der analogen Bildschirmanzeige reflektiert.

Drücken Sie die Taste [SET], um die anzuzeigende Skala zu wählen.

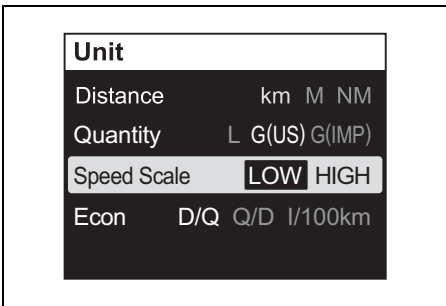

Econ: Einstellung der Einheit für Kraftstoffverbrauch.

Drücken Sie die Taste [SET], um die Einheit zu wählen.

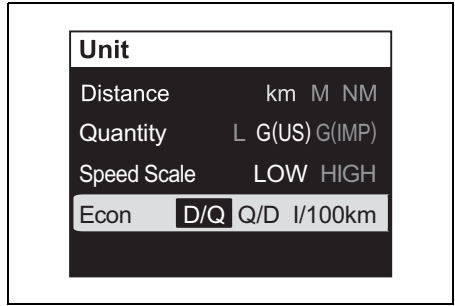

Time (Zeit)

Einstellung der Zeitanzeige.

Clock (Uhr): Einstellung, ob die Uhr angezeigt werden soll oder nicht.

Drücken Sie die Taste [SET], um "ON" (Ein) oder "OFF" (Aus) zu wählen.

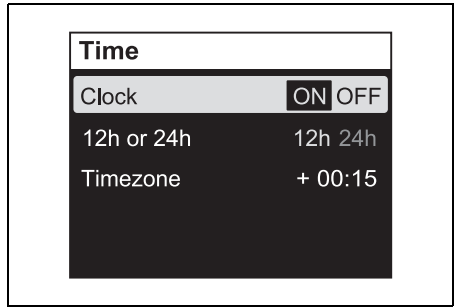

12h or 24h (12 Stunden oder 24 Stunden): Wahl der 12-Stunden- oder der 24-Stunden-Anzeige.

Drücken Sie die Taste [SET], um "12h" oder "24h" zu wählen.

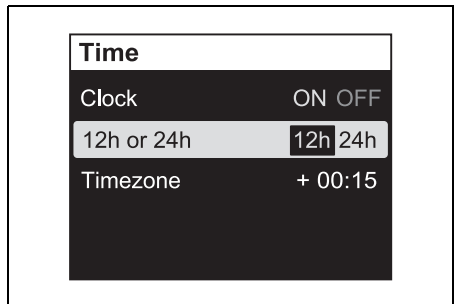

Timezone (Zeitzone): Einstellung der Zeitzone. Bei diesem Instrument kann die Zeit durch Eingabe des Zeitunterschieds zur Standardzeit (Greenwich-Zeit) eingestellt werden. Der Zeitunterschied muss nur einmal eingegeben werden. Zeit kann im Bereich von +14:00 von -12:00 eingestellt werden.

Drücken Sie die Taste [SET], um die Eingabeposition zu aktivieren, und stellen Sie den Zeitunterschied mithilfe der Taste [▼] oder [▲] ein.

Durch kurzes Drücken der Taste [▼] oder [▲] kann die Zeit in 15-Minuten-Schritten verstellt werden. Drücken und halten Sie die Taste, um die Zeit fortlaufend um 15 Minuten zu verstellen.

BEMERKUNG:

Falls "Timezone" nicht angezeigt wird, überprüfen Sie den Anschluss des GPS-Empfängers. Wenn kein GPS-Empfänger installiert ist, wird "--:--" angezeigt.

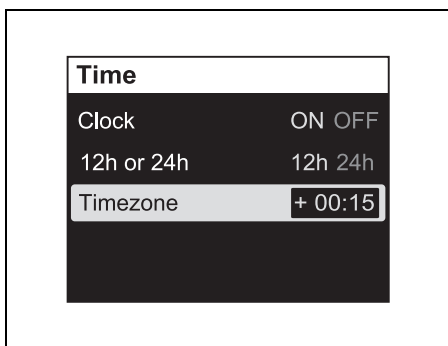

Position

Einstellung für die Position von Instrument und Motor.

Lassen Sie sich von Ihrem Vertragshändler für Suzuki-Außenbordmotoren über eine Änderung der Einstellung für "Position" beraten.

Component Setting (Komponentenkonfiguration)

Einstellungen für verschiedene Komponenten. Lassen Sie sich von Ihrem Vertragshändler für Suzuki-Außenbordmotoren über eine Änderung der Einstellung für "Component Setting" (Komponentenkonfiguration) beraten.

Tank

Einstellung für Kraftstofftanks. Lassen Sie sich von Ihrem Vertragshändler für Suzuki-Außenbordmotoren über eine Änderung der Einstellung für "Tank" beraten.

Keyless Setting (Schlüssellos-Einstellung)

Einstellung für den Schlüsselanhänger. Lassen Sie sich von Ihrem Vertragshändler für Suzuki-Außenbordmotoren über eine Änderung der Einstellung für "Keyless Setting" (Schlüssellos-Einstellung) beraten.

Demo Mode Setting (Einstellung des Demo-Modus)

Einstellung für den Demo-Modus. Lassen Sie sich von Ihrem Vertragshändler für Suzuki-Außenbordmotoren über eine Änderung der Einstellung für "Demo Mode Setting" (Einstellung des Demo-Modus) beraten.

ALARM

Alarmer machen den Bediener auf Betriebszustände aufmerksam, die einen Eingriff erfordern. Wenn ein Alarm auftritt, erscheinen die Warnmeldung und das Alarmsymbol unverzüglich auf der Instrumentenanzeige.

Durch Drücken einer beliebigen Taste des Instruments kann die Warnmeldung gelöscht werden. Das Alarmsymbol bleibt jedoch angezeigt, bis die Ursache für den Alarm behoben ist. Mit Behebung der Ursache verstummt auch der Summer.

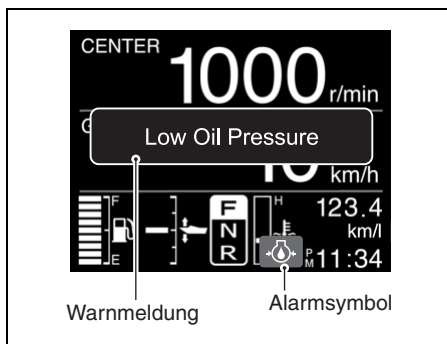

WARNSYSTEM

Das Warnsystem soll Sie auf bestimmte Situationen hinweisen, die zu Schäden an Ihrem Außenbordmotor führen können.

HINWEIS

Wenn Sie sich allein darauf verlassen, dass Sie vom Warnsystem auf einen möglichen Defekt oder eine fällige Wartung hingewiesen werden, könnte Ihr Außenbordmotor beschädigt werden.

Um eine Beschädigung des Motors zu vermeiden, sollten Sie ihn regelmäßig überprüfen und warten.

HINWEIS

Fortgesetzter Betrieb des Motors trotz aktivierten Warnsystems kann einen schweren Motorschaden nach sich ziehen.

Bei Aktivierung des Warnsystems während Motorbetriebs stellen Sie den Außenbordmotor möglichst bald ab und beheben Sie die Störung oder wenden Sie sich an Ihren Vertragshändler für Suzuki-Außenbordmotoren.

ÜBERPRÜFUNG DER ANZEIGEN

Bei Ausstattung mit schlüssellosem Startsystem:

Jedes Mal, wenn Sie den Motorschalter mindestens 2 Sekunden lang gedrückt halten, um das System einzuschalten, ertönt der Alarmsummer 2 Sekunden lang.

HINWEIS

Wenn das Achtung-System nicht richtig funktioniert, werden Sie unter Umständen auf einen Zustand, der eine Beschädigung des Außenbordmotors verursachen kann, nicht aufmerksam gemacht.

Falls der Summer beim Einschalten des schlüssellosten Startsystems mit dem Motorschalter nicht ertönt, kann der Summer defekt sein, oder es kann eine Störung beim System-Schaltkreis vorliegen. In diesem Fall ziehen Sie Ihren Suzuki-Marine-Fachhändler zu Rate.

Ohne Ausstattung mit schlüssellosem Startsystem:

Immer wenn die Zündung in die Stellung "ON" gebracht wird, ertönt der Alarmsummer drei Sekunden lang.

HINWEIS

Wenn das Achtung-System nicht richtig funktioniert, werden Sie unter Umständen auf einen Zustand, der eine Beschädigung des Außenbordmotors verursachen kann, nicht aufmerksam gemacht.

Wenn der Summer nicht ertönt, sobald der Zündung auf "ON" gestellt wird, weist dies auf einen Defekt des Summers hin, oder es besteht eine Funktionsstörung im System-Schaltkreis. In diesem Fall ziehen Sie Ihren Suzuki-Marine-Fachhändler zu Rate.

ÜBERDREHUNGSWARNSYSTEM

Dieses System wird aktiviert, sobald die Motordrehzahl die empfohlene Höchstdrehzahl länger als 10 Sekunden überschreitet. Außerdem erscheint "Rev Limit" auf der Anzeige.

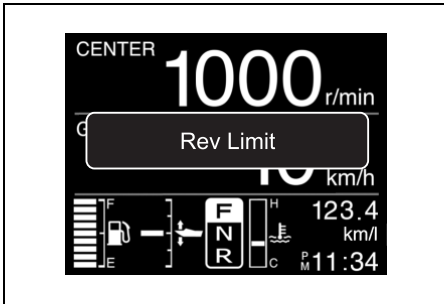

Bei Fortsetzung des Betriebs wird die Motordrehzahl automatisch auf etwa 3000 U/min gesenkt, wobei der Summer ertönt. Dann schaltet die Anzeige auf "Over Revolution" um.

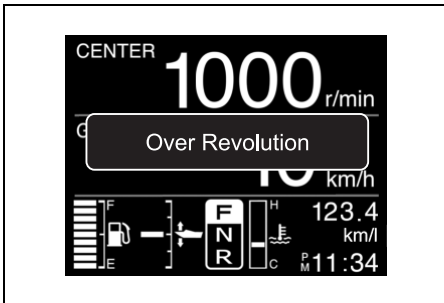

Durch Drücken einer beliebigen Taste des Instruments kann die "Over Revolution"-Anzeige gelöscht werden.

Um vollen Motorbetrieb wieder herzustellen, muss dieses System rückgesetzt werden, indem das Gas etwa eine Sekunde lang auf Leerlauf gestellt wird.

HINWEIS

Wenn das Überdrehungswarnsystem in Funktion tritt, obwohl die empfohlene maximale Drehzahl nicht überschritten wurde, mit Sicherheit ein Propeller geeigneter Steigung verwendet ist und keine Umstände wie "Übertimmen" oder "Hohlsog" vorliegen, kann das Überdrehungswarnsystem gestört sein.

Setzen Sie sich bitte mit Ihrem Vertragshändler für Suzuki-Außenbordmotoren in Verbindung, wenn das Überdrehungswarnsystem ohne ersichtlichen Grund aktiviert wird.

ÖLDRUCK-WARNSYSTEM

Dieses System wird aktiviert, sobald der Motoröldruck unter einen bestimmten Wert abfällt.

Bei Aktivierung dieses Systems werden "Low Oil Pressure" und das Alarmsymbol auf dem Bildschirm angezeigt, und der Summer ertönt. Wird dieses System bei einer Motordrehzahl von 1000 U/min oder höher aktiviert, wird außerdem die Motordrehzahl automatisch auf etwa 1000 U/min gesenkt.

Wenn Sie weiterfahren, stoppt der Motor 3 Minuten nach Aktivierung des obigen WARN-Systems automatisch.

BEMERKUNG:

Der Motor kann neu gestartet werden, selbst wenn er durch das WARN-System automatisch gestoppt worden ist.

Solange die zu Grunde liegende Ursache jedoch nicht behoben wird, tritt das WARN-System wiederholt in Funktion.

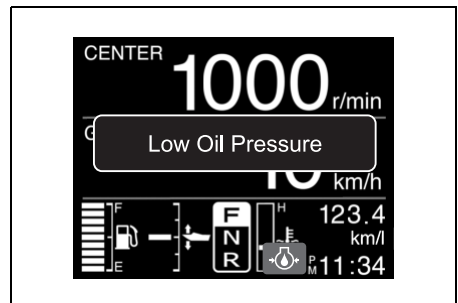

Durch Drücken einer beliebigen Taste des Instruments kann die "Low Oil Pressure"-Anzeige gelöscht werden. Das Alarmsymbol bleibt jedoch angezeigt, bis die Ursache für den Alarm behoben ist.

Wenn die Warnlampe aufleuchtet, sofort den Motor abstellen- vorausgesetzt, dass dies bei den vorherrschenden Wind- und Wasserverhältnissen gefahrlos vorgenommen werden kann.

Den Motorölstand überprüfen und gegebenenfalls Motoröl nachfüllen. Wenn der Motorölstand in Ordnung ist, einen autorisierten Suzuki-Händler zu Rate ziehen.

HINWEIS

Wenn Sie sich allein darauf verlassen, dass Sie vom Öldruck-Warnsystem auf die Notwendigkeit eines Nachfüllens von Motoröl hingewiesen werden, könnte der Motor schwer beschädigt werden.

Kontrollieren Sie den Motorölstand regelmäßig und füllen Sie bedarfsgemäß Öl nach.

HINWEIS

Betrieb des Motors trotz aktivierten Öldruck-Warnsystems kann einen schweren Motorschaden nach sich ziehen.

Wenn das Öldruck-Warnsystem in Funktion tritt, stellen Sie den Motor möglichst bald ab und füllen Sie bei Bedarf Motoröl nach oder beheben Sie jede andere Störung, falls es nicht am Ölstand liegt.

ÜBERHITZUNGS-WARNSYSTEM

Dieses System wird aktiviert, wenn wegen ungenügender Kühlung die Temperatur der Zylinderwände zu hoch ansteigt.

BEMERKUNG:

Hohe Brennraumtemperaturen, die durch ein gestörtes Schmiersystem, einen minderwertigen Kraftstoff, durch Zündkerzen falschen Wärmewerts o.Ä. verursacht sind, werden vom Warnsystem nicht erkannt.

Bei Aktivierung dieses Systems werden "Overheat" und das Alarmsymbol auf dem Bildschirm angezeigt, und der Summer ertönt. Wird dieses System bei einer Motordrehzahl von 2000 U/min oder höher aktiviert, wird außerdem die Motordrehzahl automatisch auf etwa 2000 U/min gesenkt.

Wenn Sie weiterfahren, stoppt der Motor 3 Minuten nach Aktivierung des obigen WARN-Systems automatisch.

BEMERKUNG:

Der Motor kann neu gestartet werden, selbst wenn er durch das WARN-System automatisch gestoppt worden ist.

Solange die zu Grunde liegende Ursache jedoch nicht behoben wird, tritt das WARN-System wiederholt in Funktion.

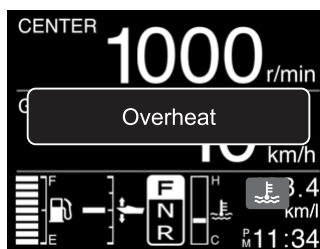

Durch Drücken einer beliebigen Taste des Instruments kann die "Overheat"-Anzeige gelöscht werden. Das Alarmsymbol bleibt jedoch angezeigt, bis die Ursache für den Alarm behoben ist.

Wenn das Überhitzungs-warnsystem während Betriebs in Funktion tritt, vermindern Sie die Motordrehzahl unverzüglich und kontrollieren Sie, ob Wasser aus dem Wassersichtloch kommt. Falls kein Wasser zu sehen ist, gehen Sie wie nachfolgend beschrieben vor.

Wenn Wasser- und Windbedingungen es zulassen, stellen Sie den Motor ab, schwenken Sie ihn aus dem Wasser und entfernen Sie jegliche Hindernisse, wie zum Beispiel Seegras, Plastikbeutel und Sand, die die Wasserzuläufe blockiert haben könnten.

Senken Sie den Motor wieder in das Wasser ab, vergewissern Sie sich, dass die Wasserzuläufe eingetaucht sind, und starten Sie den Motor von neuem.

Vergewissern Sie sich (A), dass Wasser aus dem Wassersichtloch kommt, und (B), dass "Overheat" nicht mehr am Bildschirm angezeigt wird.

Beachten Sie, dass "Overheat" erneut am Bildschirm angezeigt werden kann, wenn die Motortemperatur ungewöhnlich ansteigt. In jedem der obigen Fälle muss möglichst bald ein Vertragshändler für Suzuki-Außenbordmotoren zu Rate gezogen werden.

BEMERKUNG:

Wenn nicht genügend viel Wasser vom Wassersichtloch ausläuft, können der Summer und die Anzeige am Bildschirm aktiviert bleiben, bis die Motortemperatur absinkt. Solange die Warnsysteme aktiviert sind, darf der Motor nur im Leerlauf (NEUTRAL) betrieben werden.

HINWEIS

Betrieb des Motors trotz aktivierten Überhitzungs-warnsystems kann einen schweren Motorschaden nach sich ziehen.

Wenn das Überhitzungs-warnsystem in Funktion tritt, stellen Sie den Motor möglichst bald ab, sofern Wind- und Wasserbedingungen dies erlauben, und überprüfen Sie den Motor wie oben beschrieben. Wenn Sie die Störung nicht beheben können, wenden Sie sich bitte an Ihren Vertragshändler für Suzuki-Außenbordmotoren.

BEMERKUNG:

Beachten Sie, dass Überhitzungszustände, die durch ein gestörtes Schmiersystem, einen minderwertigen Kraftstoff, durch ungeeignete Zündkerzen o.Ä. verursacht sind, vom Überhitzungs-warnsystem nicht erkannt werden können.

BEMERKUNG:

Wird der Motor bei Überschreitung der maximalen Trimmposition betrieben, so können die Wasserzulauföffnungen aus dem Wasser gehoben werden. Hierdurch kann das Überhitzungs-warnsystem aktiviert werden.

THERMOSTAT-ALARMSYSTEM

Dieses ALARMSYSTEM wird aktiviert, wenn der Thermostat ausfällt und die Motortemperatur nach Starten des Motors nicht auf die richtige Temperatur ansteigt.

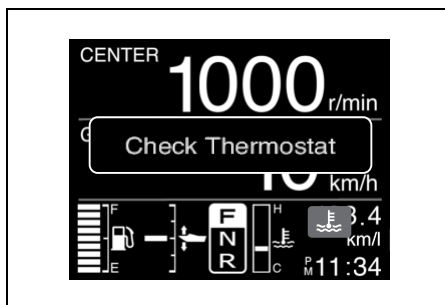

Bei Aktivierung dieses Systems werden "Check Thermostat" und das Alarmsymbol (blaue Farbe) auf dem Bildschirm angezeigt.

Durch Drücken einer beliebigen Taste des Instruments kann die "Check Thermostat"-Anzeige gelöscht werden. Das Alarmsymbol bleibt jedoch angezeigt, bis die Ursache für den Alarm behoben ist.

Um dieses ALARMSYSTEM abzustellen, stoppen Sie den Motor schnell und wenden Sie sich an Ihren Vertragshändler für SUZUKI-Außenbordmotoren.

BATTERIESPANNUNGS-WARNSYSTEM

Dieses System wird im Falle einer zu niedrigen Batteriespannung aktiviert, was die Leistung Ihres Außenbordmotors beeinträchtigen könnte.

Bei Aktivierung dieses Systems werden "Low Battery Voltage" und das Alarmsymbol auf dem Bildschirm angezeigt, und der Summer ertönt.

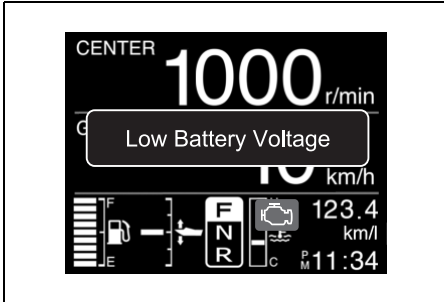

Durch Drücken einer beliebigen Taste des Instruments kann die "Low Battery Voltage"-Anzeige gelöscht werden. Das Alarmsymbol bleibt jedoch angezeigt, bis die Ursache für den Alarm behoben ist.

Dieses System stellt sich automatisch in den Originalzustand zurück, sobald die Batteriespannung den korrekten Spannungspegel erreicht.

Eine Verwendung von Stromverbrauchern, wie zum Beispiel dem PTT-System, den hydraulischen Trimm-Tabs, der hydraulischen Hebeplatte usw. ist zu vermeiden.

⚠️ WARNUNG

Überprüfen oder Warten der Batterie ohne entsprechende Vorkehrungen kann gefährlich sein.

Versuchen Sie nicht, die Batterie zu überprüfen oder zu warten, ohne zuerst die Warn- und Vorsichtshinweise sowie die Anweisungen im Abschnitt "EINBAUEN DER BATTERIE" dieses Handbuchs gelesen zu haben.

BEMERKUNG:

- Eine teilweise geladene Batterie verfügt möglicherweise über ausreichend Spannung zum Anlassen des Motors, doch kann beim Einschalten von zusätzlichen Stromverbrauchern am Motor oder dem Boot wegen erhöhtem Strombedarf das System aktiviert werden.

- Bei Ausstattung mit schlüssellosem Startsystem:

Wenn eine Meldung "Low Battery Voltage" (Batteriespannung niedrig) angezeigt wird, und der Motor stoppt, während das schlüssellose Startsystem aktiviert ist, überprüfen Sie Folgendes:

Ohne Ausstattung mit schlüssellosem Startsystem:

Wenn die Meldung "Low Battery Voltage" (Batteriespannung niedrig) bei auf "ON" gestellter Zündung erscheint und der Motor stoppt, Folgendes kontrollieren:

- Der Batterieschalter ist eingeschaltet (ON).
 - Die Batterie ist richtig angeschlossen.
 - Die Batterie befindet sich in gutem Zustand.
- Wenn dieses Warnsystem auch nach dem Ausschalten der Zubehörteile am Motor bzw. Boot aktiviert wird, ziehen Sie Ihren autorisierten Fachhändler für Suzuki-Außenbordmotore zu Rate.

WARNSYSTEM FÜR ELEKTRONISCHE DROSSEL- UND SCHALTSTEUERUNG

WARNSYSTEM FÜR STEUERGERÄTE- KOMMUNIKATION

Dieses System wird im Falle eines Fehlers bei der elektronischen Drossel- und Schaltsteuerung aktiviert.

Bei Aktivierung dieses Systems werden "Check Control Unit C." und das Alarmsymbol auf dem Bildschirm angezeigt, und der Summer ertönt.

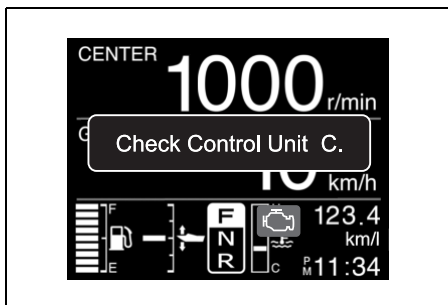

Durch Drücken einer beliebigen Taste des Instruments kann die "Check Control Unit C."-Anzeige gelöscht werden. Das Alarmsymbol bleibt jedoch angezeigt, bis die Ursache für den Alarm behoben ist.

HINWEIS

Wenn dieses System ohne ersichtlichen Grund aktiviert wird, kann eine Systemstörung vorliegen.

In diesem Fall ziehen Sie Ihren Vertragshändler für Suzuki-Außenbordmotoren zu Rate.

WARNSYSTEM FÜR 2. STATION

Dieses System wird im Falle eines Fehlers bei der Steuerung der 2. Station aktiviert.

Bei Aktivierung dieses Systems werden "Check 2nd station" und das Alarmsymbol auf dem Bildschirm angezeigt, und der Summer ertönt.

Wenn dieses System aktiviert ist, kann der Motor nicht mehr von der 2. Station aus gesteuert werden. Steuerung von der 1. Station aus ist jedoch möglich.

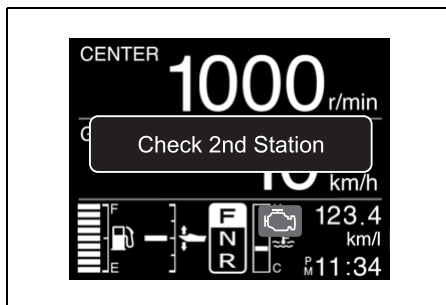

Durch Drücken einer beliebigen Taste des Instruments kann die "Check 2nd station"-Anzeige gelöscht werden. Das Alarmsymbol bleibt jedoch angezeigt, bis die Ursache für den Alarm behoben ist.

HINWEIS

Wenn dieses System ohne ersichtlichen Grund aktiviert wird, kann eine Systemstörung vorliegen.

In diesem Fall ziehen Sie Ihren Vertragshändler für Suzuki-Außenbordmotoren zu Rate.

WARNSYSTEM FÜR DROSSELSTEUERUNG

Dieses System wird im Falle eines Fehlers bei der elektronischen Drosselsteuerung aktiviert.

Bei Aktivierung dieses Systems werden "Check Throttle System" und das Alarmsymbol auf dem Bildschirm angezeigt, und der Summer ertönt. Außerdem wird die höchste Motordrehzahl auf 2000 U/min beschränkt.

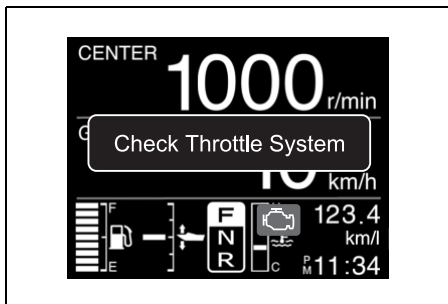

Durch Drücken einer beliebigen Taste des Instruments kann die "Check Throttle System"-Anzeige gelöscht werden. Das Alarmsymbol bleibt jedoch angezeigt, bis die Ursache für den Alarm behoben ist.

HINWEIS

Wenn dieses System ohne ersichtlichen Grund aktiviert wird, kann eine Systemstörung vorliegen.

In diesem Fall ziehen Sie Ihren Vertragshändler für Suzuki-Außenbordmotoren zu Rate.

WARNSYSTEM FÜR SCHALTSTEUERUNG

Dieses System wird im Falle eines Fehlers bei der elektronischen Schaltsteuerung aktiviert.

Bei Aktivierung dieses Systems werden "Check Shift Control" und das Alarmsymbol auf dem Bildschirm angezeigt, und der Summer ertönt

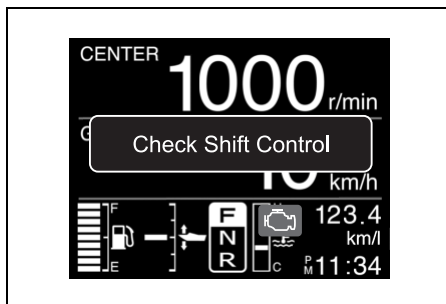

Wenn dieses System aktiviert ist, lassen sich Motordrehzahl und Schaltung nicht mit dem Fernbedienungshebel steuern, der Motor kann jedoch mit Leerlaufdrehzahl betrieben werden. Durch Einstellung des Fernbedienungshebels auf die neutrale Position und Drücken des Leerlaufschalters ① kann die Motordrehzahl mit dem Fernbedienungshebel von der Leerlaufdrehzahl auf etwa 2000 U/min erhöht werden.

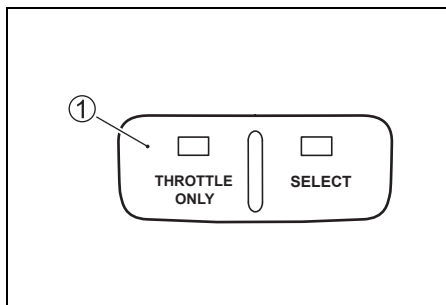

BEMERKUNG:

Während die Meldung "Check Shift Control" angezeigt ist, kann die Kupplung nicht auf "Vorwärts", "Neutral" oder "Rückwärts" geschaltet werden.

Durch Drücken einer beliebigen Taste des Instruments kann die "Check Shift Control"-Anzeige gelöscht werden. Das Alarmsymbol bleibt jedoch angezeigt, bis die Ursache für den Alarm behoben ist.

HINWEIS

Wenn dieses System ohne ersichtlichen Grund aktiviert wird, kann eine Systemstörung vorliegen.

In diesem Fall ziehen Sie Ihren Vertragshändler für Suzuki-Außenbordmotoren zu Rate.

WARNSYSTEM FÜR INSTRUMENTENKOMMUNIKATION

Dieses System wird aktiviert, wenn beim Instrument ein Kommunikationsfehler aufgetreten ist.

Bei Aktivierung dieses Systems wird "Check Gauge C." auf dem Bildschirm angezeigt.

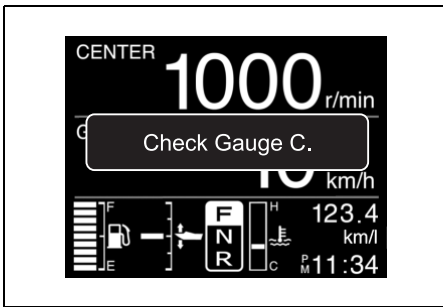

Durch Drücken einer beliebigen Taste des Instruments kann die "Check Gauge C."-Anzeige gelöscht werden.

HINWEIS

Wenn dieses System ohne ersichtlichen Grund aktiviert wird, kann eine Systemstörung vorliegen.

In diesem Fall ziehen Sie Ihren Vertragshändler für Suzuki-Außenbordmotoren zu Rate.

WARNSYSTEM FÜR TROLL-MODUS EINSTELLENDEN STATION

Dieses System wird aktiviert, wenn die Bedienung des TROLL-Modus am Messgerät-Bildschirm des Cockpits, wo Bedienung des TROLL-Modus nicht verfügbar ist, gestartet wird.

Bei Aktivierung dieses Systems erscheint "Check Station Setting" auf dem Bildschirm.

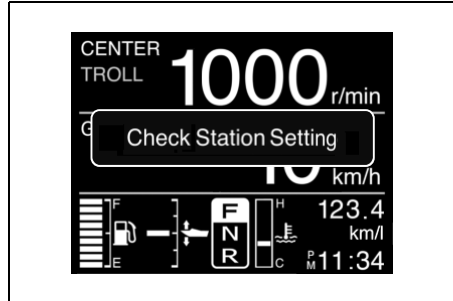

Identifizieren Sie das Cockpit, bei dem die SELECT LED ① an der Fernbedienungsbox leuchtet, und führen Sie die Bedienung des TROLL-Modus vom Messgerät-Bildschirm dieses Cockpits, bei dem die SELECT LED leuchtet, durch.

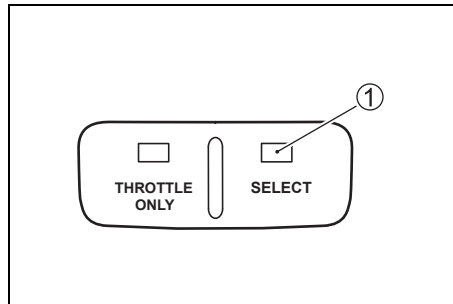

Auf dem Messgerät-Bildschirm, bei dem Bedienung des TROLL-Modus verfügbar ist, wird **TROLL** angezeigt.

Durch Drücken einer beliebigen Taste des Messgeräts kann die "Check Station Setting"-Anzeige gelöscht werden.

WARNSYSTEM FÜR TROLL-BEDINGUNG

Dieses System wird aktiviert, wenn die Betriebsart nicht auf den TROLL-Modus umgeschaltet werden kann.

Bei Aktivierung dieses Systems erscheint "Check Troll Condition" auf dem Bildschirm.

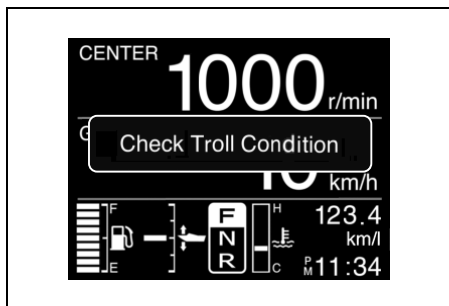

Vergewissern Sie sich, dass der Fernbedienungshebel auf Vorwärts- oder Rückwärtsgang geschaltet und das Gas ganz weggenommen ist.

Siehe Abschnitt Aktivieren der Schleppangelbetriebsart.

Durch Drücken einer beliebigen Taste des Messgeräts kann die "Check Troll Condition"-Anzeige gelöscht werden.

WARNSYSTEM FÜR TROLL-SYSTEM

Das aktuelle ECM und BCM Ihres Außenbordmotors unterstützen das Troll-Modus-System nicht.

Bei Aktivierung dieses Systems erscheint "Check Troll System" auf dem Bildschirm.

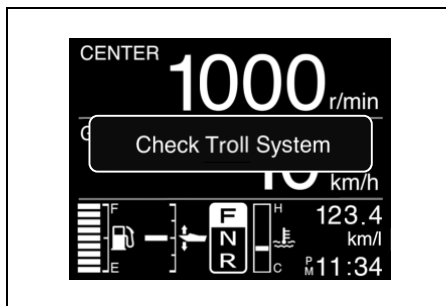

Durch Drücken einer beliebigen Taste des Messgeräts kann die "Check Troll System"-Anzeige gelöscht werden.

Wenn dieses System aktiviert wird, wenden Sie sich bitte an Ihren Vertragshändler für Suzuki-Außenbordmotoren.

WARNSYSTEM FÜR SCHLÜSSELLOSSES STARTSYSTEM (BEI AUSSTATTUNG MIT SCHLÜSSELLOSEM STARTSYSTEM)

WARNSYSTEM FÜR SCHLÜSSELANHÄNGER

Bei einem Identifikationsfehler des Schlüsselanhängers wird das Warnsystem aktiviert.

Bei Aktivierung dieses Systems werden "Check Keyless FOB" (Schlüsselanhänger prüfen) und das Alarmsymbol angezeigt.

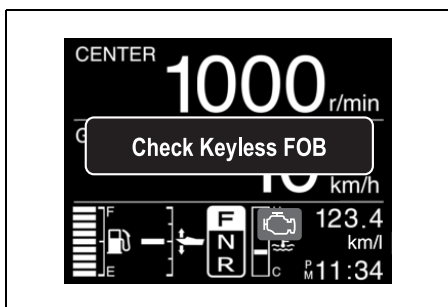

Durch Drücken einer beliebigen Taste des Instruments kann "Check Keyless FOB" gelöscht werden. Das Alarmsymbol bleibt jedoch angezeigt, bis die Ursache behoben wird.

BEMERKUNG:

- Wenn die Meldung "Check Keyless FOB" angezeigt wird, überprüfen Sie Folgendes:
 - Der Schlüsselanhänger befindet sich innerhalb des Kommunikationsbereichs des Schlüssellos-Steuergeräts.
 - Der Schlüsselanhänger befindet sich im Kommunikationsmodus. (Siehe Umschalten des Kommunikationsmodus im Abschnitt Schlüsselanhänger.)
 - Es befindet sich kein Hindernis zwischen Schlüsselanhänger und Schlüssellos-Steuergerät, das den Funkbetrieb stören könnte.
 - Die Batterie des Schlüsselanhängers hat genügend Kapazität.
 - Der richtige Schlüsselanhänger wurde vom schlüssellosen Startsystem authentifiziert.

- Wenn dieses Warnsystem ständig aktiviert wird, setzen Sie sich bitte mit Ihrem Vertrags-händler für Suzuki-Außenbordmotoren in Verbindung.

WARNSYSTEM FÜR DIE BATTERIE DES SCHLÜSSELANHÄNGERS

Das Warnsystem wird aktiviert, wenn die Batteriespannung des Schlüsselanhängers so weit absinkt, dass die Funktionsfähigkeit des Schlüsselanhängers gefährdet werden könnte.

Bei Aktivierung dieses Systems werden "Keyless FOB Battery Low" (Batterie des Schlüsselanhängers schwach) und das Alarmsymbol angezeigt.

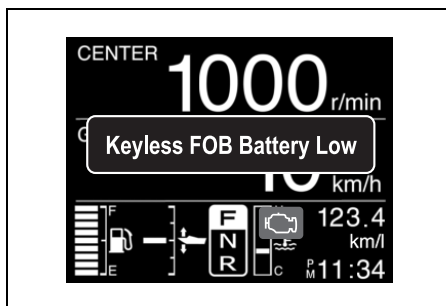

Durch Drücken einer beliebigen Taste des Instruments kann "Keyless FOB Battery Low" gelöscht werden. Das Alarmsymbol bleibt jedoch angezeigt, bis die Ursache behoben wird.

BEMERKUNG:

Wenn dieses System aktiviert wird, wechseln Sie die Batterie des Schlüsselanhängers aus. (Siehe Abschnitt AUSWECHSELN DER BATTERIE DES SCHLÜSSELANHÄNGERS.)

WARNSYSTEM FÜR SCHLÜSSELLOS- STEUERGERÄT

Dieses System wird aktiviert, wenn die 12-Volt-Batteriespannung zum Schlüssellos-Steuerggerät so weit absinkt, dass die Funktionsfähigkeit des Schlüssellos-Steuerggeräts gefährdet werden könnte.

Bei Aktivierung dieses Systems werden "Keyless Unit Battery Low" und das Alarmsymbol angezeigt.

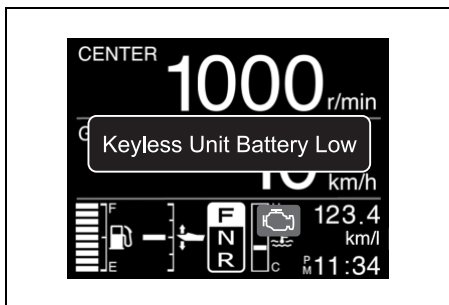

Durch Drücken einer beliebigen Taste des Instruments kann "Keyless Unit Battery Low" gelöscht werden. Das Alarmsymbol bleibt jedoch angezeigt, bis die Ursache behoben wird.

BEMERKUNG:

- Wenn die Meldung "Keyless Unit Battery Low" angezeigt wird, überprüfen Sie Folgendes:
 - Die 12-Volt-Batterie befindet sich in gutem Zustand.
 - Korrekter Kontakt der Batterieklemme.
- Wenn dieses Warnsystem ständig aktiviert wird, wenden Sie sich bitte an Ihren Vertragshändler für Suzuki-Außenbordmotoren.

DIAGNOSESYSTEM

Falls eine abnormale Bedingung in einem an der Kraftstoff-Einspritzsteuereinheit eingegebenen Sensorsignal vorliegt.

Bei Aktivierung dieses Systems werden "Check Engine X – X" und das Symbol für Motorkontrolle auf dem Bildschirm angezeigt, und der Summer ertönt.

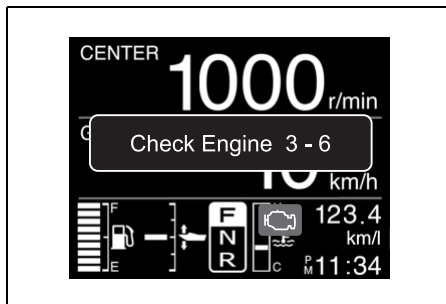

Durch Drücken einer beliebigen Taste des Instruments kann "Check Engine X – X" gelöscht werden. Das Symbol für Motorkontrolle bleibt jedoch angezeigt, bis die Ursache behoben wird.

Ein eingebautes Sicherheitssystem ermöglicht auch bei einer solchen Fehlerbedingung den Betrieb mit einer begrenzten Drehzahl.

BEMERKUNG:

- Bei Ausstattung mit schlüssellosem Startsystem:
 - Während das schlüssellose Startsystem eingeschaltet ist, soll dieser Diagnosecode angezeigt werden.
 - Ohne Ausstattung mit schlüssellosem Startsystem:
 - Dieser Diagnose-Code ist so ausgelegt, dass er bei eingeschaltetem Zündung erscheint.
- Der Summer kann bei aktiviertem Diagnose-System durch Eindrücken des Zündung ausgeschaltet werden.

HINWEIS

Falls das Diagnosesystem während des Betriebs des Außenbordmotors aktiviert wird, ist es bei einem der Sensorsignale des Steuerungssystems zu einem ungewöhnlichen Zustand gekommen.

Lassen Sie sich von Ihrem Vertragshändler für Suzuki-Außenbordmotoren hinsichtlich Reparatur des Steuerungssystems beraten.

ÖLWECHSEL- HINWEISSYSTEM

Dieses System dient dazu, die Bedienungsperson auf einen fälligen Motorölwechsel hinzuweisen, basierend auf den im Wartungsplan angegebenen Intervallen.

Hierbei werden die Gesamtbetriebsstunden des Außenbordmotors registriert; wenn die vorprogrammierte Stundenzahl erreicht ist, wird das System aktiviert. (Sich auf das Kapitel ÜBERPRÜFUNG UND WARTUNG auf der letzten Seite beziehen.)

AKTIVIEREN DES SYSTEMS

Nachdem die Gesamtbetriebszeit die vorprogrammierte Stundenzahl erreicht hat, wird "Change Oil" auf dem Bildschirm angezeigt, und der Summer ertönt. Dies wird wiederholt, bis das System deaktiviert wird.

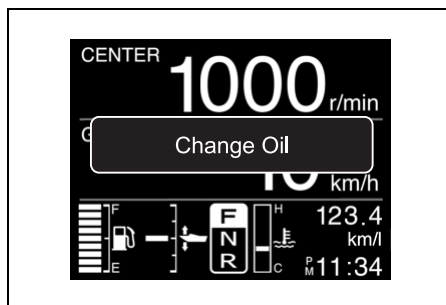

DEAKTIVIEREN

Für Einzelmotor:

1. Bei Ausstattung mit schlüssellosem Startsystem:
Halten Sie den Motorschalter ① länger als zwei Sekunden gedrückt, um den Strom einzuschalten.

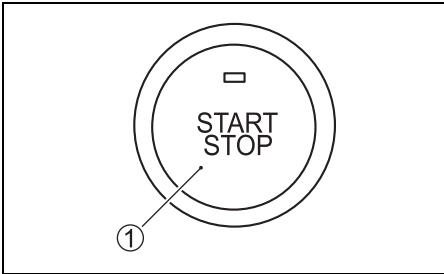

Ohne Ausstattung mit schlüssellosem Startsystem:
Den Zündung auf "ON" stellen.

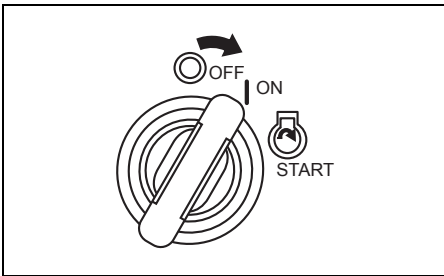

2. Ziehen Sie die Notauschalter-Sperrplatte ② heraus.
3. Ziehen Sie den Not-Aus-Schalterknopf ③ innerhalb von 10 Sekunden dreimal nach oben. Ein kurzer Piepton ertönt, wenn der Abbruch erfolgreich beendet ist.

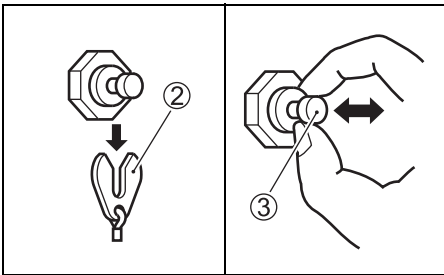

4. Bei Ausstattung mit schlüssellosem Startsystem:
Halten Sie den Motorschalter ① länger als zwei Sekunden gedrückt, um den Strom auszuschalten.

BEMERKUNG:

Der Strom kann auch durch Drücken der Sperrtaste am Schlüsselanhänger ausgeschaltet werden.

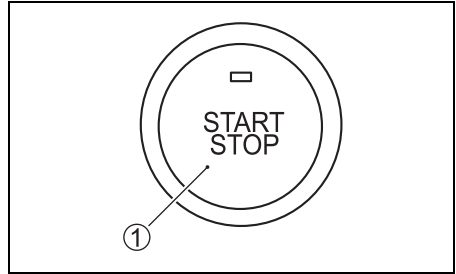

Ohne Ausstattung mit schlüssellosem Startsystem:
Den Zündung auf "OFF" stellen.

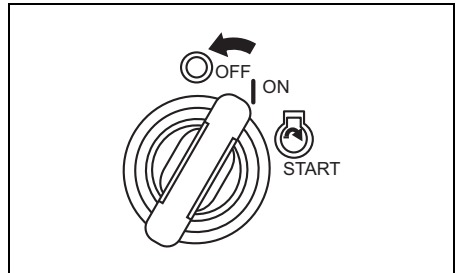

5. Die Platte ② wieder in die Originalposition zurückschieben.

Für mehrere Motoren:

1. Bei Ausstattung mit schlüssellosem Startsystem:
Halten Sie den Motorschalter ① länger als zwei Sekunden gedrückt, um den Strom einzuschalten.

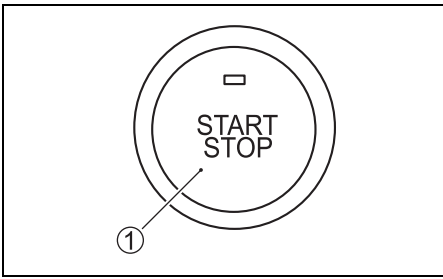

Ohne Ausstattung mit schlüssellosem Startsystem:
Den Zündung auf "ON" stellen.

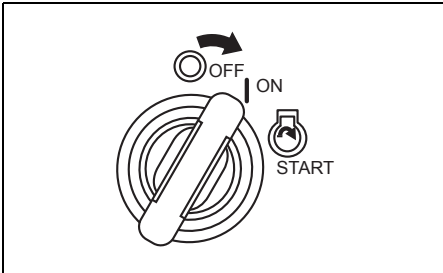

2. Ziehen Sie die Notauschalter-Sperrplatte ② heraus.
3. Den Start/Stopp-Schalter ③ dreimal innerhalb von 10 Sekunden drücken. Wenn der Abstellvorgang erfolgreich war, ist ein kurzer Piepton zu hören.

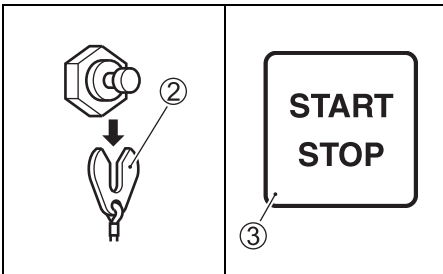

4. Bei Ausstattung mit schlüssellosem Startsystem:
Halten Sie den Motorschalter ① länger als zwei Sekunden gedrückt, um den Strom auszuschalten.

BEMERKUNG:

Der Strom kann auch durch Drücken der Sperrtaste am Schlüsselanhänger ausgeschaltet werden.

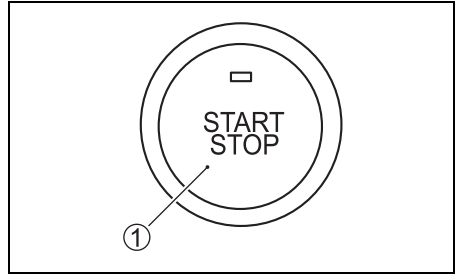

Ohne Ausstattung mit schlüssellosem Startsystem:
Den Zündung auf "OFF" stellen.

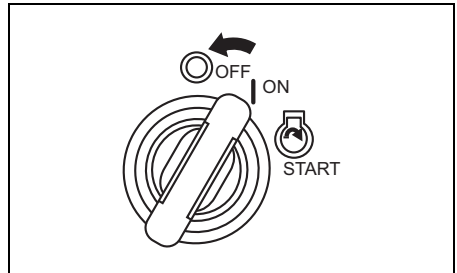

5. Die Platte ② wieder in die Originalposition zurückschieben.

BEMERKUNG:

- Ein Deaktivieren des System kann unabhängig davon durchgeführt werden, ob das Motoröl gewechselt wurde oder nicht. Suzuki empfiehlt aber, das Motoröl zu wechseln, bevor das System deaktiviert wird.
- Auch wenn das Motoröl gewechselt wurde, das System aber nicht aktiviert war, muss der Deaktivierungsvorgang durchgeführt werden.

MOTORABWÜRGEN- WARNSYSTEM

Dieses System informiert den Bediener, wenn der Motor beim Betrieb abgewürgt wird.

Wenn der Motor aus irgendeinem Grund abgewürgt wird, ertönt der Warnsummer dreimal.

SYSTEM ZUR WARNUNG VOR WASSER IM KRAFTSTOFF

Dieser Motor ist mit einem integrierten Kraftstofffilter/Wasserabscheider und einem damit verbundenen Warnsystem ausgestattet.

Das Warnsystem wird aktiviert, wenn vom Kraftstoff abgeschiedenes Wasser ein bestimmtes Volumen überschreitet.

Bei Aktivierung dieses Systems werden "Water in Fuel" und das Alarmsymbol fortwährend angezeigt, und es ertönt zusätzlich ein Summer, wenn der Motor auf Leerlauf geschaltet ist.

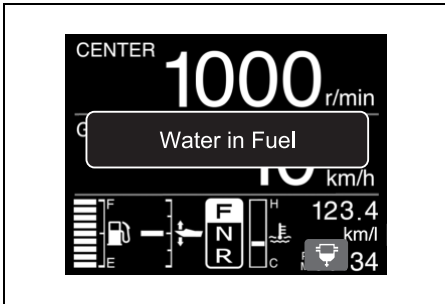

Durch Drücken einer beliebigen Taste des Instruments kann die "Water in Fuel"-Anzeige gelöscht werden. Das Alarmsymbol bleibt jedoch angezeigt, bis die Ursache für den Alarm behoben ist.

Wenn dieses System aktiviert wird, den Motor sofort abstellen, sofern Wind- und Wasserbedingungen dies zulassen, und den Kraftstofffilter/Wasserabscheider auf Wasseransammlung überprüfen. Sie können sich auch mit Ihrem Suzuki-Marine-Fachhändler in Verbindung setzen.

Bezüglich Überprüfung und Reinigung des Kraftstofffilters siehe NIEDERDRUCK-KRAFTSTOFFFILTER im Abschnitt INSPEKTION UND WARTUNG.

VERWENDUNG DES KIPPSYSTEMS

MOTOREINSTELLUNG UND -SCHWENKUNG

Die "Motoreinstell- und Motorschwenkvorrichtung" wird durch Drücken des Schalters an der Seite des Fernbedienungshebels oder des Schalters an der Backbordseite des Außenbordmotors bedient. Zur Schwenkung des Motors nach oben Oberseite des Schalters drücken. Zur Schwenkung des Motors nach unten Unterseite des Schalters drücken.

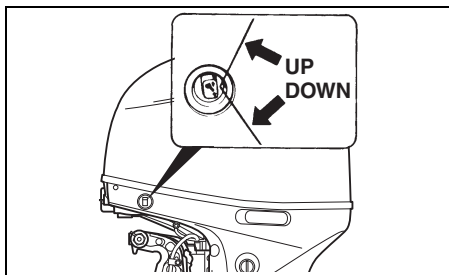
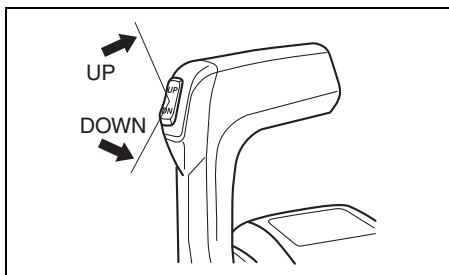

Bei Ausstattung mit schlüssellosem Startsystem:

⚠️ WARNUNG

Der PTT-Schalter (Power Trim und Tilt) an der Seitenabdeckung kann bei ausgeschaltetem schlüssellosem Startsystem versehentlich aktiviert werden, wodurch es zu Personenverletzungen kommen kann.

Sorgen Sie dafür, dass niemand Zugang zum Außenbordmotor hat, um eine versehentliche Aktivierung des PTT-Systems zu vermeiden.

Ohne Ausstattung mit schlüssellosem Startsystem:

⚠️ WARNUNG

Der PTT-Schalter (Power Trim und Tilt) an der Seitenabdeckung kann bei ausgeschalteter Zündung versehentlich aktiviert werden, wodurch es zu Verletzungen kommen kann.

Sorgen Sie dafür, dass niemand Zugang zum Außenbordmotor hat, um eine versehentliche Aktivierung des PTT-Systems zu vermeiden.

BEMERKUNG:

Bei Ausstattung mit schlüssellosem Startsystem:

Der PTT-Schalter am Fernbedienungshebel kann bei ausgeschaltetem schlüssellosem Startsystem nicht aktiviert werden.

Ohne Ausstattung mit schlüssellosem Startsystem:

Der PTT-Schalter am Fernbedienungshebel kann bei ausgeschaltetem Zündung nicht aktiviert werden.

BEMERKUNG:

Wiederholte Betätigung des PTT-Schalters führt zur Überhitzung des PTT-Motors und die Schutzschaltung kann den Betrieb des Motors stoppen. Während die Schutzschaltung aktiviert ist, ist der PTT-Schalter nicht funktionsfähig. Dieser funktionsunfähige Zustand des Systems wird aufgehoben, sobald die Überhitzung behoben ist.

MOTORSCHWENKUNG VON HAND

Sollte eine Schwenkung des Motors mit der "Motoreinstell- und Motorschwenkvorrichtung", wegen elektrischer oder anderer Probleme ausgeschlossen sein, kann der Motor von Hand bewegt werden. Zur Schwenkung des Motors nach oben oder unten Schraube Ⓐ für Einstellung von Hand zwei Umdrehungen gegen den Uhrzeigersinn drehen, Motor auf die gewünschte Position bringen und Schraube wieder anziehen.

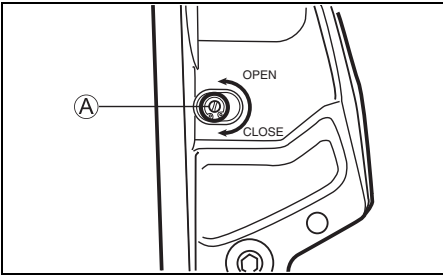

▲ VORSICHT

Der Motor ist sehr schwer. Manuelles Schwenken birgt Verletzungsgefahren wegen Überhebens (Rückenverletzung), Ausrutschens und Stürzens.

Bei manuellem Schwenken müssen Sie auf guten Griff und sicheren Stand achten. Sie müssen auch in der Lage sein, das Gewicht des Motors abstützen zu können.

KIPPVERRIEGELUNGSHEBEL

Der Kippverriegelungshebel dient dazu, den Motor in Schräglage zu halten, wenn er nicht transportiert wird.

Zum Anbringen des Kippverriegelungshebels.

1. Motor bei gedrücktem "UP"-Schalter der Motoreinstell- und Motorschwenkvorrichtung ganz hochkippen.
2. Kippverriegelungshebel wie auf der Abb. nach unten bringen.
3. Motor bei gedrücktem "DOWN"-Schalter der Motoreinstell- und Motorschwenkvorrichtung absenken, bis er auf dem Kippverriegelungshebel ruht.

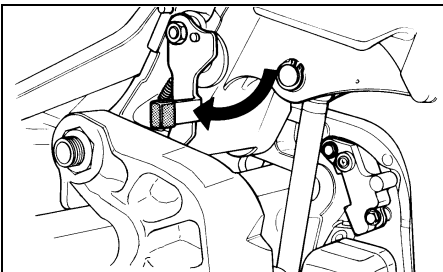

4. DF140BG:

Den "DOWN"-Schalter der Motoreinstell- und Motorschwenkvorrichtung weiter betätigen, bis die Einstellstangen ganz zurückgezogen sind.

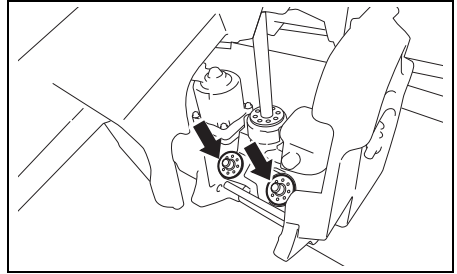

HINWEIS

Die Einstellstempel können beeinträchtigt werden oder korrodieren, wenn sie bei Vertäuung nicht vollständig eingezogen werden.

Bei Vertäuung immer die Einstellstempel vollständig einziehen.

Zum Freigeben des Kippverriegelungshebels den Motor bei gedrücktem "UP"-Schalter der Motoreinstell- und Motorschwenkvorrichtung ganz nach oben kippen, und den Kippverriegelungshebel hochziehen.

Bei Ausstattung mit schlüssellosem Startsystem:

▲ VORSICHT

Der Fernbedienung-PTT-Schalter (Power Trim und Tilt) ist bei ausgeschaltetem schlüssellosen Startsystem funktionsfähig. Falls der Schalter aktiviert wird, während Sie den Kippverriegelungshebel betätigen, können Sie Handverletzungen erleiden.

Sorgen Sie dafür, dass niemand Zugang zum Fernbedienung-PTT-Schalter (Power Trim und Tilt) hat, während Sie den Kippverriegelungshebel betätigen.

HINWEIS

Schäden können verursacht werden, wenn der Kippverriegelungshebel in anderen Situationen als bei vertäutem bzw. stationärem Boot betätigt wird.

Der Kippverriegelungshebel entlastet das PTT-System und sollte nur eingesetzt werden, wenn das Boot ruhig liegt. Verwenden Sie den Kippverriegelungshebel nicht bei Anhängetrieb von Boot und Motor. Siehe Abschnitt ANHÄNGEBETRIEB in diesem Handbuch.

Ohne Ausstattung mit schlüssellosem Startsystem:

▲ VORSICHT

Der Fernbedienung-PTT-Schalter (Power Trim und Tilt) ist bei ausgeschaltetem Zündungsfunktionsfähig. Falls der Schalter aktiviert wird, während Sie den Kippverriegelungshebel betätigen, können Sie Handverletzungen erleiden.

Sorgen Sie dafür, dass niemand Zugang zum Fernbedienung-PTT-Schalter (Power Trim und Tilt) hat, während Sie den Kippverriegelungshebel betätigen.

HINWEIS

Schäden können verursacht werden, wenn der Kippverriegelungshebel in anderen Situationen als bei vertäutem bzw. stationärem Boot betätigt wird.

Der Kippverriegelungshebel entlastet das PTT-System und sollte nur eingesetzt werden, wenn das Boot ruhig liegt. Verwenden Sie den Kippverriegelungshebel nicht bei Anhängetrieb von Boot und Motor. Siehe Abschnitt ANHÄNGEBETRIEB in diesem Handbuch.

INSPEKTION VOR DER FAHRT

▲ WARNUNG

Losfahren, ohne Boot und Motor inspiziert zu haben, kann gefährlich sein.

Bevor Sie ablegen, sollten Sie stets die in diesem Abschnitt beschriebenen Inspektionen durchführen.

Vergewissern Sie sich, dass Boot und Motor in gutem Zustand sind, und dass Sie für Notfälle richtig vorbereitet sind.

Führen Sie vor dem Ablegen stets die folgenden Überprüfungen durch:

- Sicherstellen, dass Kraftstoff und Öl für die vorgesehene Fahrt ausreichen.
- Den Motorölstand der Ölwanne überprüfen.

HINWEIS

Betreiben des Motors mit zu wenig Öl kann zu einem schweren Motorschaden führen.

Kontrollieren Sie den Ölstand vor jeder Fahrt und füllen Sie bei Bedarf Öl nach.

Überprüfung des Motorölstandes:

BEMERKUNG:

Um zu vermeiden, dass bei der Überprüfung des Motorölstands ein inkorrekt Wert erhalten wird, ist das Motoröl nur bei kaltem Motor zu kontrollieren.

- Den Motor in eine vertikale Position bringen, dann die Hebel ② und ③ lösen und die Motorhaube ① entfernen.

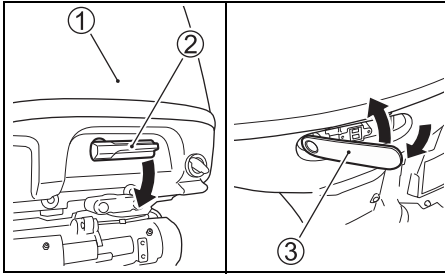

- Den Ölmeßstab herausziehen und mit einem sauberen Lappen abwischen.

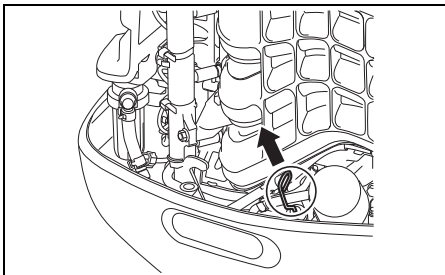

BEMERKUNG:

Wenn das Motoröl verschmutzt oder verfärbt ist, muss das Öl gewechselt werden. Sich auf den Abschnitt MOTORÖL beziehen.

- Den Ölmeßstab ganz in den Motor einschieben, dann wieder herausziehen.

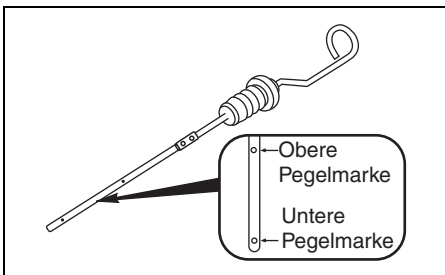

Der Ölstand am Messstab soll zwischen dessen oberer und unterer Grenzmarke angezeigt sein. Wenn sich der Ölstand in der Nähe der unteren Grenzmarke befindet, muss Öl bis zur oberen Grenzmarke nachgefüllt werden.

Einfüllen des Motoröls:

- Den Öleinfülldeckel abnehmen.
- Mit dem empfohlenen Motoröl bis zur oberen Markierung auffüllen.

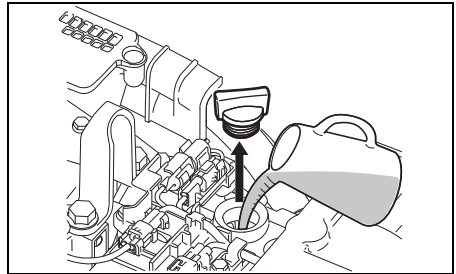

HINWEIS

Betreiben des Motors mit zu viel Öl kann zu einem Motorschaden führen.

Füllen Sie nicht zu viel Öl in den Motor.

- Den Öleinfülldeckel wieder gut festdrehen.

- Den Stand der Batteriesäure überprüfen. Der Stand muss sich stets zwischen der MAX- und MIN- Markierung befinden. Wenn die Flüssigkeit bis unter die MIN- Markierung absinkt, sich auf das Kapitel WARTUNG beziehen.
- Sicherstellen, dass die Batterieleitungen sicher an die Batterieklemmen angeschlossen sind.
- Kontrolle der Schiffsschraube auf etwaige Schäden.
- Sichere Befestigung des Motors am Boot.
- Funktionieren der "Motoreinstellung und -schwenkung".
- Sicher und richtig in Schwenkkopf eingesetzter Stift.
- Sich vergewissern, dass sich die erforderlichen Notausrüstungsgegenstände und Rettungseinrichtungen an Bord befinden.

- Sicherstellen, dass der Notstoppschalter richtig funktioniert.
- Sicherstellen, dass das Wasserzulaufloch nicht blockiert ist.

EINFAHREN

Richtige Behandlung in dieser Einfahrzeit ist die Voraussetzung für Langlebigkeit und Spitzenleistungen Ihres Motors. Für das richtige Einfahren gelten folgende Richtlinien.

HINWEIS

Nichtbefolgen der nachstehenden Einlaufvorschriften kann zu einem schweren Motorschaden führen.

Beachten Sie unbedingt die im Folgenden beschriebenen Motor-Einlaufverfahren.

Einlaufzeit: 10 Stunden

Einlaufhinweise

1. Während der ersten 2 Betriebsstunden:
Nach dem Anlassen eines kalten Motors auf eine ausreichende Leerlaufperiode achten (ungefähr 5 Minuten), um ein Aufwärmen des Motors zu gewährleisten.

HINWEIS

Fahren mit hoher Geschwindigkeit ohne ausreichende Warmlaufzeit kann einen schweren Motorschaden, wie zum Beispiel einen Kolbenfresser, verursachen.

Erst nach einer ausreichenden Warmlaufzeit (5 Minuten) des Motors im Leerlauf kann mit hoher Geschwindigkeit gefahren werden.

Nach dem Warmlaufen den Motor im Leerlauf oder dem niedrigsten Gang etwa 15 Minuten laufenlassen. Während der restlichen Zeit von einer Stunde und 45 Minuten den Motor bei eingelegtem Gang und mit weniger als Halbgas (1/2 Drosselklappenstellung) (3000 U/min) betreiben, sofern die Betriebsbedingungen dies erlauben.

BEMERKUNG:

Die Drehzahl kann bis über den empfohlenen Bereich hinaus erhöht werden, um das Boot auszurichten; danach die Drehzahl sofort wieder auf den empfohlenen Betriebsbereich zurücknehmen.

2. Während der nächsten Betriebsstunde:
Den Motor mit einer Drehzahl von 4000 U/min oder Dreiviertelgas laufen lassen, sofern die Betriebsbedingungen dies erlauben. Eine Vollgasstellung ist zu diesem Zeitpunkt noch zu vermeiden.
3. Restliche 7 Stunden:
Sofern die Betriebsbedingungen dies erlauben, kann der Motor mit eingelegtem Gang und der gewünschten Motordrehzahl betrieben werden.
Kurzzeitig kann auch Vollgas gegeben werden; der Motor darf jedoch nicht länger als 5 Minuten ununterbrochen in der Vollgasstellung betrieben werden.

HINWEIS

Eine länger als 5 Minuten andauernde, ununterbrochene Vollgasfahrt während der letzten 7 Stunden der Einlaufzeit kann einen schweren Motorschaden, wie zum Beispiel einen Kolbenfresser, verursachen.

Während der letzten 7 Stunden der Einlaufzeit darf der Motor jeweils nicht länger als 5 Minuten mit Vollgas betrieben werden.

BEDIENUNG

MOTORSCHALTER (OPTION)

Verwenden Sie bei Ausstattung mit einem schlüssellosen Startsystem diesen Schalter.

- Drücken Sie schnell den Motorschalter, um alle Motoren zu starten und zu stoppen. (Der Summer ertönt einmal.)
- Halten Sie den Motorschalter mindestens 2 Sekunden lang gedrückt, um das schlüssellose Startsystem in den EIN- und AUS-Zustand zu versetzen. (Der Summer ertönt einmal.)

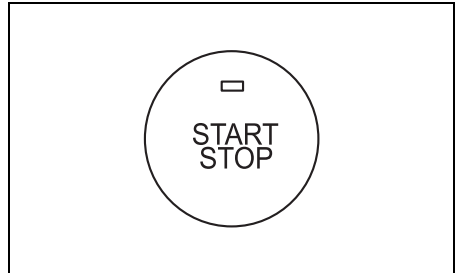

ZÜNDUNG (OPTION)

Wenn kein schlüsselloses Startsystem vorhanden ist, verwenden Sie diesen Schalter.

- Drehen Sie ihn, bis die Zündung in der Position "ON" steht.
- Durch Drehen der Zündung in die Stellung "START" werden automatisch alle Motoren gestartet.

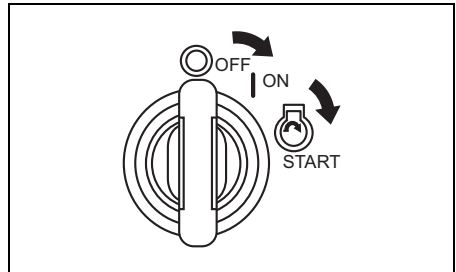

BEDIENPULT (OPTION)

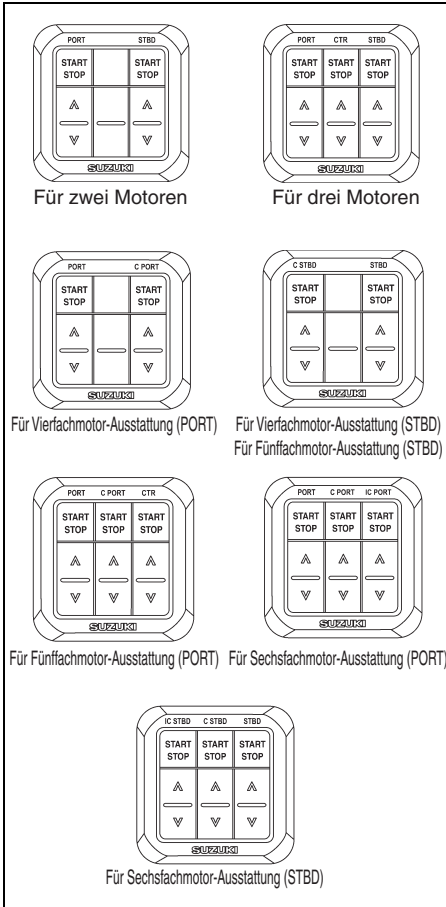

BEMERKUNG:

- Verwenden Sie bei einem Boot mit Vierfachmotor-Ausstattung das Bedienfeld für den Vierfachmotor (PORT) und das Bedienfeld für den Vierfachmotor (STBD).
- Verwenden Sie bei einem Boot mit Fünffachmotor-Ausstattung das Bedienfeld für den Fünffachmotor (PORT) und das Bedienfeld für den Fünffachmotor (STBD).
- Verwenden Sie bei einem Boot mit Sechsfachmotor-Ausstattung das Bedienfeld für den Sechsfachmotor (PORT) und das Bedienfeld für den Sechsfachmotor (STBD).

Start/Stop-Schalter

Mit diesem Schalter wird der Motor gestartet und gestoppt.
Der Motor wird in Neutralstellung des Schalthebels gestartet.

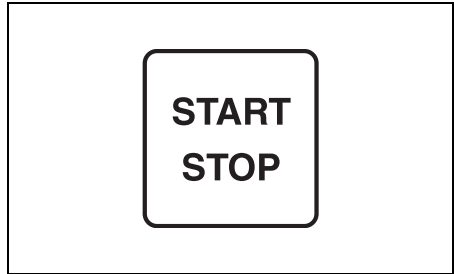

[^] (AUF) & [v] (AB)

“Power Trim/Tilt” wird durch Drücken dieses Schalters ausgeführt. Zum Hochkippen des Motors drücken Sie den Schalter [^]. Zum Herunterkippen des Motors drücken Sie den Schalter [v].

BEMERKUNG:

Die Schalter für die Aufwärts- und Abwärtsneigung können bei ausgeschaltetem Gerät nicht aktiviert werden.

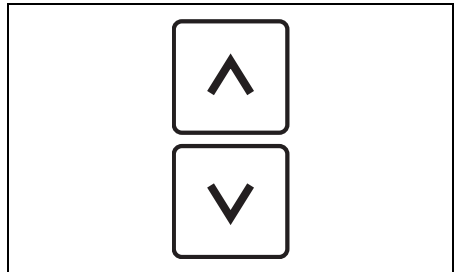

FERNBEDIENUNGSBOX

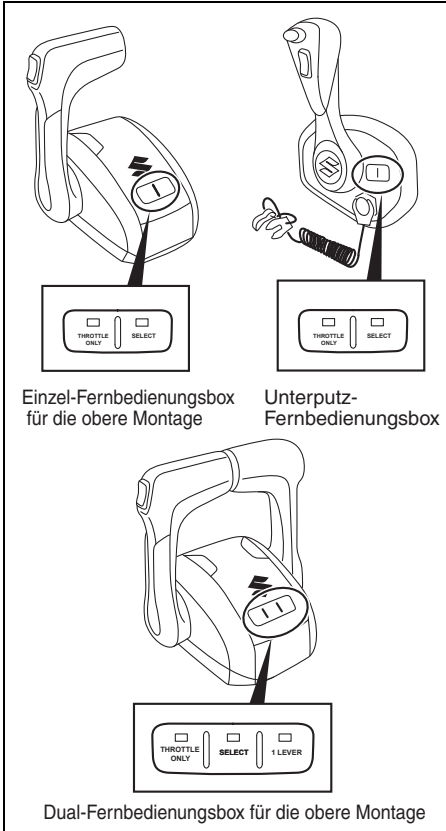

Leerlaufschalter

Mit diesem Schalter kann die Neutralstellung fixiert werden, sodass Gas gegeben werden kann, ohne hierdurch die Schaltposition zu verändern. Wenn die Schaltposition auf Neutral fixiert ist, leuchtet die THROTTLE ONLY LED (Leerlauf-LED), bei Freigabe der Schaltposition erlischt sie.

Der Leerlaufschalter ist nur in Neutralstellung des Fernbedienungshebels wirksam.

BEMERKUNG:

Wird dieser Schalter bei nicht auf Neutral stehendem Schalthebel betätigt, blinkt die THROTTLE ONLY LED und gleichzeitig ertönt der Summer.

BEMERKUNG:

- Zur Wahl des Modus THROTTLE ONLY halten Sie den Schalter THROTTLE ONLY gedrückt, bis der Summer einen kurzen Piepton abgibt.
- Wenn der Modus "THROTTLE ONLY" (Leerlauf) nicht ausgewählt werden kann, schalten Sie den Strom aus, warten Sie 20 Sekunden und schalten Sie ihn dann wieder ein.
- Wenn der Modus THROTTLE ONLY nicht gewählt werden kann, wenden Sie sich bitte an Ihren Vertragshändler für Suzuki-Außenbordmotoren.

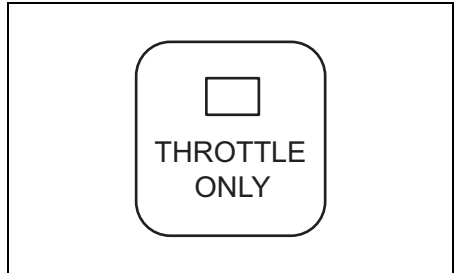

Stationswahlschalter

Schaltet die Steuerung zwischen Fahrstationen an Booten um, die mehr als eine Fahrstation besitzen.

Durch Drücken des Wahlschalters zur Stationsbestimmung geht die SELECT LED an der gewählten Fahrstation an, und die SELECT LED an der nicht gewählten Fahrstation erlischt.

Dieser Schalter ist nur dann wirksam, wenn sich der Schalthebel an der 1. und der an der 2. Fahrstation in Neutralstellung befinden.

BEMERKUNG:

- Beim Einschalten wird automatisch die 1. Fahrstation gewählt.
- Wenn Sie diesen Schalter betätigen, während sich der Fernbedienungshebel in einer anderen Position als der Neutralstellung befindet, blinkt die SELECT LED und gleichzeitig ertönt der Summer.

BEMERKUNG:

- Zur Wahl der Station halten Sie den Schalter **SELECT** gedrückt, bis der Summer einen kurzen Piepton abgibt.
- Wenn die Umschaltung von der 2. Fahrstation auf die 1. Fahrstation fehlgeschlagen ist, schalten Sie den Strom aus, warten Sie 20 Sekunden und schalten Sie ihn dann wieder ein.
- Wenn die Station nicht gewählt werden kann, wenden Sie sich bitte an Ihren Vertragshändler für Suzuki-Außenbordmotore.

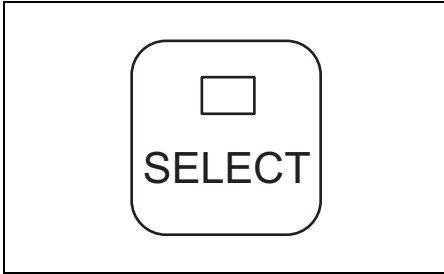

1 Hebelschalter (nur Dual-Fernbedienungsbox für die obere Montage)

Dieser Schalter ermöglicht die Steuerung aller Motoren mit dem Hebel der PORT-Seite.

Wenn alle Motoren mit dem Hebel der PORT-Seite gesteuert werden können, leuchtet die 1 LEVER LED auf. Wenn die PORT-Motorgruppe und die STBD-Motorgruppe mit jedem Hebel gesteuert werden können, erlischt die 1 LEVER LED.

Der Schalter 1 LEVER ist nur in Neutralstellung des gesamten Fernbedienungshebels wirksam.

BEMERKUNG:

- Beim Einschalten des Stroms wird der 1-Hebel-Steuermodus automatisch aufgehoben.
- Wenn Sie diesen Schalter betätigen, während sich der Fernbedienungshebel in einer anderen Position als der Neutralstellung befindet, ertönt der Summer.

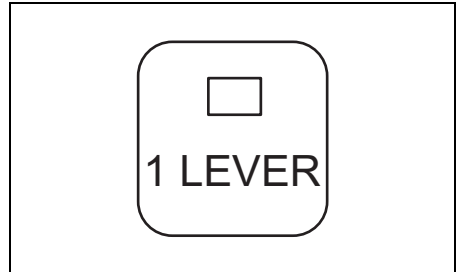

VOR DEM STARTEN DES MOTORS MUSS

1. Der Motor sich im Wasser befinden.
2. Der Benzinschlauch fest mit Benzintank und Motor verbunden sein.

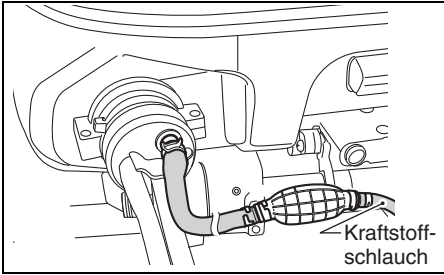

3. Den Kontrollwasserausgang in die gewünschte Position bringen.

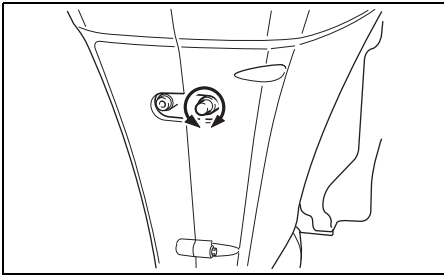

4. Sich vergewissern, dass die Entlüftung des Kraftstofftanks einwandfrei funktioniert, und dass evtl. vorhandene Leitungsfiler nicht durch Ablagerungen usw. verschmutzt sind. Wenn der Tankdeckel mit einer manuel betriebten Entlüftungseinrichtung versehen ist, muß diese vollkommen geöffnet sein.

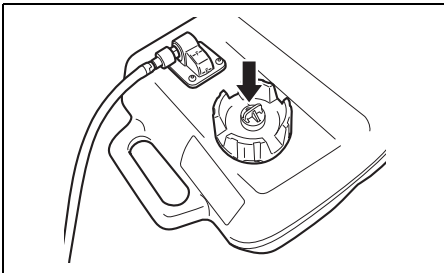

5. Vergewissern Sie sich, dass der Motor auf "NEUTRAL" gestellt ist.

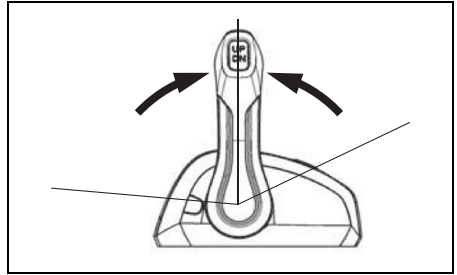

6. Sich vergewissern, dass die Sicherungsplatte angebracht ist, dann das Kabel des Notstoppschalters am Körper befestigen.

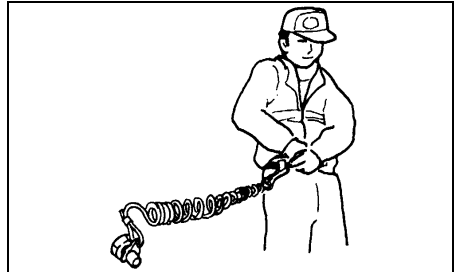
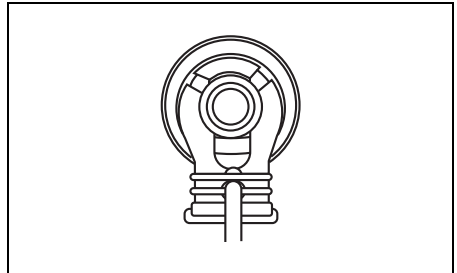

▲ WARNUNG

Wenn die Notstoppschalterleine nicht richtig angebracht oder nicht sichergestellt ist, dass der Notstoppschalter wie vorgesehen funktioniert, kann erhöhte Gefahr des Lebensverlustes oder Erleidens schwerer Verletzungen sowohl für den Bootsführer als auch die Passagiere bestehen.

Befolgen Sie stets die folgenden Vorsichtsmaßnahmen:

- Die Notstoppschalterleine muss sicher am Handgelenk oder an einem geeigneten Kleidungsteil (Gürtel o.Ä.) des Bootsführers befestigt sein.
- Einer Betätigung des Notstoppschalters dürfen keine Hindernisse im Wege stehen.
- Während normalen Betriebs ist darauf zu achten, dass die Notstoppschalterleine nicht gerissen oder die Verriegelungsplatte nicht aus dem Schalter gezogen wird. Der Motor stoppt unverzüglich, und durch die erfolgende, unerwartete Bremswirkung könnten Insassen Richtung Bug geschleudert werden.

BEMERKUNG:

Eine Reserve-Sicherungsplatte aus Plastik wird für Notfälle mitgeliefert. Die Platte vom Kabel abnehmen und an einer sicheren Stelle auf dem Boot aufbewahren. Wenn das Kabel des Notausschalters bzw. die Sicherungsplatte beschädigt wird oder verlorengeht, muß das betreffende Teil umgehend ersetzt werden, damit die normale Funktion des Notausschalters wieder gewährleistet ist.

STARTEN DES MOTORS

▲ WARNUNG

Das Abgas enthält Kohlenmonoxid, ein gefährliches Gas, das wegen seiner Farb- und Geruchlosigkeit schwer erkennbar ist. Einatmen von Kohlenmonoxid kann zum Tode oder zu schweren Gesundheitsschäden führen.

In geschlossenen Räumen und in Umgebungen mit unzureichender Ventilation darf der Motor weder laufen gelassen, noch sollte er unter solchen Bedingungen überhaupt gestartet werden.

BEMERKUNG:

Wenn die Notstoppschalter-Sperrplatte nicht in Position ist, kann der Anlassermotor nicht arbeiten.

1. Anlasseinspritzpumpe mehrmals drücken, bis Widerstand spürbar.

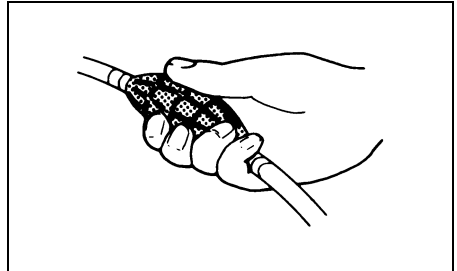

2. Bei Ausstattung mit schlüssellosem Startsystem:

- (1) Vergewissern Sie sich, dass sich der Schlüsselanhänger im Kommunikationsmodus ON befindet (siehe Abschnitt "Umschalten des Kommunikationsmodus des Schlüsselanhängers"). Prüfen Sie, ob der Schlüsselanhänger in Kommunikationsreichweite mit dem Schlüssellos-Steuergerät ist.
- (2) Drücken Sie zügig den Motorschalter, um das schlüssellose Startsystem auf ON zu stellen (der Summer ertönt einmal) und alle Motoren automatisch zu starten.

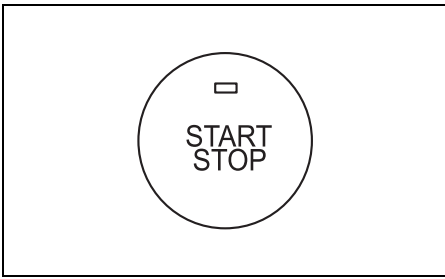

(3) Um jeden Motor einzeln zu starten, halten Sie den Motorschalter mindestens 2 Sekunden lang gedrückt, um das schlüssellose Startsystem auf ON zu stellen (der Summer ertönt einmal). Drücken Sie dann den Start/Stop-Schalter des Bedienpults, um jeden Motor einzeln zu starten.

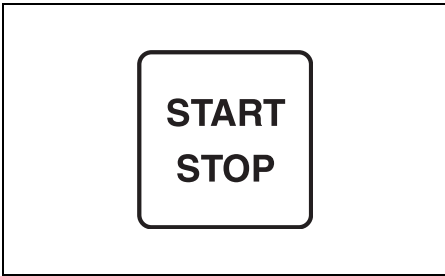

Ohne Ausstattung mit schlüssellosem Startsystem:

Drehen Sie ihn, bis die Zündung in der Position "ON" steht.

Durch Drehen der Zündung in die Stellung "START" werden automatisch alle Motoren gestartet.

Nach Rückstellung des Zündschlüssels von "START" zu "ON" läuft der Starter bis zum Motorstart 4 Sekunden weiter.

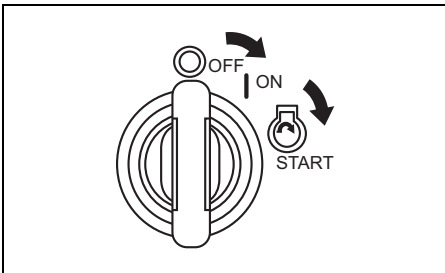

HINWEIS

Wenn der Zündschlüssel zum Starten des Motors in der Stellung "START" gehalten wird, kann das Startsystem beschädigt werden.

Zum Starten des Motors drehen Sie den Zündschlüssel kurz auf "START" und lassen Sie ihn dann los. Der Motor wird 4 Sekunden lang oder bis zum Anspringen durchgedreht.

Um jeden Motor einzeln zu starten, drehen Sie die Zündung auf die Position "ON". Drücken Sie dann den Start/Stop-Schalter der Schalttafel, um jeden Motor einzeln zu starten.

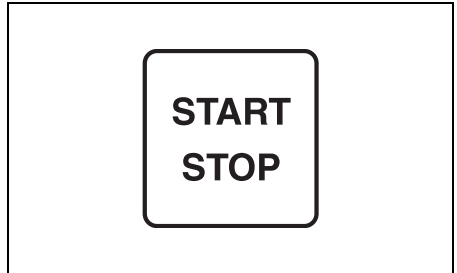
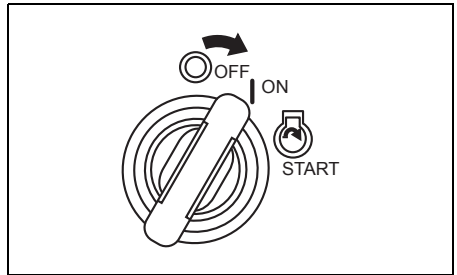

BEMERKUNG:

Bei Ausstattung mit schlüssellosem Startsystem:

Der Kommunikationsbereich ist ein Abstand von 1 m zwischen dem Schlüsselanhänger und dem Schlüssellos-Steuergerät.

Wenn das schlüssellose Startsystem nicht eingeschaltet werden kann, gibt der Summer einen (1) langen und drei (3) kurze Töne ab.

In diesem Fall wiederholen Sie das Verfahren.

HINWEIS

Wenn während Motorbetriebs "Low Oil Pressure" am Bildschirm des Instruments angezeigt wird, kann der Ölstand so niedrig sein, dass die Gefahr einer Motorbeschädigung besteht.

Stellen Sie den Motor ab und überprüfen Sie den Ölstand.

BEMERKUNG:

Die Dauerbetriebszeit des Starters ist auf vier Sekunden eingestellt.

Bei Überschreitung dieser Zeit stoppt der Starter automatisch.

Wenn der Starter stoppt, warten Sie etwa zehn Sekunden lang, damit sich der Starter abkühlen kann, und versuchen Sie es dann erneut.

4. Motor etwa 5 min lang vorwärmen.

HINWEIS

Wenn der Motor unmittelbar nach dem Start in kaltem Zustand mit Vollgas betrieben wird, kann er einen schweren Schaden erleiden.

Lassen Sie den Motor nach dem Start ausreichend warmlaufen, bevor Sie ihn mit hoher Drehzahl betreiben.

Kühlwasser-Kontrolle

Unmittelbar nach dem Anspringen des Motors muss Wasser aus dem Wassersichtloch ① herauspritzen; dies zeigt an, dass Wasserpumpe und Kühlsystem einwandfrei funktionieren. Wenn aus dem Wassersichtloch kein Wasser herausläuft, muss der Motor sofort abgestellt und ein Vertragshändler für Suzuki-Außenbordmotoren zu Rate gezogen werden.

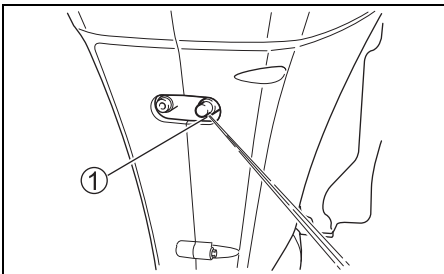

HINWEIS

Betreiben Sie den Außenbordmotor niemals, wenn aus dem Wassersichtloch kein Wasser herausläuft, da andernfalls ein schwerer Motorschaden die Folge sein kann.

Kontrollieren Sie unmittelbar nach dem Starten des Motors, ob Wasser aus dem Wassersichtloch herausläuft.

⚠ WARNUNG

Betreiben des Boots ohne richtig funktionierenden Notstoppschalter kann gefährlich sein.

Vergewissern Sie sich vor dem Ablegen, dass der Notstoppschalter richtig funktioniert.

Bei Ausstattung mit schlüssellosem Startsystem:

NOTSTART

Wenn der Schlüsselanhänger aufgrund einer leeren Batterie oder eines anderen Problems nicht verwendet werden kann, können Sie die Motoren auch ohne den Schlüsselanhänger starten, indem Sie den Passcode in das Multifunktionsinstrument eingeben.

Gehen Sie wie folgt vor, um Motoren ohne Verwendung des Schlüsselanhängers zu starten.

1. Wenn Sie den Motorschalter drücken, wird "Check Keyless FOB" (Schlüsselanhänger prüfen) auf dem Bildschirm angezeigt. Der Summer wird mit einem langen Piepton, gefolgt von 3 kurzen Pieptönen, ausgelöst.

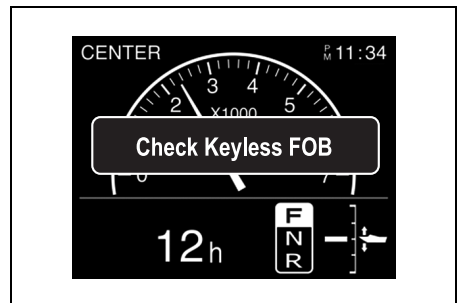

2. "Enter Passcode?" (Passcode eingeben?) erscheint, wenn eine beliebige Taste auf dem Messgerät gedrückt wird. Um den Passcode einzugeben, verwenden Sie die Taste [▼] oder [▲] und wählen dann "Yes" (Ja). Drücken Sie dann die Taste [SET], um zum Eingabebildschirm "Enter Passcode" (Passcode eingeben) zu gelangen. (Durch Auswahl von "NO" (Nein) wird das System ausgeschaltet.)

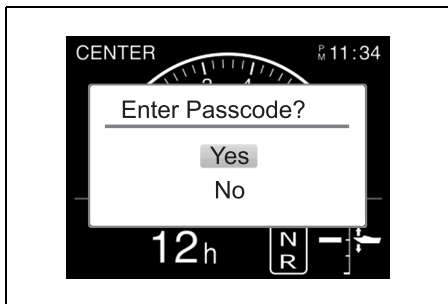

3. Geben Sie einen 6-stelligen Passcode ein. Verwenden Sie die Tasten [▼] oder [▲], um für jede Stelle eine Zahl auszuwählen. Drücken Sie die Taste [SET], um zur nächsten Stelle zu gelangen. Drücken Sie die Taste [MENU], um zur vorherigen Stelle zurückzukehren.

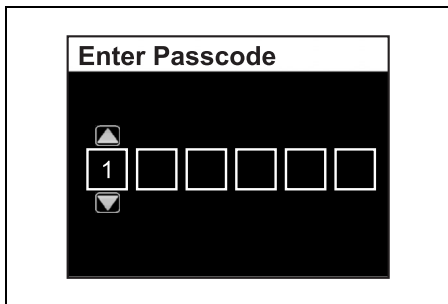

4. Wenn die eingegebenen Ziffern mit dem 6-stelligen Passcode übereinstimmen, wird durch Drücken der Taste [SET] der normale Bildschirm angezeigt und die Motoren werden gestartet. Das System kehrt zum Bildschirm von Schritt 2 zurück, wenn die eingegebenen Ziffern nicht mit dem Passcode übereinstimmen. (Geben Sie den Passcode korrekt ein.)

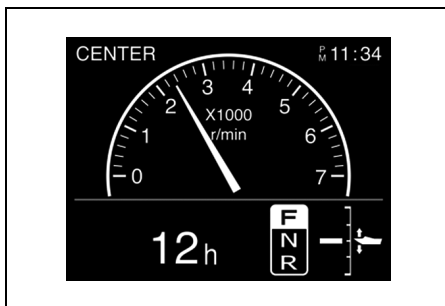

BEMERKUNG:

- Wenn Sie für [Enter Passcode?] die Option "ja" wählen, müssen Sie die Eingabe innerhalb von 5 Minuten abschließen. Nach 5 Minuten schaltet sich das Gerät aus.
- Wenn beim Abgleich ein Fehler festgestellt wird, erscheint wieder der Bildschirm "Enter Passcode?".
- Wenn Sie 5-mal hintereinander einen falschen Passcode eingeben, wird das schlüssellose Startsystem automatisch ausgeschaltet und akzeptiert 30 Sekunden lang keinen Passcode.

Starten des Motors:

5. Vergewissern Sie sich, dass der Motor auf "NEUTRAL" gestellt ist.

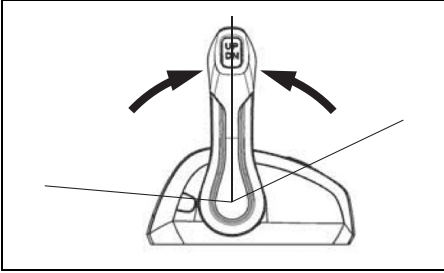

6. Stellen Sie sicher, dass die Sperrplatte sich in der korrekten Position befindet und die Notausschalterleine sicher an Ihrem Handgelenk oder einem geeigneten Kleidungsstück, wie beispielsweise Ihrem Gürtel, befestigt ist.

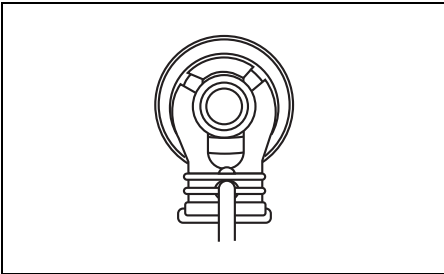

7. Drücken Sie schnell den Motorschalter, um den Anlassermotor zu aktivieren und alle Motoren zu starten.

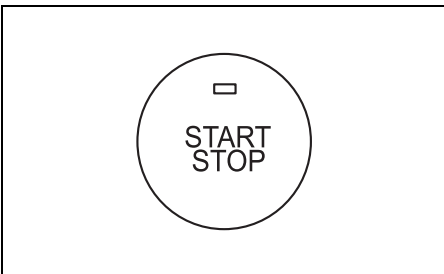

SCHALTEN UND GESCHWINDIGKEITSREGELUNG

HINWEIS

Ein schwerer Motorschaden kann verursacht werden, wenn man (a) beim Schalten vom Vorwärtsgang (FORWARD) auf den Rückwärtsgang (REVERSE) oder vom Rückwärtsgang (REVERSE) auf den Vorwärtsgang (FORWARD) die Motordrehzahl nicht bis zur Leerlaufdrehzahl zurückgehen lässt und die Fahrgeschwindigkeit nicht vermindert, oder (b) bei Rückwärtsfahrbetrieb unvorsichtig ist.

Warten Sie mit dem Schalten stets, bis der Motor mit Leerlaufdrehzahl läuft. Im Rückwärtsgang sollten Sie mit Bedacht und ganz langsam fahren. Bevor Sie beschleunigen, sollten Sie sich stets vergewissern, dass sich der Hebel/Schalthebel in der beabsichtigten Stellung befindet.

BEMERKUNG:

- Bei einem Boot mit drei Motoren werden der mittlere Motor und der Backbord-Motor mit Backbord-Schalthebel ①, der diese beiden Motoren verbindet, gestartet.
- Bei einem Boot mit Vierfachmotor-Ausstattung werden die beiden Motoren auf der Backbordseite mit Schalthebel ① und die beiden Motoren auf der Steuerbordseite mit Schalthebel ② gestartet.
- Bei einem Boot, das mit Fünffachmotoren ausgestattet ist, werden der mittlere Motor, der mittlere Backbordmotor und der Backbordmotor mit dem Backbord-Schalthebel ① gestartet, um den mittleren Motor mit den beiden Motoren auf der Backbordseite zu verbinden, und die beiden Motoren auf der Steuerbordseite werden mit dem Schalthebel (2) gestartet.
- Bei einem Boot, das mit Sechsfachmotoren ausgestattet ist, werden die drei Motoren auf der Backbordseite mit dem Schalthebel ① und die drei Motoren auf der Steuerbordseite mit dem Schalthebel ② gestartet.

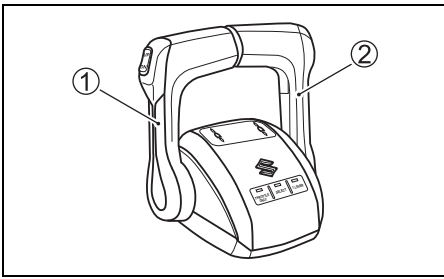

BEMERKUNG:

- Wenn der Motor stoppt, nimmt die Kupplung die neutrale Stellung ein, wie der Fernbedienungshebel auch eingestellt ist.
- Bei gestopptem Motor kann die Kupplung durch Betätigung des Fernbedienungshebels nicht auf "Vorwärts" oder "Rückwärts" umgestellt werden.
- Wenn bei hoher Motordrehzahl Gangschaltung versucht wird, ertönt der Summer zweimal und die am Multifunktionsinstrument angezeigte Schaltpositionsanzeigeleuchte "N" blinkt. Wenn dieses System aktiviert wird, den Schalthebel zur ganz geschlossenen Stellung bewegen.



Schalten

BEMERKUNG:

Fernbedienung Typ B

Die Fernbedienung vom Typ B ist mit einem Sperrmechanismus ausgestattet, der ein versehentliches Schalten vom Leerlauf auf den Vorwärts- oder Rückwärtsgang vermeiden hilft. Durch Eindrücken des Schaltsperrknopfs wird die Sperre freigegeben.

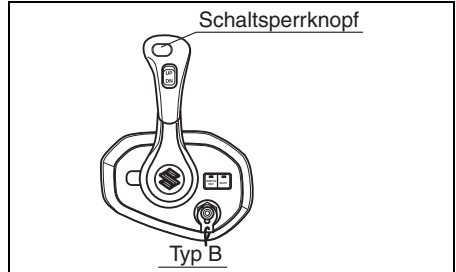

Um auf "FORWARD" zu schalten, den Hebel gemäß Abbildung etwa auf Stellung (A) vorschieben.

Um auf "REVERSE" zu schalten, den Hebel gemäß Abbildung etwa auf Stellung (B) zurückschieben.

An allen Suzuki Steuerungen befindet sich eine Arretierung oder Raste, sodass man die Positionen (A), (B) und neutral "spüren" kann. Schalten Sie immer schnell und präzise von der neutralen Position zu (A) oder (B), um übermäßige Abnutzung an Getriebe und Kupplungs-scheiben zu verhindern.

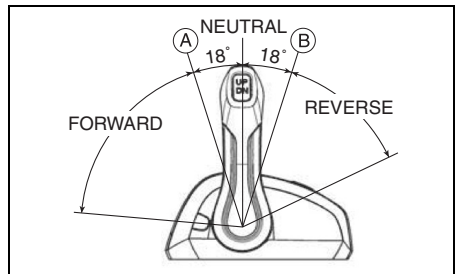

Geschwindigkeitsregelung

Zur Beschleunigung nach Einlegen des Gangs Steuerhebel weiter vorwärts bzw. rückwärts schieben.

⚠️ WARNUNG

Da derselbe Hebel zum Schalten und für Drehzahlregelung verwendet wird, kann es vorkommen, dass dieser über die Raststellung hinaus bewegt und Gas gegeben wird. Dies kann zu unerwarteten Bewegungen des Boots führen, wodurch Personen verletzt und Sachschäden verursacht werden können.

Beim Schalten ist darauf zu achten, dass der Hebel nicht zu weit vorwärts oder rückwärts bewegt wird.

ABSTELLEN DER MOTORS

BEMERKUNG:

Wenn der Motor in einem Notfall gestopt werden muss, ziehen Sie die Notausschalter-Sperrplatte durch Ziehen an der Notausschalterleine heraus.

Bei Ausstattung mit schlüssellosem Startsystem:

Zum Abstellen des Motors:

1. Auf "NEUTRAL" schalten.
2. Bei Betrieb mit Vollgas den Motor einige Minuten lang durch Laufen im Leerlauf oder bei Schleppgeschwindigkeit abkühlen lassen.
3. Drücken Sie schnell den Motorschalter, um alle Motoren auszuschalten.

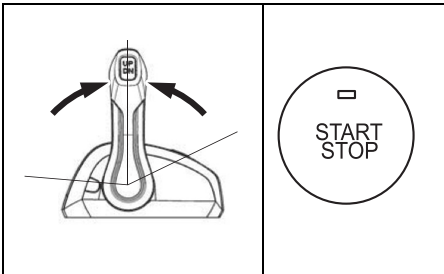

Um alle Motoren einzeln zu stoppen, drücken Sie den Start/Stop-Schalter der Schalttafel, um jeden Motor einzeln auszuschalten.

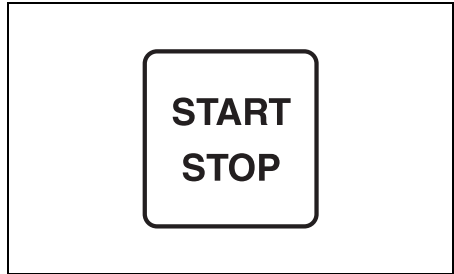

4. Das schlüssellose Startsystem kann nach einer der folgenden Methoden in den OFF-Zustand (gesperrt) versetzt werden.

- Stellen Sie sicher, dass sich der Schlüsselanhänger innerhalb des Kommunikationsbereichs des Schlüssellos-Steuergeräts befindet.

Halten Sie den Motorschalter mindestens 3 Sekunden lang gedrückt, um das schlüssellose Startsystem in den AUS-Zustand zu versetzen. (Der Summer wird für einen kurzen Piepton ausgelöst.)

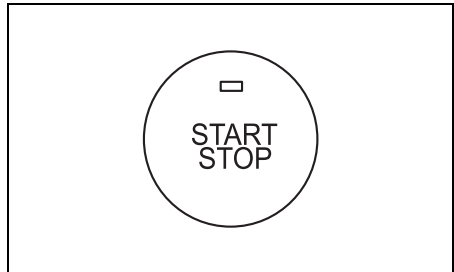

BEMERKUNG:

- Halten Sie bei laufenden Motoren den Motorschalter mindestens 2 Sekunden lang gedrückt, um alle Motoren auszuschalten und das schlüssellose Startsystem auf AUS zu stellen.
- Das schlüssellose Startsystem wechselt 15 Minuten nach dem Ausschalten der Motoren automatisch in den AUS-Zustand.

- Drücken Sie die Sperrtaste ① am Schlüsselanhänger, während dieser sich innerhalb des Kommunikationsbereichs des Schlüsselloch-Steuergeräts befindet. Der Summer ertönt einmal, um zu signalisieren, dass das schlüssellose Startsystem ausgeschaltet (gesperrt) worden ist.

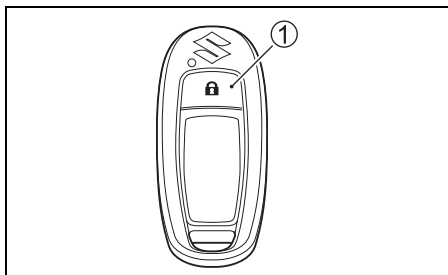

HINWEIS

Wenn das schlüssellose Startsystem eingeschaltet ist, während der Motor nicht läuft, wird die Batterie entladen.

Schalten Sie das schlüssellose Startsystem stets aus, wenn der Motor nicht läuft.

⚠️ WARNUNG

Unbefugter Gebrauch Ihres Boots kann zu einem Unfall oder einer Beschädigung des Boots führen.

Um unbefugten Gebrauch Ihres Boots zu verhindern, sollten Sie den Schlüssel abziehen und die Notstoppschalter-Sperrplatte abnehmen, wenn das Boot ohne Aufsicht ist.

5. Nach dem Abstellen des Motors die Benzinleitung vom Außenbordmotor abtrennen, wenn ein Benzinanschluss vorhanden ist.

⚠️ WARNUNG

Wenn der Motor längere Zeit bei angeschlossener Benzinleitung gestoppt bleibt, kann Kraftstoff austreten.

Die Benzinleitung vom Kraftstofftank abtrennen, wenn ein Benzinanschluss vorhanden ist, wenn immer der Motor längere Zeit gestoppt bleiben soll.

6. Die Entlüftungsschraube am Benzintankdeckel zum Schließen der Entlüftung (falls vorhanden) im Uhrzeigersinn drehen.

BEMERKUNG:

Um sich zu vergewissern, dass der Notauschalter einwandfrei funktioniert, ist der Motor von Zeit zu Zeit durch Herausziehen der Sicherungsplatte abzustellen, wobei der Motor im Leerlauf laufen muss.

Ohne Ausstattung mit schlüssellosem Startsystem:

Zum Abstellen des Motors:

1. Auf "NEUTRAL" schalten.
2. Bei Betrieb mit Vollgas den Motor einige Minuten lang durch Laufen im Leerlauf oder bei Schleppgeschwindigkeit abkühlen lassen.

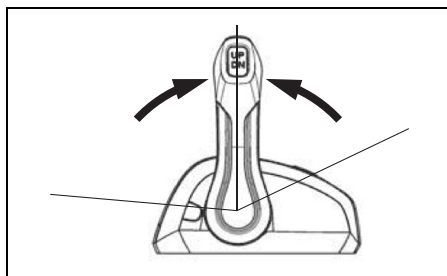

3. Drehen Sie die Zündung in die Position "OFF", um alle Motoren auszuschalten.

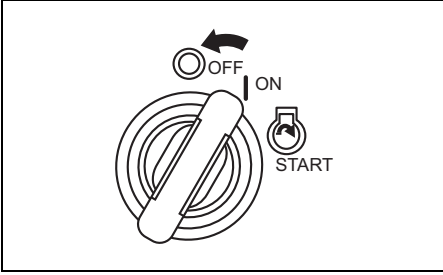

4. Um alle Motoren einzeln zu stoppen, drücken Sie den Start/Stop-Schalter der Schalttafel, um jeden Motor einzeln auszuschalten.

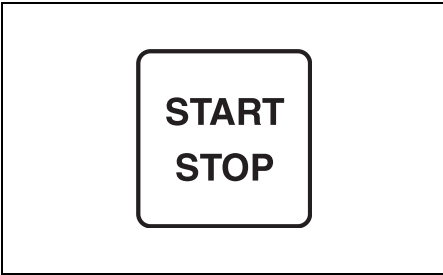

HINWEIS

Wenn der Zündschlüssel in der Stellung ON belassen wird, wenn der Motor nicht läuft, entlädt sich die Batterie.

Wenn der Zündschlüssel in die Stellung OFF drehen, wenn der Motor nicht läuft.

▲ WARNUNG

Unbefugter Gebrauch Ihres Boots kann zu einem Unfall oder einer Beschädigung des Boots führen.

Um unbefugten Gebrauch Ihres Boots zu verhindern, sollten Sie den Schlüssel abziehen und die Notstoppschalter-Sperrplatte abnehmen, wenn das Boot ohne Aufsicht ist.

5. Nach dem Abstellen des Motors die Benzinleitung vom Außenbordmotor abtrennen, wenn ein Benzinanschluss vorhanden ist.

▲ WARNUNG

Wenn der Motor längere Zeit bei angeschlossener Benzinleitung gestoppt bleibt, kann Kraftstoff austreten.

Die Benzinleitung vom Kraftstofftank abtrennen, wenn ein Benzinanschluss vorhanden ist, wenn immer der der Motor längere Zeit gestoppt bleiben soll.

6. Die Entlüftungsschraube am Benzintankdeckel zum Schließen der Entlüftung (falls vorhanden) im Uhrzeigersinn drehen.

BEMERKUNG:

Um sich zu vergewissern, dass der Notauschalter einwandfrei funktioniert, ist der Motor von Zeit zu Zeit durch Herausziehen der Sicherungsplatte abzustellen, wobei der Motor im Leerlauf laufen muss.

VERTÄUEN

Beim Anlegen an Stellen mit geringer Wassertiefe ist der Motor hochzuklappen, um eine Beschädigung durch unter dem Wasserspiegel befindliche Hindernisse zu vermeiden. Bei längerer Nichtbenutzung des Motors diesen aus dem Wasser herausnehmen, um Schäden durch Meerwasser zu verhindern.

Für Einzelheiten zur Schrägstellung des Motors siehe Abschnitt KIPPVERRIEGELUNGSHEBEL.

HINWEIS

Unsachgemäßes Vertäuen des Boots kann zu Schäden am Boot selbst, am Motor und zu anderen Sachschäden führen.

Achten Sie beim Vertäuen des Boots darauf, dass der Motor nicht an Kaiwänden, Pieren oder anderen Booten reiben kann.

BETRIEB IN SEICHEM WASSER

Bei Bootsfahrten in seichem Wasser kann es erforderlich sein, den Motor stärker als bei normalem Trimmwinkel zu schwenken. In diesem Fall sollte das Boot nur mit niedrigeren Geschwindigkeiten gefahren werden. Im Tiefwasser muß der Motor dann wieder auf den normalen Trimmwinkel zurückgebracht werden.

Um den Motor stärker zu neigen als den normalen Trimmwinkel, betätigen Sie den PTT-Schalter.

⚠ WARNUNG

Wenn die maximale Trimmposition des Motors überschritten ist, erhält der Schwenkbügel keine Seitenunterstützung von der Befestigungsklammer, und das Schwenksystem kann dem Motor keine Dämpfung bieten, wenn die untere Einheit gegen ein Hindernis stößt. Dies kann zu Personenverletzungen führen. Außerdem können die Wasserzulauföffnungen bei Überschreitung der maximalen Trimmposition aus dem Wasser gehoben werden, wodurch ein schwerer Motorschaden wegen Überhitzung entstehen kann.

Bei Überschreitung der maximalen Trimmposition des Motors darf dieser nicht mit einer höheren Drehzahl als 1500 U/min betrieben werden, und Gleitbetrieb des Boots ist zu vermeiden.

HINWEIS

Der Motor kann schwer beschädigt werden, wenn er auf Grund aufläuft.

Den Motor nicht auf Grund auflaufen lassen. Den Motor unverzüglich auf Beschädigung überprüfen, wenn er auf Grund aufgelaufen ist.

SCHLEPPANGELBETRIEB MULTIFUNKTIONS-MESSGERÄT

Schalten auf TROLL-Modus

Durch Drücken und Halten der Taste [MENU] während Fahrbetriebs mit Schleppdrehzahl (niedrigste Drehzahl) wird der Betrieb auf den TROLL-Modus geschaltet.

Für die Schleppdrehzahl kann die Motordrehzahl wunschgemäß innerhalb des Bereichs von 700 U/min bis 1200 U/min mithilfe der Taste [✓] oder [^] eingestellt und beibehalten werden.

BEMERKUNG:

Weitere Informationen erhalten Sie von Ihrem Vertragshändler für Suzuki-Außenbordmotoren.

Aktivieren der Schleppangelbetriebsart:

1. Schalten Sie auf Vorwärts- oder Rückwärtsgang und stellen Sie sicher, dass das Gas ganz weggenommen ist (Leerlaufdrehzahl bei eingelegtem Gang).
2. Drücken und halten Sie die Taste [MENU] auf dem Multifunktions-Messgerät-Bildschirm, sodass die Meldung "Start Troll Mode?" angezeigt wird.

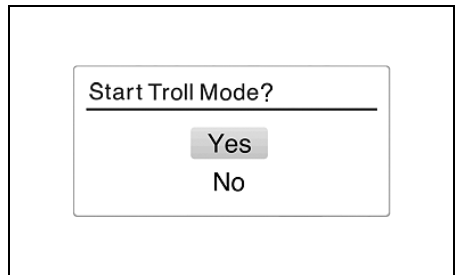

3. Bei Wahl von "YES" (Ja):

Nach Wahl von "YES" und Drücken der Taste [SET] ertönt ein Piepton, um anzugeben, dass der TROLL-Modus nun aktiviert ist. Gleichzeitig schaltet der Bildschirm auf Anzeige des speziellen TROLL-Modus-Bildschirms um, und **TROLL** erscheint auf dem Messgerät-Bildschirm. Wenn "Engine Speed Screen" oder "All Items Screen" auf dem Messgerät-Bildschirm erscheint, ändert sich der Motordrehzahl-Bildschirm automatisch von einer analogen zu einer digitalen Anzeige.

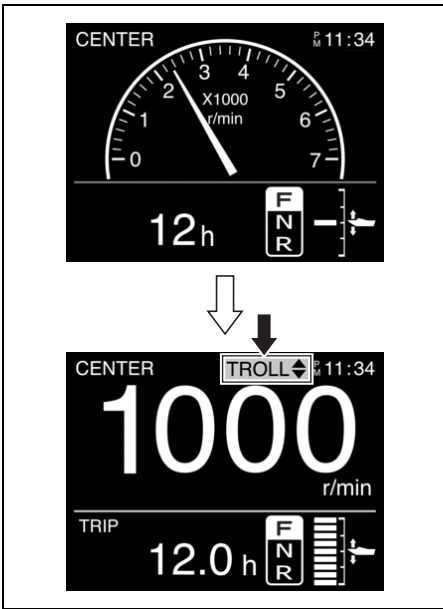

Beispiel für die Anzeige der Schleppangelbetriebsart auf einem Multifunktions-Messgerät, das über eine Schleppangelbetriebsart verfügt.

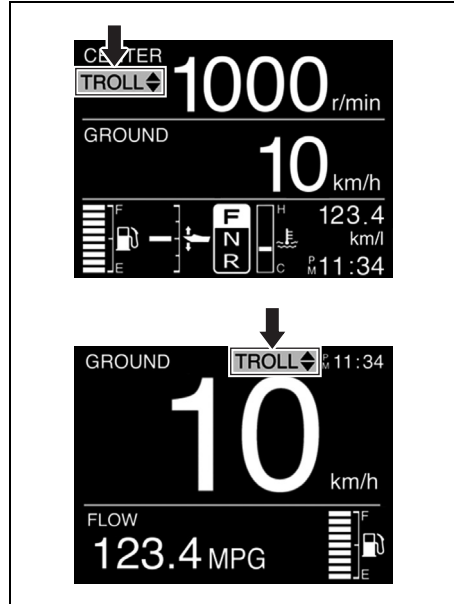

Beispiel für die Anzeige der Schleppangelbetriebsart auf einem Multifunktions-Messgerät, das über keine Schleppangelbetriebsart verfügt.

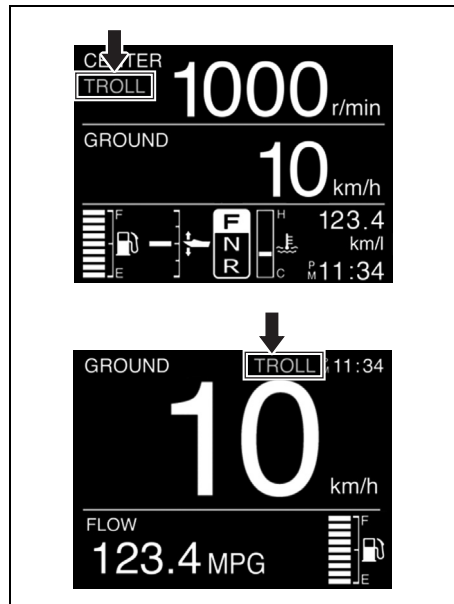

- Dieses Symbol erscheint auf dem Bildschirm des Multifunktions-Messgeräts, das bedient wurde, um in die Schleppangelbetriebsart zu gelangen, und zeigt das funktionsfähige Multifunktions-Messgerät der Schleppangelbetriebsart an.



- Dieses Symbol erscheint auf dem Bildschirm der Multifunktions-Messgeräte, die nicht bedient wurden, um in die Schleppangelbetriebsart zu gelangen. Dieses Symbol erscheint auf dem Bildschirm der Multifunktions-Messgeräte, die über keine Schleppangelbetriebsart verfügen.

BEMERKUNG:

- Vor Erreichen der normalen Betriebstemperatur des Motors funktioniert dieses System nicht richtig.
- Wird die Taste [MENU] gedrückt und gehalten, während der Fernbedienungshebel auf Neutral gestellt ist, so wird die Betriebsart nicht auf den TROLL-Modus geschaltet.
- Für Mehrfach-Motorisierung:
 - Wenn bei allen Motoren das Gas ganz weggenommen und einer der Motoren auf Antrieb geschaltet ist, wird die Schleppangelbetriebsart durch Drücken der Taste [MENU] aktiviert.
 - Leerlaufdrehzahlen aller Motoren bei ein-gelegtem Gang werden gleichzeitig ges-teuert.

Bei Wahl von “No” (Nein):

Nach Wahl von “No” und Drücken der Taste [SET] schaltet die Anzeige auf den ursprünglichen Messgerät-Bildschirm zurück.

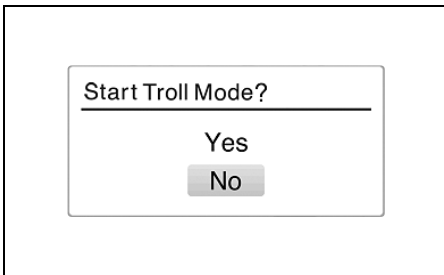

Einstellen der Drehzahl für Schleppangelbetrieb:

- Beim Drücken der Taste [▲] ertönt ein kurzer Piepton und die Motordrehzahl erhöht sich um 50 U/min.
- Beim Drücken der Taste [▼] ertönt ein kurzer Piepton und die Motordrehzahl verringert sich um 50 U/min.

BEMERKUNG:

- Beim Drücken der Taste [▼] an der oberen Grenze der Schleppdrehzahl aller Motoren ändert sich die Motordrehzahl nicht und es ertönen drei lange Pieptöne.
- Beim Drücken der Taste [▲] an der unteren Grenze der Schleppdrehzahl aller Motoren ändert sich die Motordrehzahl nicht und es ertönen drei lange Pieptöne.
- Für Mehrfach-Motorisierung:
 - Wird der Schalter betätigt, wenn einer der Motoren die Einstellungsgrenze der Drehzahl für Schleppangelbetrieb erreicht hat, während dies bei einem anderen Motor nicht der Fall ist, ertönt ein kurzer Piepton, und die Drehzahl des Motors, der die Einstellungsgrenze nicht erreicht hat, ändert sich.
- Schaltbetrieb und Gaskontrolle sind auch im Schleppangelmodus möglich.

Aufheben der Schleppangelbetriebsart:

Durch Stellen des Gesamt-Fernbedienungshebels auf Neutral oder durch Erhöhen der Motordrehzahl auf 3000 U/min und darüber wird die Schleppangelbetriebsart aufgehoben. In beiden Fällen werden bei Aufhebung der Schleppangelbetriebsart zwei kurze Pieptöne abgegeben.

TROLL-MODUS-SCHALTER

(Sonderausstattung)

Schalten auf TROLL-Modus

Durch Drücken und Halten des Schalters “UP” oder “DN” während Fahrbetriebs mit Schleppdrehzahl (niedrigste Drehzahl) wird der Betrieb auf den TROLL-Modus geschaltet.

Für die Schleppdrehzahl kann die Motordrehzahl wunschgemäß innerhalb des Bereichs von 700 U/min bis 1200 U/min mithilfe der Taste “UP” oder des Schalters “DN” eingestellt und beibehalten werden.

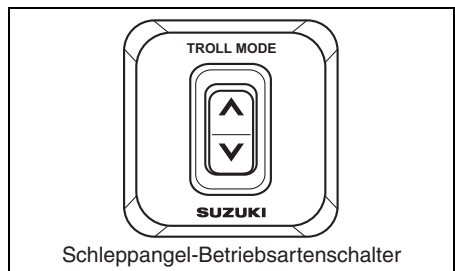

BEMERKUNG:

Weitere Informationen erhalten Sie von Ihrem Vertragshändler für Suzuki-Außenbordmotoren.

Aktivieren der Schleppangelbetriebsart:

1. Auf Vorwärts- oder Rückwärtsgang schalten und sicherstellen, dass das Gas ganz weggenommen ist (Leerlaufdrehzahl bei eingeletem Gang).
2. Drücken Sie "UP" oder "DN" des Troll-Modus-Schalters, bis ein einzelner Piepton zu vernehmen ist. Gleichzeitig schaltet der Multifunktions-Bildschirm auf den speziellen TROLL-Modus-Bildschirm um, und **TROLL** wird auf dem Messgerät-Bildschirm angezeigt. Wenn "Engine Speed Screen" oder "All Items Screen" auf dem Messgerät-Bildschirm erscheint, ändert sich der Motordrehzahl-Bildschirm automatisch von einer analogen zu einer digitalen Anzeige.

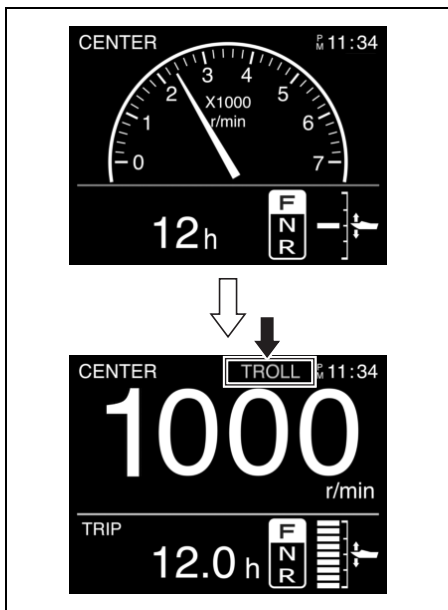

BEMERKUNG:

- Vor Erreichen der normalen Betriebstemperatur des Motors funktioniert dieses System nicht richtig.
- Wird der Schalter gedrückt und gehalten, während der Fernbedienungshebel auf Neutral gestellt ist, so wird die Betriebsart nicht auf den TROLL-Modus geschaltet.
- Für Mehrfach-Motorisierung:
 - Vergewissern Sie sich, dass sowohl der PORT- als auch der STBD-Bedienhebel bei vollständig geschlossener Drosselposition (Leerlaufdrehzahl) in den Vorwärts- oder Rückwärtsgang geschaltet sind, bevor Sie den Schleppangelbetriebsart-Schalter drücken.
 - Leerlaufdrehzahlen aller Motoren bei eingeletem Gang werden gleichzeitig gesteuert.

Einstellen der Drehzahl für Schleppangelbetrieb:

- Auf Druck des Schalters "UP" ist ein einzelner kurzer Piepton zu vernehmen, und die Motordrehzahl wird um 50 U/min erhöht.
- Auf Druck des Schalters "DN" ist ein einzelner kurzer Piepton zu vernehmen, und die Motordrehzahl wird um 50 U/min vermindert.

BEMERKUNG:

- Wird der Schalter "DN" an der unteren Grenze des Schleppangel-Drehzahlbereichs aller Motoren gedrückt, so ändert sich die Motordrehzahl nicht, und drei lange Pieptöne werden abgegeben.
- Wird der Schalter "UP" an der oberen Grenze des Schleppangel-Drehzahlbereichs aller Motoren gedrückt, so ändert sich die Motordrehzahl nicht, und drei lange Pieptöne werden abgegeben.
- Für Mehrfach-Motorisierung:

Wird der Schalter betätigt, wenn einer der Motoren die Einstellungsgrenze der Drehzahl für Schleppangelbetrieb erreicht hat, während dies bei einem anderen Motor nicht der Fall ist, ertönt ein kurzer Piepton, und die Drehzahl des Motors, der die Einstellungsgrenze nicht erreicht hat, ändert sich.
- Schaltbetrieb und Gaskontrolle sind auch im Schleppangelmodus möglich.

Aufheben der Schleppangelbetriebsart:

Durch Stellen des Gesamt-Fernbedienungshebels auf Neutral oder durch Erhöhen der Motordrehzahl auf 3000 U/min und darüber wird die Schleppangelbetriebsart aufgehoben. In beiden Fällen werden bei Aufhebung der Schleppangelbetriebsart zwei kurze Pieptöne abgegeben.

BETRIEB IN MEERWASSER

Nachdem der Motor in Meerwasser betrieben wurde, sollten die Wasserkanäle mit sauberem Frischwasser durchgespült werden, wie im Abschnitt SPÜLUNG DER WASSERGÄNGE beschrieben.

Wenn dies nicht beachtet wird, kann eine Korrosionsbildung die Folge sein, was die Lebensdauer des Motors verkürzt.

VERWENDUNG BEI NIEDRIGEN AUSENTEMPERATUREN

Bei einer Verwendung des Außenbordmotors in Außentemperaturen unter dem Gefrierpunkt, muss die untere Hälfte des Motors stets im Wasser verbleiben.

Beim Herausnehmen des Motors aus dem Wasser diesen in eine vertikale Position bringen, bis das im Kühlsystem enthaltene Wasser restlos herausgelaufen ist.

HINWEIS

Wird der Außenbordmotor bei Temperaturen unter dem Gefrierpunkt aus dem Wasser genommen, wobei sich noch Wasser im Kühlsystem befindet, so kann das Wasser gefrieren und sich ausdehnen, wodurch ein schwerer Motorschaden verursacht werden kann.

Wenn der Außenborder bei Temperaturen unter dem Gefrierpunkt im Wasser bleiben soll, so lassen Sie die untere Einheit stets im Wasser eingetaucht. Soll der Motor bei Temperaturen unter dem Gefrierpunkt außerhalb des Wassers aufbewahrt werden, so stellen Sie ihn senkrecht auf, damit das Wasser vollständig aus dem Kühlsystem ablaufen kann.

AUSBAU UND TRANSPORT DES MOTORS

AUSBAU DES MOTORS

Sollte es einmal erforderlich sein, den Außenbordmotor vom Boot zu entfernen, damit Ihrem Suzuki-Vertragshändler für Außenbordmotoren zu betrauen.

TRANSPORT DES MOTORS

Der Motor kann entweder in einer vertikalen oder horizontalen Position transportiert werden.

Vertikalposition:

Den Motor am Träger anbringen, indem die Klemmenkonsole mit den beiden Heckspiegelschrauben/-muttersätzen gesichert wird.

Niemals einen Präsentationsständer zum Transport des Motors verwenden.

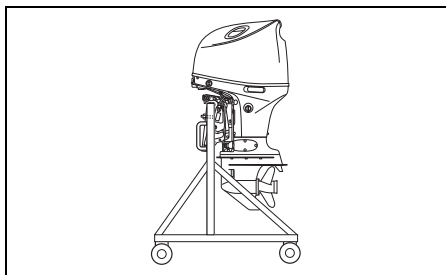

Horizontalposition:

1. Das Motoröl ablassen. Sich auf den Abschnitt MOTORÖL beziehen.
2. Den Kraftstoff aus dem Tropfenabscheider wie folgt ablassen:

- (1) Die Motorabdeckung abnehmen.
- (2) Die acht (8) Schrauben mit einem 8-mm-Ringschlüssel herausdrehen, dann die steuerbordseitige Abdeckung ① abnehmen.

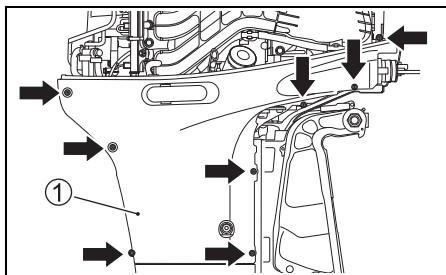

- (3) Das Ende ② des Ablassschlauchs herausziehen.
- (4) Die Ablassschraube ③ des Tropfenabscheiders lösen, dann den Kraftstoff ablassen.

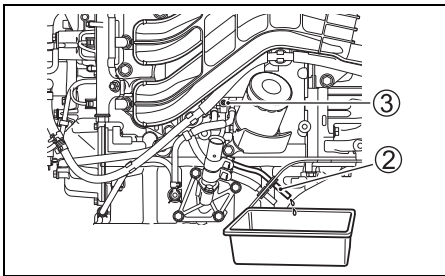

⚠️ WARNUNG

Benzin ist äußerst feuergefährlich und giftig. Es kann einen Brand verursachen und für Menschen sowie Haustiere gefährlich sein.

Verwenden Sie zum Aufbewahren jeglichen vom Außenbordmotor abgelassenen Benzins einen geeigneten und sicheren Behälter. Halten Sie Benzin fern von Funken, Flammen, Menschen und Tieren.

HINWEIS

Wenn verschüttetes Benzin einfach auf einer Lackfläche belassen wird, kann es einen Fleck auf oder eine Verfärbung der Oberflächenbeschichtung verursachen.

Wischen Sie jegliches verschüttete Benzin unverzüglich mit einem weichen Tuch oder dergleichen ab.

- (5) Nach dem Ablassen die Ablassschraube ③ wieder festziehen und die Motorabdeckung anbringen.

3. Den Motor so auf einer Schutzunterlage ablegen, dass die Backbordseite nach unten weist, wie in der Abbildung gezeigt.

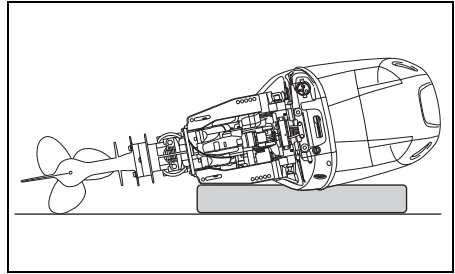

⚠️ WARNUNG

Verschütteter Kraftstoff und Kraftstoffdampf können einen Brand verursachen und gefährden die Gesundheit.

Befolgen Sie stets die folgenden Vorsichtsmaßnahmen:

- Lassen Sie Kraftstoff von der Kraftstoffleitung und vom Kraftstoffdampfabscheider ablaufen, bevor das Boot/der Außenbordmotor transportiert oder der Motor vom Boot abgenommen wird.
- Legen Sie den Motor NICHT auf eine Seite, ohne zuerst den Kraftstoff abzulassen.
- Setzen Sie den Motor weder offenen Flammen noch Funken aus.
- Wischen Sie verschütteten Kraftstoff unverzüglich auf.

HINWEIS

Wenn man beim Ablegen des Außenbordmotors auf die Seite nicht sorgsam vorgeht oder man entsprechende Vorsichtsmaßnahmen, wie vorheriges vollständiges Ablassen von Motoröl und Kühlwasser, missachtet, können Motorschäden verursacht werden. Motoröl kann von der Ölwanne, Wasser durch den Auslasskanal in den Zylinder gelangen, und die Außengehäuse können beschädigt werden.

Bevor der Motor auf die Seite gelegt wird, sind Motoröl und Kühlwasser stets vollständig abzulassen. Außerdem muss der Motor sorgsam abgelegt werden.

HINWEIS

Lässt man während des Transports oder der Lagerung den unteren Bereich des Motors höher als den Brennraum liegen, kann Wasser in den Brennraum eindringen und eine Beschädigung des Motors verursachen kann.

Lassen Sie bei einem Transport oder einer Lagerung des Außenbordmotors dessen unteren Bereich niemals höher als den Brennraum liegen.

AUFBOCKEN

Beim Transport Ihres Bootes mit befestigtem Motor auf einem Anhänger, Motor in normaler Betriebsstellung belassen, außer es gibt zu wenig Bodenabstand. Falls mehr Bodenabstand erforderlich, Motor in gekippter Stellung unter Verwendung einer Abstandsstange oder etwas Ähnlichem zu seiner Abstützung transportieren.

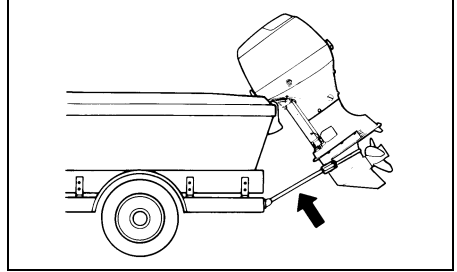

HINWEIS

Wenn der Motor bei einem Transport des Boots auf einem Anhänger mithilfe des Kippverriegelungshebels in der ganz hochgekippten Position gehalten wird, könnte die Kippverriegelung wegen Erschütterungen während der Fahrt, insbesondere bei Straßenebenheiten, plötzlich versagen, wodurch der Motor und der Kippverriegelungsmechanismus beschädigt werden können

Verwenden Sie bei einem Transport Ihres Boots auf einem Anhänger niemals den Kippverriegelungshebel, um den Motor in der ganz hochgekippten Position zu halten. Verwenden Sie zum Abstützen des Motors eine Transportstange oder eine ähnliche Vorrichtung.

KONTROLLE UND WARTUNG

WARTUNGSPLAN

Eine regelmäßige Kontrolle und Wartung Ihres Außenbordmotors ist wichtig. Befolgen Sie die Tabelle. In jedem Zeitabschnitt stets den angegebenen Inspektion durchführen lassen. Inspektion je nach Priorität nach der Zahl der Stunden oder der Monate festlegen.

▲ WARNUNG

Das Abgas enthält Kohlenmonoxid, ein gefährliches Gas, das wegen seiner Farb- und Geruchlosigkeit schwer erkennbar ist. Einatmen von Kohlenmonoxid kann zum Tode oder zu schweren Gesundheitsschäden führen.

In geschlossenen Räumen und in Umgebungen mit unzureichender Ventilation darf der Motor weder laufen gelassen, noch sollte er unter solchen Bedingungen überhaupt gestartet werden.

| Interval Gegenstand | Im ersten Monat oder nach 20 Betriebsstunden | Alle 100 Std. oder alle 12 Monate | Alle 200 Std. oder alle 12 Monate | Alle 300 Std. oder alle 36 Monate |
|---|--|---|---|---|
| Zündkerze | | I | | |
| Entlüftungs-und Benzinleitung | I | I | | |
| Motoröl | R | R | | |
| Getriebeöl | R | R | | |
| Schmierung | I | I | | |
| Anoden (extern) | I | I | | |
| * Anoden (intern, Zylinderblock/Zylinderkopf) | | I | | |
| Verbindungsdrähte | I | I | | |
| Batterie | I | I | | |
| * Motorölfilter | R | | R | |
| Niederdruck- Kraftstofffilter | I | I | | |
| | Alle 400 Stunden oder alle 2 Jahre ersetzen. | | | |
| * Leerlaufdrehzahl | I | | I | |
| * Ventilspiel | | | | I |
| * Wasserpumpe | | | I | |
| * Wasserpumpen- Flügelrad | | | I | R |
| * Propellermutter und Stift | I | I | | |
| * Schrauben und Muttern | T | T | | |
| * Thermostat | | I | | |
| MPC-Filter | | I | | |

I: Kontrollieren und, falls erforderlich, reinigen, einstellen, schmieren oder auswechseln.

T: Nachziehen R: Auswechseln

BEMERKUNG:

Wasserabscheidender Kraftstofffilter

Den Filtereinsatz alle 12 Monate (der häufiger, wenn vom Hersteller empfohlen) auswechseln.

⚠️ WARNUNG

Nichteinhaltung fälliger Wartungsarbeiten bzw. falsche Durchführung von Wartungsarbeiten kann Gefahren nach sich ziehen. Falsche Wartung oder Nicht-Durchführung erforderlicher Wartungsarbeiten erhöht die Gefahr eines Unfalls oder einer Beschädigung der Ausrüstung.

Lassen Sie die Wartung unbedingt gemäß dem Plan in der obigen Tabelle durchführen. Suzuki empfiehlt, Wartungsarbeiten für jene Punkte der obigen Tabelle, die mit einem Sternzeichen (*) versehen sind, nur von Ihrem Suzuki-Vertragshändler für Außenbordmotoren oder einem qualifizierten Kundendienstmechaniker ausführen zu lassen. Wartungsarbeiten für nicht markierte Punkte können Sie gemäß Anleitung in diesem Abschnitt selbst ausführen. Voraussetzung dafür ist natürlich eine gewisse technische Erfahrung. Falls Sie sich nicht sicher sind, ob Sie eine der Wartungsarbeiten für einen nicht mit einem Sternzeichen markierten Punkt erfolgreich durchführen können, dann überlassen Sie diese Aufgabe lieber Ihrem Suzuki-Vertragshändler für Außenbordmotoren.

⚠️ WARNUNG

Der Wartungszustand Ihres Außenbordmotors hat einen direkten Einfluss auf Ihre eigene Sicherheit und die Ihrer Passagiere.

Befolgen Sie alle Anweisungen zur Inspektion und Wartung gewissenhaft. Versuchen Sie nicht, Ihren Außenbordmotor selbst zu warten, wenn Ihnen die notwendige technische Erfahrung fehlt. Sie könnten verletzt werden oder den Motor beschädigen.

HINWEIS

Die Wartungsintervalle der Tabelle gelten für normalen Betrieb Ihres Außenbordmotors. Wird Ihr Außenbordmotor unter erschwerten Bedingungen, wie nachfolgend angeführt, betrieben, müssen die Wartungsarbeiten unter Umständen häufiger als in der Tabelle angegeben durchgeführt werden.

- Häufiger Betrieb mit Vollgas

- Längerer Dauerbetrieb mit Höchstdrehzahl
- Längerer Dauerbetrieb mit Leerlaufdrehzahl oder Drehzahl für Schleppangelbetrieb
- Häufiger Einsatz in verschlammtem, schluffigem, sandigem, säurehaltigem oder seichem Wasser
- Betrieb ohne angemessenen Warmlauf
- Häufiges abruptes Beschleunigen und Verzögern
- Häufiger Schaltbetrieb

Wenn es in solchen Fällen versäumt wird, die Wartungsarbeiten häufiger durchzuführen, könnten Schäden verursacht werden.

Lassen Sie sich von Ihrem Vertragshändler für Suzuki-Außenbordmotoren über angemessene Wartungsintervalle für Ihre Anwendungsbedingungen beraten. Als Austauschteile empfiehlt Suzuki mit Nachdruck Original-Suzuki-Teile oder solche gleichwertiger Qualität.

WERKZEUGSATZ

Beim Kauf des Außenbordmotors wird ein Satz Werkzeuge mitgeliefert. Bewahren Sie die Werkzeuge an Bord auf; vergewissern Sie sich, daß stets alle Teile vorhanden sind. Der Werkzeugsatz besteht aus den folgenden Einzelteilen:

- ① Werkzeugtasche
- ② 8-mm-Steckschlüssel
- ③ 16-mm-Steckschlüssel
- ④ 8 × 10-mm-Steckschlüssel
- ⑤ 10 × 12-mm-Schlüssel
- ⑥ 14 × 17-mm-Schlüssel
- ⑦ Kombi-Schraubendreher
- ⑧ Schraubendreher-Griff
- ⑨ Zange
- ⑩ 8-mm-Sechskantschlüssel
- ⑪ Dichtring für Ölablaßstopfen (Reserve)

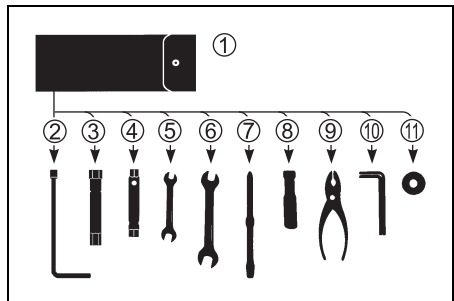

ZÜNDKERZEN

Die Zündkerzen wie folgt ausbauen.

1. Den Kraftstoffschlauchschutz ① abnehmen.

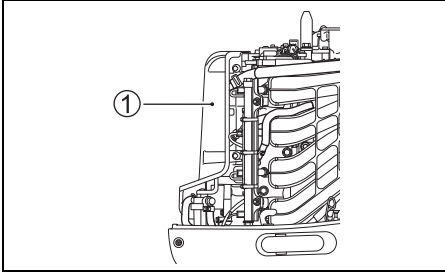

2. Die Schrauben, die die Zündspule hält, entfernen.
3. Die Zündspule herausziehen.
4. Die Zündkerze mit dem Ringschlüssel und Schraubenschlüssel des Werkzeugsatzes lösen und abnehmen.

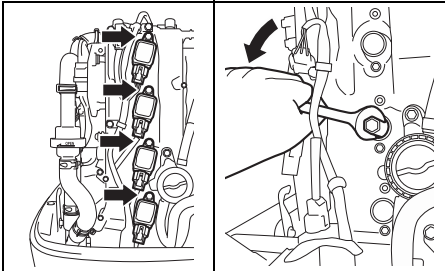

Ihr Außenbordmotor ist mit der folgenden Standard-Zündkerze versehen, die für eine normale Verwendung vorgesehen ist.

| | |
|-----------|----------|
| NGK LKR6E | Standard |
|-----------|----------|

HINWEIS

Zündkerzen ohne Entstörwiderstand beeinträchtigen das elektronische Zündsystem und verursachen Fehlzündungen sowie Funktionsstörungen bei anderen elektronischen Ausrüstungs- und Zubehörteilen des Boots.

Verwenden Sie NUR Widerstandszündkerzen für Ihren Außenbordmotor.

Ein normal funktionierende Zündkerze erkennt man an ihrer hellen Farbe. Wenn die Standard-Zündkerze für die Betriebsbedingungen nicht geeignet ist, wenden Sie sich bitte an Ihren Suzuki-Vertragshändler für Außenbordmotoren.

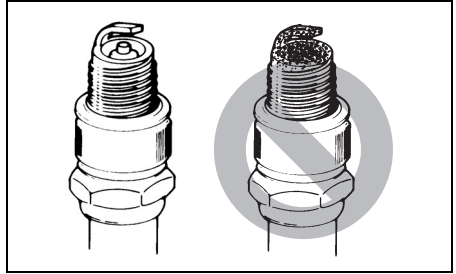

HINWEIS

Durch den Gebrauch ungeeigneter Zündkerzen und durch falsches Festziehen von Zündkerzen kann der Motor schwer beschädigt werden.

- Sehen Sie vom Einbau einer Zündkerze eines anderen Herstellers ab, wenn nicht mit Sicherheit festgestellt werden kann, dass die vorgesehene Zündkerze der vorgeschriebenen Marke in vollem Maße entspricht. Die Verwendung einer ungeeigneten Zündkerze kann zu einem Motorschaden führen, der von der Garantie nicht abgedeckt ist. Bedenken Sie, dass Querverweistabellen des Zubehörs nicht immer genau sind.
- Einbauen einer Zündkerze: drehen Sie diese zunächst möglichst weit von Hand ein und ziehen Sie sie dann mit einem Schlüssel entweder mit dem empfohlenen Anzugsdrehmoment oder dem vorgeschriebenen Drehwinkel fest.

Anzugsdrehmoment

15 – 19 N·m (1,5 – 1,9 kgf·m)

Drehwinkel

| | |
|----------------|-------------------|
| Neue Zündkerze | 1/2 – 3/4 Drehung |
|----------------|-------------------|

| | |
|-----------------------------|--------------------|
| Wieder verwendete Zündkerze | 1/12 – 1/8 Drehung |
|-----------------------------|--------------------|

- Ziehen Sie die Zündkerze nicht zu stark an und drehen Sie sie nicht schräg ein, da hierdurch das Aluminiumgewinde im Zylinderkopf beschädigt wird.

Zur Gewährleistung eines starken Zündfunken sollten Sie die Zündkerzen in den auf der Wartungstabelle angegebenen Zeitabschnitten säubern und einstellen. Kohleablagerungen von Zündkerzen mit einer kleinen Drahtbürste oder mit Zündkerzenreiniger entfernen und Abstand gemäß folgender Tabelle einstellen:

| | |
|--------------------|--------------|
| Zündkerzen Abstand | 0,8 – 0,9 mm |
|--------------------|--------------|

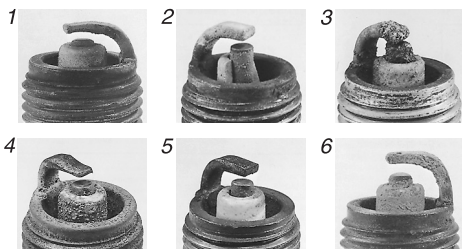
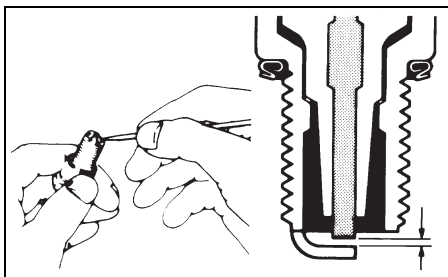

1. Übermäßiger Verschleiß
2. Bruch
3. Schmelzung
4. Erosion
5. Gelbe Ablagerungen
6. Oxidierung

BEMERKUNG:

Falls die Zündkerze die in der obigen Abbildung dargestellten Bedingungen aufweist, die Zündkerze erneuern. Anderenfalls kann der Motor nur schwer gestartet werden, nimmt der Kraftstoffverbrauch zu und es kann zu Störungen des Motors kommen.

ENTLÜFTUNGS-UND BENZINLEITUNG

Die Entlüftungs- und Benzinleitung auf Leckstellen, Risse, Ausbauchungen und andere Beschädigungen untersuchen. Bei irgendwelchen Beschädigungen der Entlüftungs- und Benzinleitung müssen diese ersetzt werden. Befragen Sie Ihren Suzuki-Vertragshändler, ob ein Austausch der Entlüftungs- bzw. Benzinleitung erforderlich ist.

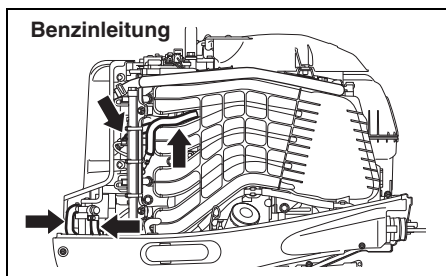
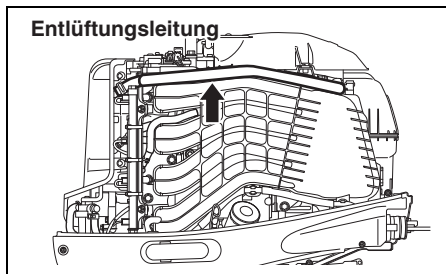

▲ WARNUNG

Auslaufen von Kraftstoff kann zu einer Explosion oder einem Brand führen und schwere Verletzungen zur Folge haben.

Wenn der Kraftstoffschlauch undicht, gerissen oder aufgequollen ist, muss dieser durch einen autorisierten Suzuki-Händler ausgetauscht werden.

MOTORÖL

⚠️ WARNUNG

Bei laufendem Motor darf kein MOTORÖL-Wartungsverfahren durchgeführt werden, da anderenfalls schwere Verletzungen verursacht werden können.

Der Motor muss vor Durchführung eines jeden MOTORÖL-Wartungsverfahrens abgestellt werden.

HINWEIS

Durch ausgedehnten Schleppangelfischbetrieb kann die Lebensdauer des Öls verkürzt werden. Wenn das Motoröl unter dieser Einsatzbedingung des Boots nicht häufiger als normal gewechselt wird, kann der Motor beschädigt werden.

Wechseln Sie das Motoröl häufiger, wenn der Motor für ausgedehnten Schleppangelbetrieb eingesetzt wird.

Wechseln des Motoröls

Das Motoröl sollte bei noch warmem Motor gewechselt werden, um ein restloses Herauslaufen des Altöls zu gewährleisten.

Wechseln des Motoröls:

1. Den Motor in eine vertikale Position bringen, dann die Motorabdeckung abnehmen.
2. Den Öleinfülldeckel abnehmen.

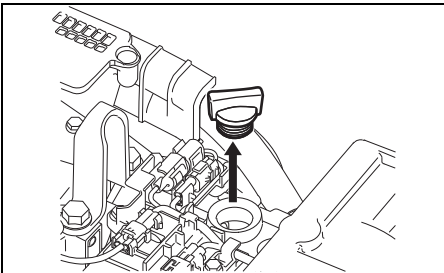

3. Eine geeignete Auffangwanne unter die Motoröl-Ablassschraube stellen.

⚠️ VORSICHT

Das Motoröl kann so heiß sein, dass man sich beim Lösen der Ablassschraube die Finger verbrennen kann.

Warten Sie mit dem Herausdrehen der Ablassschraube, bis sich diese soweit abgekühlt hat, dass man sie mit bloßen Händen anfassen kann.

4. Die Öl-Ablassschraube ① und den Dichtring ② entfernen, dann das Altöl herauslaufen lassen.

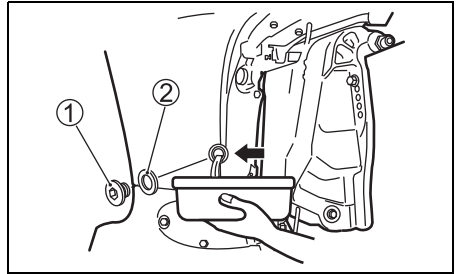

5. Nach dem Ablassen die Öl-Ablassschraube mit einem neuen Dichtring wieder anbringen.

HINWEIS

Ein gebrauchter Dichtring kann seine Funktion unter Umständen nicht mehr erfüllen und einen Motorschaden verursachen.

Sehen Sie von einer Wiederverwendung gebrauchter Dichtringe ab. Verwenden Sie stets neue Dichtringe.

BEMERKUNG:

In der Werkzeugtasche befinden sich Reserve-Dichtringe.

6. Mit dem empfohlenen Motoröl bis zur oberen Ölstandsmarkierung auffüllen.

Öleinfüllmenge: 5,5 Liter

Motoröl: Siehe Abschnitt MOTORÖL in diesem Handbuch.

7. Den Motorölstand überprüfen.

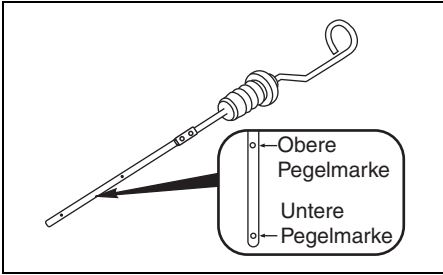

BEMERKUNG:

Um ein inkorrektes Ablesen des Motorölstands zu vermeiden, ist die Überprüfung des Ölstands nur bei kaltem Motor vorzunehmen.

8. Den Öleinfülldeckel wieder anbringen.

⚠ WARNUNG

Motoröl kann für Menschen und Haustiere schädlich sein. Wiederholter Kontakt mit gebrauchtem Motoröl über einen längeren Zeitraum kann zu Hautkrebs führen. Selbst kurzzeitiger Kontakt mit gebrauchtem Öl kann Hautreizungen verursachen.

- Sorgen Sie dafür, dass Kinder und Haustiere keinen Zugang zu Öl haben.
- Tragen Sie bei der Handhabung von Öl ein langärmeliges Hemd und wasserdichte Handschuhe.
- Falls Öl auf die Haut gelangt ist, waschen Sie die betroffene Stelle mit Wasser und Seife ab.
- Waschen Sie mit Öl verschmutzte Kleidungsstücke und Lappen.

BEMERKUNG:

Bitte beachten Sie bei Altöl die Recycling- bzw. Entsorgungsbestimmungen. Es darf weder in den Abfall gegeben, noch auf den Boden, in einen Abfluss oder in ein Gewässer geschüttet werden.

GETRIEBEÖL

Zur Prüfung des Ölstands oberen Ölstandverschluss entfernen und hineinschauen. Das Öl sollte bis an den Unterrand der Öffnung stehen. Bei niedrigem Ölstand vorgeschriebenes Getriebeöl bis zum Unterrand der Öffnung einfüllen. Dann wieder verschließen und Verschluss festdrehen.

Zum Getriebeölwechsel:

1. Motor muss sich in senkrechter Lage befinden. Ölwanne unter das Getriebe stellen.
2. Zuerst die Getriebeöl-Ablassschraube ①, dann die Ölstand-Kontrollschraube ② entfernen.

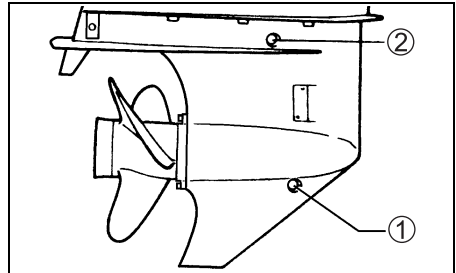

3. Nach völliger Leerung vorgeschriebenes Getriebeöl in untere Ablassöffnung einspritzen, bis es aus der oberen Kontrollöffnung herauskommt. Dafür sind rund 1,05 L Öl erforderlich.
4. Den Getriebeölstandverschluss ② wieder aufsetzen und festschrauben, dann die Getriebeöl-Ablassschraube ① wieder schnell eindrehen und festziehen.

BEMERKUNG:

Um unzureichende Getriebeöleinspritzung zu vermeiden, den Getriebeölstand 10 Minuten nach Durchführung von Schritt 4 kontrollieren. Wenn der Ölstand zu niedrig ist, Getriebeöl langsam bis zum korrekten Pegel einspritzen.

▲ WARNUNG

Getriebeöl kann für Menschen und Haustiere schädlich sein. Wiederholter Kontakt mit gebrauchtem Getriebeöl über einen längeren Zeitraum kann zu Hautkrebs führen. Selbst kurzzeitiger Kontakt mit gebrauchtem Öl kann Hautreizungen verursachen.

- Sorgen Sie dafür, dass Kinder und Haustiere keinen Zugang zu Öl haben.
- Tragen Sie bei der Handhabung von Öl ein langärmeliges Hemd und wasserdichte Handschuhe.
- Falls Öl auf die Haut gelangt ist, waschen Sie die betroffene Stelle mit Wasser und Seife ab.
- Waschen Sie mit Öl verschmutzte Kleidungsstücke und Lappen.

BEMERKUNG:

Gebrauchtes Getriebeöl ist dem Recycling zuzuführen oder ordnungsgemäß zu entsorgen. Geben Sie es nicht in den Abfall und schütten Sie es nicht auf den Boden, in einen Abfluss oder in ein Gewässer.

HINWEIS

Wenn sich eine Angelschnur um die drehende Propellerwelle wickelt, kann der Öldichtring der Propellerwelle beschädigt werden, so dass Wasser in das Getriebegehäuse gelangen kann, wodurch ein schwerer Schaden entsteht.

Wenn das Getriebeöl eine milchige Farbe hat, ist es mit Wasser vermischt. Lassen Sie sich in diesem Fall unverzüglich von Ihrem Vertragshändler für Suzuki-Außenbordmotoren beraten. Betreiben Sie den Motor nicht mehr, bis das Öl gewechselt und die Ursache für die Vermengung beseitigt ist.

NIEDERDRUCK-KRAFTSTOFFFILTER

Der Niederdruck-Kraftstofffilter muss regelmäßig von einem Vertragshändler für Suzuki-Außenbordmotoren ausgetauscht werden. Der Niederdruck-Kraftstofffilter ist alle 400 Stunden (2 Jahre) auszutauschen.

▲ WARNUNG

Benzin ist leicht entzündlich und giftig. Es kann einen Brand verursachen und für Menschen sowie Tiere gefährlich sein.

Zum Warten des Kraftstofffilters sind stets die folgenden Vorkehrungen zu treffen:

- Stellen Sie den Motor ab, bevor Sie den Kraftstofffilter reinigen.
- Achten Sie darauf, dass kein Benzin verschüttet wird. Falls Benzin verschüttet worden ist, wischen Sie es unverzüglich auf.
- Rauchen Sie nicht und halten Sie sich von offenen Flammen und Funken fern.

▲ WARNUNG

Reinigungslösung ist ein Gift sowie ein Reizmittel und kann Verletzungen bei Menschen und Tieren hervorrufen.

Kinder und Haustiere dürfen keinen Zugang zu Reinigungslösungen haben. Gebrauchte Reinigungslösung muss ordnungsgemäß entsorgt werden.

Kraftstofffilter wie folgt überprüfen und reinigen:

1. Den Motor ausschalten und abkühlen lassen.
2. Bei Ausstattung mit schlüssellosem Startsystem:
Stellen Sie sicher, dass das schlüssellose Startsystem auf OFF gestellt ist.

Ohne Ausstattung mit schlüssellosem Startsystem:
Sicherstellen, dass der Zündschlüssel auf OFF gestellt ist.

3. Den Kraftstoffschlauchschutz ① abnehmen.

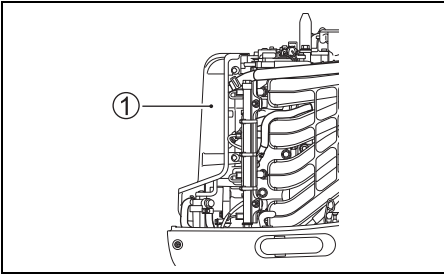

HINWEIS

Durch ein falsches Lösen der Filterschale kann das Sensorkabel beschädigt werden.

- Beim Abnehmen der Filterschale darauf achten, dass das Sensorkabel nicht verdreht wird.
- Bevor die Filterschale abgenommen wird, den Kabelverbinder abtrennen.

4. Die Anschlussverriegelung drücken "a", dann den Wassersensorkabelverbinder ② abtrennen.

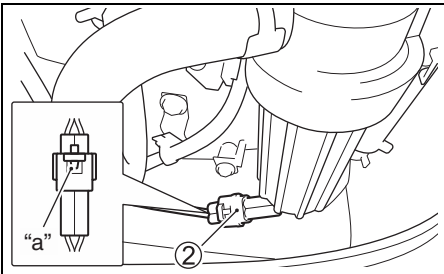

5. Vor dem Abnehmen einen Lappen unter den Filter legen, um verschütteten Kraftstoff aufzufangen.

6. Die Filterschale ③ von der Kappe ④ trennen, indem die Filterschale im Gegenuhrzeigersinn gedreht wird.

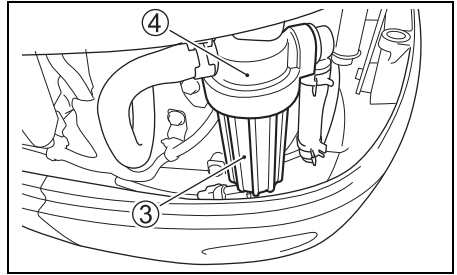

7. Kraftstoff und Wasser von der Filterschale in einen geeigneten Behälter ablaufen lassen.

HINWEIS

Wenn verschüttetes Benzin einfach auf einer Lackfläche belassen wird, kann es einen Fleck auf oder eine Verfärbung der Oberflächenbeschichtung verursachen.

Wischen Sie jegliches verschüttete Benzin unverzüglich mit einem weichen Tuch oder dergleichen ab.

8. Den Filtereinsatz ⑤ herausziehen. Filtereinsatz ⑤, O-Ring ⑥ und Dichtungsring ⑦ auf Beschädigung überprüfen. Falls die Teile beschädigt sind, müssen sie ersetzt werden.

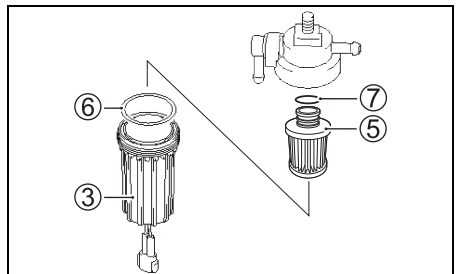

9. Den Filtereinsatz mit sauberer Reinigungslösung waschen und trocknen lassen.

10. Dichtungsring und Filtereinsatz wieder an ursprünglicher Stelle anbringen.

11. Sicherstellen, dass der O-Ring an der Oberseite der Filterschale angebracht ist, und die Filterschale wieder andrehen.

12. Den Wassersensorkabelstecker ② anschließen.

13. Den Kraftstofffilter mit der Halterung durch Festziehen der Schraube und Mutter wieder anbringen.
14. Motor wieder anlassen und kontrollieren, ob um den Kraftstofffilter herum keine Leckstelle ist.

BEMERKUNG:

Falls Wasser in der Kraftstofffilterschale vorhanden ist, die Schale abnehmen und das Wasser abgießen. Überschüssiger Kraftstoff ist ordnungsgemäß zu entsorgen. Eventuelle Fragen beantwortet Ihr Suzuki-Marine-Fachhändler gerne.

MPC-FILTER

Prüfen Sie den MPC-Filter auf Staub und verstopfte Elemente.

Lassen Sie den MPC-Filter von Ihrem Vertrags-händler für Suzuki-Außenbordmotoren austauschen, wenn Anzeichen für eine Verstopfung vorliegen.

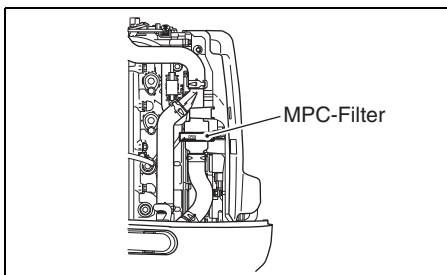

Überprüfen und reinigen Sie den MPC-Filter wie folgt:

▲ VORSICHT

Die Motortemperatur kann so hoch sein, dass Sie sich die Finger verbrennen.

Stellen Sie vor der Inspektion des MPC-Filters sicher, dass der Motor ausreichend abgekühlt ist.

1. Vergewissern Sie sich, dass der Motor stillsteht.
2. Schalten Sie den Strom aus und ziehen Sie die Verriegelungsplatte des Notstoppschalters heraus.
3. Entfernen Sie den Kraftstoffschlauchschutz.

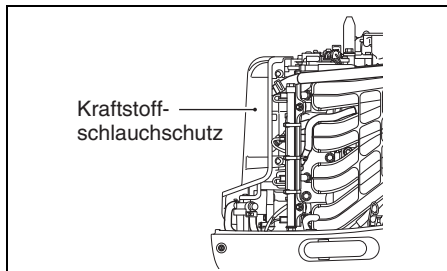

4. Trennen Sie den Filtergehäusedeckel ① vom unteren Filtergehäuse ②, indem Sie den Filtergehäusedeckel im Uhrzeigersinn drehen.

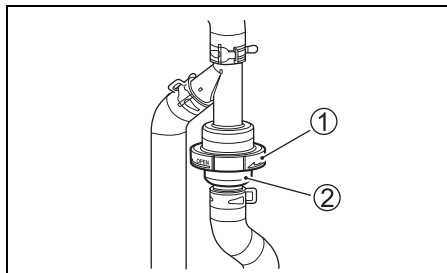

5. Entfernen Sie den Filter ③.

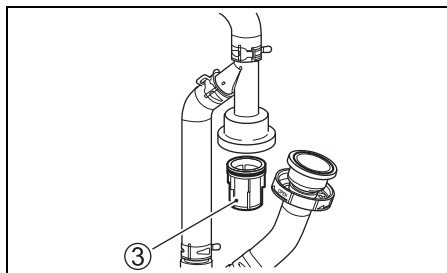

6. Überprüfen Sie den Gehäusedeckel ①, die untere Gehäusehälfte ②, den Filter ③, den O-Ring ④, ⑤ und die obere Gehäusehälfte ⑥ auf Schäden. Falls Teile beschädigt sind, müssen sie durch neue ersetzt werden.

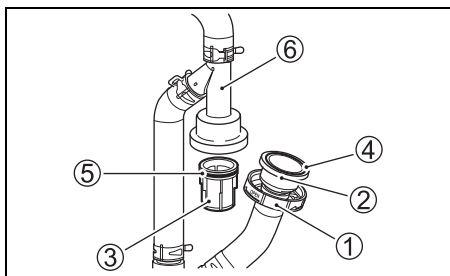

7. Reinigen Sie den Filter ③.
 8. Tragen Sie Seifenwasser auf den O-Ring ⑤ auf.
 9. Bringen Sie den Filter ③ und die untere Gehäusehälfte ② wieder an ihrer ursprünglichen Position an und ziehen Sie den Gehäusedeckel ① fest.
 10. Starten Sie den Motor erneut und stellen Sie sicher, dass der MPC-Filter dicht ist.

SCHMIERUNG

Eine korrekte Schmierung ist für einen sicheren, störungsfreien Betrieb und lange Lebensdauer der einzelnen Komponenten Ihres Außenbordmotors von großer Wichtigkeit. Die nachfolgende Tabelle weist auf die Schmierstellen Ihres Motors und das empfohlene Schmiermittel hin:

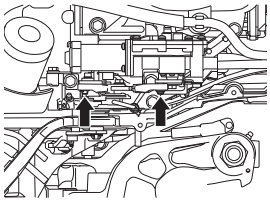
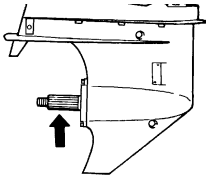
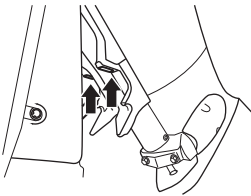
| ANORDNUNG | SCHMIERMITTEL |
|---|------------------|
|  Schaltverbindung | Wasserschutzfett |
|  Schiffsschraubenwelle | |
|  Trimmstempelauflage (DF140BG) | |

ANODEN UND VERBINDUNGSDRÄHTE

Anoden

Der Motor ist gegen äußere Korrosion durch Anoden geschützt. Diese Anoden regulieren die Elektrolyse und verhindern Korrosion. Anstelle der zu schützenden Teile korrodieren die Anoden.

Jede einzelne Anode sollte regelmäßig untersucht und ersetzt werden, wenn 2/3 des Metalls zerstört sind.

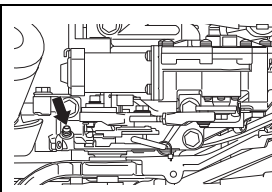

Kupplungshebel

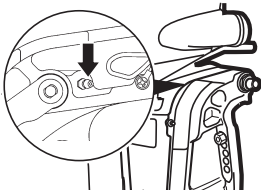
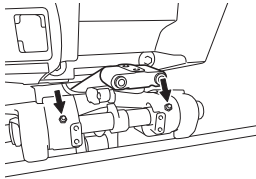

Drehgelenkkonsole

Wasserschutzfett
(Fettpresse)

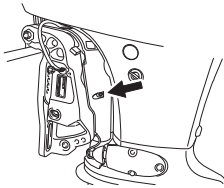

DF115BG Transom L

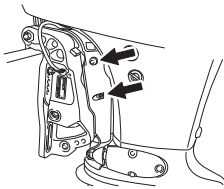

Steuerkonsole

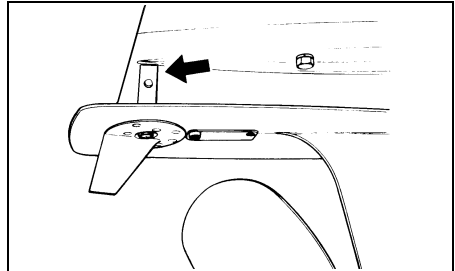
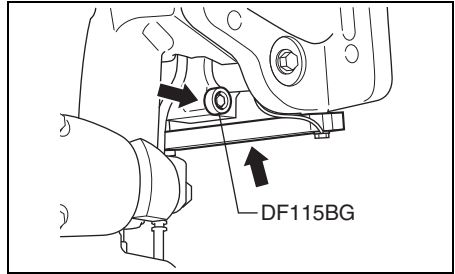

HINWEIS

Wenn die Anoden nicht richtig gewartet werden, erleiden unter der Wasseroberfläche liegende Aluminiumflächen (wie zum Beispiel der untere Bereich des Motors) Schäden durch galvanische Korrosion.

- Überprüfen Sie die Anoden regelmäßig, um sicherzustellen, dass sie sich nicht abgelöst haben.
- Lackieren Sie die Anoden nicht, da sie dadurch nutzlos werden würden.
- Reinigen Sie die Anoden regelmäßig mit einer Drahtbürste, um jegliche Ablagerungen zu entfernen, die die Schutzwirkung beeinträchtigen könnten.

BEMERKUNG:

Vor Abschmieren des Lenkhalterungsschmierrippels den Motor in der ganz hochgekippten Stellung arretieren.

BEMERKUNG:

Bezüglich Inspektion und Austausch interner Anoden, die am Zylinderblock/Zylinderkopf angebracht sind, wenden Sie sich bitte an Ihren Vertragshändler für Suzuki-Außenbordmotoren.

Verbindungskabel

Die Verbindungskabel dienen zur elektrischen Verbindung von Motorkomponenten, um einen gemeinsamen Erdungskreis herzustellen. Dies gewährleistet einen Schutz durch die Anoden vor Elektrolyse. Die Kabel und deren Anschlüsse müssen in periodischen Abständen überprüft werden, um sicherzustellen, dass sie nicht beschädigt sind.

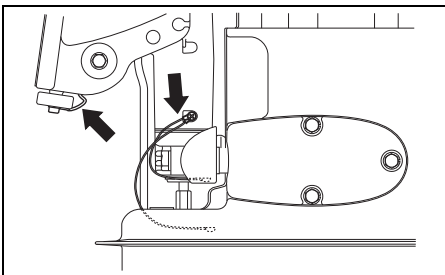
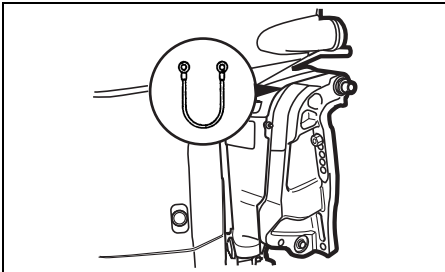

BATTERIE

Der Batteriefüllstandsstand muss stets zwischen den Pegeln MAX und MIN gehalten werden. Fällt der Stand unter den Pegel MIN, NUR DESTILLIERTES WASSER hinzugeben, bis der Flüssigkeitsstand Pegel MAX erreicht.

▲ WARNUNG

Batteriesäure ist giftig, wirkt korrosiv und kann schwere Verletzungen verursachen.

Kontakt mit Augen, Haut, Kleidung und Lackflächen ist zu vermeiden. Bei versehentlichem Kontakt muss die betroffene Stelle unverzüglich mit reichlich Wasser abgespült werden. Falls Säure in die Augen oder auf die Haut gelangt ist, wird sofortige ärztliche Hilfe benötigt.

▲ WARNUNG

Wenn Sie beim Überprüfen oder Warten der Batterie nicht mit Vorsicht umgehen, können Sie einen Kurzschluss verursachen, der wiederum zu einer Explosion, einem Brand oder einer Schaltkreisbeschädigung führen kann.

Vor einer Überprüfung oder Wartung der Batterie trennen Sie das Minuskabel (schwarz) ab. Der Pluspol der Batterie und der Motor dürfen nicht gleichzeitig mit einem Werkzeug aus Metall oder einem anderen metallischen Gegenstand berührt werden.

▲ WARNUNG

Batteriepole, -klemmen und entsprechendes Zubehör enthalten Blei und Bleiverbindstoffe, Stoffe, die gefährlich sein können.

Waschen Sie sich nach der Handhabung die Hände.

HINWEIS

Durch Nachfüllen verdünnter Schwefelsäure in eine vorgewartete Batterie wird diese beschädigt.

Füllen Sie NIEMALS verdünnte Schwefelsäure in eine vorgewartete Batterie nach. Befolgen Sie die Anweisungen des Batterieherstellers hinsichtlich spezieller Wartungsverfahren.

MOTORÖLFILTER

Der Motorölfilter muss regelmäßig von einem Vertragshändler für Suzuki-Außenbordmotoren ausgewechselt werden.

Den Motorölfilter nach den ersten 20 Stunden (1 Monat) durch einen neuen ersetzen.

Den Motorölfilter alle 200 Stunden (12 Monate) durch einen neuen ersetzen.

SPÜLEN DER WASSERGÄNGE

Nach Betrieb in schlammigem Wasser, Brackwasser oder Salzwasser müssen die Wasserdurchgänge und die Motoroberfläche mit sauberem Süßwasser gespült werden. Wenn die Wasserdurchgänge nicht gespült werden, kann Salz zu einer Korrosion und Verkürzung der Lebensdauer des Motors führen.

Wassergänge wie folgt spülen:

MOTOR LAUFEND – vertikale Position –

Suzuki empfiehlt, dass der Kühlwasserkanal unter Verwendung dieser Methode durchgespült wird.

Zum Spülen der Wassergänge brauchen Sie eine im Handel erhältliche Spülvorrichtung.

▲ WARNUNG

Das Abgas enthält Kohlenmonoxid, ein gefährliches Gas, das wegen seiner Farb- und Geruchlosigkeit schwer erkennbar ist. Einatmen von Kohlenmonoxid kann zum Tode oder zu schweren Gesundheitsschäden führen.

In geschlossenen Räumen und in Umgebungen mit unzureichender Ventilation darf der Motor weder laufen gelassen, noch sollte er unter solchen Bedingungen überhaupt gestartet werden.

▲ WARNUNG

Spülen der Wassergänge ohne entsprechende Vorkehrungen kann gefährlich sein.

Beachten Sie stets die folgenden Vorsichtsmaßnahmen zum Spülen der Wassergänge:

- Vergewissern Sie sich, dass der Motor auf "NEUTRAL" gestellt bleibt. Wenn ein Gang eingelegt wird, dreht sich die Propellerwelle, wodurch schwere Verletzungen verursacht werden können.
- Der Motor muss auf einem sicheren Ständer oder am Boot festgeklemmt und ständig beobachtet werden, bis der Spülbetrieb beendet wird.
- Kinder und Tiere dürfen keinen Zugang zum Arbeitsbereich haben; Wartungspersonen müssen zu allen sich bewegenden Teilen einen angemessenen Sicherheitsabstand einhalten.

HINWEIS

Wenn der Motor gestartet wird, ohne dem Kühlsystem Wasser zuzuführen, kann der Motor schon innerhalb von 15 Sekunden schwer beschädigt werden.

Starten Sie den Motor niemals, ohne das Kühlsystem mit Wasser zu versorgen.

1. Sicherstellen, dass der Motor gestoppt ist.
2. Spülvorrichtung ① so über den Wasserzulauflöchern anbringen, dass deren Gumminapf sie ganz abdeckt.
3. Spülvorrichtung mit einem Wasserschlauch verbinden und so viel Wasser zuführen, dass reichlich überschüssiges Wasser aus dem Gumminapf der Spülvorrichtung entweicht.

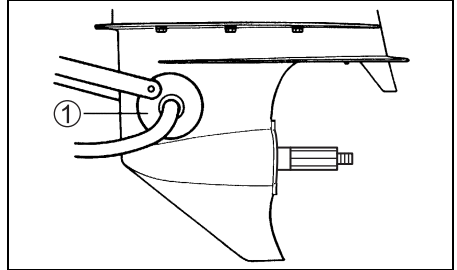

4. Fernbedienungshebel bei abgenommenem Propeller auf "NEUTRAL" stellen, Motor anlassen und im Leerlauf laufen lassen.
5. Wasserstrom gegebenenfalls nachregulieren, so dass immer noch reichlich überschüssiges Wasser aus dem Gumminapf entweicht.
6. Wasser noch ein paar Minuten weiterlaufen lassen.
7. Motor abstellen, dann Wasser abdrehen.
8. Spülvorrichtung am Wassereinflussloch entfernen.
9. Die Außenseite des Motors reinigen und die lackierten Flächen mit einer Schicht Automobil-Polierwachs versehen.

MOTOR LÄUFT NICHT

– vertikale Position –

1. Sicherstellen, dass der Motor gestoppt ist.
2. Die Schraube A oder C vom Spülkanal entfernen.

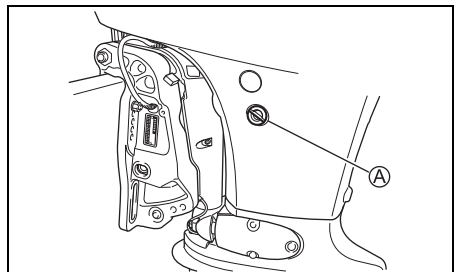

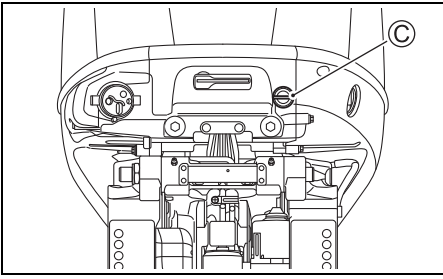

MOTOR LÄUFT NICHT

– ganz hochgekippte Position –

1. Den Motor zur ganz hochgekippten Position anheben.
2. Gemäß Anweisungen für "MOTOR LÄUFT NICHT – vertikale Position" vorgehen. DEN MOTOR IN DER GANZ HOCHGEKIPPTEN POSITION NICHT LAUFEN LASSEN.
3. Den Motor zu einer vertikalen Position absenken, bis das Wasser ganz abgelaufen ist.

3. Einen Gartenschlauch unter Verwendung eines zum Spülkanalgewinde (B) passenden Schlauch-Verbindungsstücks anschließen. Gewinde (B) : 0,75 – 11,5 NHR (Amerikanische Standard-Schlauchkopplungsgewinde für Gartenschläuche.)

BEMERKUNG:

Ein zum Spülkanalgewinde (B) passendes Schlauch-Verbindungsstück (Spülvorsatz) befindet sich unter den Teilen im Verschlag.

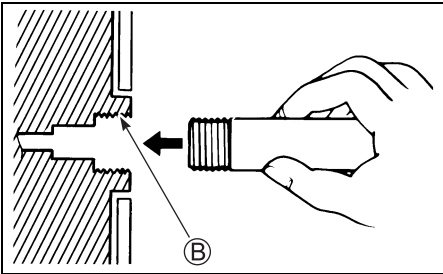

4. Den Wasserhahn aufdrehen, so dass ein guter Wasserstrom gewährleistet ist. Den Motor etwa fünf Minuten lang spülen.
5. Den Wasserhahn zudreihen.
6. Schlauch oder Verbindungsstück (falls verwendet) entfernen, dann die Schraube wieder in den Spülkanal einsetzen.
7. Den Motor in senkrechter Position belassen, bis das Wasser ganz abgelaufen ist.

MOTOR UNTER WASSER

Ein Motor, der versehentlich unter Wasser geriet, muss zur Verhinderung von Korrosion möglichst schnell überholt werden. Falls Ihr Motor versehentlich unter Wasser geriet, unternehmen Sie folgende Schritte:

1. Motor so schnell wie möglich aus dem Wasser holen.
2. Motor zur völligen Beseitigung von Salz, Schmutz und Tang gründlich mit Frischwasser reinigen.
3. Die Zündkerzen herausdrehen. Die Schwungscheibe mehrere Male drehen, um das Wasser durch die Zündkerzenbohrungen aus den Zylindern herauszudrücken.
4. Überprüfen, ob im Motoröl Anzeichen von Wasserbeimischung festzustellen sind. Wenn dies der Fall ist, die Motoröl-Ablassschraube herausdrehen und das Motoröl ablassen.
Nachdem das Öl herausgelaufen ist, die Ablassschraube wieder festziehen.
5. Wasser aus Benzinleitung entfernen.

WARNUNG

Benzin ist äußerst feuergefährlich und giftig. Es kann einen Brand verursachen und für Menschen sowie Haustiere gefährlich sein.

Offene Flammen und Funken müssen von Benzin unbedingt fern gehalten werden. Nicht mehr benötigtes Benzin ist auf korrekte Weise zu entsorgen.

6. Motoröl durch die Zündkerzenöffnungen in den Motor gießen. Dann das Schwungrad einige Male von Hand drehen, um das Öl auf die Innenteile des Motors zu verteilen.

HINWEIS

Wird der Motor trotz Vorhandenseins einer Reibung oder eines Widerstands weiterhin durchgedreht, kann ein schwerer Motorschaden die Folge sein.

Wenn beim Drehen des Motors ein Widerstand oder starke Reibung festgestellt wird, muss sofort gestoppt und darf nicht versucht werden, den Motor zu starten, bevor die Störung ermittelt und behoben wurde.

7. Motor zur Überholung so schnell wie möglich zu Ihrem Suzuki-Vertragshändler für Außenbordmotoren bringen.

HINWEIS

Wenn Wasser in die Kraftstoffversorgung gelangt ist, kann der Motor beschädigt werden.

Falls Kraftstofftank-Einfüllverschluss und -Entlüftung unter Wasser waren, überprüfen Sie die Kraftstoffversorgung, um sicherzustellen, dass kein Wasser eingedrungen ist.

AUFBEWAHRUNG

MOTORAUFBEWAHRUNG

Bei Aufbewahren Ihres Motors über einen längeren Zeitraum hinweg (z.B. am Ende der Bootssaison) empfiehlt es sich, den Motor zu Ihrem Suzuki-Vertragshändler für Außenbordmotoren zu bringen. Sollten Sie sich jedoch dafür entscheiden, den Motor selbst auf die Einlagerung vorzubereiten, gilt es folgende Maßnahmen auszuführen:

1. Getriebeöl wie in Abschnitt GETRIEBEÖL beschrieben wechseln.
2. Das Motoröl entsprechend den Anweisungen im Abschnitt MOTORÖL wechseln.
3. Geben Sie Kraftstoff-Stabilisator unter Beachtung der Anweisungen auf der Stabilisator-Verpackung in den Kraftstofftank.
4. Wassergänge im Motor gründlich spülen. Siehe Abschnitt SPÜLUNG DER WASSERGÄNGE (Motor laufend).
5. Die Kühlwasserzufuhr herstellen und den Motor fünf Minuten lang im Leerlauf mit etwa 1500 U/min laufen lassen, um den stabilisierten Kraftstoff durch den Motor zu verteilen.
6. Motor abstellen, dann Wasser abdrehen. Spülvorrichtung entfernen.
7. Alle beweglichen Teile schmieren. Siehe Abschnitt SCHMIERUNG.
8. Das Äußere des Motors mit frischem Wasser waschen. Nach dem Waschen sollte auf dem Motor verbliebenes Wasser mit trockenen Tüchern abgewischt werden. Hochdruckreiniger sollte nur zur Außenreinigung verwendet werden. Und die Düse des Hochdruckreinigers sollte ausreichend weit vom Motor entfernt sein.
9. Eine Schicht Autowachs auf Motoraußenflächen aufbringen. Sind Farbbeschädigungen sichtbar, vor dem Wachsen Farbe ausbessern.
10. Motor aufrecht an trockenem, gut belüftetem Ort aufbewahren.

▲ WARNUNG

Bei laufendem Motor sind viele Teile in Bewegung, die schwere Verletzungen verursachen können.

Bringen Sie bei laufendem Motor Hände, Haare, Kleidung usw. nicht in die Nähe des Motors.

HINWEIS

Wenn der Motor gestartet wird, ohne dem Kühlsystem Wasser zuzuführen, kann der Motor schon innerhalb von 15 Sekunden schwer beschädigt werden.

Starten Sie den Motor niemals, ohne das Kühlsystem mit Wasser zu versorgen.

BATTERIEAUFBEWAHRUNG

1. Bei einmonatiger oder längerer Nichtbenutzung des Außenbordmotors Batterie ausbauen und an kühlem, dunklem Ort aufbewahren. Vor Wiedergebrauch Batterie neu laden.
2. Bei Einlagerung der Batterie über einen längeren Zeitraum hinweg mindestens einmal im Monat das spezifische Gewicht der Flüssigkeit überprüfen und Batterie bei geringem Ladezustand nachladen.

▲ WARNUNG

Laden der Batterie ohne entsprechende Vorkehrungen kann gefährlich sein. Batterien erzeugen explosive Gase, die sich entzünden können. Batteriesäure ist giftig, wirkt korrosiv und kann schwere Verletzungen verursachen.

- Rauchen Sie nicht und halten Sie offene Flammen und Funken von der Batterie fern.
- Um beim Aufladen der Batterie Funkenbildung zu vermeiden, schließen Sie die Batterie-ladegerätekabel schon vor dem Einschalten des Ladegeräts jeweils am korrekten Batteriepol an.
- Gehen Sie mit der Batterie äußerst vorsichtig um und achten Sie darauf, dass Batteriesäure nicht auf die Haut gelangt.
- Tragen Sie die richtige Schutzkleidung (Sicherheitsbrille, Handschuhe usw.)

NACH DER AUFBEWAHRUNG

Nach der Einlagerung dienen folgende Maßnahmen dazu, den Motor wieder betriebsbereit zu machen:

1. Zündkerzen gründlich säubern. Falls erforderlich, auswechseln.
2. Ölstand im Getriebekasten überprüfen und, falls nötig, Getriebeöl wie in Abschnitt GETRIEBEÖL beschrieben nachfüllen.
3. Alle beweglichen Teile wie in Abschnitt SCHMIERUNG beschrieben schmieren.
4. Den Motorölstand überprüfen.
5. Motor reinigen und Farbflächen wachsen.
6. Batterie vor dem Wiedereinbau nachladen.

STÖRUNGSBESEITIGUNG

Diese Anleitung zur Störungsbeseitigung hilft Ihnen beim Auffinden der Ursachen der am häufigst auftretenden Probleme.

HINWEIS

Falls die Störungsbeseitigung für ein Problem nicht richtig ausgeführt wird, kann es zu einer Beschädigung Ihres Außenbordmotors kommen. Fehlerhafte Reparaturen oder Einstellungen können den Außenbordmotor beschädigen anstatt ihn in Ordnung zu bringen. Derartige Beschädigungen sind unter Umständen nicht von der Garantie abgedeckt.

Falls Sie sich über die richtige Maßnahme zur Behebung eines Problems nicht im Klaren sind, wenden Sie sich bitte an Ihren Vertrags-händler für Suzuki-Außenbordmotoren.

Starter funktioniert nicht:

- Notstoppschalter-Sicherungsplatte ist nicht in Position.
- Starterrelaissicherung ist durchgebrannt.
- Hilfsbatteriekabelsicherung ist durchgebrannt.
- Bedienungshebel ist nicht auf NEUTRAL gestellt.
- Batterieklemmenanschluss ist korrodiert oder verloren gegangen.
- Kein Batteriestrom.
- Starter ist defekt.
- Bei Ausstattung mit schlüssellosem Startsystem:
 - Motorschalter oder Start/Stopp-Schalter ist ausgefallen.
 - Ohne Ausstattung mit schlüssellosem Startsystem:
 - Zündung oder Start/Stopp-Schalter ist ausgefallen.
- Elektrokabelverbindung ist locker.

Motor springt nicht (oder nur schwer) an:

- Kraftstofftank ist leer.
- Kraftstoff ist gealtert.
- Bedienungsfehler beim Starten des Motors.
- Kraftstofftankentlüftung ist nicht geöffnet.
- Kraftstoffschlauch ist nicht richtig am Motor angeschlossen.
- Kraftstoffschlauch ist abgeknickt oder eingeklemmt.
- Kraftstofffilter ist verstopft.

- Kraftstoffpumpe ist defekt.
- Kraftstofftankfilter ist verstopft.
- Zündkerze ist verrußt.
- Zündanlage ist verschmutzt.
- Elektrokabelverbindung ist locker.

Instabiler Leerlauf oder Abwürgen des Motors im Leerlauf:

- Zündkerze ist verrußt.
- Kraftstoffschlauch ist abgeknickt oder eingeklemmt.
- Kraftstoffschlauch ist nicht richtig am Motor angeschlossen.
- Kraftstoff ist gealtert.
- Kraftstofffilter ist verstopft.
- Kraftstoffpumpe ist defekt.
- Zündanlage ist verschmutzt.
- Falsches Motoröl ist in Gebrauch.
- Thermostat ist defekt.
- Elektrokabelverbindung ist locker.

Warnsystem ist aktiviert (Warnsummer ertönt. Warn-LEDs leuchten.):

- Kühlwasserdurchgang ist verstopft.
- Thermostat ist defekt.
- Wasserpumpe ist defekt.
- Ölwechselwarnsystem ist aktiviert.
- Zu wenig oder gealtertes Motoröl.
- Motorölfilter ist verstopft.
- Ölpumpe ist defekt.
- Propeller ist beschädigt.
- Kein Batteriestrom.
- Motorsteuersensor ist defekt.
- Elektrokabelverbindung ist locker.

Keine Schaltbetätigung:

- Elektronisches Schaltsteuersystem ist defekt.

Propeller dreht nicht:

- Propellerbuchse ist abgenutzt oder beschädigt.
- Antriebswelle ist beschädigt.
- Propellerwelle ist beschädigt.

Motordrehzahl nimmt nicht zu:

- Propeller ist beschädigt.
- Propeller ist verschmutzt.
- Propeller ungeeigneten Typs ist montiert.
- Außenbordmotor ist nicht korrekt installiert.
- Trimmwinkel ist nicht richtig eingestellt.
- Zündkerze ist verrußt, oder eine Zündkerze ungeeigneten Typs ist in Gebrauch.
- Kraftstoffschlauch ist abgeknickt oder eingeklemmt.
- Kraftstofffilter ist verstopft.

- Kraftstoff ist gealtert.
- Kraftstoffpumpe ist defekt.
- Zündsystem ist defekt.
- Elektronische Drosselsteuerung ist defekt.
- Boot ist schwer beladen.
- Boot hat Wasser aufgenommen.
- Unterschiff ist verschmutzt oder beschädigt.

Übermäßige Motorvibrationen:

- Propeller ist beschädigt.
- Motor-Befestigungs- oder -Spannschrauben sind locker.

Das schlüssellose Startsystem lässt sich durch Betätigung des Motorschalters nicht einschalten. Das akustische Fehler-signal (drei kurze Pieptöne des Summers) ertönt NICHT:

(Bei Ausstattung mit schlüssellosem Startsystem)

- Notstoppschalter-Sicherungsplatte ist nicht in Position.
- Batterieklemmenanschluss ist korrodiert oder verloren gegangen.
- Kein Batteriestrom.
- Versagen des Schlüssellos-Steuergeräts.
- Elektrokabelverbindung ist locker.
- Ausfall der Motorschalttafel.

Das schlüssellose Startsystem lässt sich durch Betätigung des Motorschalters nicht einschalten. Das akustische Fehler-signal (drei kurze Pieptöne des Summers) ERTÖNT:

(Bei Ausstattung mit schlüssellosem Startsystem)

- Der Schlüsselanhänger ist außerhalb des Betriebsbereichs.
- Die Batterie des Schlüsselanhängers ist leer.
- Der Schlüsselanhänger befindet sich im OFF-Modus.
- Der Schlüsselanhänger ist nicht authentifiziert.
- Kommunikationsversagen wegen starker Funkwellen oder Störungen.
- Elektrisches Verkabelungsversagen zwischen Schlüssellos-Steuergerät und Außenbordmotor.
- Authentifizierungsversagen zwischen Schlüssellos-Steuergerät und Außenbordmotor.
- Beim elektronischen Steuersystem des Motors liegt eine Störung vor.

Das schlüssellose Startsystem lässt sich durch Betätigung des Motorschalters nicht ausschalten:

- Elektrokabelverbindung ist locker.
- Ausfall der Motorschalttafel.

SICHERUNG

1. Bei Ausstattung mit schlüssellosem Startsystem:
Schalten Sie das schlüssellose Startsystem aus.

Ohne Ausstattung mit schlüssellosem Startsystem:

Den Zündung auf "off" stellen.

2. Die Motorabdeckung abnehmen.
3. Den Sicherungskastendeckel abnehmen, und die Sicherung abziehen.

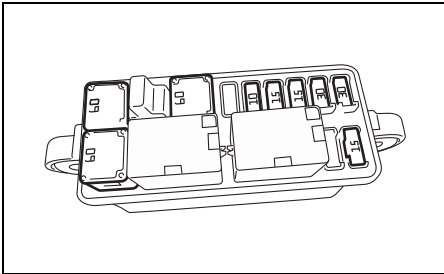
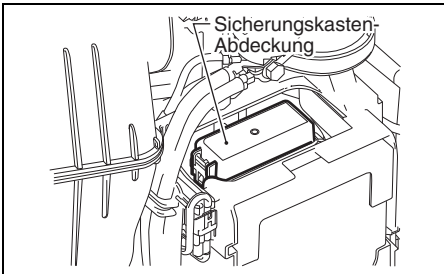

BEMERKUNG:

Zum Abziehen und Einsetzen der Sicherung den Sicherungsabzieher an der Rückseite des Sicherungskastendeckels verwenden.

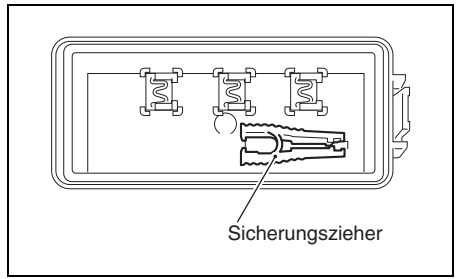

4. Die Hilfsbatterie-kabel-Sicherung entfernen.

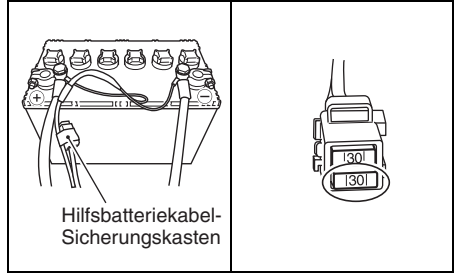

5. Die Sicherung überprüfen und erforderlichenfalls auswechseln.

Hauptsicherung (60 A)/
Lastsicherung (60 A)

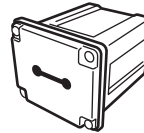

Sicherung in
Ordnung

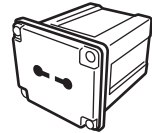

Sicherung
durchgebrannt

Flachstecksicherung

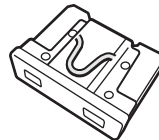

Sicherung in
Ordnung

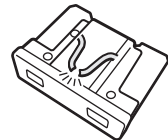

Sicherung
durchgebrannt

BEMERKUNG:

Wenn eine Sicherung durchgebrannt ist, versuchen, die Ursache der Störung ausfindig zu machen und zu beheben.

Wenn die Ursache nicht behoben wird, kann die Sicherung erneut durchbrennen.

⚠️ WARNUNG

Wenn Sie eine durchgebrannte Sicherung durch eine solche mit einer unterschiedlichen Amperezahl oder durch einen anderen Gegenstand wie eine Aluminiumfolie oder einen Draht ersetzen, können eine schwere Beschädigung der elektrischen Anlage und ein Brand die Folge sein.

Ersetzen Sie eine durchgebrannte Sicherung stets durch eine des gleichen Typs und desselben Nenn-Sicherungsstroms.

HINWEIS

Wenn eine neue Sicherung nach dem Einsetzen in kurzer Zeit ebenfalls durchbrennt, kann eine größere elektrische Störung vorliegen.

In diesem Fall ziehen Sie Ihren Händler für SUZUKI-Außenbordmotoren zu Rate.

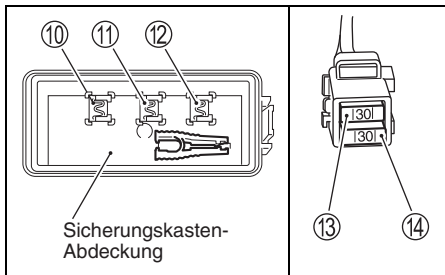
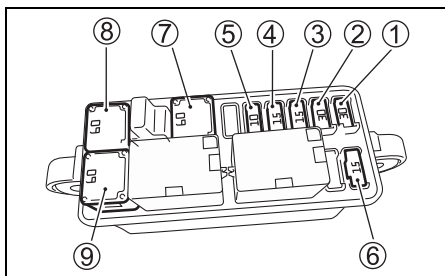

- ① Starterrelaisicherung: 30 A
- ② Zündspule/Einspritzventil/
Motorsteuermodul: 30 A
- ③ Drosselklappensicherung: 15 A
- ④ Schaltstellantriebsicherung: 15 A
- ⑤ PTT-Schalter-Sicherung: 10 A
- ⑥ Hochdruckkraftstoffpumpen-Sicherung: 15A
- ⑦ Lastsicherung: 60 A
- ⑧ Hauptsicherung: 60 A
- ⑨ Sicherungs-gehäusedeckel: 60 A
- ⑩ Sicherungs-gehäusedeckel: 30 A
- ⑪ Sicherungs-gehäusedeckel: 15 A
- ⑫ Sicherungs-gehäusedeckel: 10 A
- ⑬ Sicherungs-gehäusedeckel: 30 A
- ⑭ Hilfsbatteriekabel-Sicherung: 30 A

BEMERKUNG:

Reservesicherungen ⑩, ⑪ und ⑫ sind an der Innenseite des Sicherungskastendeckels vorgesehen.

DATEN

| Gegenstand | DF115BG | DF140BG |
|--------------------------|---|---|
| Motorentyp | Viertaktmotor | |
| Zylinderzahl | 4 | |
| Bohrung und Hub | 86,0 × 88,0 mm | |
| Hubraum | 2045 cm ³ | |
| Leistung | 84,6 kW (115PS) | 103,0 kW (140PS) |
| Vollgasdrehzahlbereich | 5000 – 6000 Umdr./min (min ⁻¹) | 5700 – 6300 Umdr./min (min ⁻¹) |
| Zündsystem | Volltransistorisiert | |
| Motorschmierung | Trochoidpumpen-Druckschmierung | |
| Kapazität des Motorenöl | 5,5 L | |
| Kapazität des Getriebeöl | 1,05 L | |
| Zündkerze | NGK LKR6E | |
| Zündkerzen Abstand | 0,8 – 0,9 mm | |
| Ventilspiel | EINL. : 0,23 – 0,27 mm AUSL.: 0,33 – 0,37 mm | |
| Kraftstofftyp | Alkohol- und bleifreies Benzin | |
| Minimale Oktanzahl | 91 (Research-Methode) | |

INFORMATIONEN ZUR EG-RICHTLINIE

(Für europäische Länder)

Schalldruckpegel

| Bestimmung | Schalldruckpegelgrenze |
|----------------|------------------------|
| 2013 / 53 / EU | 75 dB(A) |

Der Schalldruckpegel wird gemäß ISO 14509-1:2018 ermittelt.

FLUSSDIAGRAMM DES ÖLWECHSELHINWEISSYSTEMS

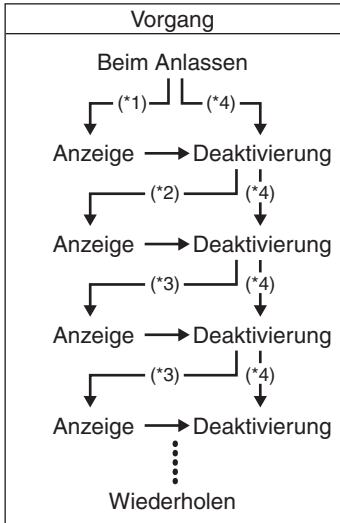

*1 : Zwischenzeit nach den ersten 20 Betriebsstunden

*2 : Zwischenzeit nach 80 Betriebsstunden

*3 : Zwischenzeit nach 100 Betriebsstunden

*4 : Bei Deaktivierung bevor System-Aktivierung.

DF115BG DF140BG

ES

MANUAL DEL PROPIETARIO

IMPORTANTE

▲ ADVERTENCIA/▲ ATENCIÓN/AVISO/

NOTA

Lea este manual y siga las indicaciones al pie de la letra. El símbolo ▲ y las palabras **ADVERTENCIA**, **ATENCIÓN**, **AVISO** y **NOTA** poseen significados particulares para enfatizar información especial. Preste atención a los mensajes que están encabezados por estas palabras claves.

▲ ADVERTENCIA

Indica un peligro potencial que puede resultar en la muerte o lesiones serias.

▲ ATENCIÓN

Indica un peligro potencial que puede resultar en lesiones menores o moderadas.

AVISO

Indica un peligro potencial que puede resultar en daños en el motor o el bote.

NOTA:

Indica información especial para facilitar el mantenimiento o aclarar instrucciones.



Este símbolo aparecerá en varios lugares de su producto Suzuki para remitirle a información importante del manual del propietario.

NOTA IMPORTANTE PARA EL USUARIO

▲ ADVERTENCIA

El fallo en tomar las precauciones adecuadas puede aumentar el riesgo de muerte o lesiones serias en usted y sus pasajeros.

- Antes de usar por primera vez su motor fuera de borda, familiarícese bien con el contenido de este manual del propietario. Sea consciente de todas las funciones del motor fuera de borda y de todos los requisitos de seguridad y mantenimiento.

- Inspeccione el bote y el motor antes de cada viaje. Para los ítems importantes, consulte la sección **INSPECCIÓN ANTES DE NAVEGAR**.
- Familiarícese bien con todas las características de operación y manejo de su bote y motor. Practique a velocidades bajas y moderadas hasta que sea competente en el manejo del bote y el motor. No intente manejar al máximo rendimiento hasta que esté completamente familiarizado con todas estas características.
- Lleve equipo de seguridad y emergencia para navegación. Este importante equipo incluye; ayudas de flotación para cada persona (más un cojín flotante que pueda lanzarse en botes de 16 pies o más), un extinguidor de fuego, dispositivo de señalización acústica, señales visuales de zozobra, ancla, bomba de sentina, cubo, brújula, cuerda del arrancador de emergencia, combustible y aceite extra, juego de primeros auxilios, linterna, comida y agua, espejo, remos, juego de herramientas, y radio de transistores. Asegúrese de que lleva el equipo apropiado para su viaje antes de partir.
- Nunca arranque el motor ni lo deje en funcionamiento en interiores ni donde haya poca o ninguna ventilación. El gas de escape contiene monóxido de carbono, un gas incoloro e inodoro que puede causar la muerte o graves lesiones.
- Instruya a los pasajeros sobre cómo manejar el bote, cómo actuar en caso de emergencia, y cómo manejar el equipo de seguridad y emergencia.
- No se sujete a la cubierta del motor ni otras partes del motor fuera de borda cuando suba al bote o baje de él.
- Asegúrese de que todos vistan un PFD (Dispositivo de Flotación Personal) mientras estén a bordo.
- Nunca opere el bote mientras se encuentre bajo la influencia de alcohol u otras drogas.
- Distribuya uniformemente todo el peso en el bote.
- Tiene que haber realizado todo el mantenimiento programado. Con respecto al mantenimiento requerido, consulte a su proveedor marítimo autorizado por Suzuki.
- No modifique ni quite ningún equipo estándar del motor fuera de borda. Si lo hiciese, el motor no sería seguro para utilizarse.

PREFACIO

- Aprenda y obedezca todas las reglas de navegación aplicables.
- Preste atención a todos los pronósticos meteorológicos. No salga si el tiempo es inestable.
- Tenga extrema precaución cuando adquiera piezas o accesorios de recambio. Suzuki le recomienda encarecidamente que utilice piezas y accesorios de recambio originales o sus equivalentes. Las piezas o accesorios de recambio inapropiados o de mala calidad pueden crear condiciones de operación insegura.
- No extraiga nunca la cubierta del volante (excepto para arranque de emergencia).

NOTA:

La instalación de una antena de transceptor de radio o equipo de navegación demasiado cerca del carenado del motor puede causar interferencias eléctricas de ruido. Suzuki recomienda que la antena se instale a un metro (40 pulgadas) por lo menos del carenado del motor.

Le agradecemos la elección de un motor fuera de borda Suzuki. Lea este manual cuidadosamente y repáselo de vez en cuando. Este manual contiene información importante acerca de la seguridad, operación y mantenimiento. Una comprensión completa de la información presentada en este manual le ayudará a su segura experiencia y a disfrutar de la navegación.

Toda la información en este manual se basa en la última información del producto disponible en el momento de su publicación. Debido a las mejoras u otros cambios, pueden existir discrepancias entre este manual y su motor fuera de borda. Suzuki se reserva el derecho de hacer los cambios en cualquier momento y sin previo aviso.

Este manual deberá considerarse como una parte permanente del motor fuera de borda y deberá permanecer con él cuando se venda o transfiera a un nuevo propietario u operador. Lea minuciosamente este manual antes de poner en funcionamiento su nuevo Suzuki y revise el manual de vez en cuando. Contiene información importante de seguridad, funcionamiento, y mantenimiento.

ÍNDICE

| | |
|--|----|
| UBICACIÓN DEL NÚMERO DE IDENTIFICACIÓN | 5 |
| COMBUSTIBLE Y ACEITE | 5 |
| UBICACIÓN DE LAS ETIQUETAS DE SEGURIDAD | 8 |
| UBICACIÓN DE LAS PARTES | 9 |
| INSTALACIÓN DEL MOTOR | 11 |
| INSTALACIÓN DE LA BATERÍA..... | 11 |
| USO DE LOS ACCESORIOS ELÉCTRICOS | 13 |
| SISTEMA DE ARRANQUE SIN LLAVE SUZUKI (SI ESTÁ EQUIPADO CON SISTEMA DE ARRANQUE SIN LLAVE) | 14 |
| SELECCIÓN E INSTALACIÓN DE LA HÉLICE..... | 18 |
| AJUSTES..... | 19 |
| MEDIDOR (OPCIÓN) INDICADOR MULTIFUNCIONAL..... | 23 |
| SISTEMA DE PRECAUCIÓN..... | 35 |
| SISTEMA DE AVISO DEL CONTROL DE CAMBIOS Y DEL ACELERADOR ELECTRÓNICO..... | 40 |
| SISTEMA DE PRECAUCIÓN DEL SISTEMA DE ARRANQUE SIN LLAVE (SI ESTÁ EQUIPADO CON SISTEMA DE ARRANQUE SIN LLAVE) | 44 |
| SISTEMA DE DIAGNÓSTICO..... | 45 |
| SISTEMA DE NOTIFICACIÓN DE CAMBIO DE ACEITE | 46 |
| SISTEMA DE AVISO DE PARADA DEL MOTOR..... | 49 |
| SISTEMA DE ALERTA DE AGUA EN EL COMBUSTIBLE | 49 |
| FUNCIONAMIENTO DEL SISTEMA INCLINADOR | 50 |
| INSPECCIÓN ANTES DE NAVEGAR..... | 52 |
| RODAJE | 54 |
| OPERACIÓN..... | 55 |
| EXTRACCIÓN Y TRANSPORTE DEL MOTOR..... | 73 |
| REMOLQUE..... | 75 |
| INSPECCIÓN Y MANTENIMIENTO | 76 |
| LAVADO DE LOS PASAJES DE AGUA..... | 88 |

| | |
|--|----|
| MOTOR SUMERGIDO..... | 90 |
| PROCEDIMIENTO PARA ALMACENAMIENTO | 91 |
| DESPUÉS DEL ALMACENAMIENTO | 92 |
| LOCALIZACIÓN Y REPARACIÓN DE AVERÍAS..... | 92 |
| ESPECIFICACIONES..... | 96 |
| INFORMACIÓN CON RESPECTO A LAS DIRECTRICES DE LA CE | 97 |
| FLUJOGRAMA DEL SISTEMA DE NOTIFICACIÓN DE CAMBIO DE ACEITE | 97 |

UBICACIÓN DEL NÚMERO DE IDENTIFICACIÓN

El modelo y el número de identificación de su motor fuera de borda están estampados en la placa anexa a la ménsula de fijación. Es importante conocer estos números cuando realiza una solicitud, de repuestos o en caso de que roben su motor.

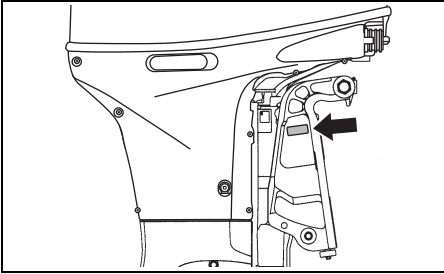

COMBUSTIBLE Y ACEITE

GASOLINA

Suzuki recomienda especialmente utilizar el posible gasolina sin plomo y exenta de alcohol, con un índice de octanaje mínimo de 91 (método research). No obstante, se podrían utilizar mezclas de gasolina sin plomo y alcohol con un contenido equivalente de octanos, siempre que se cumplan con las siguientes directrices.

AVISO

La utilización de gasolina con plomo puede causar daños en el motor. La utilización de combustible inapropiado o de mala calidad puede afectar el rendimiento y dañar su motor y el sistema de combustible.

Utilice solamente gasolina sin plomo. No utilice gasolina con un octanaje inferior al recomendado, ni combustible que pueda estar echado a perder o contaminado por suciedad, agua, etc.

NOTA:

Los combustibles oxigenados contienen aditivos que llevan oxígeno tales como alcohol.

SUZUKI recomienda que instale un conjunto de filtro de combustible separador de agua entre el (los) depósito(s) de combustible y el (los) motores fueraborda de su embarcación. Los sistemas de filtrado de combustible de este tipo ayudarán a evitar que el agua que pueda estar presente en el (los) depósito(s) de su embarcación contamine el sistema de inyección electrónica de combustible del (de los) motor(es).

La contaminación con agua puede reducir el rendimiento del (de los) motor(es) y causar daños en los componentes del sistema de inyección electrónica de combustible.

Su proveedor marítimo autorizado por Suzuki puede aconsejarle sobre los sistemas de filtrado de combustible separadores de agua y su instalación.

Mezclas de gasolina/etanol

En algunas zonas se encuentran a la venta mezclas de gasolina sin plomo y etanol (alcohol de grano), también conocido como "GASO-HOL". Las mezclas de este tipo pueden ser usadas en su motor fuera de borda si su contenido de etanol no es superior al 10%. Asegúrese de que esta mezcla de gasolina y etanol tenga un octanaje que no sea inferior al recomendado para la gasolina.

Use la gasolina recomendada que cumpla con las indicaciones de las etiquetas siguientes.



Rotulado del surtidor para mezclas de alcohol/gasolina

En algunos estados, se requiere poner rótulos en los surtidores que venden mezclas de gasolina/alcohol, estipulando el tipo y el contenido porcentual de alcohol, así como la presencia de aditivos importantes. Tales rótulos podrían proveer la información necesaria para determinar si una mezcla particular de combustible cumple con los requisitos anteriores. En otros estados, los surtidores podrían no estar claramente rotulados con respecto al contenido o al tipo de alcohol y de aditivos. Si no está seguro de que el combustible que piensa utilizar cumple con estos requisitos, solicite información al encargado de la estación de servicio o al proveedor de combustible.

NOTA:

Si no está satisfecho con la operación o con la economía de combustible de su motor fuera de borda cuando utilice mezclas de gasolina/alcohol, vuelva a usar gasolina sin plomo exenta de alcohol. Asegúrese de que la mezcla de gasolina/alcohol que usted utiliza posee índices de octanaje de por lo menos 91 (método research). Si hay detonación en el motor, cambie por otra marca, ya que existen ciertas diferencias entre las marcas. La gasolina sin plomo prolongará la vida de servicio de la bujía.

ADVERTENCIA

La gasolina es extremadamente inflamable y tóxica. Puede causar un incendio, y puede ser peligrosa para personas y animales.

Tome siempre las precauciones siguientes cuando reposte:

- No permita nunca que nadie que no sea adulto rellene el depósito de combustible.
- Si utiliza un depósito de combustible portátil, pare siempre el motor y quite el depósito de combustible del bote antes de rellenarlo.
- No rellene el depósito de combustible hasta el tope o el combustible podría derramarse cuando se expanda debido al calentamiento por el sol.
- Tenga cuidado para no derramar el combustible. Si se derrama, límpielo inmediatamente.
- No fume, y manténgalo alejado de llamas y chispas.

AVISO

La gasolina dejada en el depósito de combustible durante mucho tiempo producirá barniz y resina, que pueden dañar el motor.

Utilice siempre gasolina fresca.

AVISO

Los combustibles que contienen alcohol puede causar daños en la pintura, lo que no está cubierto por la Garantía limitada de un nuevo motor fuera de borda.

Tenga cuidado para que no se derrame combustible que contenga alcohol mientras repostas. Si se derrama, límpielo inmediatamente.

NOTA:

El depósito de combustible suministrado con este motor es un recipiente de combustible dedicado y no deberá utilizarse como recipiente de almacenamiento de combustible.

ACEITE DE MOTOR

AVISO

La utilización de aceite de motor de mala calidad puede afectar adversamente el rendimiento y la duración del motor.

Suzuki recomienda utilizar aceite de motor de 4 tiempos Suzuki Marine o su equivalente.

La calidad del aceite es un factor muy importante para el rendimiento y la duración de su motor. Seleccione siempre aceite de motor de buena calidad.

Suzuki recomienda utilizar aceite de motor FCW con certificación SAE 10W-40 o 10W-30 SUZUKI MARINE 4-CYCLE ENGINE OIL. Si no se dispone de aceite SUZUKI MARINE 4-CYCLE ENGINE OIL, seleccione aceite FC-W con certificación NMMA o un aceite de motor de 4 tiempos de buena calidad entre los indicados en la tabla siguiente de acuerdo con la temperatura media de su zona.

| Clasificación del API | Grado de viscosidad SAE | | | | | | | | | | | | | | |
|-----------------------|-------------------------|-----|-----|---|----|----|----|----|----|----|----|----|----|----|----|
| SG o superior | | | | | | | | | | | | | | | |
| | TEMP. °C | -20 | -10 | 0 | 10 | 20 | 30 | 40 | °F | -4 | 14 | 32 | 50 | 68 | 86 |

NOTA:

En climas muy fríos (por debajo de 5 °C), utilice aceite SAE (o NMMA FC-W) 5W-30 para facilitar el arranque y un funcionamiento sin problemas.

ACEITE DE ENGRANAJES

Suzuki recomienda utilizar aceite SUZUKI OUTBOARD MOTOR GEAR OIL. Si éste no está disponible, utilice aceite de engranajes hipoides SAE 90 evaluado como GL-5 según el sistema de clasificación del API.

UBICACIÓN DE LAS ETIQUETAS DE SEGURIDAD

Lea y cumpla con las indicaciones de las etiquetas de su motor fueraborda y en el tanque de combustible. Asegúrese de entender las indicaciones de las etiquetas.

Conserve las etiquetas en su motor fueraborda y en el tanque de combustible. No las despegue bajo ningún motivo.

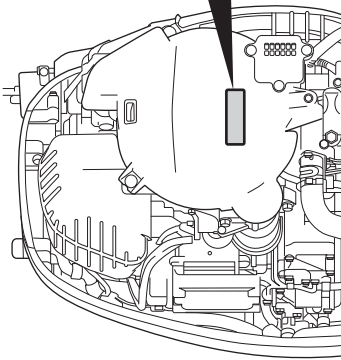
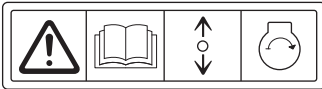
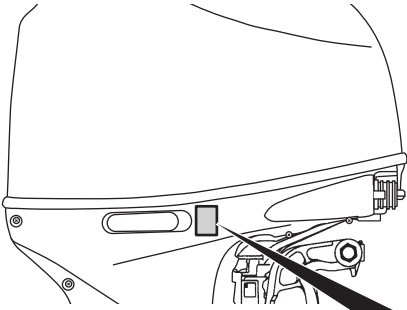

▲ WARNING AVERTISSEMENT

- Fuel can leak creating a fire hazard if you lay motor on its side. Drain fuel completely from vapor separator or carburetor before laying motor on its side.
- See owner's manual for details.

- Le carburant risque de fuir et de présenter un danger d'incendie si le moteur est placé sur le côté. Vidanger entièrement le carburant du séparateur de vapeurs ou du carburateur avant de procéder.
- Pour plus de détail, voir le manuel du propriétaire.

Significado de los símbolos de las etiquetas
Estos símbolos significan lo siguiente;

: Símbolo de advertencia general (Precaución o Advertencia)

: Lea cuidadosamente el manual del propietario

: Dos direcciones de operación de la palanca de control remoto/palanca de cambio; Avance/Punto muerto/marcha atrás

: Arranque del motor

: Peligro causado por fuego

: Peligro causado por la colocación del motor sobre su lado

UBICACIÓN DE LAS PARTES

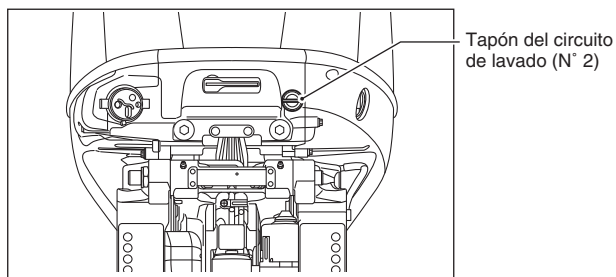
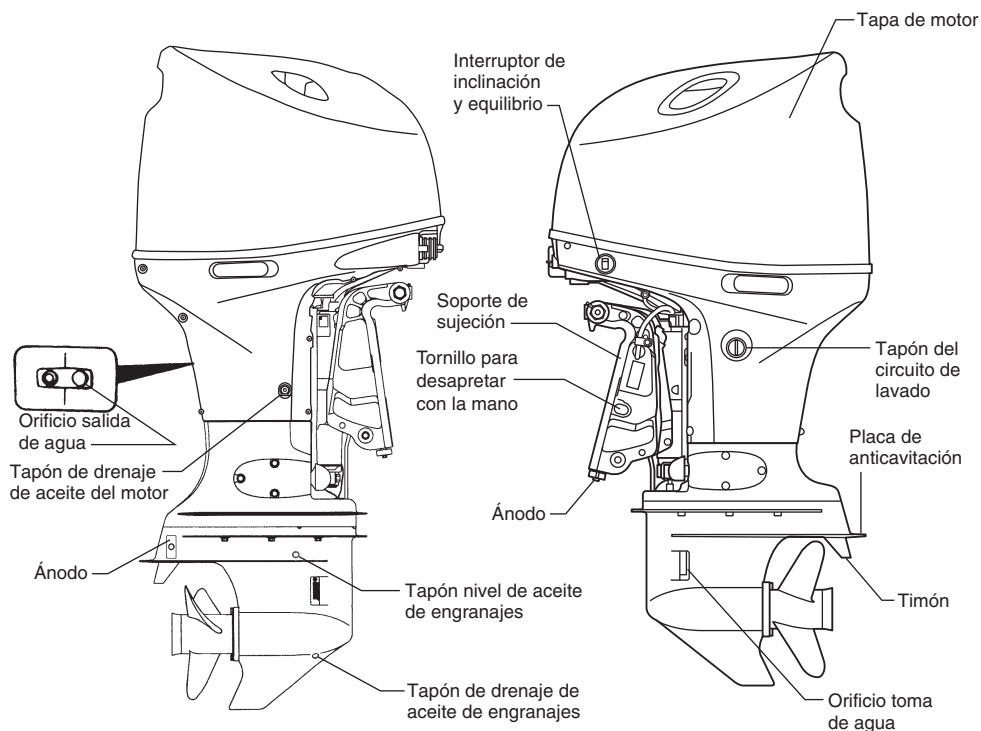

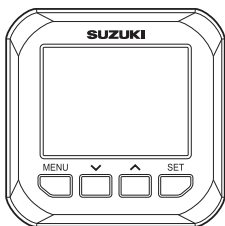

**INDICADOR
MULTIFUNCIONAL
(Opción)**

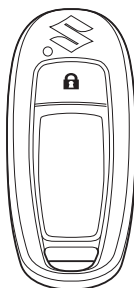

**LLAVERO DE MANDO
(SI ESTÁ EQUIPADO CON SISTEMA
DE ARRANQUE SIN LLAVERO)**

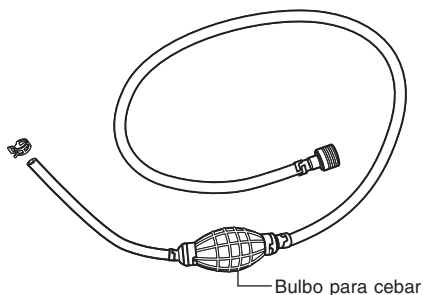
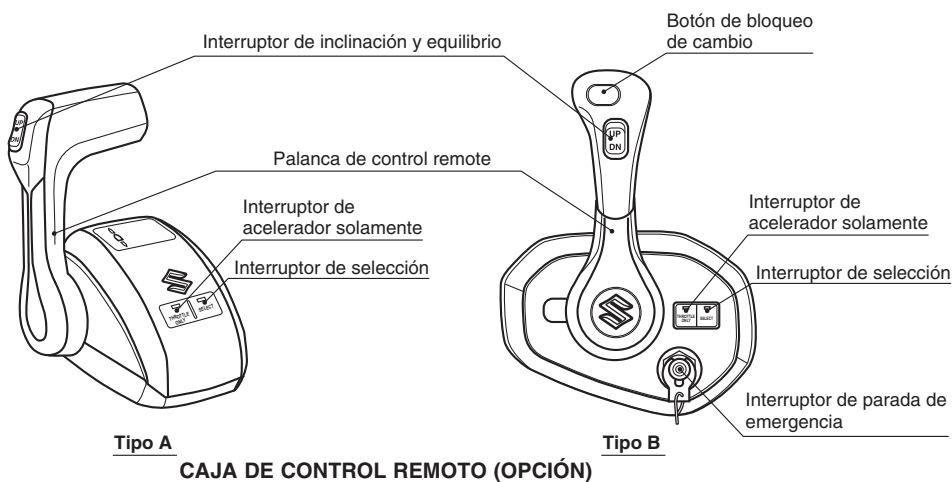

LÍNEA DE COMBUSTIBLE

INSTALACIÓN DEL MOTOR

▲ ADVERTENCIA

El sobrepotenciar su bote puede resultar peligroso. La potencia excesiva tendrá un efecto adverso sobre la seguridad del casco y puede causar dificultades de operación/manejo. El bote puede sufrir torsión y daño del casco.

No instale nunca un motor fuera de borda con potencia que sobrepase la máxima recomendada por el fabricante indicada en la "Placa de certificación" del bote. Si no puede localizar la "Placa de certificación" del casco, póngase en contacto con su proveedor marítimo autorizado por Suzuki.

Suzuki recomienda especialmente que los controles e indicadores de su motor fuera borda sean instalados por un agente marino autorizado por Suzuki. El mismo posee herramientas, instalaciones y conocimientos técnicos.

▲ ADVERTENCIA

Un error en la instalación de su motor fuera de borda y controles e indicadores asociados puede resultar en lesiones personales.

Suzuki recomienda encarecidamente que los controles e indicadores de su motor fuera de borda sean instalados por un agente marino autorizado por Suzuki. Él posee herramientas, instalaciones, y conocimientos técnicos para realizar correctamente el trabajo.

INSTALACIÓN DE LA BATERÍA

REQUISITOS DE LA BATERÍA

No utilice baterías de ciclo profundo ni baterías de gel para arrancar motores.

Utilice una batería de plomo-ácido de 12 voltios que cumpla con las especificaciones indicadas a continuación.

- 650 amperios de arranque en aplicaciones marinas (MCA)/ABYC,**
- o 512 amperios de arranque en frío (CCA)/SAE**
- o 160 minutos de capacidad de reserva (RC)/SAE**
- o 12 voltios 100 AH (20HR/IEC)**

NOTA:

- *Las especificaciones enumeradas más arriba constituyen los requisitos nominales mínimos de la batería para arrancar el motor.*
- *Cuando conecte baterías en paralelo, éstas deberán ser del mismo tipo, capacidad y fabricante, y, además, su fecha de fabricación deberá ser similar. Cuando sea necesario sustituirlas, éstas deberán ser sustituidas juntas. Consulte a su concesionario Suzuki para conocer la información apropiada relacionada con la instalación de las baterías.*
- *Si las aplicaciones de su embarcación requieren más carga de batería, se recomienda instalar una batería auxiliar, o baterías. Consulte a su concesionario Suzuki para conocer la información apropiada relacionada con la instalación de las baterías.*

INSTALACIÓN DE LA BATERÍA

Asegure la batería en una zona seca de la embarcación, donde quede alejada de las vibraciones.

NOTA:

- Se recomienda que la batería sea instalada en una caja cerrada.
- Cuando conecte las baterías deberá utilizar tuercas de cabeza hexagonal para asegurar los cables de las baterías a los bornes.

Para conectar la batería, conecte primero el cable rojo procedente del motor al terminal positivo de la batería, y luego conecte el cable negro al terminal negativo de la batería.

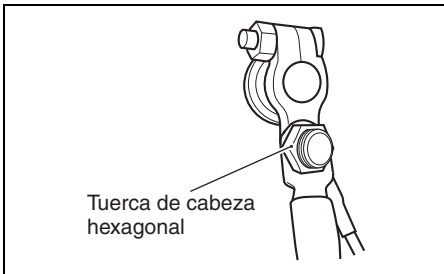
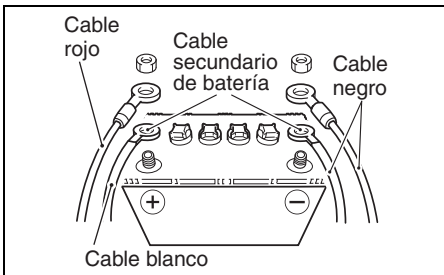

Para retirar la batería, primero desconecte el cable negro desde el terminal negativo, luego desconecte el cable rojo del terminal positivo.

Suzuki recomienda instalar la tapa de terminal en el terminal positivo de la batería para evitar un cortocircuito accidental de los terminales de la batería.

Si necesita una tapa de terminal, póngase en contacto con un concesionario de motores marinos Suzuki autorizado.

⚠ ADVERTENCIA

Si coloca la batería cerca del depósito de combustible, una chispa procedente de la batería puede incendiar la gasolina, causando un incendio y/o una explosión.

No coloque el depósito de combustible en el mismo compartimiento/área que la batería.

⚠ ADVERTENCIA

Las baterías producen gas hidrógeno inflamable que puede explotar si están cerca de llamas o chispas.

No fume ni cause chispas nunca cuando trabaje cerca de la batería. Mantenga la batería alejada de las llamas. Para evitar crear chispas cuando cargue la batería, conecte los cables del cargador de baterías a los terminales apropiados antes de conectar la alimentación del cargador.

⚠ ADVERTENCIA

El ácido de la batería es venenoso y corrosivo. Puede causar lesiones serias y dañar las superficies pintadas.

Evite el contacto con los ojos, la piel, la ropa, y las superficies pintadas. Si el ácido de la batería entra en contacto con cualquiera de éstos, lave inmediatamente con grandes cantidades de agua. Si el ácido entra en contacto con los ojos o la piel, solicite inmediatamente atención médica.

AVISO

El sistema eléctrico o sus componentes pueden dañarse si no se siguen las precauciones apropiadas sobre la batería.

- Cerciérese de fijar correctamente los cables de la batería.
- No desconecte los cables de la batería mientras el motor esté en funcionamiento.

CABLE SECUNDARIO DE BATERÍA

El cable secundario de la batería ① se utiliza para suministrar voltaje al sistema de control del motor. En el cable se ha incorporado un fusible de 30 A ② para proteger el circuito de control.

Si el cable secundario de la batería no está conectado correctamente a la misma, el motor no podrá arrancar.

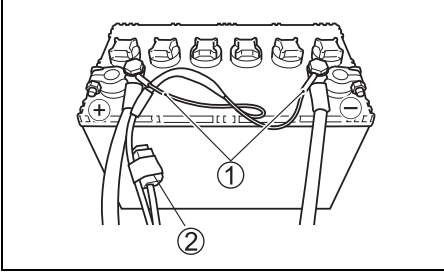

USO DE LOS ACCESORIOS ELÉCTRICOS

La cantidad de potencia (CC 12V) disponible para los accesorios, sin embargo, depende de la condición de operación del motor. Para obtener información detallada, por favor pregúntele al AGENTE AUTORIZADO DE SUZUKI que vende los motores fuera de borda.

NOTA:

La utilización de demasiada potencia para accesorios eléctricos bajo ciertas condiciones de operación puede causar el agotamiento de la batería.

SISTEMA DE ARRANQUE SIN LLAVE SUZUKI

(SI ESTÁ EQUIPADO CON SISTEMA DE ARRANQUE SIN LLAVE)

Este sistema le permite arrancar el motor mediante la comunicación entre el llavero de mando y la unidad de control sin llave cuando tenga el llavero de mando consigo, en lugar de utilizar la llave mecánica.

El motor se puede arrancar cuando la distancia entre el llavero de mando y la unidad de control sin llave está dentro del alcance de comunicación de 1 m.

En este sistema, el llavero de mando y la unidad de control sin llave utilizan la comunicación por radio para comprobar si el ID del llavero de mando se ha registrado en el sistema de arranque sin llave.

Si el ID del llavero de mando no está registrado, el sistema evita que el motor arranque utilizando el llavero de mando.

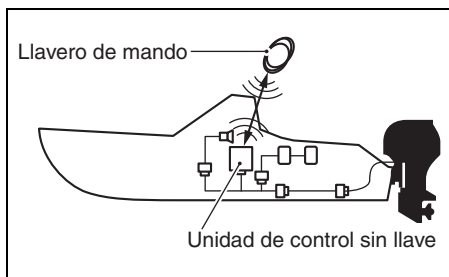

NOTA:

Para la instalación del Sistema de arranque sin llave, consulte a un concesionario de motores marinos Suzuki autorizado.

Además, para las instrucciones de operación, consulte el "Manual de instrucciones del sistema de arranque sin llave".

SISTEMA INMOVILIZADOR

En este sistema, el llavero de mando y la unidad de control sin llave utilizan la comunicación por radio para comprobar si el ID del llavero de mando se ha registrado en el sistema de arranque sin llave.

Si el ID del llavero de mando no está registrado, el sistema evita que el motor arranque utilizando el llavero de mando.

▲ ADVERTENCIA

Las ondas de radio de la unidad de control sin llave pueden interferir en el funcionamiento de equipos médicos eléctricos tales como marcapasos. Si no se toman las precauciones indicadas a continuación puede aumentar el riesgo de lesiones graves o la muerte debido a la interferencia de ondas de radio.

Cualquier persona que utilice equipos médicos eléctricos como un marcapasos deberá consultar al proveedor de equipo médico o a su asesor médico para preguntar si las ondas de radio de la unidad de control sin llave pueden interferir con los equipos médicos.

LLAVERO DE MANDO

Con el sistema de arranque sin llave se suministran dos (2) llaveros de mando.

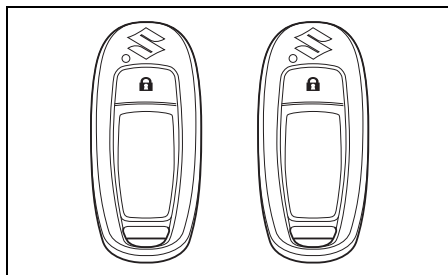

▲ ADVERTENCIA

El llavero de mando emite ondas de radio que pueden interferir en las operaciones de un avión.

NO accione los botones del llavero de mando mientras esté en vuelo. Cuando coloque el llavero de mando en una bolsa etc., proteja los botones para que no se puedan pulsar accidentalmente.

NOTA:

El llavero de mando pertenece a la categoría de dispositivos electrónicos restringidos para uso en vuelo.

AVISO

Las ondas de radio emitidas desde el llavero de mando pueden causar interferencias en otros dispositivos de comunicación inalámbricos, como teléfonos móviles y controladores remotos.

No utilice los botones del llavero de mando más de lo necesario.

▲ ATENCIÓN

El intento de desensamblar, la reparación o modificación del llavero de mando pueden causar ignición, descargas eléctricas, o lesiones.

NO intente desensamblar, reparar ni modificar el llavero de mando.

AVISO

El llavero de mando está compuesto por componentes electrónicos sofisticados que pueden dañarse y dejar de funcionar adecuadamente si no toma las precauciones apropiadas.

- NO lo deje en lugares que pueden alcanzar alta temperatura.
- NO le aplique un impacto fuerte, como dejándolo caer.
- NO lo acerque a objetos magnéticos.
- NO lo coloque cerca de dispositivos electromagnéticos, como un equipo de televisión y audio.
- NO lo coloque cerca de ningún equipo médico eléctrico (equipos de terapia con microondas, equipos de terapia con baja frecuencia, etc.), ni reciba tratamiento médico mientras que lo lleve en su bolsillo, etc.

NOTA:

- NO borre ni altere la marca de certificación de conformidad.
- En una unidad de control sin llave puede registrarse un máximo de seis (6) llaveros de mando.
- La duración de la pila del llavero de mando es de aproximadamente dos (2) años, que puede variar dependiendo del uso.
- El llavero de mando siempre está en modo de transmisión a fin de comunicarse con la unidad de control sin llave. Por esta razón, la pila puede descargarse rápidamente si recibe ondas de radio potentes de televisores, ordenadores personales, etc.

NOTA:

- Si se pierde la llave de mando, póngase inmediatamente en contacto con su concesionario Suzuki Marine autorizado.
- El llavero de mando utiliza una onda de radio débil que es susceptible a las influencias externas cuando se comunica con la unidad de control sin llave. Por esta razón, es posible que no funcione correctamente en el siguiente entorno de uso.
 - Hay una instalación cercana que emite ondas de radio potentes, como torre de televisión, planta de energía eléctrica, o estación de radiodifusión, etc.
 - El llavero de mando se acerca a otros dispositivos de comunicación inalámbricos, como teléfonos móviles y equipos de radio, o un ordenador personal portátil.
 - El llavero de mando está en contacto con un objeto metálico o cubierto con él.

Cambio del modo de comunicación del llavero de mando

Mantenga pulsado el botón de bloqueo ① del llavero de mando durante más de un segundo para cambiar entre el modo ON y el modo OFF.

Modo encendido:

Se puede usar el sistema de arranque sin llave.

Modo apagado:

No se puede usar el sistema de arranque sin llave.

NOTA:

Si se pulsa el botón de bloqueo brevemente en el modo de comunicación ON, el LED ② del llavero de mando parpadeará brevemente una vez.

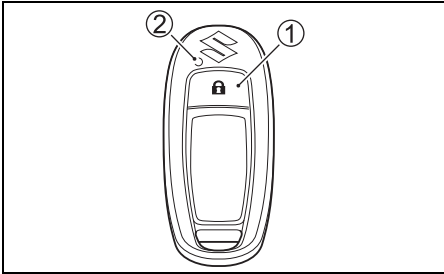

REEMPLAZO DE LA PILA DEL LLAVERO DE MANDO

⚠ ADVERTENCIA

El llavero de mando contiene una pila de tipo moneda/botón.

- La pila es peligrosa y debe mantenerse alejada de niños y mascotas (tanto si la pila es nueva como usada).
- La pila puede causar lesiones graves o mortales en 2 horas o menos si se traga o se introduce en cualquier parte del cuerpo.
- Se debe buscar atención médica inmediatamente, si se sospecha que la pila se ha tragado o colocado dentro de cualquier parte del cuerpo.
- Deje de usar el llavero de mando si su tapa no se cierra firmemente.

⚠ ATENCIÓN

- Hay riesgo de explosión si la pila se sustituye por un tipo incorrecto.
- Consulte y obedezca todas las leyes y reglamentos locales para la eliminación de las pilas o acumuladores. No tire nunca la pila al fuego ni la aplaste o corte mecánicamente.
Si la pila se desecha de forma incorrecta o se calienta a una temperatura elevada (100 °C o más), puede generarse gas en el interior de la pila y se puede provocar una fuga de electrolito, un cortocircuito interno, la generación de calor, una explosión y una llamarada violenta.
- No exponga el llavero de mando ni su pila a un calor excesivo, como la luz solar directa o el fuego.

Si la pila del llavero de mando comienza a agotarse, en la pantalla del medidor aparecerá "Keyless FOB Battery Low" (Batería de la llave de mando baja), lo que indica que la pila deberá cambiarse.

Asegúrese de pedir a su concesionario de productos marinos autorizado por Suzuki que sustituya la batería.

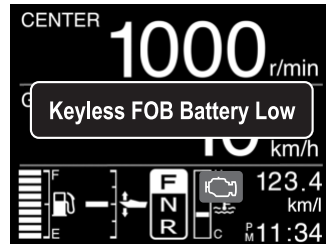

SELECCIÓN E INSTALACIÓN DE LA HÉLICE

SELECCIÓN DE HÉLICE

Para su motor fuera de borda es esencial utilizar una hélice que sea adecuada a las características de operación del bote. La velocidad del bote cuando opera su motor a admisión completa depende de la hélice que utiliza.

La velocidad excesiva del motor puede dañar seriamente el motor, mientras que una velocidad baja del motor a plena aceleración afectará adversamente el rendimiento. La carga de operación afectará también la selección de la hélice. Las cargas menores en general requieren hélices de paso mayor; las cargas mayores en general requieren hélices de paso menor. Su proveedor marítimo autorizado por Suzuki le ayudará en la selección de la hélice adecuada para su bote.

AVISO

La instalación de una hélice con demasiado o demasiado poco paso causará la velocidad máxima incorrecta del motor, lo que puede dañar seriamente el motor.

Solicite a proveedor marítimo autorizado por Suzuki que le ayude en la selección de la hélice adecuada para su bote.

Usted puede determinar si su hélice es apropiada para utilizarse con su bote utilizando un tacómetro para medir la velocidad del motor cuando opere su bote a aceleración completa, bajo las condiciones mínimas de carga. Si está utilizando la hélice apropiada, la velocidad del motor estará dentro del margen siguiente:

| | | |
|---|---------|--|
| Límites de operación a aceleración completa | DF115BG | 5000 – 6000 r/min. (min ⁻¹) |
| | DF140BG | 5700 – 6300 r/min. (min ⁻¹) |

Si la velocidad del motor no está dentro de este margen, consulte a su proveedor marítimo autorizado por Suzuki para determinar qué tamaño de hélice es el más apropiado para usted.

INSTALACIÓN DE LA HÉLICE

⚠ ADVERTENCIA

El no tomar las precauciones apropiadas cuando instale o quite la hélice puede resultar en lesiones personales serias.

Cuando instale o quite la hélice:

- **Cambie siempre a “NEUTRAL” (punto muerto) y quite la placa de bloqueo del interruptor de parada de emergencia de forma que el motor no pueda arrancarse accidentalmente.**
- **Póngase guantes para protegerse las manos, y “bloquee” la hélice colocando un bloque de madera entre las paletas y la placa de anticavitación.**

Para instalar una hélice en su motor fuera de borda, realice el siguiente procedimiento:

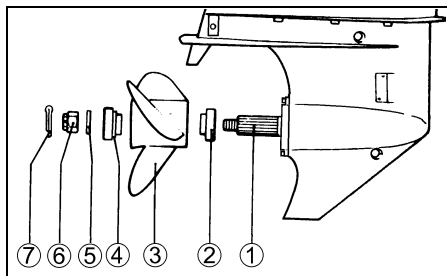

1. Cubra las ranuras del eje portahélice ① con grasa resistente al agua para evitar la oxidación.
2. Coloque el tope ② en el eje de la hélice.
3. Alinee las ranuras del eje portahélice y deslice la hélice ③ sobre el mismo.
4. Coloque el espaciador ④ y la arandela ⑤ en el eje tal como se ilustra.
5. Enrosque la tuerca ⑥ de la hélice y apriétela con una llave de tensión a 50 – 60 N·m.
6. Luego inserte el pasador de aletas ⑦ y doble las aletas de manera que no salga.

Para extraer la hélice, invierta el proceso de arriba.

AJUSTES

AJUSTE DEL ÁNGULO DE EQUILIBRIO

Para mantener la estabilidad de la dirección y un buen rendimiento, mantenga siempre el ángulo de equilibrio como se muestra en la ilustración. El ángulo de equilibrio apropiado varía dependiendo de la combinación del bote, motor, y hélice, como también de las condiciones de operación.

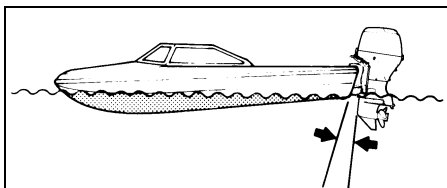

- Ángulo de equilibrio demasiado pequeño (el bote tiende a arar)

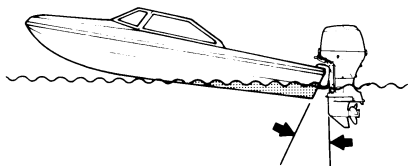

- Ángulo de equilibrio demasiado grande (el bote tiende a aplastarse)

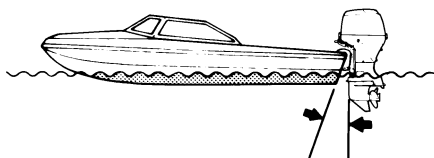

- Ángulo de equilibrio apropiado

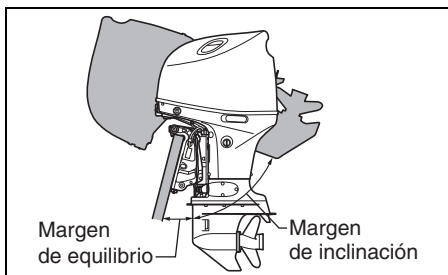

▲ ADVERTENCIA

El ángulo de equilibrio afecta enormemente la estabilidad de la dirección. Si el ángulo de equilibrio es demasiado pequeño, el bote puede “arar” o “sobrevirar”. Si el ángulo de equilibrio es demasiado grande, el bote puede “oscilar de banda a banda” o “aplastarse”. Estas condiciones, que resultan en la pérdida del control de la dirección, pueden causar el que los ocupantes se caigan por la borda.

Mantenga siempre el ángulo de equilibrio apropiado basado en la combinación de su bote, el motor, y el hélice, así como las condiciones de operación.

▲ ADVERTENCIA

Cuando el motor está inclinado más allá de la posición máxima de equilibrio, la ménsula giratoria no tendrá soporte lateral desde la ménsula de sujeción y el sistema de inclinación será inestable para amortiguar el motor si la unidad inferior golpea un obstáculo. Esto podría causar lesiones en los ocupantes.

No accione el motor a más de 1500 r/min ni maniobre el bote en posición de planeo con el motor inclinado más allá de la posición máxima de equilibrio.

AVISO

Si maniobra el bote con el motor trimado más allá de la posición máxima de equilibrio, los orificios de admisión de agua pueden quedar sobre la línea de flotación, causando daños serios en el motor debido al recalentamiento.

No maniobre nunca el bote con el motor trimado más allá de la posición máxima de equilibrio.

Realice una prueba de funcionamiento en el bote para determinar si el ángulo de inclinación necesita algún ajuste. Ajuste el ángulo de inclinación usando el sistema de inclinación y equilibrio.

Consulte la sección INCLINACIÓN Y EQUILIBRIO.

Si sigue sin poder obtener un buen rendimiento, puede que haya un problema con la altura de montaje del motor. Consulte a su concesionario para solicitar su ayuda.

Ajuste automático del ángulo de trimado

Este motor fueraborda está equipado con la función de ajuste automático del ángulo de trimado. La función ajusta automáticamente el ángulo de trimado de forma adecuada. Consulte Trimado automático en la sección MEDIDOR (OPCIÓN) INDICADOR MULTIFUNCIONAL.

AJUSTE DEL TIMÓN

Este ajuste se usa para compensar la posible tendencia del bote a virar ligeramente de babor a estribor. Esta tendencia puede ser debida a causas tales como par de giro de la hélice, posición de montaje de motor, etc.

Para ajustar el timón:

1. Afloje el perno **A** que retiene el timón en posición.

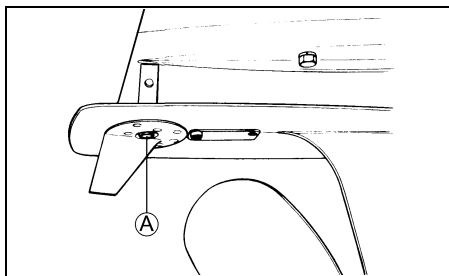

2. Si el bote tiende a virar a babor, mueva el extremo trasero del timón hacia el lateral de babor. Si el bote tiende a virar a estribor, mueva el extremo trasero del timón hacia el lateral de estribor.

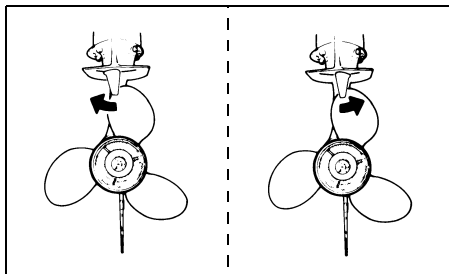

3. Apriete el perno que retiene el timón en posición.

Luego del ajuste del timón, verifique si el bote todavía tiende a virar a un lado. Si es necesario, vuelva a ajustar el timón.

AJUSTE DE LA PALANCA DE CONTROL

La fricción y la fuerza de detención de la palanca de control se pueden ajustar según las preferencias del operador. El ajuste de la fricción de la palanca de control cambiará el esfuerzo necesario para mover la palanca de control. Esto ayudará a impedir el movimiento no deseado de la palanca de control bajo condiciones de mala mar. Consulte a su concesionario de productos marinos autorizado por Suzuki para ajustar la fricción y la fuerza de detención de la palanca de control.

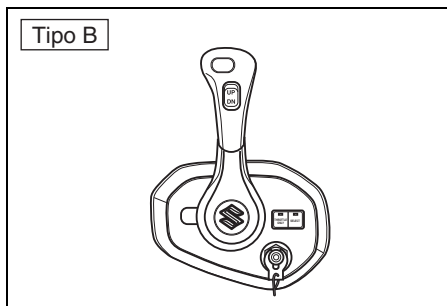
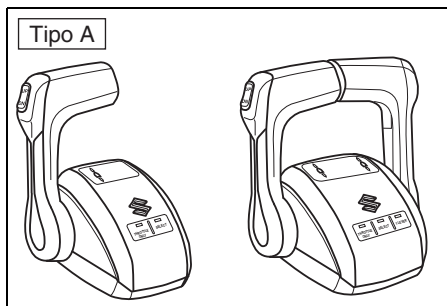

| Tipo | Elemento ajustable |
|------|--------------------------------|
| A | Fricción y fuerza de detección |
| B | Fricción |

REGULACIÓN DE LA VELOCIDAD EN VACIO

La velocidad de ralentí ha sido ajustada en fábrica entre 650 – 750 r/min. en punto muerto.

NOTA:

Si no es posible ajustar la velocidad de ralentí dentro de los límites especificados, póngase en contacto con su distribuidor autorizado de motores fuera de borda Suzuki.

AJUSTE DE LA POSICIÓN LÍMITE SUPERIOR DE INCLINACIÓN

Si el motor fuera de borda entra en contacto con el hueco del motor durante la operación de inclinación hacia arriba completa, el ajuste del límite superior deberá realizarse otra vez.

Haga este ajuste después de cancelar el ajuste de la posición actual, como se explica en el procedimiento siguiente.

CANCELACIÓN DEL AJUSTE DEL LÍMITE DE LA POSICIÓN SUPERIOR DE INCLINACIÓN

1. Si está equipado con sistema de arranque sin llave:
Mantenga pulsado el interruptor del motor ① durante más de dos segundos para encender.

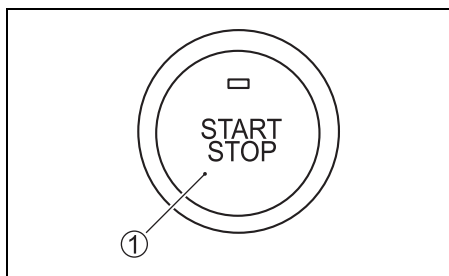

Si no está equipado con sistema de arranque sin llave:

Gire el interruptor de encendido hasta la posición "ON".

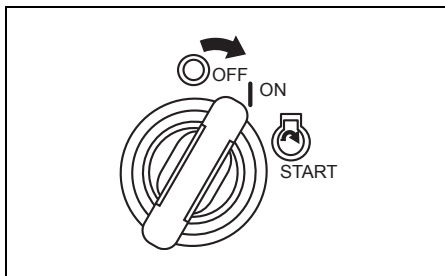

2. Tire de la placa de bloqueo ② del interruptor de parada de emergencia.

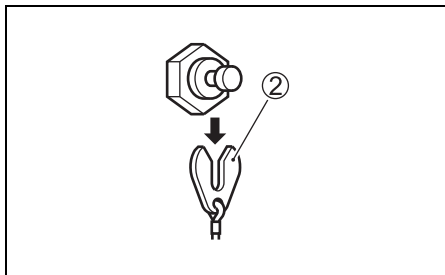

3. Asegúrese de que el mando de control remoto esté en "NEUTRAL".
4. Confirme que el LED SELECT se ilumine, si no es así, pulse el interruptor SELECT en el cuadro del control remoto. Pulse el botón "THROTTLE ONLY" ③.

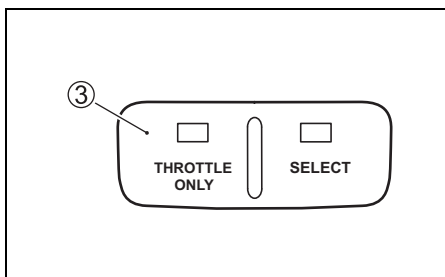

5. Mueva el mando de control hacia adelante hasta que el zumbador de aviso suene una vez.
En ese momento, aparecerá en la pantalla del indicador el mensaje "Set Limit Angle" (Ajustar ángulo límite).
Pulse el lado "UP" del interruptor PTT durante tres segundos y el zumbador sonará brevemente dos veces indicando que el ajuste ha sido cancelado.

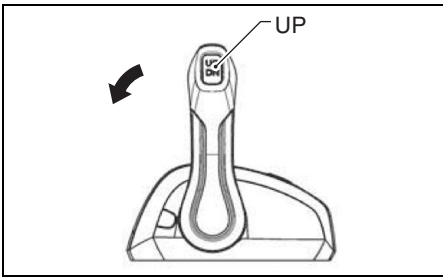

6. Vuelva a poner el acelerador en la posición de cierre completo.

AJUSTE DEL LÍMITE DE LA POSICIÓN SUPERIOR DE INCLINACIÓN

1. Si está equipado con sistema de arranque sin llave:

Mantenga pulsado el interruptor del motor durante más de dos segundos para encender.

Si no está equipado con sistema de arranque sin llave:

Ponga el interruptor de encendido en la posición "ON".

2. Pulse el lado "UP" del interruptor PTT para poder obtener la posición de inclinación hacia arriba completa óptima para la embarcación.
3. Saque la placa de bloqueo del interruptor de parada de emergencia.
4. Asegúrese de que el mando de control remoto esté en "NEUTRAL".
5. Confirme que el LED SELECT se ilumine, si no es así, pulse el interruptor SELECT en el cuadro del control remoto. Pulse el botón "THROTTLE ONLY".
6. Mueva el mando de control hacia adelante hasta que el zumbador de aviso suene una vez.
7. Pulse el lado "UP" del interruptor PTT tres veces antes de que pasen tres segundos. El zumbador sonará una vez brevemente indicando que el ajuste ha sido aceptado.
8. Vuelva a poner el acelerador en la posición de cierre completo e instale la placa de bloqueo en el interruptor de emergencia. Utilice las operaciones de inclinación hacia arriba completa e inclinación hacia abajo completa varias veces pulsando el interruptor PTT, y verifique que el ajuste del límite superior de balanceo esté bien hecho.

▲ ADVERTENCIA

El ajuste de la posición del límite superior de inclinación no impedirá que el motor fuera de borda se incline hacia arriba completamente y entre en contacto con el hueco del motor si la unidad inferior del motor golpea un objeto a alta velocidad. Tal inclinación podría dañar su motor y embarcación y causar lesiones a los ocupantes de la embarcación.

Mantenga a todos los ocupantes alejados del motor cuando éste funcione a alta velocidad.

AJUSTE DE SUJECIÓN DE LA CUBIERTA DEL MOTOR

Si usted siente que la sujeción de la cubierta del motor está floja o demasiado apretada cuando bloquea las palancas, ajuste la sujeción de la forma siguiente:

1. Afloje los pernos ①, ② y ③.
2. Ajuste la posición de las ménsulas ④, ⑤ y ⑥. Para aumentar la fuerza de sujeción, mueva las ménsulas en el sentido A. Para disminuir la fuerza de sujeción, mueva las ménsulas en el sentido B.
3. Apriete los pernos.

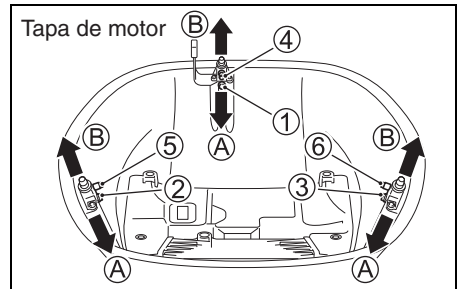

MEDIDOR (OPCIÓN) INDICADOR MULTIFUNCIONAL

Este es un indicador multifuncional que muestra diversa información a través de comunicación digital con el motor.

La información mostrada es la velocidad del motor, la posición de marcha, el nivel de combustible, etc.



NOTA:

Dependiendo del modelo y del equipo, no hay información que no puede mostrarse.

NOTA:

Para instalar el indicador multifuncional, consulte a un agente marino autorizado por Suzuki.

NOTA:

Con respecto a los detalles sobre el manejo apropiado del indicador multifuncional, consulte "MANUAL DE INSTRUCCIONES DE OPERACIÓN" suministrado con el indicador.

NOTA:

Los datos de navegación de este indicador solamente deberán utilizarse para referencia. Cuando requiera información exacta sobre navegación, utilice cartas náuticas y/o instrumentos de navegación precisos con estos datos.

FUNCIONES DE LOS BOTONES

El indicador multifuncional tiene cuatro botones: [MENU], [▼], [▲], y [SET].



La función de cada botón es la siguiente.

El botón [MENU] le ofrece el acceso a la pantalla del menú.

NOTA:

Manteniendo pulsado el botón [MENU] se puede cambiar del modo elegido al modo TROLL.

Utilice los botones [▼] y [▲] para mover el cursor de selección, seleccionar información secundaria, e introducir información de ajuste.

NOTA:

Mantenga pulsado el botón [▼] o [▲] para reponer simultáneamente el tiempo de viaje, distancia de viaje, consumo medio de combustible, y consumo total de combustible en la información secundaria.

El botón [SET] se utiliza para decidir un elemento seleccionable.

NOTA:

Manteniendo pulsado el botón [SET] se puede cambiar la iluminación de la pantalla de indicadores a iluminación diurna o nocturna.

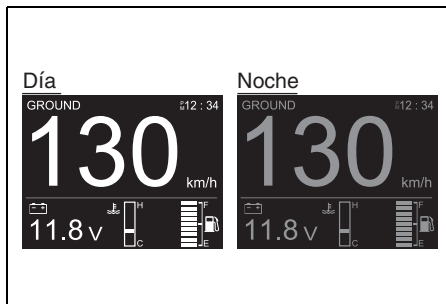

SELECCIÓN DE PANTALLA

El indicador multifuncional puede seleccionar la pantalla de visualización entre las opciones siguientes.

- Velocidad del motor
- Información de velocidad absoluta/combustible
- Información de combustible
- Pantalla de visualización de todos los elementos (Full Item)

Para seleccionar la pantalla de visualización:

Pulse el botón [SET] y seleccione la pantalla de visualización deseada.

Cada vez que pulse el botón [SET], la pantalla de visualización cambiará en la secuencia siguiente.

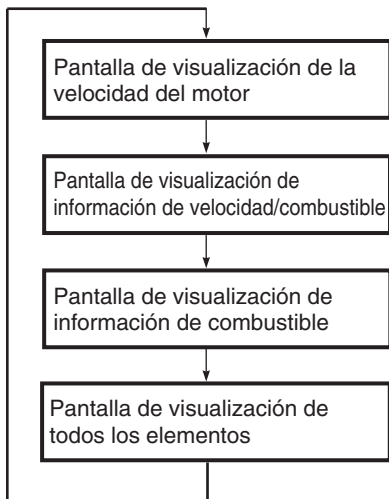

NOTA:

Las pantallas que se hayan establecido a "OFF" en el ajuste de visualización no se visualizarán y la visualización saltará a la pantalla siguiente. (Consulte la sección SELECCIÓN DE INFORMACIÓN DEL MENÚ.)

1. Pantalla de visualización de la velocidad del motor

Se visualizarán la velocidad del motor ①, posición de marcha ②, posición de trimado ③, tiempo ④, posición del motor ⑤ e información secundaria ⑥.

La visualización de información secundaria puede cambiarse pulsando el botón [✓] o [^].

Esta pantalla se puede seleccionar más entre visualización digital y analógica. (Consulte la sección SELECCIÓN DE INFORMACIÓN DEL MENÚ.)

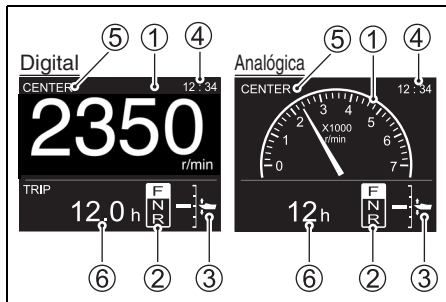

2. Pantalla de visualización de información de velocidad/combustible

Se visualizarán la velocidad ①, nivel de combustible ②, información secundaria ③ y tiempo ④.

La visualización de información secundaria puede cambiarse pulsando el botón [✓] o [^].

Esta pantalla se puede seleccionar más entre visualización digital y analógica. (Consulte la sección SELECCIÓN DE INFORMACIÓN DEL MENÚ.)

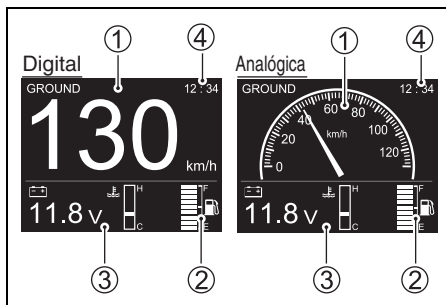

3. Pantalla de visualización de información de combustible

Esta pantalla indica el nivel de combustible restante de cada depósito instalado, junto con la información secundaria.

La visualización de información secundaria puede cambiarse pulsando el botón [▼] o [▲].

Esta pantalla indica solamente en modo digital.

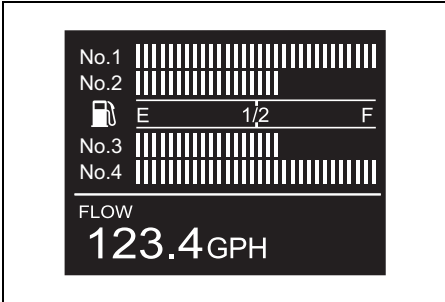
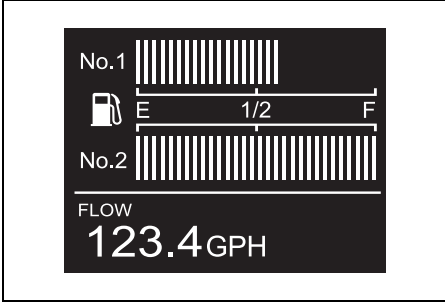

4. Pantalla de visualización de todos los elementos

Esta pantalla visualiza todos los elementos de indicación general para este indicador.

Para esta pantalla se puede seleccionar entre la visualización digital, la analógica1 y la analógica2. (Consulte la sección SELECCIÓN DE INFORMACIÓN DEL MENÚ.)

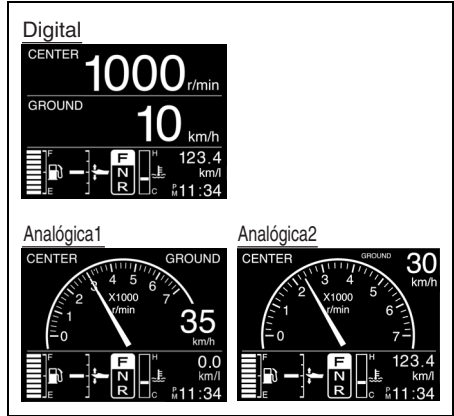

SELECCIÓN DE INFORMACIÓN SECUNDARIA

Cuando esté visualizándose la pantalla de velocidad del motor, información de velocidad absoluta/combustible, o información de combustible, pulse el botón [▼] o [▲] para cambiar a la visualización de información secundaria en la secuencia siguiente.

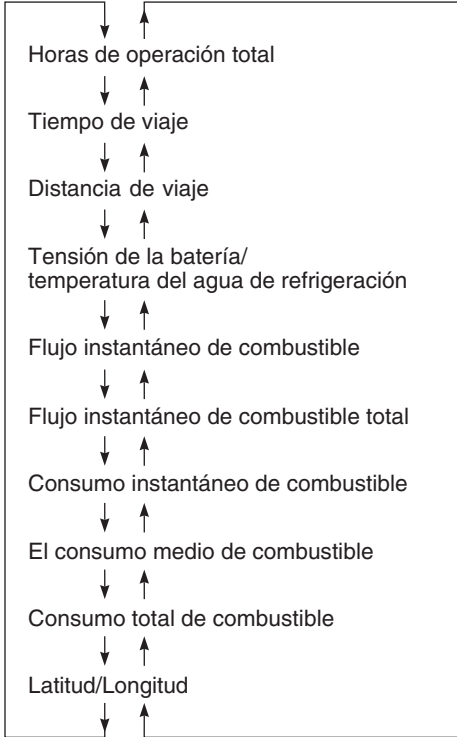

NOTA:

Mantenga pulsado el botón [▼] o [▲] para reponer simultáneamente el tiempo de viaje, distancia de viaje, consumo medio de combustible, y consumo total de combustible en la información secundaria. Además de los elementos visualizados, se repondrán simultáneamente todos los demás.

1. Horas de operación total

Se visualizan las horas de operación total de un motor nuevo.

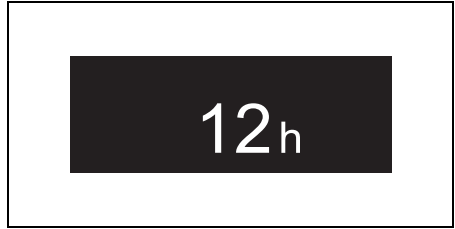

2. Tiempo de viaje

Esta pantalla indica el tiempo de viaje desde que se repuso por última vez.



3. Distancia de viaje

Esta pantalla indica la distancia de viaje desde que se repuso por última vez.

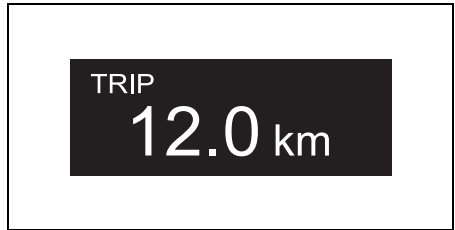

4. Tensión de la batería/temperatura del agua de refrigeración

Se visualizan la temperatura del agua de refrigeración y la tensión de la batería.

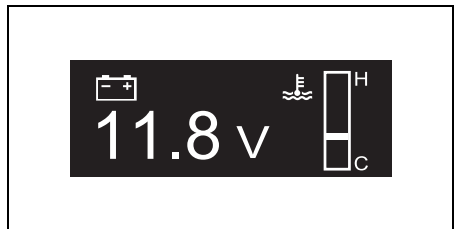

5. Flujo instantáneo de combustible

Esta pantalla indica el flujo instantáneo de combustible de cada motor fueraborda.

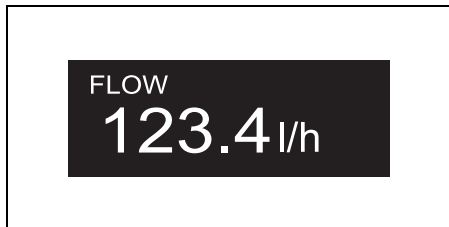

6. Flujo instantáneo de combustible total

Esta pantalla indica el flujo instantáneo de combustible total de todos los motores fueraborda instalados.

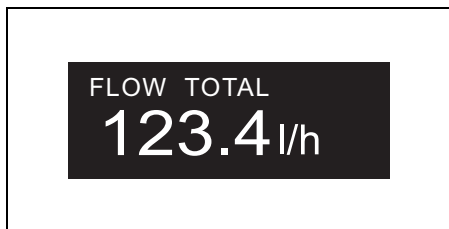

7. Economía instantánea de combustible

Esta pantalla indica la economía instantánea de combustible de todos los motores fueraborda instalados.

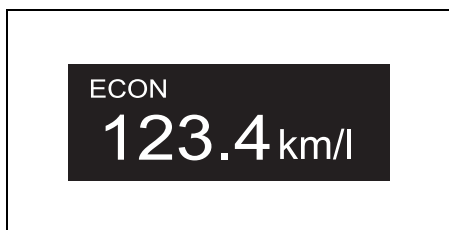

8. Economía promedio de combustible

Esta pantalla indica la economía promedio total de combustible de todos los motores fueraborda instalados.



9. Combustible total utilizado

Esta pantalla indica el combustible total utilizado de todos los motores fueraborda instalados.

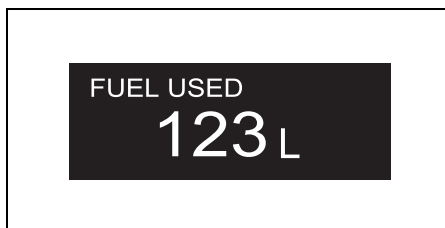

10. Latitud/Longitud

Se visualizan la latitud y la longitud de la posición actual del bote.

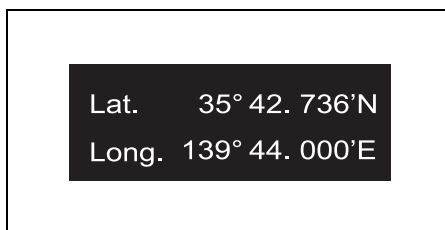

NOTA:

Si no se visualiza "Latitude/Longitude", confirme la conexión del receptor de GPS y la condición de recepción de las ondas radioeléctricas.

SELECCIÓN DE INFORMACIÓN DEL MENÚ

La pantalla del menú se visualiza cuando se pulsa el botón MENU mientras se está visualizando cualquier pantalla. Mientras esté visualizada la pantalla del menú, pulse el botón MENU para volver a la pantalla anterior.

MENU tiene cuatro elementos, [Illumination], [Diagnosis], [Display], y [Initial Setting].

Pulse el botón [▼] o [▲] para seleccionar un elemento del menú.

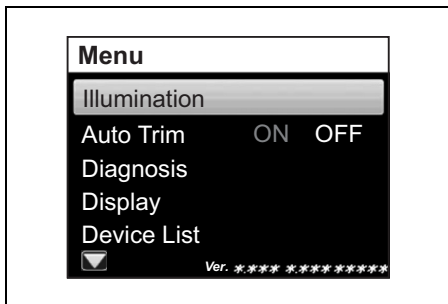

1. Illumination (Iluminación)

Pulse el botón [▼] o [▲] para seleccionar "Illumination" y después pulse el botón [SET] para que se visualice el menú de selección de iluminación.

Brightness (Brillo)

El brillo de la pantalla puede ajustarse en 10 pasos.

Pulse el botón [▼] o [▲] para seleccionar "Brightness" y pulse el botón [SET]. A continuación, ajuste el brillo utilizando el botón [▼] o [▲] y después pulse el botón [SET].

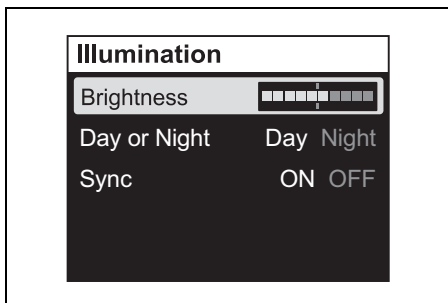

Day or Night (Día o Noche)

Pulse el botón [▼] o [▲] para seleccionar "Day or Night". A continuación, seleccione "Day" o "Night" mediante el botón [SET].

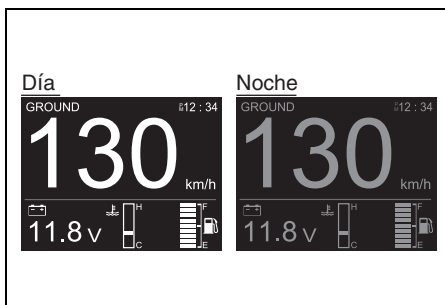
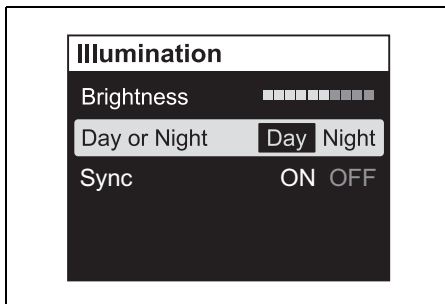

Sync (Sincronización)

El ajuste de "Brightness" se sincroniza con el de "Day or Night" para dos o más indicadores cuando se ha seleccionado "ON" en el ajuste de "Sync".

Pulse el botón [▼] o [▲] para seleccionar "Sync". A continuación, seleccione "ON" (sincrónico) u "OFF" (asincrónico) mediante el botón [SET].

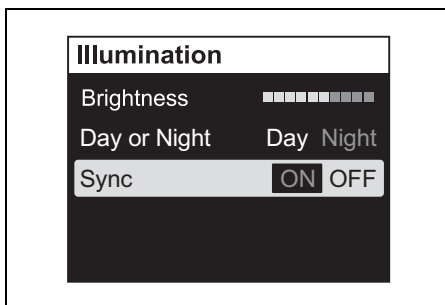

2. Auto Trim (Trimado automático)

Establece el modo de trimado automático. Coloque el motor fueraborda en la posición de trimado totalmente hacia abajo. Utilice los botones [▼] o [▲] para seleccionar "Auto Trim" y después pulse el botón [SET]. A continuación, pulse el botón [SET] para seleccionar "ON" u "OFF". Cuando el modo Auto Trim esté en ON, se mostrará una "A" en la pantalla del indicador multifuncional.

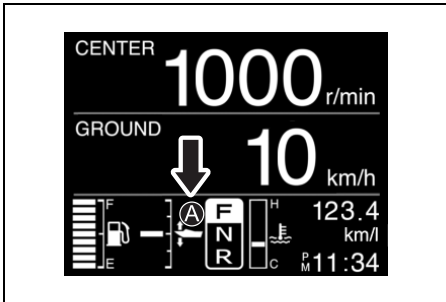
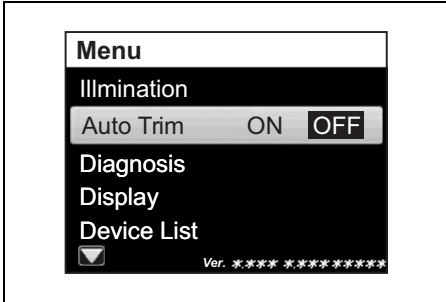
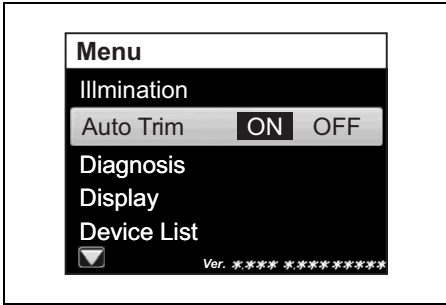

NOTA:

- "A" no se muestra si la posición de trimado no aparece en la pantalla del indicador multifuncional.
- Las operaciones del interruptor PTT tienen prioridad, incluso cuando el modo Auto Trim está establecido en "ON".
- Si se acciona el interruptor PTT cuando el modo de trimado automático está ajustado en "ON", el modo de trimado automático se interrumpe y "A" parpadea en la pantalla. El modo de trimado automático se activa de nuevo cuando el régimen del motor se reduce a 1.500 rpm o menos o el motor fueraborda se ajusta en la posición de trimado totalmente hacia abajo.

3. Diagnostic (Diagnóstico)

Pulse el botón [▼] o [▲] para seleccionar "Diagnosis" y luego pulse el botón [SET] para visualizar el menú de selección de diagnóstico.

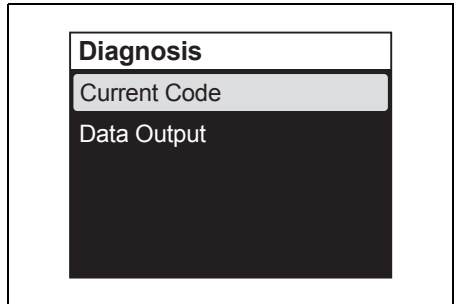

Current Code (Código actual)

Pulse el botón [▼] o [▲] para seleccionar "Current Code" y luego pulse el botón [SET] para visualizar el código de diagnóstico y/o el mensaje de aviso que están actualmente activados.

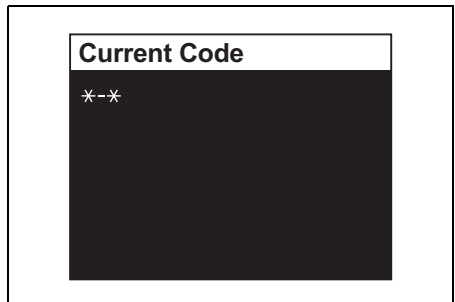

(Consulte la sección SISTEMA DE PRECAUCIÓN y SISTEMA DE DIAGNÓSTICO.)

Data Output (Salida de datos)

NOTA:

Para conocer detalles del manejo correcto del indicador multifuncional, consulte el "MANUAL DE INSTRUCCIONES DE OPERACIÓN" suministrado con el indicador.

Pulse el botón [▼] o [▲] para seleccionar "Data Output" y luego pulse el botón [SET] para visualizar el menú de selección de salida de datos.

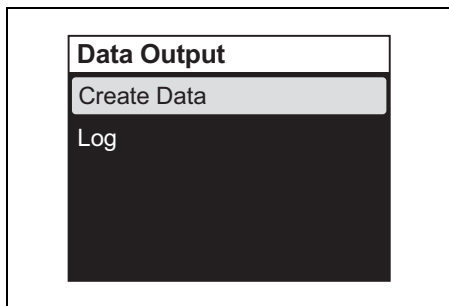

Create Data (Crear datos):

Se pueden consultar los elementos de "Create Data" (frecuencia de cambio del aceite del motor, total de horas de funcionamiento, etc.).

Registro:

Los elementos de "Create Data" (frecuencia de cambio del aceite del motor, total de horas de funcionamiento, etc.) obtenidos y guardados antes se pueden consultar.

4. Display (Visualización)

Después de seleccionar [Display], pulse el botón [SET] para que se visualice el menú de selección para indicación digital "D", indicación analógica "A", e indicación desactivada (OFF). Seleccione el elemento de visualización utilizando el botón [▼] o [▲]. Después, pulse el botón [SET] para seleccionar "A1", "A2", "D" u "OFF".

Como la pantalla del combustible "Fuel" solamente se visualiza en modo digital, la selección disponible es "ON" u "OFF".

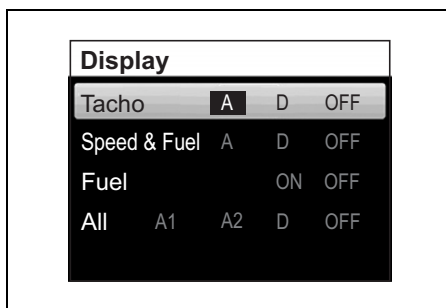

Cuando la indicación se ajuste a "OFF", la pantalla de visualización para tal elemento se saltará y se visualizará la pantalla siguiente. (Consulte la sección SELECCIÓN DE PANTALLA.)

NOTA:

No es posible establecer todos los elementos de visualización a OFF (ocultos). Establezca por lo menos un (1) elemento para que se visualice.

5. Device list (Lista de dispositivos)

Muestra una lista de dispositivos conectados al indicador multifuncional.

Utilice los botones [▼] o [▲] para seleccionar "CAN2" y pulse el botón [SET] para mostrar la información del indicador multifunción y la información sobre los dispositivos conectados al indicador multifunción (como otros indicadores multifunción).

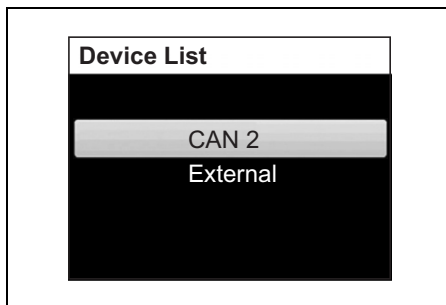

| Device List | CAN 2 |
|-------------|-------|
| 34200-96L41 | 0 |
| 33920-98L20 | 0 ▲ |
| 33920-98L20 | 1 |
| 34200-96L40 | 1 |
| 34200-96L40 | 10 ▼ |

Utilice los botones [▼] o [▲] para seleccionar "EXTERNAL" y pulse el botón [SET] para mostrar el número de serie del indicador multifunción e información sobre los dispositivos conectados a la línea NMEA (como el módulo GPS).

| Device List |
|-------------|
| CAN 2 |
| External |

| Device List | External |
|-------------|----------|
| Serial No. | 00000CB8 |
| POINT-1 GPS | 6271 |

6. Keyless (Sin llave)

Puede mostrar el código de acceso del sistema de arranque sin llave. También puede cambiar el código de acceso.

(1) Si tiene la llave de mando

- Confirme que la llave de mando esté dentro del rango de comunicación del sistema de arranque sin llave.
- Confirme que el modo de comunicación del llavero de mando sea ON. (Consulte la sección "Cambio del modo de comunicación del llavero de mando".)
- Pulse el botón [▼] o el botón [▲] para seleccionar "Keyless" (Sin llave) y, a continuación, pulse el botón [SET] para mostrar el menú de selección Keyless (Sin llave).

| Keyless |
|-------------------|
| Passcode : 012345 |
| Passcode Setting |

Passcode (Código de acceso)

Se muestra el código de acceso.

Passcode Setting (Ajuste del código de acceso)

Pulse el botón [SET].

Introduzca un código de acceso de 6 dígitos.

Utilice los botones [▼] o [▲] para seleccionar un número para cada dígito.

Pulse el botón [SET] para desplazarse al siguiente dígito.

Pulse el botón [MENU] para volver al dígito anterior.

| Passcode Setting |
|------------------|
| ▲ |
| 1 |
| ▼ |

El código de acceso aparece cuando se pulsa el botón [SET] tras introducir los 6 dígitos.

(2) Si no tiene la llave de mando

Cuando el sistema de arranque sin llave se ponga en marcha, introduzca su código de acceso y podrá cambiarlo en el plazo de 1 minuto tras el desbloqueo.

7. Initial Setting (Configuración inicial)

Los elementos de Initial Setting incluyen elementos importantes para la configuración inicial. Por lo tanto, cuando seleccione "Initial Setting" en la pantalla de menú y pulse el botón [SET] se visualizará la pantalla de confirmación "Revise initial setting?" (¿Revisar la configuración inicial?). Para cambiar la configuración inicial, seleccione "Yes" utilizando el botón [▼] o [▲] y pulse el botón [SET] para que se visualice la pantalla del menú Initial Setting.

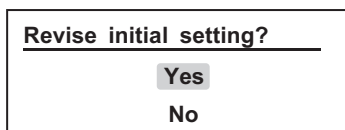

"Initial Setting" contiene ocho (8) menús.

Seleccione el menú Initial Setting utilizando el botón [▼] o [▲], y después pulse el botón [SET] para que se visualice la pantalla de configuración.

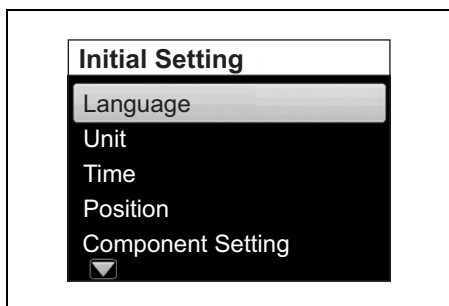

Language (Idioma)

Establece el idioma de la pantalla.

Utilice los botones [▼] o [▲] para seleccionar el idioma de la pantalla y pulse el botón [SET].

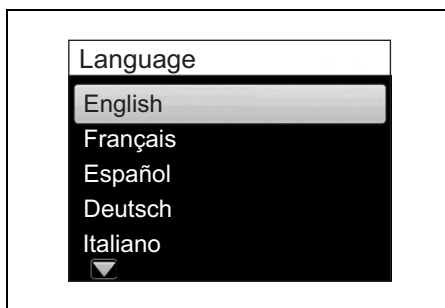

Aparecerá el mensaje de confirmación.

Para cambiar el idioma de la pantalla, utilice el botón [▼] o [▲] para seleccionar "YES" y pulse el botón [SET]. Si no desea cambiar el idioma, seleccione "NO" y pulse el botón [SET].

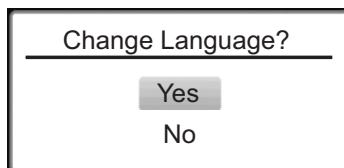

Unit (Unidad)

Configuración para las unidades siguientes.

Distance (Distancia): establezca la unidad para distancia.

Pulse el botón [SET] para seleccionar la unidad.

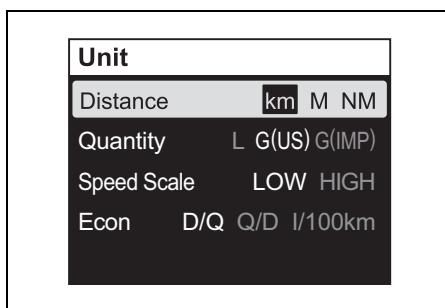

Quantity (Cantidad): establezca la unidad para cantidad de combustible.

Pulse el botón [SET] para seleccionar la unidad.

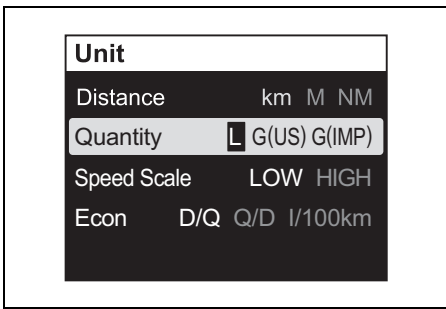

Speed Scale (Escala de velocidad): establezca la escala de velocidad.

El ajuste de la escala de velocidad solamente se reflejará en la visualización analógica de la pantalla.

Pulse el botón [SET] para seleccionar la escala que desee que se indique.

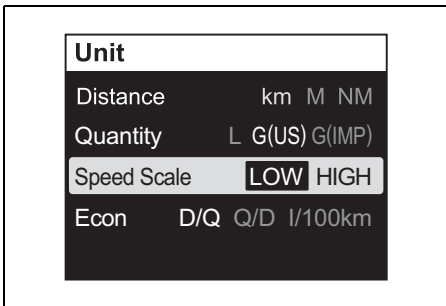

Econ (Ahorro): establezca la unidad para el ahorro de combustible.

Pulse el botón [SET] para seleccionar la unidad.

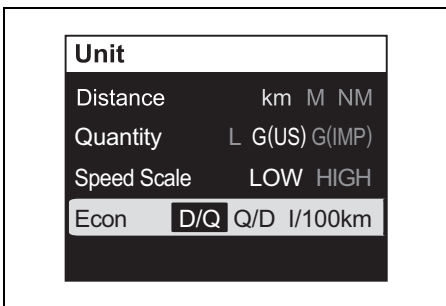

Time (Tiempo)

Configuración por la indicación del tiempo.

Clock (Reloj): establezca la visualización/no visualización del reloj.

Pulse el botón [SET] para seleccionar "ON" u "OFF".

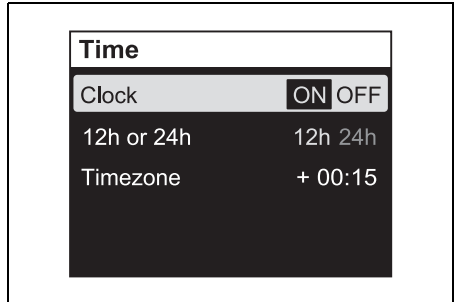

12h o 24h: seleccione la de visualización de 12 horas o 24 horas.

Pulse el botón [SET] para seleccionar "12h" o "24h".

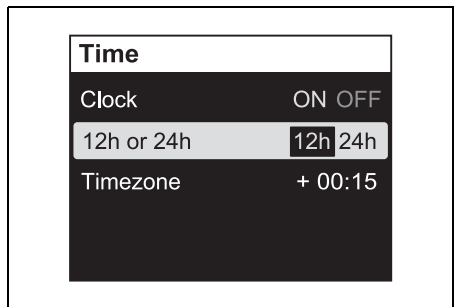

Timezone (Zona horaria): establezca la zona horaria.

En este indicador puede ajustarse la hora introduciendo la diferencia horaria con la hora estándar (hora de Greenwich). Una vez introducida la diferencia horaria, no será necesario volver a introducirla.

La hora se puede ajustar dentro de la gama comprendida entre +14:00 y -12:00.

Pulse el botón [SET] para activar la posición de entrada, y ajuste la diferencia de hora utilizando el botón [▼] o [▲].

Pulse brevemente el botón [▼] o [▲] para cambiar la hora en incrementos de 15 minutos. Mantenga pulsado el botón para cambiar continuamente la hora en incrementos de 15 minutos.

NOTA:

Si no se visualiza "Timezone", confirme la conexión del receptor de GPS.

Si no hay receptor de GPS instalado, la pantalla visualizará "--:--".

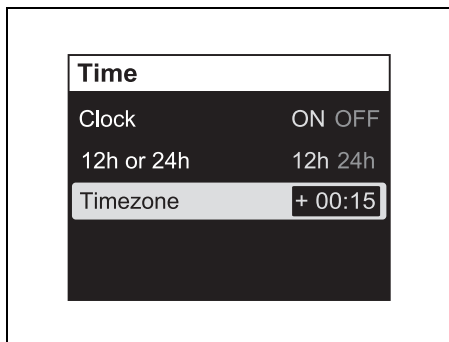

Position (Posición)

Configuración para la posición del indicador y el motor.

Para cambiar el ajuste de "Position", póngase en contacto con un concesionario de motores marinos Suzuki autorizado.

Component Setting (Configuración para el componente)

Configuración para el componente.

Consulte con un concesionario Suzuki Marine autorizado para el cambio de "Component Setting" (Configuración para el componente)

Tank (Depósito)

Configuración para los depósitos de combustible.

Para cambiar el ajuste de "Tank", póngase en contacto con un concesionario de motores marinos Suzuki autorizado.

Keyless Setting (Configuración sin llave)

Configuración sin llave.

Consulte con un concesionario Suzuki Marine autorizado para el cambio de configuración de "Keyless Setting".

Demo Mode Setting (Configuración del modo de demostración)

Configuración del modo de demostración.

Consulte con un concesionario Suzuki Marine autorizado para el cambio de configuración de "Demo Mode Setting".

ALARMA

Las alarmas avisan al usuario de los estados de funcionamiento que requieren su atención. Si se produce una alarma, la pantalla del medidor visualizará inmediatamente el mensaje de precaución y el icono de alarma de precaución.

El mensaje de precaución se borrará cuando se pulse cualquier botón del indicador. Sin embargo, el icono de alarma de precaución se visualizará hasta que se elimine la causa. El sonido del zumbador también cesará cuando se elimine la causa.

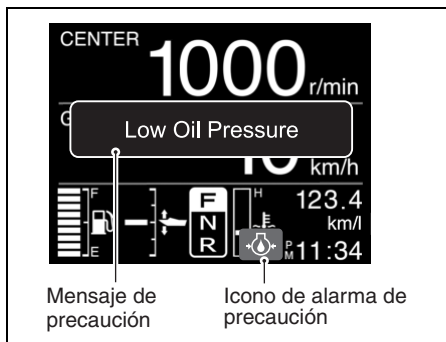

Mensaje de precaución

Icono de alarma de precaución

SISTEMA DE PRECAUCIÓN

El sistema de precaución se diseña para alertarlo de ciertas situaciones que pueden causar daños a su motor fuera de borda.

AVISO

Su motor fuera de borda puede dañarse si usted se confía del sistema de precaución para que le avise de cualquier mal funcionamiento que pueda ocurrir o para que le indique la necesidad de mantenimiento.

Para evitar dañar su motor fuera de borda, realice regularmente la inspección y el mantenimiento del mismo.

AVISO

El continuar utilizando el motor fuera de borda con el sistema de precaución activado puede resultar en daños serios en el mismo.

Si el sistema de precaución se activa mientras está utilizando el motor fuera de borda, pare el motor lo antes posible y solucione el problema o consulte a un agente marino autorizado por Suzuki para solicitar ayuda.

INSPECCIÓN DEL INDICADOR

Si está equipado con sistema de arranque sin llave:

Cada vez que pulse y mantenga pulsado el interruptor del motor durante 2 segundos para encender el sistema, el zumbador de alarma sonará durante 2 segundos.

AVISO

Si el Sistema de precaución no trabaja adecuadamente, es posible que no reciba el aviso sobre una condición que puede causar daños en su motor fueraborda.

Si el zumbador no suena cuando se active el sistema de arranque sin llave accionando el interruptor del motor, el zumbador puede estar roto o es posible que haya una avería en el circuito del sistema. En este caso, consulte con su concesionario Suzuki autorizado.

Si no está equipado con sistema de arranque sin llave:

Cada vez que el interruptor de encendido se coloque en la posición "ON", el zumbador de alarma sonará durante tres segundos.

AVISO

Si el Sistema de precaución no trabaja adecuadamente, es posible que no reciba el aviso sobre una condición que puede causar daños en su motor fueraborda.

Si el zumbador no suena cuando el interruptor de encendido se coloca en la posición "ON", el zumbador puede estar roto o es posible que exista una avería en el circuito del sistema.

SISTEMA DE PRECAUCIÓN DE EXCESO DE REVOLUCIONES

Este sistema se activa cuando la velocidad del motor excede la velocidad máxima recomendada durante más de 10 segundos. Además, en la pantalla se visualiza “Rev Limit” (límite de revoluciones).

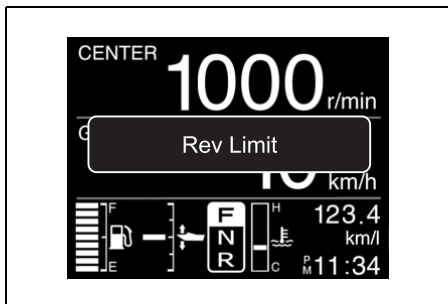

Si continúa en marcha, la velocidad del motor se reducirá automáticamente a 3000 r/min. aproximadamente, y simultáneamente sonará la chicharra. Después, la visualización cambiará a “Over Revolution” (sobrerrevoluciones).

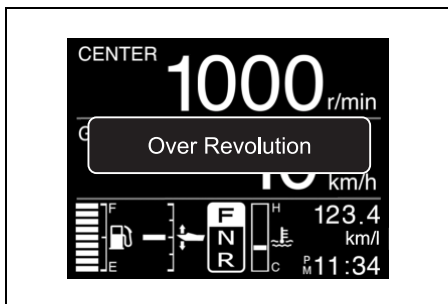

La indicación “Over Revolution” (sobrerrevoluciones) desaparecerá cuando se pulse cualquier botón del indicador.

Este sistema deberá reponerse moviendo el acelerador hasta la posición de ralentí durante aproximadamente un segundo para restablecer el funcionamiento completo del motor.

AVISO

Si el sistema de precaución de exceso de revoluciones se activa a la aceleración máxima recomendada y está seguro de que el paso de la hélice es suficiente y no hay factores tales como “sobre-equilibrio” o “ventilación”, es posible que exista un problema en el sistema de precaución de exceso de revoluciones.

Si el sistema de precaución de exceso de revoluciones se activa sin razón aparente, consulte a un agente marino autorizado por Suzuki.

SISTEMA INDICADOR DE LA PRESIÓN DE ACEITE

Este sistema funciona cuando la presión del aceite de lubricación cae por debajo del nivel correcto.

Si este sistema se activa, en la pantalla se visualizarán “Low Oil Pressure” y el icono de alarma de precaución, y sonará el zumbador. Además, cuando este sistema se active a 1000 r/min. o más, la velocidad del motor se reducirá automáticamente a 1000 r/min. aproximadamente.

Si continúa en marcha, el motor se parará automáticamente 3 minutos después de haberse iniciado la activación del sistema de PRECAUCIÓN de arriba.

NOTA:

En el caso de que el motor se pare automáticamente debido al sistema AVISO, el motor podrá arrancarse de nuevo.

Sin embargo, el sistema AVISO se activará repetidamente hasta que se elimine la causa.

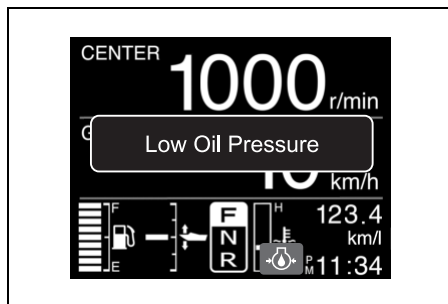

La indicación "Low Oil Pressure" se borrará cuando se pulse cualquier botón del indicador. Sin embargo, el icono de alarma de precaución se visualizará hasta que se elimine la causa.

Si la luz se enciende, pare el motor inmediatamente, teniendo en cuenta que las condiciones del viento y del agua permitan hacerlo con seguridad.

Inspeccione el nivel y agregue aceite si es necesario. Si el nivel del aceite es correcto, consulte a su agente marino autorizado por Suzuki.

AVISO

Su motor puede dañarse seriamente si confía en el sistema de precaución de presión de aceite para que le indique la necesidad de añadir aceite de motor.

Compruebe periódicamente el nivel de aceite del motor y añada aceite si es necesario.

AVISO

El utilizar el motor con el sistema de precaución de presión de aceite activado puede resultar en daños serios en el mismo.

Si se activa el sistema de precaución de presión de aceite, pare el motor lo antes posible y añada aceite si es necesario, o solucione el problema.

SISTEMA DE PRECAUCIÓN DE SOBRECALENTAMIENTO

Este sistema se activa cuando la temperatura de la pared del cilindro es demasiado alta debido a insuficiente refrigeración por agua.

NOTA:

El sistema de precaución de sobrecalentamiento no detectará la temperatura alta de la cámara de combustión causada, por ejemplo, por un fallo en el sistema del aceite, combustible de mala calidad o bujías con una gama térmica incorrecta.

Si este sistema se activa, en la pantalla se visualizarán "Oveheat" y el icono de alarma de precaución, y sonará el zumbador. Además, cuando este sistema se active a 2000 r/min. o más, la velocidad del motor se reducirá automáticamente a 2000 r/min. aproximadamente.

Si continúa en marcha, el motor se parará automáticamente 3 minutos después de haberse iniciado la activación del sistema de PRECAUCIÓN de arriba.

NOTA:

En el caso de que el motor se pare automáticamente debido al sistema AVISO, el motor podrá arrancarse de nuevo.

Sin embargo, el sistema AVISO se activará repetidamente hasta que se elimine la causa.

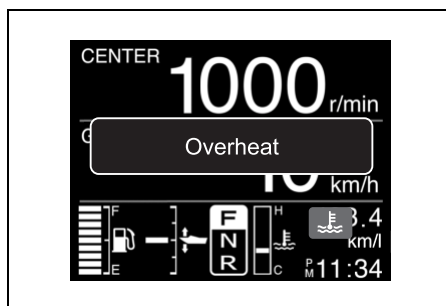

La indicación "Overheat" se borrará cuando se pulse cualquier botón del indicador. Sin embargo, el icono de alarma de precaución se visualizará hasta que se elimine la causa.

Si el sistema de precaución de sobrecalentamiento se activa durante el funcionamiento, reduzca inmediatamente la velocidad del motor y compruebe si el agua se está descargando a través del orificio piloto de agua. Si no se ve agua, siga los procedimientos descritos a continuación.

Cuando las condiciones del agua y el viento lo permitan, pare el motor, inclínelo para vaciar el agua y eliminar residuos como algas marinas, bolsas de plástico o arena que puedan haber bloqueado las entradas de agua.

Baje el motor al agua cerciorándose de que las entradas de agua estén sumergidas, y vuelva a arrancar el motor.

Compruebe (A) que el agua se descargue por el agujero piloto y (B) y que “Overheat” ya no se visualice en la pantalla.

Tenga en cuenta que “Overheat” se visualiza de nuevo en la pantalla si la temperatura del motor aumenta anormalmente. En cualquiera de las dos situaciones, consulte tan pronto como sea posible a su agente marino autorizado por Suzuki.

NOTA:

Si la descarga de agua por el agujero piloto es suficiente, el zumbador y la visualización de la pantalla puede que aún funcionen hasta que disminuya la temperatura del motor. Ponga el motor a funcionar en NEUTRAL solamente hasta que se anulen los sistemas de precaución.

AVISO

El utilizar el motor con el sistema de precaución de sobrecalentamiento activado puede resultar en daños serios en el mismo.

Si el sistema de precaución de sobrecalentamiento se activa, pare el motor lo antes posible, si lo permiten las condiciones del viento y el agua, e inspeccione el motor de acuerdo con las instrucciones de arriba. Si no puede solucionar el problema, consulte a un agente marino autorizado por Suzuki.

NOTA:

Recuerde que el sistema de precaución de sobrecalentamiento no puede detectar el sobrecalentamiento causado, por ejemplo, por un fallo en el sistema del aceite, mala calidad del combustible o bujías incorrectas.

NOTA:

Si el motor se utiliza más allá de la posición de equilibrio máxima, los agujeros de entrada de agua pueden quedar por encima de la línea de agua. En esta situación puede que se active el sistema de precaución de sobrecalentamiento.

SISTEMA DE ALERTA DE VERIFICACIÓN DEL TERMOSTATO

Este SISTEMA DE ALERTA se activa cuando el termostato se avería y la temperatura del motor no sube hasta la temperatura adecuada tras el arranque del motor.

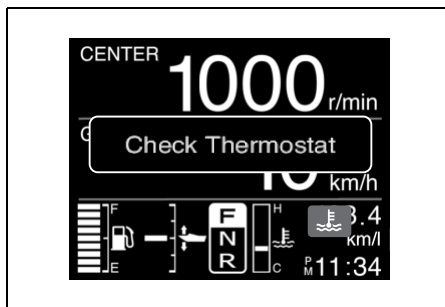

Si este sistema se activa, se visualizarán en la pantalla “Check Thermostat” (Verificar termostato) y el icono de alarma de precaución (el color del icono es azul).

La indicación “Check Thermostat” se borrará cuando se pulse cualquier botón del indicador. Sin embargo, el icono de alarma de precaución se visualizará hasta que se elimine la causa.

Para cancelar este SISTEMA DE ALERTA, pare rápidamente el motor y consulte el agente marino SUZUKI.

SISTEMA DE ADVERTENCIA DE VOLTAJE DE LA BATERÍA

Este sistema se activa cuando hay una insuficiencia de voltaje de la batería que puede impedir las prestaciones del motor.

Si este sistema se activa, en la pantalla se visualizarán “Low Battery Voltage” (Tensión de la batería baja) y el icono de alarma de precaución, y sonará el zumbador.

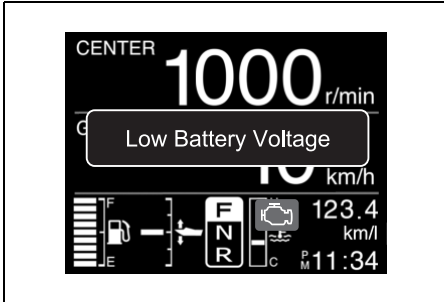

La indicación “Low Battery Voltage” se borrará cuando se pulse cualquier botón del indicador. Sin embargo, el icono de alarma de precaución se visualizará hasta que se elimine la causa.

Este sistema será automáticamente desactivado cuando el voltaje de la batería vuelva al nivel adecuado.

No emplee ningún equipo eléctrico tal como sistema PTT, trimado hidráulico, gato hidráulico, etc.

⚠ ADVERTENCIA

El fallo en tomar las precauciones apropiadas cuando se inspeccione o se realice el mantenimiento de la batería puede resultar peligroso.

No intente inspeccionar ni realizar el mantenimiento de la batería sin haber leído las advertencias, precauciones e instrucciones en la sección “INSTALACION DE LA BATERÍA”, de este manual.

NOTA:

- Una batería auxiliar puede tener suficiente potencia para arrancar su motor, pero puede hacer que se active este sistema de advertencia siempre que el motor o accesorios de la lancha produzcan una gran demanda de corriente de la batería.

- Si está equipado con sistema de arranque sin llave:

Si aparece un mensaje “Low Battery Voltage” (Tensión de la batería baja) y el motor se para mientras el Sistema de arranque sin llave esté activado, compruebe lo siguiente:

Si no está equipado con sistema de arranque sin llave:

Si se muestra el mensaje “Low Battery Voltage” mientras el interruptor de encendido está en la posición “ON” y el motor se detiene, compruebe lo siguiente.

- El interruptor de la batería está en la posición “ON”.

- La batería está conectada correctamente.

- La batería está en buenas condiciones.

- Si se activa continuamente este sistema de advertencia aun después de que usted haya dejado de emplear el motor o los accesorios de la lancha, póngase en contacto con el agente marino autorizado de Suzuki.

SISTEMA DE AVISO DEL CONTROL DE CAMBIOS Y DEL ACELERADOR ELECTRÓNICO

SISTEMA DE AVISO DE COMUNICACIÓN DE LA UNIDAD DE CONTROL

Este sistema se activa en el caso de producirse un error en el sistema de control de los sistemas del acelerador y de cambios.

Si este sistema se activa, en la pantalla se visualizarán “Check Control Unit C.” (Comprobar la comunicación de la unidad de control.) y el icono de alarma de precaución, y sonará el zumbador.

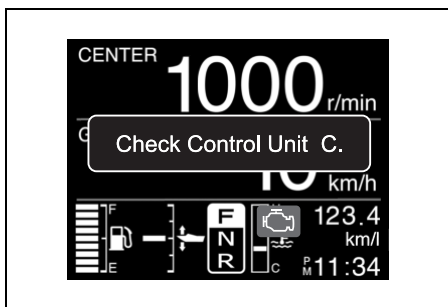

La indicación “Check Control Unit C.” desaparecerá cuando se pulse cualquier botón del indicador. Sin embargo, el icono de alarma de precaución se visualizará hasta que se elimine la causa.

AVISO

Si este sistema se activa sin razón aparente, puede que haya un problema con el sistema.

Consulte a su agente marino autorizado por Suzuki.

SISTEMA DE AVISO DE LA 2DA ESTACIÓN

Este sistema se activa en el caso de producirse un error en el sistema de control de la 2da estación.

Si este sistema se activa, en la pantalla se visualizarán “Check 2nd Station” (Comprobar la 2da estación) y el icono de alarma de precaución, y sonará el zumbador.

Si se activa este sistema, el motor no podrá ser controlado desde la 2da estación, pero si se podrá controlar desde la 1ra estación.

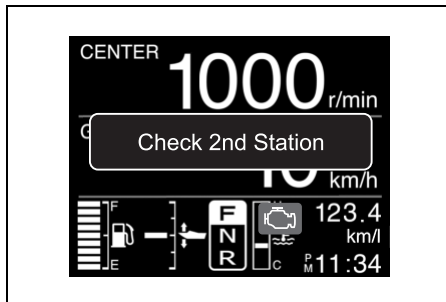

La indicación “Check 2nd Station” desaparecerá cuando se pulse cualquier botón del indicador. Sin embargo, el icono de alarma de precaución se visualizará hasta que se elimine la causa.

AVISO

Si este sistema se activa sin razón aparente, puede que haya un problema con el sistema.

Consulte a su agente marino autorizado por Suzuki.

SISTEMA DE AVISO DEL SISTEMA DEL ACCELERADOR

Este sistema se activa en el caso de producirse un error en el sistema de control del acelerador electrónico.

Si este sistema se activa, en la pantalla se visualizarán “Check Throttle System” (Comprobar el sistema del acelerador) y el icono de alarma de precaución, y sonará el zumbador. Además, las rpm máximas del motor se limitan a 2.000 rpm.

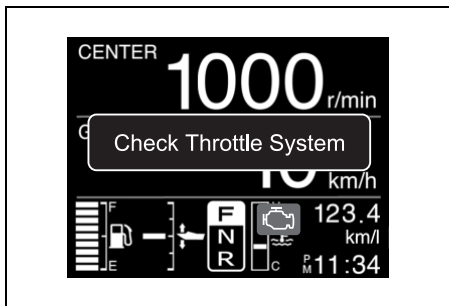

La indicación “Check Throttle System” desaparecerá cuando se pulse cualquier botón del indicador. Sin embargo, el icono de alarma de precaución se visualizará hasta que se elimine la causa.

AVISO

Si este sistema se activa sin razón aparente, puede que haya un problema con el sistema.

Consulte a su agente marino autorizado por Suzuki.

SISTEMA DE AVISO DEL CONTROL DE CAMBIOS

Este sistema se activa en el caso de producirse un error en el sistema de control del cambio electrónico.

Si este sistema se activa, en la pantalla se visualizarán “Check Shift Control” (Comprobar control de cambios) y el icono de alarma de precaución, y sonará el zumbador.

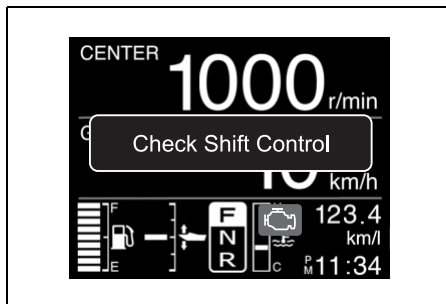

Si se activa este sistema, la velocidad del motor o los cambios no se podrán controlar con la palanca de control remoto, pero el motor sí podrá funcionar al ralentí.

Poniendo la palanca de control remoto en la posición neutral y presionando el interruptor del acelerador ① solamente, la velocidad del motor podrá ajustarse entre la velocidad de ralentí y 2.000 rpm con la palanca de control remoto.

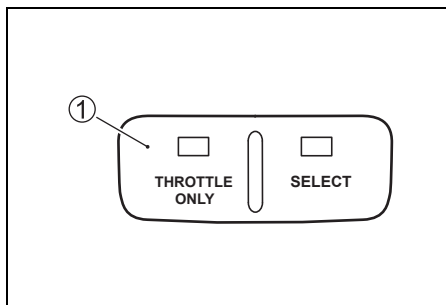

NOTA:

Mientras se visualiza el mensaje “Check Shift Control” (Comprobar control de cambios), el embrague no se puede cambiar a la posición de avance, neutral o marcha atrás.

La indicación “Check Shift Control” desaparecerá cuando se pulse cualquier botón del indicador. Sin embargo, el icono de alarma de precaución se visualizará hasta que se elimine la causa.

AVISO

Si este sistema se activa sin razón aparente, puede que haya un problema con el sistema.

Consulte a su agente marino autorizado por Suzuki.

SISTEMA DE PRECAUCIÓN DE COMUNICACIÓN DEL INDICADOR

Este sistema se activará cuando se produzca un error de comunicación del indicador.

Si este sistema se activa, en la pantalla se visualizará “Check Gauge C.” (Compruebe el medidor C.).

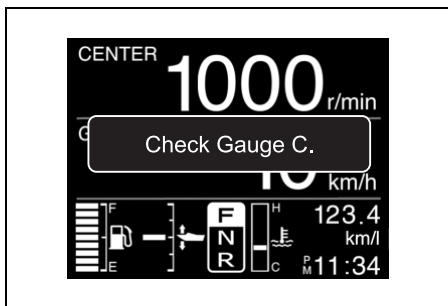

La indicación “Check Gauge C.” desaparecerá cuando se pulse cualquier botón del indicador.

AVISO

Si este sistema se activa sin razón aparente, puede que haya un problema con el sistema.

Consulte a su agente marino autorizado por Suzuki.

SISTEMA DE PRECAUCIÓN DEL MODO TROLL ESTABLECIDO EN EL PUESTO DE PILOTAJE

Este sistema se activa cuando la operación del modo TROLL se inicia en la pantalla de medición del puesto de pilotaje, donde no está disponible la operación del modo TROLL.

Si se activa este sistema, “Check Station Setting” se visualiza en la pantalla.

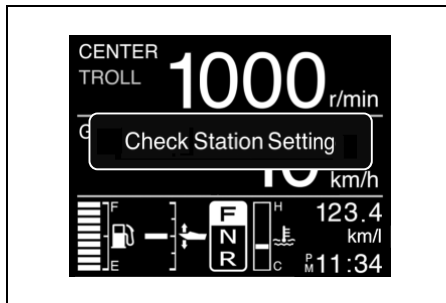

Identifique el puesto de pilotaje donde está encendido el LED SELECT ① en el cuadro de control remoto y realice la operación del modo TROLL desde la pantalla de medición de ese puesto de pilotaje donde está encendido el LED SELECT.

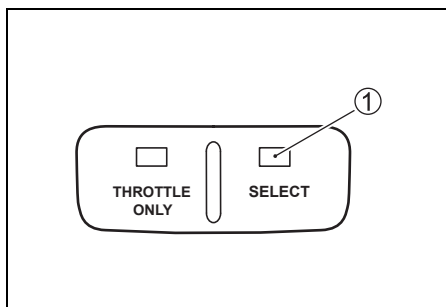

En la pantalla de medición donde está disponible la operación del modo TROLL se visualiza **TROLL** ↓.

La indicación “Check Station Setting” se borra cuando se pulsa cualquiera de los botones del medidor.

SISTEMA DE PRECAUCIÓN DE LA CONDICIÓN TROLL

Este sistema se activa cuando no se puede cambiar el modo al modo TROLL.

Si se activa este sistema, “Check Troll Condition” se visualiza en la pantalla.

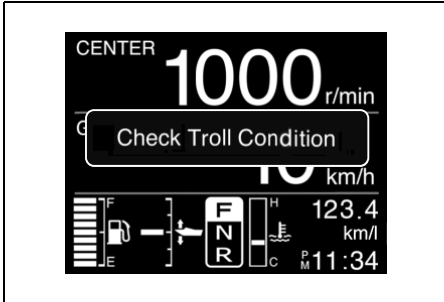

Asegúrese que la palanca de control remoto se haya movido a la posición de avance o marcha atrás si el acelerador del motor ha sido cerrado completamente.

Consulte la sección de Ajuste del modo troll.

La indicación “Check Troll Condition” se borra cuando se pulsa cualquiera de los botones del medidor.

SISTEMA DE PRECAUCIÓN DEL SISTEMA TROLL

Los ECM y BCM actuales de su motor fuera borda no se aplican al sistema del modo troll.

Si se activa este sistema, “Check Troll System” se visualiza en la pantalla.

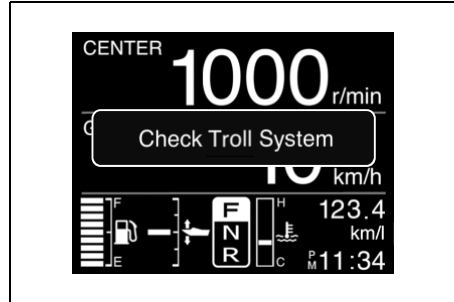

La indicación “Check Troll System” se borra cuando se pulsa cualquiera de los botones del medidor.

Si se activa este sistema, consulte a su agente marino autorizado por Suzuki.

SISTEMA DE PRECAUCIÓN DEL SISTEMA DE ARRANQUE SIN LLAVE (SI ESTÁ EQUIPADO CON SISTEMA DE ARRANQUE SIN LLAVE)

SISTEMA DE PRECAUCIÓN DE LLAVE DE MANDO

El sistema de precaución se activa en caso de error de identificación de la llave de mando.

Si se activa este sistema, se muestran “Check Keyless FOB” (Comprobar llave de mando) y el icono de alarma de precaución en la pantalla.

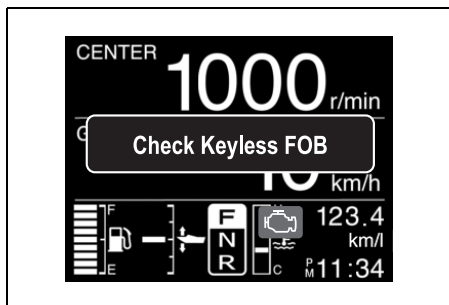

“Check Keyless FOB” desaparecerá cuando se pulse cualquier botón del indicador. Sin embargo, el icono de alarma de precaución se visualizará hasta que se solucione la causa.

NOTA:

- Si se visualiza el mensaje “Check Keyless FOB”, compruebe lo siguiente:
 - La llave de mando está dentro del alcance de comunicación de la unidad de control sin llave.
 - La llave de mando está en el modo de comunicación. (Consulte la sección Cambio del modo de comunicación de la llave de mando.)
 - No hay ningún objeto que interfiera las ondas radioeléctricas entre la llave de mando y la unidad de control sin llave.
 - La batería de la llave de mando tiene suficiente capacidad.
 - El llavero de mando ha sido autenticada por el sistema de arranque sin llave.
- Si este sistema de precaución se activa continuamente, póngase en contacto con un concesionario de motores marinos Suzuki autorizado.

SISTEMA DE PRECAUCIÓN DE BATERÍA DE LLAVE DE MANDO

El sistema de precaución se activa cuando el voltaje de la batería de la llave de mando cae hasta un punto en el que podría impedir el funcionamiento de la llave de mando.

Si se activa este sistema, se muestran “Keyless FOB Battery Low” (Batería de la llave de mando baja) y el icono de alarma de precaución en la pantalla.

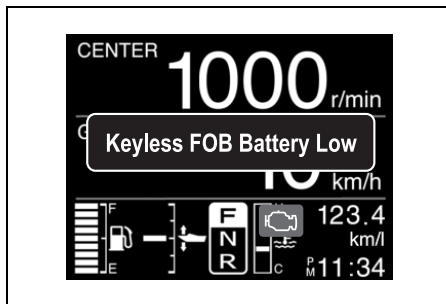

“Keyless FOB Battery Low” (Batería de llave remota baja) desaparecerá cuando se pulse cualquier botón del indicador. Sin embargo, el icono de alarma de precaución se visualizará hasta que se solucione la causa.

NOTA:

Si este sistema se activa, reemplace la batería de la llave de mando. (Consulte la sección REEMPLAZO DE LA BATERÍA DE LA LLAVE DE MANDO.)

SISTEMA DE PRECAUCIÓN DE LA UNIDAD DE CONTROL SIN LLAVE

Este sistema se activará cuando la tensión de la pila de 12 voltios de la unidad de control sin llave descienda hasta el punto de debilitar el rendimiento de la unidad de control sin llave.

Si este sistema se activa, en la pantalla se visualizarán “Keyless Unit Battery Low” y el icono de alarma de precaución.

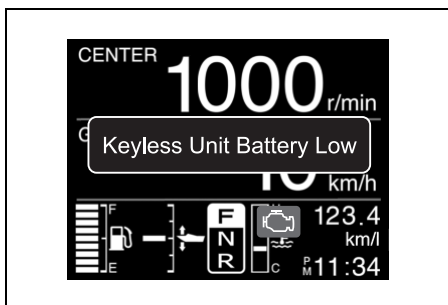

“Keyless Unit Battery Low” desaparecerá cuando se pulse cualquier botón del indicador. Sin embargo, el icono de alarma de precaución se visualizará hasta que se solucione la causa.

NOTA:

- Si se visualiza el mensaje “Keyless Unit Battery Low”, compruebe lo siguiente:
 - La pila de 12 voltios está en buena condición.
 - Fallo de contacto de los terminales de la batería.
- Si este sistema de precaución se activa continuamente, póngase en contacto con un concesionario de motores marinos Suzuki autorizado.

SISTEMA DE DIAGNÓSTICO

Si existen condiciones anormales en cualquier señal de un sensor, que está siendo ingresada en la unidad de control.

Si este sistema se activa, en la pantalla se visualizarán “Check Engine X – X” y el icono de comprobación del motor, y sonará la chicharra.

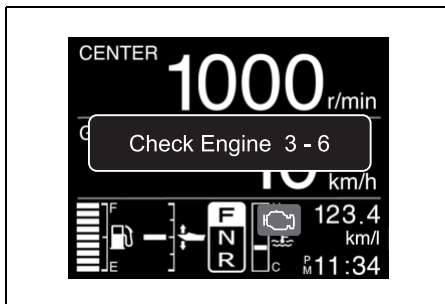

“Check Engine X – X” desaparecerá cuando se pulse cualquier botón del indicador. Sin embargo, el icono de comprobación del motor se visualizará hasta que se solucione la causa.

Se ha incorporado una función seguridad por falla que permite la operación a velocidad restringida, aún cuando tal falla exista.

NOTA:

- Si está equipado con sistema de arranque sin llave:
 - Este código de diagnóstico está diseñado para que aparezca mientras el sistema de arranque sin llave esté activado.
 - Si no está equipado con sistema de arranque sin llave:
 - Este código de diagnóstico ha sido diseñado para que aparezca mientras está activado el interruptor de encendido.
- El sonido de chicharra que se produce cuando se activa el sistema de diagnóstico se cancelará pulsando el interruptor de encendido.

AVISO

Si el sistema de diagnóstico se activa mientras el motor fuera de borda está funcionando, habrá una condición anormal en una de las señales de sensor del sistema de control.

Consulte al agente marino autorizado por Suzuki para efectuar la reparación del sistema de control.

SISTEMA DE NOTIFICACIÓN DE CAMBIO DE ACEITE

Este sistema le informa al operador el momento de reemplazar el aceite de motor basado en la programación de mantenimiento. El sistema está diseñado para registrar el total de horas de funcionamiento del motor fuera de borda y funciona cuando el motor llega a las horas preprogramadas. (Refiérase a la sección INSPECCION Y MANTENIMIENTO y a la última página.)

ACTIVACIÓN DEL SISTEMA

Cuando las horas de operación total alcancen las programadas, en la pantalla se visualizará "Change Oil" (Cambiar aceite), y sonará el zumbador. La indicación se repetirá hasta que cancele la activación del sistema.

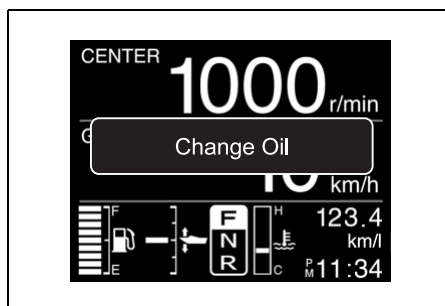

DESACTIVACIÓN

Para un solo motor:

1. Si está equipado con sistema de arranque sin llave:

Mantenga pulsado el interruptor del motor ① durante más de dos segundos para encender.

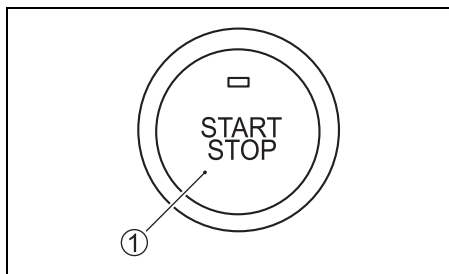

Si no está equipado con sistema de arranque sin llave:

Gire el interruptor de encendido hasta la posición "ON".

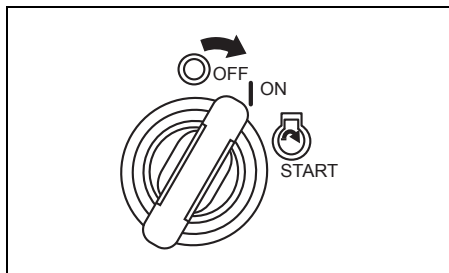

2. Tire de la placa de bloqueo ② del interruptor de parada de emergencia.
3. Tire hacia arriba del pomo del interruptor de parada de emergencia ③ tres veces en 10 segundos. Se escuchará un breve pitido si la cancelación ha finalizado con éxito.

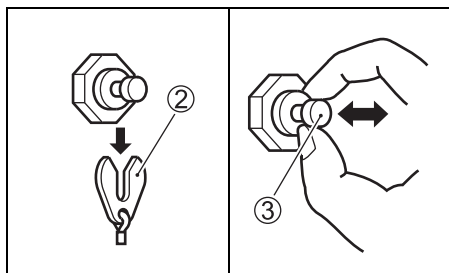

4. Si está equipado con sistema de arranque sin llave:

Mantenga pulsado el interruptor del motor ① durante más de dos segundos para apagarlo.

NOTA:

También se puede apagar pulsando el botón de bloqueo de la llave de mando.

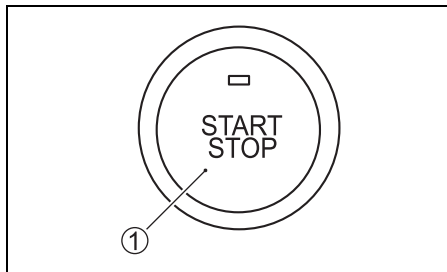

Si no está equipado con sistema de arranque sin llave:

Gire el interruptor de encendido hasta la posición "OFF".

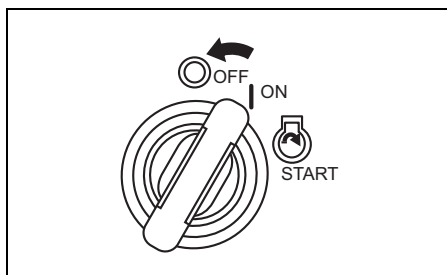

5. Coloque la placa ② en su posición original.

Para varios motores:

1. Si está equipado con sistema de arranque sin llave:

Mantenga pulsado el interruptor del motor ① durante más de dos segundos para encender.

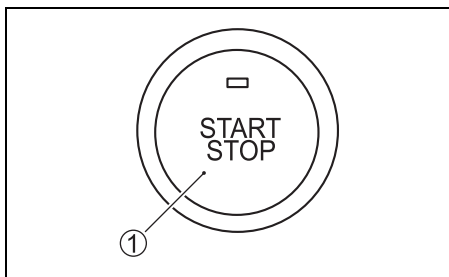

Si no está equipado con sistema de arranque sin llave:

Gire el interruptor de encendido hasta la posición "ON".

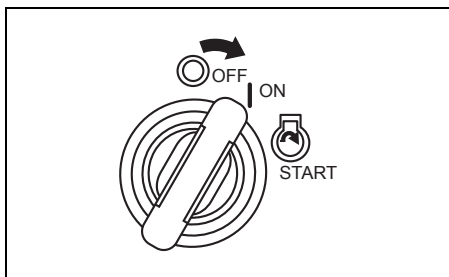

2. Tire de la placa de bloqueo ② del interruptor de parada de emergencia.
3. Presione el interruptor de arranque y parada ② tres veces en 10 segundos. Si la desactivación acaba con éxito se oirá un pitido breve.

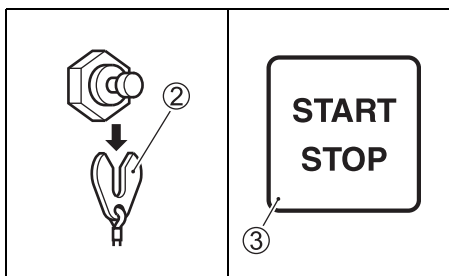

4. Si está equipado con sistema de arranque sin llave:
Mantenga pulsado el interruptor del motor ① durante más de dos segundos para apagarlo.

NOTA:

También se puede apagar pulsando el botón de bloqueo de la llave de mando.

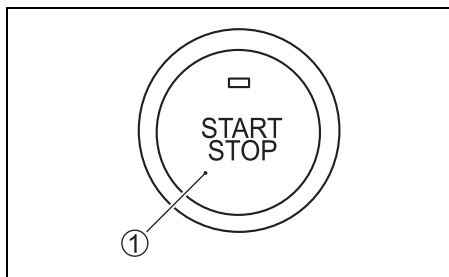

Si no está equipado con sistema de arranque sin llave:

Gire el interruptor de encendido hasta la posición "OFF".

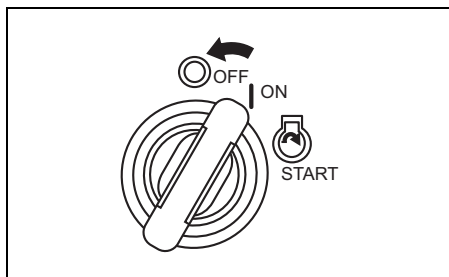

5. Coloque la placa ② en su posición original.

NOTA:

- La desactivación del sistema es posible independientemente de que se haya cambiado el aceite del motor o no. Sin embargo, una vez activado el sistema, Suzuki recomienda especialmente que usted cambie el aceite antes de desactivar el sistema.
- Aunque el aceite de motor haya sido cambiado cuando el sistema no estaba activado, es necesario realizar la cancelación de cualquier manera.

SISTEMA DE AVISO DE PARADA DEL MOTOR

Este sistema avisa al operario cuando el motor se para mientras está funcionando.

Cuando el motor se para por cualquier razón, el zumbador de aviso suena tres veces.

SISTEMA DE ALERTA DE AGUA EN EL COMBUSTIBLE

Este motor está equipado con un filtro de combustible / separador de agua integral y con un sistema de alerta asociado.

El sistema de alerta se activará si el agua separada del combustible sobrepasa un volumen específico.

Si se activa este sistema, la indicación “Water in Fuel” y el icono de alarma se visualizarán continuamente y una chicharra sonará solamente cuando el motor esté en punto muerto.

La indicación “Water in Fuel” se borra cuando se pulsa cualquier botón del indicador. Sin embargo, el icono de alarma se visualiza hasta que se elimina la causa.

Si se activa este sistema, pare el motor inmediatamente, si las condiciones del viento y el agua no ponen en peligro la seguridad, e inspeccione el filtro de combustible / separador de agua por si tienen agua. O consulte a su concesionario Suzuki Marine autorizado.

Para hacer la inspección y la limpieza del filtro de combustible, consulte FILTRO DE COMBUSTIBLE DE BAJA PRESIÓN en la sección INSPECCIÓN Y MANTENIMIENTO.

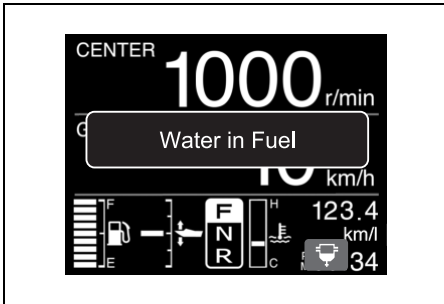

FUNCIONAMIENTO DEL SISTEMA INCLINADOR

INCLINACIÓN Y EQUILIBRIO DE POTENCIA

El mecanismo de “Inclinación y equilibrio de potencia” se opera presionando el interruptor en el lateral de la palanca de control remoto o en el lateral de bador del motor fuera de borda. Para inclinar el motor hacia arriba, presione la parte superior del interruptor. Para inclinar el motor hacia abajo, presione la parte inferior del interruptor.

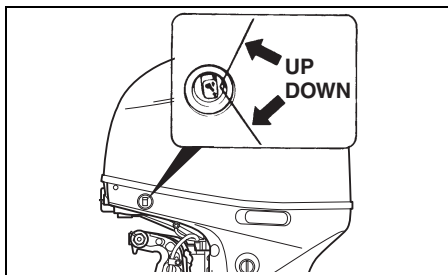
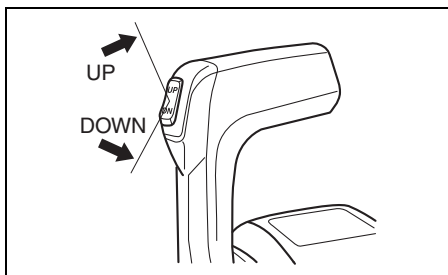

Si está equipado con sistema de arranque sin llave:

⚠ ADVERTENCIA

El interruptor de trimado/inclinación (PTT) motorizados de la cubierta lateral puede activarse accidentalmente cuando el sistema de arranque sin llave está desactivado, resultando en lesiones.

Procure que no se acerquen personas al motor fuera de borda para no activar accidentalmente el sistema PTT.

Si no está equipado con sistema de arranque sin llave:

⚠ ADVERTENCIA

El interruptor de equilibrio e inclinación (PTT) automáticos en la cubierta lateral puede activarse accidentalmente cuando el interruptor de encendido está desconectado, lo que puede causar lesiones.

Procure que no se acerquen personas al motor fuera de borda para no activar accidentalmente el sistema PTT.

NOTA:

Si está equipado con sistema de arranque sin llave:

El interruptor PTT de la palanca de control remoto no puede accionarse cuando el sistema de arranque sin llave está desactivado.

Si no está equipado con sistema de arranque sin llave:

El interruptor PTT de la palanca de control remoto no se puede activar cuando el interruptor de encendido está desactivado.

NOTA:

El funcionamiento repetido del trimado e inclinación de potencia (PTT) provoca el sobrecalentamiento del motor PTT y el circuito de protección puede detener el funcionamiento del motor. Mientras el circuito de protección está activado, el interruptor PTT no funciona. Esta condición de inoperatividad del sistema se anula una vez resuelto el sobrecalentamiento.

INCLINACIÓN MANUAL

Si no puede inclinar el motor usando el mecanismo de “Inclinación y equilibrio de potencia” debido a un problema eléctrico o algún otro problema, puede moverlo manualmente. Para inclinar el motor hacia arriba o abajo, gire el tornillo de liberación manual (A) dos vueltas hacia la derecha, mueva el motor a la posición izquierda, luego vuelva a apretar el tornillo aflojado.

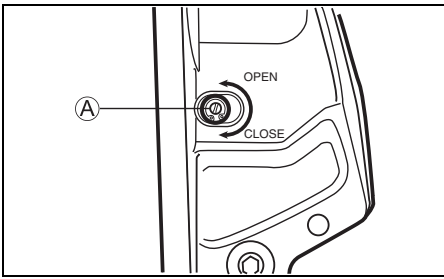

▲ ATENCIÓN

El motor es muy pesado. Cuando lo incline manualmente, puede lesionar su espalda o es posible que se deslice y caiga causando lesiones.

Cuando incline manualmente el motor, cerciórese de que su sujeción y posición sean firmes y de que pueda soportar el peso del motor.

PALANCA DE BLOQUEO DE INCLINACIÓN

Se proporciona de una palanca de bloqueo de inclinación para que pueda apoyar el motor en una posición inclinada para apoyar el motor sin movimiento.

Ajuste de la palanca de bloqueo de inclinación:

1. Incline el motor todo lo que se pueda hacia arriba presionando el interruptor "UP" del mecanismo hidráulico de inclinación y de equilibrio.
2. Tire hacia abajo la ménsula de remolque como se palanca de bloqueo de inclinación.
3. Baje el motor presionando el interruptor "DOWN" del mecanismo hidráulico de inclinación y de equilibrio, hasta que el motor quede soportado por la palanca de bloqueo de inclinación.

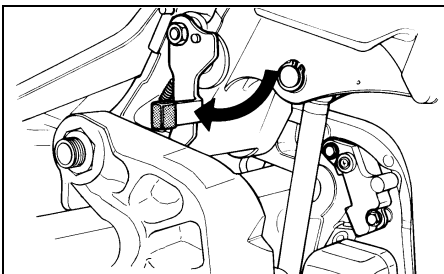

4. DF140BG:

Continúe utilizando el interruptor "DOWN" del mecanismo hidráulico de inclinación y de equilibrio hasta que las barras de equilibrio queden completamente replegadas.

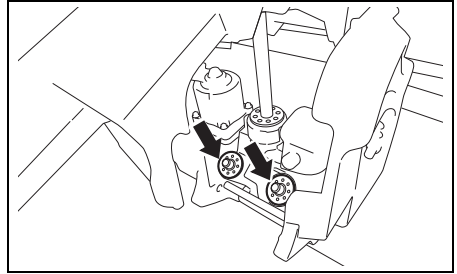

AVISO

Si no replega completamente los carneros de equilibrio cuando amarre, éstos pueden que se deterioren o corroan.

Asegúrese de replegar completamente los carneros de equilibrio cuando amarre.

Para soltar la palanca de bloqueo de inclinación, incline el motor todo lo que se pueda hacia arriba utilizando el interruptor "UP" del mecanismo hidráulico de inclinación y de equilibrio, y tire hacia arriba de la palanca de bloqueo de inclinación.

Si está equipado con sistema de arranque sin llave:

▲ ATENCIÓN

El interruptor de trimado e inclinación motorizados trabajarán cuando el sistema de arranque sin llave esté desactivado. Si alguien activase el interruptor mientras usted estuviese moviendo la palanca de bloqueo de inclinación, su mano podría lesionarse.

Mantenga a todas las personas alejadas del interruptor de inclinación y equilibrio automático mientras esté moviendo la palanca de bloqueo de inclinación.

AVISO

Si utilizase la palanca de bloqueo de inclinación excepto cuando el bote esté amarrado o esté estacionario de alguna otra forma, pueden producirse daños.

La palanca de bloqueo de inclinación alivia la presión de equilibrio e inclinación y solamente deberá utilizarse cuando el bote esté estacionario. No utilice la palanca de bloqueo de inclinación mientras remolque su embarcación y motor. Consulte la sección **REMOLCADO** de este manual.

Si no está equipado con sistema de arranque sin llave:

▲ ATENCIÓN

El interruptor de equilibrio e inclinación automáticos se activará cuando el interruptor de encendido esté desactivado. Si alguien activase el interruptor mientras usted estuviese moviendo la palanca de bloqueo de inclinación, su mano podría lesionarse.

Mantenga a todas las personas alejadas del interruptor de inclinación y equilibrio automático mientras esté moviendo la palanca de bloqueo de inclinación.

AVISO

Si utilizase la palanca de bloqueo de inclinación excepto cuando el bote esté amarrado o esté estacionario de alguna otra forma, pueden producirse daños.

La palanca de bloqueo de inclinación alivia la presión de equilibrio e inclinación y solamente deberá utilizarse cuando el bote esté estacionario. No utilice la palanca de bloqueo de inclinación mientras remolque su embarcación y motor. Consulte la sección **REMOLCADO** de este manual.

INSPECCIÓN ANTES DE NAVEGAR

▲ ADVERTENCIA

El no inspeccionar su bote y motor antes de comenzar un viaje puede ser peligroso.

Antes de embarcar, realice siempre las inspecciones descritas en esta sección.

Es importante asegurarse de que su bote y motor estén en buenas condiciones y de que usted esté adecuadamente preparado para cualquier emergencia.

Realice siempre las comprobaciones siguientes antes de comenzar a navegar.

- **Asegúrese de tener suficiente combustible para el paseo programado.**
- **Verifique el nivel de aceite de motor en el cárter.**

AVISO

El utilizar el motor con insuficiente cantidad de aceite puede causar daños serios en el motor.

Compruebe siempre el nivel del aceite de motor antes de cada viaje y añada aceite si es necesario.

Para inspeccionar el nivel de aceite:

NOTA:

Para evitar errores en la lectura del nivel de aceite del motor, inspeccione el mismo después que el motor se haya enfriado.

1. Coloque el motor en posición vertical y extraiga la cubierta del motor ① desbloqueado la palanca ② y ③.

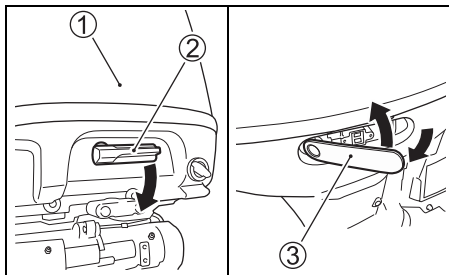

2. Retire la varilla medidora de aceite y limpie el aceite con un paño limpio.

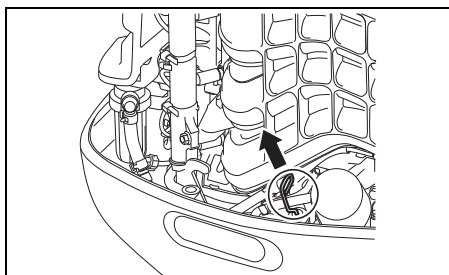

NOTA:

Si el aceite del motor está contaminado o descolorido, reemplácelo por aceite fresco. (Refiérase a la sección ACEITE DE MOTOR.)

3. Inserte hasta el fondo la varilla medidora y luego retírela otra vez.

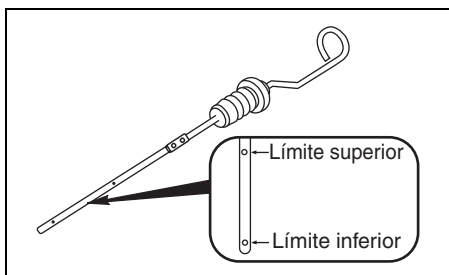

El aceite de la varilla medidora debe estar entre los límites superior e inferior indicados en la misma. Si la indicación del nivel de aceite está cerca del límite inferior, agregue aceite para elevar el nivel del mismo hasta el límite superior.

Colocación de aceite de motor:

1. Extraiga el tapón del orificio para llenado de aceite.
2. Llene con el aceite de motor recomendado, hasta el límite superior.

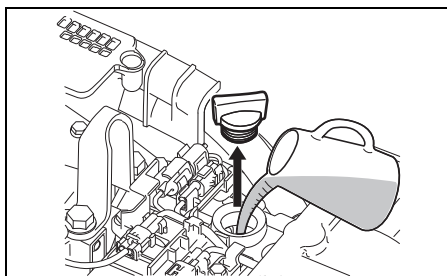

AVISO

El utilizar el motor con excesiva cantidad de aceite puede dañar el motor.

No llene demasiado el motor con aceite.

3. Coloque el tapón del orificio de llenado con aceite y apriételo firmemente.

- **Inspección del nivel de solución de la batería.**

El nivel debe ser mantenido entre las líneas MAX y MIN, en todo momento. Si el nivel cae por debajo de la indicación MIN, refiérase a la sección MANTENCIÓN.

- **Asegúrese de que los cables de la batería estén firmemente conectados a los terminales de la misma.**

- **Verifique visualmente la hélice para asegurarse de que no está dañada.**

- **Asegúrese que el motor está firmemente asegurado al yugo.**

- **Verifique que el mecanismo de “inclinación y equilibrio de potencia” opera apropiadamente.**

- **Asegúrese que el pasador de inclinación esta instalado en la posición apropiada.**

- **Asegúrese de tener a bordo el equipo de seguridad para navegación.**

- Asegúrese de que el interruptor de parada de emergencia funcione correctamente.
- Asegúrese de que no haya obstáculos en el orificio de admisión de agua.

RODAJE

La operación apropiada durante este período de rodaje asegura el rendimiento y vida máximos de su motor. Las siguientes pautas explicarán los procedimientos de rodaje apropiados.

AVISO

El no realizar los procedimientos de rodaje descritos abajo puede resultar en severos daños al motor.

Asegúrese de seguir los procedimientos de rodaje descritos abajo.

El período de rodaje es 10 horas.

Procedimiento para rodaje.

1. Durante 2 horas de funcionamiento:
 - Permita que funcione en vacío suficiente-mente (5 minutos aproximadamente), para que el motor se caliente después de haberlo arrancado en frío.

AVISO

El funcionamiento a alta velocidad sin calentamiento suficiente puede causar daños serios en el motor, tales como el agarrotamiento del pistón.

Permita siempre tiempo suficiente de ralentí (5 minutos) para que el motor se caliente antes de hacerlo funcionar a alta velocidad.

Después de calentar el motor a marcha en vacío, hágalo funcionar a la velocidad más baja engranado, durante 15 minutos aproximadamente. Durante la hora y 45 minutos restantes, si las condiciones para navegación son seguras, opere el motor engranado con el acelerador abierto a menos de la mitad (1/2), (3000 r/min).

NOTA:

Usted puede acelerarlo mas allá de los limites recomendados para hacer que la lancha planee, luego reduzca inmediatamente la aceleración hasta los limites recomendados.

2. Durante la hora siguiente:

Si las condiciones de navegación son seguras, opere el motor engranado abriendo el acelerador tres cuartos. Usted puede ocasionalmente utilizar la aceleración máxima, sin embargo no lo haga funcionar continuamente a la máxima velocidad más de 5 minutos de cada vez.

3. 7 horas restantes:

Si las condiciones para navegar lo permiten, opere el motor engranado a la velocidad deseada.

Usted puede utilizar ocasionalmente la aceleración máxima, sin embargo no haga funcionar el motor a esta velocidad continuamente durante más de 5 minutos de cada vez.

AVISO

El funcionamiento continuo a aceleración completa durante más de 5 minutos cada vez durante las últimas 7 horas de la operación de rodaje puede causar severos daños al motor, como el agarrotamiento.

Durante las últimas 7 horas de la operación de rodaje, no opere con el acelerador muy abierto durante más de 5 minutos cada vez.

OPERACIÓN

INTERRUPTOR DEL MOTOR (OPCIÓN)

Utilice este interruptor si está equipado con el sistema de arranque sin llave.

- Pulse rápidamente el interruptor del motor para arrancar y parar todos los motores. (El zumbador suena una vez.)
- Pulse y mantenga pulsado el interruptor del motor durante 2 segundos como mínimo para establecer el estado ON y el estado OFF del sistema de arranque sin llave. (El zumbador suena una vez.)

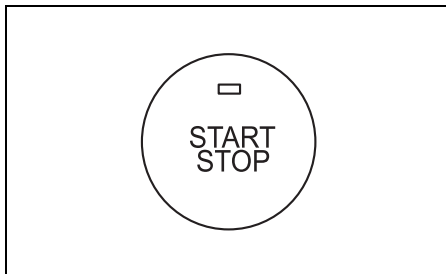

INTERRUPTOR DE ENCENDIDO (OPCIÓN)

Utilice este interruptor si no está equipado con el sistema de arranque sin llave.

- Gire hasta que el interruptor de encendido esté en la posición "ON".
- Al girar el interruptor de encendido hasta la posición "START" se ponen en marcha automáticamente todos los motores.

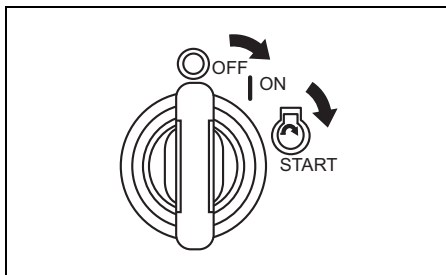

PANEL DE CONTROL (OPCIÓN)

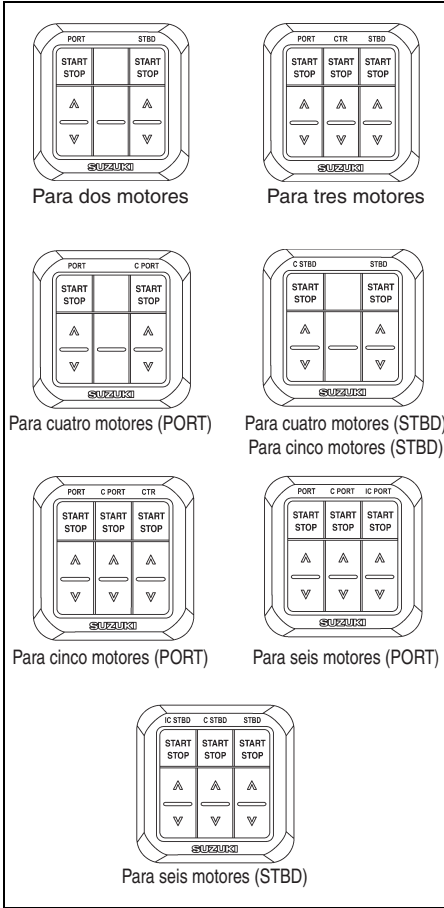

NOTA:

- En una embarcación equipada con cuatro motores, utilice el panel de control para cuatro motores (PORT) y el panel de control para cuatro motores (STBD).
- En una embarcación equipada con cinco motores, utilice el panel de control para cinco motores (PORT) y el panel de control para cinco motores (STBD).
- En una embarcación equipada con seis motores, utilice el panel de control para seis motores (PORT) y el panel de control para seis motores (STBD).

Interruptor de arranque y parada

Este interruptor arranca y para el motor.

El motor se puede arrancar con la manija de control remoto colocada en la posición neutral.

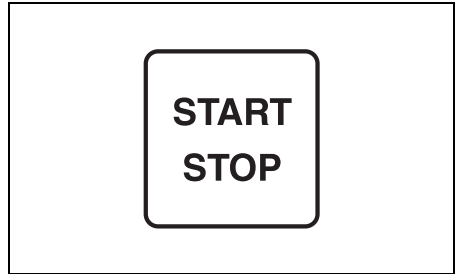

[^] (ARRIBA) y [v] (ABAJO)

El “equilibrio e inclinación” se controlan presionando estos interruptores. Para inclinar el motor hacia [^], presione el interruptor de inclinación hacia arriba. Para inclinar el motor hacia abajo, presione el interruptor de inclinación hacia [v].

NOTA:

Los interruptores de inclinación hacia arriba y hacia abajo no se pueden activar cuando la alimentación está apagada.

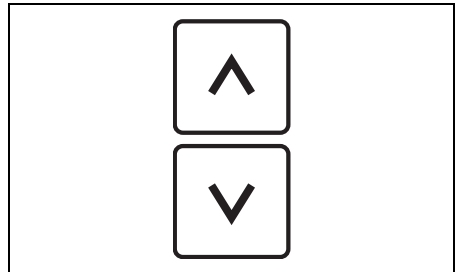

CUADRO DE CONTROL REMOTO

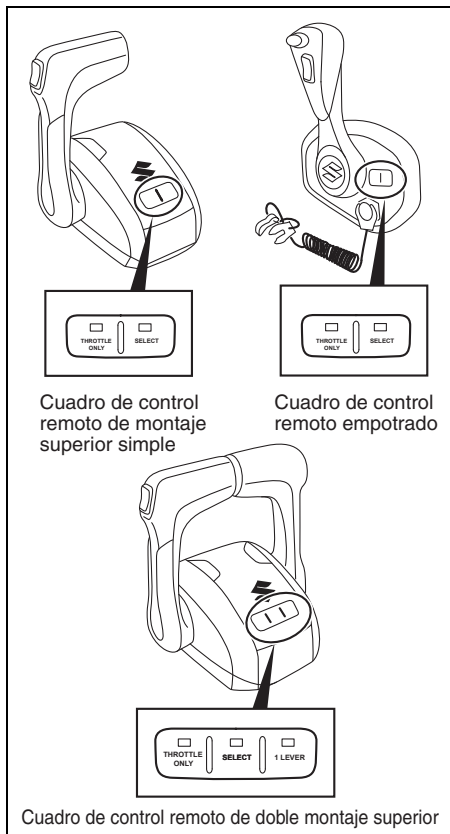

Cuadro de control remoto de montaje superior simple

Cuadro de control remoto empotrado

Cuadro de control remoto de doble montaje superior

Interruptor del acelerador solo

Este interruptor mantiene la posición de cambio en punto muerto, lo que permite accionar el acelerador sin cambiar la posición de cambio. Cuando se mantiene la posición de cambio en punto muerto, se enciende el LED de THROTTLE ONLY y cuando se suelta el interruptor, se apaga el LED de THROTTLE ONLY.

El interruptor del acelerador solo se activa cuando la empuñadura del mando a distancia está en posición de punto muerto.

NOTA:

Si este interruptor se utiliza estando la manija de control remoto en otra posición que no sea la neutral, el LED THROTTLE ONLY parpadeará y la chicharra sonará al mismo tiempo.

NOTA:

- Cuando seleccione el modo THROTTLE ONLY, mantenga pulsado el interruptor THROTTLE ONLY hasta que la chicharra emita un sonido corto.
- Si no se puede seleccionar el modo THROTTLE ONLY desconecte la alimentación, espere 20 segundos y vuelva a conectar la alimentación.
- Si no puede seleccionar el modo THROTTLE ONLY, consulte a un agente marino autorizado por Suzuki.

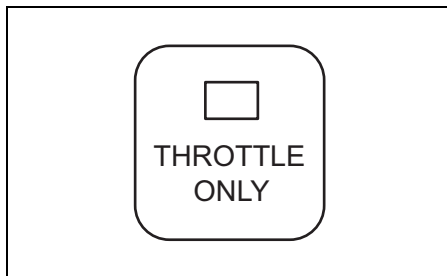

Interruptor selector de puesto de mando

Este interruptor cambia los puestos de mando en embarcaciones equipadas con más de un puesto de mando.

Al pulsar el interruptor de selección de estación, el LED SELECT de la estación de conducción seleccionada se enciende, y el LED SELECT de la estación de conducción no seleccionada se apaga.

Este interruptor sólo se activa cuando la manija de control remoto de los puestos de mando 1ro y 2do está en posición neutral.

NOTA:

- Al conectar la alimentación, se selecciona automáticamente la 1.ª estación de conducción.
- Al accionar este interruptor con la manilla del control remoto en posiciones distintas a la de punto muerto, el LED SELECT parpadea y el zumbador suena al mismo tiempo.

NOTA:

- Cuando pulse el interruptor **SELECT** para seleccionar el puesto de mando, manténgalo pulsado hasta que la chicharra emita un sonido corto.
- Si no se consigue pasar de la 2.ª estación a la 1.ª, desconecte la alimentación, espere 20 segundos y vuelva a conectar la alimentación.
- Si no puede seleccionar el puesto, consulte a un agente marino autorizado por Suzuki.

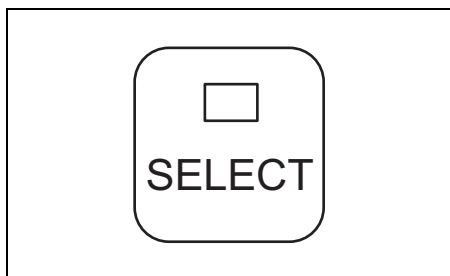

1 Interruptor de palanca (solo cuadro de control remoto de doble montaje superior)

Este interruptor permite controlar todos los motores con la manilla lateral de babor (PORT). Cuando todos los motores pueden ser controlados por la manilla lateral de babor (PORT), el LED 1 LEVER se enciende. Cuando el grupo de motores de babor (PORT) y el grupo de motores de estribor (STBD) se pueden controlar mediante cada manilla, el LED 1 LEVER se apaga.

El interruptor 1 LEVER solo se activa cuando la empuñadura del mando a distancia está en posición de punto muerto.

NOTA:

- Al conectar la alimentación, el modo de control de 1 palanca se cancela automáticamente.
- Al accionar este interruptor con la manilla del control remoto en posiciones distintas a la de punto muerto, el zumbador suena.

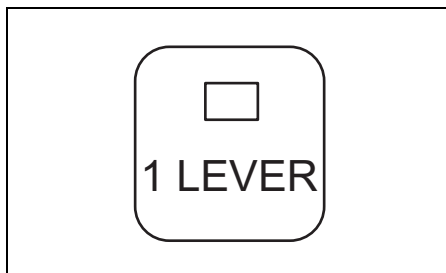

ANTES DE INTENTAR ARRANCAR EL MOTOR

1. El motor ha sido bajado al agua.
2. La manguera de combustible está conectada firmemente al depósito de combustible y al motor.

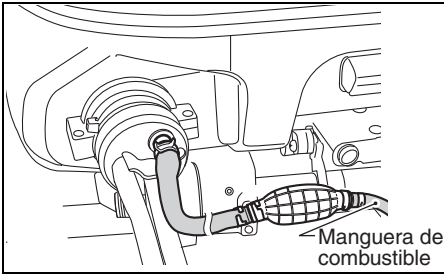

3. Apunte el orificio de salida de agua hacia dónde desee.

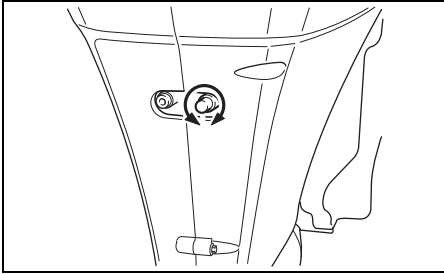

4. Asegúrese de que el tanque de combustible de la lancha esté correctamente venteado y que los filtros dentro de las líneas estén limpios, etc. Si la tapa del tanque de combustible posee un venteo manual, asegúrese de que esté totalmente abierto.

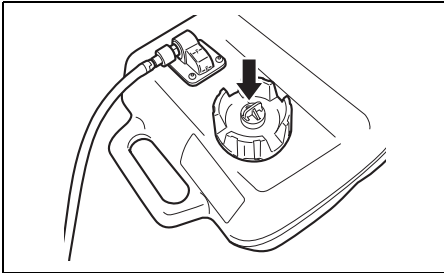

5. Cerciórese de que el motor esté en "NEUTRAL" (punto muerto).

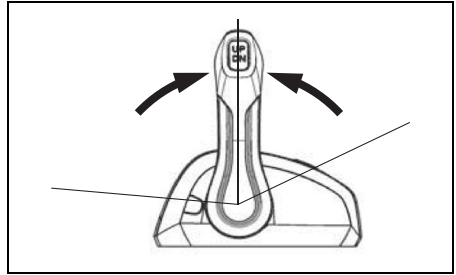

6. Asegúrese de que la placa de inmovilizado esté en su lugar y sujete el cable del conmutador de paro de emergencia a una parte de su cuerpo.

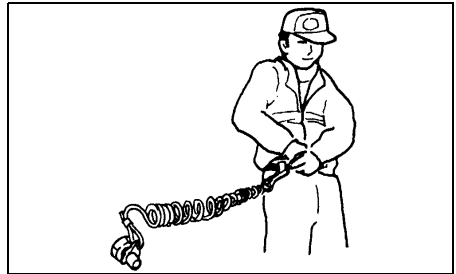
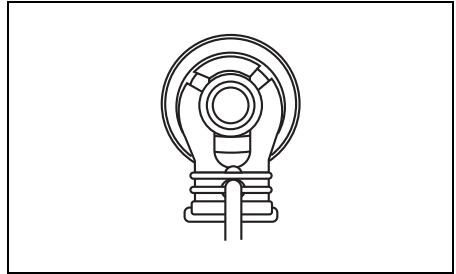

▲ ADVERTENCIA

El no fijar adecuadamente el cordón del interruptor de parada de emergencia o no tomar las precauciones apropiadas para ayudar a asegurarse de que el interruptor de parada de emergencia trabaja adecuadamente puede resultar en lesiones serias o la muerte del operador o los pasajeros.

Tome siempre las precauciones siguientes:

- Asegúrese de que el cordón del interruptor de parada de emergencia esté fijado con seguridad a la muñeca o a una zona apropiada de la rola del operador (cinto, etc.).
- Asegúrese de que no hay obstrucciones que impidan o restrinjan la operación del interruptor de parada de emergencia.
- Tenga cuidado de no tirar del cordón del interruptor de parada de emergencia ni de desprender la placa de bloqueo durante la operación normal. El motor se pararía bruscamente, Y la pérdida de movimiento hacia adelante lanzaría inesperadamente a los ocupantes hacia la parte delantera.

NOTA:

La palanca de bloqueo de repuesto es solo para un uso provisional. Retírela del cordón y colóquela en un lugar seguro a bordo de su bote. Si pierde o rompe el cordón del interruptor de parada de emergencia/conjunto de la placa de traba, reemplácelo tan pronto como sea posible para que pueda continuar utilizando normalmente el interruptor de parada de emergencia.

ARRANQUE DEL MOTOR

▲ ADVERTENCIA

Los gases de escape contienen monóxido de carbono venenoso, un gas difícil de detectar porque es incoloro e inodoro. Inhalar monóxido de carbono puede causar la muerte o lesiones serias.

Nunca arranque el motor ni lo deje en funcionamiento en interiores ni donde haya poca o ninguna ventilación.

NOTA:

Si la placa de bloqueo del interruptor de parada de emergencia no está en su posición, no podrá accionar el motor de arranque.

1. Presione el bulbo cebador de combustible varias veces hasta que sienta una resistencia.

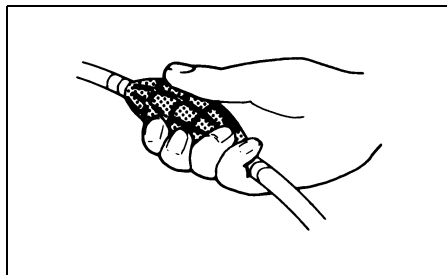

2. Si está equipado con sistema de arranque sin llave:
 - (1) Confirme que la llave de mando está en modo de comunicación ON (Consulte la sección "Cambio del modo de comunicación de la llave de mando".) Compruebe que la llave de mando está dentro del rango de comunicación con la unidad de control sin llave.
 - (2) Pulse rápidamente el interruptor del motor para poner el sistema de arranque sin llave en estado ON (el zumbador suena una vez) y arrancar automáticamente todos los motores.

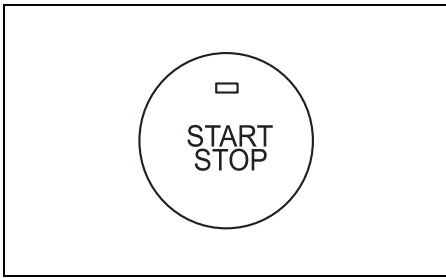

(3) Para arrancar cada motor individualmente, mantenga pulsado el interruptor del motor durante al menos 2 segundos para poner el sistema de arranque sin llave en estado ON (el zumbador suena una vez). A continuación, pulse el interruptor de arranque/parada del panel de control para arrancar cada motor individualmente.

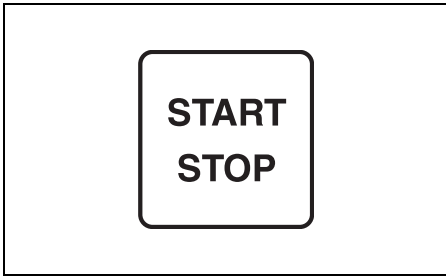

Si no está equipado con sistema de arranque sin llave:

Gire hasta que el interruptor de encendido esté en la posición "ON".

Al girar el interruptor de encendido hasta la posición "START" se ponen en marcha automáticamente todos los motores.

Después de devolver la llave de encendido a la posición "ON" desde "START", el motor de arranque continúa girando durante 4 segundos hasta que el motor se enciende.

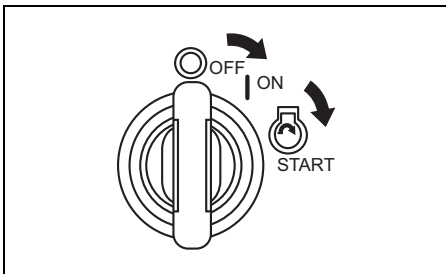

AVISO

Si mantiene la llave de encendido en la posición "START" para poner en marcha el motor, el motor de arranque se puede dañar.

Gire la llave de encendido hasta la posición "START" una vez y suéltela para poner en marcha el motor. El motor girará continuamente durante 4 segundos o hasta que el motor se ponga en marcha.

Para arrancar cada motor individualmente, gire el interruptor de encendido a la posición "ON". A continuación, pulse el interruptor de arranque/parada del panel de interruptores para arrancar cada motor individualmente.

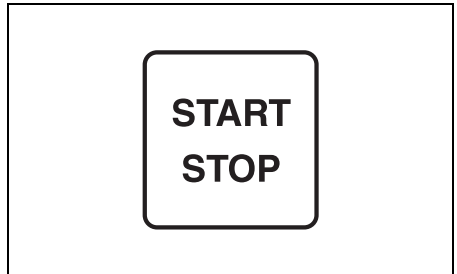
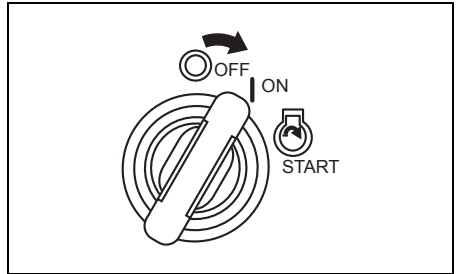

NOTA:

Si está equipado con sistema de arranque sin llave:

El alcance de comunicación es una distancia de 1 m entre la llave de mando y la unidad de arranque sin llave.

Si el sistema de arranque sin llave falla en activarse (ON), el zumbador emitirá un (1) sonido largo y tre (3) sonidos cortos.

En este caso, repita el procedimiento.

AVISO

Si "Low Oil Pressure" se visualiza en la pantalla del medidor mientras funciona el motor fuera borda, el nivel del aceite puede que esté lo suficientemente bajo como para que se dañe el motor.

Pare el motor y compruebe el nivel del aceite.

NOTA:

El tiempo de funcionamiento continuo del motor de arranque está establecido en cuatro segundos.

Cuando se sobrepase este tiempo, el motor de arranque se parará automáticamente.

Si el motor se para, espere diez segundos a que se enfríe el motor y luego inténtelo de nuevo.

4. Caliente el motor durante aproximadamente 5 minutos.

AVISO

El ajuste de la válvula de mariposa a la posición "totalmente abierta" inmediatamente después de arrancar el motor sin proporcionar suficiente calentamiento puede causar un fallo del motor.

Después de arrancar el motor, deje que se caliente suficientemente antes de utilizarlo a alta velocidad.

Inspección de agua de enfriamiento

Tan pronto como el motor arranque, el agua debe comenzar a salir del orificio piloto de agua ①, indicando que la bomba de agua y el sistema de refrigeración están trabajando apropiadamente. Si observa que el agua no sale por ninguno de los orificios de salida de agua pare el motor tan pronto como sea posible y consulte a su concesionario autorizado de motores fuera borda Suzuki.

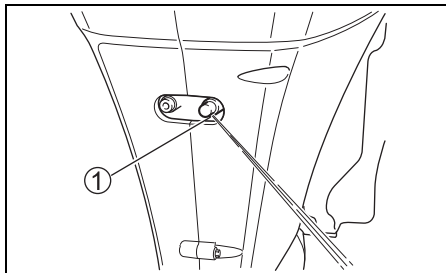

AVISO

No opere nunca su motor fuera borda cuando no haya agua saliendo del orificio piloto de agua, o podrían resultar daños serios.

Después de arrancar el motor, asegúrese de que sale agua por el orificio piloto de agua.

⚠ ADVERTENCIA

El operar el bote cuando el interruptor de parada de emergencia no funciona adecuadamente puede ser peligroso.

Antes de salir, asegúrese de que el interruptor de parada de emergencia funciona adecuadamente.

Si está equipado con sistema de arranque sin llave:

ARRANQUE DE EMERGENCIA

Si no se puede utilizar la llave de mando debido a que su batería está agotada o a otro problema, puede arrancar los motores sin la llave de mando introduciendo el código de acceso en el indicador multifunción.

Utilice el siguiente procedimiento para arrancar los motores sin utilizar la llave de mando.

1. Al pulsar el interruptor del motor se muestra "Check Keyless FOB" en la pantalla. El zumbador se activará con un pitido largo seguido de 3 pitidos cortos.

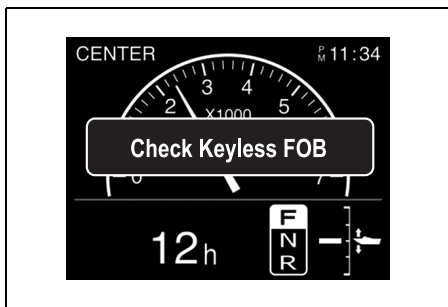

2. "Enter Passcode?" aparece cuando se pulsa cualquier botón del indicador. Para introducir el código de acceso, utilice el botón [▼] o [▲] y, a continuación, seleccione "Yes". Luego pulse el botón [SET] para ir a la pantalla de introducción "Enter Passcode". (Si se selecciona "NO", se apaga el sistema.)

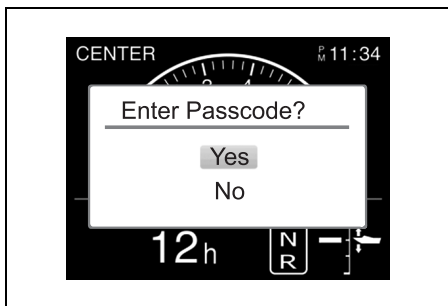

3. Introduzca un código de acceso de 6 dígitos. Utilice los botones [▼] o [▲] para seleccionar un número para cada dígito. Pulse el botón [SET] para desplazarse al siguiente dígito. Pulse el botón [MENU] para volver al dígito anterior.

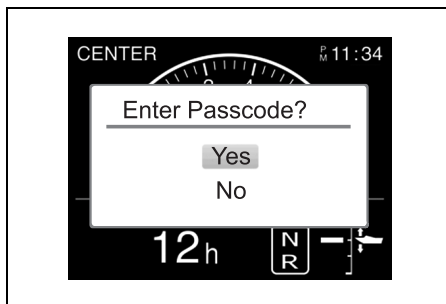

4. Si los dígitos introducidos coinciden con el código de acceso de 6 dígitos, al pulsar el botón [SET] aparece la pantalla normal y arranca los motores. El sistema vuelve a la pantalla del paso 2 si los dígitos introducidos no coinciden con el código de acceso. (Introduzca el código de acceso correctamente.)

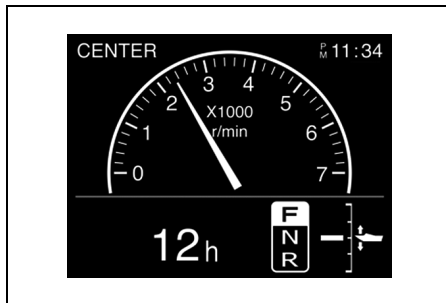

NOTA:

- Si selecciona *Yes* para [Enter Passcode?], debe completar la introducción antes de 5 minutos. Después de 5 minutos, la alimentación se apaga.
- Si el cotejo es incorrecto, vuelve a aparecer la pantalla "Enter Passcode?".
- Si introduce un código de acceso incorrecto 5 veces seguidas, el sistema de arranque sin llave se desconecta automáticamente y no acepta un código de acceso durante 30 segundos.

Para arrancar el motor:

5. Cerciérese de que el motor esté en “NEUTRAL” (punto muerto).

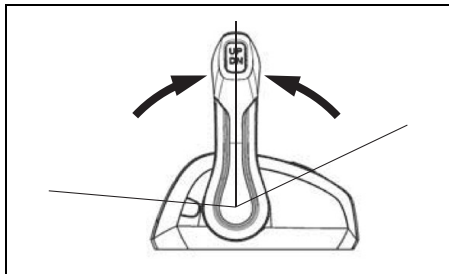

6. Asegúrese de que la placa de bloqueo esté en su sitio y de que el cable del interruptor de parada de emergencia está bien sujeto a su muñeca o a una zona de la ropa adecuada, como el cinturón.

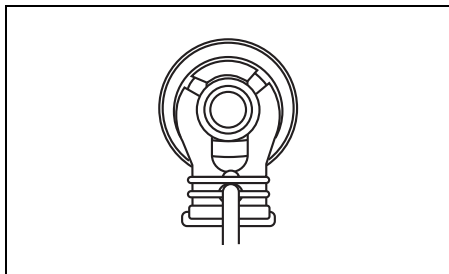

7. Pulse rápidamente el interruptor del motor para hacer girar el motor de arranque y arrancar todos los motores.

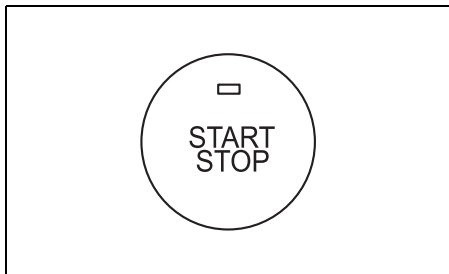

CONTROL DE VELOCIDAD Y MARCHA

AVISO

(a) Si la velocidad del motor no se deja volver a ralentí y no se reduce la velocidad del bote cuando se cambie de “FORWARD” a “REVERSE” o desde “REVERSE” a “FORWARD”, o (b) si no se tiene cuidado al maniobrar el bote marcha atrás, se puede dañar seriamente el motor.

Permita siempre que la velocidad del motor vuelva a ralentí antes de cambiar. Tenga cuidado y utilice la velocidad mínima cuando maniobre el bote marcha atrás. Cerciérese de que la manija/palanca de cambio esté en la posición deseada antes de acelerar.

NOTA:

- En una embarcación equipada con tres motores, el motor central y el motor de babor arrancan con la palanca de cambios de babor ① para enlazar estos dos motores.
- En una embarcación equipada con cuatro motores, los dos motores de babor arrancan con la palanca de cambios ① y los dos motores de estribor arrancan con la palanca de cambios ②.
- En una embarcación equipada con cinco motores, el motor central, el motor central de babor y el motor de babor se arrancan con la palanca de cambio de babor ① para enlazar el motor central con los dos motores de babor y los dos motores de estribor se arrancan con la palanca de cambio ②.
- En una embarcación equipada con seis motores, los tres motores de babor se arrancan con la palanca de cambio ① y los tres motores de estribor se arrancan con la palanca de cambio ②.

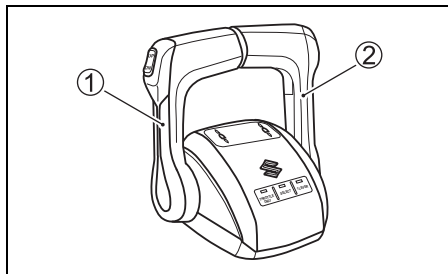

NOTA:

- Cuando se pare el motor, el embrague pasará a la posición neutral independientemente de la posición de la palanca de control remoto.
- El embrague no puede cambiar a avance o marcha atrás manejando la palanca de control remoto estando el motor parado.
- Si se intenta cambiar de marcha siendo alta la velocidad del motor, el zumbador sonará dos veces y la luz indicadora de posición de cambio de marcha "N" visualizada en el indicador multifuncional parpadeará. Si se activa este sistema, ponga la palanca de cambio en posición de cierre completo.



Inversión de dirección

NOTA:

Caja de control remoto tipo B

La caja de control remoto tipo B tiene un mecanismo de bloqueo para ayudar a impedir el cambio por accidente de punto muerto a avance o retroceso. Para soltar el mecanismo de bloqueo, empuje el botón de bloqueo de cambio antes de cambiar.

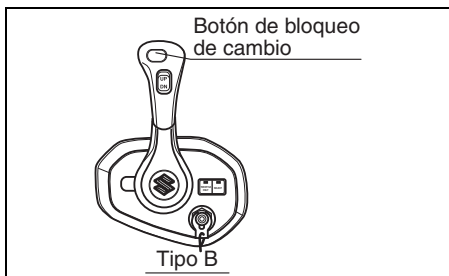

Para cambiar a avance "FORWARD", mueva la palanca de control hacia delante a una posición (A) aproximadamente, como se muestra en la ilustración.

Para cambiar a retroceso "REVERSE", mueva la palanca de control hacia delante a una posición (B) aproximadamente, como se muestra en la ilustración.

En todas las cajas de control Suzuki hay un retén o muesca que permite "notar" las posiciones (A), (B) y punto muerto. Cambie siempre con rapidez y firmeza de la posición de punto muerto a la posición (A) o (B) para evitar un desgaste anómalo de las superficies de acoplamiento de las marchas y del embrague.

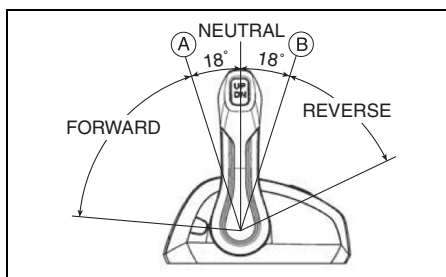

Control de velocidad

Para aumentar la velocidad luego de haber cambiado de marcha, continúe moviendo la palanca de control de avance o retroceso.

▲ ADVERTENCIA

Como la misma manija se utiliza para cambiar y controlar la velocidad es posible mover la manija pasando el punto de detención y engranar el acelerador. Esto puede hacer que el bote se mueva repentinamente resultando en lesiones personales o daños materiales.

Deberá tener cuidado de no mover la manija de control demasiado hacia delante ni atrás cuando cambie.

PARADA DEL MOTOR

NOTA:

Cuando sea necesario parar el motor en un caso de emergencia, saque la placa de traba del interruptor de parada de emergencia tirando para ello del cable del interruptor de parada de emergencia.

Si está equipado con sistema de arranque sin llave:

Para detener el motor:

1. Cambie a "PUNTO MUERTO".
2. Después de funcionar el motor a plena aceleración, enfríelo durante unos pocos minutos dejando que funcione al ralentí o a baja velocidad.
3. Pulse rápidamente el interruptor del motor para apagar todos los motores.

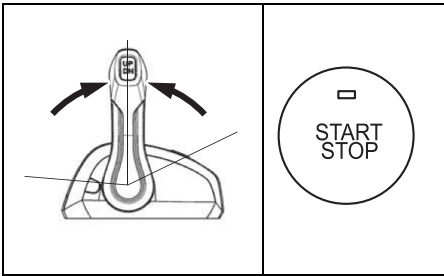

Para detener cada motor individualmente, pulse el interruptor de arranque/parada del panel de interruptores para apagar cada motor individualmente.

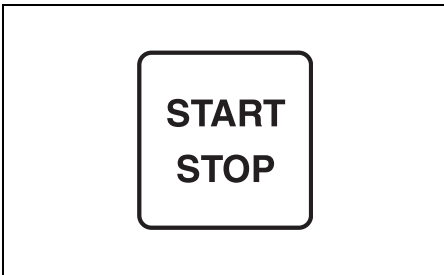

4. Desactive el sistema de arranque sin llave (bloqueado) utilizando uno de los métodos siguientes.

- Asegúrese de que el llavero de mando esté dentro del alcance de comunicación de la unidad de control sin llave. Mantenga pulsado el interruptor del motor durante al menos 3 segundos para poner el sistema de arranque sin llave en estado OFF. (El zumbador se activa con un breve pitido.)

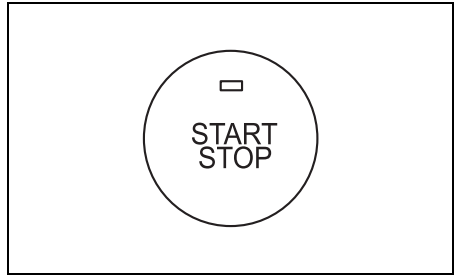

NOTA:

- Mientras los motores están en marcha, mantenga pulsado el interruptor del motor durante al menos 2 segundos para apagar todos los motores y poner el sistema de arranque sin llave en estado OFF.
- El sistema de arranque sin llave cambia automáticamente al estado OFF 15 minutos después de apagar los motores.

- Mientras el llavero de mando esté dentro del alcance de comunicación de la unidad de control sin llave, pulse el botón de bloqueo ① del llavero de mando.

El zumbador sonará una vez para notificar que el sistema de arranque sin llave se ha desactivado (bloqueado).

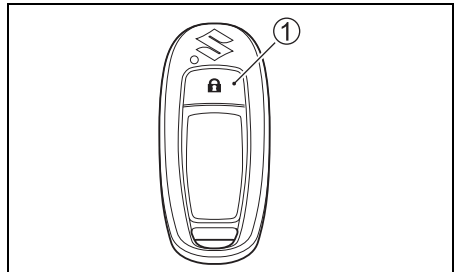

AVISO

Si el sistema de arranque sin llave está activado mientras el motor no esté en funcionamiento, la batería se descargará.

Desactive siempre el sistema de arranque sin llave cuando el motor no esté en funcionamiento.

⚠ ADVERTENCIA

La utilización no autorizada de su bote podría conducir a un accidente o daño de su bote.

Para evitar el uso sin autorización de su bote asegúrese de retirar la llave y la placa de bloqueo del interruptor de parada de emergencia cuando el bote esté desatendido.

5. Después de parar el motor, desconecte la manguera de combustible del motor fuera de borda si hay un conector de combustible.

⚠ ADVERTENCIA

Si deja el motor parado durante un largo periodo de tiempo con la manguera de combustible conectada, el combustible puede que se derramare.

Desconecte la manguera de combustible del depósito de combustible, si hay un conector de combustible, siempre que deje el motor parado durante un largo periodo de tiempo.

6. Para cerrar la ventilación, gire el tornillo de ventilación de la tapa del depósito de combustible hacia la derecha (si está equipado).

NOTA:

Para asegurarse de que el interruptor de parada de emergencia funciona correctamente, pare el motor de vez en cuando tirando de la palanca de bloqueo mientras hace funcionar el motor a ralentí.

Si no está equipado con sistema de arranque sin llave:

Para detener el motor:

1. Cambie a "PUNTO MUERTO".
2. Después de funcionar el motor a plena aceleración, enfríelo durante unos pocos minutos dejando que funcione al ralentí o a baja velocidad.

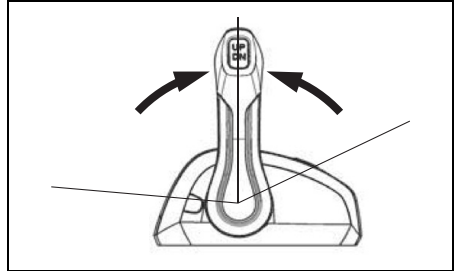

3. Gire la llave de contacto a la posición "OFF" para apagar todos los motores.

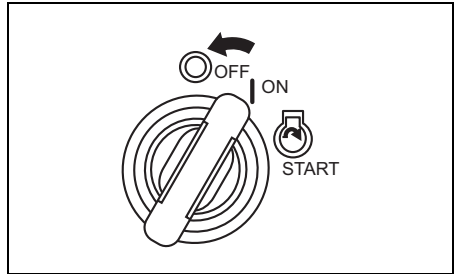

4. Para detener cada motor individualmente, pulse el interruptor de arranque/parada del panel de interruptores para apagar cada motor individualmente.

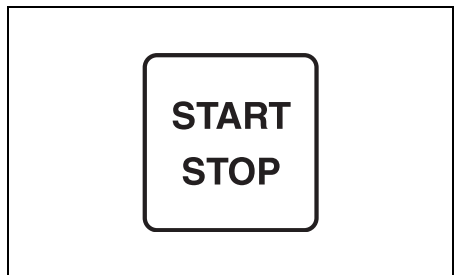

AVISO

Si el interruptor principal se deja en ON cuando el motor no está funcionando, la batería se descargará.

Gire siempre el interruptor principal a la posición OFF cuando el motor no esté funcionando.

⚠ ADVERTENCIA

La utilización no autorizada de su bote podría conducir a un accidente o daño de su bote.

Para evitar el uso sin autorización de su bote asegúrese de retirar la llave y la placa de bloqueo del interruptor de parada de emergencia cuando el bote esté desatendido.

- Después de parar el motor, desconecte la manguera de combustible del motor fuera de borda si hay un conector de combustible.

⚠ ADVERTENCIA

Si deja el motor parado durante un largo periodo de tiempo con la manguera de combustible conectada, el combustible puede que se derramare.

Desconecte la manguera de combustible del depósito de combustible, si hay un conector de combustible, siempre que deje el motor parado durante un largo periodo de tiempo.

- Para cerrar la ventilación, gire el tornillo de ventilación de la tapa del depósito de combustible hacia la derecha (si está equipado).

NOTA:

Para asegurarse de que el interruptor de parada de emergencia funciona correctamente, pare el motor de vez en cuando tirando de la palanca de bloqueo mientras hace funcionar el motor a ralenti.

AMARRE

El motor debe ser inclinado hacia arriba, fuera del agua cuando atraca la lancha en aguas poco profundas, o si el motor no ha sido usado por algún tiempo, para protegerlo de daños ocasionados por obstáculos sumergidos durante la marea baja o por la corrosión producida por el agua salada.

Refiérase a la sección PALANCA DE BLOQUEO DE INCLINACIÓN por los detalles de cómo inclinar el motor.

AVISO

El asegurar inadecuadamente su bote puede causar daños en el mismo o en el bote, u otros daños de la propiedad.

No permita que su bote roce contra muros de muelles, desembarcaderos ni otros botes cuando esté amarrado.

OPERACIÓN EN AGUAS POCO PROFUNDAS

Cuando opere su bote en aguas poco profundas, puede ser necesario inclinar el motor más alto que el ángulo de equilibrio normal. Cuando inclina el motor más allá del ángulo de equilibrio normal, deberá operar el bote a bajas velocidades. Después de volver de la parte de aguas poco profundas, asegúrese de descender el motor al ángulo de equilibrio normal.

Para inclinar el motor por encima del ángulo de trimado normal, utilice el interruptor de trimado e inclinación automático.

⚠ ADVERTENCIA

Cuando el motor está inclinado más allá de la posición máxima de equilibrio, la ménsula giratoria no tendrá soporte lateral desde la ménsula de sujeción y el sistema de inclinación será inestable para amortiguar el motor si la unidad inferior golpea un obstáculo. Esto podría causar lesiones en los ocupantes.

No accione el motor a más de 1500 r/min ni maniobre el bote en posición de planeo con el motor inclinado más allá de la posición máxima de equilibrio.

AVISO

Si el motor golpea el fondo, pueden producirse daños serios.

No permita que el motor golpee el fondo. Si el motor golpea el fondo, inspecciónelo inmediatamente para ver si se ha dañado.

OPERACIÓN DEL MODO TROLLING MEDIDOR MULTIFUNCIÓN

Cambio al modo TROLL

Manteniendo pulsado el botón [MENU] durante la operación de crucero a la velocidad de trolling (velocidad mínima), la operación cambiará al modo TROLL.

Para la velocidad de trolling, la velocidad del motor deseada se puede establecer y mantener dentro de un margen de 700 rpm y 1200 rpm usando el botón [✓] o [^].

NOTA:

Póngase en contacto con su concesionario autorizado de motores fuera de borda Suzuki para obtener más información.

Ajuste del modo Troll:

1. Cambie a avance o marcha atrás y asegúrese que el acelerador esté completamente cerrado (ralentí en marcha).
2. Cuando se mantenga pulsado el botón [MENU] en la pantalla de medidor multifunción, el mensaje de confirmación "Start Troll Mode?" se visualizará.

Start Troll Mode?

Yes

No

3. Cuando se seleccione "YES":

Cuando se seleccione "YES" y el botón [SET] se mantenga pulsado, sonará un pitido para mostrar que el modo TROLL está ahora activado. Al mismo tiempo, la pantalla cambiará a la visualización del modo TROLL específico, y **TROLL** se visualizará en la pantalla de medición. Cuando se visualice la pantalla "Engine Speed Screen" o "All Items Screen", la pantalla de velocidad del motor cambiará automáticamente de visualización analógica a digital.

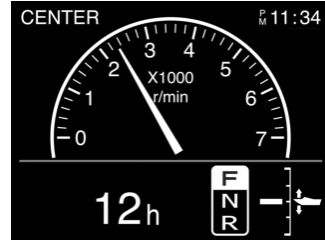

TROLL

- Este icono aparece en la pantalla del medidor multifunción que se utilizó para entrar en el modo "troll" y muestra el medidor multifunción del modo "troll" que se puede utilizar.

TROLL

- Este icono aparece en la pantalla de los medidores multifunción que no se utilizaron para entrar en el modo "troll". Este icono aparece en la pantalla de los medidores multifunción que no pueden controlar el modo "troll".

Ejemplo de la visualización del modo “troll” del medidor multifunción que puede controlar el modo “troll”.

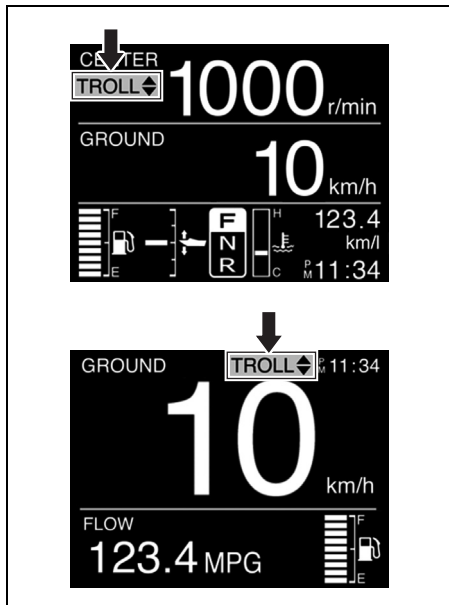

Ejemplo de la visualización del modo “troll” del medidor multifunción que no puede controlar el modo “troll”.

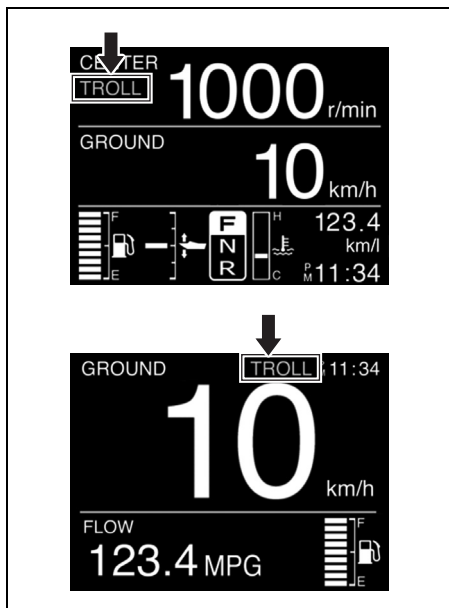

NOTA:

- Este sistema no funcionará bien hasta que el motor esté a la temperatura de funcionamiento normal.
- Si se mantiene pulsado el botón [MENU] mientras la palanca de control remoto está en punto muerto, el modo no cambiará al modo TROLL.
- Para múltiples motores:
 - Si los aceleradores de todos los motores están completamente cerrados y uno de los motores se mete en marcha, el modo troll se activa cuando se pulsa el botón [MENU].
 - La velocidad de ralentí de todos los motores se controla al mismo tiempo.

Cuando se selecciona “No”:

Cuando se selecciona “No” y se pulsa botón [SET], la pantalla volverá a ser la de medición original.

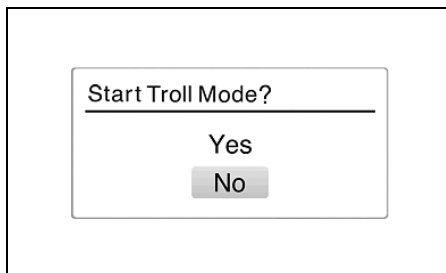

Ajuste de la velocidad del modo trolling:

- Cuando pulse el botón [^], se emitirá un pitido corto y la velocidad del motor aumentará en 50 rpm.
- Cuando pulse el botón [v], se emitirá un pitido corto y la velocidad del motor se reducirá en 50 rpm.

NOTA:

- Cuando pulse el botón [▼] en el límite superior de la velocidad "troll" de todos los motores, la velocidad del motor no cambiará y se emitirán tres pitidos largos.
- Cuando pulse el botón [▲] en el límite inferior de la velocidad "troll" de todos los motores, la velocidad del motor no cambiará y se emitirán tres pitidos largos.
- Para múltiples motores:
Si el conmutador se utiliza cuando un motor ha alcanzado el límite de ajuste de la velocidad de trolling, mientras que otro motor no la ha alcanzado, sonará un pitido corto y las rpm del motor que no ha alcanzado el límite de ajuste cambiará.
- La operación de cambio y el control de mariposa de gases permanecerán operacionales, hasta en el modo de trolling.

Cancelación del modo de trolling:

El modo de trolling puede cancelarse cambiando la palanca de control remoto a la posición de punto muerto, o aumentando la velocidad del motor a 3000 rpm o más. En ambos casos, cuando se cancele el modo de trolling, sonarán dos pitidos cortos.

CONMUTADOR DE MODO TROLL

(Elemento opcional)

Cambio al modo TROLL

Manteniendo pulsado el botón "UP" o "DN" durante la operación de crucero a la velocidad de trolling (velocidad mínima), la operación cambiará al modo TROLL.

Para la velocidad de trolling, la velocidad del motor deseada se puede establecer y mantener dentro de un margen de 700 rpm y 1200 rpm usando el botón "UP" o "DN".

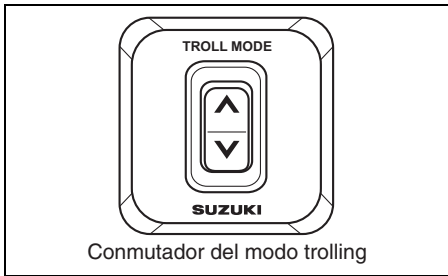

NOTA:

Póngase en contacto con su concesionario autorizado de motores fuera de borda Suzuki para obtener más información.

Ajuste del modo trolling:

1. Cambie a marcha avante y asegúrese de que la mariposa de gases esté completamente cerrada (velocidad de ralentí).
2. Pulse "UP" o "DN" del conmutador de modo troll hasta que oiga un pitido. Al mismo tiempo, la pantalla multifunción cambiará a la pantalla específica del modo TROLL y se visualizará en TROLL la pantalla de medición. Cuando se visualice la pantalla "Engine Speed Screen" o "All Items Screen", la pantalla de velocidad del motor cambiará automáticamente de visualización analógica a digital.

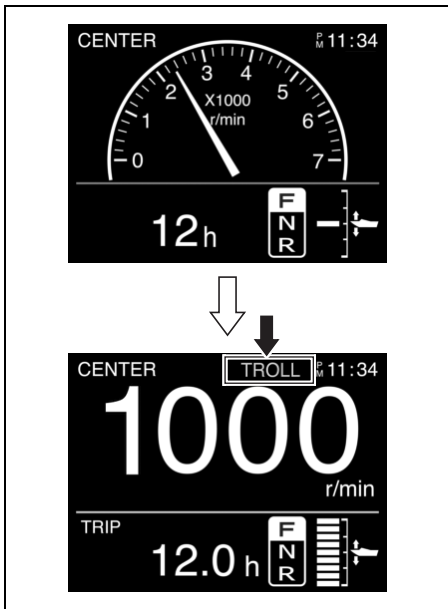

NOTA:

- *Este sistema no funcionará bien hasta que el motor esté a la temperatura de funcionamiento normal.*
- *Si se mantiene pulsado el conmutador mientras la palanca de control remoto está en punto muerto, el modo no cambiará al modo TROLL.*
- *Para múltiples motores:*
 - *Asegúrese de que las manillas de control PORT y STBD están colocadas en posición de avance o retroceso en la posición de aceleración completamente cerrada (velocidad de ralentí en marcha) antes de pulsar el interruptor de modo de troll.*
 - *La velocidad de ralentí de todos los motores se controla al mismo tiempo.*

Ajuste de la velocidad del modo trolling:

- *Cuando se presiona el conmutador “UP” suena un pitido corto y la velocidad del motor aumenta 50 rpm.*
- *Cuando se presiona el conmutador “DN” suena un pitido corto y la velocidad del motor se reduce 50 rpm.*

NOTA:

- *Cuando presione el conmutador “DN” estando establecido el límite inferior de la velocidad de trolling de todos los motores, la velocidad de los motores no cambiará y sonarán tres pitidos largos.*
- *Cuando presione el conmutador “UP” estando establecido el límite superior de la velocidad de trolling de todos los motores, la velocidad de los motores no cambiará y sonarán tres pitidos largos.*
- *Para múltiples motores:*
 - Si el conmutador se utiliza cuando un motor ha alcanzado el límite de ajuste de la velocidad de trolling, mientras que otro motor no la ha alcanzado, sonará un pitido corto y las rpm del motor que no ha alcanzado el límite de ajuste cambiará.*
- *La operación de cambio y el control de mariposa de gases permanecerán operacionales, hasta en el modo de trolling.*

Cancelación del modo de trolling:

El modo de trolling puede cancelarse cambiando la palanca de control remoto a la posición de punto muerto, o aumentando la velocidad del motor a 3000 rpm o más. En ambos casos, cuando se cancele el modo de trolling, sonarán dos pitidos cortos.

OPERACIÓN EN AGUA SALADA

Después de hacer funcionar el motor en agua salada, es necesario lavar los pasajes de agua con agua dulce y limpia como se indica en la sección LAVADO DE LOS PASAJES DE AGUA. Si usted no lava los pasajes de agua, la sal puede corroer el motor y acortar su vida de servicio.

OPERACIÓN EN AGUA GELIDA

Cuando opera su motor fuera de borda en temperaturas de congelamiento, deberá mantener la unidad inferior sumergida dentro del agua en todo momento.

Cuando saque el motor del agua, colóquelo vertical hasta que el sistema de refrigeración quede completamente drenado.

AVISO

Si deja su motor fuera de borda fuera del agua a temperaturas de congelación con agua en el sistema de refrigeración, tal agua puede congelarse y expandirse, causando daños serios en el motor.

Cuando su motor fuera de borda esté en temperaturas de congelación, mantenga la unidad inferior sumergida en el agua en todo momento. Cuando guarde el motor fuera del agua en temperaturas de congelación, colóquelo en posición vertical de forma que el sistema de refrigeración se drene completamente.

EXTRACCIÓN Y TRANSPORTE DEL MOTOR

EXTRACCIÓN DEL MOTOR

Si necesita retirar el motor fuera de borda de su bote, recomendamos que solicite hacer el trabajo a su distribuidor autorizado de motores fuera de borda Suzuki.

TRANSPORTE DEL MOTOR

Cuando transporta el motor, colóquelo vertical u horizontalmente.

Transporte vertical:

Coloque el motor en el portador asegurando el soporte de sujeción con dos juegos de pernos y tuercas de yugo.

No use nunca un soporte de pantalla para transportar el motor.

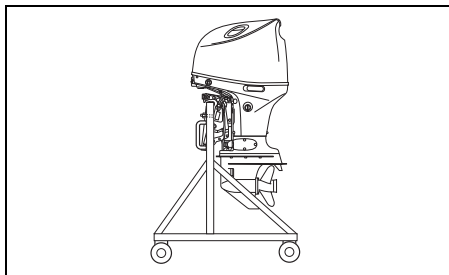

Transporte horizontal:

1. Drene el aceite del motor. Refiérase a la sección ACEITE DE MOTOR.

2. Drene la gasolina del separador de vapor de la siguiente manera:

(1) Retire la cubierta del motor.

(2) Retire los ocho (8) pernos utilizando una llave de vaso de 8 mm, y luego retire la cubierta del lado de estribor ①.

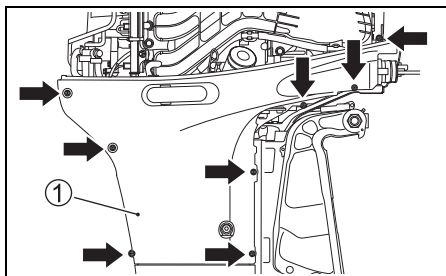

(3) Retire el extremo ② de la manguera de drenaje.

(4) Afloje el tornillo de drenaje del separador de vapor ③ y drene la gasolina.

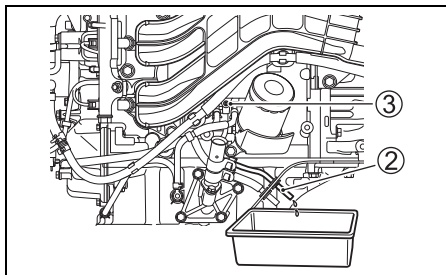

⚠ ADVERTENCIA

La gasolina es extremadamente inflamable y tóxica. Puede causar un incendio, y puede ser peligrosa para personas y animales.

Utilice un recipiente apropiado y seguro para guardar la gasolina drenada del motor fuera de borda. Mantenga la gasolina alejada de chispas, llamas, personas, y animales.

AVISO

Si se deja gasolina derramada en la superficie pintada, esto puede causar una mancha o decoloración del recubrimiento de la superficie.

Limpie cualquier gasolina derramada inmediatamente con un paño suave, etc.

- (5) Después del drenaje, vuelva a apretar el tornillo de drenaje ③ e instale la cubierta del motor.
3. Apoye el motor en un protector de caja con el lado del orificio apuntando hacia abajo como se muestra.

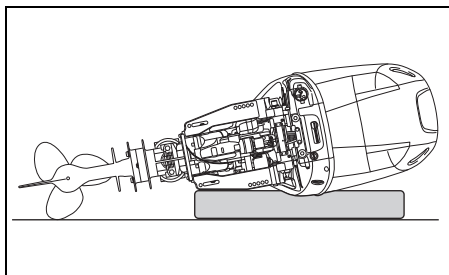

▲ ADVERTENCIA

El combustible derramado o el vapor del combustible pueden causar un incendio y ser peligrosos para la salud.

Tome siempre las precauciones siguientes:

- Vacíe el combustible del tubo de combustible y del separador de vapor antes de transportar el bote/motor fuera de borda y antes de retirar el motor del bote.
- NO apoye el motor en uno de sus lados sin haber drenado el combustible.
- Mantenga el motor alejado de las llamas o chispas.
- Limpie inmediatamente el combustible derramado.

AVISO

Si no tiene cuidado cuando apoye el motor sobre un lado y no toma las precauciones necesarias como drenar completamente primero el aceite del motor y el agua de refrigeración, pueden ocurrir problemas. El aceite del motor puede entrar en el cilindro a través del cárter, y puede entrar agua al cilindro a través del escape, o es posible que se dañen las envolventes externas.

Drene siempre completamente el aceite del motor y el agua de refrigeración antes de colocar el motor sobre un lado, y tenga cuidado cuando coloque el motor sobre el piso.

AVISO

Si deja la unidad inferior de su motor fuera de borda colocada a mayor altura que el cabezal motor durante el transporte o el almacenamiento, el agua puede entrar en él y dañar el motor.

No deje nunca la unidad inferior a más altura que la del cabezal motor cuando transporte o almacene su motor fuera de borda.

REMOLQUE

Cuando sea necesario remolcar su bote con el motor montado, mantenga el motor en su posición normal de operación a menos que no haya suficiente espacio sobre el suelo. Si necesita más espacio sobre el suelo, remolque el motor en la posición inclinada usando una barra de soporte del travesaño o un dispositivo similar para soportar el peso del motor.

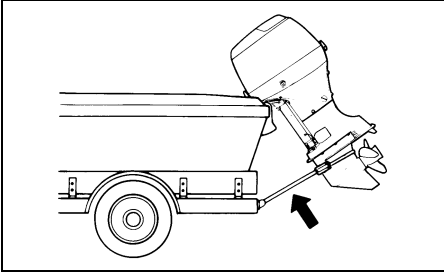

AVISO

Si utiliza el palanca de bloqueo de inclinación hacia arriba en la posición de completamente inclinado hacia arriba cuando remolque el bote, el movimiento de remolque o las superficies malas de la carretera pueden hacer que se suelte el bloqueo de inclinación, resultando en daños en el motor y el mecanismo de bloqueo de inclinación.

No utilice nunca el palanca de bloqueo de inclinación hacia arriba para sujetar el motor en la posición de completamente inclinado hacia arriba cuando remolque el bote. Utilice una barra de soporte del peto de popa o un dispositivo similar para soportar el peso del motor.

INSPECCIÓN Y MANTENIMIENTO

PROGRAMA DE MANTENIMIENTO

Es importante inspeccionar y realizar los servicios de mantenimiento de su motor fuera de borda regularmente. Siga las instrucciones del cuadro. A cada intervalo, asegúrese de realizar el servicio indicado.

Los intervalos de mantenimiento deben juzgarse por la cantidad de horas o número de meses, cualquiera que se cumpla primero.

▲ ADVERTENCIA

Los gases de escape contienen monóxido de carbono venenoso, un gas difícil de detectar porque es incoloro e inodoro. Inhalar monóxido de carbono puede causar la muerte o lesiones serias.

Nunca arranque el motor ni lo deje en funcionamiento en interiores ni donde haya poca o ninguna ventilación.

| Intervalos Ítem | Primer mes o 20 hr. | Cada 100 horas o cada 12 meses | Cada 200 horas o cada 12 meses | Cada 300 horas o cada 36 meses |
|---|---|--------------------------------------|--------------------------------------|--------------------------------------|
| Bujías | | I | | |
| Línea de respiro y combustible | I | I | | |
| Aceite de motor | R | R | | |
| Aceite de engranajes | R | R | | |
| Lubricación | I | I | | |
| Ánodos (externo) | I | I | | |
| * Ánodos (bloque de cilindros/ culata de cilindros internos) | | I | | |
| Cables de conexión | I | I | | |
| Batería | I | I | | |
| * Filtro de aceite del motor | R | | R | |
| Filtro de combustible de baja presión | I | I | | |
| | Reemplace cada 400 horas o cada 2 años. | | | |
| * Velocidad de ralenti | I | | I | |
| * Holgura de la válvula (Juego de válvulas) | | | | I |
| * Bomba de agua | | | I | |
| * Impulsor de la bomba de agua | | | I | R |
| * Tuerca y pasador de la hélice | I | I | | |
| * Pernos y tuercas | T | T | | |
| * Termostato | | I | | |
| Filtro MPC | | I | | |

I: Inspeccione, limpie, ajuste, lubrique o reemplace, si es necesario. T: Apriete R: Reemplace

NOTA:

Filtro de combustible separador de agua

Reemplace el elemento del filtro cada 12 meses (o con mayor frecuencia si así lo recomienda el fabricante del filtro).

▲ ADVERTENCIA

El mantenimiento incorrecto o el no realizar el mantenimiento recomendado puede ser peligroso. El mantenimiento incorrecto o el no realizar el mantenimiento aumenta las probabilidades de que se produzca un accidente o que el equipo se dañe.

Asegúrese de realizar el mantenimiento de acuerdo con el plan de la tabla de arriba. Suzuki recomienda que el mantenimiento de los ítems de la tabla de arriba marcados con un asterisco (*) sea realizado por su proveedor marítimo autorizado por Suzuki o un mecánico cualificado. Si tiene experiencia mecánica puede realizar el mantenimiento de los ítems sin marcar consultando las instrucciones de esta sección. Si no está seguro de poder completar bien cualquiera de los trabajos de mantenimiento sin marcar, pida a su proveedor marítimo autorizado por Suzuki que realice el mantenimiento por usted.

▲ ADVERTENCIA

Su seguridad y la de sus pasajeros dependen del buen mantenimiento del motor fuera de borda.

Siga cuidadosamente las instrucciones de inspección y mantenimiento. Si no posee experiencia mecánica. No intente realizar usted mismo el mantenimiento de su motor fuera de borda. Podría lesionarse o dañar el motor.

AVISO

Los intervalos de mantenimiento mostrados en la tabla se establecieron para el uso normal de su motor fuera de borda. Si su motor fuera de borda se utiliza bajo condiciones severas, como se indica más abajo, puede que necesite realizar el mantenimiento más a menudo de lo indicado en la tabla.

- Funcionamiento frecuente con la mariposa de gases abierta al máximo
- Funcionamiento continuo prolongado a la máxima velocidad
- Funcionamiento continuo prolongado al ralentí o a baja velocidad

- Funcionamiento frecuente en aguas turbias, con sedimentos, arenosas, ácidas o poco profundas
 - Funcionamiento sin el calentamiento apropiado
 - Aceleración y desaceleración frecuentes y abruptas
 - Operaciones de cambio frecuentes
- El no realizar el mantenimiento con mayor frecuencia podría resultar en daños.

Con respecto a los intervalos de mantenimiento apropiados para sus condiciones de utilización, consulte a su proveedor marítimo autorizado por Suzuki. Cuando reemplace piezas de su motor fuera de borda, Suzuki recomienda encarecidamente utilizar solamente piezas de recambio Suzuki genuinas o sus equivalentes.

CONJUNTO DE HERRAMIENTAS

Nuestros motores fuera borda vienen con un conjunto de herramientas. Consérvelas a bordo en su lancha y asegúrese de que todos los artículos suministrados permanezcan en la misma caja.

El conjunto de herramientas contiene lo siguiente:

- ① Bolsa para herramientas
- ② Llave de cubo de 8 mm
- ③ Llave de cubo de 16 mm
- ④ Llave de cubo de 8 x 10 mm
- ⑤ Llave 10 x 12 mm
- ⑥ Llave 14 x 17 mm
- ⑦ Destornilladores combinados
- ⑧ Empuñadura para destornillador
- ⑨ Alicates
- ⑩ Llave hexagonal 8 mm
- ⑪ Junta (de repuesto) del tapón de drenaje de aceite del motor

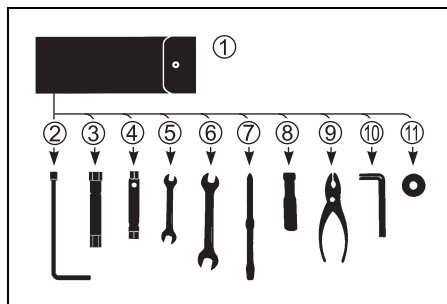

BUJÍA

Extraiga las bujías de la forma siguiente:

1. Retire el protector de la manguera de combustible ①.

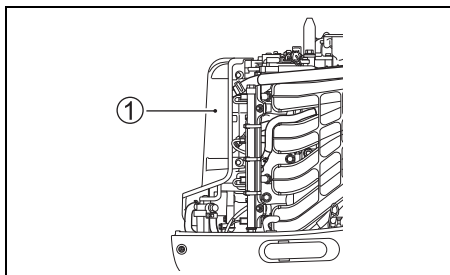

2. Quite el perno que asegura la bobina de encendido.
3. Extraiga la bobina de encendido.
4. Afloje y retire la bujía utilizando la llave de vaso y la llave de tuercas de la caja de herramientas.

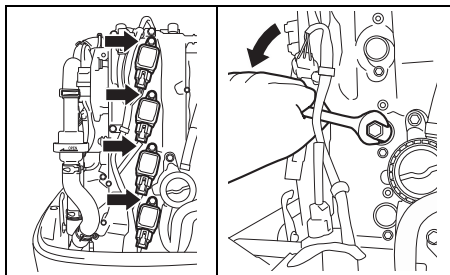

Su motor fuera borda viene equipado con la siguiente bujía de encendido "estándar" para uso normal.

| | |
|-----------|--------|
| NGK LKR6E | Normal |
|-----------|--------|

AVISO

Los tipos de bujías sin resistor interferirán con la función de encendido electrónico, causando fallo de encendido u otros problemas con los equipos y accesorios electrónicos del bote.

Utilice **SÓLO** bujías de tipo resistor en su motor fuera de borda.

Una bujía que funcione normalmente tendrá un color marrón muy claro. Si la bujía estándar no es apropiada, consulte a su concesionario autorizado de motores fuera de borda Suzuki.

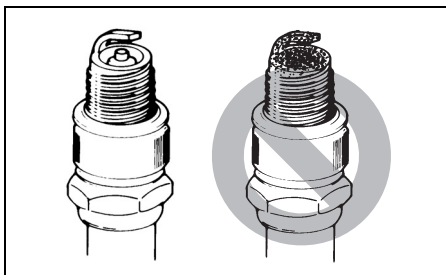

AVISO

Las bujías inadecuadas o incorrectamente apretadas pueden causar daños serios en el motor.

- No experimente con otras marcas de bujías a menos que determine que son directamente equivalentes a las de la marca especificada, o puede tener problemas con el motor no cubiertos por la garantía. Tenga en cuenta que las tablas de correlación de mercados secundarios pueden no ser precisas.
- Para instalar una bujía, asíntela lo más posible con la mano, utilice una llave para apretarla al par recomendado o al ángulo de rotación especificado.

| | |
|-------------------------------|-----------------------|
| Par de apriete | |
| 15 – 19 N·m (1,5 – 1,9 kgf·m) | |
| Ángulo de rotación | |
| Bujía nueva | 1/2 – 3/4 de vuelta. |
| Bujía reusada | 1/12 – 1/8 de vuelta. |

- No apriete demasiado ni cruce la rosca de una bujía, ya que dañaría las roscas de aluminio de la culata del cilindro.

Para mantener una fuerte chispa, debe limpiarlas y ajustarlas de acuerdo a los intervalos mostrados en el cuadro de mantenimiento. Retire los depósitos de carbón de las bujías usando un pequeño cepillo o limpiador de bujías, y ajuste la holgura de acuerdo al siguiente cuadro:

| | |
|----------------|--------------|
| Holgura Bujías | 0,8 – 0,9 mm |
|----------------|--------------|

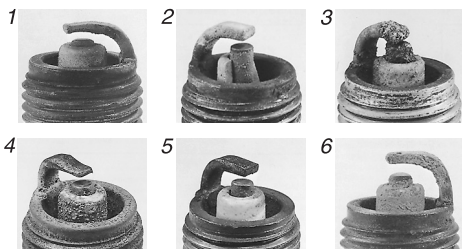
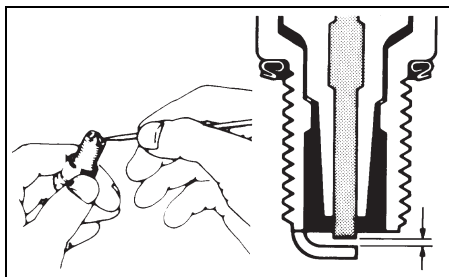

1. Desgaste excesivo
2. Rotura
3. Fundido
4. Erosión
5. Depósitos amarillos
6. Oxidación

NOTA:

Si el estado de la bujía de encendido es como la mostrada en la ilustración de arriba, reemplácela por una nueva. De lo contrario, causará dificultades en el arranque del motor, aumentará el consumo de combustible y producirá problemas en el motor.

LÍNEA DE RESPIRO Y COMBUSTIBLE

Inspeccione la línea de respiro y combustible por fugas, agrietamiento, expansión y otros daños.

Si la línea de respiro y combustible está danada de cualquier manera, deberá ser reemplazada.

Consulte con su concesionario autorizado de motores fuera de borda Suzuki si es necesario el reemplazar la línea de respiro y combustible.

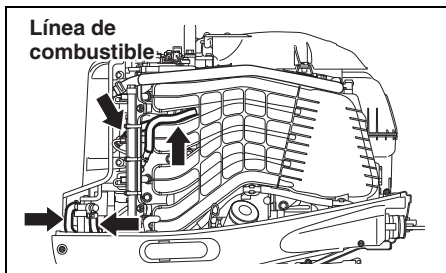
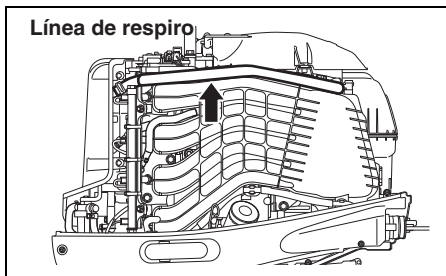

▲ ADVERTENCIA

La fuga de combustible puede contribuir a una explosión o fuego, resultando en serias lesiones personales.

Solicite a su agente autorizado de SUZUKI que reemplace la línea de combustible si hay señales de fugas, agrietamiento o dilatación.

ACEITE DEL MOTOR

▲ ADVERTENCIA

No realice ningún procedimiento de ACEITE DEL MOTOR con el motor en marcha, ya que podría ocurrir una lesión seria.

El motor deberá apagarse antes de realizar cualquier procedimiento de ACEITE DEL MOTOR.

AVISO

La pesca al curricán prolongada puede reducir la duración útil del aceite. Su motor puede dañarse si no cambia el aceite del motor con más frecuencia bajo este tipo de utilización.

Cambie el aceite de su motor con mayor frecuencia si utiliza su motor para la pesca al curricán prolongada.

Cambio de aceite del motor

El aceite debe ser cambiado cuando el motor está caliente para que el aceite drene completamente del mismo.

Para cambiar el aceite del motor:

1. Coloque el motor en posición vertical y extraiga la cubierta del mismo.
2. Extraiga el tapón del orificio para llenado con aceite.

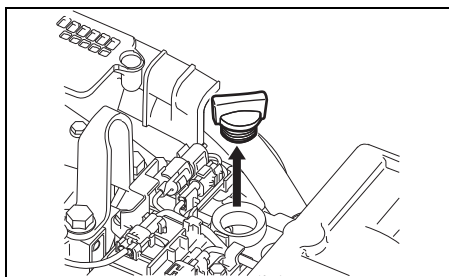

3. Coloque un recipiente para recoger el drenaje debajo del tornillo de drenaje de aceite del motor.

▲ ATENCIÓN

La temperatura del aceite del motor puede ser suficientemente alta como para quemar sus dedos cuando afloje el tapón de drenaje.

Espere hasta que el tapón de drenaje esté suficientemente frío como para tocarlo con las manos antes de quitarlo.

4. Extraiga el tornillo ① de drenaje de aceite del motor y la junta ② y luego deje drenar el aceite.

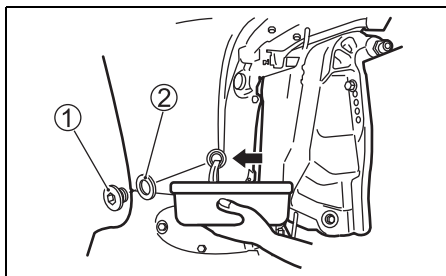

5. Después de drenar, coloque el tornillo de drenaje de aceite de motor con una nueva junta.

AVISO

Una junta previamente utilizada puede tener fugas, que resultarían en daños del motor.

No reutilice juntas. Asegúrese de utilizar siempre juntas nuevas.

NOTA:

Hay juntas de repuesto en la bolsa de herramientas.

6. Llene con el aceite de motor recomendado hasta el nivel superior.

Capacidad para aceite: 5,5 L

Aceite del motor: Consulte la sección ACEITE DEL MOTOR de este manual.

7. Verifique el nivel de aceite del motor.

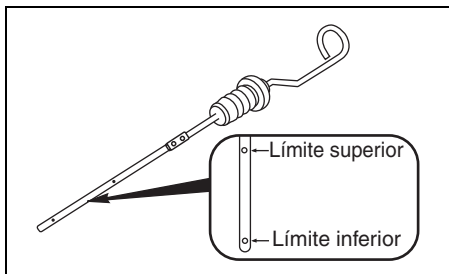

NOTA:

Para evitar errores de medición del nivel de aceite del motor, verifique el nivel de aceite cuando el motor se haya enfriado.

8. Coloque otra vez el tapón del orificio para llenado con aceite.

▲ ADVERTENCIA

El aceite del motor puede causar lesiones a personas y animales. El contacto repetido y prolongado con el aceite usado del motor puede causar cáncer de piel. Incluso un contacto breve con el aceite usado puede irritar la piel.

- Mantenga el aceite nuevo y usado alejado de los niños y animales domésticos.
- Póngase camisas de manga larga y guantes impermeables cuando maneje el aceite.
- Lávese con jabón si su piel entra en contacto con el aceite.
- Lave las ropas o trapos que se hayan humedecido con aceite.

NOTA:

Recicle o deshágase adecuadamente el aceite de motor utilizado. No lo tire a la basura, no lo vierta en la tierra, en una cloaca, ni tampoco en el agua.

ACEITE DE ENGRANAJES

Para verificar el nivel de aceite de engranajes, extraiga el tapón de nivel superior de aceite y observe el interior. El nivel de aceite debe estar en el borde inferior del orificio. Si el nivel de aceite es bajo, agregue aceite de engranajes especificado hasta que el nivel alcance el borde inferior del orificio. Luego, recoloque y apriete el tapón.

Para cambiar el aceite de engranajes:

1. Asegúrese que el motor está en posición vertical y coloque un recipiente de drenaje debajo de la carcasa inferior.
2. Extraiga el tapón de drenaje del aceite de engranajes ① y luego extraiga el tapón nivel de aceite de engranajes ②.

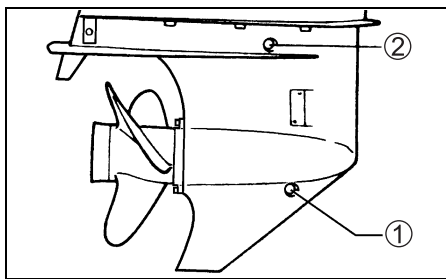

3. Después de que el aceite ha sido drenado completamente, inyecte el aceite de engranajes especificado dentro del orificio hasta que comience a salir por el orificio de nivel superior. Son necesarios aproximadamente 1,05 L de aceite.
4. Vuelva a colocar y apriete el tapón de nivel de aceite de engranajes ②, y luego vuelva a colocar rápidamente y apriete el tapón de drenaje de aceite de engranajes ①.

NOTA:

Para evitar una inyección insuficiente de aceite de engranajes, compruebe el nivel de este aceite 10 minutos después de realizar el procedimiento del paso 4. Si el nivel del aceite está bajo, inyecte lentamente el aceite de engranajes hasta alcanzar un nivel correcto.

▲ ADVERTENCIA

El aceite de engranajes puede causar lesiones a personas y animales. El contacto repetido y prolongado con el aceite de engranajes usado puede causar cáncer de piel. Incluso un contacto breve con el aceite usado puede irritar la piel.

- Mantenga el aceite nuevo y usado alejado de los niños y animales domésticos.
- Póngase camisas de manga larga y guantes impermeables cuando maneje el aceite.
- Lávese con jabón si su piel entra en contacto con el aceite.
- Lave las ropas o trapos que se hayan humedecido con aceite.

NOTA:

Recicle o tire de la forma apropiada el aceite de engranajes usado. No lo tire a la basura, no lo derrame a la tierra, tampoco por una cloaca, ni al agua.

AVISO

Si un sedal se enrolla alrededor del eje giratorio de la red, el sello de aceite del eje de la red puede dañarse y hacer que entre agua en la caja de engranajes causando daños serios.

Si el sello de aceite tiene color lechoso, estará contaminado con agua. Póngase inmediatamente en contacto con su proveedor marítimo autorizado por Suzuki. No utilice su motor fuera de borda hasta después de haber cambiado el aceite y de haber corregido la causa de la contaminación.

FILTRO DE COMBUSTIBLE DE BAJA PRESIÓN

El filtro de combustible de baja presión sólo deberá reemplazarlo periódicamente un proveedor Suzuki Marine autorizado.

Reemplace el filtro de combustible de baja presión cada 400 horas (2 años).

▲ ADVERTENCIA

La gasolina es extremadamente inflamable y tóxica. Ésta puede causar un incendio y ser peligrosa para las personas y los animales domésticos.

Cuando trabaje con el filtro de combustible, tome siempre las precauciones siguientes:

- Pare el motor antes de limpiar el filtro de combustible.
- Tenga cuidado de no derramar el combustible. Si lo hace, séquelo inmediatamente.
- No fume, y manténgase alejado de las llamas abiertas y las chispas.

▲ ADVERTENCIA

El solvente de limpieza es tóxico e irritante, y puede causar lesiones a personas y animales domésticos.

Mantenga el solvente alejado de los niños y animales domésticos. Elimine el solvente usado apropiadamente.

Inspeccione y limpie el filtro de combustible del siguiente modo:

1. Apague el motor y deje que se enfríe.
2. Si está equipado con sistema de arranque sin llave:
Asegúrese de que el sistema de arranque sin llave esté desactivado (OFF).
Si no está equipado con sistema de arranque sin llave:
Asegúrese de que la llave de encendido esté en la posición OFF.

3. Retire el protector de la manguera de combustible ①.

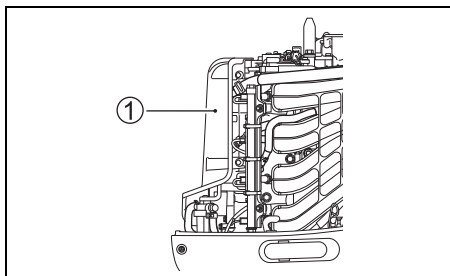

AVISO

Aflojar incorrectamente la copa del filtro puede causar daños en el cable del sensor.

- Tenga cuidado para no retorcer el cable del sensor al retirar la copa del filtro.
 - Desconecte el conector del cable antes de retirar la copa del filtro.
4. Empuje la lengüeta de bloqueo del conector "a" y luego desconecte el conector del cable del sensor de agua ②.

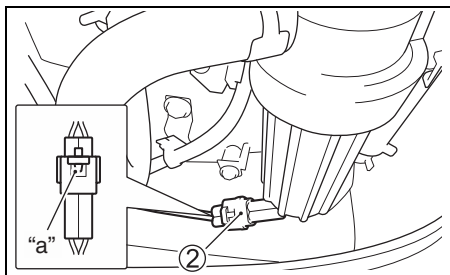

5. Ponga un trapo debajo del filtro antes de la extracción para recoger el combustible que pueda derramarse.

6. Separe la copa del filtro ③ de la tapa ④ girando la copa del filtro hacia la izquierda.

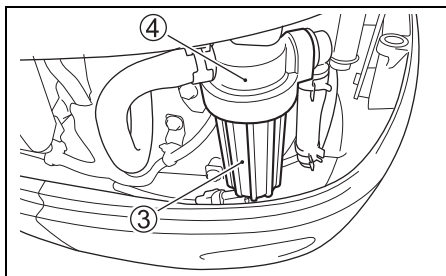

7. Vacíe el combustible y el agua de la copa del filtro en un recipiente adecuado.

AVISO

Si se deja gasolina derramada en la superficie pintada, esto puede causar una mancha o decoloración del recubrimiento de la superficie.

Limpie cualquier gasolina derramada inmediatamente con un paño suave, etc.

8. Extraiga el elemento del filtro ⑤. Inspeccione el elemento del filtro ⑤, la junta tórica ⑥ y el anillo de estancamiento ⑦ por si están dañados. Si están dañados, sustitúyalos.

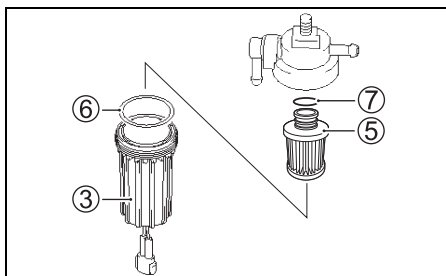

9. Lave el elemento del filtro con solvente de limpieza y séquelo.
10. Vuelva a instalar el anillo de estancamiento y el elemento del filtro en sus posiciones originales.
11. Verifique que la junta tórica esté en su lugar y atornille la copa del filtro colocándola en su lugar.

12. Conecte el conector del cable del sensor de agua ②.
13. Vuelva a instalar el filtro de combustible con la ménsula asegurando el perno y la tuerca.
14. Arranque nuevamente el motor y verifique que no exista fuga alrededor del filtro de combustible.

NOTA:

Si hay agua en la copa del filtro, extraiga la copa y vacíe el agua. Disponga siempre del exceso de combustible de forma segura. Si tiene alguna pregunta al respecto, consulte a su concesionario Suzuki Marine autorizado.

FILTRO MPC

Inspeccione el filtro MPC en busca de polvo y elementos obstruidos.

Haga que su proveedor marítimo autorizado por Suzuki sustituya el filtro MPC si hay alguna evidencia de obstrucción.

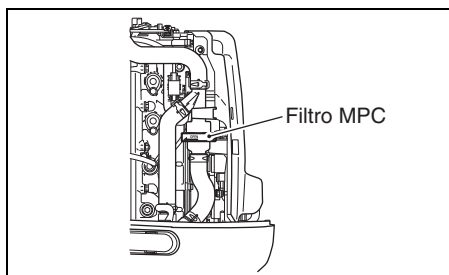

Inspeccione y limpie el filtro MPC como se indica a continuación:

▲ ATENCIÓN

La temperatura del motor puede ser lo suficientemente alta como para que se quemen los dedos.

Antes de inspeccionar el filtro MPC, asegúrese de que el motor se haya enfriado suficientemente.

1. Asegúrese de que el motor esté parado.
2. Desconecte la alimentación y extraiga la placa de bloqueo del interruptor de parada de emergencia.
3. Retire el protector de la manguera de combustible.

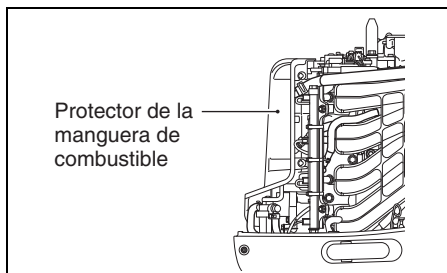

4. Separe la tapa de la caja del filtro ① de la caja inferior del filtro ② girando la tapa de la caja del filtro hacia la derecha.

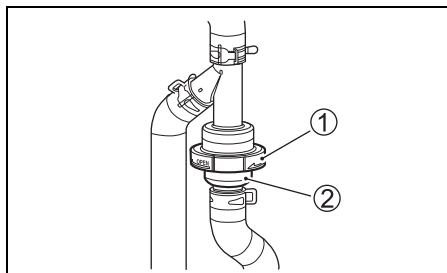

5. Retire el filtro ③.

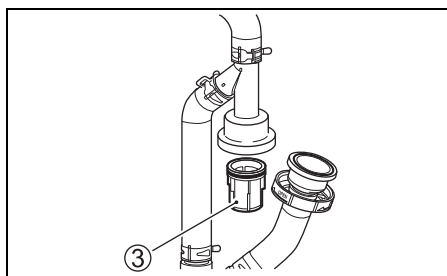

6. Inspeccione la tapa de la caja ①, la caja inferior ②, el filtro ③, la junta tórica ④, ⑤ y la caja superior ⑥ para ver si están dañados. Si están dañados, sustitúyalos.

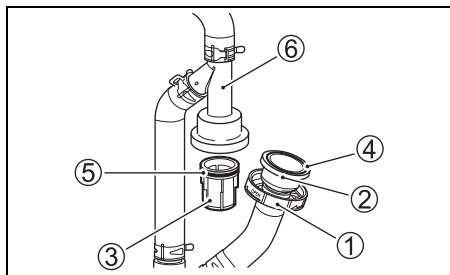

7. Limpie el filtro ③.
8. Aplique agua jabonosa a la junta tórica ⑤.
9. Vuelva a instalar el filtro ③ y la caja inferior ② en sus posiciones originales, y apriete la tapa de la caja ①.
10. Vuelva a arrancar el motor y compruebe que no haya fugas alrededor del filtro MPC.

LUBRICACIÓN

La lubricación adecuada es importante para el funcionamiento seguro, sin inconvenientes y para la larga vida de cada pieza de su motor fuera borda. La tabla siguiente muestra los puntos a lubricar de su motor y el lubricante recomendado.

| UBICACIÓN | LUBRICANTE |
|---|----------------------|
| <p>Enlace de cambio</p> | Grasa contra el agua |
| <p>Eje portahélice</p> | |
| <p>Almohadilla de espalón de trimar (DF140BG)</p> | |

ÁNODOS Y CABLES DE CONEXIÓN

Ánodos

El motor está protegido de la corrosión exterior por medio de ánodos. Estos ánodos controlan la electrólisis y evitan la corrosión. Los ánodos se corroen en lugar de las partes que están protegiendo.

Usted debe inspeccionar periódicamente cada uno de los ánodos y reemplazarlos cuando 2/3 del metal estén corroídos.

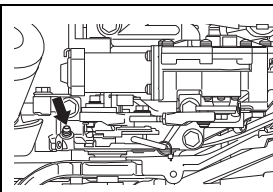

Maneta de embrague

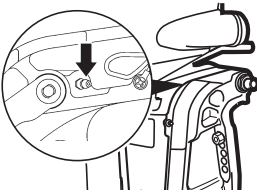
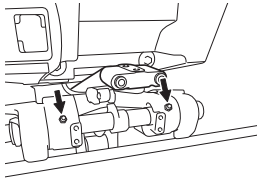

Ménsula giratoria

Grasa contra el agua (Inyector de grasa)

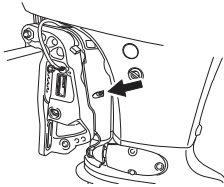

DF115BG popa L

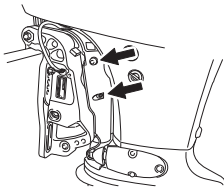

Ménsula de timoneo

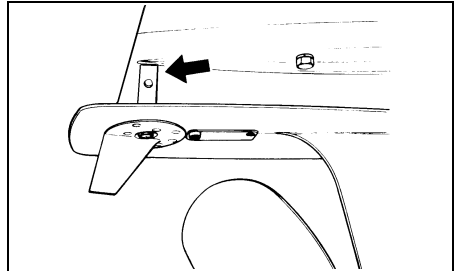
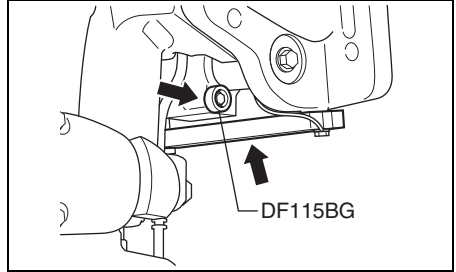

AVISO

Si no mantiene correctamente los ánodos, las superficies de aluminio bajo el agua (como la unidad inferior) sufrirán el daño de corrosión galvánica.

- Inspeccione periódicamente los ánodos para asegurarse de que no se hayan desprendido.
- No pinte los ánodos porque quedarán inefectivos.
- Limpie periódicamente los ánodos con un cepillo de alambre para eliminar cualquier recubrimiento que haya podido reducir su capacidad de protección.

NOTA:

Antes de poner grasa a través de las boquillas de engrase de la ménsula del timón, bloquee el motor en la posición de completamente inclinado.

NOTA:

Consulte a su concesionario autorizado de motores fuera de borda Suzuki para inspeccionar y reemplazar los ánodos internos colocados en el bloque de cilindros/culata de cilindros.

Cables de conexión

Los cables de unión son empleados para conectar eléctricamente los componentes del motor para que tengan un circuito común a masa. Esto permite la protección contra la electrólisis por medio de los ánodos. Estos cables y sus terminales deben ser inspeccionados periódicamente para asegurarse de que no estén dañados.

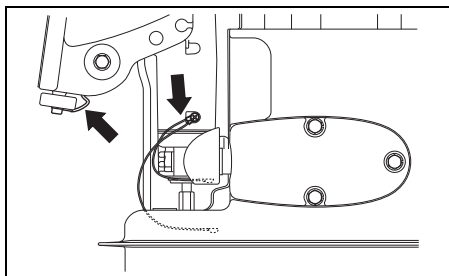
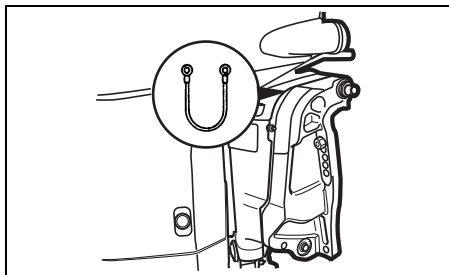

BATERÍA

El nivel de solución de batería debe mantenerse entre las líneas de nivel MIN y MAX en todo momento. Si el nivel cae debajo de la línea de nivel MIN, agregue SOLAMENTE AGUA DESTILADA hasta que el nivel alcance la línea de nivel MAX.

▲ ADVERTENCIA

El ácido de la batería es venenoso y corrosivo, y puede causar lesiones serias.

Evite el contacto con los ojos, la piel, la ropa, y las superficies pintadas. Si el ácido de la batería entra en contacto con cualquiera de éstos, lave inmediatamente con grandes cantidades de agua. Si el ácido entra en contacto con los ojos o la piel, solicite inmediatamente atención médica.

▲ ADVERTENCIA

Si no tiene cuidado cuando compruebe o realice el mantenimiento de la batería, puede causar un cortocircuito, que puede resultar en una explosión, incendio, o daños en el circuito.

Desconecte el cable negativo (negro) antes de comprobar o realizar el mantenimiento de la batería. Tenga cuidado para que ninguna herramienta metálica u otro objeto metálico toque el terminal positivo de la batería y el motor al mismo tiempo.

▲ ADVERTENCIA

Los bornes de la batería, los terminales, y los accesorios relacionados contienen plomo y compuestos de plomo que pueden ser peligrosos.

Lávese las manos después del manejo.

AVISO

Si añade ácido sulfúrico diluido a la batería después del mantenimiento inicial, la dañará.

No añada NUNCA ácido sulfúrico diluido a la batería después de haber realizado el mantenimiento inicial. Siga las instrucciones del fabricante de la batería para los procedimientos de mantenimiento específicos.

FILTRO DEL ACEITE DEL MOTOR

El filtro de aceite del motor deberá cambiarlo periódicamente el concesionario autorizado de productos marinos Suzuki. Reemplace el filtro de aceite del motor por otro nuevo después de las 20 horas iniciales (1 mes).

Reemplace el filtro de aceite del motor por otro nuevo cada 200 horas (12 meses).

LAVADO DE LOS PASAJES DE AGUA

Después de usar el motor en agua fangosa, contaminada o salada, es necesario lavar los pasajes de agua y las superficies del motor hasta que queden limpias, con agua dulce.

Si no lava los pasajes de agua, el motor será corroído lo cual acortará la vida de servicio.

Lave los pasajes de agua de la siguiente manera:

MOTOR FUNCIONANDO

– En posición vertical –

Suzuki les recomienda a Vds. que descarguen completamente el pasaje de agua usando este método.

Para lavar los pasajes de agua, procure obtener un dispositivo de lavado disponible comercialmente.

▲ ADVERTENCIA

Los gases de escape contienen monóxido de carbono venenoso, un gas difícil de detectar porque es incoloro e inodoro. Inhalar monóxido de carbono puede causar la muerte o lesiones serias.

Nunca arranque el motor ni lo deje en funcionamiento en interiores ni donde haya poca o ninguna ventilación.

▲ ADVERTENCIA

El no tomar las precauciones apropiadas cuando lave los pasajes de agua puede ser peligroso.

Cuando lave los pasajes de agua, tome siempre las precauciones siguientes:

- Cerciórese de que el motor esté en NEUTRAL (punto muerto). Si la hélice se engrana, el eje de la hélice girará y puede causar lesiones personales serias.
- Asegúrese de que el motor esté adecuadamente fijado a un soporte seguro o un bote, y permanezca atento hasta que finalice el lavado.
- Mantenga los niños y animales alejados del área, y manténgase alejado de cualquier pieza móvil.

AVISO

El motor también se puede dañar seriamente en tan sólo 15 segundos si se arranca sin haber suministrado agua al sistema de refrigeración.

Nunca arranque el motor sin haber suministrado agua al sistema de refrigeración.

1. Asegúrese que el motor esté parado.
2. Instale el dispositivo de lavado ① de modo que los orificios de toma de agua sean cubiertos por la copa de caucho en el dispositivo.
3. Conecte una manguera de jardín al dispositivo de lavado y haga correr el agua obteniendo un flujo suficiente de modo que el agua fluya plenamente desde las copas de caucho en el dispositivo.

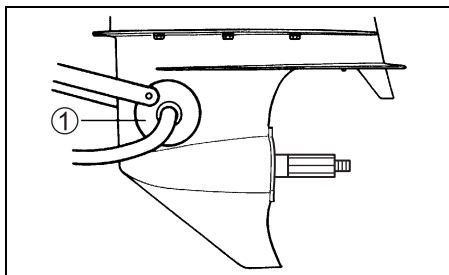

4. Coloque la palanca de control remoto en la posición «NEUTRAL» con la hélice retirada, arranque el motor y permita que funcione en marcha en vacío.
5. Si es necesario, reajuste el flujo de agua, de modo que todavía exista bastante cantidad de agua fluyendo desde las copas de caucho.
6. Dejar continuar el agua que circule durante algunos minutos.
7. Detenga el motor, luego corte el suministro de agua.
8. Retire el dispositivo de lavado de la toma de entrada de agua.
9. Limpie la superficie del motor y aplique una capa de cera para automoviles en la superficie externa del motor.

MOTOR PARADO – En posición vertical –

1. Asegúrese que el motor esté parado.
2. Extraiga el tapón A o C del orificio de lavado.

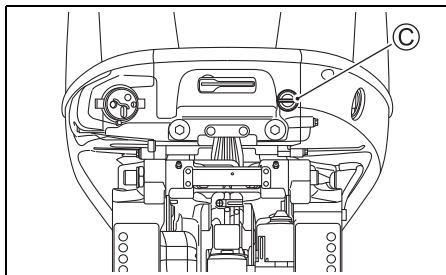
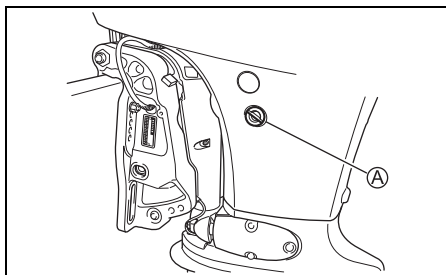

3. Conecte la manguera para jardín empleando un conector que se adecue a la rosca B del orificio de lavado.
Rosca B : 0,75 – 11,5 NHR (Roscas de acoplamiento de mangueras estándar americanas para uso en jardinería.)

NOTA:

El conector de manguera (dispositivo de lavado) que se acopla en la rosca del punto de lavado B se incluye en las piezas de la caja de embalaje.

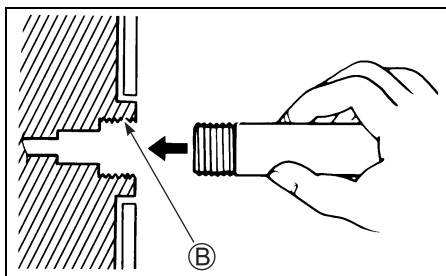

4. Abra el grifo de agua para obtener una buena corriente. Lave el motor durante cinco minutos aproximadamente.
5. Cierre el grifo de agua.
6. Desconecte la manguera y el conector (si lo usa) y recoleque el tapón en el orificio de levado.
7. Deje el motor en posición vertical hasta que quede completamente drenado.

MOTOR PARADO –Totalmente inclinado–

1. Levante el motor hasta que quede totalmente inclinado.
2. Siga las instrucciones en “MOTOR PARADO En posición vertical”. **NO PONGA EN MARCHA EL MOTOR CUANDO ESTE TOTALMENTE INCLINADO.**
3. Baje el motor a la posición vertical hasta que quede completamente drenado.

MOTOR SUMERGIDO

Un motor que ha sido accidentalmente sumergido en el agua debe ser reparado tan pronto como sea posible para prevenir la corrosión. En caso de que su motor sea sumergido accidentalmente, realice las siguientes acciones:

1. Retire el motor fuera del agua tan pronto como sea posible.
2. Lávelo completamente con agua dulce para retirar completamente todo vestigio de sal, barro y algas marinas.
3. Extraiga las bujías de encendido. Drene el agua de los cilindros a través de los orificios de las mismas, girando el volante varias veces.
4. Verifique que no haya agua en el aceite del motor. Si hay agua, extraiga el tapón de drenaje de aceite y drénelo.
5. Drene la línea de combustible.

▲ ADVERTENCIA

La gasolina es extremadamente inflamable y tóxica. Puede causar un incendio, y puede ser peligrosa para personas y animales.

Mantenga las llamas y las chispas alejadas de la gasolina. Tire el combustible no deseado de la forma apropiada.

6. Vierta el aceite de motor dentro del motor a través de los orificios de las bujías. Lubrique con aceite las piezas internas del motor girando manualmente el volante varias veces.

AVISO

Si continúa arrancando el motor cuando note fricción o resistencia, puede dañarlo seriamente.

Si nota fricción o resistencia cuando arranque el motor, pare inmediatamente y no vuelva a intentar arrancarlo hasta que encuentre y resuelva el problema.

7. Lleve el motor a su concesionario autorizado de los motores fuera de borda Suzuki tan pronto como sea posible para repararlo.

AVISO

Si el suministro de combustible está contaminado con agua, el motor puede dañarse.

Si el rellenador y el orificio de ventilación del depósito de combustible se sumergieron, inspeccione el suministro de combustible para asegurarse de que no esté contaminado con agua.

PROCEDIMIENTO PARA ALMACENAMIENTO

ALMACENAMIENTO DEL MOTOR

Cuando almacene su motor por un largo período (por ejemplo, al término de la temporada de navegación), se recomienda que lleve el motor a su concesionario autorizado de motores fuera de borda Suzuki. Sin embargo, si prefiere preparar el motor para almacenarlo por cuenta propia, siga los procedimientos explicados abajo:

1. Cambie el aceite de engranaje en la manera indicada en la sección ACEITE DE ENGRANAJE.
2. Cambie el aceite del motor como se indica en la sección ACEITE DEL MOTOR.
3. Añada un estabilizador de combustible siguiendo las instrucciones del recipiente del estabilizador.
4. Lave los pasajes de agua del motor completamente. Refiérase a la sección LAVADO DE LOS PASAJES DE AGUA (Motor funcionando).
5. Reajuste el flujo de agua, haga funcionar el motor a unas 1500 rpm en punto muerto durante unos 5 minutos para distribuir el combustible estabilizado a través del motor.
6. Detenga el motor, luego corte el suministro de agua. Retire el dispositivo de lavado.
7. Lubrique todas las piezas móviles. Refiérase a la sección LUBRICACIÓN.
8. Lave el exterior del motor con agua dulce. Después del lavado, el agua que quede en el motor deberá eliminarse pasando un paño seco.
El agua a alta presión solo deberá usarse para lavar el exterior. Y la boquilla de salida de agua a alta presión deberá estar alejada del motor.
9. Aplique un capa de cera para automóviles en el acabado externo del motor. Si el daño de la pintura es evidente, aplique una mano de pintura antes de la cera.
10. Almacene el motor en posición vertical en una área bien ventilada y seca.

▲ ADVERTENCIA

Cuando el motor está en funcionamiento, hay muchas piezas móviles que pueden causar lesiones personales serias.

Cuando el motor esté en funcionamiento, mantenga sus manos, pelo, ropa, etc., alejados del motor.

AVISO

El motor también se puede dañar seriamente en tan sólo 15 segundos si se arranca sin haber suministrado agua al sistema de refrigeración.

Nunca arranque el motor sin haber suministrado agua al sistema de refrigeración.

ALMACENAMIENTO DE LA BATERÍA

1. Cuando el motor no va a ser utilizado por un mes o más tiempo, retire la batería y almacénela en un lugar frío y oscuro. Recargue la batería completamente antes de volver a usarla.
2. Si la batería es almacenada por un largo período, verifique el peso específico del líquido por lo menos una vez al mes y recargue la batería cuando la carga sea baja.

▲ ADVERTENCIA

El no seguir las precauciones apropiadas para cargar la batería puede ser peligroso. Las baterías producen vapores explosivos que pueden incendiarse. El ácido de la batería es venenoso y corrosivo, y puede causar lesiones serias.

- No fume y mantenga la batería alejada de llamas y chispas.
- Para evitar crear chispas cuando cargue la batería, conecte los cables del cargador de baterías a los terminales apropiados antes de conectar la alimentación del cargador.
- Maneje la batería con extremo cuidado y evite el contacto del ácido de la batería con la piel.
- Póngase ropa protectora apropiada (gafas de seguridad, guantes, etc.).

DESPUÉS DEL ALMACENAMIENTO

Cuando retire su motor del almacenamiento, siga los procedimientos de abajo para volver a la condición de operación:

1. Limpie a fondo las bujías. Reemplácelas si es necesario.
2. Verifique el nivel de aceite de la caja de engranajes y si es necesario, agregue el aceite indicado en la sección ACEITE DE ENGRANAJES.
3. Lubrique todas las piezas móviles de acuerdo a la sección LUBRICACIÓN.
4. Inspeccione el nivel de aceite del motor.
5. Limpie el motor y encere las superficies pintadas.
6. Recargue la batería antes de instalarla.

LOCALIZACIÓN Y REPARACIÓN DE AVERÍAS

Esta guía para localización y reparación de averías es suministrada para ayudarle a encontrar la causa de reclamos comunes.

AVISO

El no solucionar correctamente un problema puede dañar su motor fuera de borda. Las reparaciones o los ajustes inadecuados pueden dañar en lugar de arreglar el motor fuera de borda. Tales daños pueden que no estén cubiertos por la garantía.

Si no está seguro de la medida apropiada para solucionar un problema, consulte a su proveedor marítimo autorizado por Suzuki.

El motor de arranque no funciona:

- La placa de bloqueo del interruptor de parada de emergencia no está en la posición apropiada.
- El fusible del relé del motor de arranque está quemado.
- El fusible del cable de batería secundaria está quemado.
- La palanca de control no está en NEUTRAL.
- Las conexiones de los bornes de la batería están corroídas o flojas.
- La batería está agotada.
- Falla el motor de arranque.
- Si está equipado con sistema de arranque sin llave:
El interruptor del motor o el interruptor de arranque/parada está averiado.
Si no está equipado con sistema de arranque sin llave:
El interruptor de encendido o el interruptor de arranque/parada está averiado.
- Las conexiones del cableado eléctrico están flojas.

El motor no arranca (es difícil arrancarlo):

- El tanque de combustible está vacío.
- El combustible está deteriorado.
- El procedimiento de arranque del motor no es correcto.
- El orificio de ventilación de aire del tanque de combustible no está abierto.
- La manguera de combustible no está correctamente conectada al motor.
- La manguera de combustible está dañada o pellizcada.
- El filtro de combustible está obstruido.
- La bomba de combustible falla.
- El filtro del depósito de combustible está obstruido.
- La bujía está sucia.
- El sistema de encendido está sucio.
- Las conexiones del cableado eléctrico están flojas.

El motor funciona al vacío de forma irregular o se para:

- La bujía está sucia.
- La manguera de combustible está dañada o pellizcada.
- La manguera de combustible no está correctamente conectada al motor.
- El combustible está deteriorado.
- El filtro de combustible está obstruido.
- La bomba de combustible falla.
- El sistema de encendido está sucio.

- Se utiliza un aceite de motor que no es apropiado.
- El termostato falla.
- Las conexiones del cableado eléctrico están flojas.

El sistema de aviso se activa (El zumbador de aviso suena. Los LED de aviso se encienden.):

- El conducto del agua de refrigeración está obstruido.
- El termostato falla.
- La bomba de agua falla.
- El sistema de recordatorio de cambio de aceite se activa.
- No hay suficiente aceite del motor o éste está deteriorado.
- El filtro de aceite del motor está obstruido.
- La bomba de aceite falla.
- La hélice está dañada.
- La batería está agotada.
- El sensor de control del motor falla.
- Las conexiones del cableado eléctrico están flojas.

La operación de cambio no se activa:

- El sistema electrónico de control de cambio ha fallado.

La hélice no gira:

- El casquillo de la hélice está desgastado o dañado.
- Eje impulsor dañado.
- Eje de la hélice dañado.

La velocidad del motor no aumenta:

- La hélice está dañada.
- La hélice no está limpia.
- No se ha seleccionado la hélice apropiada.
- El motor fueraborda no está instalado correctamente.
- El ángulo de asentamiento no está bien ajustado.
- Bujía sucia o seleccionada de forma incorrecta.
- La manguera de combustible está dañada o pellizcada.
- El filtro de combustible está obstruido.
- El combustible está deteriorado.
- La bomba de combustible ha fallado.
- El sistema de encendido ha fallado.
- El sistema de acelerador electrónico ha fallado.
- La embarcación tiene una carga pesada.

- Ha entrado agua en la embarcación.
- El fondo de la embarcación no está limpio o está dañado.

El motor vibra excesivamente:

- La hélice está dañada.
- Los pernos de montaje del motor o los tornillos de las abrazaderas están flojos.

El sistema de arranque sin llave no se activa (ON) incluso aunque se accione el interruptor del motor. El sonido de error (tres pitidos cortos del zumbador) NO se oye:

(Si está equipado con sistema de arranque sin llave)

- La placa de bloqueo del interruptor de parada de emergencia no está en la posición apropiada.
- Las conexiones de los bornes de la batería están corroidas o flojas.
- La batería está agotada.
- Fallo de la unidad de control sin llave.
- Las conexiones del cableado eléctrico están flojas.
- Fallo en el panel de interruptores del motor.

El sistema de arranque sin llave no se activa (ON) incluso aunque se accione el motor. El sonido de error (tres pitidos cortos del zumbador) se oye:

(Si está equipado con sistema de arranque sin llave)

- El llavero de mando está fuera del alcance de operación.
- La pila del llavero de mando está agotada.
- El modo del llavero de mando es OFF.
- El llavero de mando no está autenticado.
- Falla de comunicación debido a ondas de radio o ruido fuertes.
- Fallo en la conexión del cableado eléctrico entre la unidad de control sin llave y motor fueraborda.
- Error de autenticación entre la unidad de control sin llave y el motor fueraborda.
- En el Sistema de control electrónico del motor existe alguna anomalía.

El sistema de arranque sin llave no se desactiva (OFF) incluso aunque se accione el interruptor del motor:

- Las conexiones del cableado eléctrico están flojas.
- Fallo en el panel de interruptores del motor.

FUSIBLE

1. Si está equipado con sistema de arranque sin llave:

Desactive (OFF) el sistema de arranque sin llave.

Si no está equipado con sistema de arranque sin llave:

Ponga el interruptor de encendido en la posición de "desactivado".

2. Quite la cubierta del motor.
3. Quite la cubierta de la caja del fusible y extraiga el fusible.

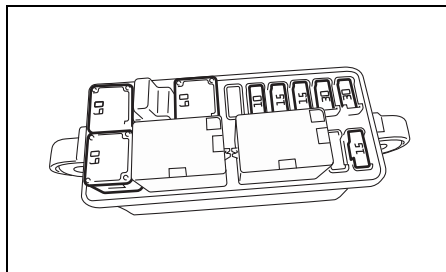
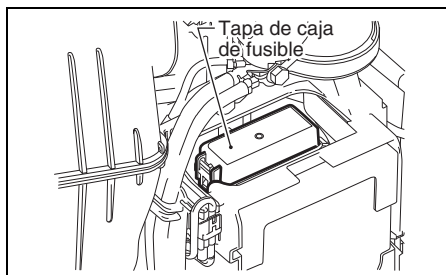

NOTA:

Cuando extraiga e instale el fusible, utilice el extractor de fusibles colocado en la parte posterior de la cubierta de la caja del fusible.

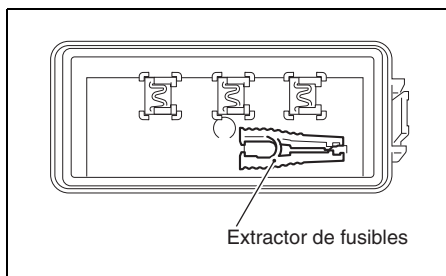

4. Quite el fusible del cable secundario de la batería.

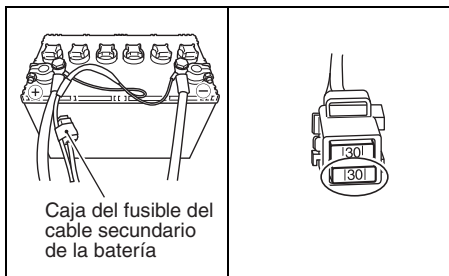

5. Inspeccione el fusible y cámbielo por otro nuevo en caso de ser necesario.

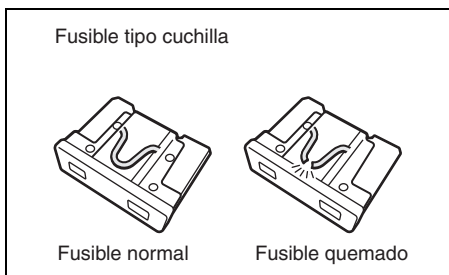
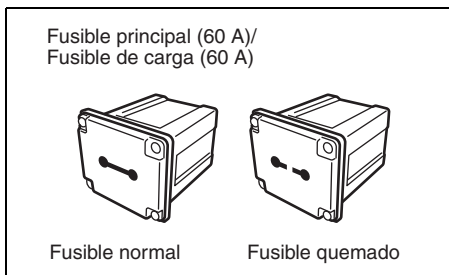

NOTA:

Si se funde un fusible, intente determinar la causa y elimínela.

Si no se elimina la causa, el fusible puede que se funda de nuevo.

▲ ADVERTENCIA

Si reemplaza un fusible quemado por otro de amperaje diferente o por algo sustitutivo como pepel de aluminio o un alambre, puede dañar el sistema eléctrico y provocar un incendio.

Reemplace siempre un fusible fundido por otro del mismo tipo y amperaje.

AVISO

Si un fusible nuevo se quema rápidamente después de su instalación, es posible que exista un problema grave en el sistema eléctrico.

Consulte a su agente marino autorizado por SUZUKI.

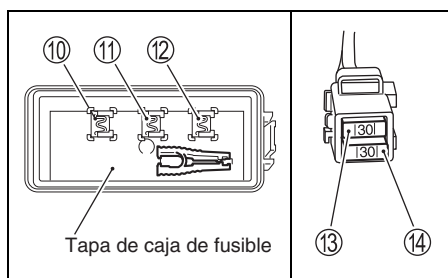
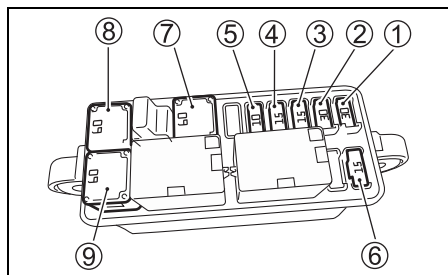

- ① Fusible de relé de motor de arranque: 30 A
- ② Bobina de encendido/Inyector/
Módulo de control del motor: 30 A
- ③ Fusible de la válvula de mariposa: 15 A
- ④ Fusible del activador de cambio: 15 A
- ⑤ Fusible de interruptor PTT: 10 A
- ⑥ Fusible de la bomba de combustible de alta presión: 15 A
- ⑦ Fusible de carga: 60 A
- ⑧ Fusible principal: 60 A
- ⑨ Fusible de repuesto: 60 A
- ⑩ Fusible de repuesto: 30 A
- ⑪ Fusible de repuesto: 15 A
- ⑫ Fusible de repuesto: 10 A
- ⑬ Fusible de repuesto: 30 A
- ⑭ Fusible del cable secundario de la batería: 30 A

NOTA:

Los fusibles ⑩, ⑪ y ⑫ se suministran en la parte posterior de la caja de fusibles.

ESPECIFICACIONES

| Ítem | DF115BG | DF140BG |
|---|---|--|
| Tipo de motor | 4 tiempos | |
| Número de cilindros | 4 | |
| Calibre y carrera | 86,0 × 88,0 mm | |
| Desplazamiento de pistón | 2045 cm ³ | |
| Caballos de fuerza | 84,6 kW (115PS) | 103,0 kW (140PS) |
| Límites de operación a aceleración completa | 5000 – 6000 r/min. (min ⁻¹) | 5700 – 6300 r/min. (min ⁻¹) |
| Sistema de encendido | Totalmente transistorizado | |
| Lubricación de motor | Lubricación a presión de la bomba trocoidal. | |
| Capacidad del aceite de motor | 5,5 L | |
| Capacidad de aceite de engranajes | 1,05 L | |
| Bujía | NGK LKR6E | |
| Holgura bujías | 0,8 – 0,9 mm | |
| Holgura de la válvula (Juego de válvulas) | ADMISIÓN. : 0,23 – 0,27 mm ESCAPE.: 0,33 – 0,37 mm | |
| Gasolina sin plomo | Tipo de gasolina sin alcohol | |
| Octanaje mínimo de combustible | 91 (Método de investigación) | |

INFORMACIÓN CON RESPECTO A LAS DIRECTRICES DE LA CE

(Para países europeos)

Nivel de presión acústica

| Regulación | Límite del nivel de la presión acústica |
|----------------|---|
| 2013 / 53 / EU | 75 dB(A) |

El nivel de la presión acústica se mide según la norma ISO 14509-1:2018.

FLUJOGRAMA DEL SISTEMA DE NOTIFICACIÓN DE CAMBIO DE ACEITE

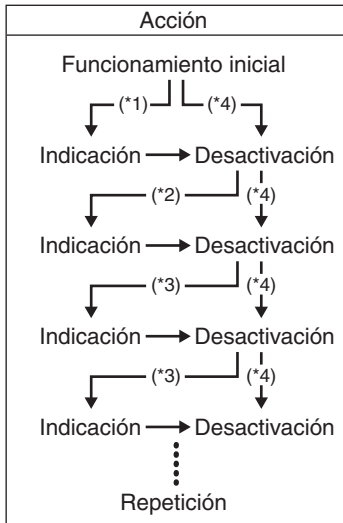

- *1 : Lapso de las 20 horas iniciales de funcionamiento
- *2 : Lapso de 80 horas de funcionamiento
- *3 : Lapso de 100 horas de funcionamiento
- *4 : Cuando efectúa la desactivación antes de la activación del sistema

DF115BG DF140BG

S

INSTRUKTIONSBOK

VIKTIGT

▲ VARNING/▲ OBSERVERA/OBSI/ ANMÄRKNING

Läs denna handbok noggrant och följ instruktioner i den. För att visa särskilt viktig information förekommer symbolen ▲ och orden **VARNING**, **OBSERVERA**, **OBSI** och **ANMÄRKNING** som har olika speciella betydelser. Lägg särskilt märke till dessa symboler och signalord.

▲ VARNING

Detta anger en potentiell fara som kan resultera i dödsfall eller allvarlig personskada.

▲ OBSERVERA

Detta anger en potentiell fara som kan resultera i smärre eller lindrig personskada.

OBSI

Detta anger en potentiell fara som kan resultera i skada på motorn eller båten.

ANMÄRKNING:

Indikerar speciell information som underlättar underhåll och klargör givna instruktioner.



Denna symbol förekommer på olika platser på Suzuki-produkten och hänvisar till viktig information i bruksanvisningen.

VIKTIG INFORMATION TILL ÄGAREN

▲ VARNING

Underlåtenhet att vidta lämpliga försiktighetsåtgärder kan öka risken för att du eller dina passagerare skadas allvarligt eller till och med omkommer.

- Bekanta dig ordentligt med innehållet i denna bruksanvisning, innan utombordsmotorn tas i bruk första gången. Se till att du känner till utombordsmotorns alla funktioner och alla krav gällande säkerhet och underhåll.

- Inspektera båten och motorn före varje båttur. Vi hänvisar till avsnittet **KONTROLL FÖRE BÅTFÄRD** angående viktiga kontrollpunkter.
- Bekanta dig ordentligt med båtens och motorns alla manövrerings- och hanterings egenskaper. Övningskör på låga och måttliga hastigheter tills full kompetens att hantera båten och motorn har uppnåtts. Försök inte uppnå maximal prestanda förän du är fullständigt bekant med alla egenskaper.
- Medför lämplig säkerhets- och nödutrustning vid båtfärd. Utrustning som bör finnas med är flytväst till samtliga passagerare (plus en kastbar flytkudde om båten är minst 16 fot (5 m) lång), brandsläckare, ljudsignaleringsanordning, visuella nödsignaler, ankare, läns pump, hink, kompass, nödstartrep, extra bränsle och olja, första hjälpen-kit, ficklampa, mat och vatten, spegel, paddlar, verktygssats och transistorradio. Kontrollera före avfärd att lämplig utrustning för aktuell båtfärd finns med.
- Starta eller kör aldrig motorn inomhus eller på en plats med undermålig ventilation. Avgaserna innehåller kolmonoxid, en färglös och luktlös gas som är livsfarlig att inandas.
- Instruera passagerarna om hur båten manövreras, hur en nödsituation bör hanteras och hur säkerhets- och nödutrustning används.
- Håll inte i motorkåpan eller någon annan del av utombordsmotorn när du stiger ombord eller lämnar båten.
- Kontrollera att alla ombord har flytväst på sig.
- Kör aldrig båten under påverkan av alkohol eller andra droger.
- Fördela all viktbelastning jämnt i båten.
- Se till att korrekt underhåll alltid sker enligt underhållsschemat. Kontakta vid behov en auktoriserad återförsäljare av Suzukis marinprodukter.
- Modifiera eller avlägsna aldrig någon standardutrustning från utombordsmotorn. Det kan göra att motorn blir farlig att använda.
- Lär dig och följ alla tillämpliga navigeringsregler.
- Beakta alla väderleksrapporter. Åk inte ut på sjön om vädret är osäkert.

FÖRORD

- Var mycket försiktig vid anskaffning av reservdelar eller tillbehör. Suzuki rekommenderar starkt att endast reservdelar/tillbehör av äkta Suzukifabrikat eller av motsvarande kvalitet används. Reservdelar eller tillbehör som är olämpliga eller av dålig kvalitet kan orsaka riskabla driftförhållanden.
- Avlägsna aldrig svänghjulsskyddet (utom vid nödstart).

ANMÄRKNING:

Montering av antenner till radiosändtagare eller navigeringsutrustning för nära motorkåpan kan ge upphov till elektriska ljudstörningar. Suzuki rekommenderar att antenner monteras minst en meter bort från motorkåpan.

Denna bruksanvisning bör ses som en permanent del av utombordsmotorn och bör följa med utombordsmotorn när den säljs vidare eller på annat sätt överförs till en ny ägare eller användare. Läs denna bruksanvisning noggrant innan du börjar använda din nya Suzukiprodukt och titta därefter igenom bruksanvisningen då och då. Den innehåller viktig information angående säkerhet, manövrering och underhåll.

Tack för att Du valt en SUZUKI utbordare. Läs igenom nedanstående anvisningar noggrant och läs gärna igenom dom igen, om Du skulle bli osäker. De innehåller viktiga upplysningar om säkerhet, användning och underhåll. Om Du har tillgodogjort Dig den information, som detta häfte innehåller, kommer det att bidra till att ge Dig många trevliga och säkra båtturer.

All information i detta häfte grundas på de produktdata, som var tillgängliga vid tiden för tryckningen. Trots detta kan det förekomma skillnader mellan texten och Din motors utförande. Suzuki förbehåller sig rätten, att ändra och förbättra utan föregående information.

INNEHÅLLSFÖRTECKNING

| | |
|---|----|
| PLACERING AV IDENTIFIERINGSNUMMER..... | 5 |
| BRÄNSLE OCH OLJA..... | 5 |
| SÄKERHETSETIKETTERNAS PLACERING | 8 |
| DELARNAS PLACERING | 9 |
| MOTORNS MONTERING | 11 |
| INSTALLERING AV BATTERI..... | 11 |
| ANVÄNDNING AV ELEKTRISKA TILLBEHÖR | 13 |
| SUZUKIS NYCKELLÖSA STARTSYSTEM (OM MOTORN HAR ETT NYCKELLÖST STARTSYSTEM) | 14 |
| VAL OCH MONTERING AV PROPELLER..... | 18 |
| JUSTERINGAR..... | 19 |
| MÄTARE (TILLVAL) MULTIFUNKTIONELL MÄTARE ... | 23 |
| VARNINGSSYSTEM..... | 34 |
| ELEKTRONISKT VARNINGSSYSTEM FÖR GASREGLERING OCH VÄXLING | 38 |
| VARNINGSSYSTEM FÖR NYCKELLÖST STARTSYSTEM (OM MOTORN HAR ETT NYCKELLÖST STARTSYSTEM)..... | 42 |
| SYSTEM FÖR DIAGNOS..... | 44 |
| PÅMINNELSESYSYEM FÖR OLJEBYTE | 45 |
| VARNINGSSYSTEM FÖR STANNANDE MOTOR..... | 47 |
| VARNINGSSYSTEM FÖR VATTEN I BRÄNSLET..... | 47 |
| AANVÄNDNING AV TIPPSYSTEMET | 48 |
| KONTROLLER FÖRE KÖRNING | 50 |
| INKÖRNING | 52 |
| ANVÄNDNING..... | 53 |
| BORTTAGNING OCH TRANSPORT AV MOTORN | 70 |
| KÖRNING MED TRAILER | 71 |
| KONTROLL OCH UNDERHÅLL..... | 72 |
| SKÖLJNING AV KYLVATTENKANALERNA | 84 |
| VATTENDRÄNKT MOTOR..... | 86 |

| | |
|---|----|
| LÅNGTIDSFÖRVARING..... | 87 |
| EFTER FÖRVARING | 88 |
| FELSÖKNING..... | 89 |
| TEKNISKA DATA..... | 92 |
| INFORMATION ANGÅENDE EG-DIREKTIV | 93 |
| FLÖDESSHEMA FÖR PÅMINNELSESYSYEM FÖR OLJEBYTE | 93 |

PLACERING AV IDENTIFIERINGSNUMMER

Modell och serienummer för Din motor är instansade på en plåt, som är monterad på upphängningsbygeln. Det är viktigt, att känna till dessa nummer, om Du behöver beställa reservdelar, eller om motorn skulle bli stulen. Anteckna dessa nummer.

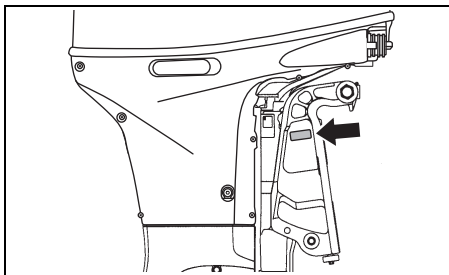

BRÄNSLE OCH OLJA

BENSIN

Suzukis rekommendation är, att Du använder blyfri bensin utan alkoholinblandning. Oktantallet skall om möjligt vara minst 91 (Research metod). En blandning av blyfri bensin och alkohol kan dock användas, om följande instruktioner följs.

OBS!

Användning av blyad bensin kan orsaka motorskada. Användning av felaktigt eller lågkvalitativt bränsle kan påverka prestandan och skada motorn och bränslesystemet.

Använd endast blyfri bensin. Använd inte bränsle med lägre oktantal än rekommenderat eller som kan vara för gammalt eller förorenat av smuts/vatten etc.

ANMÄRKNING:

Ett syresatt bränsle är ett bränsle som innehåller syrebärande tillsatser, såsom alkohol.

SUZUKI rekommenderar att du installerar en vattenavskiljande bränslefilteranordning mellan båtens bränsletank (-ar) och utombordsmotor (-er). Bränslefiltreringssystem av denna typ förhindrar vatten som kan tänkas förekomma i båtens bränsletank (-ar) från att förorena motorns elektroniska bränsleinsprutningssystem. Vattenförorening kan orsaka dålig motorprestanda och kan även orsaka skador på det elektroniska bränsleinsprutningssystemets komponenter. Din auktoriserade Suzuki marinprodukthandlare kan bistå med råd om vattenavskiljande bränslefiltersystem och hur de installeras.

Bensin/etanolblandningar

Blandningar av blyfri bensin och etanol (jäsningsalkohol), ibland benämnt "GASOHOL", säljs i vissa områden. Blandningar av denna typ kan användas i din utombordare under förutsättning att andelen etanol inte överstiger 10%. Se till att blandningar av denna typ har oktantal som inte understiger de som rekommenderas för bensin.

Använd den rekommenderade bensin som överensstämmer med följande etiketter.



Märkning av bensinpumpar med information om blandningar av bensin och alkohol.

I vissa länder finns det bestämmelser om, att bensinpumpar, som innehåller blandningar av bensin och alkohol, skall vara märkta med uppgifter om vilken typ av alkohol och vilken sats det är, och om lösningsmedel har tillsatts. Sådan märkning kan ge Dig tillräcklig information för att kunna bedöma, om blandningen motsvarar kraven. I andra länder kan det förekomma, att märkning saknas. Om Du är osäker på om bränslet är lämpligt för Din motor, rådfråga då stationspersonalen eller bensinbolaget.

ANMÄRKNING:

Om Du inte är nöjd med Din motors funktion eller bränsleekonomi vid användning av en blandning av bensen och alkohol, bör Du använda blyfri bensen utan alkoholinblandning. Övertyga Dig om, att den bränsleblandning, Du använder, har ett oktantal på minst 91 (Research metod).

Om motorn knackar, byt till ett annat bensinfabrikat, eftersom det finns skillnader mellan olika märken.

Blyfri bensen förlänger tändstiftens livslängd.

⚠ VARNING

Bensen är mycket brandfarligt och giftigt. Det kan orsaka brand och vara mycket farligt för människor och djur.

Vidtag alltid följande försiktighetsåtgärder vid bränslepåfyllning:

- Låt ingen annan än en vuxen person fylla på bränsletanken.
- Om en bärbar bränsletank används, så stäng alltid av motorn och ta ut bränsletanken ur båten före påfyllning.
- Fyll inte bränsletanken ända upp till brädden, eftersom det medför risk för att bränsle svämmar över när det expanderar till följd av uppvärmning från solen.
- Se till att inte spilla ut bränsle. Torka genast upp eventuellt bränslespill.
- Rök inte och se till att öppen eld och gnistor hålls på avstånd.

OBS!

Under längre tids förvaring av bensen i bränsletanken bildas beläggningar och kåda som kan skada motorn.

Använd alltid färsk bensen.

OBS!

Bränslen innehållande alkohol kan orsaka lackskador, vilka inte täcks av utombordsmotorns begränsade nygaranti.

Var noga med att inte spilla ut bränsle innehållande alkohol vid påfyllning. Torka genast upp eventuellt bränslespill.

ANMÄRKNING:

Den medföljande bränsletanken är speciellt avsedd för utombordsmotorn ifråga och bör inte användas som behållare för bränsleförvaring.

MOTOROLJA

OBS!

Användning av lågkvalitativ motorolja kan påverka motorns prestanda och livslängd negativt.

Suzuki rekommenderar användning av 4-takts motorolja från Suzuki Marin eller likvärdig motorolja.

Motoroljans kvalitet är en avgörande faktor för motorns prestanda och livslängd. Välj alltid en motorolja av god kvalitet.

Suzuki rekommenderar användning av 4-takts motorolja från Suzuki Marin, typ SAE 10W-40 eller 10W-30. Om ingen 4-takts motorolja från Suzuki Marin finns att tillgå, så välj en NMMA-certifierad FC-W-olja eller en 4-takts motorolja av god kvalitet anpassad för den medeltemperatur som gäller där motorn ska användas enligt följande tabell.

| API-klassificering | SAE-viskositetsklass | |
|----------------------|----------------------|-----|
| SG eller högre | 10W-40 | |
| | 10W-30 | |
| TEMP. | °C | |
| | -20 | -10 |
| | 0 | 10 |
| | 20 | 30 |
| | 40 | |
| | F | |
| | -4 | 14 |
| | 32 | 50 |
| | 68 | 86 |
| | 104 | |

ANMÄRKNING:

Om det är mycket kallt (under 5°C), så välj SAE (eller NMMA FC-W) 5W-30 för lättare start och friktionsfri drift.

VÄXELHUSOLJA

Suzuki rekommenderar användning av SUZUKI OUTBOARD MOTOR GEAR OIL. Om detta inte finns att tillgå, så använd en hypoidväxelolja av typ SAE 90 med API-klassificeringsgraden GL-5.

SÄKERHETSETIKETTERNAS PLACERING

Läs och följ noga alla etiketter som förekommer på din utombordsmotor eller bränsletank.

Försäkra dig om att du förstår innebörden av alla etiketter. Låt alltid etiketterna sitta kvar på din utombordsmotor eller bränsletank. Avlägsna aldrig etiketterna av någon anledning.

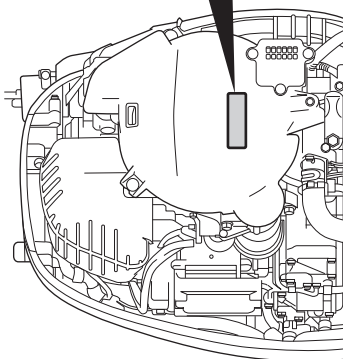
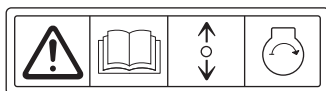
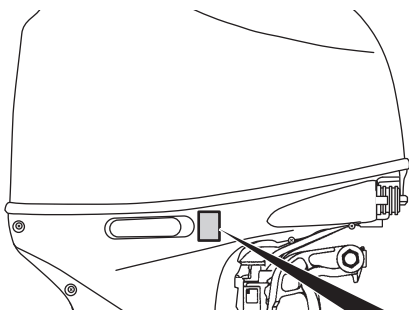

▲ WARNING AVERTISSEMENT

- Fuel can leak creating a fire hazard if you lay motor on its side. Drain fuel completely from vapor separator or carburetor before laying motor on its side.
- See owner's manual for details.

- Le carburant risque de fuir et de présenter un danger d'incendie si le moteur est placé sur le côté. Vidanger entièrement le carburant du séparateur de vapeurs ou du carburateur avant de procéder.
- Pour plus de détail, voir le manuel du propriétaire.

Etiketsymbolers betydelse
De olika symbolerna har följande betydelser;

: Allmän varningssymbol
(Observera eller Varning)

: Läs bruksanvisningen noggrant

: 2-vägs manövrering med fjärrmanövreringshandtag/
växelspak: framåt/friläge/bakåt

: Motorstart

: Fara orsakad av brand

: Fara orsakad av att motorn läggs på sidan

DELARNAS PLACERING

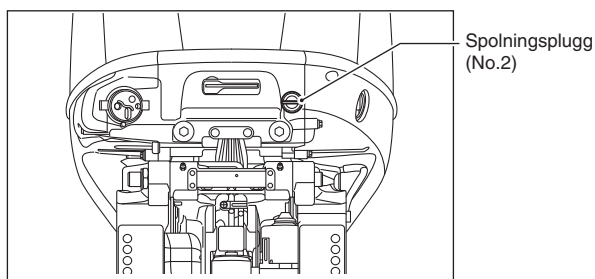
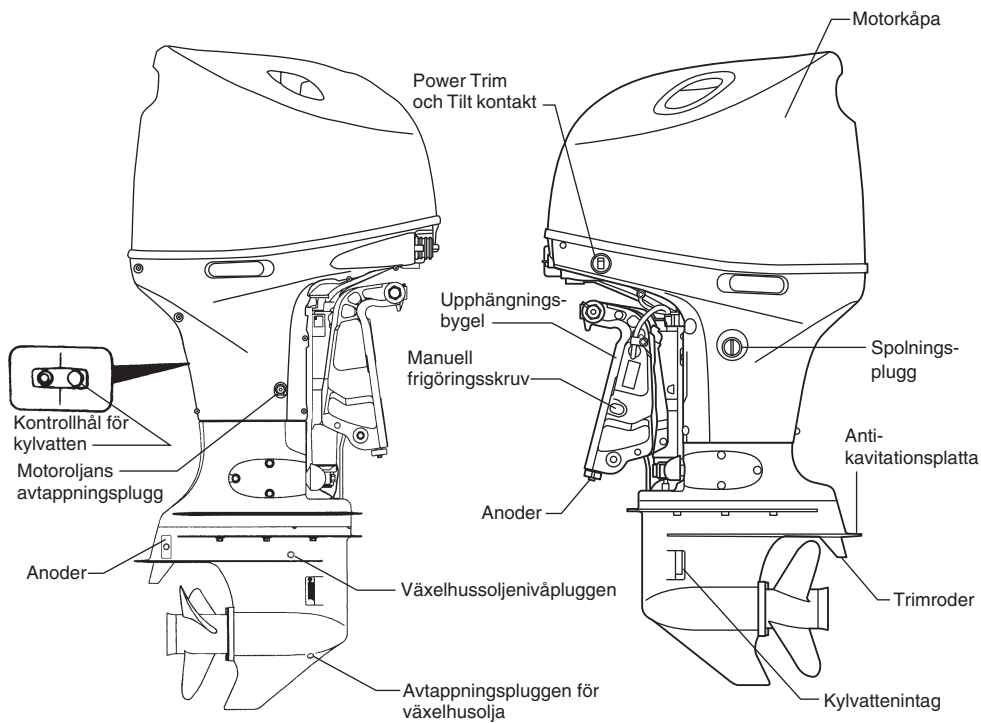



**MULTIFUNKTIONELL
MÄTARE
(tillval)**

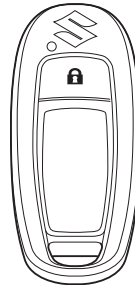

**NYCKELEMBLEM
(OM MOTORN HAR ETT
NYCKELLÖST STARTSYSTEM)**

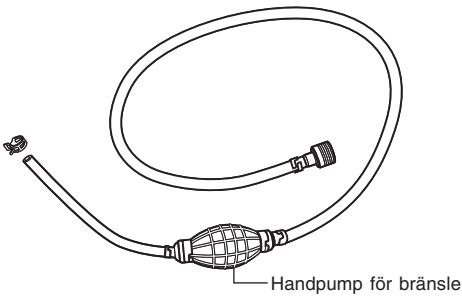
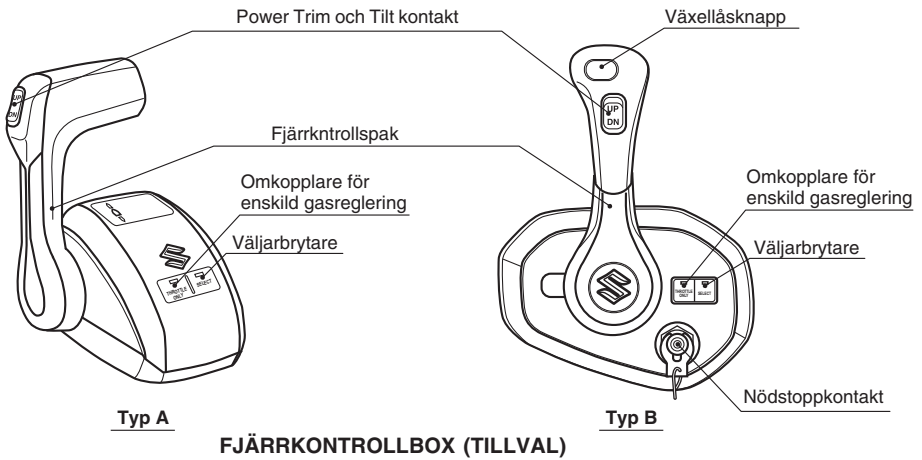

BRÄNSLESLANG

▲ VARNING

För hög motorstyrka för båten kan vara mycket farligt. För många hästkrafter påverkar skrovsäkerheten negativt och kan försvåra manövrering/hantering av båten. Båten kan också utsättas för påfrestningar och ådra sig skador på skrovet.

Installera aldrig en utombordsmotor med hästkrafter som överstiger det maximala antal hästkrafter som rekommenderas av tillverkaren och som står angivet på båtens märkplåt. Kontakta en auktoriserad återförsäljare av Suzukis marinprodukter, om ingen märkplåt återfinns på skrovet.

Suzuki rekommenderar å det bestämdaste att du låter din utombordsmotor, reglage och mätinstrument installeras av en auktoriserad Suzuki Marine handlare. Han har de nödvändiga verktygen, faciliteterna och kunskaperna.

▲ VARNING

Felaktig montering av utombordsmotorn eller tillhörande reglage och mätare kan resultera i personella eller materiella skador.

Suzuki rekommenderar starkt att montering av utombordsmotor, reglage och mätare överläts åt en auktoriserad återförsäljare av Suzukis marinprodukter. Där finns de verktyg, faciliteter och kunskaper som krävs för korrekt utförande av arbetet.

BATTERIKRAV

Använd inte djupcykelbatterier eller gelcellbatterier för startmotorer.

Använd ett 12 V startbatteri av blysyrtyp som uppfyller specifikationerna nedan.

Marin startström (MCA) på 650 A (ABYC), kallstartström (CCA) på 512 A (SAE) eller reservkapacitet (RC) på 160 minuter (SAE) eller 12 V/100 Ah (20HR/IEC)

ANMÄRKNING:

- *Ovan angivna specifikationer är de minimala batterivärden som krävs för att starta motorn.*
- *Parallellt anslutna batterier måste vara av samma typ, kapacitet och fabrikat och ungefär lika gamla. Vid behov av batteribyte bör batterierna bytas ut tillsammans. Rådgör med en Suzukihandlare angående information om korrekt installation av batterier.*
- *Om båtens användningssätt kräver ytterligare batteribelastning, så rekommenderas att ett eller fler extrabatterier installeras. Rådgör med en Suzukihandlare angående information om korrekt installation av batterier.*

INSTALLERING AV BATTERI

Installera batteriet på en torr, vibrationsfri plats i båten.

ANMÄRKNING:

- Det är rekommenderat att installera batteriet i slutna lådor.
- Vid anslutning av batterier måste sexkantsmutterar användas till att fästa batterikablar i batteripoler.

Anslut batteriet genom att först ansluta den röda kabeln från motorn till batteriets positiva pol och därefter den svarta kabeln till batteriets negativa pol.

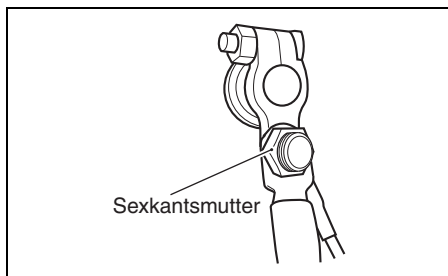
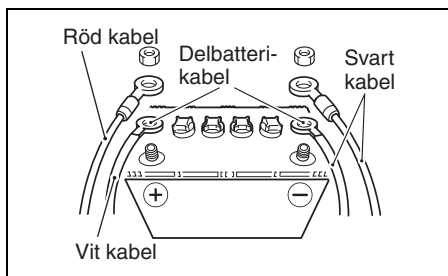

När man kopplar bort batteriet, skall först den svarta kabeln lossas från batteriets minuspol, och sedan skall den röda kabeln lossas från batteriets pluspol.

Suzuki rekommenderar att uttagsskyddet monteras på batteriets positiva pol för att förhindra att batteripolerna kortsluts av misstag. Kontakta en auktoriserad återförsäljare av Suzukis marinprodukter vid behov av ett uttagsskydd.

⚠ VARNING

Om batteriet placeras nära bränsletanken finns det risk för att en gnista från batteriet antänder bensinen, så att brand och/eller explosion uppstår.

Placera inte bränsletanken i samma utrymme/område som batteriet.

⚠ VARNING

Batterier producerar lättantändlig vätgas och kan explodera om de kommer nära eldslagor eller gnistor.

Rök aldrig och framkalla aldrig gnistor vid arbete i närheten av batteriet. Håll batteriet borta från öppen eld. Undvik att framkalla en gnista vid laddning av batteriet genom att ansluta batteriladdarens kablar till korrekta poler innan laddaren slås på.

⚠ VARNING

Batterisyra är giftigt och frätande. Det kan orsaka allvarlig kroppsskada och skada lackerade ytor.

Undvik kontakt med ögon, hud, kläder och lackerade ytor. Om batterisyra skulle råka komma i någon sådan kontakt, så spola genast av det drabbade stället med rikligt med vatten. Sök omedelbart läkarvård, om syra hamnat i ögonen eller på huden.

OBS!

Det elektriska systemet eller dess komponenter kan skadas, om inte lämpliga försiktighetsåtgärder för batteriet vidtas.

- Se till att fästa batterikablarna korrekt.
- Koppla inte loss batterikablarna från batteriet medan motorn är igång.

DELBATTERIKABEL

Delbatterikabeln ① används till att tillföra spänning till motorns styrsystem. På mitten av kabeln sitter en 30 amperes säkring ② som är till för att skydda styrkretsen.

Om delbatterikabeln inte är korrekt anslutet till batteriet, så går det inte att starta motorn.

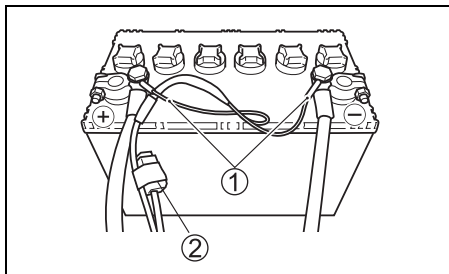

ANVÄNDNING AV ELEKTRISKA TILLBEHÖR

Den ström, som är tillgänglig för att försörja tillbehör, beror på motorns arbetsvillkor. Kontakta en av SUZUKI AUKTORISERAD ÅTERFÖRSÄLJARE av utombordare för ytterligare detaljer.

ANMÄRKNING:

För hög strömförbrukning till elektriska tillbehör kan vid vissa driftförhållanden leda till urladdning av batteriet.

SUZUKIS NYCKELLÖSA STARTSYSTEM

(OM MOTORN HAR ETT NYCKELLÖST STARTSYSTEM)

Detta system kan användas för att starta motorn genom kommunikation mellan det bärbara nyckelembleet och den nyckellösa styrenheten, istället för att använda den mekaniska nyckeln.

Motorn kan startas när avståndet mellan nyckelembleet och den nyckellösa styrenheten är inom kommunikationsavståndet 1 m.

Systemet är dessutom försett med elektroniskt stöldskydd.

Nyckelembleet och den nyckellösa styrenheten använder sig av radiokommunikation till att kontrollera att nyckelembleetets ID-kod är registrerad i det nyckellösa startsystemet.

Om nyckelembleetets ID-kod inte har registrerats, så förhindrar systemet att motorn startas med hjälp av nyckelembleetet.

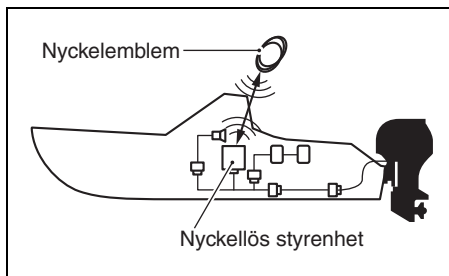

ANMÄRKNING:

Kontakta en återförsäljare av Suzukis marinprodukter angående installation av det nyckellösa startsystemet.

Vi hänvisar även till medföljande "Bruksanvisning för nyckellöst startsystem" angående detaljer kring användning.

ELEKTRONISKT STÖLDSKYDD

Nyckelembleet och den nyckellösa styrenheten använder sig av radiokommunikation till att kontrollera att nyckelembleetets ID-kod är registrerad i det nyckellösa startsystemet.

Om nyckelembleetets ID-kod inte har registrerats, så förhindrar systemet att motorn startas med hjälp av nyckelembleetet.

⚠ VARNING

Radiovågor från den nyckellösa styrenheten kan störa driften av hjärtstimulatorer och annan elektrisk medicinsk utrustning. Underlåtenhet att vidta de försiktighetsåtgärder som anges nedan medför ökad risk för allvarlig personskada eller dödsfall på grund av radiovågsstörningar.

Den som använder en hjärtstimulator eller annan elektrisk medicinsk utrustning bör fråga leverantören av utrustningen huruvida radiovågor från den nyckellösa styrenheten kan orsaka störningar på den medicinska utrustningen.

NYCKELEMBLEEM

Två (2) nyckelembleen följer med det nyckellösa startsystemet.

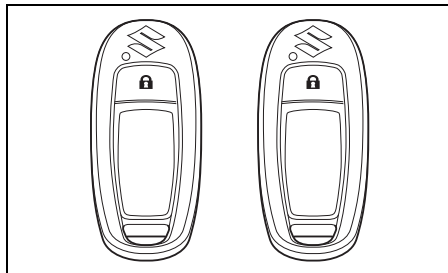

⚠ VARNING

Nyckelembleetet sänder ut radiovågor som kan störa manövreringen av ett flygplan.

Använd INTE knapparna på nyckelembleetet i ett flygplan. Skydda knapparna från att tryckas in av misstag, när nyckelembleetet stoppas in i en väska etc.

ANMÄRKNING:

Nyckelembleetet tillhör den kategori av elektroniska apparater som inte får användas i flygplan.

OBSI

De radiovågor som sänds ut från nyckelembblemet kan orsaka störningar på andra trådlösa kommunikationsenheter, såsom mobiltelefoner och fjärrkontroller.

Använd inte knapparna på nyckelembblemet mer än nödvändigt.

▲ OBSERVERA

Försök att plocka isär, reparera eller modifiera nyckelembblemet kan orsaka antändning, elektrisk stöt eller personskada.

Försök INTE plocka isär, reparera eller modifiera nyckelembblemet.

OBSI

Nyckelembblemet inkluderar avancerade elektroniska komponenter, som kan ta skada och upphöra att fungera korrekt om lämpliga försiktighetsåtgärder inte iakttas.

- Lämna INTE nyckelembblemet på platser som kan bli mycket varma.
- Utsätt INTE nyckelembblemet för kraftiga stötar, t.ex. genom att tappa det.
- Låt INTE nyckelembblemet komma i närheten av magnetiska föremål.
- Placera INTE nyckelembblemet i närheten av en elektromagnetisk enhet, t.ex. en teve eller en ljudanläggning.
- Placera INTE nyckelembblemet i närheten av någon elektrisk medicinsk utrustning (för mikrovågsterapi, lågfrekvensterapi etc.) och förvara inte nyckelembblemet i fickan etc. vid medicinsk behandling.

ANMÄRKNING:

- Certifieringsmärket gällande överensstämmelse får INTE raderas eller förändras.
- Upp till sex (6) nyckelembblet kan registreras i en nyckellös styrenhet.
- Nyckelembbletets batteri har en livslängd på ungefär två (2) år, vilket kan variera beroende på användning.
- Nyckelembblet är alltid i sändningsläge för att kunna kommunicera med den nyckellösa styrenheten. Det betyder att batteriet kan laddas ur fort, om starka radiovågor från en teve, en dator etc. tas emot.

ANMÄRKNING:

- Kontakta omedelbart en auktoriserad återförsäljare av Suzukis marinprodukter, om nyckelembblet har tappats bort.
- Nyckelembblet använder sig av svaga radiosignaler som är känsliga för extern påverkan vid kommunikation med den nyckellösa styrenheten. Därför kan det hända att det inte fungerar som det ska under följande omgivningsförhållanden.
 - En anläggning som avger starka radiovågor, t.ex. en telemast, ett kraftverk eller en radiostation, finns i närheten.
 - Nyckelembblet hålls i närheten av annan trådlös kommunikationsutrustning, t.ex. en mobiltelefon, radioutrustning eller en bärbar dator.
 - Nyckelembblet är i kontakt med eller övertäckt av ett metallföremål.

Omkoppling av nyckelemblets kommunikationsläge

Tryck in låsknappen ① på nyckelemblet i över en sekund för att växla mellan inkopplat läge (ON) och urkopplat läge (OFF).

Läget ON:

Det nyckellösa startsystemet kan användas.

Läget OFF:

Det nyckellösa startsystemet kan inte användas.

ANMÄRKNING:

Om låsknappen trycks in kortvarigt medan kommunikationsläget är inkopplat, så blinkar indikatorn ② på nyckelemblet till en gång.

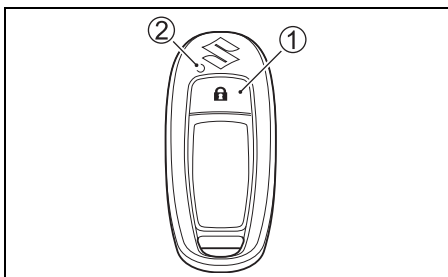

BYTE AV NYCKELEMBLETETS BATTERI

⚠ VARNING

Nyckelemblet innehåller ett myntbatteri/knappbatteri.

- Batteriet är farligt och ska förvaras oåtkomligt för barn och husdjur (oavsett om batteriet är nytt eller förbrukat).
- Batteriet kan vålla allvarliga eller dödliga skador inom 2 timmar eller mindre om det svalts eller på annat sätt hamnat inuti någon kroppsdel.
- Sök omedelbart läkarhjälp om du misstänker att ett batteri har svalts eller på annat sätt hamnat inuti någon kroppsdel.
- Sluta använda nyckelemblet om batterifacket inte går att stänga ordentligt.

⚠ OBSERVERA

- Om batteriet byts ut mot ett batteri av fel typ finns det risk för explosion.
- Kontrollera och följ alla lokala lagar och förordningar för kassering av batterier eller ansamlingar. Kasta aldrig batteriet i eld eller mekanisk krossning eller skärning. Om batteriet felaktigt kasseras eller värms upp till en hög temperatur på 100 °C (212 °F) eller högre, kan gas genereras inuti batteriet, vilket orsakar elektrolytläckage, intern kortslutning, värmeutveckling, explosion och våldsamma flammor.
- Utsätt inte nyckelemblet eller dess batteri för hög värme, som direkt solljus eller eld.

Om nyckelemblets batteri börjar bli svagt, så visas "Keyless FOB Battery Low" på mätarens skärm för att ange att batteriet bör bytas ut. Var noga med att be din auktoriserade Suzuki Marine-återförsäljare att byta ut batteriet.



ANTECKNINGAR

VAL OCH MONTERING AV PROPELLER

PROPELLERVAL

Det är viktigt att propellern, du använder på din utbordare, är anpassad till båten. Motorns varvtal vid fullgas beror på den propeller, som är monterad.

För högt motorvarvtal kan skada motorn allvarligt, medan lågt motorvarvtal vid fullt gaspådrag påverkar prestandan negativt. Driftbelastningen påverkar också valet av propeller. Mindre belastningar kräver i regel propellrar med högre stigning, medan större belastningar vanligtvis kräver propellrar med lägre stigning. En auktoriserad återförsäljare av Suzukis marinprodukter kan hjälpa dig att välja en lämplig propeller för din båt.

OBS!

Installation av en propeller med antingen för hög eller för låg stigning medför fel maximalt motorvarvtal, vilket kan resultera i allvarlig skada på motorn.

Be en auktoriserad återförsäljare av Suzukis marinprodukter om hjälp med att välja en lämplig propeller för din båt.

Det går att kontrollera huruvida en propeller är lämplig att använda till en båt genom att använda en varvräknare till att mäta motorvarvtalet vid körning av båten med fullt gaspådrag under minimala belastningsförhållanden. Vid användning av en lämplig propeller ska motorvarvtalet ligga inom följande omfång:

| | | |
|---------------------------------|---------|---|
| Rekommenderat varvtal (Fullgas) | DF115BG | 5000 – 6000 varv/min (min ⁻¹) |
| | DF140BG | 5700 – 6300 varv/min (min ⁻¹) |

Om motorvarvtalet inte ligger inom detta omfång, så rådgör med en auktoriserad återförsäljare av Suzukis marinprodukter angående vilken propeller som bör användas.

MONTERING AV PROPELLER

⚠ VARNING

Underlåtenhet att vidta lämpliga försiktighetsåtgärder vid montering eller demontering av propellern kan resultera i allvarlig personskada.

Vid montering eller demontering av propellern:

- Lägg alltid växeln i friläge och avlägsna nödstoppens låsbricka, så att motorn inte kan startas av misstag.
- Bär handskar för att skydda händerna och fixera propellern genom att placera en träkloss mellan propellerbladen och kavitationsplattan.

När Du installerar propellern på Din utbordare, bör Du följa dessa anvisningar.

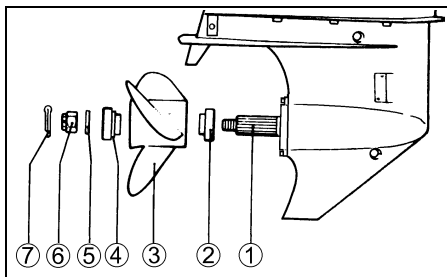

1. Täck bommarna ① på propelleraxeln med Suzukis vattenbeständiga fett för att förhindra korrosion.
2. Placera distanshylsan ② på axeln.
3. Montera propellern ③ på axeln. Se till att räfflorna i propellern kommer rätt mot axelns bommar.
4. Montera distansbrickan ④ och planbricka ⑤ på axeln.
5. Montera propellermuttern ⑥ och dra åt den samma. Momentet skall vara 50 – 60 N·m (5,1 – 6,1 kgf·m).
6. Sätt i saxspringen ⑦ i axeln, och böj den så att den är fast.

Utför ovanstående procedur i omvänd ordning för att ta av propellern.

JUSTERINGAR

INSTÄLLNING AV RIGGVINKELN

Riggvinkeln är betydelsefull för att få god styrförmåga och bra prestanda. Se till att trimvinkeln är den lämpliga, som visas på bilden. Den lämpliga riggvinkeln är beroende på kombinationen av båt, motor, propeller och i vilken hastighet båten framföres.

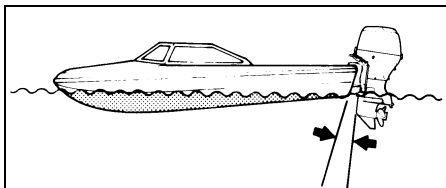

- Riggvinkeln för liten. (Fören pressas ner)

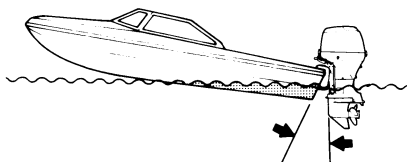

- Trimvinkeln är för stor. (Fören lyfts upp)

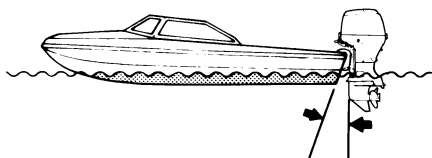

- Korrekt trimvinkel.

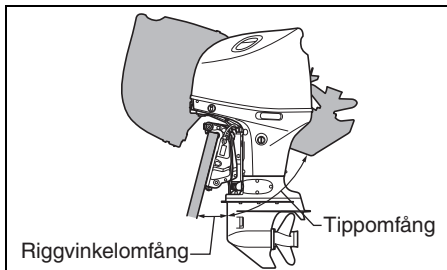

▲ VARNING

Riggvinkeln har stor påverkan på styrstabiliteten. För liten riggvinkel kan leda till att båten "plöjer" eller "bogstyr". För stor riggvinkel kan leda till att båten "vobblar" från sida till sida eller "tumlar" upp och ner. Dessa tillstånd, vilka resulterar i förlorad styrförmåga, kan leda till att passagerare kastas överbord.

Se till att alltid upprätthålla korrekt riggvinkel baserat på aktuell kombination av båt, motor, propeller och driftförhållanden.

▲ VARNING

Om motorn tippas ner förbi den maximala riggvinkeln, så får svängtappens hållare inget sidostöd från klämfästet. Det innebär att tippsystemet inte kan erbjuda någon stötdämpning för motorn om riggen stöter emot ett hinder, vilket kan leda till att passagerare skadas.

Kör inte motorn på högre varvtal än 1 500 varv/min. och framför inte båten planande med motorn tippad förbi maximal riggvinkel.

OBS!

Om båten framföres med motorn vinklad förbi maximal riggvinkel, så kan det hända att vattenintagens öppningar hamnar ovanför vattenytan och att allvarig motorskada uppstår på grund av överhettning.

Framför aldrig båten med motorn vinklad förbi maximal riggvinkel.

Gör en provtur för att bedöma, om riggvinkeln måste justeras. Justera riggvinkeln med hjälp av systemet för "POWER TRIM OCH TILT". Vi hänvisar till avsnittet RIGGVINKELINSTÄLLNING OCH TIPPNING.

Om bra prestanda ändå inte kan uppnås, så kan det bero på problem med motorns monteringshöjd. Kontakta återförsäljaren angående hjälp.

Automatisk justering av trimvinkel

Denna utombordsmotor är utrustad med en funktion för automatisk justering av trimvinkeln. Funktionen justerar trimvinkeln automatiskt. Se avsnittet Autotrim i MÅTARE (TILLVAL) MULTIFUNKTIONELL MÅTARE.

JUSTERING AV TRIMRODER

Denna justering används för att kompensera en eventuell tendens av båten att gira något till babord eller styrbord. En sådan tendens kan bero på propellerns vridmoment, motorns monteringsläge etc.

Inställning av trimroder:

1. Lossa skruven (A), som håller trimrodret på plats.

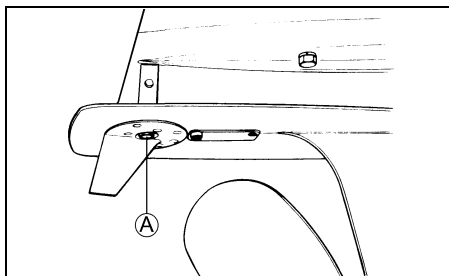

2. Om båten tenderar att gira åt babord, flytta då trimrodrets bakre del mot babord. Girar båten åt styrbord, flytta då trimrodrets bakre del mot styrbord.

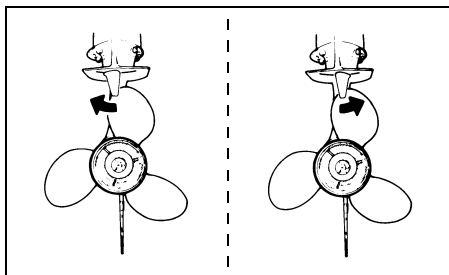

3. Dra åt skruven, som håller trimrodret låst.

Kontrollera efter justeringen, om båten fortfarande har en tendens att gira åt något håll. Gör om justeringen om det behövs.

JUSTERING AV MANÖVRERINGSHANDTAG

Manövreringshandtagets friktions- och spärrlägeskraft kan justeras för att anpassa handtaget till båtens förare. Vid justering av manövreringshandtagets friktionskraft ändras den styrka som krävs för att rubba manövreringshandtaget. Genom att öka friktionskraften är det möjligt att undvika oönskad manövrering vid svår sjögång. Rådgör med en auktoriserad återförsäljare av Suzukis marinprodukter angående justering av manövreringshandtagets friktions- och spärrlägeskraft.

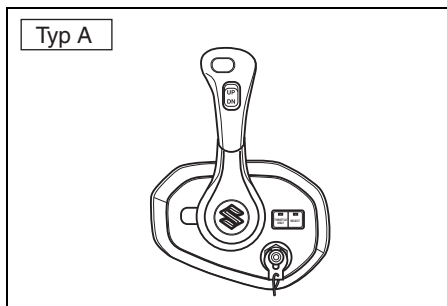
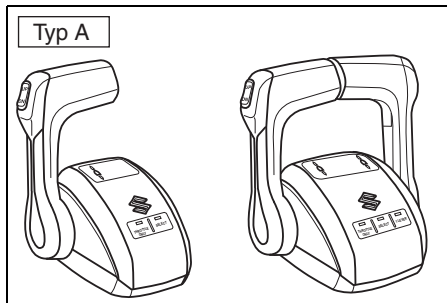

| Typ | Justerbar detalj |
|-----|--------------------------------|
| A | Friktions- och spärrlägeskraft |
| B | Friktion |

JUSTERING AV TOMGÅNGSVARVET

Tomgången har fabriksinställts till mellan 650 – 750 v/min med neutral växel i.

ANMÄRKNING:

Om tomgången inte kan ställas in inom ett visst omfång ska du kontakta en auktoriserad försäljare av Suzuki utombordsmotorer.

INSTÄLLNING AV ÖVRE GRÄNSLÄGE FÖR UPPTIPPNING

Om utombordsmotorn kommer i kontakt med båtens motorbrunn vid full upptipning, så bör inställningen av övre gräns återställas.

Utför denna inställning efter att nuvarande lägesinställning har annullerats enligt följande anvisningar.

1. Om motorn har ett nyckellöst startsystem:

Tryck och håll in motorbrytaren ① i minst två sekunder för att slå på strömmen.

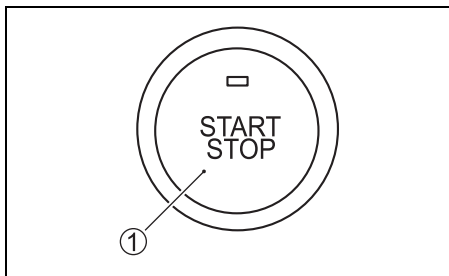

Om motorn inte har ett nyckellöst startsystem:

Vrid tändningsnyckeln till läget ON (på).

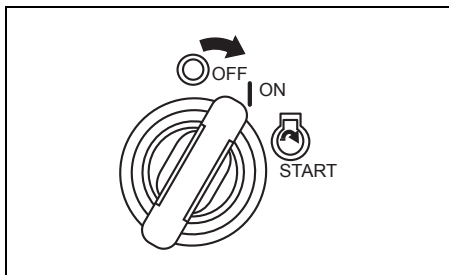

2. Dra ut nödstoppens låsbricka ②.

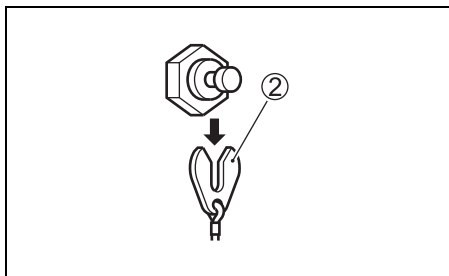

3. Se till att fjärrmanövreringshandtaget står i läget NEUTRAL (friläge).

4. Kontrollera att SELECT-lampan lyser, om inte, tryck in SELECT-omkopplaren på fjärrmanövreringslådan.

Tryck in knappen "THROTTLE ONLY" ③.

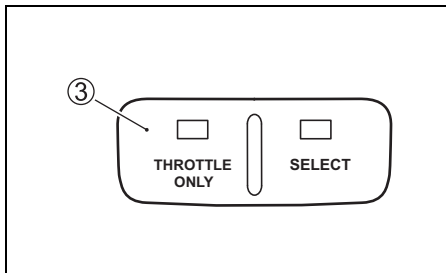

5. Skjut manövreringshandtaget framåt tills varningssummemer ger ifrån sig en ljudstöt.

Då visas meddelandet "Set Limit Angle" (Ställ in gränsvinkel) på mätskärmen.

Tryck in sidan UP på omkopplaren PTT i tre sekunder, så att summemer ger ifrån sig två korta ljudstötter som bekräftelse på att inställningen har annullerats.

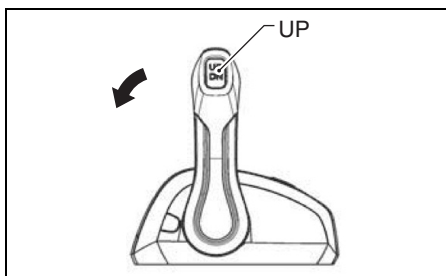

6. Återställ gasen till läget för helt stängt gas-spjäll.

INSTÄLLNING AV GRÄNS FÖR UPPTIPPNINGENS ÖVRE LÄGE

- Om motorn har ett nyckellöst startsystem:
Tryck och håll in motorbrytaren i minst två sekunder för att slå på strömmen.

Om motorn inte har ett nyckellöst startsystem:
Vrid tändningsnyckeln till läget ON (på).
- Tryck på sidan UP på omkopplaren PTT, så att optimalt läge vid full upptipning för båten ifråga kan uppnås.
- Dra ut nödstoppkontaktens låsplatta.
- Se till att fjärrmanövreringshandtaget står i läget NEUTRAL (friläge).
- Kontrollera att SELECT-lampan lyser, om inte, tryck in SELECT-omkopplaren på fjärrmanövreringslådan.
Tryck in knappen "THROTTLE ONLY".
- Skjut manövreringshandtaget framåt tills varningssummern ger ifrån sig en ljudstöt.
- Tryck på sidan UP på omkopplaren PTT tre gånger inom tre sekunder. Summern ger ifrån sig en kort ljudstöt som bekräftelse på att inställningen har godtagits.
- Återställ gasen till läget för helt stängt gas-spjäll och montera låsplattan på nödstoppkontaktens. Tryck på omkopplaren PTT för att utföra full upptipning och full nerfällning ett flertal gånger och kontrollera att upptipningens övre gräns är korrekt inställd.

⚠ VARNING

Inställningen av övre gräns för upptipning hindrar inte utombordsmotorn från att tippas upp helt och slå i motorbrunnen, om motorriggen stöter emot ett föremål vid hög fart. Sådan upptipning kan skada motorn, båten och båtpassagerare.

Se till att samtliga passagerare befinner sig på behörigt avstånd från motorn vid körning i hög fart.

JUSTERING AV MOTORHUVENS FASTSPÄNNING

Om motorhuvens känns lös eller alltför tätt åtslutande efter att den låsts fast med låsspakarna, så justera dess fastspänning enligt följande:

- Lossa bultarna ①, ② och ③.
- Justera lägena för fästena ④, ⑤ och ⑥. Öka fastspänningen genom att flytta fästena i riktning A. Minska fastspänningen genom att flytta fästena i riktning B.
- Dra åt bultarna.

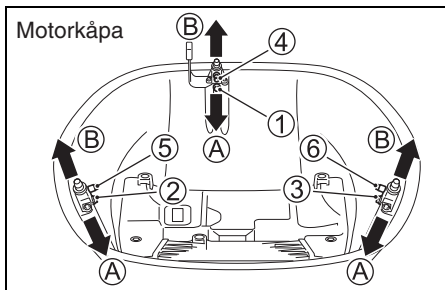

MÄTARE (TILLVAL) MULTIFUNKTIONELL MÄTARE

Denna mätare är en multifunktionell mätare som visar olika slags information genom digital kommunikation med motorn.

Information som kan visas är motorvarvtal, växelläge, bränslenivå, bränsleförbrukning m.m.



ANMÄRKNING:

Beroende på modell och utrustning kan viss information inte alltid visas.

ANMÄRKNING:

Kontakta vid behov din auktoriserade återförsäljare av Suzukis marinprodukter angående inställning av den multifunktionella mätaren.

ANMÄRKNING:

Vi hänvisar till den "BRUKSANVISNING" som medföljer mätaren angående detaljer kring korrekt hantering av den multifunktionella mätaren.

ANMÄRKNING:

De navigeringsdata som mätaren ger bör endast användas som referens. Använd även sjökort och/eller precisa navigeringsinstrument, när exakt navigeringsinformation krävs.

KNAPPFUNKTIONER

Den multifunktionella mätaren har fyra knappar: [MENU], [▼], [▲] och [SET].



Knapparna används enligt följande.

Knappen [MENU] används till att ta fram huvudmenyn på skärmen.

ANMÄRKNING:

Genom att hålla knappen [MENU] intryckt kan dörjläget TROLL kopplas in.

Använd knapparna [▼] och [▲] till att flytta valmarkören, välja underinformation och justera informationsinmatning.

ANMÄRKNING:

Tryck in och håll knappen [▼] eller [▲] intryckt för att återställa tripptid, trippsträcka, genomsnittlig bränsleförbrukning och total bränsleförbrukning i underinformationen samtidigt.

Knappen [SET] används till att bekräfta ett valt alternativ.

ANMÄRKNING:

Genom att hålla knappen [SET] intryckt är det möjligt att anpassa belysningen på mätarens skärm till dagsljus eller nattmörker.

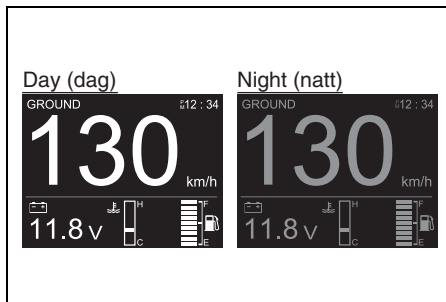

VAL AV INFORMATIONSVISNING

Följande informationsvisningar kan väljas på den multifunktionella mätarens skärm.

- Motorvarvtal
- Markhastighet/bränsleinformation
- Bränsleinformation
- Fullständig informationsvisning (Full Item)

För att välja informationsvisning:

Tryck på knappen [SET] och välj önskad informationsvisning.

Vid varje tryckning på [SET] ändras informationsvisningen i följande ordning.

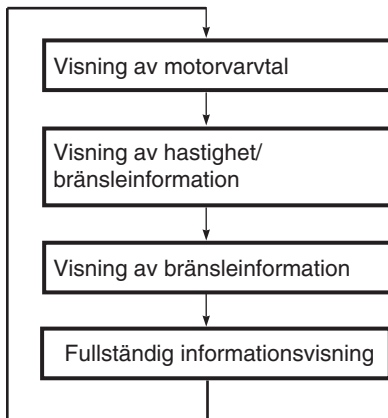

ANMÄRKNING:

Visningar som har ställts in på "OFF" i visningsinställningar visas inte utan ändras istället till nästa visning. (Vi hänvisar till avsnitten MENYVAL.)

1. Visning av motorvarvtal

Motorvarvtal ①, växelläge ②, riggvinkel ③, tid ④, motorposition ⑤ och underinformation ⑥ visas.

Visningen av underinformation kan ändras genom att trycka på knappen [▼] eller [▲]. Denna visning medger val av digital eller analog visning. (Vi hänvisar till avsnitten MENYVAL.)

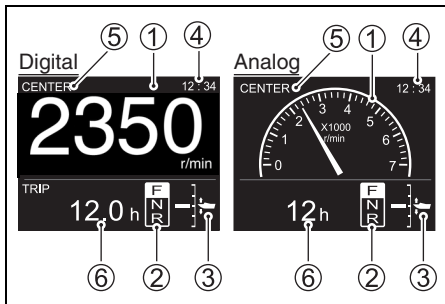

2. Visning av hastighet/bränsleinformation

Hastighet ①, bränslenivå ②, underinformation ③ och tid ④ visas.

Visningen av underinformation kan ändras genom att trycka på knappen [▼] eller [▲]. Denna visning medger val av digital eller analog visning. (Vi hänvisar till avsnitten MENYVAL.)

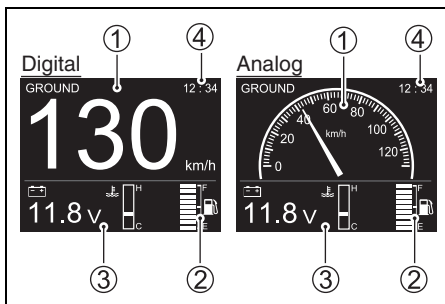

3. Visning av bränsleinformation

Denna visning anger återstående bränslenivå i varje installerad tank tillsammans med underinformation.

Visningen av underinformation kan ändras genom att trycka på knappen [▼] eller [▲]. Denna visning medger endast digital visning.

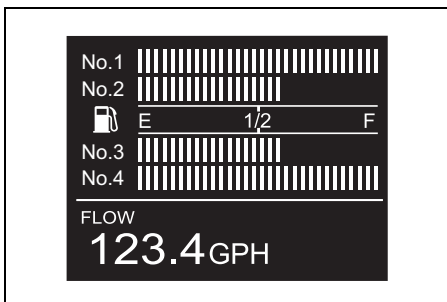
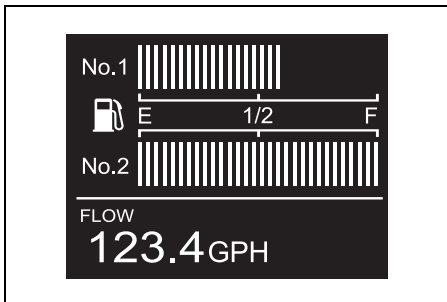

4. Fullständig informationsvisning

Här visas samtliga allmänna informationsposter på mätaren.

Med denna visning kan digital, analog1 eller analog2 väljas som visnings sätt. (Vi hänvisar till avsnittet MENYVAL.)

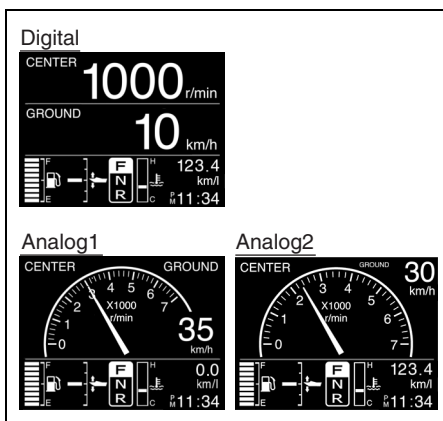

VAL AV UNDERINFORMATION

Tryck på knappen [▼] eller [▲] vid visning av motorvarvtal, markhastighet/bränsleinformation eller bränsleinformation för att ändra visningen av underinformation i följande ordning.

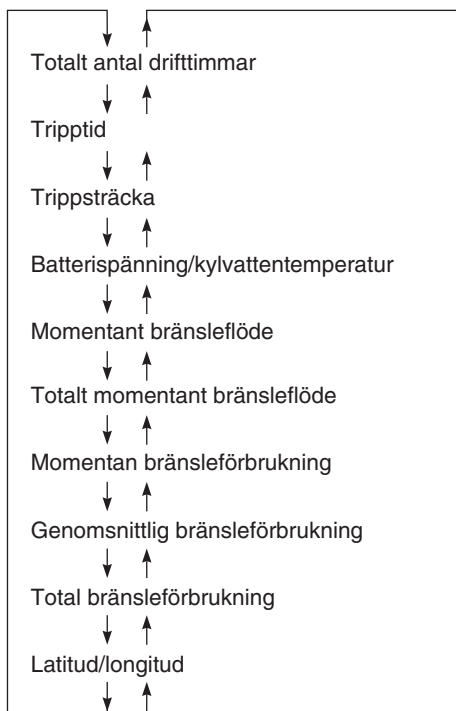

ANMÄRKNING:

Tryck in och håll knappen [▼] eller [▲] intryckt för att återställa tripptid, trippsträcka, genomsnittlig bränsleförbrukning och total bränsleförbrukning i underinformationen samtidigt. All annan information, utöver den som visas för tillfället, återställs också samtidigt.

1. Totalt antal drifttimmar

Det totala antalet drifttimmar från det att motorn var ny visas.



2. Tripptid

Denna visning anger aktuell tripptid sedan den senast återställdes.



3. Trippsträcka

Denna visning anger aktuell trippsträcka sedan den senast återställdes.

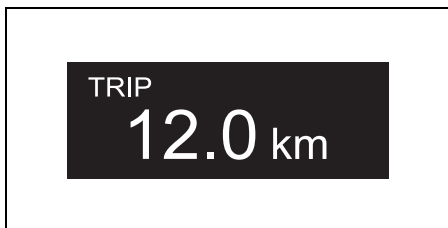

4. Batterispänning/kylvattentemperatur

Nuvarande kylvattentemperatur och batterispänning visas.

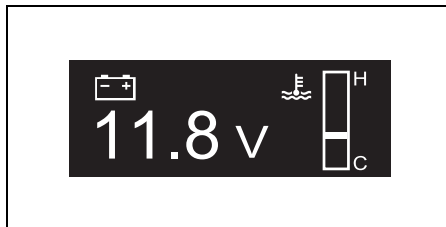

5. Momentant bränsleflöde

Denna visning anger momentant bränsleflöde i varje utombordsmotor.

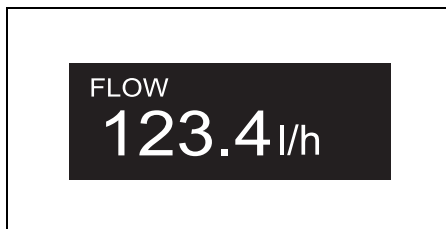

6. Totalt momentant bränsleflöde

Denna visning anger totalt momentant bränsleflöde för alla installerade utombordsmotorer.

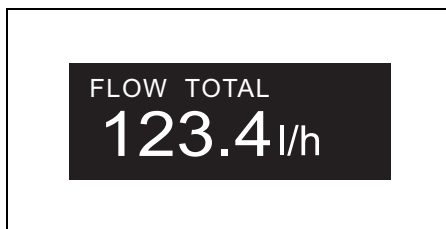

7. Momentan bränsleekonomi

Denna visning anger total momentan bränsleekonomi för alla installerade utombordsmotorer.

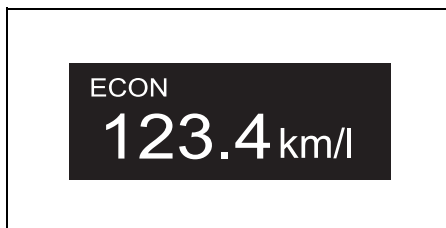

8. Genomsnittlig bränsleekonomi

Denna visning anger total genomsnittlig bränsleekonomi för alla installerade utombordsmotorer.



9. Total bränsleanvändning

Denna visning anger den totala mängden bränsle som använts av alla installerade utombordsmotorer.

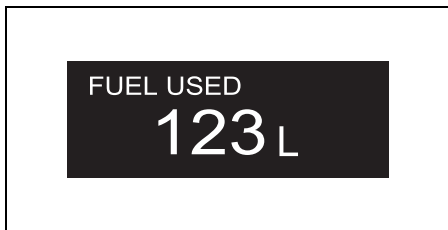

10. Latitud/longitud

Latitud och longitud för båtens nuvarande position visas.

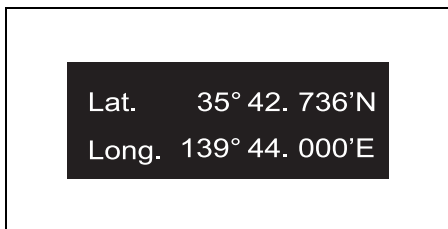

ANMÄRKNING:

Om "Latitude/Longitude" inte visas, så kontrollera GPS-mottagarens anslutning och förhållandena för radiovågsmottagning.

MENYVAL

Huvudmenyn kan tas fram genom att trycka på knappen MENU vid valfri visning. Tryck en gång till på MENU medan en meny visas för att återgå till föregående visning.

Huvudmenyn består av undermenyerna [Illumination], [Diagnosis], [Display] och [Initial Setting].

Tryck på knappen [▼] eller [▲] för att välja önskad undermeny.

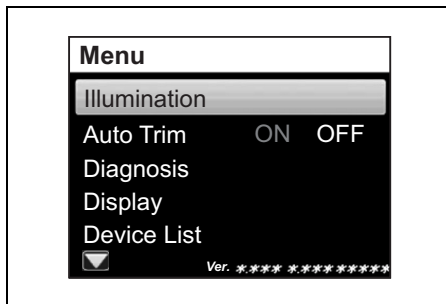

1. Illumination (belysning)

Tryck på knappen [▼] eller [▲] för att välja "Illumination" (belysning) och tryck sedan på knappen [SET] för att ta fram menyn för belysningsinställningar.

Brightness (ljusstyrka)

Skärmens ljusstyrka kan justeras i 10 steg. Tryck på [▼] eller [▲] för att välja "Brightness" (ljusstyrka) och tryck sedan på [SET]. Justera därefter ljusstyrkan med hjälp av knapparna [▼] eller [▲] och tryck sedan på [SET].

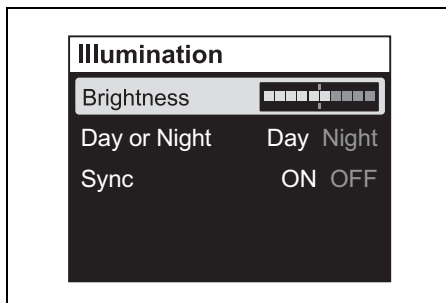

Day or Night (dag eller natt)

Tryck på knappen [✓] eller [^] för att välja "Day or Night" (dag eller natt). Välj därefter "Day" (dag) eller "Night" (natt) med hjälp av knappen [SET].

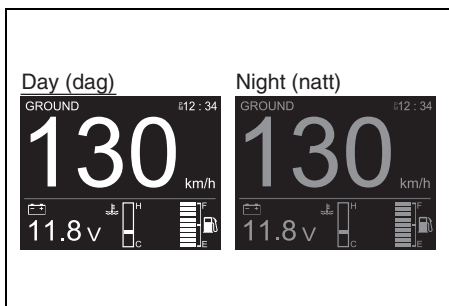
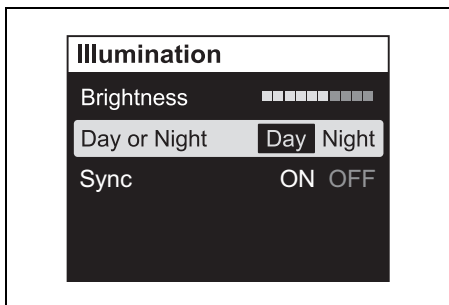

Sync (synkronisering)

Inställningen "Brightness" synkroniseras med inställningen "Day or Night" för de två eller fler mätare där "ON" har valts för inställningen "Sync".

Tryck på knappen [✓] eller [^] för att välja "Sync" (synkronisering). Välj därefter "ON" (synkat) eller "OFF" (osynkat) med hjälp av knappen [SET].

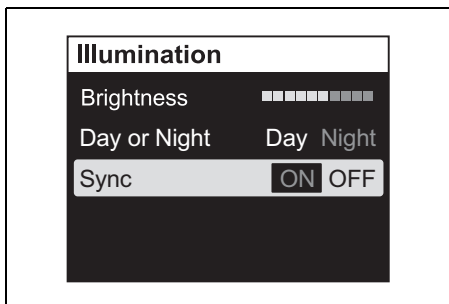

2. Auto Trim (autotrim)

Ställer in autotrimläget.

Ställ utombordsmotorn i fullt trimläge nedåt. Använd knapparna [✓] eller [^] för att välja "Autotrim" (autotrim), och tryck på knappen [SET].

Tryck sedan på knappen [SET] för att välja antingen "ON" eller "OFF".

Ett "(A)" på skärmen på den multifunktionella mätaren anger att autotrimläget är ON.

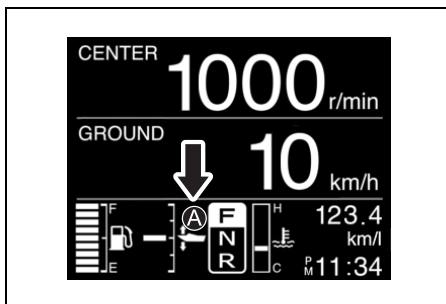
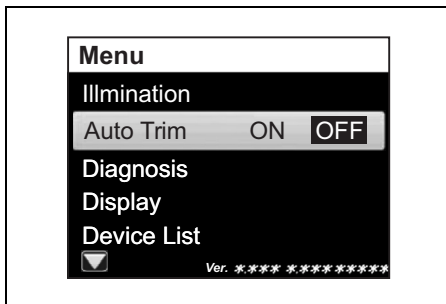
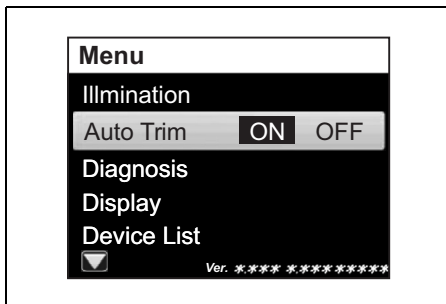

ANMÄRKNING:

- “**A**” står inte på skärmen på den multifunktionella mätaren om den inte visar trimläget.
- PTT-omkopplaren har prioritet även när autotrimläget är “ON”.
- Om användaren manövrerar PTT-omkopplaren när autotrimläget är “ON” medför det ett tillfälligt avbrott av autotrimläget samtidigt som ett “**A**” blinkar på skärmen.
- Autotrimläget startar igen när motorhastigheten sjunker till 1 500 varv/min eller lägre, eller när utombordsmotorn är i fullt trimläge nedåt

3. Diagnostic (diagnostik)

Tryck på [▼] eller [▲] för att välja “Diagnosis” (diagnos) och tryck sedan på [SET] för att ta fram menyn för diagnos.

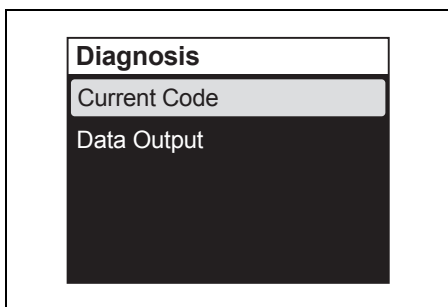

Current Code (aktuell kod)

Tryck på [▼] eller [▲] för att välja “Current Code” (aktuell kod) och tryck sedan på [SET] för att ta fram den diagnostikkod och/eller det varningsmeddelande som har aktiverats.

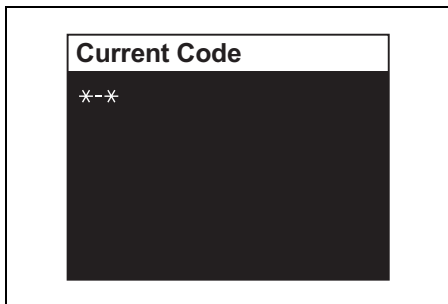

(Vi hänvisar till avsnitten MENYVAL.)

Data Output (datautmatning)

ANMÄRKNING:

Vi hänvisar till den “BRUKSANVISNING” som medföljer mätaren angående detaljer kring korrekt hantering av den multifunktionella mätaren.

Tryck på [▼] eller [▲] för att välja “Data Output” (datautmatning) och tryck sedan på [SET] för att ta fram menyn för datautmatning.

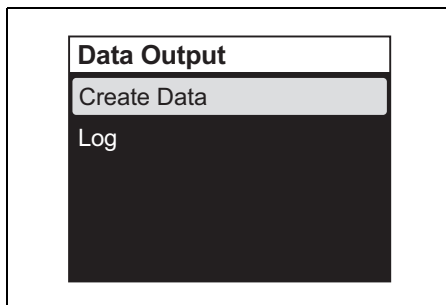

Create Data (skapa data):

Det går att kontrollera värdena under “Create Data” (skapa data) (intervall för byte av motorolja, totalt antal drifttimmar etc.)

Log (logg):

Det går att kontrollera de tidigare erhållna och sparade värdena under “Create Data” (intervall för byte av motorolja, totalt antal drifttimmar etc.).

4. Display (visning)

Tryck på [SET] efter val av [Display] för att ta fram menyn för val av digital visning “D”, analog visning “A” eller ingen visning.

Tryck på knappen [▼] eller [▲] för att välja önskat visningsalternativ. Tryck därefter på [SET] för att välja “A1”, “A2”, “D” eller “OFF”. Eftersom “Fuel” (bränsle) endast kan visas digitalt är tillgängliga alternativ endast “ON” (på) eller “OFF” (av).

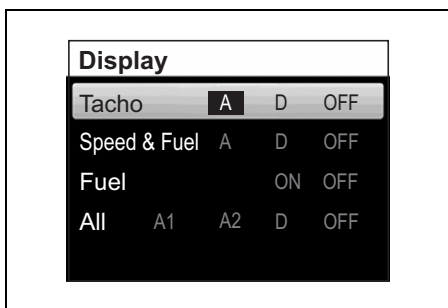

När "OFF" (av) är inställt som visningsalternativ hoppas aktuell visning över och nästa visning väljs istället vid val av visning.

ANMÄRKNING:

Det är inte möjligt att ställa in alla visningsposter på "OFF" (av). Välj visning av åtminstone en (1) visningspost.

5. Device list (enhetslista)

Visar en lista över enheterna som är anslutna till den multifunktionella mätaren.

Använd knapparna [▼] eller [▲] för att välja "CAN2" och tryck på knappen [SET] för att se informationen från den multifunktionella mätaren och information om enheterna som är anslutna till den multifunktionella mätaren (till exempel andra multifunktionella mätare).

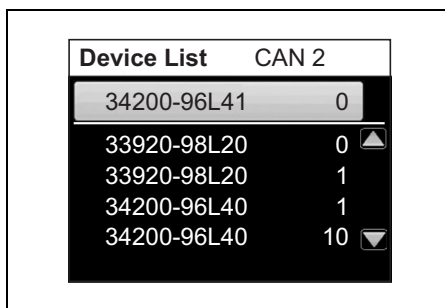
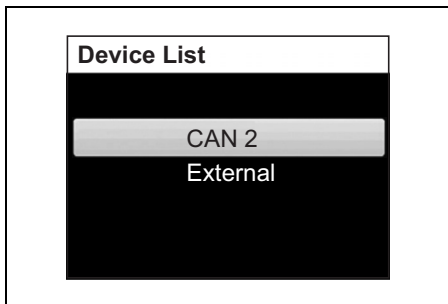

Använd knapparna [▼] eller [▲] för att välja "EXTERNAL" (extern) och tryck på knappen [SET] för att se serienumret för den multifunktionella mätaren och information om enheterna som är anslutna till NMEA-linjen (till exempel GPS-modulen).

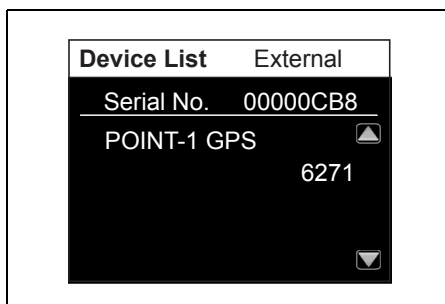
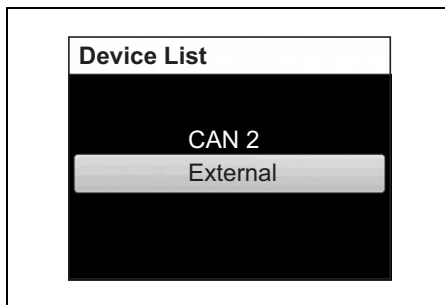

6. Keyless (nyckellös)

Du kan se lösenkoderna för det nyckellösa startsystemet. Du kan även ändra lösenkoderna.

(1) Om du har ett nyckelembem

- Bekräfta att nyckelembemmet är inom kommunikationsräckvidden för det nyckellösa startsystemet.
- Kontrollera att kommunikationsläget är inkopplat på nyckelembemmet. (Vi hänvisar till avsnittet "Omkoppling av nyckelembemmet kommunikationsläge".)
- Tryck på knapparna [✓] eller [^] för att välja "Nyckellöst" och tryck sedan på knappen [SET] för att visa menyn "Nyckellöst".

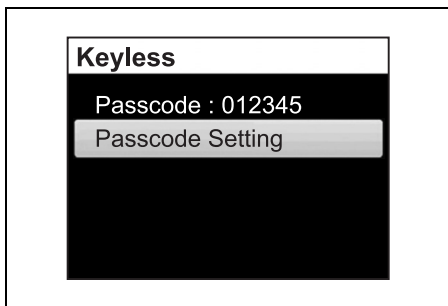

Passcode (lösenkod)

Lösenkoderna visas.

Passcode Setting (lösenkodsinställning)

Tryck på knappen [SET].

Ange en sexsiffrig lösenkod.

Använd [✓] eller [^] knapparna för att välja siffror.

Tryck på knappen [SET] för att gå vidare till efterföljande siffra.

Tryck på knappen [MENU] för att gå tillbaka till föregående siffra.

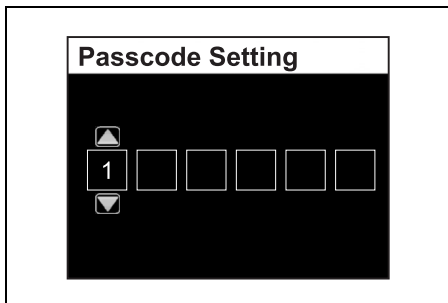

Lösenkoderna visas när du har tryckt på knappen [SET] efter att ha angivit alla sex siffrorna.

(2) Om du inte har ett nyckelembem

När det nyckellösa startsystemet startar ska du ange lösenkoderna och kan byta den inom en minut efter upplåsning.

7. Initial Setting (startinställningar)

Startinställningarna innehåller viktiga grundläggande inställningar. Därför visas bekräftelsemeddelandet "Revise initial setting?" (ändra startinställningar?) efter att "Initial Setting" har valts på huvudmenyn och knappen [SET] tryckts in. Välj "Yes" (ja) med hjälp av knapparna [✓] och [^] och tryck sedan på [SET] för att ta fram menyn för ändring av startinställningar.

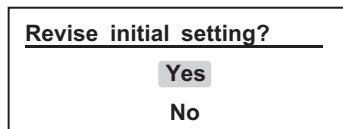

Menyn "Initial Setting" består åtta (8) undermenyer.

Välj önskad startinställningsmeny med hjälp av knapparna [✓] och [^] och tryck sedan på [SET] för att ta fram aktuella inställningar.

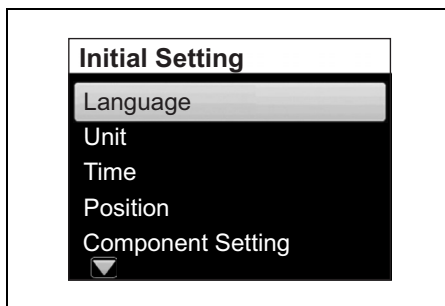

Language (språk)

Ställer in visningspråk.

Använd knapparna [▼] eller [▲] för att välja visningspråket, och tryck på knappen [SET].

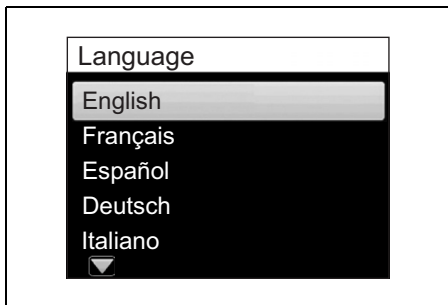

Bekräftelsemeddelandet visas.

Använd knappen [▼] eller [▲] för att välja "YES", och tryck på knappen [SET]. Välj "NO" och tryck på knappen [SET] om du inte vill byta språk.

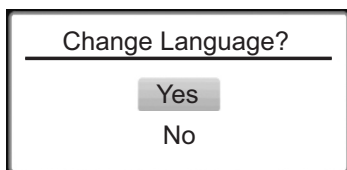

Unit (enhet)

Följande enheter kan ändras.

Distance (avstånd): Välj enhet för avstånd.

Tryck på [SET] för att välja önskad enhet.

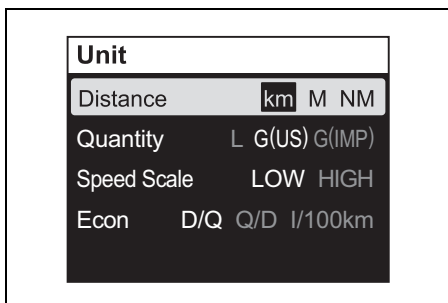

Quantity (mängd): Välj enhet för bränslemängd.

Tryck på [SET] för att välja önskad enhet.

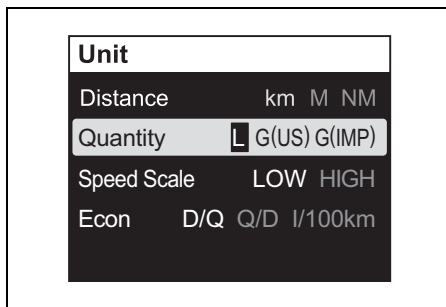

Speed Scale (hastighetsskala): Välj önskad hastighetsskala.

Inställningen av hastighetsskala påverkar endast analog visning på skärmen.

Tryck på [SET] för att välja den skala som ska gälla.

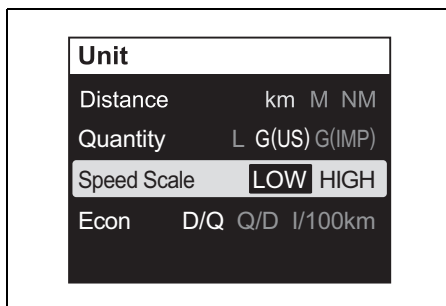

Econ (ekonomi): Välj enhet för bränsleekonomi.

Tryck på [SET] för att välja önskad enhet.

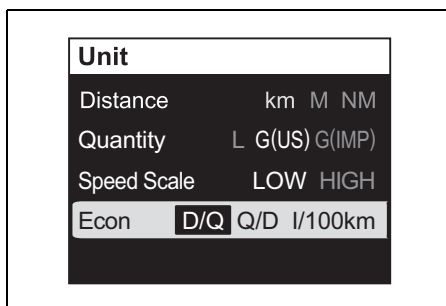

Time (tid)

Välj önskade inställningar för tidvisning.

Clock (klocka): Välj huruvida klockan ska visas eller inte.

Tryck på [SET] för att välja "ON" (på) eller "OFF" (av).

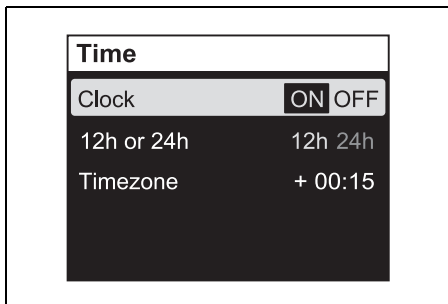

12h or 24h (12 eller 24 timmar): Välj 12 eller 24 timmars visning.

Tryck på [SET] för att välja "12h" (12 timmar) eller "24h" (24 timmar).

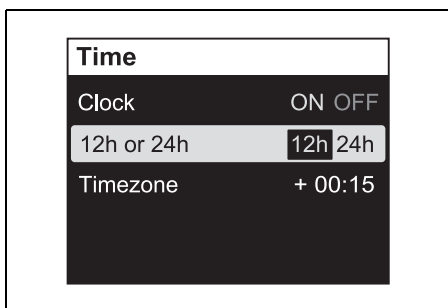

Timezone (tidszon): Välj aktuell tidszon.

Korrekt tid på mätaren kan ställas in genom att ange tidsskillnaden från standardtid (Greenwichtid). Efter att tidsskillnaden har angetts en gång behöver den inte anges igen.

Tidsskillnaden kan ställas in på mellan -12:00 och +14:00.

Tryck på [SET] för att aktivera inmatningsläget och ändra sedan tidsskillnaden med hjälp av knapparna [▼] och [▲].

Tryck kortvarigt på [▼] eller [▲] för att ändra tidsskillnaden stegvis med 15 minuter i taget. Håll endera knappen intryckt för att ändra tidsskillnaden i snabba 15-minuterssteg.

ANMÄRKNING:

Om "Timezone" (tidszon) inte visas, så kontrollera GPS-mottagarens anslutning.

Om ingen GPS-mottagare är installerad, så visas "--:--" på skärmen.

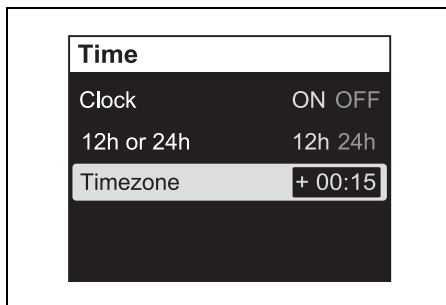

Position (position)

Inställningar för mätarens och motorns position kan ändras.

Kontakta en auktoriserad återförsäljare av Suzukis marinprodukter angående ändring av inställningar på menyn "Position".

Component Setting (komponentinställningar)

Inställningar för komponent.

Kontakta en auktoriserad återförsäljare av Suzukis marinprodukter angående ändring av inställningar på menyn "Component Setting".

Tank (tank)

Inställningar för bränsletankar kan ändras.

Kontakta en auktoriserad återförsäljare av Suzukis marinprodukter angående ändring av inställningar på menyn "Tank".

Keyless Setting (inställningar för nyckellöst system)

Inställningar för nyckellöst system.

Kontakta en auktoriserad återförsäljare av Suzukis marinprodukter angående ändring av inställningar på menyn "Keyless Setting".

Demo Mode Setting (demolägesinställningar)

Inställningar för demoläge.

Kontakta en auktoriserad återförsäljare av Suzukis marinprodukter angående ändring av inställningar på menyn "Demo Mode Setting".

LARM

Larm uppmärksammar användaren om driftsförhållanden som behöver åtgärdas. Om ett larm aktiveras, så visas omedelbart aktuellt varningsmeddelande och varningsikonen på mätarens skärm.

Varningsmeddelandet slocknar vid tryckning på någon av knapparna på mätaren. Varningsikonen fortsätter dock att visas tills orsaken till problemet har åtgärdats. Summern tystnar också när felet är åtgärdat.

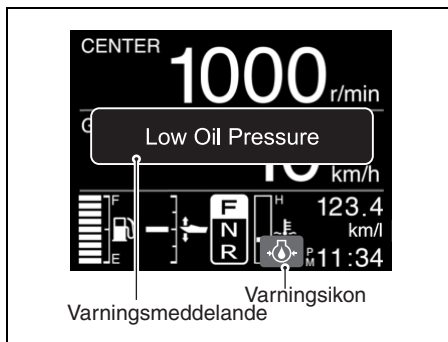

VARNINGSSYSTEM

Systemen är konstruerade för att varna Dig för olika situationer, som kan förorsaka skador på Din utbordare.

OBS!

Utombordsmotorn kan skadas, om du lutar på att varningssystemet ska varna för varje tekniskt fel som kan inträffa eller ge en indikation om behovet av underhåll.

Undvik skador på utombordsmotorn genom att regelbundet inspektera och underhålla den.

OBS!

Fortsatt användning av utombordsmotorn efter att varningssystemet har aktiverats kan resultera i allvarlig skada på utombordsmotorn.

Om varningssystemet aktiveras medan utombordsmotorn används, så stäng av motorn så fort som möjligt och åtgärda problemet eller kontakta en auktoriserad återförsäljare av Suzukis marinprodukter angående hjälp.

INDIKATORKONTROLL

Om motorn har ett nyckellöst startsystem: Larmsummern låter i två sekunder varje gång du trycker på och håller in motorbrytaren i minst två sekunder för att starta systemet.

OBS!

Om varningssystemet inte fungerar som det ska kan det hända att ingen varning för ett förhållande som kan skada utombordsmotorn ges.

Om summern inte ljuder när det nyckellösa startsystemet har kopplats in med hjälp av motorbrytaren kan det betyda att summern är trasig eller att ett kretsfel har uppstått. Kontakta i så fall en auktoriserad återförsäljare av Suzukis marinprodukter angående råd.

Om motorn inte har ett nyckellöst startsystem: Varje gång tändningsnyckeln vrids till läget ON (på) ljuder larmsummern i tre sekunder.

OBS!

Om varningssystemet inte fungerar som det ska kan det hända att ingen varning för ett förhållande som kan skada utombordsmotorn ges.

Om summern inte ljuder när tändningsnyckeln vrids till läget ON (på) kan det betyda att summern är trasig eller att ett kretsfel har uppstått. Kontakta i så fall en auktoriserad återförsäljare av Suzukis marinprodukter angående råd.

VARNINGSSYSTEM FÖR ÖVERVARV

Detta system aktiveras, om motorns varvtal överstiger rekommenderat maximalt varvtal i över 10 sekunder. Vidare visas meddelandet "Rev Limit" i indikeringsfönstret.

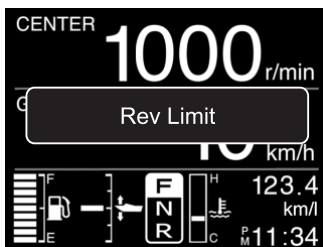

Om motorn fortsätter att köras, så sänks motorvarvtalet automatiskt till cirka 3 000 varv/min., samtidigt som summern ljuder. Sedan ändras varningsmeddelandet till "Over Revolution".

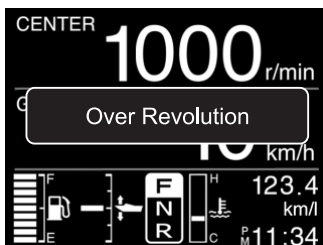

Varningsmeddelandet "Over Revolution" slocknar när någon av knapparna på mätaren trycks in.

Detta system måste återställas genom att flytta gasreglaget till tomgångsläget i ungefär en sekund för att återfå full motordrift.

OBS!

Om varningssystemet för övervarvning aktiveras vid rekommenderat maximalt gaspådrag, trots förvisning om att propellerns stigning är tillräcklig och att inga sådana faktorer som "för hög riggvinkelinställning" eller "ventilation" förekommer, så tyder det på ett eventuellt problem med varningssystemet för övervarvning.

Kontakta en auktoriserad återförsäljare av Suzukis marinprodukter, om varningssystemet för övervarvning aktiveras utan uppenbar anledning.

INDIKATORSYSTEM FÖR OLJETRYCKET

Detta system aktiveras när motorns smörjoljetryck faller under den korrekta nivån.

Om detta system aktiveras, så visas meddelandet "Low Oil Pressure" och en varningsikon på skärmen, samtidigt som summern ljuder. Vidare sänks motorvarvtalet automatiskt till cirka 1 000 varv/min., om detta system aktiveras medan motorvarvtalet överstiger 1 000 varv/min.

Vid fortsatt körning stannar motorn automatiskt tre minuter efter att varningssystemet ovan har börjat aktiveras.

ANMÄRKNING:

Om motorn har stannat automatiskt på grund av varningssystemet, så kan motorn startas igen.

Varningssystemet kommer dock att fortsätta aktiveras ända tills orsaken har åtgärdats.

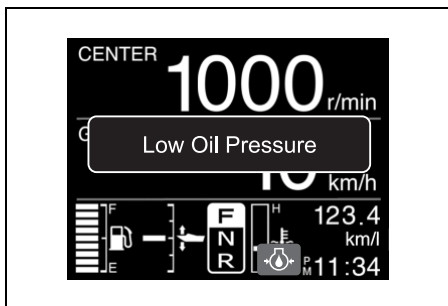

Varningsmeddelandet "Low Oil Pressure" slocknar när någon av knapparna på mätaren trycks in. Varningsikonen fortsätter dock att visas tills orsaken till problemet har åtgärdats.

Om lampan tänds ska du stoppa motorn omedelbart, förutsatt att vind-och vattenförhållanden tillåter detta.

Kontrollera oljenivån och fyll på olja vid behov. Kontakta din auktoriserade SUZUKI-handlare för utombordsmotorer om oljenivån är korrekt.

OBS!

Motorn kan skadas allvarligt, om du lutar på att varningssystemet för lågt oljetryck ska ange när det är dags att fylla på motorolja.

Kontrollera regelbundet oljenivån och fyll på motorolja efter behov.

OBS!

Körning av motorn efter att varningssystemet för lågt oljetryck har aktiverats kan resultera i allvarlig motorskada.

Om varningssystemet för lågt oljetryck aktiveras, så stäng av motorn så fort som möjligt och fyll på motorolja eller åtgärda aktuellt problem efter behov.

VARNINGSSYSTEM FÖR ÖVERHETTNING

Detta system aktiveras när cylinderväggens temperatur blir alltför hög p.g.a. otillräcklig vattenkylning.

ANMÄRKNING:

Varningssystemet för överhettning upptäcker inte hög temperatur i förbränningskammaren orsakad av exempelvis fel i oljesystemet, dålig bränslekvälité eller fel värmetal på tändstift.

Om detta system aktiveras, så visas meddelandet "Oveheat" och en varningsikon på skärmen, samtidigt som summern ljuder. Vidare sänks motorvarvtalet automatiskt till cirka 2 000 varv/min., om detta system aktiveras medan motorvarvtalet överstiger 2 000 varv/min. Vid fortsatt körning stannar motorn automatiskt tre minuter efter att varningssystemet ovan har börjat aktiveras.

ANMÄRKNING:

Om motorn har stannat automatiskt på grund av varningssystemet, så kan motorn startas igen.

Varningssystemet kommer dock att fortsätta aktiveras ända tills orsaken har åtgärdats.

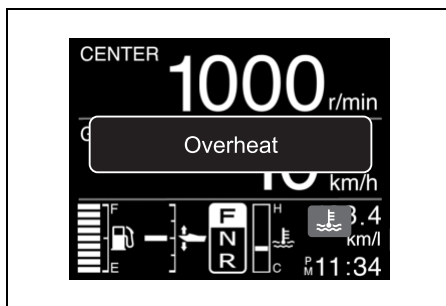

Varningsmeddelandet "Oveheat" slocknar när någon av knapparna på mätaren trycks in. Varningsikonen fortsätter dock att visas tills orsaken till problemet har åtgärdats.

Om varningssystemet för överhettning aktiveras vid drift, så minska genast motorvarvtalet och kontrollera huruvida vatten töms ut genom skvallerhålet. Om inget vatten syns, så följ anvisningarna nedan.

Stäng av motorn där vatten- och vindförhållandena tillåter, tippa upp utombordsmotorn ur vattnet och avlägsna eventuellt skräp, såsom alger, plastpåsar eller sand, som kan ha täppt till vattenintagen.

Sänk ner motorn i vattnet igen, kontrollera att vattenintagen befinner sig under vattenytan och starta sedan om motorn.

Kontrollera (A) att vatten töms ut genom skvalerhållet och (B) att "Overheat" inte visas i indikeringsfönstret.

Observera att "Overheat" visas i indikeringsfönstret igen, om motorn blir onormalt varm. Om någon av ovanstående situationer uppstår, så måste en auktoriserad återförsäljare av Suzukis marinprodukter kontaktas så snart som möjligt.

ANMÄRKNING:

Även om uttömningen av vatten genom skvalerhållet är tillräcklig kan det hända att summerljudet och visningen i indikeringsfönstret fortsätter tills motorns temperatur har sjunkit. Låt motorn gå i läget **NEUTRAL** endast tills varningssystemen har kopplats ur.

OBS!

Körning av motorn efter att varningssystemet för överhettning har aktiverats kan resultera i allvarlig motorskada.

Om varningssystemet för överhettning aktiveras, så stäng så fort som möjligt av utombordsmotorn där vind- och vattenförhållandena tillåter och inspektera motorn enligt anvisningarna ovan. Kontakta en auktoriserad återförsäljare av Suzukis marinprodukter, om problemet inte kan åtgärdas på egen hand.

ANMÄRKNING:

Tänk på att varningssystemet för överhettning inte kan upptäcka överhettning orsakad av exempelvis fel i oljesystemet, dålig bränslekvalitet eller felaktiga tändstift.

ANMÄRKNING:

Om motorn används medan den är vinklad förbi maximal riggvinkel finns det risk för att vattenintagens öppningar hamnar ovanför vattenytan. Det kan leda till att varningssystemet för överhettning aktiveras.

VARNINGSSYSTEM FÖR KONTROLL AV TERMOSTAT

Detta varningssystem aktiveras när termostaten går sönder och motorn inte värms upp till korrekt temperatur efter att motorn har startats.

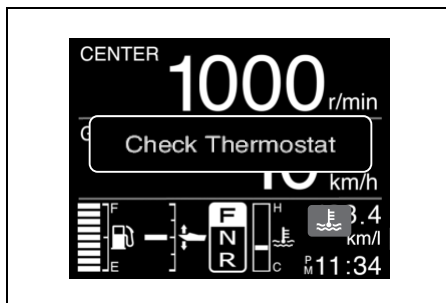

Om detta system aktiveras, så visas meddelandet "Check Thermostat" och en varningsikon (en blåfärgad indikering) på skärmen.

Varningsmeddelandet "Check Thermostat" slocknar när någon av knapparna på mätaren trycks in. Varningsikonen fortsätter dock att visas tills orsaken till problemet har åtgärdats.

Slå av varningssystemet genom att snabbt stänga av motorn och kontakta en återförsäljare av Suzukis marinprodukter.

VARNINGSSYSTEM FÖR BATTERISPÄNNING

Detta system aktiveras när det uppstår ett problem med batterispänningen som kan påverka motorns prestanda.

Om detta system aktiveras, så visas meddelandet "Low Battery Voltage" och en varningsikon på skärmen, samtidigt som summern ljuder.

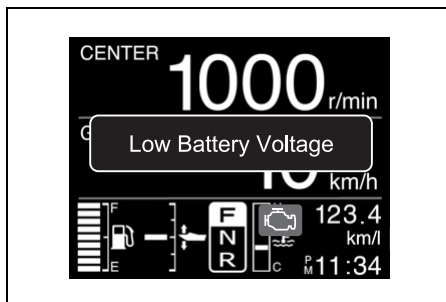

Varningsmeddelandet "Low Battery Voltage" slocknar när någon av knapparna på mätaren trycks in. Varningsikonen fortsätter dock att visas tills orsaken till problemet har åtgärdats.

Detta systems funktion kan avbrytas automatiskt när batteriets laddning åter är normal. Avstå från att använda elektriska tillbehör såsom PTT-system trimplan el-hydraulisk motorlyft mm.

▲ VARNING

Underlåtenhet att vidta lämpliga försiktighetsåtgärder vid inspektion eller underhåll av batteriet kan vara mycket farligt.

Försök inte inspektera eller underhålla batteriet utan att först ha läst alla varningar, försiktighetsåtgärder och anvisningar i avsnittet INSTALLERING AV BATTERI i denna bruksanvisning.

ANMÄRKNING:

- Ett svagt batteri kan innehålla tillräckligt med spänning för att starta motorn, men det kan likväl hända att detta varningssystem aktiveras om användning av motorn eller diverse tillbehör kräver ett större mått av batterispänning.
- Om motorn har ett nyckellöst startsystem: Kontrollera följande, om meddelandet "Low Battery Voltage" visas och motorn stannar medan det nyckellösa startsystemet är inkopplat:
*Om motorn inte har ett nyckellöst startsystem:
Om meddelandet "Low Batt Voltage" visas medan tändningsnyckeln står i läget ON (på) och motorn stannar, så kontrollera följande.*
 - Batteriomkopplaren står i läget ON (på).
 - Batteriet är korrekt anslutet.
 - Batteriet är i gott skick.
- Om varningssystemet aktiveras gång på gång, trots att du slutat använda motorn eller tillbehören, bör du kontakta din auktoriserade Suzuki återförsäljare.

ELEKTRONISKT VARNINGSSYSTEM FÖR GASREGLERING OCH VÄXLING

VARNINGSSYSTEM FÖR STYRENHETS- KOMMUNIKATION

Detta system aktiveras i händelse av att ett fel uppstår i styrsystemet för de elektroniska gasreglerings- och växlingsystemen.

Om detta system aktiveras, så visas meddelandet "Check Control Unit C." och en varningsikon på skärmen, samtidigt som summern ljuder.

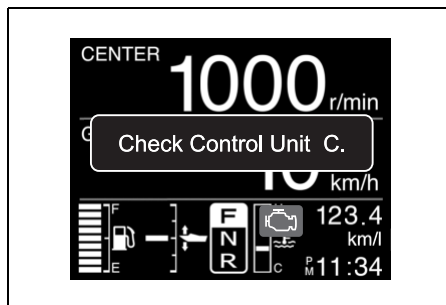

Varningsmeddelandet "Check Control Unit C." slocknar när någon av knapparna på mätaren trycks in. Varningsikonen fortsätter dock att visas tills orsaken till problemet har åtgärdats.

OBS!

Om detta system aktiveras utan uppenbar anledning kan det bero på ett problem med systemet.

Kontakta i så fall en auktoriserad återförsäljare av Suzukis marinprodukter angående råd.

2:A DRIVSTATIONENS VARNINGSSYSTEM

Detta system aktiveras i händelse av att ett fel uppstår i styrsystemet för den 2:a drivstationen.

Om detta system aktiveras, så visas meddelandet "Check 2nd Station" och en varningsikon på skärmen, samtidigt som summern ljuder.

Om detta system aktiveras kan motorn inte längre manövreras från den 2:a drivstationen, men däremot från den 1:a drivstationen.

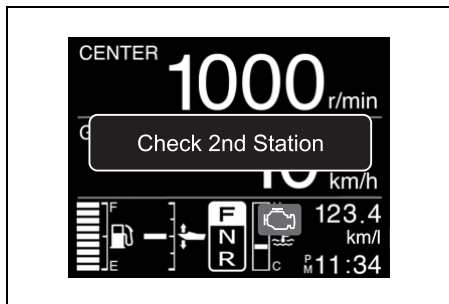

Varningsmeddelandet "Check 2nd Station" islocknar när någon av knapparna på mätaren trycks in. Varningsikonen fortsätter dock att visas tills orsaken till problemet har åtgärdats.

OBS!

Om detta system aktiveras utan uppenbar anledning kan det bero på ett problem med systemet.

Kontakta i så fall en auktoriserad återförsäljare av Suzukis marinprodukter angående råd.

VARNINGSSYSTEM FÖR GASREGLERINGSSYSTEM

Detta system aktiveras i händelse av att ett fel uppstår i styrsystemet för det elektroniska gasreglaget.

Om detta system aktiveras, så visas meddelandet "Check Throttle System" och en varningsikon på skärmen, samtidigt som summern ljuder. Vidare begränsas motorhastigheten till maximalt 2000 varv/min.

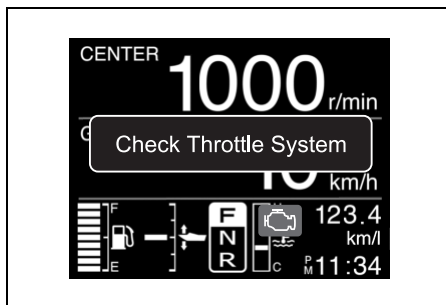

Varningsmeddelandet "Check Throttle System" islocknar när någon av knapparna på mätaren trycks in. Varningsikonen fortsätter dock att visas tills orsaken till problemet har åtgärdats.

OBS!

Om detta system aktiveras utan uppenbar anledning kan det bero på ett problem med systemet.

Kontakta i så fall en auktoriserad återförsäljare av Suzukis marinprodukter angående råd.

VARNINGSSYSTEM FÖR VÄXLING

Detta system aktiveras i händelse av att ett fel uppstår i styrsystemet för det elektroniska växrelrelaget.

Om detta system aktiveras, så visas meddelandet "Check Shift Control" och en varningsikon på skärmen, samtidigt som summern ljuder.

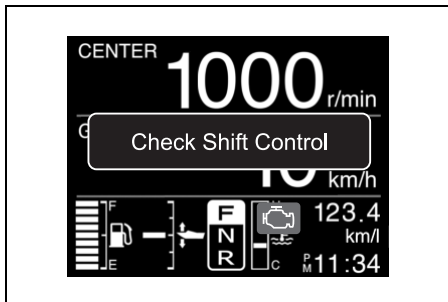

Om detta system aktiveras kan varken motorhastigheten eller växeln manövreras med hjälp av fjärrmanövreringshandtaget, men motorn kan köras på tomgångshastighet.

Genom att ställa fjärrmanövreringshandtaget i friläget och trycka på omkopplaren för enskild gasreglering ① kan motorhastigheten ändras från tomgångshastighet till cirka 2000 varv/min. med hjälp av fjärrmanövreringshandtaget.

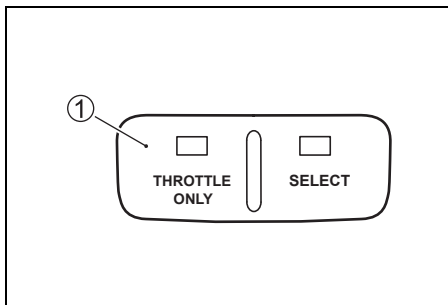

ANMÄRKNING:

Så länge meddelandet "Check Shift Control" visas är det inte möjligt att ändra kopplingen till läget för framåtdrift, friläget eller läget för bakåtdrift.

Varningsmeddelandet "Check Shift Control" slocknar när någon av knapparna på mätaren trycks in. Varningsikonen fortsätter dock att visas tills orsaken till problemet har åtgärdats.

OBS!

Om detta system aktiveras utan uppenbar anledning kan det bero på ett problem med systemet.

Kontakta i så fall en auktoriserad återförsäljare av Suzukis marinprodukter angående råd.

VARNINGSSYSTEM FÖR MÄTARKOMMUNIKATION

Detta system aktiveras när ett kommunikationsfel i mätaren har uppstått.

Om detta system aktiveras, så visas meddelandet "Check Gauge C." på skärmen.

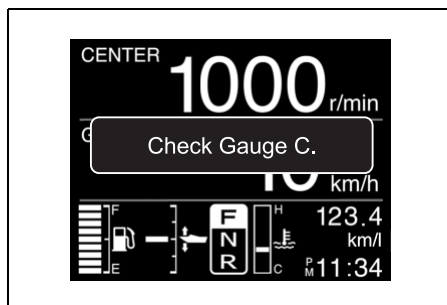

Varningsmeddelandet "Check Gauge C." slocknar vid tryckning på någon av knapparna på mätaren.

OBS!

Om detta system aktiveras utan uppenbar anledning kan det bero på ett problem med systemet.

Kontakta i så fall en auktoriserad återförsäljare av Suzukis marinprodukter angående råd.

VARNINGSSYSTEM FÖR STATIONSINSTÄLLNING I DÖRJLÄGE

Detta system aktiveras när manövrering av dörjläget TROLL påbörjas på mätarskärmen i en sittbrunn där manövrering av dörjläget TROLL inte är tillgängligt.

Om detta system aktiveras, så visas varningsmeddelandet "Check Station Setting" på skärmen.

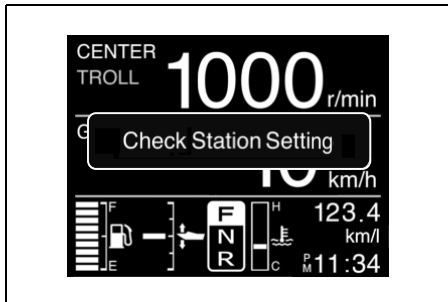

Kontrollera i vilken sittbrunn SELECT LED ① på fjärrkontrollboxen är på (ON) och utför manövrering av dörjläget TROLL på mätarskärmen i en sittbrunn där SELECT LED är på (ON).

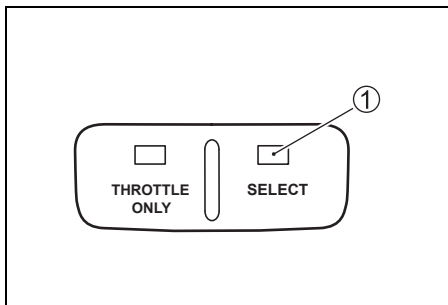

På mätarskärmen där manövrering av dörjläget TROLL är tillgängligt visas indikeringen, **TROLL**.

Varningsmeddelandet "Check Station Setting" slocknar när någon av knapparna på mätaren trycks in.

VARNINGSSYSTEM FÖR DÖRJTILLSTÅND

Detta system aktiveras när dörjläget TROLL inte kan kopplas in.

Om detta system aktiveras, så visas varningsmeddelandet "Check Troll Condition" på skärmen.

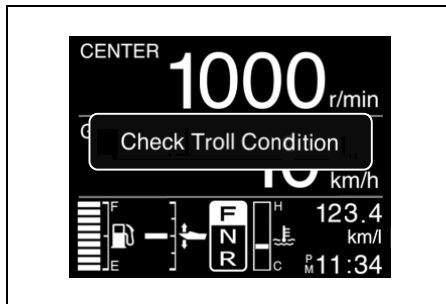

Kontrollera att fjärrmanövreringshandtaget ställts i läget för framåt- eller bakåtdrift och att motorns gasspjäll har stängts helt.

Vi hänvisar till anvisningarna under rubriken Inställning av dörjläge.

Varningsmeddelandet "Check Troll Condition" slocknar när någon av knapparna på mätaren trycks in.

VARNINGSSYSTEM FÖR DÖRJSYSTEM

Aktuella ECM- och BCM-moduler i utombordsmotorn är kanske inte anpassade till dörläges-systemet.

Om detta system aktiveras, så visas varningsmeddelandet "Check Troll System" på skärmen.

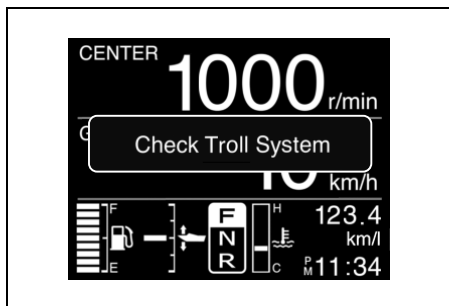

Varningsmeddelandet "Check Troll System" slocknar när någon av knapparna på mätaren trycks in.

Kontakta en auktoriserad återförsäljare av Suzukis marinprodukter, om detta system aktiveras.

VARNINGSSYSTEM FÖR NYCKELLÖST STARTSYSTEM

(OM MOTORN HAR ETT NYCKELLÖST STARTSYSTEM)

VARNINGSSYSTEM FÖR NYCKELEMBLEM

Varningsystemet aktiveras i händelse av identifieringsfel i nyckelembleet.

Om detta system aktiveras, så visas meddelandet "Check Keyless FOB" och en varningsikon på skärmen.

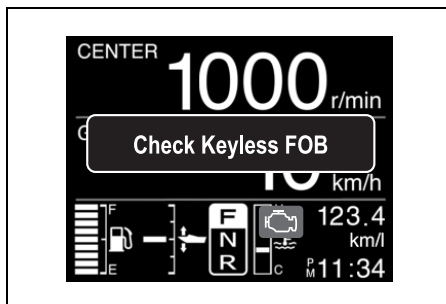

Meddelandet "Check Keyless FOB" slocknar när någon av knapparna på mätaren trycks in. Varningsikonen fortsätter dock att visas tills orsaken till problemet har åtgärdats.

ANMÄRKNING:

- *Kontrollera följande, om meddelandet "Check Keyless FOB" visas:*
 - Att nyckelembleet är inom den nyckellösa styrenhetens kommunikationsavstånd.
 - Att nyckelembleetets kommunikationsläge är inkopplat. (Vi hänvisar till avsnittet *In/urkoppling av nyckelembleetets kommunikationsläge*.)
 - Att det inte finns något hinder som stör radiovägorna mellan nyckelembleetet och den nyckellösa styrenheten.
 - Att nyckelembleetets batteri har tillräcklig kapacitet.
 - Att korrekt nyckelembleet har verifierats av det nyckellösa startsystemet.
- *Kontakta en auktoriserad återförsäljare av Suzukis marinprodukter, om varningssystemet ständigt aktiveras.*

VARNINGSSYSTEM FÖR NYCKELEMBLEMETS BATTERI

Varningssystemet aktiveras när nyckelembles batterispänning har försvagats så pass mycket att nyckelembles prestanda kan försämrans.

Om detta system aktiveras, så visas meddelandet "Keyless FOB Battery Low" och en varningsikon på skärmen.

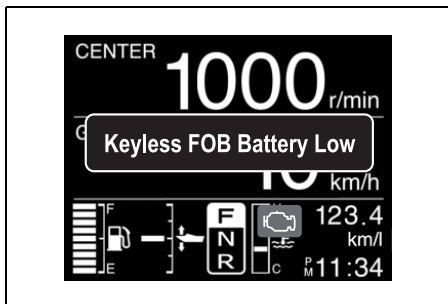

Meddelandet "Keyless FOB Battery Low" slocknar när någon av knapparna på mätaren trycks in. Varningsikonen fortsätter dock att visas tills orsaken till problemet har åtgärdats.

ANMÄRKNING:

Byt ut batteriet i nyckelembles, om detta system aktiveras. (Vi hänvisar till avsnittet **BYTE AV NYCKELEMBLEMETS BATTERI**.)

VARNINGSSYSTEM FÖR NYCKELLÖS STYRENHET

Detta system aktiveras när spänningen från 12-voltsbatteriet till den nyckellösa styrenheten har försvagats så pass mycket att den nyckellösa styrenhetens prestanda kan försämrans.

Om detta system aktiveras, så visas meddelandet "Keyless Unit Battery Low" och en varningsikon på skärmen.

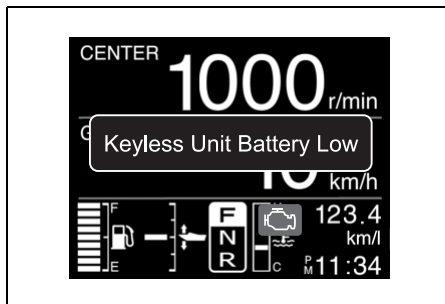

Meddelandet "Keyless Unit Battery Low" slocknar när någon av knapparna på mätaren trycks in. Varningsikonen fortsätter dock att visas tills orsaken till problemet har åtgärdats.

ANMÄRKNING:

- Kontrollera följande, om meddelandet "Keyless Unit Battery Low" visas:
 - Att 12-voltsbatteriet är i gott skick.
 - Om kontaktfel förekommer i batteripolerna.
- Kontakta en auktoriserad återförsäljare av Suzukis marinprodukter, om varningssystemet ständigt aktiveras.

SYSTEM FOR DIAGNOS

Om något onormalt inträffar med insprutnings-systemets sensorer registreras det omedelbart av kontrollboxens självdiagnosystem som aktiveras.

Om detta system aktiveras, så visas meddelandet "Check Engine X – X" och ikonen för kontroll av motorn på skärmen, samtidigt som summern ljuder.

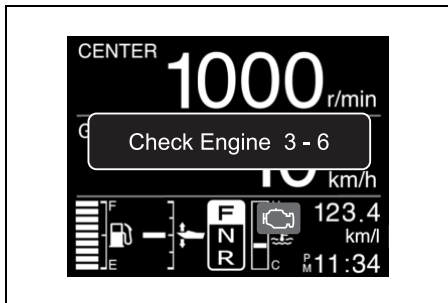

Meddelandet "Check Engine X – X" sloknar när någon av knapparna på mätaren trycks in. Ikonen för kontroll av motorn fortsätter dock att visas tills orsaken till problemet har åtgärdats.

Det finns även ett "Fail-Safe System" en kör dig hem funktion inbyggd i kontrollboxen som garanterar fortsatt körning i lägre hastighet även under dessa omständigheter.

MERKNAD:

- *Hvis utstyrt med nøkkelløst startsystem: Denne diagnosekoden fremstilles når det nøkkelløse startsystemet er aktivert (ON). Hvis ikke utstyrt med nøkkelløst startsystem: Denna diagnoskod visas når tändningsnyckeln är i läget ON.*
- *Summerljudet i samband med aktivering av diagnostiksystemet tystnar när användaren trycker in tändningsnyckeln.*

OBS!

Om diagnossystemet aktiveras medan utombordsmotorn används, så betyder det att ett onormalt tillstånd har uppstått i någon av styrsystemets givarsignaler.

Kontakta en auktoriserad återförsäljare av Suzukis marinprodukter angående reparation av styrsystemet.

PÅMINNELSESYSTEM FÖR OLJEBYTE

Detta system informerar användaren om när det är dags att byta motorolja i enlighet med underhållsschemat. Systemet fungerar så att det registrerar utombordsmotorns totala drifttid och kopplar in påminnelsefunktionen när det förprogrammerade antalet timmar har gått (Vi hänvisar till avsnittet ÖVERSYN OCH UNDERHÅLL samt sista sidan.)

SYSTEMAKTIVERING

När det totala antalet drifttimmar har nått förprogrammerat antal timmar visas meddelandet "Change Oil" på skärmen, samtidigt som summern ljuder. Denna indikering upprepas tills aktivering av systemet kopplas ur.

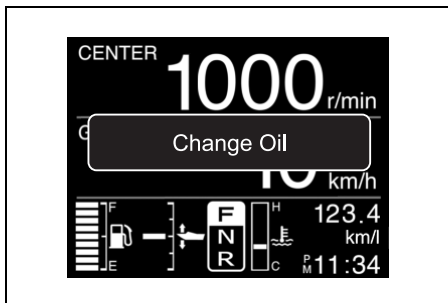

URKOPPLING

För singelmotorn:

1. Om motorn har ett nyckellöst startsystem:
Tryck och håll in motorbrytaren ① i minst två sekunder för att slå på strömmen.

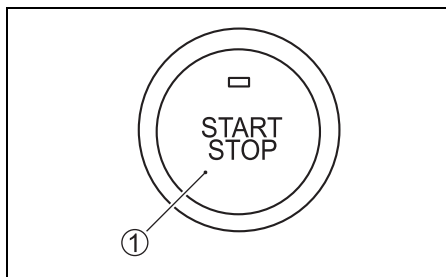

Om motorn inte har ett nyckellöst startsystem:

Vrid tändningsnyckeln till läget ON (på).

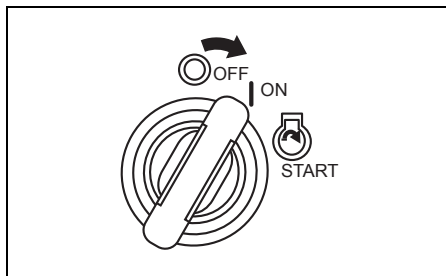

2. Dra ut nödstoppens låsbricka ②.
3. Dra upp nödstoppsknappen ③ tre gånger inom tio sekunder. Du hör ett kort pip efter lyckad urkoppling.

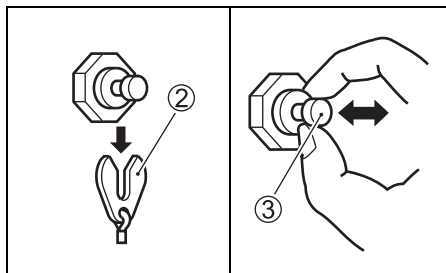

4. Om motorn har ett nyckellöst startsystem:
Tryck och håll in motorbrytaren ① i minst två sekunder för att stänga av strömmen.

ANMÄRKNING:

Det är även möjligt att stänga av strömmen genom att trycka på låsknappen på nyckelembetet.

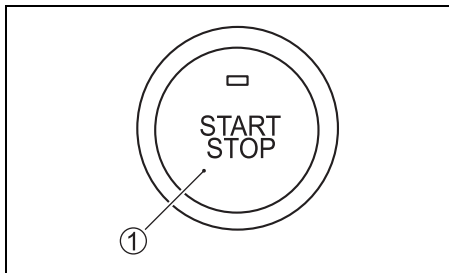

Om motorn inte har ett nyckellöst startsystem:
Vrid tändningsnyckeln till läget OFF (på).

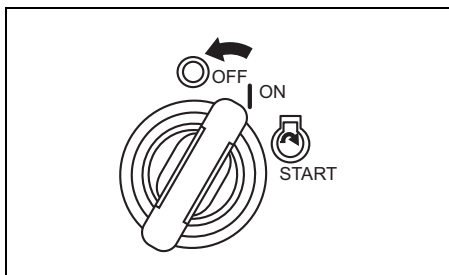

5. Sätt tillbaka plåten ② i dess ursprungliga position.

För flera motorer:

1. Om motorn har ett nyckellöst startsystem:
Tryck och håll in motorbrytaren ① i minst två sekunder för att slå på strömmen.

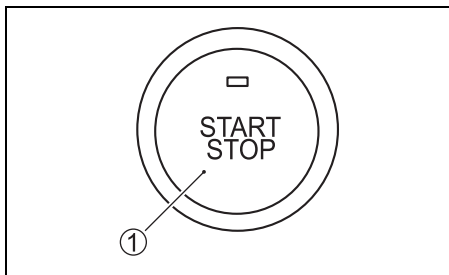

- Om motorn inte har ett nyckellöst startsystem:
Vrid tändningsnyckeln till läget ON (på).

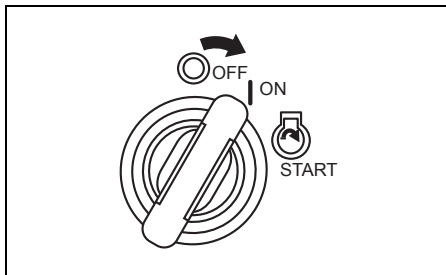

2. Dra ut nödstoppens låsbricka ②.
3. Tryck inom 10 sekunder tre gånger på start/stoppknappen ③. Ett kort pip ljud återges, om urkopplingen lyckas.

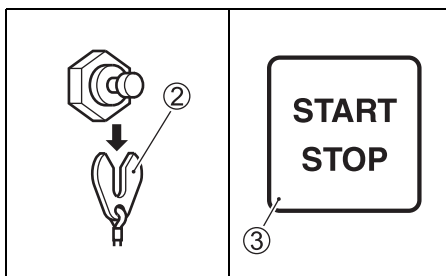

4. Om motorn har ett nyckellöst startsystem:
Tryck och håll in motorbrytaren 1 i minst två sekunder för att stänga av strömmen.

ANMÄRKNING:

Det är även möjligt att stänga av strömmen genom att trycka på låsknappen på nyckelembetet.

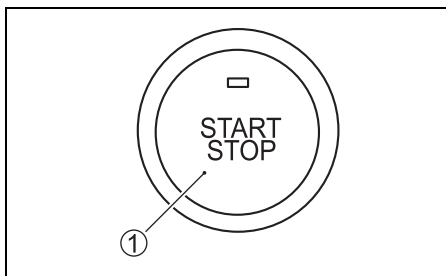

Om motorn inte har ett nyckellöst startsystem:

Vrid tändningsnyckeln till läget OFF (på).

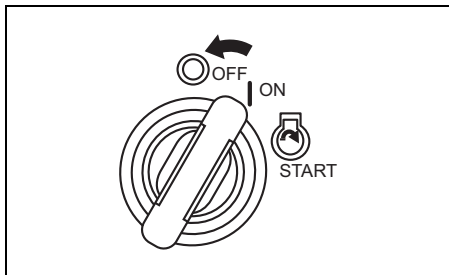

5. Sätt tillbaka plåten ② i dess ursprungliga position.

ANMÄRKNING:

- Systemaktiveringen kan kopplas ur oberoende av om motoroljan har bytts eller inte. Suzuki rekommenderar dock å det bestämdaste att motoroljan byts, innan systemaktiveringen kopplas ur, efter det att systemet en gång har kopplat in påminnefunktionen.
- Även om motoroljan har bytts, utan att systemet kopplat in påminnefunktionen, så är det fortfarande nödvändigt att utföra åtgärderna för urkoppling.

VARNINGSSYSTEM FÖR STANNANDE MOTOR

Detta system informerar operatören om att motorn stannar medan den är i drift.

Om motorn stannar av någon anledning, så ljuder varningssummern tre gånger.

VARNINGSSYSTEM FÖR VATTEN I BRÄNSLET

Motorn är utrustad med ett bränslefilter med integrerad vattenavskiljare och tillhörande varningssystem.

Varningssystemet aktiveras om vatten separerat från bränslet överstiger en viss mängd.

Om detta system aktiveras, så visas meddelandet "Water in Fuel" och en varningsikon oavbrutet på skärmen, samtidigt som summern ljuder, medan motorn är i friläge.

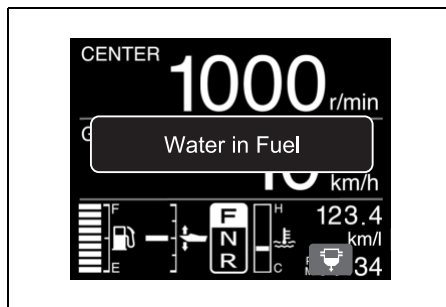

Varningsmeddelandet "Water in Fuel" slocknar när någon av knapparna på mätaren trycks in. Varningsikonen fortsätter dock att visas tills orsaken till problemet har åtgärdats.

Om systemet aktiveras, så stäng genast av motorn, om rådande vind- och vattenförhållanden är tillräckligt säkra för det, och kontrollera sedan förekomsten av vatten i bränslefiltret/vattenavskiljaren. Kontakta alternativt en auktoriserad återförsäljare av Suzukis marinprodukter angående råd.

Angående inspektion och rengöring av bränslefiltret hänvisar vi till LÅGTRYCKSBRÄNSLEFILTER i avsnittet INSPEKTION OCH UNDERHÅLL.

AANVÄNDNING AV TIPPSYSTEMET

POWER TRIM OCH TILT (UPPTIPPNING)

Riggvinkeln och upptipningen regleras med en kontakt på sidan av reglagespaken eller på utbordarens babordssida. För att vinkla upp motorn, tryck på kontaktens övre del, och för att tippa ner motorn, tryck på kontaktens nedre del.

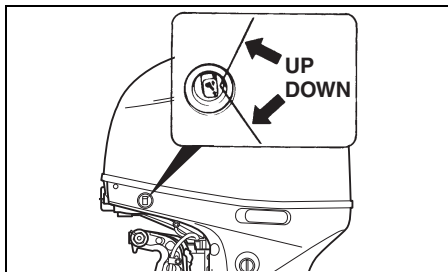
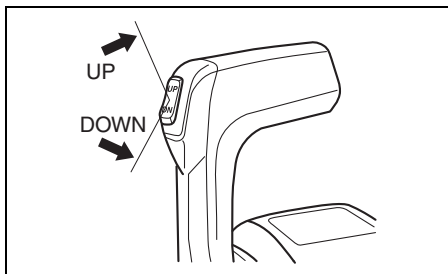

Om motorn har ett nyckellöst startsystem:

⚠ VARNING

Omkopplaren för riggvinkelinställning och upptipning (PTT) på sidoplåten kan aktiveras av misstag medan det nyckellösa startsystemet är urkopplat, vilket kan resultera i personskada.

Håll alla personer borta från utbordarmotorn för att förhindra oavsiktlig aktivering av PTT-systemet.

Om motorn inte har ett nyckellöst startsystem:

⚠ VARNING

Omkopplaren för riggvinkelinställning och upptipning (PTT) på sidoplåten kan aktiveras av misstag medan tändningsnyckeln står i läget OFF (av), vilket kan resultera i personskada.

Håll alla personer borta från utbordarmotorn för att förhindra oavsiktlig aktivering av PTT-systemet.

ANMÄRKNING:

Om motorn har ett nyckellöst startsystem: Omkopplaren PTT på fjärrmanövreringshandtaget kan inte användas medan det nyckellösa startsystemet är urkopplat.

Om motorn inte har ett nyckellöst startsystem: Omkopplaren PTT på fjärrmanövreringshandtaget kan inte användas medan tändningsnyckeln står i läget OFF (av).

ANMÄRKNING:

Upprepad drift av omkopplaren för riggvinkelinställning och upptipning (PTT) leder till att PTT-motorn blir överhettad och skyddskretsen kan stoppa motorn. PTT-omkopplaren är inaktiverad medan skyddskretsen är aktiverad. Detta inaktiverade systemtillstånd upphör när användaren har åtgärdat överhettningen.

MANUELL UPPTIPPNING

Om du inte kan tippa upp motorn med hjälp av "POWER TRIM och TILT" beroende på problem med el-försörjningen eller av annan orsak, kan du tippa upp motorn med muskelkraft. För att tippa upp eller ner motorn, vrid ventilen (A) två varv moturs, tippa sedan motorn till önskat läge och stäng sedan ventilen.

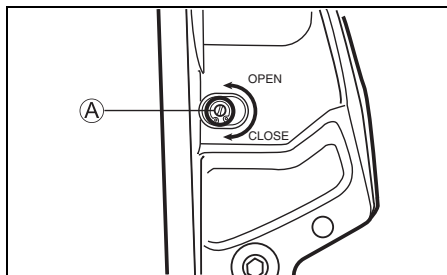

▲ OBSERVERA

Utombordsmotorn är väldigt tung. Vid tippning för hand är det lätt att skada ryggen eller halka omkull och skada sig.

Se till att stå stadigt med ett fast grepp om motorn och förmåga att hantera motorns vikt, när utombordsmotorn ska tippas för hand.

UPPTIPPNINGSLÅSARMEN

Upptipplingslåsarman är avsedd för att ge motorn stöd i upptippat läge.

Användning av upptipplingslåsarman:

1. Tippa upp motorn så långt det går genom att trycka på omkopplaren UP för riggvinkelinställning och tippning.
2. Vrid ner upptipplingslåsarman, som bilden visar.
3. Sänk ner motorn genom att trycka på omkopplaren DOWN för riggvinkelinställning och tippning tills motorn vilar på upptipplingslåsarman.

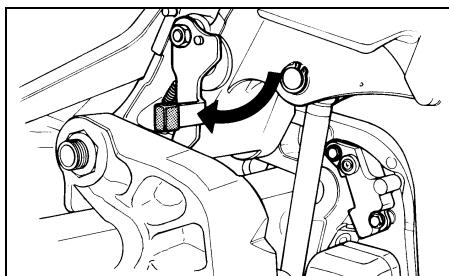

4. DF140BG:

Fortsätt att trycka på omkopplaren DOWN för riggvinkelinställning och tippning tills trimstängerna är helt infällda.

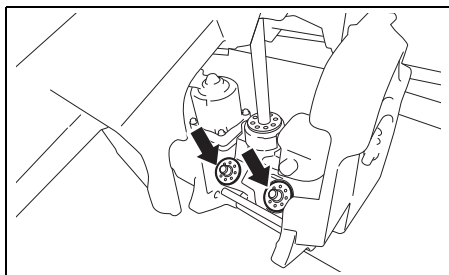

OBSI

Om inte trimkolvarna fälls in helt vid förtöjning finns det risk för att de försvagas eller rostar.

Se till att fälla in trimkolvarna helt vid förtöjning.

Frigör upptipplingslåsarman genom att tippa upp motorn så långt det går med hjälp av omkopplaren UP för riggvinkelinställning och tippning och sedan dra upp upptipplingslåsarman.

Om motorn har ett nyckellöst startsystem:

▲ OBSERVERA

Fjärromkopplaren för riggvinkelinställning och tippning fungerar medan det nyckellösa startsystemet är urkopplat. Om någon aktiverar omkopplaren medan upptipplingslåsarman hanteras finns det risk för handskador.

Se till att hålla andra personer borta från fjärromkopplaren för riggvinkelinställning och tippning medan upptipplingslåsarman hanteras.

OBSI

Skada kan uppstå om upptipplingslåsarman används annat än medan båten är förtöjd eller på annat sätt stillastående.

Upptipplingslåsarman dämpar trycket från riggvinkelinställning och tippning och bör endast användas medan båten är stillastående. Använd inte upptipplingslåsarman vid transport av båten och utombordsmotorn på en trailer. Vi hänvisar till avsnittet **KÖRNING MED TRAILER** i denna bruksanvisning.

Om motorn inte har ett nyckellöst startsystem:

▲ OBSERVERA

Fjärromkopplaren för riggvinkelinställning och tippning fungerar medan tändningsnyckeln står i läget OFF (av). Du kan skada handen om någon aktiverar omkopplaren medan du flyttar upptipplingslåsarmen.

Se till att hålla andra personer borta från fjärromkopplaren för riggvinkelinställning och tippning medan upptipplingslåsarmen hanteras.

OBS!

Skada kan uppstå om upptipplingslåsarmen används annat än medan båten är förtöjd eller på annat sätt stillastående.

Upptipplingslåsarmen dämpar trycket från riggvinkelinställning och tippning och bör endast användas medan båten är stillastående. Använd inte upptipplingslåsarmen vid transport av båten och utombordsmotorn på en trailer. Vi hänvisar till avsnittet **KÖRNING MED TRAILER** i denna bruksanvisning.

KONTROLLER FÖRE KÖRNING

▲ VARNING

Underlåtenhet att inspektera båten och motorn före en båttur kan medföra stor fara.

Gå alltid igenom de kontrollpunkter som beskrivs i detta avsnitt före avfärd.

Det är viktigt att kontrollera att båt och motor är i gott skick och att du är ordentligt förberedd för en eventuell nödsituation.

Kontrollera alltid följande punkter innan en båttur påbörjas:

- Kontrollera, att Du har nog med bränsle och olja för den beräknade gångtiden.
- Kontrollera motoroljenivån i tråget.

OBS!

Körning av motorn med en otillräcklig mängd olja kan orsaka allvarlig motorskada.

Kontrollera alltid oljenivån före varje tur och fyll på olja vid behov.

Att kontrollera oljenivån:

ANMÄRKNING:

För att undvika mätningsfel av oljenivån, kontrollera nivån med motorn kall.

1. Placera motorn vertikalt och avlägsna sedan motorkåpa ① genom att låsa upp spaken ② och ③.

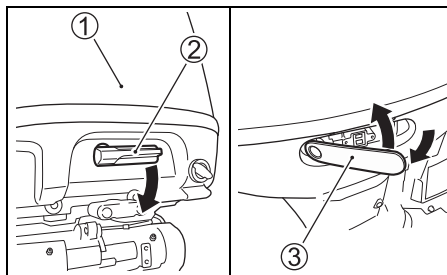

2. Dra ut oljestickan och torka av den med en ren trasa.

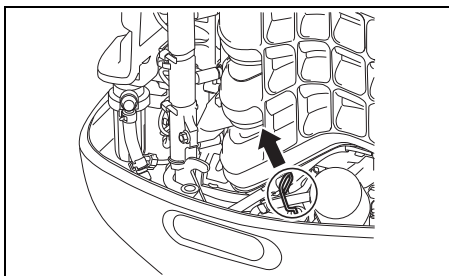

ANMÄRKNING:

Om oljan är förorenad eller missfärgad, byt ut all motorolja i motorn. Se kapitlet **MOTOROLJAN**.

3. Skjut in stickan helt i motorn igen och ta ut den.

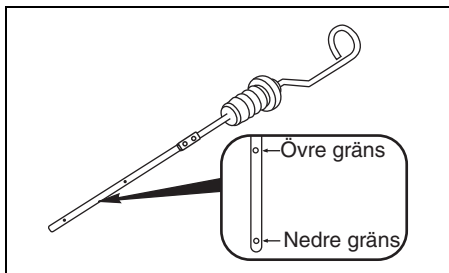

Oljan på oljestickan bör visa en nivå som ligger mellan det övre och det nedre strecket på oljestickan. Om oljenivån ligger nära det nedre strecket, så fyll på tillräckligt med olja för att höja nivån till det övre strecket.

Att fylla på motorolja:

1. Ta bort oljepåfyllningslocket.
2. Håll i den rekommenderade motoroljan till det övre strecket på oljestickan.

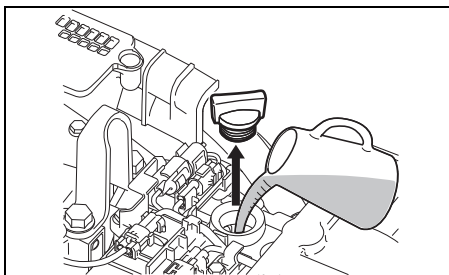

OBS!

Körning av motorn med för stor mängd olja kan vara skadligt för motorn.

Fyll inte i för mycket olja i motorn.

3. Sätt tillbaka och skruva fast oljepåfyllningslocket ordentligt.

- **Kontrollera batterivätskenivån.** Nivån skall alltid hållas mellan MAX och MIN nivån. Om nivån kommer under MIN nivån, se delen under **UNDERHÅLL**.
- **Kontrollera att batterikablarna är ordentligt anslutna till batteripolerna.**
- **Kontrollera att propellern är oskadad.**
- **Kontrollera att motorn är säkert fastsatt på akterspegeln.**
- **Kontrollera att "power trim och tilt" fungerar felfritt.**
- **Kontrollera att riggvinkelpinnen är i rätt läge och säkrad.**
- **Tillse att båten är försedd med säkerhetsutrustning och att nödutrustning finns ombord.**
- **Kontrollera att nödstoppnen fungerar som den ska.**
- **Kontrollera att kylvattenintaget är fritt från hinder.**

INKÖRNING

Om motorn körs på rätt sätt under inkörningsperioden, kommer det att medverka till, att motorn får ökad livslängd och prestanda. Följande råd förklarar rätt tillvägagångsätt under denna period.

OBS!

Underlåtenhet att följa de anvisningar för inkörning som följer nedan kan resultera i allvarlig motorskada.

Se till att köra in motorn enligt nedanstående beskrivning.

Inkörningsperiod: 10 timmar

Inkörningsinstruktion

1. Under de första 2 timmarna.

Tillåt tillräckligt med tid för tomgångskörning (ungefär 5 minuter) så att motorn värms upp efter kallstart.

OBS!

Körning på högt varvtal utan tillräcklig uppvärmning kan orsaka allvarlig motorskada, t.ex. att en kolv går sönder.

Låt alltid motorn gå tillräckligt länge på tomgång (5 minuter), så att den hinner värmas upp, före körning på högt varvtal.

Efter att motorn blivit varm, kör motorn på tomgång med framväxeln i cirka 15 minuter. Under den återstående tiden 1 timme och 45 minuter skall motorn köras med framväxeln i med mindre än 1/2 (halv gas) motsvarande (3000 varv/minut), om säkerhetsförhållandena så tillåter.

ANMÄRKNING:

Du kan dra på gas över de rekommenderade varvtalet för att plana ut din båt. Men dra sedan omedelbart ner på gasen till den rekommenderade nivån.

2. Under nästa timme:

Om säkerhetsförhållandena tillåter att köra båten så fort kan du med framväxeln i öka motorvarvet till 4000 varv/minut eller trekvarts gas. Undvik att köra motorn på full gas.

3. Återstående 7 timmarna:

Motorn kan nu med ilagd framväxel köras med önskat varvtal, men tänk på säkerheten. Du kan då och då dra på full gas, men låt inte motorn gå för fullt längre än 5 minuter åt gången.

OBS!

Oavbruten körning med fullt gaspådrag i över fem minuter åt gången under de sista sju timmarna av inkörningen kan orsaka allvarlig motorskada, t.ex. att motorn skär ihop.

Kör inte med helt öppet gasspjäll mer än fem minuter åt gången under de sista sju timmarna av inkörningen.

ANVÄNDNING

MOTORBRYTARE (ALTERNATIV)

Använd denna brytare om du har ett nyckellöst startsystem.

- Tryck snabbt in motorbrytaren för att starta och stoppa alla motorer. (Summern låter en gång.)
- Tryck och håll in motorbrytaren i minst två sekunder för att ställa det nyckellösa startsystemet i läget ON eller OFF. (Summern låter en gång.)

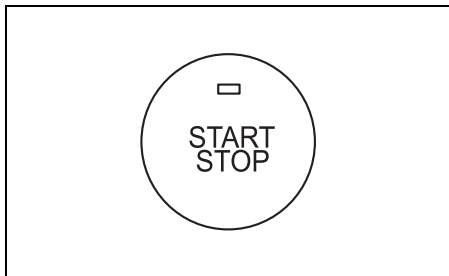

TÄNDNINGSBRYTARE (ALTERNATIV)

Använd denna brytare om du inte har ett nyckellöst startsystem.

- Vrid tills tändningsnyckeln är i läget "ON".
- Alla motorer startar automatiskt om du vrider tändningsnyckeln till läget "START".

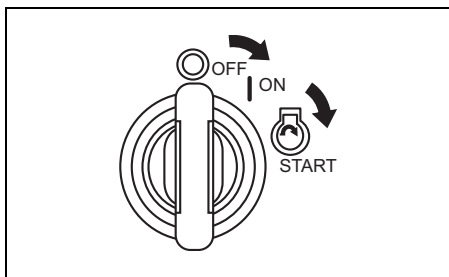

MANÖVERPANEL (TILLVAL)

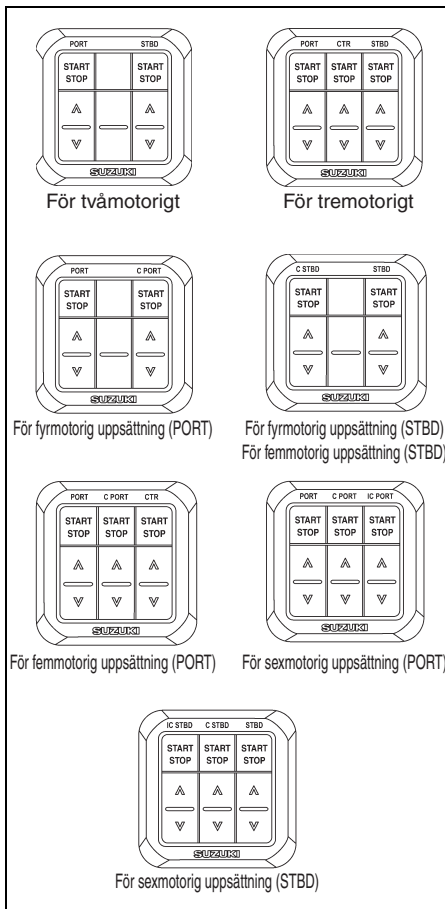

ANMÄRKNING:

- Använd kontrollpanelen för fyrmotorig uppsättning (PORT) och kontrollpanelen för fyrmotorig uppsättning (STBD) på en båt med fyra motorer.
- Använd kontrollpanelen för femmotorig uppsättning (PORT) och kontrollpanelen för femmotorig uppsättning (STBD) på en båt med fem motorer.
- Använd kontrollpanelen för sexmotorig uppsättning (PORT) och kontrollpanelen för sexmotorig uppsättning (STBD) på en båt med sex motorer.

Start/stopknapp (START & STOP)

Tryck på denna knapp för att starta eller stänga av motorn.

Motorn kan startas med fjärrmanövringshandtaget i friläge.

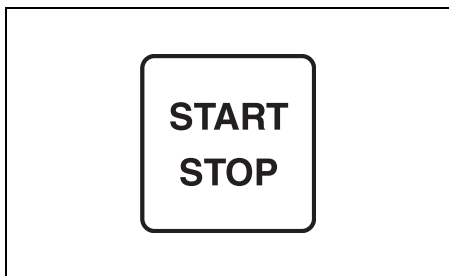

[^] (UPP) och [v] (NED)

Riggvinkelinställning och upptipning manövreras med hjälp av dessa knappar. Tryck på [^] för att tippa upp motorn.

Tryck på [v] för att tippa ner motorn.

ANMÄRKNING:

Det går inte att aktivera lutningsbrytarna (upp och ned) när strömmen är avstängd.

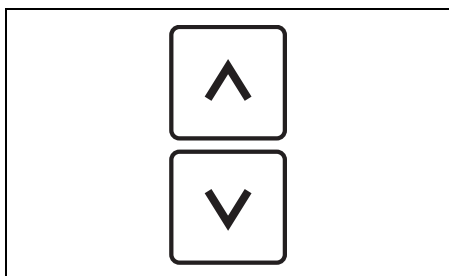

FJÄRRKONTROLLBOX

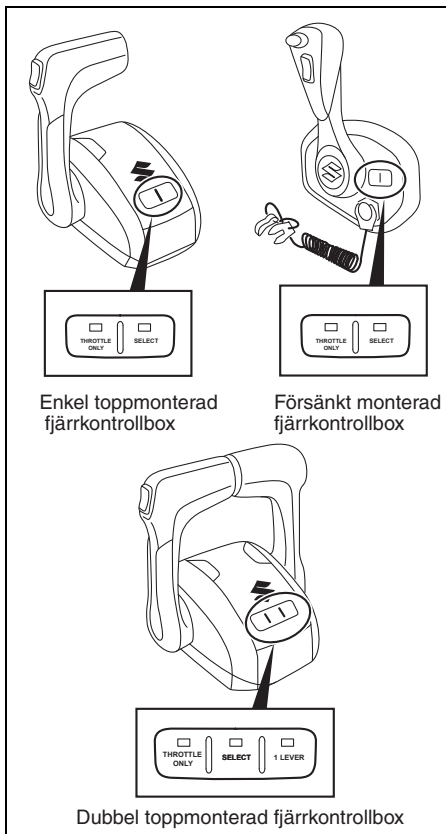

Omkopplaren Throttle Only (THROTTLE ONLY)

Denna omkopplare håller växeln i friläge, vilket gör det möjligt att använda omkopplaren utan att byta växel. När växelläget fastgörs i friläget tänds indikatorn THROTTLE ONLY och när det frigörs slocknar indikatorn THROTTLE ONLY. Omkopplaren för enskild gasreglering kan endast användas medan fjärrmanövringshandtaget är i friläget.

ANMÄRKNING:

Om denna omkopplare används medan fjärrmanövringshandtaget står i något annat läge än friläge, så blinkar indikatorn THROTTLE ONLY samtidigt som summern ljuder.

ANMÄRKNING:

- Om läget för enskild gasreglering väljs med omkopplaren **THROTTLE ONLY**, så fortsätt att trycka på **THROTTLE ONLY** tills summern ger ifrån sig ett kort pip ljud.
- Om det inte går att välja läget **THROTTLE ONLY** kan du stänga av strömmen och vänta i 20 sekunder innan du slår på strömmen igen.
- Kontakta en auktoriserad återförsäljare av Suzukis marinprodukter, om läget för enskild gasreglering inte kan väljas.

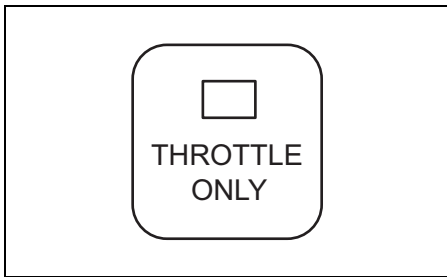

Drivstationsväljare (SELECT)

Använd denna väljare till att välja manövrering av önskad drivstation på en båt utrustad med fler än en drivstation.

När du trycker in väljarbrytaren för att välja en viss station tänds indikatorn **SELECT** för den aktuella drivstationen medan indikatorn **SELECT** för den bortvalda drivstationen slocknar.

Denna väljare kan endast användas medan fjärrmanövreringshandtaget för 1:a och 2:a drivstationerna är i friläge.

ANMÄRKNING:

- När huvudströmbrytaren vrids till läget **ON** väljs automatiskt den 1:a drivstationen.
- Vid användning av denna väljare med fjärrmanövreringshandtaget i något annat läge än friläge blinkar indikatorn **SELECT** samtidigt som summern låter.

NOTE:

- Om väljaren **SELECT** används till att välja drivstation, så fortsätt att trycka på **SELECT** tills summern ger ifrån sig ett kort pip ljud.
- Om växling från den andra till den första drivstationen misslyckas ska du stänga av strömmen och vänta i 20 sekunder innan du slår på strömmen igen.
- Kontakta en auktoriserad återförsäljare av Suzukis marinprodukter, om drivstationen inte kan väljas.

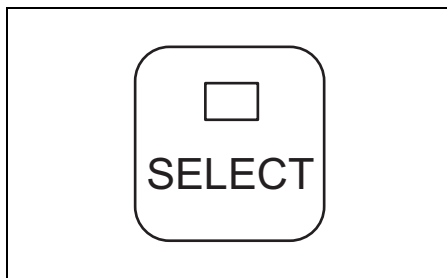

Brytare 1 Lever (enbart dubbel toppmonterad fjärrkontrollbox)

Denna brytare möjliggör styrning av alla motorer med **PORT**-sidohandtaget.

Indikatorn **1 LEVER** börjar lysa när det går att styra alla motorer med **PORT**-sidohandtaget. Indikatorn **1 LEVER** slocknar när det går att styra **PORT**-motorgruppen och **STBD**-motorgruppen med varje handtag.

Omkopplaren **1 LEVER** kan endast användas medan fjärrmanövreringshandtaget är i friläge.

ANMÄRKNING:

- Vid påslagning av strömmen avbryts kontrolläget **1 lever** automatiskt.
- Summern låter vid användning av denna väljare med fjärrmanövreringshandtaget i något annat läge än friläge.

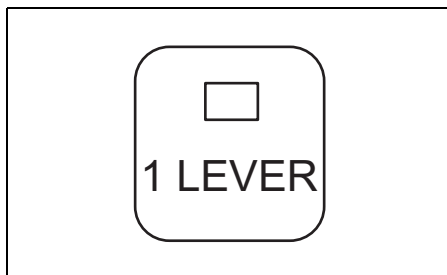

KONTROLLERA INNAN MOTORN STARTAS

1. Kontrollera att riggen är nersänkt i vattnet.
2. Kontrollera att bränsleslangen är ordentligt ansluten till tank och motor.

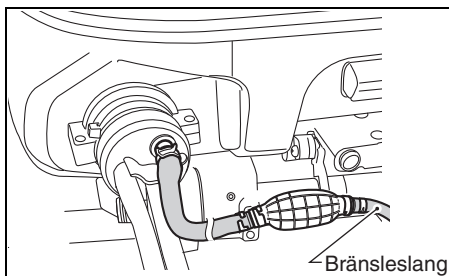

3. Rikta in kontrollhålet för kylvatten i den position du önskar.

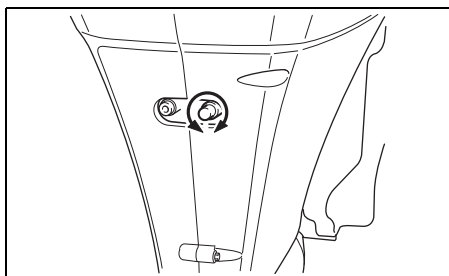

4. Kontrollera att båtens bränsletank är ordentligt avluftad och att inledningsfiltren är rena från smuts o.dyl.

Om bränsletankens tanklock har ett manuellt luftningshål bör du se till att det öppnas helt och hållet.

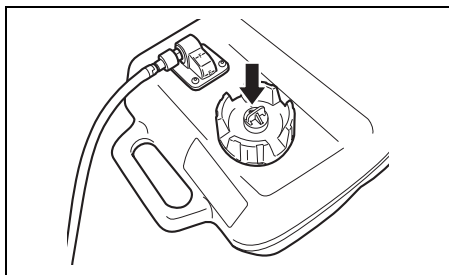

5. Se till att växeln är i friläge (NEUTRAL).

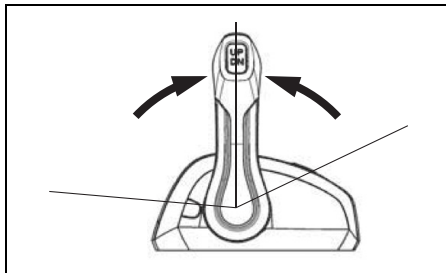

6. Se till att låsklykan sitter på plats och sätt fast nödstoppskontaktens sladd på en plats på din kropp.

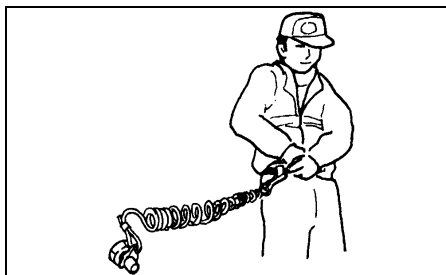
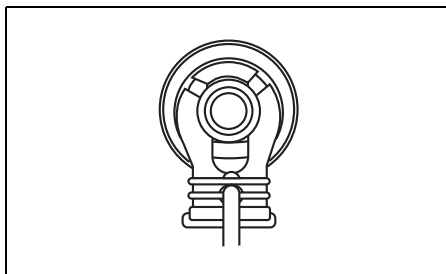

▲ VARNING

Underlåtenhet att fästa nödstoppslinan ordentligt eller att vidta lämpliga försiktighetsåtgärder för att se till att nödstoppen kan användas som den ska kan resultera i allvarlig kroppsskada eller dödsfall hos operatör eller passagerare.

Vidtag alltid följande försiktighetsåtgärder:

- Se till att nödstoppslinan fästs ordentligt i en handled eller på lämpligt ställe i klädseln (t.ex. i ett bälte) på den som kör båten.
- Se till att det inte finns någonting som förhindrar eller försvårar användningen av nödstoppen.
- Se till att inte dra i nödstoppslinan eller slå ut låsbrickan av misstag vid normal drift. Vid nödstopp stannar motorn tvärt, vilket kan medföra att båten plötsligt tappar fart och oförberedda passagerare kastas framåt.

ANMÄRKNING:

En extra låsklyka av plast medföljer men är endast avsedd för tillfällig användning. Ta av den från nödstoppsladden och förvara den på ett säkert ställe ombord på båten. Om du råkar förlora eller förstöra nödstoppsladden med klykan bör denna bytas ut så snart som möjligt så att nödstoppet kan användas på normalt sätt igen.

START AV MOTORN

▲ VARNING

Avgaserna innehåller kolmonoxid, en farlig gas som är svår att upptäcka eftersom den är både färglös och luktfri. Inandning av kolmonoxid kan orsaka dödsfall eller allvarlig kroppsskada.

Starta eller kör aldrig motorn inomhus eller på en plats med undermålig ventilation.

ANMÄRKNING:

Startmotorn fungerar inte, om inte nödstoppens låsplatta är i korrekt läge.

1. Kläm på handpumpen på bränsleslangen flera gånger, tills du känner motstånd.

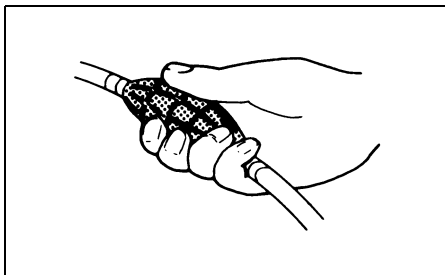

2. Om motorn har ett nyckellöst startsystem:

- (1) Kontrollera att kommunikationsläget är inkopplat på nyckelembleet (vi hänvisar till avsnittet "Omkoppling av nyckelemblets kommunikationsläge"). Se till att nyckelembleet är inom den nyckellösa styrenhetens kommunikationsavstånd.
- (2) Tryck snabbt in motorbrytaren för att sätta det nyckellösa startsystemet i läget ON (summern låter en gång) och starta alla motorer automatiskt.

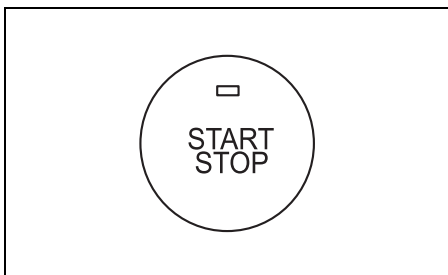

- (3) Tryck och håll in motorbrytaren i minst två sekunder för att sätta det nyckellösa startsystemet i läget ON (summern låter en gång) för att starta varje motor individuellt. Tryck sedan på start-/stopknappen på kontrollpanelen för att starta varje motor individuellt.

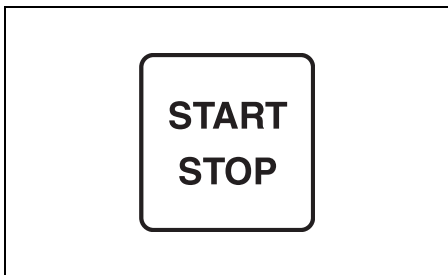

Om motorn inte har ett nyckellöst startsystem:

Vrid tills tändningsnyckeln är i läget "ON". Alla motorer startar automatiskt om du vrider tändningsnyckeln till läget "START".

Efter att tändningsnyckeln har återställts till läget ON från läget START fortsätter startmotorn att dras runt i fyra sekunder tills motorn startar.

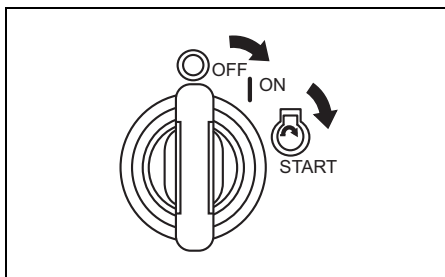

OBS!

Om tändningsnyckeln hålls kvar i läget START vid startning av motorn, så kan startsystemet skadas.

Starta motorn genom att vrida tändningsnyckeln till läget START en gång och sedan släppa den. Motorn dras runt oavbrutet i 4 sekunder eller tills motorn startar.

Vrid tändningsbrytaren till läget "ON" för att starta varje motor individuellt. Tryck sedan på start-/stopknappen för att starta varje motor individuellt.

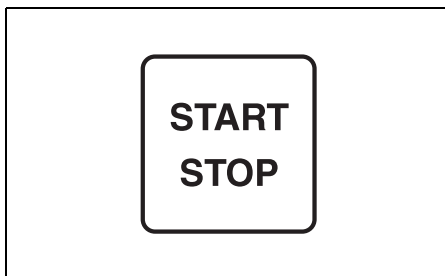
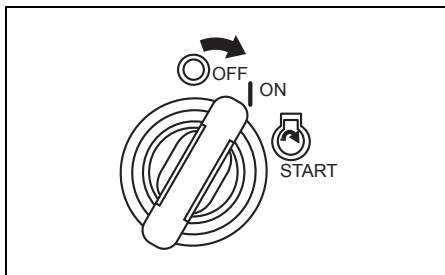

ANMÄRKNING:

Om motorn har ett nyckellöst startsystem: Kommunikationsavståndet mellan nyckelembellet och den nyckellösa styrenheten är 1 m. Om inkoppling av det nyckellösa startsystemet misslyckas, så ger summern ifrån sig en (1) lång ljudstöt och tre (3) korta ljudstötter. Upprepa i så fall aktuell åtgärd.

OBS!

Om meddelandet "Low Oil Pressure" visas i mätarens indikeringsfönster medan utombordsmotorn används kan det hända att oljenivån är så låg att motorn kan skadas.

Stäng av motorn och kontrollera oljenivån.

ANMÄRKNING:

Startmotorns kontinuerliga drifttid är inställd på fyra sekunder. När denna tid överskrids stannar startmotorn automatiskt. Om motorn stannar, så vänta i cirka tio sekunder på att motorn ska svalna och försök sedan igen.

4. Värm upp motorn under c:a 5 minuter.

OBS!

Ställning av gasspjället i "helt öppet" läge direkt efter motorstart, utan att motorn är tillräckligt uppvärmd, kan ge upphov till motorkrångel.

Se till att värma upp motorn ordentligt efter start, innan den körs på höga varvtal.

Kontroll av kylvatten

Så snart som motorn startar, skall vatten spruta ut ur skvallerhålet ①, vilket visar att vattenpumpen och kylsystemet fungerar, som de skall. Skulle du märka, att vattnet intekommer ut från något av skvallerhålen, stanna då motorn omedelbart och ta kontakt med Din Suzuki återförsäljare.

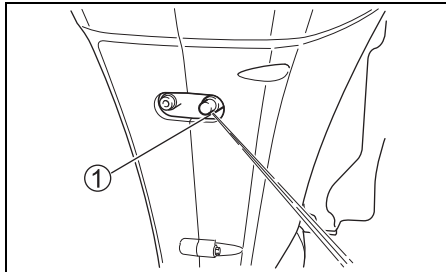

OBS!

Använd aldrig utombordsmotorn om inget vatten kommer ut genom skvallerhålet, eftersom det kan resultera i allvarlig skada.

Kontrollera efter start av motorn att vatten kommer ut genom skvallerhålet.

⚠ VARNING

Körning av båten medan nödstoppet inte fungerar ordentligt kan vara mycket farligt.

Kontrollera före avfärd att nödstoppet fungerar som den ska.

Om motorn har ett nyckellöst startsystem:

NÖDSTART

Om det inte går att använda nyckelembleet på grund av att batteriet är urladdat eller något annat problem kan du starta motorn utan nyckelembleet genom att ange lösenkoden i den multifunktionella mätaren.

Gör på följande sätt för att starta motorer utan nyckelembleet.

1. Skärmen visar meddelandet "Check Keyless FOB" när någon trycker in motorbrytaren. Summern avger ett långt pip följt av tre korta pip.

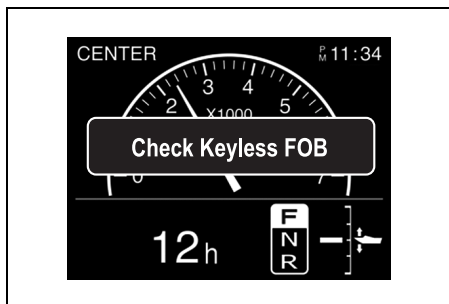

2. "Enter Passcode?" visas när någon trycker in en knapp i mätaren.

Använd knappen [▼] eller knappen [▲] och välj sedan "Yes" för att ange lösenkoden. Tryck sedan på knappen [SET] för att gå vidare till skärmen "Enter Passcode". (Genom att välja "NO" stänger du av systemet.)

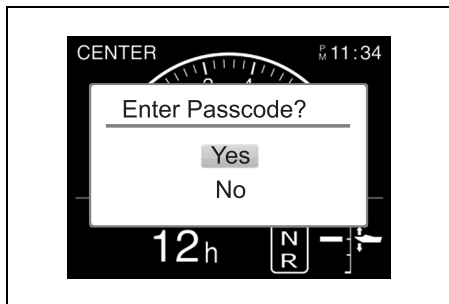

3. Ange en sexsiffrig lösenkod. Använd [▼] eller [▲] knapparna för att välja siffror. Tryck på knappen [SET] för att gå vidare till efterföljande siffra. Tryck på knappen [MENU] för att gå tillbaka till föregående siffra.

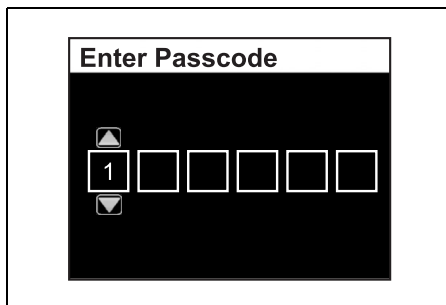

4. Om de angivna siffrorna överensstämmer med den sexsiffriga lösenkoden kommer knappen [SET] att visa den ordinarie skärmen och starta motorn när användaren trycker på den.

Systemet återgår till skärmen från steg 2 om de angivna siffrorna inte överensstämmer med lösenkoden. (Ange lösenkoden korrekt.)

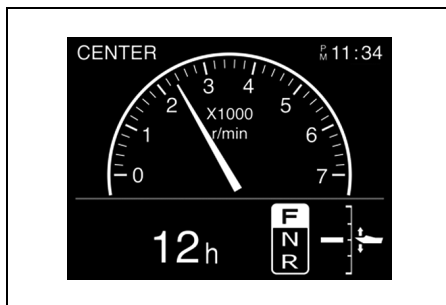

ANMÄRKNING:

- Om du väljer ja för [Ange lösenkod?] måste du slutföra inmatningen inom fem minuter. Efter fem minuter stängs strömmen av.
- Om kollationen är NG visas skärmen "Enter Passcode?" igen.
- Om du anger fel lösenkod fem gånger i rad stängs det nyckellösa startsystemet av automatiskt och du måste vänta i 30 sekunder innan du kan göra ett nytt försök.

För att starta motorn:

5. Mata in lösenkoden enligt följande steg.

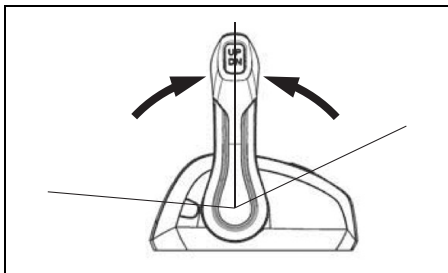

6. Se till att låsklykan sitter där den ska och att nödstoppslinan fästs ordentligt runt din handled eller på lämpligt ställe i klädseln (t.ex. i ett bälte).

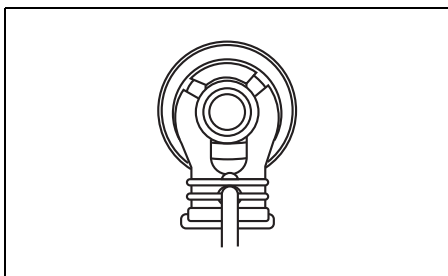

7. Tryck snabbt in motorbrytaren för att starta startmotorn och alla motorer.

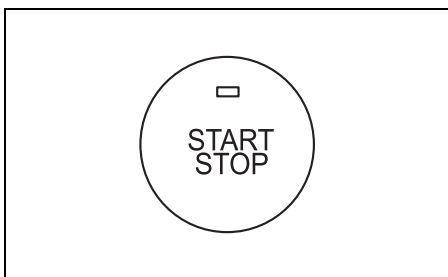

VÄXLING OCH KONTROLL AV HASTIGHETEN

OBS!

Allvarlig motorskada kan uppstå, om (a) motorvarvtalet inte tillåts återgå till tomgångsvarvtal eller båtens fart inte minskas vid växling från läget FORWARD (framåt) till läget REVERSE (back) eller tvärt om eller (b) försiktighet inte iakttas vid backning av båten.

Låt alltid motorns varvtal återgå till tomgångsvarvtal före växling. Iaktta försiktighet och kör så sakta som möjligt vid backning av båten. Kontrollera att handtaget/växelspaken befinner sig i önskat läge innan gasen dras på.

ANMÄRKNING:

- På en tremotorig båt startas den mittre motorn och babordsmotorn med babordsväxelspak ① för att länka samman den mittre motorn med babordsmotorn.
- På en fyrmotorig båt startas de två motorerna på babord sida med växelspak ① och de två motorerna på styrbord sida med växelspak ②.
- På en båt med fem motorer startas den mittre motorn, den mittre babordsmotorn och babordsmotorn med babordsväxelspaken ① för att länka den mittre motorn med de två motorerna på babordsidan medan de två motorerna på styrbordsidan startas med växelspaken ②.
- På en båt med sex motorer startas de tre motorerna på babordsidan med växelspaken ① medan de tre motorerna på styrbordsidan startas med växelspaken ②.

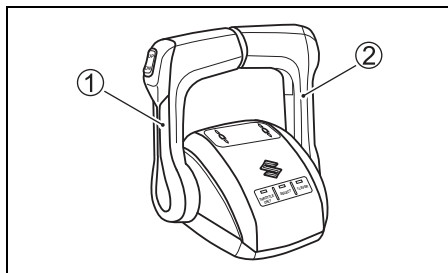

ANMÄRKNING:

- När motorn stannar flyttar sig kopplingen till friläget, oberoende av i vilket läge fjärrmanövreringshandtaget är.
- Kopplingen kan inte ändras till vare sig läget för framåtdrift eller läget för bakåtdrift med hjälp av fjärrmanövreringshandtaget, medan motorn stannar.
- Om ett försök att växla medan motorvarvtalet är högt görs, så ljuder summern två gånger samtidigt som växellägesindikeringen "N" på den multifunktionella mätaren blinkar. För växelspaken till helt stängt läge, om detta system aktiveras.



Växling

ANMÄRKNING:

Fjärrkontrollbox av typ B

Fjärrkontrollboxen av typ B har en låsmekanism som är till för att förhindra oavsiktlig ändring av styrhandtagets läge från friläget till läget för framåtdrift eller bakåtdrift. Tryck in växellåsknappen för att frigöra låset, när styrhandtagets läge ska ändras.

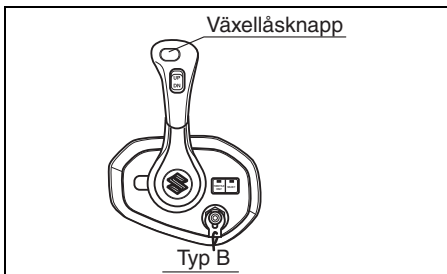

Lägg i läget för framåtdrift (FORWARD) genom att föra styrhandtaget framåt ungefär till läget **A**, såsom bilden visar.

Lägg i läget för bakåtdrift (REVERSE) genom att föra styrhandtaget bakåt ungefär till läget **B**, såsom bilden visar.

Alla Suzuki-kontrollboxar är utrustade med en spärrhake eller ett spår för att "fysiskt" indikera lägena **A** och **B** samt friläget. Växla alltid snabbt och bestämt från friläget till läget **A** eller läget **B** för att förhindra onormalt slitage på växeln och kopplingen.

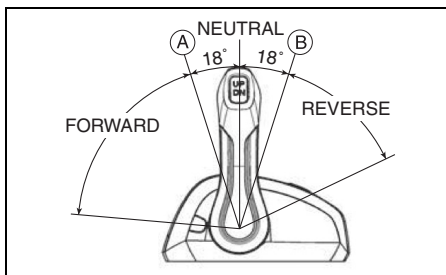

Reglering av hastigheten

Efter det att Du har lagt i växeln, kan Du öka farten genom att föra reglagespaken ytterligare framåt eller bakåt.

⚠ VARNING

Eftersom samma handtag används för både växling och gasreglering är det möjligt att föra handtaget förbi spärrläget och aktivera gasen. Det gör att båten plötsligt kan sätta fart, vilket kan resultera i person- eller egendomsskador.

Var alltid noga med att inte föra manövreringshandtaget för långt framåt eller bakåt vid växling.

ATT STANNA MOTORN

ANMÄRKNING:

Om motorn behöver stängas av snabbt i en nödsituation, så dra ut nödstoppens låsbricka genom att rycka i nödstoppslinan.

Om motorn har ett nyckellöst startsystem:

För att stänga av motorn:

1. Lägg i friläget (NEUTRAL).
2. Om motorn har körts med fullt gaspådrag, så låt motorn svalna genom att köra på tomgång eller med låg hastighet i några minuter.
3. Tryck snabbt in motorbrytaren för att stoppa alla motorer.

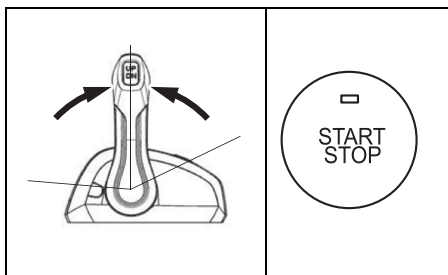

Tryck på start-/stoppknappen för att stänga av alla motorer individuellt.

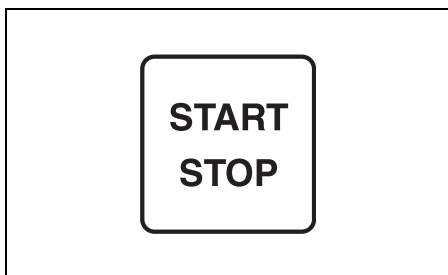

4. Koppla ur det nyckellösa startsystemet (låst tillstånd) enligt något av följande tillvägagångssätt.

- Se till att nyckelembleet är inom den nyckellösa styrenhetens kommunikationsavstånd.

Tryck och håll in motorbrytaren i minst tre sekunder för att ställa det nyckellösa startsystemet i läget OFF. (Summern avger ett kort pip.)

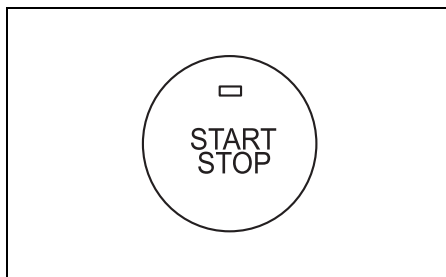

ANMÄRKNING:

- Tryck och håll in motorbrytaren i minst två sekunder medan motorerna körs för att stänga av alla motorer och ställa det nyckellösa startsystemet i läget OFF.
- Det nyckellösa startsystemet övergår automatiskt till OFF-läget 15 minuter efter att motorerna stängs av.

- Tryck på låsknappen ① på nyckelembleet medan nyckelembleet är inom den nyckellösa styrenhetens kommunikationsavstånd.

Summern ljuder en gång för att ange att det nyckellösa startsystemet har kopplats ur (låst tillstånd).

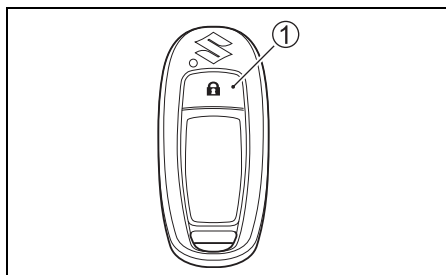

OBS!

Om det nyckellösa startsystemet är inkopplat medan motorn inte är igång, så laddas batteriet ur.

Koppla alltid ur det nyckellösa startsystemet när motorn inte är igång.

▲ VARNING

Obehörig användning av båten kan leda till en olycka eller skador på båten.

Se till att alltid avlägsna nyckeln och nödstoppens låsbricka för att förhindra obehörig användning av båten, när båten lämnas utan tillsyn.

5. Om en bränslekoppling förekommer, så koppla loss bränsleledningen från utombordsmotorn efter att motorn har stängts av.

▲ VARNING

Om motorn lämnas avstängd under en längre tid med bränsleledningen ansluten finns det risk för att bränsleläckage uppstår.

Om en bränslekoppling förekommer, så koppla alltid loss bränsleledningen från bränsletanken när motorn ska lämnas avstängd en längre tid.

6. Vrid avluftningsskruven på tanklocket medurs för att stänga avluftningsventilen (om så utrustat).

ANMÄRKNING:

För att tillse att nödstoppkontakt fungerar som den ska bör du stanna motorn då och då genom att dra ut låsklykan medan motorn går på tomgång.

Om motorn inte har ett nyckellöst startsystem:

För att stänga av motorn:

1. Lägg i friläget (NEUTRAL).
2. Om motorn har körts med fullt gaspådrag, så låt motorn svalna genom att köra på tomgång eller med låg hastighet i några minuter.

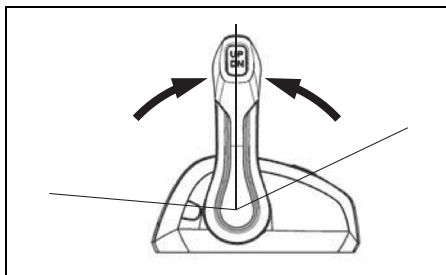

3. Vrid tändningsnyckeln till läget "OFF" för att stänga av alla motorer.

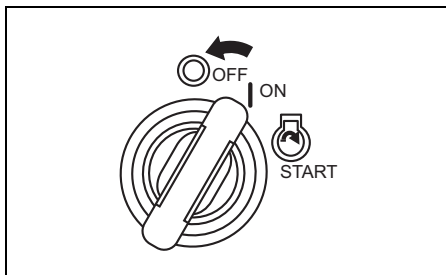

4. Vrid tändningsbrytaren till läget "ON" för att starta varje motor individuellt. Tryck sedan på start-/stopppnappen för att starta varje motor individuellt.

START
STOP

OBS!

Batteriet laddas ur om huvudströmbrytaren lämnas i läget ON (på) medan motorn inte används.

Ställ alltid huvudströmbrytaren i läget OFF (av) när motorn inte ska användas.

▲ VARNING

Obehörig användning av båten kan leda till en olycka eller skador på båten.

Se till att alltid avlägsna nyckeln och nödstoppens låsbricka för att förhindra obehörig användning av båten, när båten lämnas utan tillsyn.

5. Om en bränslekoppling förekommer, så koppla loss bränsleledningen från utombordsmotorn efter att motorn har stängts av.

▲ VARNING

Om motorn lämnas avstängd under en längre tid med bränsleledningen ansluten finns det risk för att bränsleläckage uppstår.

Om en bränslekoppling förekommer, så koppla alltid loss bränsleledningen från bränsletanken när motorn ska lämnas avstängd en längre tid.

6. Vrid avluftningssskraven på tanklocket medurs för att stänga avluftningsventilen (om så utrustat).

ANMÄRKNING:

För att tillse att nödstoppkontakt fungerar som den ska bör du stanna motorn då och då genom att dra ut låsklykkan medan motorn går på tomgång.

FÖRTÖJNING

Motorn bör tippas upp ur vattnet när du förtöjer på grunt vatten eller om motorn inte ska användas på ett tag. Detta för att tillse att den inte skadas genom att gå emot undervattensföremål eller korroderar av saltvattnet.

Se avsnittet UPPTIPPNINGLÅSARMEN, som visar hur motorn tippas upp.

OBS!

Felaktig förtöjning av båten kan orsaka skador på båten eller motorn, eller på annan egendom.

Se till att båten inte skaver mot kajkanter, pirar eller andra båtar medan båten ligger förtöjd.

KÖRNING PÅ GRUNT VATTEN

När Du kör Din båt i grunda vatten, kan det vara nödvändigt att köra med en större riggvinkel än normalt. När Du använder denna inställning, bör Du endast köra med låg fart. När Du kommer tillbaka till djupt vatten, kom då ihåg att ändra till normal riggvinkel.

Använd omkopplaren för riggvinkelinställning och upptipning för att vinkla motorn högre än den normala riggvinkeln.

▲ VARNING

Om motorn är nertippad förbi den maximala riggvinkeln, så får svängtappens hållare inget sidostöd från klämfästet. Det innebär att tippsystemet inte kan erbjuda någon stötdämpning för motorn om riggen stöter emot ett hinder, vilket kan leda till att passagerare skadas. Om den maximala riggvinkeln överskrids finns det dessutom risk för att vattenintagens öppningar hamnar ovanför vattenytan, vilket kan leda till allvarlig motorskada på grund av överhettning.

Kör inte motorn på högre varvtal än 1500 varv/min. och framför inte båten planande med motorn nertippad förbi maximal riggvinkel.

OBS!

Om motorn slår i botten kan allvarlig skada uppstå.

Låt inte motorn slå i botten. Om det skulle hända att motorn slår i botten, så kontrollera genast om den har skadats.

ANVÄNDNING AV DÖRJLÄGE MULTIFUNKTIONELL MÄTARE

Inkoppling av dörjläget TROLL

Tryck in och håll knappen [MENU] intryckt under långsam kryssning i dörjfart (minimal hastighet), så att dörjläget TROLL kopplas in. Önskat motorvarvtal för dörjfart kan ställas in och upprätthållas inom omfånget 700 till 1 200 varv/minut med hjälp av knappen [✓] eller [^].

ANMÄRKNING:

Kontakta en återförsäljare av Suzukis marinprodukter angående ytterligare information.

Inställning av dörjläge:

1. Lägg i växeln för körning framåt eller bakåt och se till att inget gaspådrag förekommer (tomgångsvarvtal i växelläge).
2. Tryck in och håll knappen [MENU] på den multifunktionella mätarens skärm intryckt, så att bekräftelsemeddelandet "Start Troll Mode?" visas.

Start Troll Mode?

Yes

No

3. Efter val av "YES":

När "YES" är valt och knappen [SET] trycks in avges ett pip ljud som bekräftelse på att dörjläget TROLL är inkopplat. Samtidigt ändras visningen på skärmen till särskild visning för dörjläget TROLL, medan indikeringen **TROLL** visas på mätarskärmen. När "Engine Speed Screen" eller "All Items Screen" visas på mätarskärmen ändras visningen av motorvarvtal på skärmen automatiskt från analog till digital visning.



TROLL

- Denna indikering visas på skärmen till den multifunktionella mätare som använts till att koppla in dörjläget och anger att den multifunktionella mätaren medger dörjlägesmanövrering.

TROLL

- Denna indikering visas på skärmen till den eller de multifunktionella mätare som inte använts till att koppla in dörjläget. Denna indikering visas på skärmen till den eller de multifunktionella mätare som inte medger dörjlägesmanövrering.

Exempel på dörjlägesvisning på den multifunktionella mätare som medger dörjlägesmanövrering:

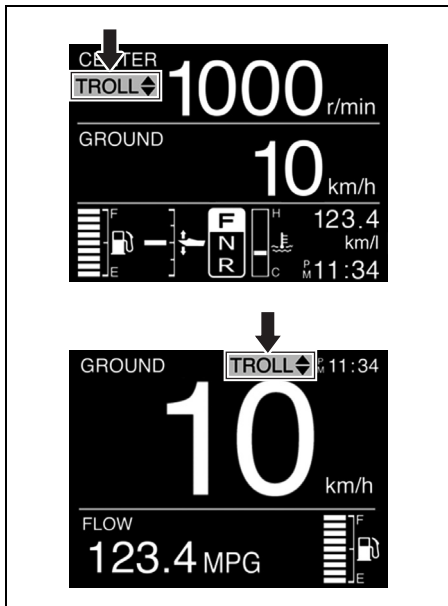

Exempel på dörjlägesvisning på en multifunktionell mätare som inte medger dörjlägesmanövrering:

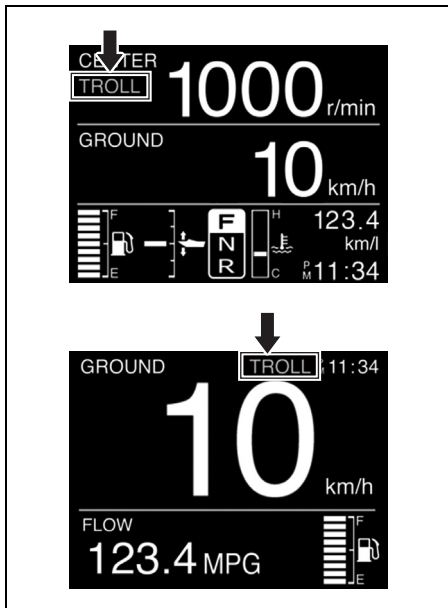

ANMÄRKNING:

- Detta system fungerar inte ordentligt förrän motorn har uppnått normal drifttemperatur.
- Om knappen [MENU] trycks in och hålls intryckt medan fjärrmanövreringshandtaget är i friläge, så kopplas dörjläget TROLL inte in.
- För flermotorig båt:
 - Om gasspjällen till samtliga motorer är helt stängda och en av motorerna är i växelläge, så kopplas dörjläget in vid tryckning på knappen [MENU].
 - Samtliga motorers tomgångsvarvtal i växelläge styrs samtidigt.

Efter val av "No":

När "No" är valt och knappen [SET] trycks in återgår visningen på skärmen till ursprunglig mätarvisning.

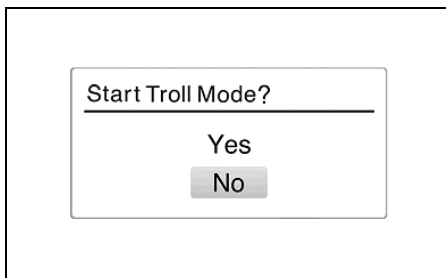

Reglering av dörjfart:

- Vid tryckning på knappen [^] avges ett kort pip ljud samtidigt som motorvarvtalet ökar med 50 varv/minut.
- Vid tryckning på knappen [v] avges ett kort pip ljud samtidigt som motorvarvtalet minskar med 50 varv/minut.

ANMÄRKNING:

- Om knappen [✓] trycks in vid alla motorers nedre gräns för dörjfart, så förblir motorvarvtalet oförändrat samtidigt som tre längre pipljud avges.
- Om knappen [^] trycks in vid alla motorers övre gräns för dörjfart, så förblir motorvarvtalet oförändrat samtidigt som tre längre pipljud avges.
- För flermotorig båt:
Om dörjlägesväljaren används medan en motor har nått gränsen för dörjfartsreglering men en annan motor inte har det, så återges ett kort pipljud samtidigt som varvtalet för den motor vars gräns för dörjfartsreglering inte har nåtts ändras.
- Växling och gasreglering fungerar även i dörjläge.

Urkoppling av dörjläge:

Dörjläge kan kopplas ur genom att ställa fjärranövringshandtaget i friläge eller genom att öka motorvarvtalet till minst 3 000 varv/min. I båda fallen återges två korta pipljud samtidigt som dörjläget kopplas ur.

DÖRJLÄGESVÄLJARE (tillval)

Inkoppling av dörjläget TROLL

Om "UP" eller "DN" på dörjlägesväljaren trycks in och hålls intryckt under långsam kryssning i dörjfart (minimal hastighet), så kopplas dörjläget TROLL in.

Önskat motorvarvtal för dörjfart kan ställas in och upprätthållas inom omfånget 700 till 1200 varv/minut med hjälp av omkopplaren "UP" eller "DN".

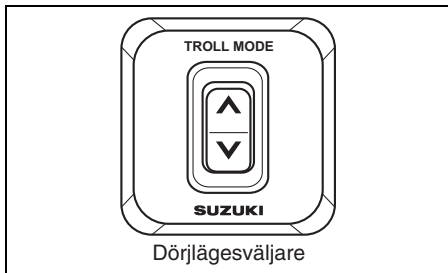

ANMÄRKNING:

Kontakta en återförsäljare av Suzukis marinprodukter angående ytterligare information.

Inkoppling av dörjläge:

1. Lägg i växeln för körning framåt eller bakåt och se till att inget gaspådrag förekommer (tomgång i växelläge).
2. Tryck på "UP" eller "DN" på dörjlägesväljaren tills ett pipljud hörs. Samtidigt ändras visningen på multifunktionsskärmen till särskild visning för dörjläget TROLL och **TROLL** visas på mätarskärmen. När "Engine Speed Screen" eller "All Items Screen" visas på mätarskärmen ändras visningen av motorvarvtal på skärmen automatiskt från analog till digital visning.

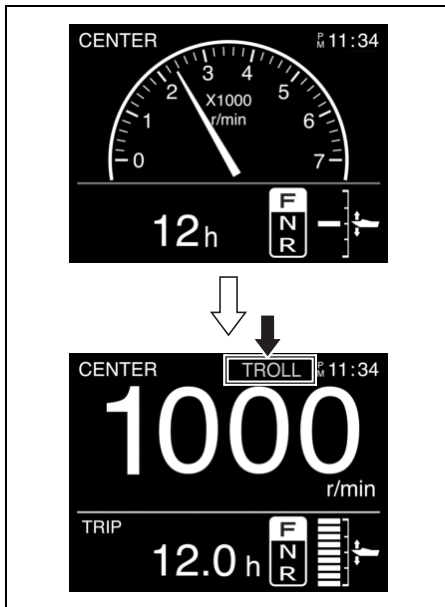

ANMÄRKNING:

- Detta system fungerar inte ordentligt förrän motorn har uppnått normal drifttemperatur.
- Om omkopplaren trycks in och hålls intryckt medan fjärranövringshandtaget är i friläge, så kopplas dörjläget TROLL inte in.
- För flermotorig båt:
 - Se till att både PORT- och STBD-styrhandtagen har flyttats framåt eller bakåt till fullständigt stängd gasspällsposition (tomgångsväxel) innan du trycker på lägesbrytaren Troll.
 - Samtliga motorers tomgångsvarvtal i växelläge styrs samtidigt.

Reglering av dörjart:

- Vid tryckning på "UP" på dörjlägesväljaren återges ett kort pip ljud samtidigt som motorvarvtalet ökar med 50 varv/min.
- Vid tryckning på "DN" på dörjlägesväljaren återges ett kort pip ljud samtidigt som motorvarvtalet minskar med 50 varv/min.

ANMÄRKNING:

- Om "DN" trycks in vid den nedre gränsen för samtliga motorers dörjart förblir motorvarvtalet oförändrat samtidigt som tre längre pip ljud återges.
- Om "UP" trycks in vid den övre gränsen för samtliga motorers dörjart förblir motorvarvtalet oförändrat samtidigt som tre längre pip ljud återges.
- För flermotorig båt:
Om dörjlägesväljaren används medan en motor har nått gränsen för dörjartsreglering men en annan motor inte har det, så återges ett kort pip ljud samtidigt som varvtalet för den motor vars gräns för dörjartsreglering inte har nåtts ändras.
- Växling och gasreglering fungerar även i dörjläge.

Urkoppling av dörjläge:

Dörjläge kan kopplas ur genom att ställa fjärrmanövreringshandtaget i friläge eller genom att öka motorvarvtalet till minst 3 000 varv/min. I båda fallen återges två korta pip ljud samtidigt som dörjläget kopplas ur.

KÖRNING I SALTVATTEN

Efter att ha använt motorn i saltvatten ska du spola kylvattenkanalerna med rent sötvatten så som beskrivs i delen under SKÖLJNING AV KYLVATTENKANALERNA. Om du inte spolat rent kanalerna kan salt göra att motorn korroderar och dess livslängd förkortas.

ANVÄNDNING VID MINUSGRADER

När utombordsmotorn används vid frystemperatur bör du låta riggen vara nerfälld i vattnet hela tiden.

När motorn tas upp på land måste den vara nerfälld i vertikalt läge tills kylsystemet tömts ur helt och hållet.

OBS!

Om utombordsmotorn vid minusgrader lämnas ovanför vattenytan med vatten kvar i kylsystemet, så kan vattnet frysa och expandera och orsaka allvarlig skada på motorn.

Se till att motorns nedre del hålls nersänkt i vattnet hela tiden, när utombordsmotorn är i vattnet medan det är minusgrader. Om motorn ska förvaras på land medan det är minusgrader ute, så placera den stående i upprätt läge så att kylsystemet tappas av ordentligt.

BORTTAGNING OCH TRANSPORT AV MOTORN

BORTTAGNING AV MOTORN

Anlita också Din auktoriserade Suzuki återförsäljare, när Du behöver ta bort motorn från båten.

TRANSPORT AV MOTORN

Placera motorn antingen vertikalt eller horisontellt när den ska transporteras.

Vertikal transport:

Fäst motorn på transportkärnan genom att skruva fast upphängningsbyglarna med hjälp av två uppsättningar fästbult och mutter. Använd aldrig ett visningsställ vid transport av motorn.

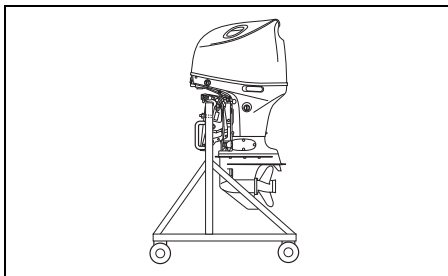

Horisontell transport:

1. Tappa av motoroljan. Se kapitlet MOTOROLJAN.

2. Tappa ur bensinen ur ångseparatoren på följande vis.

(1) Ta bort motorkåpan.

(2) Skruva loss de åtta (8) bultarna med hjälp av en 8 mm hylsnyckel och ta sedan loss sidoplåten på styrbord sida ①.

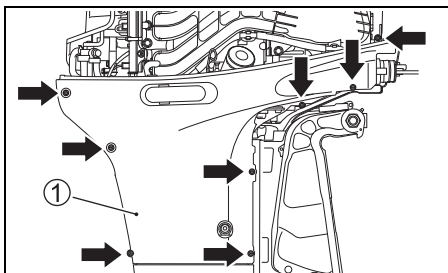

(3) Dra ut avtappningsslangens ända ②.

(4) Losså på ångseparators avtappningskruv ③ och tappa ur bensinen.

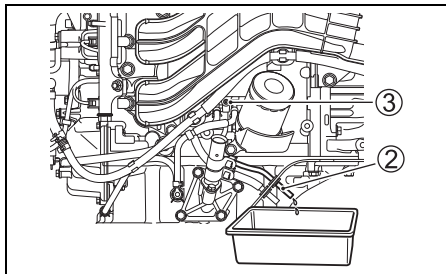

⚠ VARNING

Bensin är mycket brandfarligt och giftigt. Det kan orsaka brand och vara mycket farligt för människor och djur.

Använd en lämplig, säker behållare till att förvara eventuell bensin som tappats av från utombordsmotorn. Håll bensin borta från gnistor, öppen eld, människor och djur.

OBS!

Om spilld bensin lämnas kvar på en lackerad yta kan den orsaka en fläck eller missfärgning av ytbeläggningen.

Torka genast upp eventuellt bränslespill med en mjuk trasa e.dyl.

(5) Dra efter avtappning åt avtappningskraven ③ igen och montera tillbaka motorkåpan.

3. Låt motorn vila på något mjukt med babords sida neråt i enlighet med bilden.

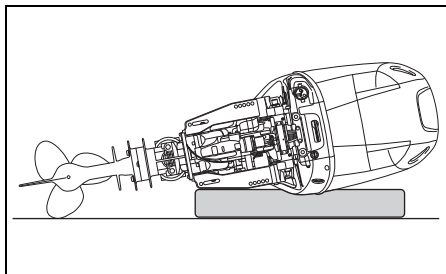

▲ VARNING

Utspillt bränsle och bränsleångor kan orsaka brand och är mycket hälsofarligt.

Vidta alltid följande försiktighetsåtgärder:

- Tappa av bränslet ur bränsleledningen och bränslets ångseparator, innan båten/utombordsmotorn transporteras och innan motorn tas loss från båten.
- Lägg INTE ner motorn på sidan utan att först tappa av bränslet.
- Håll motorn borta från öppen eld och gnistor.
- Torka omedelbart upp utspillt bränsle.

OBS!

Om inte försiktighet iakttas och lämpliga försiktighetsåtgärder, såsom att först tappa av all motorolja och allt kylvatten, vidtas när utombordsmotorn läggs på sidan, så kan skada uppstå. Motorolja kan tränga in i cylindern från sumpen, vatten kan tränga in i cylindern via avgasporten eller ytterhöljet kan skadas.

Tappa alltid av all motorolja och allt kylvatten innan motorn läggs på sidan och var försiktig när motorn läggs ner.

OBS!

Om utombordsmotorns nedre del tillåts befinna sig högre än drivhuvudet under transport eller förvaring kan det hända att vatten sipprar in i drivhuvudet och orsakar skada på motorn.

Låt aldrig den nedre delen befinna sig högre än drivhuvudet vid transport eller förvaring av utombordsmotorn.

KÖRNING MED TRAILER

När Du kör Din båt på trailer med motorn monterad, ha motorn nedfäld, förutsatt att avståndet till marken är tillräckligt. Om det finns behov för ett större avstånd till marken, tippa då upp den, men se till att den hålles på plats med det stöd, som bilden visar.

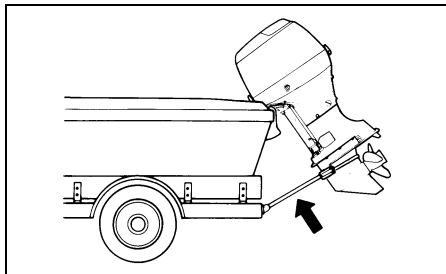

OBS!

Om upptipplingslåsarmen används till att hålla upp motorn i helt upptippat läge medan båten bogseras finns det risk för att bogseringsrörelser eller ojämnt vägunderlag får tippplåset att plötsligt frigöras, vilket resulterar i att utombordsmotorn och tippplåsmekanismen skadas.

Använd aldrig upptipplingslåsarmen till att hålla upp motorn i helt upptippat läge vid bogsering av båten. Använd ett akterspegelskydd eller liknande anordning till att stödja motorns vikt.

KONTROLL OCH UNDERHÅLL

UNDERHÅLLSSCHEMA

Det är viktigt att utombordsmotorn kontrolleras och underhålls regelbundet. Följ schemat. Var noga med att vid slutet av varje serviceperiod angivna åtgärder utförs.

⚠ VARNING

Avgaserna innehåller kolmonoxid, en farlig gas som är svår att upptäcka eftersom den är både färglös och luktfri. Inandning av kolmonoxid kan orsaka dödsfall eller allvarlig kroppsskada.

Starta eller kör aldrig motorn inomhus eller på en plats med undermålig ventilation.

| Service Punkt | Första månaden eller efter 20 timmar | Var 100:e drifttimme eller var 12:e månad | Var 200:e drifttimme eller var 12:e månad | Var 300:e drifttimme eller var 36:e månad |
|---|---|---|---|---|
| Tändstift | | I | | |
| Luft och bränsleslang | I | I | | |
| Motorolja | R | R | | |
| Växelhjulolja | R | R | | |
| Smörjning | I | I | | |
| Anoder (yttre) | I | I | | |
| * Anoder (inre cylinderblock/cylinderhuvud) | | I | | |
| Bindvagnar | I | I | | |
| Batteri | I | I | | |
| * Motoroljefilter | R | | R | |
| Lågtrycksbränslefilter | I | I | | |
| | Byt ut var 400:e drifttimme eller vartannat år. | | | |
| * Tomgång | I | | I | |
| * Ventilspel | | | | I |
| * Vattenpump | | | I | |
| * Impeller | | | I | R |
| * Propeller-mutter och saxpinne | I | I | | |
| * Bultar och muttrar | T | T | | |
| * Termostat | | I | | |
| MPC-filtret | | I | | |

I: Inspektera och rengör, justera, smörj eller byte vid behov T: Dra fast R: Byte

ANMÄRKNING:

Vattenavskiljande bränslefilter

Byt ut filterelementet var 12:e månad (eller oftare om filtertillverkaren så rekommenderar).

▲ VARNING

Felaktigt underhåll eller underlåtenhet att utföra rekommenderat underhåll kan medföra fara. Dåligt underhåll eller brist på underhåll ökar risken för olyckor eller utrustningsskador.

Se till att underhåll utförs enligt de intervaller som anges i tabellen ovan. Suzuki rekommenderar att endast en auktoriserad återförsäljare av Suzukis marinprodukter eller en annan kvalificerad mekaniker utför de underhållsåtgärder i tabellen ovan som är markerade med en asterisk (*). De omarkerade underhållsåtgärderna kan med hjälp av anvisningarna i detta avsnitt utföras av en lekman med mekanisk erfarenhet. Be en auktoriserad återförsäljare av Suzukis marinprodukter utföra underhållsarbetet, om du är osäker på huruvida du själv klarar av att slutföra någon av de omarkerade underhållsåtgärderna.

▲ VARNING

Din och dina passagerares säkerhet avgörs av hur väl utomborsmotorn underhålls.

Följ alla anvisningar för inspektion och underhåll noggrant. Försök inte själv utföra underhåll på utomborsmotorn, om du saknar tidigare mekanisk erfarenhet. Det kan leda till att du själv eller motorn skadas.

OBS!

Underhållsintervallerna i tabellen gäller för normal användning av utomborsmotorn. Om utomborsmotorn används under svåra förhållanden enligt beskrivning nedan, så kan det hända att underhåll behöver utföras oftare än vad som anges i tabellen.

- Ofta förekommande fullt gaspådrag
- Långvarig kontinuerlig drift med maximal hastighet
- Långvarig kontinuerlig drift med tomgångshastighet eller dörjfart
- Ofta förekommande användning i grumligt, dyigt, sandigt, surt eller grunt vatten
- Drift utan ordentlig uppvärmning
- Ofta förekommande plötslig fartökning och fartminskning

- Ofta förekommande växling
- Underlåtenhet att utföra underhåll tillräckligt ofta kan resultera i skada.

Rådgör med en auktoriserad återförsäljare av Suzukis marinprodukter angående lämpliga underhållsintervaller för aktuella användningsförhållanden. Vid byte av delar på utomborsmotorn rekommenderar Suzuki starkt att äkta Suzukidelar eller likvärdiga delar används.

VERKTYG

En verktygssats medföljer din utomborsmotor. Förvara verktygspåsen ombord på båten och kontrollera att samtliga nedanstående verktyg och delar finns med.

Verktøyglådan innehåller följande föremål:

- ① Verktøyspåse
- ② 8 mm fast nyckel
- ③ 16 mm fast nyckel
- ④ 8 × 10 mm fast nyckel
- ⑤ 10 × 12 mm skruvnyckel
- ⑥ 14 × 17 mm skruvnyckel
- ⑦ Kombinationskruvmejsel
- ⑧ Skruvmejselhandtag
- ⑨ Tång
- ⑩ 8 mm Sexkantnyckel
- ⑪ Packning till motoroljans avtappningsplugg (reserv)

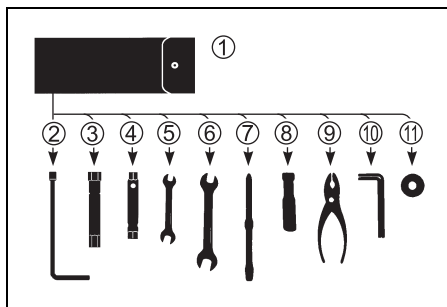

TÄNDSTIFT

Demontera tändstiften enligt följande:

1. Ta bort bränsleslangskyddet ①.

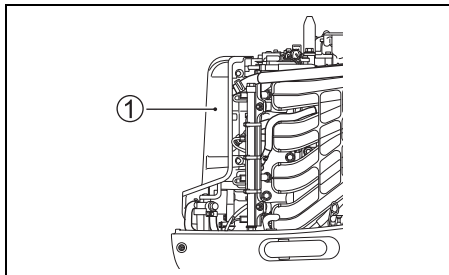

2. Skruva loss bultarna som håller fast tändspolen.
3. Dra ut tändspolen.
4. Lossa och ta bort tändstiftet med hjälp av hylsnyckeln och skruvnyckeln i verktygsväskan.

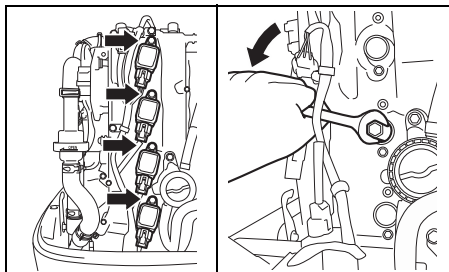

Din utombordsmotor kommer försedd med följande "standard" tändstift för normal användning.

| | |
|-----------|----------|
| NGK LKR6E | Standard |
|-----------|----------|

OBS!

Resistorfria typer av tändstift påverkar den elektriska tändningens funktion och kan orsaka feltändning eller problem med båtens övriga elektroniska utrustning och tillbehör.

Aanvänd **ENDAST** tändstift av resistortyp i utombordsmotorn.

Den invändiga isolatorn på ett tändstift, som fungerar normalt har en ljusbrun färg. Om standardtändstiftet inte passar för Ditt körsätt, rådgör då med Din Suzuki-verkstad.

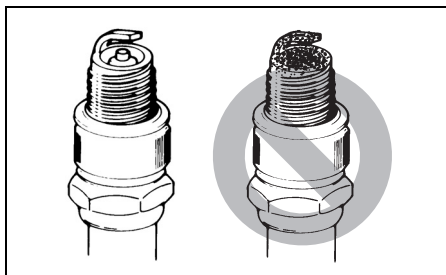

OBS!

Användning av olämpliga tändstift eller felaktigt åtdragna tändstift kan orsaka allvarlig motorskada.

- Experimentera inte med tändstift av andra fabrikat så länge du inte är helt säker på att de är fullständigt likvärdiga med rekommenderade tändstift, eftersom det kan leda till motorskada som inte täcks av garantin. Observera att eftermarknadens korshänvisningar till tabeller inte alltid är korrekta.
- Montera ett tändstift genom att föra in det så långt det går för hand och sedan använda en tändstiftsnyckel till att dra åt det, antingen till rekommenderat åtdragningsmoment eller enligt angiven rotationsvinkel.

| | |
|-------------------------------|-----------------|
| Åtdragningsmoment | |
| 15 – 19 N·m (1,5 – 1,9 kgf·m) | |
| Rotationsvinkel | |
| Nytt tändstift | 1/2 – 3/4 varv |
| Återanvänt tändstift | 1/12 – 1/8 varv |

- Dra inte åt ett tändstift för hårt och korsgånga det inte, eftersom cylinderhuvudets aluminiumgångning då skadas.

För att bibehålla en stark gnista, skall tändstiften rengöras och justeras enligt underhållsschemat. Avlägsna sotavlagringar på tändstiftet med en liten stålborste eller en tändstiftsrengörare, och ställ in avståndet mellan elektroderna enligt följande.

| | |
|--|--------------|
| Avstånd mellan tändstiftets elektroder | 0,8 – 0,9 mm |
|--|--------------|

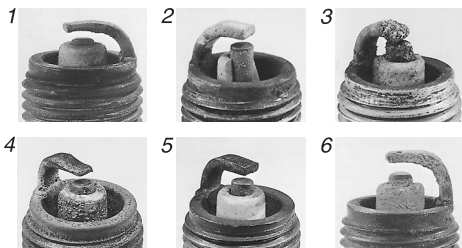
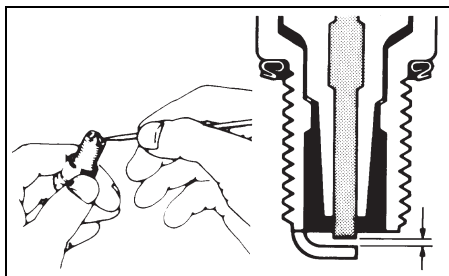

1. Utslitet 2. Trasigt 3. Smältande
4. Eroderat 5. Gul beläggning 6. Rost

ANMÄRKNING:

Om tändstiftets tillstånd förefinns vara av den kondition som visas i illustrationen ovan, tillse att det byts ut med ett nytt. Annars kan det orsaka svårigheter vid start av motorn, öka bränslekonsumtionen och resultera i motorproblem.

LUFT OCH BRÄNSLESLANG

Kontrollera att ventilations och bränsleslangen inte läcker, har sprickor, att bulor eller andra skador inte uppstått. En skadad slang måste bytas ut. Rådgör med din Suzuki återförsäljare om det blir nödvändigt att byta ut ventilations och bränsleslangen.

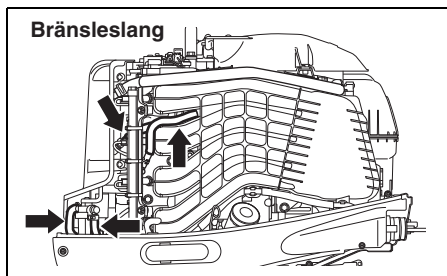
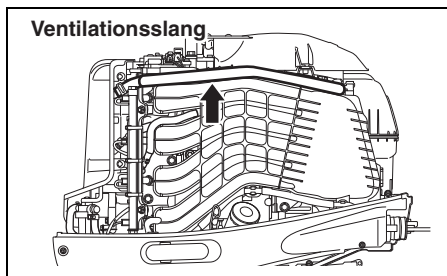

⚠ VARNING

Bränsleläckage kan leda till explosion eller brand, vilket kan resultera i allvarliga personskador.

Låt din auktoriserade SUZUKI-handlare byta ut bränsleledningen om det finns tecken på läckage, spricker eller bulor.

MOTOROLJA

⚠ VARNING

Utför aldrig någon åtgärd för motorolja medan motorn är igång, eftersom det kan leda till allvarlig personskada.

Motorn måste stängas av innan någon åtgärd för motorolja utförs.

OBSI

Långvarig körning på låg fart (vid dörjning etc.) kan leda till att oljans livslängd förkortas. Motorn kan skadas om inte motoroljan byts ut oftare än normalt under sådana användningsförhållanden.

Byt ut motoroljan oftare än normalt, om utombordmotorn används mycket till långsam körning.

Byte av motorolja

Oljan bör bytas medan motorn är varm så att oljan kan tappas ur motorn helt och hållet.

Att byta motorolja:

1. Placera motorn i en vertikal position och ta av motorhuven.
2. Ta av oljepåfyllningslocket.

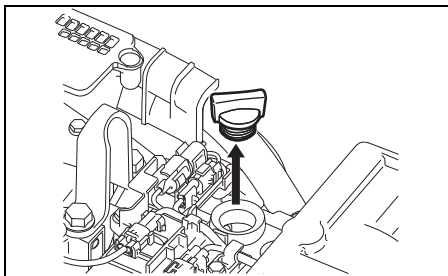

3. Placera en dräneringsskål under motoroljans avtappningsskruv.

⚠ OBSERVERA

Motoroljan kan vara tillräckligt het för att orsaka brännskador på fingrar, när avtappningsskruven lossas.

Vänta tills avtappningsskruven är tillräckligt sval för att kunna vidröras med bara händer, innan den skruvas loss.

4. Avlägsna oljeavtappningsskruven, packningen och låt oljan rinna ut.

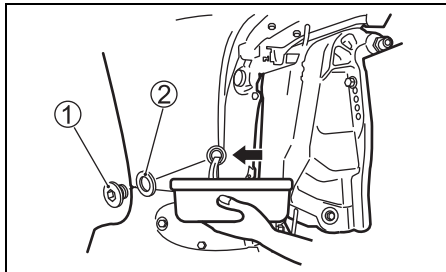

5. Efter avtappning, dra åt oljans avtappningsskruv med en ny packning.

OBSI

En återanvänd packning kan läcka och resultera i motorskada.

Återanvänd inte packningar. Se till att alltid använda nya packningar.

ANMÄRKNING:

Det finns reservpackningar i verktygsväskan.

6. Fyll på rekommenderad motorolja till den översta nivån.

Oljekapacitet: 5,5 L

Motorolja: Se avsnittet MOTOROLJA i den här manualen.

7. Kontrollera motoroljenivån.

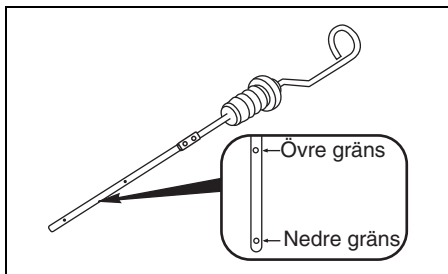

ANMÄRKNING:

För att undvika felaktig mätning av motoroljenivån bör den enbart kontrolleras när motorn har svalnat.

8. Sätt på oljepåfyllningslocket.

⚠ VARNING

Motorolja kan vara skadligt för människor och djur. Upprepad långvarig kontakt med använd motorolja kan orsaka hudcancer. Även kortvarig kontakt med använd olja kan orsaka hudirritation.

- Förvara både ny och använd olja oåtkomligt för barn och husdjur.
- Bär en långärmad tröja och vattentäta handskar vid hantering av olja.
- Tvätta ren huden med tvål, om den kommit i kontakt med olja.
- Tvätta kläder och trasor som blivit fuktiga av olja.

ANMÄRKNING:

Återvinn eller avyttra använd motorolja på lämpligt sätt. Kasta den inte i soporna och håll inte ut den på marken, i avloppet eller i vattnet.

VÄXELHUSOLJA

Kontrollera oljenivån genom att ta bort den övre oljenivå-pluggen och att se in i hålet. Oljenivån skall nå till hålets undre kant. Om oljenivån är lägre, skall rekommenderad olja fyllas på, så att oljenivån når hålets undre kant. Sätt sen tillbaka oljepluggen och dra åt.

Byte av växelhusolja

1. Se till att motorn står lodrätt, och placera ett kärl under densamma.
2. Avlägsna avtappningspluggen för växelhusolja ① och ta sedan bort oljenivåpluggen ②.

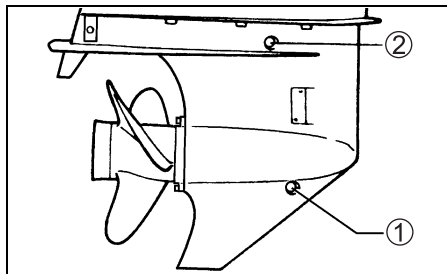

3. När all olja runnit ut ska du fylla på med specificerad växelhusolja i det nedre avtappningshålet tills det just håller på att tränga ut i det övre nivåhålet. Omkring 1,05 L behövs.
4. Sätt därefter tillbaka pluggen ② i det övre hålet, och dra åt. Sätt därefter snabbt tillbaka pluggen ① i det undre avtappningshålet och dra åt densamma.

ANMÄRKNING:

Kontrollera växeloljans nivå tio minuter efter att åtgärden i punkt 4 utförts, för att undvika otillräcklig insprutning av växelolja. Spruta sakta in växelolja upp till korrekt nivå, om nivån är för låg.

VARNING

Växelhjul kan vara skadligt för människor och djur. Upprepad, långvarig kontakt med använd växelhjul kan orsaka hudcancer. Även kortvarig kontakt med använd olja kan orsaka hudirritation.

- Förvara både ny och använd olja oåtkomligt för barn och husdjur.
- Bär en långärmad tröja och vattentäta handskar vid hantering av olja.
- Tvätta ren huden med tvål, om den kommit i kontakt med olja.
- Tvätta kläder och trasor som blivit fuktiga av olja.

ANMÄRKNING:

Återvinn eller avyttra förbrukad växelhjul på lämpligt sätt. Kasta den inte i soporna och håll inte ut den på marken, i avloppet eller i vattnet.

OBS!

Om en fiskelina virar sig runt den roterande propelleraxeln finns det risk för att propelleraxelns oljepackning skadas, vilket kan leda till att vatten tränger in i växelhjulet och orsakar allvarlig skada.

Om växelhjulet har en mjölkaktig färg betyder det att den är förorenad med vatten. Kontakta i så fall snarast en återförsäljare av Suzukis marinprodukter angående råd. Använd inte utombordsmotorn förrän oljan har bytts ut och orsaken till föroreningen har åtgärdats.

LÅGTRYCKSBÄNSLEFILT

Lågtrycksbränslefiltret måste bytas ut periodvis av en auktoriserad återförsäljare av Suzukis marinprodukter.

Byt ut lågtrycksbränslefiltret med 400 drifttimmar (2 års) intervall.

VARNING

Bensin är mycket brandfarligt och giftigt. Det kan orsaka brand och vara mycket farligt för människor och djur.

Vidtag alltid följande försiktighetsåtgärder vid underhåll av bränslefiltret:

- Stäng av motorn innan bränslefiltret rengörs.
- Se till att inte spilla ut bränsle. Torka genast upp eventuellt bränslespill.
- Rök inte och se till att öppen eld och gnistor hålls på avstånd.

VARNING

Rengöringslösningar är giftiga och irriterande och kan orsaka skador på människor och djur.

Håll rengöringslösningar borta från barn och husdjur. Avyttra använd rengöringslösning på korrekt sätt.

Kontrollera och rengör bränslefiltret enligt följande anvisningar:

1. Slå av motorn och låt den svalna.
2. Om motorn har ett nyckellöst startsystem: Kontrollera att det nyckellösa startsystemet är urkopplat.

Om motorn inte har ett nyckellöst startsystem:

Kontrollera att tändningsnyckeln är i läget OFF (av).

3. Ta bort bränsleslangsskyddet ①.

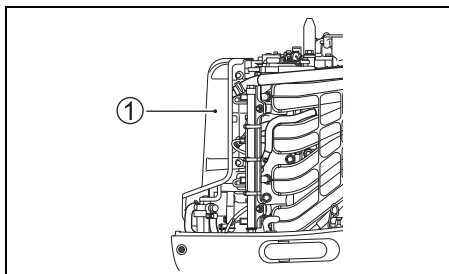

OBSI

Om filterhuset lossas på felaktigt sätt finns det risk för att sensorns ledningstråd skadas.

- Se noga till att inte sensorns ledningstråd vrids runt när filterhuset tas loss.
- Koppla loss ledningsträdens kontakt innan filterhuset tas loss.

4. Tryck in kontaktens låstunga "a" och koppla sedan loss kontakten på vattensensorns ledningstråd ②.

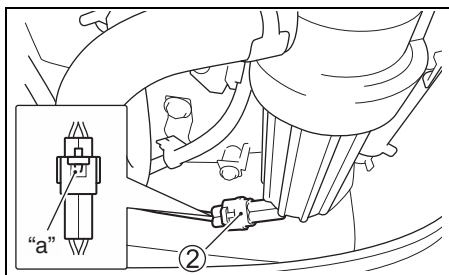

5. Placera en trasa under filtret före borttagning för att fånga upp eventuellt bränslespill.
6. Separera filterhuset ③ från locket ④ genom att vrida filterhuset moturs.

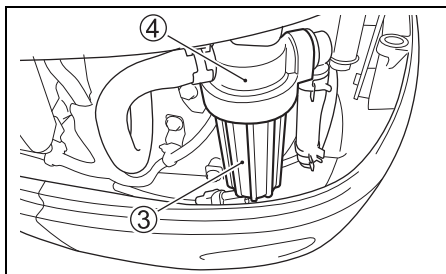

7. Tappa av bränslet och vattnet från filterhuset i en lämplig behållare.

OBSI

Om spilld bensin lämnas kvar på en lackerad yta kan den orsaka en fläck eller missfärgning av ytbeläggningen.

Torka genast upp eventuellt bränslespill med en mjuk trasa e.dyl.

8. Dra ut filterinsatsen ⑤. Kontrollera förekomsten av skador på filterinsatsen ⑤, O-ringen ⑥ och tätningringen ⑦. Byt ut skadade delar.

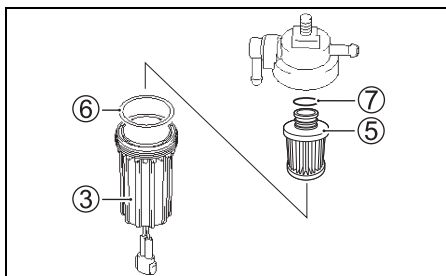

9. Tvätta filterinsatsen med en lämplig rengöringslösning och torka den sedan ordentligt.
10. Placera tillbaka tätningringen och filterinsatsen på sina ursprungliga platser.
11. Kontrollera att O-ringen är på plats överst på filterhuset och skruva i filterhuset på plats igen.
12. Anslut kontakten på vattensensorns ledningstråd ②.

13. Montera tillbaka bränslefiltret och hållaren genom att skruva fast bulten och muttern.
14. Starta motorn igen, och kontrollera att inget bränsle läcker ut runt filtret.

ANMÄRKNING:

Om vatten förekommer i bränslefilterhuset, så ta loss huset och tappa av vattnet. Se till att överflödigt bränsle alltid avyttras på ett säkert sätt. Fråga vid behov en auktoriserad återförsäljare av Suzukis marinprodukter om råd.

MPC-FILTERET

Inspektera MPC-filtret för damm och igensatta delar.

Låt din auktoriserade återförsäljare av Suzukis marinprodukter byta ut MPC-filtret om det finns tecken på igensättning.

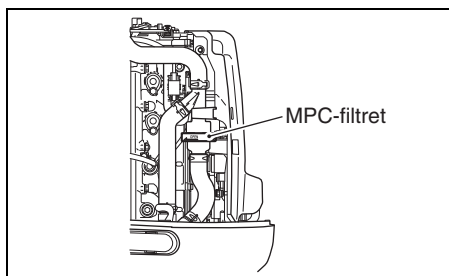

Inspektera och rengör MPC-filtret enligt följande:

▲ OBSERVERA

Motortemperaturen kan vara hög nog för att bränna fingrarna.

Se till att motorn är tillräckligt kyld innan du inspekterar MPC-filtret.

1. Se till att motorn är avstängd.
2. Stäng av strömmen och dra ut nödstoppsbrytarens låsplatta.
3. Ta bort bränsleslangsskyddet.

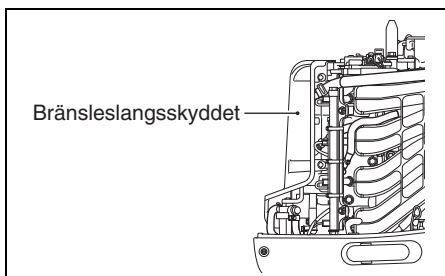

4. Separera filterhöljets lock ① från filtrets nedre hölje ② genom att vrida filterhöljets lock medurs.

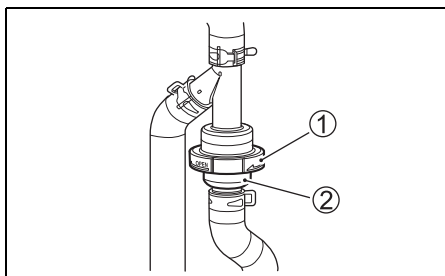

5. Ta bort filtret ③.

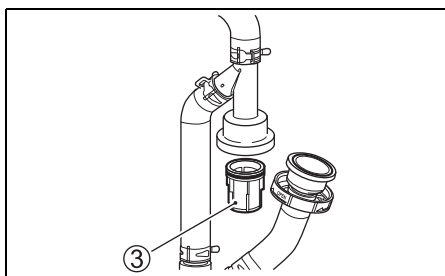

6. Inspektera höljets lock ①, det nedre höljet ②, filtret ③, O-ringen ④, ⑤ och det övre höljet ⑥ för skador. Byt ut dem om de är skadade.

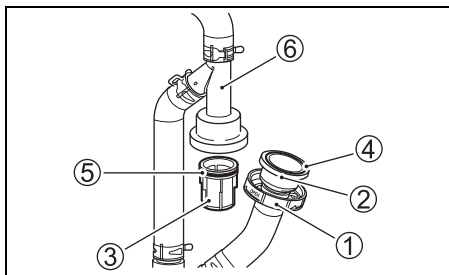

7. Rengör filtret ③.
 8. Applicera tvålwater på O-ringen ⑤.
 9. Sätt tillbaka filtret ③ och det nedre höljet ② i sina ursprungliga lägen och dra åt höljets lock ①.
 10. Starta om motorn och kontrollera att det inte finns några läckor runt MPC-filtret.

SMÖRJNING

Rätt smörjning är ytterst viktigt för att tillförsäkra smidig drift och lång livslängd för alla arbetande delar i din utombordsmotor. Följande diagram visar motorns smörjpunkter och rekommenderat smörjmedel.

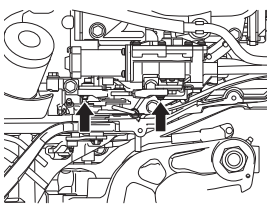
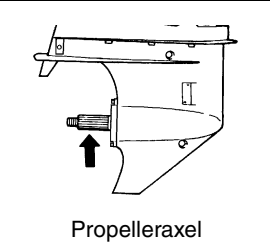
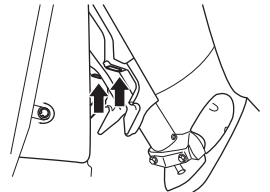
| PLACERING | SMÖRJMEDEL |
|--|-----------------|
|  <p>Växellänk</p> | |
|  <p>Propelleraxel</p> | Vattenfast fett |
|  <p>Riggfångare (DF140BG)</p> | |

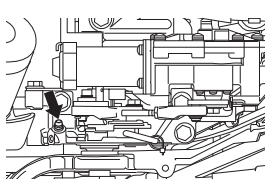

Kopplingshandtag

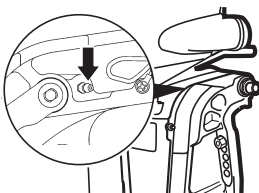
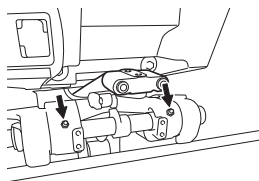

Upphångningsanordning

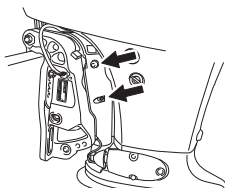
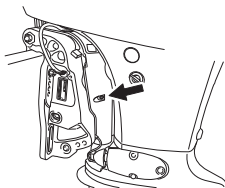

DF115BG akterspegel L

Styrbygel

ANMÄRKNING:

Lås fast motorn i helt upptippat läge, innan smörjfett tillförs genom smörjnippeln på styrbygeln.

ANODER OCH BINDVAJRAR

Anoder

Denna motor skyddas från yttre korrosion med hjälp av anoder. Dessa anoder kontrollerar elektrolysen och förhindrar att korrosion uppstår. Anoderna kommer att frätas bort istället för de delar de skyddar. Du bör periodiskt inspektera dessa och byta ut den om 2 tredjedelar av metallen har frätits bort.

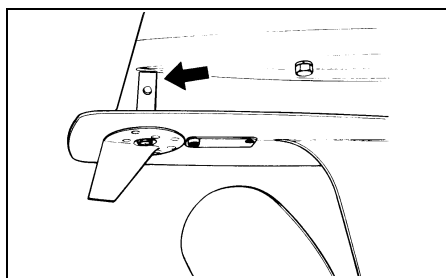
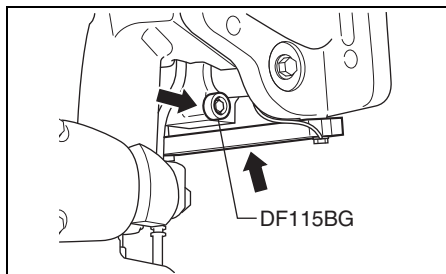

OBS!

Felaktigt underhåll av anoder leder till att aluminiumytan under vattenytan (t.ex. på den nedre delen) drabbas av rostangrepp i form av bimetallkorrosion.

- Inspektera anoder med jämna mellanrum för att kontrollera att de inte har lossnat.
- Måla inte anoder, eftersom det kan göra dem verkningslösa.
- Rengör med jämna mellanrum anoder med en stålborste för att avlägsna eventuell beläggning som kan minska deras skyddande förmåga.

ANMÄRKNING:

Kontakta en auktoriserad återförsäljare av Suzukis marinprodukter angående inspektion och byte av inre anoder monterade på cylinderblocket/cylinderväggarna.

Bindvagnar

Bindvagnar används för att ansluta motorns komponenter elektriskt så de befinner sig i en gemensam jordkrets. Detta gör att de är skyddade mot elektrolys med hjälp av anoderna. Dessa ledningar och kontakter bör kontrolleras periodiskt för att tillse att de inte är skadade.

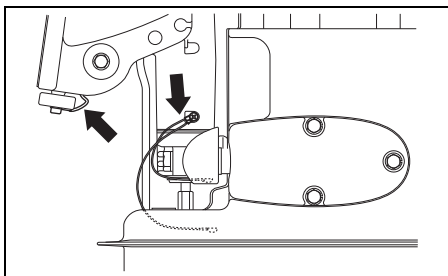
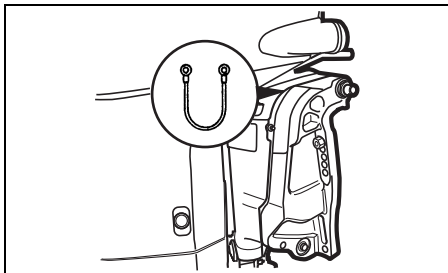

BATTERI

Våtskenivån måste alltid hållas mellan linjerna märkta MAX och MIN. Om nivån har sjunkit under MIN-nivån, skall destillerat vatten tillsättas, så att nivån når MAX-linjen.

⚠ VARNING

Batterisyra är giftigt och frätande och kan orsaka allvarlig kroppsskada.

Undvik kontakt med ögon, hud, kläder och lackerade ytor. Om batterisyra skulle råka komma i någon sådan kontakt, så spola genast av det drabbade stället med rikligt med vatten. Sök omedelbart läkarvård, om syra hamnat i ögonen eller på huden.

⚠ VARNING

Om inte försiktighet iaktas vid kontroll eller underhåll av batteriet finns det risk för kortslutning, vilket kan resultera i explosion, brand eller kretsskador.

Koppla loss den negativa (svarta) kabeln, när batteriet ska kontrolleras eller underhållas. Se noga till att inte ett metallverktyg eller något annat metallföremål vidrör batteriets positiva pol och motorn samtidigt.

⚠ VARNING

Batteriklämmor, batteripoler och relaterade tillbehör innehåller bly och blyföreningar som kan vara farliga.

Tvätta händerna efter hantering.

OBS!

Om utspädd svavelsyra (elektrolyt) tillsätts batteriet efter initialt underhåll, så skadas batteriet.

Tillsätt ALDRIG utspädd svavelsyra efter initialt underhåll av batteriet. Följ batteritillverkarens anvisningar för särskilda underhållsåtgärder.

MOTOROLJEFILTER

Motoroljefiltret måste bytas ut periodvis av en auktoriserad återförsäljare av Suzukis marinprodukter.

Byt ut motoroljefiltret mot ett nytt första gången efter 20 drifttimmar (en månad).

Byt därefter ut motoroljefiltret mot ett nytt med 200 drifttimmars (12 månaders) intervall.

SKÖLJNING AV KYLVATTENKANALERNA

Efter att ha kört i lerigt, bräckt eller saltvatten bör du skölja ur kylvattenkanalerna och spola motorn utvändigt med rent sötvatten. Om du inte spolat rent kylvattenkanalerna kan saltet få motorn att korrodera och förkorta dess livslängd.

Skölj kanalerna på följande sätt:

MOTORN IGÅNG – Vertikal position –

Suzuki rekommenderar att denna metod används för att spola vattenkanalen.

För att kunna skölja igenom kylvattenkanalerna, måste Du köpa en spoltillsats, som finns att köpa i handeln.

VARNING

Avgaserna innehåller kolmonoxid, en farlig gas som är svår att upptäcka eftersom den är både färglös och luktfri. Inandning av kolmonoxid kan orsaka dödsfall eller allvarlig kroppsskada.

Starta eller kör aldrig motorn inomhus eller på en plats med undermålig ventilation.

VARNING

Underlåtenhet att vidta lämpliga försiktighetsåtgärder vid spolning av kylvattenkanalerna kan vara mycket farligt.

Vidta alltid följande försiktighetsåtgärder vid spolning av kylvattenkanalerna:

- Kontrollera att motorn är i friläge (NEUTRAL). Om en växel är ilagd kommer propelleraxeln att rotera, vilket kan orsaka allvarlig personskada.
- Kontrollera att motorn är ordentligt fastspänd i ett säkert ställ eller en båt och att den är under uppsikt ända tills spolningen är klar.
- Håll barn och husdjur på behörigt avstånd och undvik alla rörliga delar.

OBS!

Allvarlig motorskada kan uppstå på bara 15 sekunder om motorn startas utan att vatten tillförs i kylsystemet.

Starta aldrig motorn utan att tillföra vatten i kylsystemet.

1. Kontrollera att motorn är avstängd.
2. Installera spoltillsatsen ①, så att hålen för kylvattenintag är täckta av gummikopparna.
3. Anslut en vattenslang till spoltillsatsen, och vrid på vattent, så mycket att ordentligt med överskottsvatten strömmar ut vid spolfästets gummikoppar.

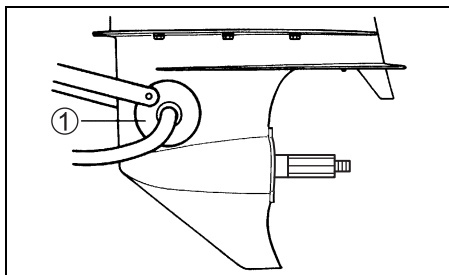

4. Placera fjärrstyrningsspaken i friläget (NEUTRAL) med propellern demonterad, starta motorn och låt den gå på tomgång.
5. Om nödvändigt, justera vattenflödet så att det fortfarande strömmar ut rikligt med vatten runt gummikopparna.
6. Låt vattnet strömma igenom kylsystemet under några minuter.
7. Stanna motorn, och stäng sedan av vattenflödet.
8. Tag bort spoltillsatsen från vattenintaget.
9. Rengör motorytan och stryk på ett lager bilvax på motorns ytterhölje.

MOTORN INTE IGÅNG – Vertikal position –

1. Kontrollera att motorn är avstängd.
2. Ta bort pluggen (A) eller (C) från spolintaget.

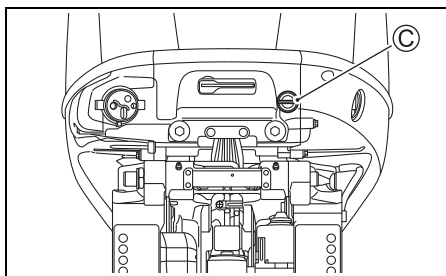
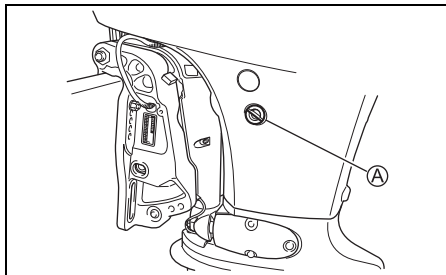

3. Koppla in en trädgårdsslang genom att använda en slanganslutning som passar till skruvgången (B) i spolintaget. Gänga (B) : 0,75 – 11,5 NHR (amerikanska standardgängningar på slangkopplingar för användning till trädgårdsslangar.)

ANMÄRKNING:

En slangkoppling (fästansordning för spolning) anpassad till skruvgången (B) på spolhuvudet finns med bland delarna i spjällådan.

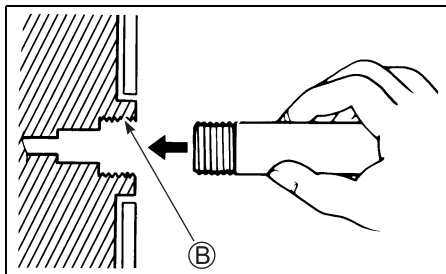

4. Vrid på vatten för att erhålla ett ordentligt vattenflöde. Skölj under omkring 5 minuter.
5. Stäng av vattnet.
6. Ta bort slangen och slangnippeln (om sådan används), sätt tillbaka pluggen i spolintaget.
7. Lämna motorn i vertikal position tills den tor-
kat ur ordentligt.

MOTORN INTE IGÅNG – Helt uppfäld –

1. Fäll upp motorn helt.
2. Följ instruktionerna under “MOTORN INTE IGÅNG–vertikal position”. **KÖR ALDRIG MOTORN NÄR DEN ÄR HELT UPPFÄLLD.**
3. Fäll ner motorn till vertikal position och låt den tor-
ka ur ordentligt.

VATTENDRÄNKT MOTOR

Om motorn kommit under vatten, måste den åtgärdas omedelbart för att förhindra korrosion. Vidtag följande åtgärder:

1. Ta upp motorn ur vattnet så snabbt som möj-
ligt.
2. Tvätta den grundligt med färskvatten för att avlägsna salt, lera och sjögräs.
3. Ta bort tändstiften. Töm ut vattnet i cylin-
drarna genom tändstiftshålen genom att manuellt vrida runt svänghjulet flera gånger.
4. Kontrollera om det finns tecken på vatten i motoroljan. Om så är fallet ska du ta av olje-
avtappningskruven och tappa ur oljan.
 Dra sedan åt skruven igen.
5. Töm bränsleledningen.

▲ VARNING

Bensin är mycket brandfarligt och giftigt. Det kan orsaka brand och vara mycket farligt för människor och djur.

Håll öppen eld och gnistor borta från bensin. Gör av med oönskat bränsle på korrekt sätt.

6. Håll i motorolja i motorn genom tändstiftshå-
len. Betryk motorns inre delar med olja genom att manuellt vrida runt svänghjulet flera gånger.

OBS!

**Allvarlig motorskada kan uppstå om du fort-
sätter att dra runt motorn efter att ha stött på friktion eller motstånd.**

**Om du stöter på friktion eller motstånd när motorn dras runt, så avbryt genast startförsö-
ket och försök inte starta motorn igen förrän problemet har hittats och åtgärdats.**

7. Lämna in motorn till en auktoriserad Suzuki återförsäljare så snart som möjligt för över-
syn.

OBS!

Motorskada kan uppstå om bränsletillförseln är förorenad av vatten.

Om påfyllare och ventil till båtens bränsletank har vattendränkts, så inspektera bränsletillförseln för att kontrollera att den inte har förorenats av vatten.

LÅNGTIDSFÖRVARING

FÖRVARING AV MOTORN

Om Du skall förvara Din motor under längre tid t. ex. vinterförvaring, rekommenderar vi, att Du tar den till en auktoriserad Suzuki återförsäljare. Om Du väljer att förbereda den för förvaring själv, följ då nedanstående instruktioner.

1. Byt oljan i växelhuset, som det beskrivs i avsnittet VÄXELHUSOLJA.
2. Byt motorolja såsom beskrivs i avsnittet MOTOROLJA.
3. Håll i antikoaguleringsmedel i bränsletanken genom att följa anvisningarna på antikoaguleringsmedlets burk.
4. Spola kylvattenkanalerna noggrant. Se avsnittet SPOLNING AV KYLVATTENKANALERNA (Motorn igång).
5. Justera om vattenflödet och låt motorn gå på tomgång i omkring fem minuter med ett varvtal på ca 1500 varv/min. för att fördela det stabiliserade bränslet genom motorn.
6. Stanna motorn, och stäng sedan av vattenflödet. Tag bort spoltillsatsen.
7. Fetta in alla rörliga delar, som det beskrivs i avsnittet SMÖRJNING.
8. Tvätta utsidan av motorn med rent vatten. Efter tvättning bör vatten som är kvar på motorn torkas bort med torra tygrasor. En högtryckstvätt bör endast användas för rengöring av utsidan. Högtryckstvättens munstycke bör dessutom hållas på ordentligt avstånd från motorn.
9. Vaxa in motorns lackerade ytor med bilvax. Skulle lacken vara skadad på något ställe, ättra då på lacken innan vaxningen.
10. Förvara motorn stående på ett torrt och välventilerat utrymme.

⚠ VARNING

Medan motorn är igång finns det många rörliga delar som kan orsaka allvarliga personsador.

Håll händer, hår, kläder o.s.v. borta från motorn medan motorn är igång.

OBS!

Allvarlig motorskada kan uppstå på bara 15 sekunder om motorn startas utan att vatten tillförs i kylsystemet.

Starta aldrig motorn utan att tillföra vatten i kylsystemet.

FÖRVARING AV BATTERIET

1. Om motorn inte skall användas på en månad eller längre tid, ta då bort batteriet och förvara det på en sval och mörk plats. Se till att batteriet blir fulladdat, innan det användes igen.
2. Om batteriet skall lagras en längre tid, bör batterivätskans specifika vikt kollas minst en gång i månaden, och ladda batteriet när laddningen är låg.

⚠ VARNING

Underlåtenhet att vidta lämpliga försiktighetsåtgärder vid laddning av batteriet kan vara mycket farligt. Batterier avger explosiva gaser som kan antändas. Batterisyra är giftigt och frätande och kan orsaka allvarlig kroppsskada.

- Rök inte och håll batteriet borta från eldslågor och gnistor.
- Undvik att framkalla en gnista vid laddning av batteriet genom att ansluta batteriladdarens kablar till korrekta batteripoler innan laddaren slås på.
- Hantera batteriet ytterst försiktigt och undvik hudkontakt med batterisyra.
- Bär lämplig skyddsklädsel (skyddsglasögon, handskar o.s.v.)

EFTER FÖRVARING

När Du skall använda Din motor efter förvaringen, följ då följande anvisningar för att återställa den i körklart skick:

1. Gör rent tändstiften noggrant. Byt ut dem om det behövs.
2. Kontrollera oljenivån i växelhuset och fyll på olja, om det behövs. Följ anvisningarna i avsnittet VÄXELHUSOLJA.
3. Smörj alla rörliga delar enligt anvisningarna i avsnittet SMÖRJNING.
4. Kontrollera motoroljenivån.
5. Rengör motorn och vaxa lackerade ytor.
6. Ladda upp batteriet innan det installeras.

FELSÖKNING

Denna felsökningsguide hjälper dig att finna orsakerna till de vanligaste problemen.

OBS!

Ett problem som inte åtgärdas korrekt kan orsaka skada på utombordsmotorn. Felaktiga reparationer och justeringar kan skada utombordsmotorn istället för att fixa den. Sådana skador täcks inte alltid av garantin.

Rådgör med en återförsäljare av Suzukis marinprodukter vid osäkerhet angående korrekt åtgärdande av ett problem.

Startmotorn fungerar inte:

- Nödstoppskontaktens låsplatta är inte på plats.
- Säkningen till startreläet har smält.
- Säkningen till delbatterikabeln har smält.
- Manövreringshandtaget står i läget NEUTRAL.
- En batteripolsanslutning är rostig eller förlorad.
- Batterikapaciteten är förlorad.
- Det är fel på startmotorn.
- Om motorn har ett nyckellöst startsystem: Motorbrytare eller start-/stoppknapp fungerar inte.
Om motorn inte har ett nyckellöst startsystem: Tändningsbrytare eller start-/stoppknapp fungerar inte.
- En elektrisk kabelanslutning är lös.

Motorn startar inte (svårstartad):

- Bränsletanken är tom.
- Bränslet är för dåligt.
- Fel tillvägagångssätt används för att starta motorn.
- Bränsletankens avluftningsventil öppnas inte.
- Bränsleslangen är inte ordentligt ansluten till motorn.
- Bränsleslangen är snodd eller klämd.
- Bränslefiltret är tilltäppt.
- Det är fel på bränslepumpen.
- Bränsletankens filter är tilltäppt.
- Tändstiftet är nersmutsat.
- Tändningssystemet är nersmutsat.
- En elektrisk kabelanslutning är lös.

Motorn går ostadigt på tomgång eller stannar:

- Tändstiftet är nersmutsat.
- Bränsleslangen är snodd eller klämd.
- Bränsleslangen är inte ordentligt ansluten till motorn.
- Bränslet är för dåligt.
- Bränslefiltret är tilltäppt.
- Det är fel på bränslepumpen.
- Tändningssystemet är nersmutsat.
- Fel slags motorolja används.
- Det är fel på termostaten.
- En elektrisk kabelanslutning är lös.

Varningsystemet har aktiverats (varningssummern ljuder, varningsindikatorer lyser):

- Kylvattenkanalen är tilltäppt.
- Det är fel på termostaten.
- Det är fel på vattenpumpen.
- Påminnelseystemet för oljebyte har aktiverats.
- Motoroljan är otillräcklig eller för dålig.
- Motoroljefiltret är tilltäppt.
- Det är fel på oljepumpen.
- Propellern är skadad.
- Batterikapaciteten är förlorad.
- Det är fel på motorns kontrollsensor.
- En elektrisk kabelanslutning är lös.

Växling misslyckas:

- Det är fel på styrsystemet för elektronisk växling.

Propellern roterar inte:

- Propellerhylsan är utsliten eller skadad.
- Drivaxeln är skadad.
- Propelleraxeln är skadad.

Motorhastigheten kan inte ökas:

- Propellern är skadad.
- Propellern är inte ren.
- Fel slags propeller är vald.
- Utombordsmotorn är inte korrekt monterad.
- Riggvinkeln är inte ordentligt justerad.
- Tändstiftet är nersmutsat eller felaktigt valt.
- Bränsleslangen är snodd eller klämd.
- Bränslefiltret är tilltäppt.
- Bränslet är för dåligt.
- Det är fel på bränslepumpen.
- Det är fel på tändningssystemet.
- Det är fel på det elektroniska gasregleringsystemet.
- Båten är tungt belastad.

- Båten tar in vatten.
- Kölen är oren eller skadad.

Motor vibrerar kraftigt:

- Propellern är skadad.
- Motors fästbultar eller klämskruvar är lösa.

Det nyckellösa startsystemet kopplas inte in, trots att motorbrytaren manövreras.

Felsignalen (tre korta summerpip) ljuder

INTE:

(Om motorn har ett nyckellöst startsystem)

- Nödstoppskontaktens låsplatta är inte på plats.
- En batteripolsanslutning är rostig eller förlorad.
- Batterikapaciteten är förlorad.
- Den nyckellösa styrenheten felar.
- En elektrisk kabelanslutning är lös.
- Fel på motorbrytarpanelen.

Det nyckellösa startsystemet kopplas inte in, trots att motorbrytaren manövreras.

Felsignalen (tre korta summerpip) ljuder:

(Om motorn har ett nyckellöst startsystem)

- Nyckelemblemet är utanför maximalt manövreringsavstånd.
- Nyckelemblemets batteri är urladdat.
- Nyckelemblemet är i urkopplat läge (OFF).
- Nyckelemblemet är inte verifierat.
- Kommunikationsfel uppstår på grund av starka radiovågor eller andra störningar.
- Ett elektriskt kabelanslutningsfel förekommer mellan den nyckellösa styrenheten och utombordsmotorn.
- Ett verifieringsfel förekommer mellan den nyckellösa styrenheten och utombordsmotorn.
- Ett onormalt tillstånd förekommer i motorns elektroniska styrsystem.

Det nyckellösa startsystemet kopplas inte ur, trots att motorbrytaren manövreras:

- En elektrisk kabelanslutning är lös.
- Fel på motorbrytarpanelen.

SÄKRING

1. Om motorn har ett nyckellöst startsystem: Koppla ur det nyckellösa startsystemet.

Om motorn inte har ett nyckellöst startsystem:

Vrid tändningsnyckeln till läget OFF (av).

2. Ta bort motorkåpan.
3. Ta bort säkringsdosans lock och dra loss säkringen.

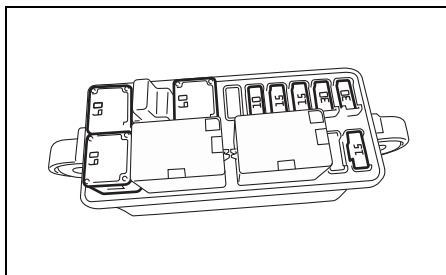
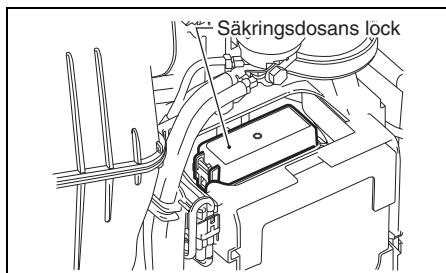

ANMÄRKNING:

Använd säkringsavdragaren på baksidan av säkringsdosans lock till att dra loss eller sätta i säkringen.

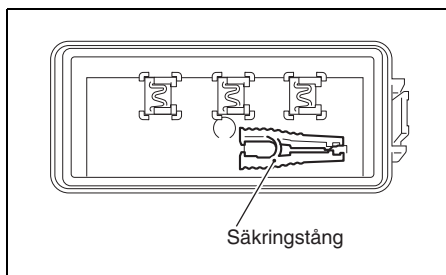

4. Ta bort säkringen till delbatterikabeln.

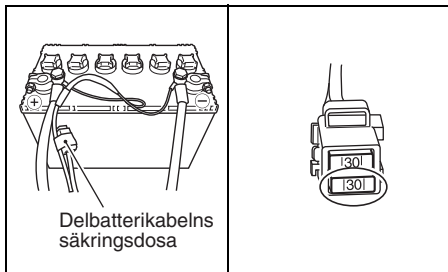

5. Inspektera säkringen och byt vid behov ut den mot en ny säkring.

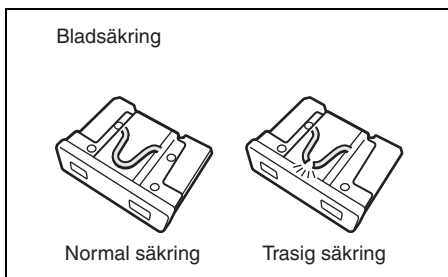
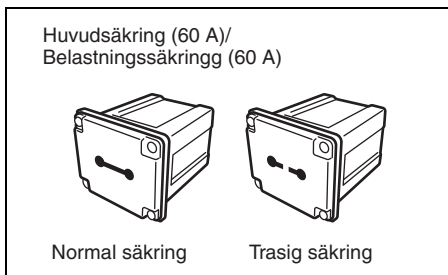

ANMÄRKNING:

Om en säkring smälter, så försök ta reda på orsaken och åtgärda den.

Om orsaken inte åtgärdas, så kan säkringen smälta igen.

⚠ VARNING

Om en smält säkring byts ut mot en säkring med annat amperetal eller ersätts av aluminiumfolie, ståltråd e.dyl., så kan det leda till omfattande skador på det elektriska systemet och resultera i eldsvåda.

Byt alltid ut en säkring som har smält mot en säkring av samma typ och med samma amperetal.

OBS!

Om en ny säkring smälter kort efter att den har installerats kan det bero på ett allvarligt problem med det elektriska systemet.

Kontakta i så fall en auktoriserad återförsäljare av Suzukis marinprodukter.

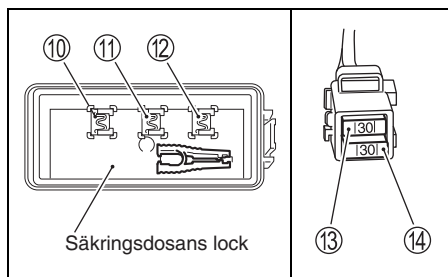
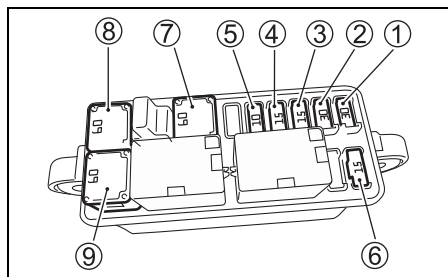

- ① Säkring till startmotorrelä: 30 A
- ② Säkring till tändspole/insprutare/
motorns styrmodul: 30 A
- ③ Säkring till gasspjäll: 15 A
- ④ Säkring till växelställdon: 15 A
- ⑤ Säkring till PTT-omkopplare: 10 A
- ⑥ Säkring till högtrycksbränslepump: 15 A
- ⑦ Belastningssäkring: 60 A
- ⑧ Huvudsäkring: 60 A
- ⑨ Resersäkring: 60 A
- ⑩ Resersäkring: 30 A
- ⑪ Resersäkring: 15 A
- ⑫ Resersäkring: 10 A
- ⑬ Resersäkring: 30 A
- ⑭ Delbatterikabelns säkring: 30 A

ANMÄRKNING:

Resersäkringarna ⑩, ⑪ och ⑫ återfinns på baksidan av säkringsdosans lock.

TEKNISKA DATA

| Punkt | DF115BG | DF140BG |
|----------------------------|--|--|
| Motortyp | 4-takt | |
| Antal cylindrar | 4 | |
| Diameter × slaglängd | 86,0 × 88,0 mm | |
| Cylindervoly m | 2045 cm ³ | |
| Effekt | 84,6 kW (115PS) | 103,0 kW (140PS) |
| Rekommenderat varvtal | 5000 – 6000 varv/min (min ⁻¹) | 5700 – 6300 varv/min (min ⁻¹) |
| Tändningssystem | Helt transistoriserat | |
| Motorsmörjning | Smörjning för trochoid-pumptryck | |
| Kapacitet för motor olja | 5,5 L | |
| Kapacitet för växelhusolja | 1,05 L | |
| Tändstift | NGK LKR6E | |
| Tändstiftsgap | 0,8 – 0,9 mm | |
| Ventilspel | In: 0,23 – 0,27 mm Ut: 0,33 – 0,37 mm | |
| Bränsletyp | Blyfri bensin utan alkohol | |
| Minimalt bränsleoktantal | 91 (Research method) | |

INFORMATION ANGÅENDE EG-DIREKTIV

(gäller länder i Europa)

Ljudtrycksnivå

| Bestämmelse | Ljudtrycksnivågräns |
|----------------|---------------------|
| 2013 / 53 / EU | 75 dB(A) |

Ljudtrycksnivån har mätts i enlighet med ISO 14509-1:2018.

FLÖDESSCHEMA FÖR PÅMINNELSESYS-TEM FÖR OLJEBYTE

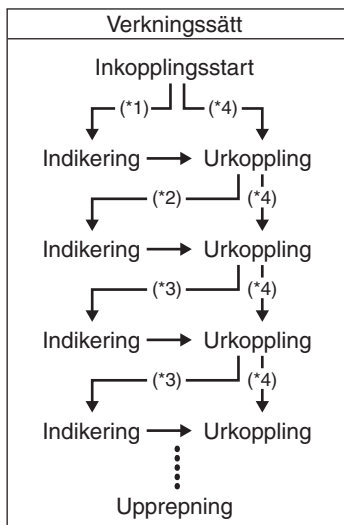

*1 : förlopp på 20 timmars inledande drift

*2 : förlopp på 80 timmars drift

*3 : förlopp på 100 timmars drift

*4 : när urkoppling sker före systemaktivering

DF115BG
DF140BG

NO

INSTRUKSJONSBOK

VIKTIG

▲ ADVARSEL/▲ FORSIKTIG/LES DETTE/ MERKNAD

Les denne bruksanvisningen grundig og følg dens instruksjoner nøye. For å fremheve spesiell informasjon er symbolet ▲ og ordene **ADVARSEL**, **FORSIKTIG**, **LES DETTE** og **MERKNAD** brukt til å anytyde at visse avsnitt har spesiell betydning. Ta spesielt hensyn til tekst som er uthevet med disse signalordene.

▲ ADVARSEL

Indikerer potensiell fare som kan resultere i dødsfall eller alvorlige personskader.

▲ FORSIKTIG

Indikerer potensiell fare som kan resultere i mindre eller middels alvorlige personskader.

LES DETTE

Indikerer potensiell fare som kan resultere i skade på motoren eller båten.

MERKNAD:

Indikerer spesiell informasjon for å gjøre vedlikeholdet lettere eller instruksjonene klarere.



Dette symbolet er plassert på forskjellige steder på ditt Suzuki-produkt og henviser til viktig informasjon i bruksanvisningen.

VIKTIG MELDING TIL EIEREN

▲ ADVARSEL

Det kan oppstå økt risiko for dødsfall eller alvorlige personskader for deg og dine passasjerer hvis man unnlater å iakttas samtlige forsiktighetsregler.

- Før du bruker påhengsmotoren for første gang må du sette deg grundig inn i innholdet i denne bruksanvisningen. Lær deg alle av påhengsmotorens funksjoner og alle krav for sikkerhet og vedlikehold.

- Inspiser båten og motoren før hver ferd. Se avsnittet **INSPEKSJON FØR KJØRING** for viktige kontrollpunkter.
- Gjør deg grundig kjent med både båtens og motorens kjøre- og håndteringsegenskaper. Foreta prøvekjøring i lave og moderate hastigheter helt til du kontrollerer båt og motor på kompetent vis. Kjør aldri motoren med full gass før du har blitt grunnleggende fortrolig med alle av motorens egenskaper.
- Ta alltid med sikkerhets- og redningsutstyr for båt. Slikt viktig utstyr er blant annet: Flytevester for alle passasjerer (inkl. linekastende livbøye på båter som er 16 fot eller lengre), brannslukker, signalhorn, synbar nødsignalinnretning, anker, lensepumpe, bøtte, kompass, rep for nødstart, ekstra drivstoff og olje, førstehjelpspakke, lommelykt, mat og vann, speil, padleårer, verktøykasse og transistorradio. Kontroller alltid at du har med egnet redningsutstyr for båtturen du skal legge ut på.
- Aldri start eller driv motoren innendørs eller på steder med dårlig eller ingen ventilasjon. Eksos inneholder karbonmonoksid, som er en fargeløs og luktfri gass og medfører livsfare eller alvorlige personskader.
- Undervis passasjerene i hvordan båten skal styres, hva man gjør i nødssituasjoner, og hvordan man anvender sikkerhets- og redningsutstyr.
- Ikke grip fatt i motordekselet eller andre deler av påhengsmotoren under på- eller avstiging av båten.
- Påse at hver passasjer om bord har på seg flytevest.
- Båten skal aldri føres når man er påvirket av alkohol eller andre berusende midler.
- Sørg for jevn vektfordeling i båten.
- Sørg for at alt vedlikehold blir utført ifølge timeplanen. Rådfør deg med din autoriserte forhandler av Suzuki Marine-produkter.
- Ikke foreta modifiseringer eller fjern noe av påhengsmotorens standardutstyr. Slike endringer kan føre til at motoren blir farlig å bruke.
- Lær og overhold alle gjeldende navigasjonsregler.
- Følg nøye med på all værvarsling. Ikke legg ut på ferd under utrygge værforhold.

FORORD

- Vær ekstremt forsiktig når du skifter ut deler eller tilbehør. Suzuki anbefaler på det sterkeste at du utelukkende bruker originale deler/tilbehør fra Suzuki eller utstyr av tilsvarende kvalitet. Dersom du tar i bruk reservedeler eller tilbehør av dårlig kvalitet kan det oppstå farlige driftsforhold.
- Fjern aldri svinghjulsdekselet (bortsett fra under nødstart).

MERKNAD:

Montering av radiosender/-mottaker eller navigasjonsutstyr i for kort avstand til motordekselet, kan føre til at det oppstår forstyrrende elektrisk støy. Suzuki anbefaler at antennen blir montert i minst en meters avstand fra motordekselet.

Denne bruksanvisningen skal anses som en permanent del av påhengsmotoren og skal følge med motoren hvis den blir videresolgt, eller overført på annet vis, til en ny eier eller fører. Vennligst les denne bruksanvisningen nøye før du tar i bruk din nye Suzuki-motor og ta den frem igjen med jevne mellomrom. Bruksanvisningen inneholder viktig informasjon angående sikkerhet, drift og vedlikehold.

Takk for at du kjøpte en Suzuki påhengsmotor. Les nøye gjennom bruksanvisningen. Les den også flere ganger senere. Den inneholder viktige informasjoner angående sikkerhet, betjening og vedlikehold. En god forståelse av informasjonene i denne bruksanvisningen vil gjøre kjøreturen både sikrere og hyggeligere.

All informasjon i denne bruksanvisningen er basert på den nyeste produktinformasjonen som var tilgjengelig på trykningstidspunktet. På grunn av forbedringer eller andre forandringer, kan det forekomme forskjeller mellom denne bruksanvisningen og påhengsmotoren din. Suzuki forbeholder seg retten til å foreta forandringer når som helst uten forvarsel.

INNHold

| | |
|---|----|
| PLASSERING AV IDENTIFIKASJONSNUMMER..... | 5 |
| BRENNSTOFF OG OLJE..... | 5 |
| PLASSERING AV SIKKERHETSETIKETTER | 8 |
| DELENES PLASSERING | 9 |
| INSTALLERING AV MOTOREN... | 11 |
| INSTALLERING AVBATTERIET..... | 11 |
| BRUK AV ELEKTRISK TILBEHØR..... | 13 |
| SUZUKI NØKKELLØST STARTSYSTEM (HVIS UTSTYRT MED NØKKELLØST STARTSYSTEM)..... | 14 |
| VALG OG INSTALLERING AV PROPELL | 18 |
| JUSTERINGER..... | 19 |
| MÅLER (EKSTRAUTSTYR) MULTIFUNKSJONSMÅLER | 23 |
| VARSLINGSSYSTEM..... | 34 |
| VARSLINGSSYSTEM FOR ELEKTRONISK TROTTEL OG GIRSKIFTEKONTROLL | 38 |
| VARSELSYSTEM FOR NØKKELFRI TT STARTSYSTEM (HVIS UTSTYRT MED NØKKE LLØST STARTSYSTEM)..... | 42 |
| DIAGNOSESYSTEM..... | 44 |
| PÅMINNINGSSYSTEM FOR OLJESKIFT | 44 |
| SYSTEM FOR MOTVIRKNING AV MOTORKVELING | 46 |
| VANN I SYSTEMET FOR BRENNSTOFFVARSLING | 47 |
| BETJENING AV VIPPE SYSTEMET. | 47 |
| INSPEKSJON FØR KJØRING | 50 |
| INNKJØRING | 51 |
| BETJENING | 52 |
| FJERNING AV MOTOR, TRANSPORT AV MOTOR | 69 |
| FLYTTING MED TILHENDER..... | 71 |
| INSPEKSJON OG VEDLIKEHOLD.. | 72 |
| SKYLLING AV VANNKANALENE .. | 84 |
| NEDSENKET MOTOR | 86 |

| | |
|---|----|
| FREMGANGSMÅTE VED LAGRING | 87 |
| ETTER LAGRING..... | 88 |
| FEILSØKING..... | 88 |
| SPESIFIKASJONER | 92 |
| INFORMASJON VEDRØRENDE EC-DIREKTIV | 92 |
| FLYTEDIAGRAM FOR PÅMINNINGSSYSTEM FOR OLJESKIFT | 93 |

PLASSERING AV IDENTIFIKASJONSNUMMER

Modell- og identifikasjonsnummrene på påhengsmotoren er stemplet på en plate som er festet til festebraketten. Det er viktig å vite disse nummrene når du skal bestille deler til motoren eller dersom motoren blir stjålet.

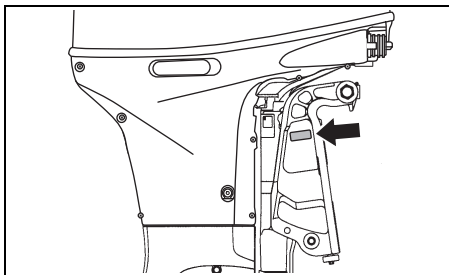

BRENNSTOFF OG OLJE

BENSIN

Suzuki anbefaler på det sterkeste at man så fremt det er mulig bruker alkoholfri, blyfri bensin med 91 oktan eller høyere (Prøve metode). Imidlertid kan man benytte en blanding av blyfri bensin og alkohol med tilsvarende oktanverdi dersom de følgende retningslinjene overholdes.

LES DETTE

Bruk av blyholdig bensin kan føre til skade på motoren. Bruk av feil eller dårlig brennstoff kan påvirke ytelsen og påføre skade både på motoren og brennstoffsystemet.

Bruk utelukkende blyfri bensin. Bruk aldri drivstoff som har lavere oktanverdi enn den som blir anbefalt, gammelt brennstoff eller brennstoff som har blitt forurenset av smuss/vann e.l.

MERKNAD:

Oksygenert drivstoff er drivstoff som inneholder oksygenbærende tilsetningsstoffer så som etanol.

Suzuki anbefaler at det installeres vannseparerende drivstoffilter mellom båtens drivstoff-tank(er) og påhengsomotor(er). Drivstofffiltreringssystemer av denne typen forhindrer eventuelt vann som trenger inn i drivstofftanken(e) i å forurense motorens elektroniske drivstoffinnsprøytingssystem. Vannforurensing kan forårsake nedsatt motorevne samt skade komponentene i det elektroniske drivstoffinnsprøytingssystemet.

Rådfør deg med en autorisert Suzuki båtutstyrforhandler angående vannseparerende drivstoffsystemer og installering av disse.

Bensin/etanol-blandinger

Blandinger av blyfri bensin og etanol (bioetanol), også kjent som "gasohol", selges på enkelte steder. Blandinger av denne typen kan benyttes i påhengsmotoren så lenge de ikke inneholder mer enn 10% etanol. Påse at blanding av bensin og etanol har et oktantal som ikke er lavere enn det som er anbefalt for bensin.

Bruk anbefalt bensin som overensstemmer med følgende etiketter.



Merking av pumper for bensin/alkoholblandinger

På noen steder kreves det at pumper for bensin/alkoholblandinger skal være merket med type og prosent alkoholinnhold og om blandingen inneholder viktige tilsetningsmidler. Slik merking kan gi nok informasjon for å bestemme om en blanding oppfyller kravene som er nevnt ovenfor. På andre steder kan det være at pumpene ikke er merket med alkohol-type og tilsetningsmidler. Dersom du ikke er sikker på om brennstoffet du har til hensikt å benytte oppfyller kravene, bør du spørre de ansatte på bensinstasjonen eller leverandøren av brennstoffet.

MERKNAD:

Dersom du ikke er tilfreds med påhengsmotorens drift eller brennstoff-økonomi når du bruker bensin/alkohol-blandinger, bør du skifte til blyfri bensin uten alkohol.

Forsikre deg om at enhver bensin/alkohol-blanding du benytter har minst 91 oktan eller høyere (Prøve metode).

Dersom det oppstår motorbank, bør du skifte til et anet merke. Det finnes forskjeller mellom ulike merker.

Blyfri bensin forlenger tennpluggens levetid.

▲ ADVARSEL

Bensin er ekstremt lettantennelig og giftig. Den kan føre til brann og innebærer helsefare for mennesker og dyr.

Følgende forsiktighetsregler skal alltid iakttas ved påfylling av brennstoff:

- La aldri andre enn voksne personer fylle på bensintanken.
- Hvis du anvender en flyttbar bensintank må du alltid stanse motoren og fjerne bensintanken fra båten når du fyller på brennstoffet.
- Fyll aldri tanken helt opp med brennstoff da bensin ellers kan flyte over når det utvider seg på grunn av solvarme.
- Unngå søling av brennstoff. Hvis du søler brennstoff må det tørkes opp umiddelbart.
- Unnlatt å røyke og hold brennstoffet i avstand fra åpen ild og gnister.

LES DETTE

Bensin som blir forvart i bensintanken i lengre tid vil utvikle avleiringer som kan skade motoren.

Bruk alltid ny bensin.

LES DETTE

Brennstoff som inneholder etanol kan forårsake skader på lakken og er ikke dekket av garantien "New Outboard Motor Limited Warranty".

Unngå søling av brennstoff som inneholder alkohol under påfyllingen. Hvis du søler brennstoff må det tørkes opp umiddelbart.

MERKNAD:

Den medfølgende brennstofftanken har som formål å forsyne denne motoren med brennstoff og bør ikke brukes for brennstofflagring.

MOTOROLJE

LES DETTE

Bruk av motorolje av dårlig kvalitet kan forringe motorens yteevne og forkorte dens levetid.

Suzuki anbefaler at du bruker 4-takts motorolje fra Suzuki Marine eller motorolje av tilsvarende kvalitet.

Kvaliteten på motoroljen påvirker i stor grad motorens yteevne og levetid. Velg alltid motorolje av beste kvalitet.

Suzuki anbefaler bruk av motorolje av typen SAE 10W-40 eller 10W-30 SUZUKI MARINE 4-CYCLE ENGINE OIL. Hvis SUZUKI MARINE 4-CYCLE ENGINE OIL ikke er tilgjengelig, bør du velge en NMMA-sertifisert FC-W-olje, eller en kvalitets 4-takts motorolje oppført i følgende diagram, i henhold til gjennomsnittlige temperaturforhold i ditt område.

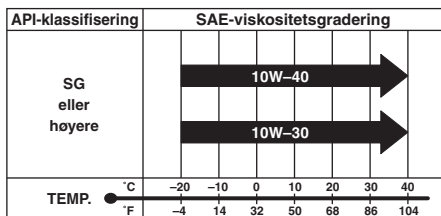

MERKNAD:

Under kalde værforhold (lavere enn 5°C) bør du bruke SAE (eller NMMA FC-W) 5W-30 for lettere oppstart og jevnere drift.

GIROLJE

Suzuki anbefaler bruk av SUZUKI OUTBOARD MOTOR GEAR OIL (girolje for Suzuki påhengsmotorer). Hvis denne typen olje ikke er tilgjengelig bør du bruke SAE 90 hypoid girolje som har graden GL-5 under klassifiseringssystemet API.

PLASSERING AV SIKKERHETSETIKETTER

Instruksene som er nevnt på sikkerhetsetikettene på motoren eller drivstofftanken, må følges.

Vær helt sikker på at du forstår informasjonen på alle etikettene. Etikettene må alltid være klisset på motoren eller drivstofftanken. Må ikke fjernes.

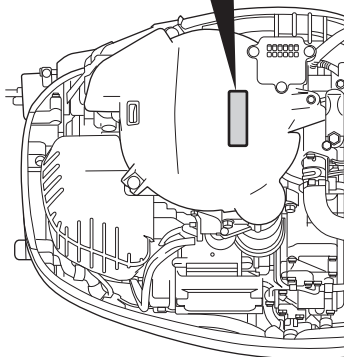
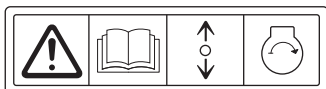
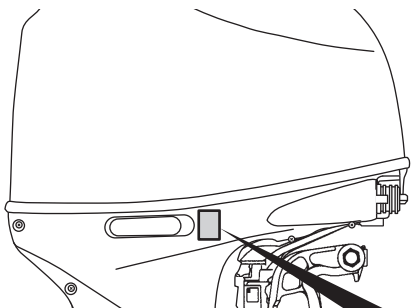

▲ WARNING AVERTISSEMENT



- Fuel can leak creating a fire hazard if you lay motor on its side. Drain fuel completely from vapor separator or carburetor before laying motor on its side.
- See owner's manual for details.

- Le carburant risque de fuir et de présenter un danger d'incendie si le moteur est placé sur le côté. Vidanger entièrement le carburant du séparateur de vapeurs ou du carburateur avant de procéder.
- Pour plus de détail, voir le manuel du propriétaire.

Merkesymbolenes betydning
Symbolene under skal tolkes som følger;

 : Generelt advarselssymbol
(forholdsregel eller advarsel)

 : Les bruksanvisningen nøye

 : Betjening av fjernkontrollspaken/
girspeken-to retninger
(forover/fri/revers)

 : Motorstart

 : Fare som oppstår pga.
brann.

 : Fare som oppstår hvis
motoren legges på siden

DELENES PLASSERING

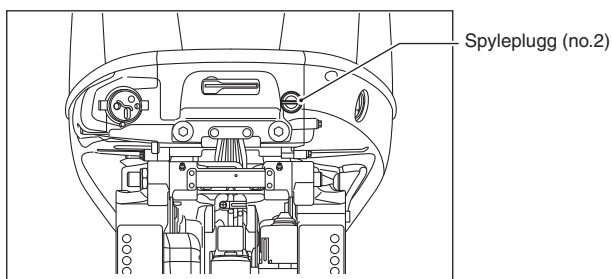
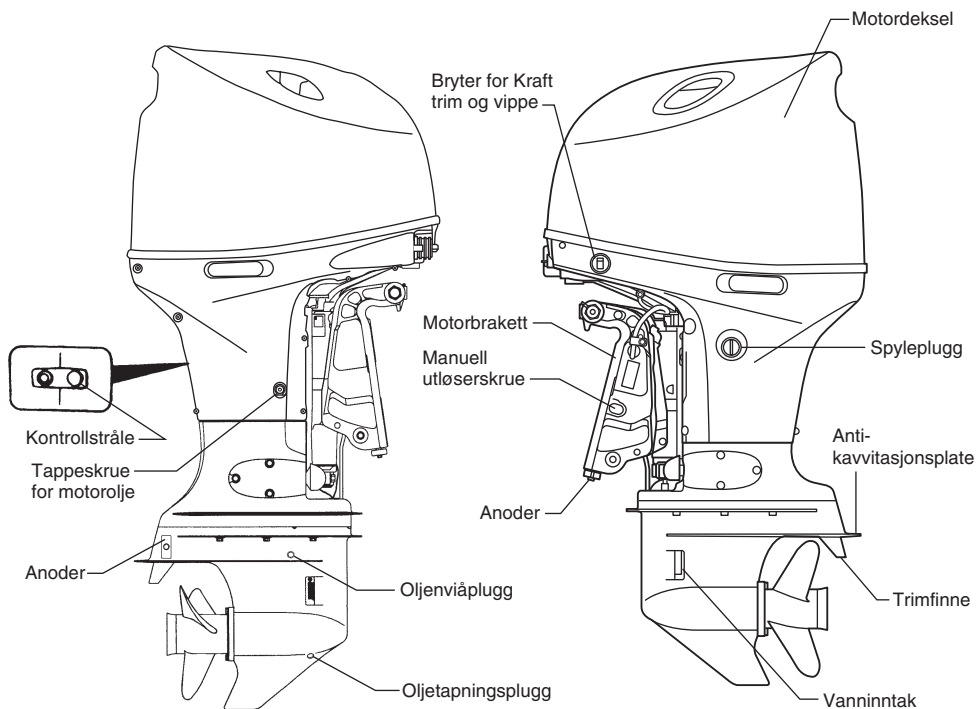

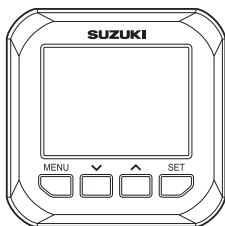

**MULTIFUNKSJONSMÅLER
(Ekstraustyr)**



**NØKKELLØSE
FJERNKONTROLL
(HVIS UTSTYRT MED
NØKKELLØST STARTSYSTEM)**

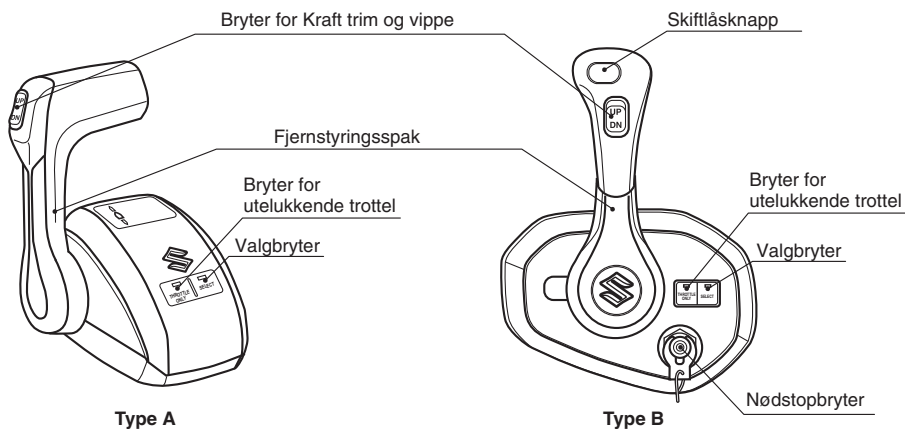

Type A

Type B

FJERYSTRINGSBOKS (EKSTRAUTSTYR)

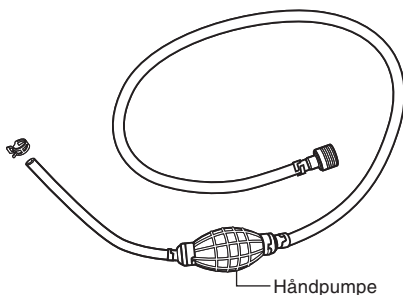

BRENNSTOFFSLANGE

INNSTALLERING AV MOTOREN

▲ ADVARSEL

Overdrevent kraftige motorer innebærer fare. En motor med for mange hestekrefter vil ha en negativ innvirkning på skroget og kan føre til problemer med drift/styring. Det kan også oppstå materialtretthet og skade på skroget.

Monter aldri en påhengsmotor som har flere hestekrefter enn fabrikantens anbefalte maksimalgrense, som er oppført på båten's sertifiseringsmerke. Kontakt din autoriserte forhandler av Suzuki Marine-produkter hvis du ikke er i stand til å finne sertifiseringsmerket på båten.

Suzuki anbefaler på det sterkeste at motor, kontroll og målere installeres av en autorisert Suzuki skipsforhandler. Han har verktøyet, hjelpemidlene og kunnskapene som kreves til dette arbeidet.

▲ ADVARSEL

Mangelfull installasjon av påhengsmotoren, tilhørende styringsenheter og målere, kan føre til personskader og skade på utstyr.

Suzuki anbefaler på det sterkeste at påhengsmotoren, styringsenheter og målere blir installert av din autoriserte Suzuki Marine-forhandler. Denne personen har nødvendig kunnskap, verktøy og verksted til å utføre oppgaven på riktig måte.

INSTALLERING AV BATTERIET

BATTERIKRAV

Ikke bruk dypsyklusbatterier og gelcellebatterier til å starte motorer.

Bruk et 12-volts blybatteri for motorstart som oppfyller spesifikasjonene nedenfor.

650 Marine Cranking Amps (startstrøm) (MCA)/ABYC,
eller 512 Cold Cranking Amps (kaldstartstrøm) (CCA)/SAE
eller 160 Reserve Capacity (RC) Minutes/SAE
eller 12 Volt 100 AH (20HR/IEC)

MERKNAD:

- *Spesifikasjonene vist ovenfor er laveste merkekrav for oppstart av motoren.*
- *Hvis batterier tilkoples parallelt må de være av same type, kapasitet og ha samme driftsalder. Når batteriene skal skiftes ut må de erstattes samtidig. Rådfør deg med din Suzuki-forhandler for informasjon om riktig installasjon av batterier.*
- *Hvis båten krever ytterligere batteristrøm anbefaler vi at du monterer et eller flere ekstra batterier. Rådfør deg med din Suzuki-forhandler for informasjon om riktig installasjon av batterier.*

MONTERING AV BATTERIET

Plasser batteriet på et tørt sted som ikke er utsatt for vibrasjoner.

MERKNAD:

- Vi anbefaler at batteriet innhegnes i en kasse.
- Når batteriene tilkoples må sekskantmuttere bli brukt for festing av strømlederne til batteripolene.

Tilkople batteriet ved å først å feste den røde batterilederen fra motoren til den positive batteripolen og kople deretter den svarte batterilederen til den negative batteripolen.

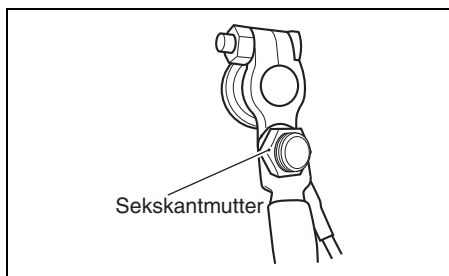
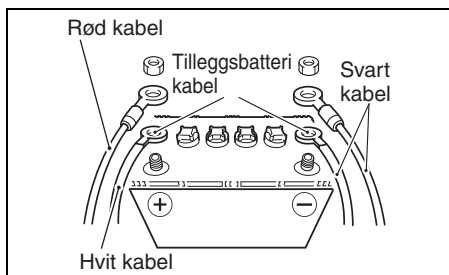

Når du skal fjerne batteriet, kople du først den svarte ledningen fra den negative terminalen (-), deretter den røde ledningen fra den positive (+) terminalen.

Suzuki anbefaler at uttagsskyddet monteres på batteriets positive pol for å forhindre at batteripolene kortsluts av misstag. Kontakta en autorisert återförsäljare av Suzukis marinprodukter vid behov av ett uttagsskydd.

▲ ADVARSEL

Hvis du plasserer batteriet i nærheten av bensintanken, kan gnister fra batteriet antenne bensinen og føre til brann og/eller en eksplosjon.

Ikke plasser bensintanken i samme kammer/område som batteriet.

▲ ADVARSEL

Batterier utvikler antenngas og kan eksplodere hvis de befinner seg i nærheten av åpen ild eller gnister.

Røyk aldri sigaretter e.l. og skap aldri gnister i nærheten av batteriet. Hold batteriet på avstand fra åpen ild. For å unngå at det oppstår gnister når batteriet skiftes ut, skal batteriladerens kabler kobles til de riktige terminalene før du skrur på laderen.

▲ ADVARSEL

Batterisyre er giftig og korroderende. Batterisyre kan påføre alvorlige helseskader og kan skade lakkerte flater.

Unngå kontakt med øyne, hud, klær og lakkerte flater. Hvis batterisyre kommer i kontakt med noen av disse, må du skylde av syren øyeblikkelig med store mengder vann. Hvis syre kommer i kontakt med øyne eller hud, anskaff øyelikkelig legehjelp.

LES DETTE

Det elektriske systemet eller dets komponenter kan skades hvis en unnlater å overholde forholdsreglene for batteriet.

- Sørg for å feste batteriledningene forsvarlig.
- Tilkoble aldri batteriledningene fra batteriet når motoren er i drift.

SUB-BATTERILEDNING

Sub-batteriledningen ① brukes for tilførsel av spenning til motorens kontrollsystem. Midt på kabelen sitter en 30 A sikring ② som beskytter kontrollkretsen.

Motoren kan ikke startes hvis sub-batteriledningen har blitt koblet batteriet på feil måte.

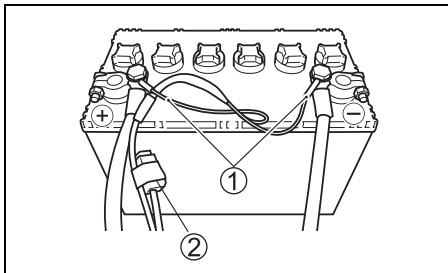

BRUK AV ELEKTRISK TILBEHØR

Strømmengden som er tilgjengelig for slikt utstyr avhenger imidlertid av bruksforholdene for motoren. Vennligst kontakt Deres AUTORISERTE FORHANDLER AV SUZUKI påhengsmotorer for mer detaljert informasjon.

MERKNAD:

Uttak av for mye strøm for det elektriske tilbehøret kan, under visse driftsforhold, føre til at batteriet utlades.

SUZUKI NØKKELLØST STARTSYSTEM

(HVIS UTSTYRT MED NØKKELLØST STARTSYSTEM)

Dette systemet gjør deg i stand til å starte motoren ved hjelp av kommunikasjon mellom den nøkkelløse fjernkontrollen og den nøkkelløse kontrollenheten når du har med deg den nøkkelløse fjernkontrollen istedenfor den mekaniske nøkkelen.

Motoren kan startes når avstanden mellom den nøkkelløse fjernkontrollen og den nøkkelløse kontrollenheten er innenfor en kommunikasjonsvidde på 1 m.

Med dette systemet vil den nøkkelløse fjernkontrollen og den nøkkelløse kontrollenheten anvende radiokommunikasjon for å sjekke om den nøkkelløse fjernkontrollens ID er registrert i det nøkkelløse startsystemet.

Dersom den nøkkelløse fjernkontrollens ID ikke er registrert, vil systemet forhindre starting av motoren med den nøkkelløse fjernkontrollen.

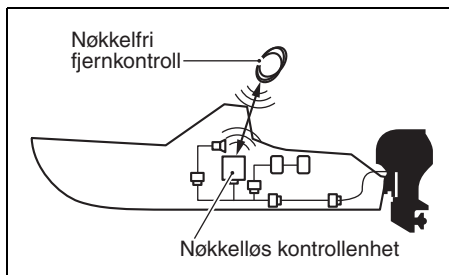

MERKNAD:

Vennligst rådfør deg med en forhandler av Suzuki Marine angående installasjon av de nøkkelløse startsystemet.

Les også medfølgende "Bruksanvisning for nøkkelløst startsystem" som gir detaljerte betjeningsanvisninger.

IMMOBILISERINGSSYSTEM

Med dette systemet vil den nøkkelløse fjernkontrollen og den nøkkelløse kontrollenheten anvende radiokommunikasjon for å sjekke om den nøkkelløse fjernkontrollens ID er registrert i det nøkkelløse startsystemet.

Dersom den nøkkelløse fjernkontrollens ID ikke er registrert, vil systemet forhindre starting av motoren med den nøkkelløse fjernkontrollen.

▲ ADVARSEL

Radiobølger fra den nøkkelløse kontrollenheten kan ha forstyrrende virkning på elektronisk medisinsk utstyr som bl.a. pacemakere. Unnløse av å iaktta forholdsreglene som er oppført under, kan øke risikoen for personskader eller til og med dødsfall som følge av radiobølgeforstyrrelser.

Enhver person som anvender elektronisk medisinsk utstyr som f.eks. pacemakere, bør konsultere leverandøren av slikt utstyr for å undersøke om radiobølger fra fjernkontrollen kan forstyrre det aktuelle medisinske apparatet.

NØKKELFRI FJERNKONTROLL

To (2) den nøkkelløse fjernkontrollen blir levert med det nøkkelløse startsystemet.

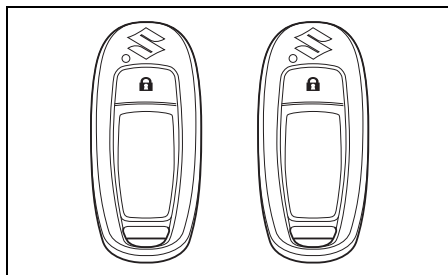

▲ ADVARSEL

Den nøkkelløse fjernkontrollen avgir radiobølger som kan forårsake driftsproblemer for luftfartøy.

Trykk ALDRI på den nøkkelløse fjernkontrollens knapper under flyreiser. Hvis den nøkkelløse fjernkontrollen oppbevares i en bag e.l. må knappene beskyttes mot at de presses utilsiktet inn.

MERKNAD:

Den nøkkelløse fjernkontrollen faller under kategorien av elektroniske enheter som er forbudte å anvende under flyreiser.

LES DETTE

Radiobølgene som den nøkkelløse fjernkontrollen sender ut kan forstyrre andre trådløse kommunikasjonsenheter som mobiltelefoner og fjernstyringsutstyr.

Unnlat å trykke på den nøkkelløse fjernkontrollens knapper mer enn det er nødvendig.

▲ FORSIKTIG

Forsøk på å demontere, reparere eller modifisere den nøkkelløse fjernkontrollen medfører fare for antennelse, elektriske støt og personskader.

Forsøk **ALDRI** å demontere, reparere eller modifisere den nøkkelløse fjernkontrollen.

LES DETTE

Den nøkkelløse fjernkontrollen består av avanserte elektroniske komponenter som kan skades eller slutte å fungere som de skal, dersom du ikke iakttar alle forholdsregler.

- La **ALDRI** enheten bli liggende på steder med høy temperatur.
- Utsett den **ALDRI** for kraftige påkjenninger som f.eks. ved å droppe den.
- Hold den **ALLTID** på avstand fra magnetiske gjenstander.
- Plasser den **ALDRI** i nærheten av elektromagnetiske gjenstander så som TV-apparater eller stereoutstyr.
- Plasser den **ALDRI** i nærheten av elektroniske apparater for medisinske formål (terapiutstyr som bruker mikrobølger, lavere frekvenser osv.), eller la den forbli i ditt tøys lommer når du mottar medisinsk behandling e.l.

MERKNAD:

- **IKKE** fjern eller endre sertifiseringsmerket om overensstemmelse.
- **Maksimalt seks (6) nøkkelløse fjernkontroller kan registreres på én nøkkelløs kontrollenhet.**
- **Batteriets levetid er ca. to (2) år, men kan variere avhengig av hvordan den anvendes.**
- **Den nøkkelløse fjernkontrollen er alltid i overføringsmodus og derfor rede til å kommunisere med den nøkkelløse kontrollenheten. Av denne grunn vil batteriet muligvis utlades hurtigere dersom den nøkkelløse fjernkontrollen mottar kraftige radiobølger fra TV-apparater, datamaskiner e.l.**

MERKNAD:

- **Dersom den nøkkelløse fjernkontrollen mistes må du umiddelbart kontakte din autoriserte Suzuki Marine-forhandler.**
- **Den nøkkelløse fjernkontrollen benytter svake radiosignaler som kan påvirkes når den kommuniserer med den nøkkelløse kontrollenheten. Av denne grunn kan det forekomme at den ikke virker som den skal under følgende forhold.**
 - *Det finnes et anlegg i nærheten som sender ut kraftige radiobølger eller støy som f.eks. fjernsynstårn, kraftverk, kringkastingstasjoner e.l.*
 - *Den nøkkelløse fjernkontrollen holdes i nærheten av annet trådløst kommunikasjonsutstyr så som en mobiltelefon eller en bærbar datamaskin.*
 - *Den nøkkelløse fjernkontrollen er i kontakt med, eller blir dekket av, en metallisk gjenstand.*

Endre den nøkkelløse fjernkontrollens kommunikasjonsmodus

Trykk og hold den nøkkelløse fjernkontrollens låseknapp 1 inntrykt i mer enn ett sekund for å skifte mellom modusene ON og OFF.

ON-modus:

Det nøkkelløse startsystemet kan brukes.

OFF-modus:

Det nøkkelløse startsystemet kan ikke brukes.

MERKNAD:

Dersom låseknappen gis et kort trykk i ON-kommunikasjonsmodus, vil fjernkontrollens LED-lampe 2 blinke én gang en kort stund.

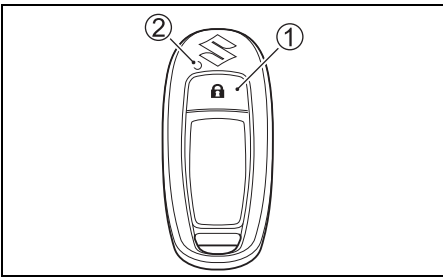

UTSKIFTNING AV FJERNKONTROLLENS BATTERI

▲ ADVARSEL

Den nøkkeløse fjernkontrollen inneholder et knappcellebatteri.

- Batteriet er farlig og må oppbevares utilgjengelig for barn og kjæledyr (uavhengig av om batteriet er nytt eller brukt).
- Batteriet kan forårsake alvorlige eller livstruende personskader i løpet av 2 timer eller raskere hvis det svelges eller føres inn i en kroppsdel.
- Oppsøk umiddelbart legehjelp hvis det er mistanker om at noen har svelget batteriet eller ført det inn i kroppen noe sted.
- Stans all bruk av den nøkkeløse fjernkontrollen hvis dekslet ikke lukkes ordentlig.

▲ FORSIKTIG

- Batteriet kan eksplodere hvis det erstattes med et batteri av feil type.
- Kontroller og overhold alle lokale regler og forskrifter angående avhending eller innsamling av batterier. Brukte batterier skal ikke brennes, knuses eller kuttes. Hvis batteriet kastes på feil måte eller varmes opp til en høy temperatur på 100 °C (212 °F) eller høyere, kan det dannes gass inne i batteriet, noe som kan føre til lekkasje av elektrolytter, innvendig kortslutning, oppvarming, eksplosjon og voldsomme bluss.
- Du må ikke utsette den nøkkeløse fjernkontrollen eller batteriet for sterk varme, for eksempel direkte sollys eller åpne flammer.

Batteriet bør skiftes ut dersom den nøkkeløse fjernkontrollens batteri begynner å bli svakt og meldingen "Remote Key Battery Low" (Den nøkkeløse fjernkontrollens batteri er svakt). Sørg for at du ber en autorisert Suzuki Marineforhandler om å bytte ut batteriet.

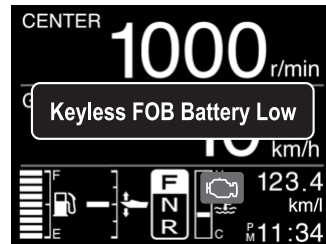

NOTATER

VALG OG INSTALLERING AV PROPELL

VALG AV PROPELL

Det er viktig at du bruker en propell på motoren som helt passer sammen med båtens betjeningsegenskaper. Motorens fart når du betjener båten med full gass avhenger av den propellen du bruker.

Overdreven motorhastighet kan påføre alvorlig skade på motoren, mens full gass med lav motorhastighet vil gå utover ytelsen. Belastningen vil også ha innvirkning på valget av propell. Mindre belastning krever vanligvis propeller med høyere stigning (pitch), mens større belastning krever propeller med lavere stigning. Din autoriserte forhandler av Suzuki Marine-produkter vil hjelpe deg med å velge propellen som egner seg for din båt.

LES DETTE

Montering av en propell med enten for høy eller for lav stigning kan medføre feil motorhastighet, som kan resultere i alvorlig skade på motoren.

Rådfør deg med din autoriserte forhandler av Suzuki Marine-produkter for hjelp med valget av en propell som egner seg for din båt.

Du kan avgjøre om din propell er egnet for bruk med din båt ved å bruke tachometeret til å måle motorhastigheten når båten kjøres på full gass med minimal belastning. Hvis du bruker en egnet propell vil motorhastigheten ligge innenfor følgende område:

| | | |
|------------------------------|---------|--|
| Turtallsområde ved full gass | DF115BG | 5000 – 6000 o./min. (min ⁻¹) |
| | DF140BG | 5700 – 6300 o./min. (min ⁻¹) |

Hvis motorhastigheten ligger utenfor dette området må du rådføre deg med din autoriserte forhandler av Suzuki Marine-produkter om hvilken propell som egner seg best.

INNSTALLERING AV PROPELL

⚠ ADVARSEL

Alvorlige personskader kan oppstå hvis du unnlater å utvise nødvendig aktsomhet ved festing eller fjerning av propellen.

Ved installering eller fjerning av propellen:

- Sett alltid giret i fri (NEUTRAL) og fjern nødstoppsbryterens låseplate for å forhindre utilsiktet oppstart av motoren.
- Ha på hansker for å beskytte hendene og "lås" propellen ved å plassere en trekloss mellom propellbladene og anti-kavitasjonsplaten.

Gå frem på følgende måte når du skal installere en propell på påhengsmotoren:

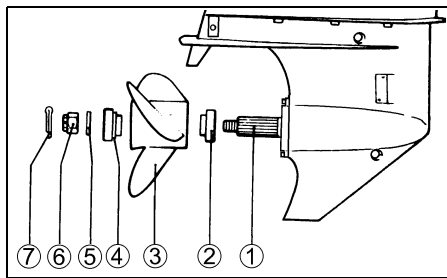

1. Bruk rikelig med Suzuki vannbestandig fett på propellakselens kile ① for å hjelpe med å forhindre korrosjon.
2. Plasser stopperen ② på stangen.
3. Juster propellakselens spor og skyv propellen ③ på.
4. Plasser avstandsstykket ④ og skiven ⑤ på stangen som vist på bildet.
5. Skru propellmutteren ⑥ stramt til med en skrunøkkel 50 – 60 N·m.
6. Skyv inn kilepinnen ⑦ og bøy den slik at den ikke kan komme av.

Propellen demonteres ved å følge prosedyren i omvendt rekkefølge.

JUSTERINGER

JUSTERING AV TRIMVINKEL

For å hjelpe med å oppnå god styre-stabilitet og god ytelse, oppretthold alltid den riktige trimvinkelen som er vist i illustrasjonen. Riktig vinkel avhenger av en rekke forhold: kombinasjonen båt, motor og propell, og dessuten av bruksforholdene.

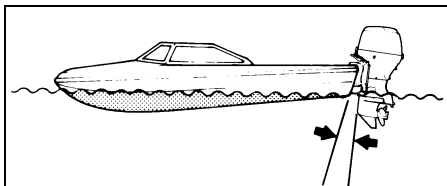

- Trimvinkelen er for liten (båten har en tendens til å pløye)

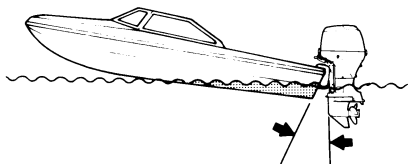

- Trimvinkelen er for stor (båten har en tendens til å synke ned bak)

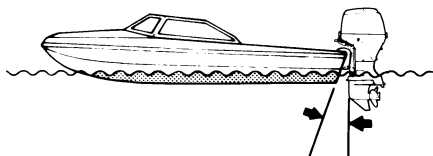

- God trimvinkel

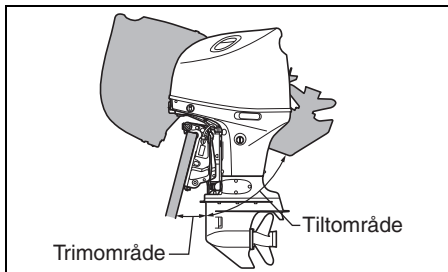

▲ ADVARSEL

Trimvinkelen har stor innvirkning på båtens manøvrering. Hvis trimvinkelen er for liten vil båten ha en tendens til å "pløye" eller "styre med baugen". Hvis trimvinkelen er for stor vil båten ha en tendens til å "steile" eller "duppe" opp og ned. Slike forhold, som fører til nedsatt manøvrerbarhet, kan føre til at passasjeren hives overbord.

Oppretthold alltid en riktig trimvinkel basert på en kombinasjon av båttype, motor og propell så vel som driftsforholdene.

▲ ADVARSEL

Hvis motoren vippes i høyere posisjon enn maksimumsgrensen vil svingbraketten ikke lenger motta støttet sideveis fra klammebraketten, noe som innebærer at tiltsystemet ikke lenger vil være i stand til å støtte motoren hvis motorens nedre del rammer en hindring. Dette kan føre til at personer om bord skades.

Kjør aldri motoren i mer enn 1500 o/min og unnlatt å kjøre motoren i mer enn maksimal trimposisjon.

LES DETTE

Hvis du kjører med en høyere trimposisjon enn den maksimale, kan vanninntakshullene bli stående over vannflaten, og føre til alvorlig skade på motoren på grunn av overoppheting.

Kjør aldri båten hvis motoren har en trimposisjon som overstiger maksimalgrensen.

Testkjør båten for å bestemme om det er nødvendig å justere trimvinkelen. Juster trimvinkelen ved å bruke "krafttrim og vipning"-systemet. Se avsnittet KRAFTTRIM OG VIPPING.

Hvis du fortsatt ikke er i stand til å oppnå god ytelse, kan årsaken til problemet være motorens monteringshøyde. Vennligst rådfør deg med din forhandler for bistand.

Automatisk trimvinkeljustering

Denne påhengsmotoren er utstyrt med en funksjon for automatisk trimvinkeljustering. Funksjonen justerer til riktig trimvinkel automatisk. Se Auto Trim (Automatisk trimming) i avsnittet FLERFUNKSJONSMÅLER (EKSTRAUTSTYR).

JUSTERING AV TRIMROR

Denne justering foretas for å kompensere for den mulige tendens at din dåt gir litt ut til babord eller styrbord. En slik tendens kan skyldes propelltrosjon, motorens monteringsposisjon o.s.v.

For å justere trimroret:

1. Løsne på (A) som holder trimroret på plass.

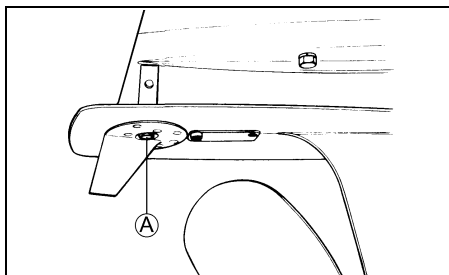

2. Hvis båten har en tendens til å gi ut til port, flytt den bakre enden på trimroret mot portsiden. Hvis båten har en tendens til å gi ut til styrbord, flytt den bakre enden på trimroret mot styrbord.

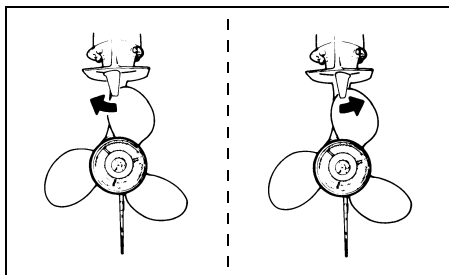

3. Stram bolten som holder trimroret på plass.

Etter justering av trimroret se etter om båten fremdeles har en tendens til å gi ut til en side. Hvis nødvendig, juster trimroret en gang til.

JUSTERING AV SKIFTHENDELEN

Skifthendelens friksjon og anslagskraft kan justeres og tilpasses førerens egne ønsker. Skifthendelens friksjonsjustering vil endre den helhetlige kraften som må til for å bevege skifthendelen. Dette vil hjelpe til med å motvirke utilsiktede bevegelser av skifthendelen i høy sjø. Rådfør deg med en forhandler av Suzuki Marine for riktig justering av skifthendelens friksjon og anslagskraft.

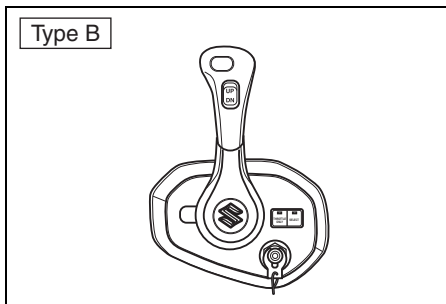
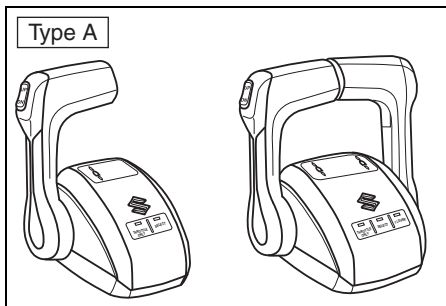

| Type | Justering |
|------|--------------------------|
| A | Friksjon og anslagskraft |
| B | Friksjon |

JUSTERING AV TOMGANGSHASTIGHEN

Tomgangshastigheten er justert på fabrikken til mellom 650 – 750 opm i frigir.

MERKNAD:

Hvis tomgangshastigheten ikke kan stilles inn innenfor spesifisert område, må en autorisert forhandler av Suzuki påhengsmotorer kontaktes.

INNSTILLING AV VIPPEPOSIJONENS ØVRE GRENSE

Hvis påhengsmotoren kommer i kontakt med motorbrønnen når den vippes helt opp bør den øvre grensen for vippeposisjon bli stilt inn på nytt.

Utfør følgende innstillingsprosedyre etter at nåværende posisjon har blitt nullstilt som forklart nedenfor.

NULLSTILLING AV VIPPEPOSIJONENS ØVRE GRENSE

1. Hvis utstyrt med nøkkelløst startsystem:

Trykk på og hold inne motorbryteren ① i mer enn to sekunder for å slå på strømmen.

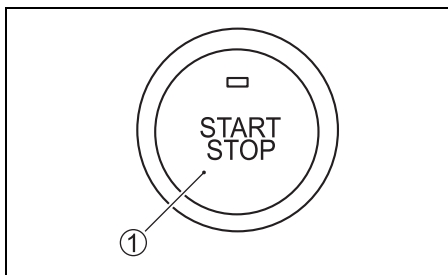

Hvis ikke utstyrt med nøkkelløst startsystem:
Vri tenningsnøkkelen i posisjonen "ON" (på).

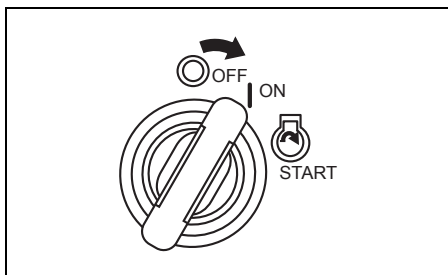

2. Trekk ut nødstoppbryterens låseplate ②.

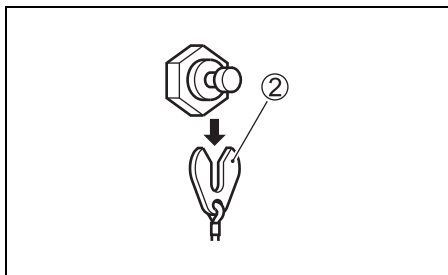

3. Påse at kontrollspaken står i "NEUTRAL".
4. Bekreft at LED-lampen for SELECT lyser, hvis den ikke gjør det, trykker du på SELECT-bryteren på fjernkontrollboksen. Trykk på knappen "THROTTLE ONLY" ③.

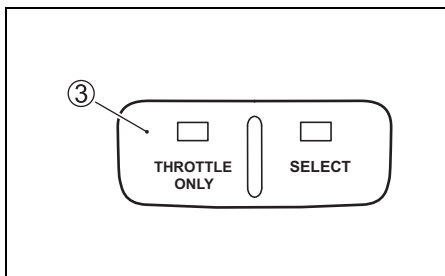

5. Beveg kontrollspaken fremover til varslingssummeren avgir lyd én gang. På dette tidspunktet vises meldingen "Set Limit Angle" (Angi begrensingsvinkel) på målerskjermbildet. Hold "UP"-delen av PTT-bryteren trykt inn i tre sekunder helt til du hører to varseltoner som indikerer at innstillingen har blitt nullstilt.

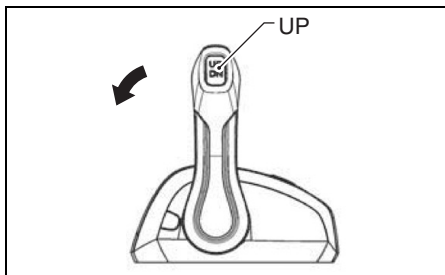

6. Still gassen tilbake i låst posisjon.

INNSTILLING AV VIPPEPOSIJONENS ØVRE GRENSE

1. Hvis utstyrt med nøkkelløst startsystem:

Trykk på og hold inne motorbryteren i mer enn to sekunder for å slå på strømmen.

Hvis ikke utstyrt med nøkkelløst startsystem:
Drei tenningsnøkkelen i "ON"-posisjon.

2. Trykk på PTT-bryterens "UP"-side slik at du finner den optimale posisjonen for fullstendig oppvippet posisjon for båten.
3. Trekk ut nødstoppbryterens låseplate.
4. Påse at kontrollspaken står i "NEUTRAL" (frigir).

5. Bekreft at LED-lampen for SELECT lyser, hvis den ikke gjør det, trykker du på SELECT-bryteren på fjernkontrollboksen. Trykk på knappen "THROTTLE ONLY" ③.
6. Beveg kontrollspaken fremover til varslingssummeren avgir lyd én gang.
7. Trykk på "UP"-delen av PTT-bryteren tre ganger innfor tre sekunder. Varseltonen vil lgi fra seg en kort varsel tone for å indikere at innstillingen har blitt registrert.
8. Still gassen i låst posisjon og monter nødstoppbryterens låseplate tilbake på plass. Foreta full opp – og nedvipping flere ganger ved å trykke på PTT-brytereren og kontroller at innstillingen for øvre grense har blitt stilt inn riktig.

▲ ADVARSEL

Innstillingen for vippeposisjonens øvre grense vil ikke forhindre at motoren vippes helt opp og kommer i kontakt med motorbrønnen hvis motorens nedre del skulle treffe gjenstander ved kjøring i høy fart. Denne typen treff og vipping kan skade passasjerer om bord eller føre til skade på båt og motor.

Hold alle passasjerer i avstand fra motoren når båten kjøres i høy fart.

STRAMNINGSJUSTERING FOR MOTORDEKSEL

Hvis du merker at motordekslet ikke er stramt nok eller alt for stramt når llåsehendlene låses, justerer du som følger:

1. Løsne bolt ①, ② og ③.
2. Juster posisjonen for konsollene ④, ⑤ og ⑥. For å øke stramningen, flyttes konsollene mot retning A. For å minske stramningen, flyttes konsollene mot retning B.
3. Trekk boltene til.

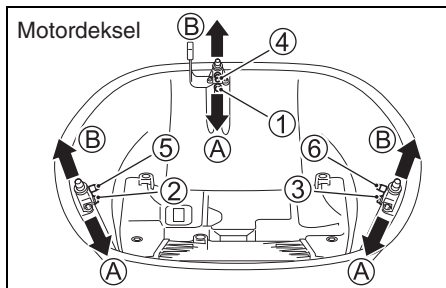

MÅLER (EKSTRAUTSTYR) MULTIFUNKSJONSMÅLER

Denne måleren er en multifunksjonsmåler som viser forskjellig informasjon overført via digital kommunikasjon med motoren.

Informasjonen som vises er motorhastighet, girstilling, drivstoffnivå, drivstofforbruk osv.



MERKNAD:

Det kan forekomme at visse opplysninger ikke kan fremvises avhengig av modell og utstyr.

MERKNAD:

Rådfør deg med din autoriserte forhandler av Suzuki Marine angående oppsett av multifunksjonsmåleren.

MERKNAD:

Se "BRUKSANVISNING" som medfølger multifunksjonsmåleren for detaljer om riktig håndtering av måleren.

MERKNAD:

Navigasjonsopplysningene på denne måleren bør kun anses som en veiledning. I situasjoner som krever nøyaktige navigasjonsopplysninger bør du bruke sjøkart og/eller eksakte navigasjonsinstrumenter i tillegg.

TASTFUNKJOSNER

Multifunksjonsmåleren har fire taster: [MENU], [▼], [▲], og [SET].



Hver tast har følgende funksjon. [MENU]-tasten gir deg tilgang til menyskjermen.

MERKNAD:

Trykk og hold [MENU]-knappen inntrykt for å skifte til TROLL-modus.

Bruk tastene [▼] og [▲] til å flytte på markøren, velge underliggende informasjon og justere data.

MERKNAD:

Trykk og hold enten [▼] eller [▲]-tasten inntrykt for samtidig å nullstille underliggende reisetid, reiseavstand, gjennomsnittlig drivstofforbruk og totalt drivstofforbruk.

[SET]-tasten brukes til å iverksette valgte element.

MERKNAD:

Belysningen av målerskjermen kan stilles inn til dag- eller nattbelysning ved å trykke og holde [SET]-knappen.

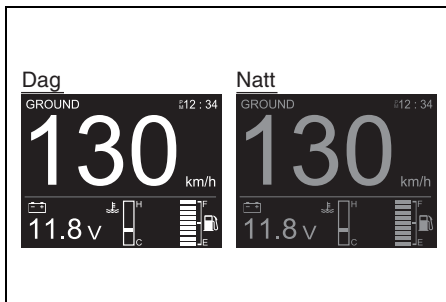

SKJERMVALG

Multifunksjonsmåleren har følgende valg for skjermvisning.

- Motorhastighe
- Kjørehastighet/drivstoffdata
- Drivstoffdata
- Skjerm for alle elementer (fullstendig visning)

For å velge visningsskjerm:

Trykk på [SET]-tasten og velg ønsket visningsskjerm.

Skjermen vil skifte visning i følgende rekkefølge hver gang [SET]-tasten trykkes.

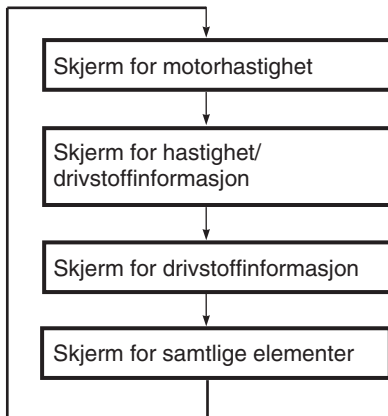

MERKNAD:

Visninger som har blitt slått av (OFF) i skjerm-innstilling vil hoppes over og ikke bli vist. (Se avsnittene VALG AV MENYINFORMASJON.)

1. Skjermvisning av motorhastighet

Viser motorhastighet ①, girstilling ②, trimstilling ③, tid ④, motorstilling ⑤ og underliggende informasjon ⑥.

Bruk tastene [▼] og [▲] til å veksle mellom visning av underliggende informasjon.

Du kan velge mellom digital eller analog skjermvisning. (Se avsnittene VALG AV MENYINFORMASJON.)

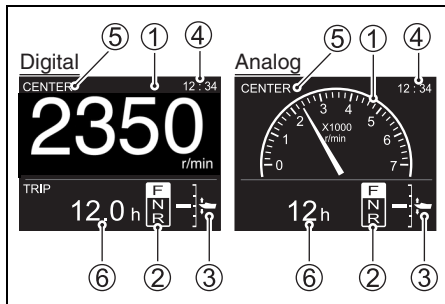

2. Skjerm for hastighet/drivstoffinformasjon

Viser hastighet ①, drivstoffnivå ②, underliggende informasjon ③ og tid ④.

Bruk tastene [▼] og [▲] til å veksle mellom visning av underliggende informasjon.

Du kan velge mellom digital eller analog skjermvisning. (Se avsnittene VALG AV MENYINFORMASJON.)

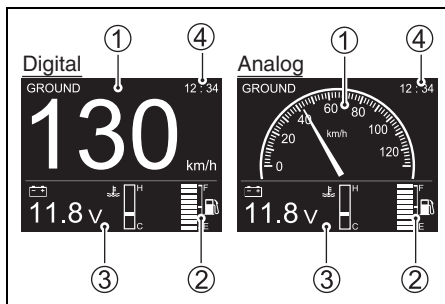

3. Skjerm for drivstoffinformasjon

Vis gjenstående drivstoffnivå for hver installerte tank samt underliggende informasjon. Bruk [▼] og [▲] til å veksle mellom visning av underliggende informasjon.

Denne skjermen kan kun fremstilles digitalt.

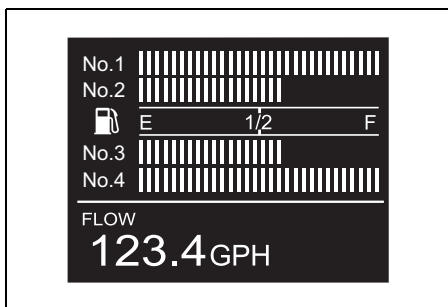
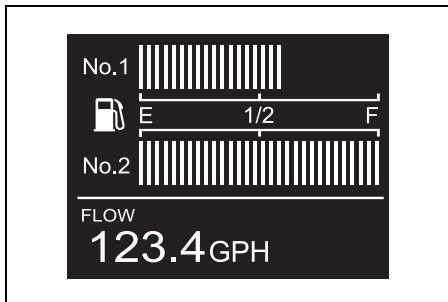

4. Skjerm for samtlige elementer

Denne skjermen viser målerens samtlige generelle indikasjoner.

I denne menyen kan du velge mellom digital, analog1 og analog2 visning. (Se avsnittet VALG AV MENYINFORMASJON.)

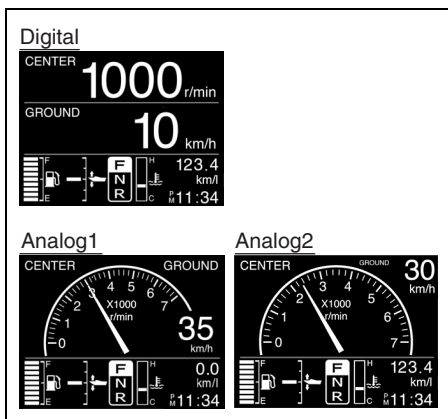

VISNINGVALG FOR UNDERLIGGENDE INFORMASJON

Under visning av motorhastighet (Engine Speed), kjørehastighet/drivstoffinformasjon (Ground Speed/Fuel Information) eller drivstoffinformasjon (Fuel Information) trykker du [▼] eller [▲]-tasten for å fremvise underliggende informasjon i denne rekkefølgen.

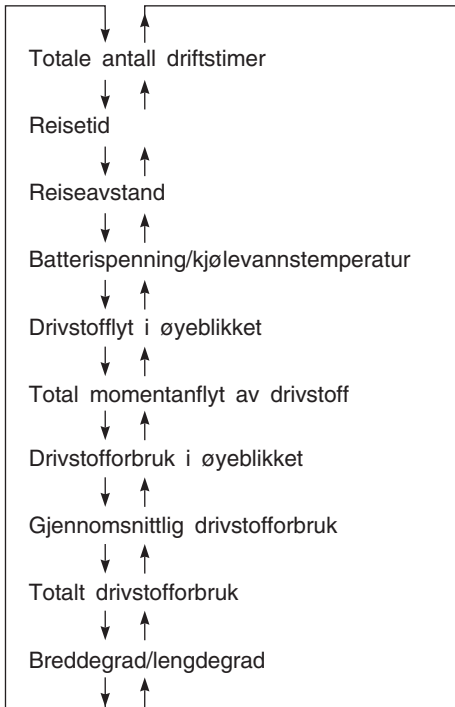

MERKNAD:

Trykk og hold enten [▼] eller [▲]-tasten inntrykt for samtidig nullstilling av underliggende reisetid, reiseavstand, gjennomsnittlig drivstofforbruk og totalt drivstofforbruk. I tillegg til det viste elementet vil alle andre elementer også nullstilles.

1. Totale antall driftstimer

Viser det totale antallet driftstimer fra motoren ble nyanskaffet.



2. Reisetid

Denne skjermen viser reisetiden siden siste nullstilling.

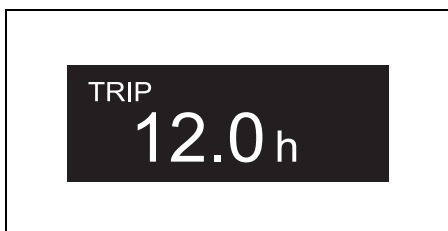

3. Reiseavstand

Denne skjermen viser reisesens distanse siden siste nullstilling.

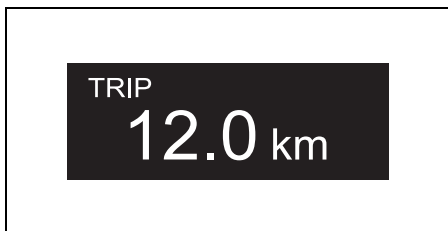

4. Batterispenning/kjølevannstemperatur/

Viser kjølevannstemperatur og batterispenning.

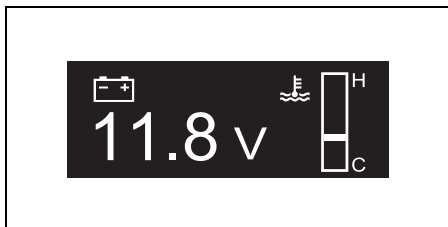

5. Drivstofflyt i øyeblikket

Viser hver påhengsmotors drivstofflyt i øyeblikket.

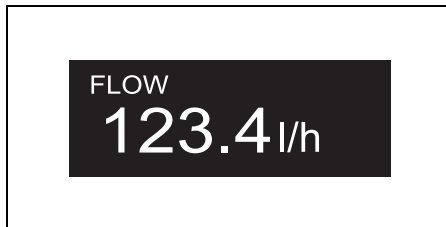

6. Total momentanflyt av drivstoff

Denne skjermen viser samtlige monterte påhengsmotorers momentanflyt av drivstoff.

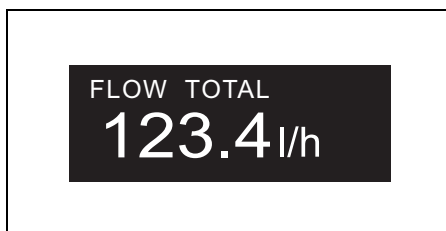

7. Drivstoffforbruk i øyeblikket

Denne skjermen viser alle monterte påhengsmotorers drivstoffforbruk i øyeblikket.

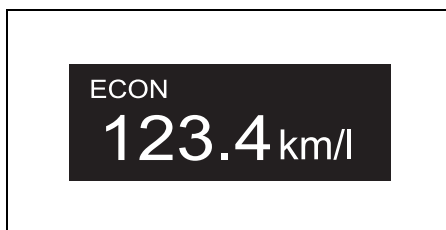

8. Gjennomsnittlig drivstofforbruk

Denne skjermen viser alle monterte påhengsmotorers gjennomsnittlige drivstofforbruk i øyeblikket.



9. Totalt drivstofforbruk

Denne skjermen viser alle monterte påhengsmotorers totale drivstofforbruk.

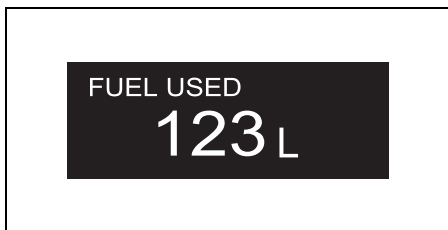

10. Breddegrad/lengdegrad

Viser breddegrad og lengdegrad for båtens posisjon i øyeblikket.

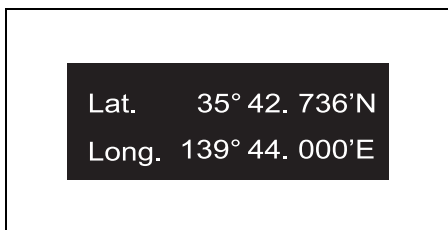

MERKNAD:

Dersom "Lat./Long." (breddegrad/lengdegrad) ikke blir vist, sjekk GPS-mottakerens kobling og undersøk mottaksforholdene for radiosignaler.

VALG AV MENYINFORMASJON

Menyskjermen blir vist når MENU-tasten trykkes under visning av en hvilken som helst annen skjerm. Når menyskjermen vises kan du trykke MENU-tasten hvis du ønsker å gå tilbake til foregående skjerm.

Skjermmenyen MENU består av de fire elementene [Illumination] (belysning), [Diagnosis] (diagnose), [Display] (skjerm) og [Initial Setting] (innledende innstilling).

Bruk tastene [▼] eller [▲] til å velge et element i menyen.

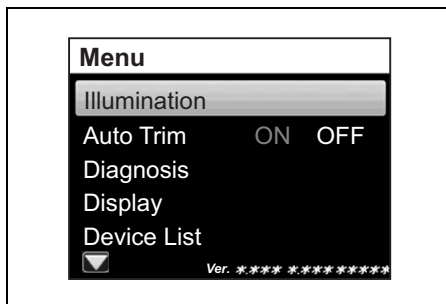

1. Illumination (belysning)

Bruk [▼] eller [▲]-tasten til å velge "Illumination" og trykk på [SET]-tasten for fremginge belysningsmenyen.

Brightness (lysstyrke)

Skjermens lysstyrke kan justeres i 10 trinn. Bruk [▼] eller [▲]-tasten til å velge "Brightness" og trykk på [SET]-tasten. Juster deretter lysstyrken med [▼] eller [▲]-tasten og trykk deretter på [SET]-tasten.

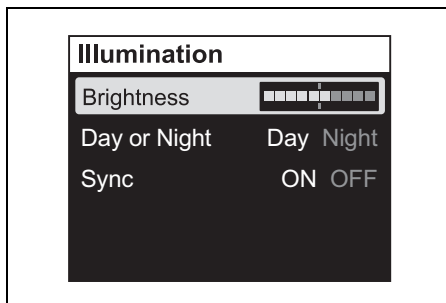

Day or Night (dag eller natt)

Trykk på [▼] eller [▲]-tasten for å velge “Day or Night” (Dag eller natt). Deretter velger du “Day” (Dag) eller “Night” (Natt) med [SET]-knappen.

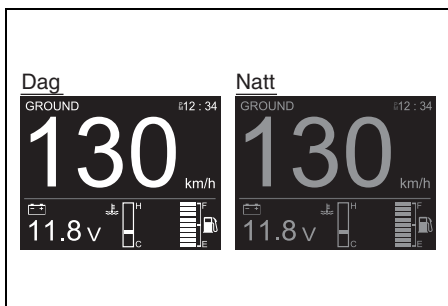
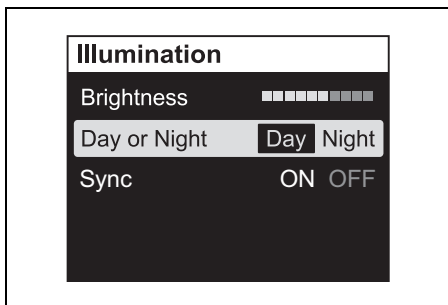

Sync (synkronisering)

Innstillingen for “Brightness” (lysstyrke) synkroniseres med innstillingen for “Day or Night” (dag eller natt) for to eller flere målere når “ON” har blitt valgt i “Sync”-innstillingen.

Trykk på [▼] eller [▲] for å velge “Sync” (Synkroniser). Deretter velger du “ON” (PÅ) (synkron) eller “OFF” (AV) (asynkron) med [SET]-knappen.

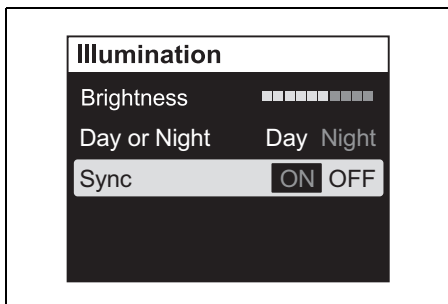

2. Auto Trim (Automatisk trimming)

Angir Auto Trim-modus.

Setter påhengsmotoren i posisjonen med full trimming nedover. Bruk [▼] eller [▲] for å velge “Auto Trim” og trykk på [SET]-knappen. Deretter trykker du på [SET]-knappen for å velge enten “ON” (PÅ) eller “OFF” (AV).

Når Auto Trim-modus er slått på (ON), vises en “Ⓐ” på flerfunksjonsmålerens skjerm.

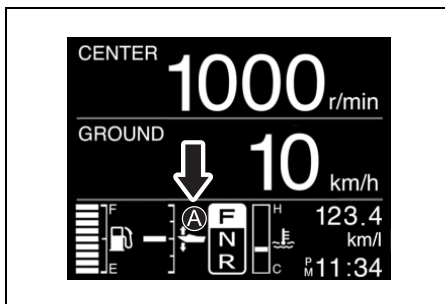
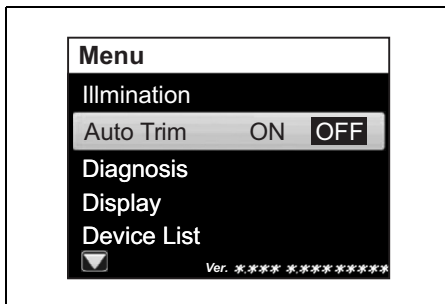
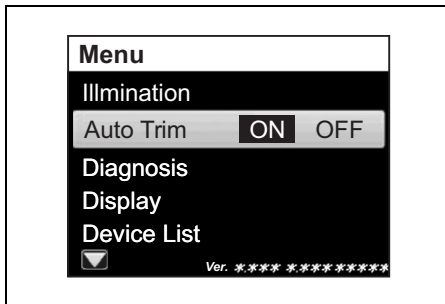

MERKNAD:

- “**A**” vises ikke hvis trimningsposisjonen ikke vises på flerfunksjonsmålerens skjerm.
- PTT-bryterens funksjoner prioriteres, selv når Auto Trim-modus er slått på (ON).
- Hvis PTT-bryteren brukes når Auto Trim er slått på (ON), avbrytes Auto Trim-modus mens “**A**” blinker på skjermen. Auto Trim-modus kobles inn igjen når motor-turtallet reduseres til 1500 o/min eller under, eller når påhengsmotoren settes i posisjon med full trimming nedover.

3. Diagnose (diagnosefunksjon)

Bruk knappen [▼] eller [▲] til å velge “Diagnosis”, og trykk deretter på [SET] for å bringe frem valgskjermen for diagnosefunksjoner.

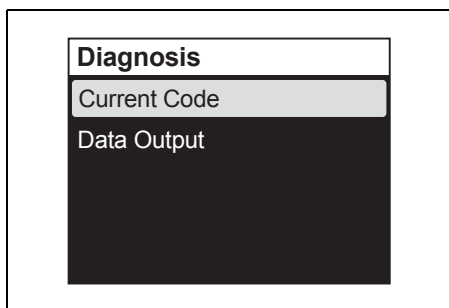

Current Code (aktivert kode)

Bruk knappen [▼] eller [▲] til å velge “Current Code”, og trykk deretter på [SET]-knappen for å velge diagnosekoden og/eller varselmeldingen som er aktiv i øyeblikket.

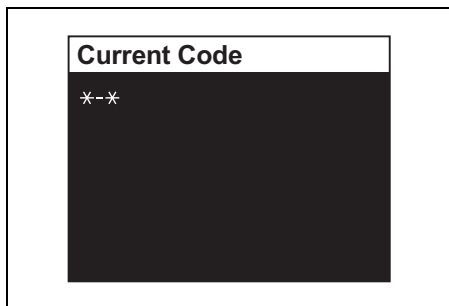

(Se avsnittene VARSELSYSTEM og DIAGNOSESYSTEM)

Data Output (datautgang)

MERKNAD:

For flere detaljer om multifunksjonsmåleren, les “BRUKSANVISNING” som medfølger måleren.

Bruk knappen [▼] eller [▲] til å velge “Data Output” og trykk deretter på [SET]-knappen for å bringe frem valgskjermen for datautgang.

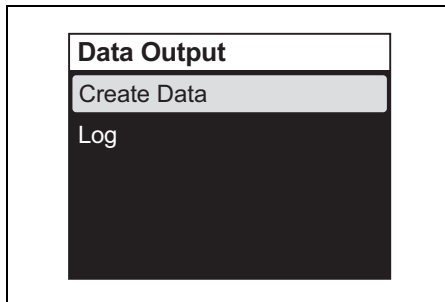

Create Data (Opprett data):

Elementene i “Create Data” (hyppighet for oljeskift, totalt antall driftstimer osv.) kan sjekkes.

Log (Logg):

Tidligere innhentede og lagrede elementer i “Create Data” (hyppighet for oljeskift, totalt antall driftstimer osv.) kan sjekkes.

4. Display (skjerm)

Velg [Display] og trykk på [SET]-tasten for å frembringe valgmenyen for visning i digitalt skjermformat “D”, analogt skjermformat “A”, eller visning avslått (OFF).

Velg en innstilling med [▼] eller [▲]-tasten. Trykk deretter på [SET]-tasten for å velge “A1”, “A2”, “D” eller “OFF”.

Ettersom drivstoffskjermen “Fuel” kun kan fremstilles i digitalt format, er valget kun mellom “ON” (på) eller “OFF” (av). (Se avsnittene SKJERMVALG.)

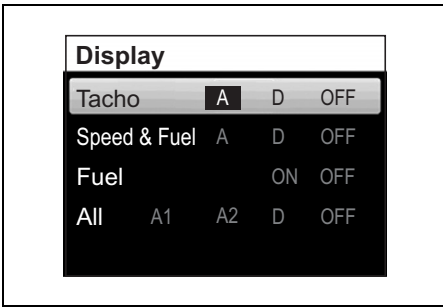

Dersom skjermindikeringen er stilt på "OFF", vil skjermen for dette elementet hoppes over og neste skjerm frembringes.

MERKNAD:

Det er ikke mulig å slukke visning (dvs. skjule) samtlige skjermelementer. Still inn i det minste ett (1) skjermelement for visning.

5. Device list (Enhetsliste)

Viser en liste over enhetene som er koblet til flerfunksjonsmåleren.

Bruk [✓] eller [^] til å velge "CAN2", og trykk på [SET]-knappen for å vise informasjon fra flerfunksjonsmåleren og informasjon om enheter koblet til flerfunksjonsmåleren (for eksempel andre flerfunksjonsmålere).

Bruk [✓] eller [^] til å velge "EXTERNAL" (EKSTERNT), og trykk på [SET]-knappen for å vise flerfunksjonsmålerens serienummer og informasjon om enheter koblet til NMEA-ledningen (for eksempel GPS-modulen).

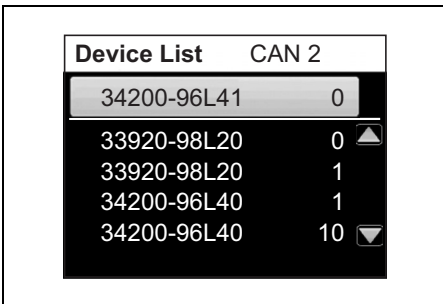
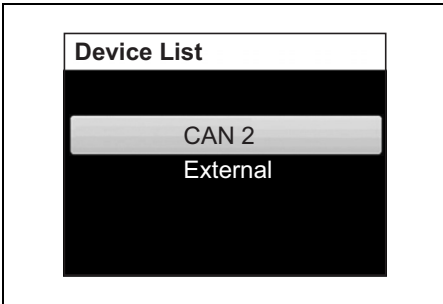
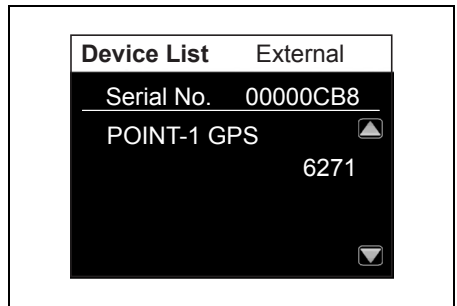
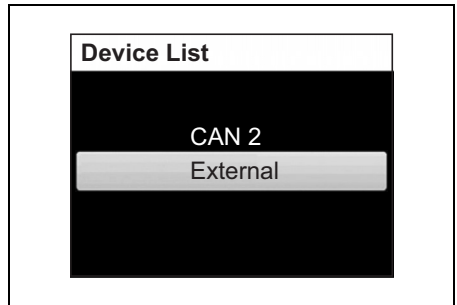

6. Keyless (Nøkkelfritt)

Du kan vise passordet for det nøkkelfrie startsystemet. Du kan også endre passordet.

(1) Hvis du har den nøkkelfrie fjernkontrollen:

- Sjekk at den nøkkelfrie fjernkontrollen er innenfor det nøkkelfrie startsystemets kommunikasjonsområde.
- Kontroller at fjernkontrollen er i ON-kommunikasjonsmodus. (Se avsnittet "Skifte av nøkkelløse fjernkontrollens kommunikasjonsmodus".)
- Trykk på knappen [▼] eller [▲] for å velge "Nøkkelfritt" og trykk så på [SET]-knappen for å se valgmenyen for nøkkelfritt.

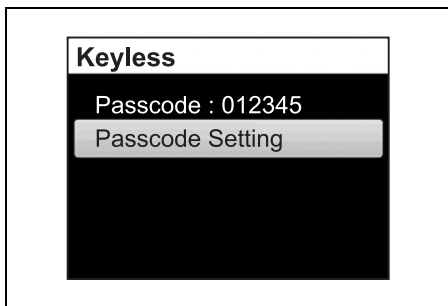

Passcode (Passord)

Passordet vises.

Passcode Setting (Angi passord)

Trykk på [SET]-knappen.

Angi et sekssifret passord.

Bruk [▼] eller [▲] til å velge et tall for hvert siffer.

Trykk på [SET]-knappen for å gå til det neste sifferet.

Trykk på [MENU]-knappen for å gå tilbake til det forrige sifferet.

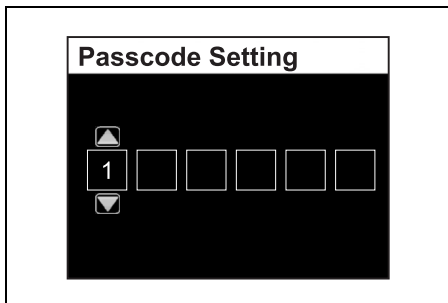

Passordet vises når du trykker på [SET]-knappen etter ha angitt alle seks sifrene.

(2) Hvis du ikke har den nøkkelfrie fjernkontrollen:

Angi passordet når det nøkkelfrie startsystemet starter. Du kan endre det innen ett minutt etter at du har låst opp.

7. Initial Setting (innledende innstilling)

Elementene i [Initial Setting] inneholder viktige innledende innstillinger. Derfor vil bekreftelseskjermen "Revise initial setting?" (redigere innledende innstilling?) bli vist når du velger "Initial Setting" i menykjermen og trykker på [SET]-tasten. For å foreta endringer i "Initial Setting" velger du "Yes" med [▼] eller [▲]-tasten og trykker på [SET]-tasten for frembenge menykjermen for innledende innstillinger.

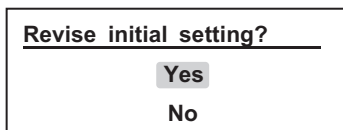

"Initial Setting" innehar åtte (8) menyer.

Velg menyen for innledende innstillinger med [▼] eller [▲]-tasten og trykk deretter på [SET]-tasten for frembenge innstillingskjermen.

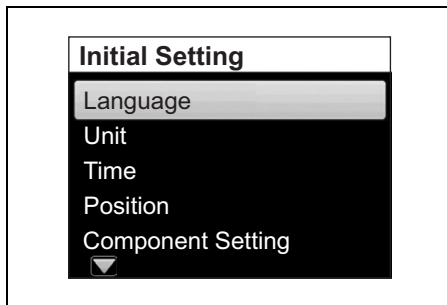

Language (Språk)

Angir visningsspråket.

Bruk [▼] eller [▲] for å velge visningsspråket, og trykk på [SET]-knappen.



Bekreftelsesmeldingen vises.

Hvis du vil endre visningsspråket, bruker du [▼] eller [▲] for å velge "Yes" (Ja) og trykker på [SET]-knappen. Hvis du ikke vil endre språket, velger du "NO" (Nei) og trykker på [SET]-knappen.

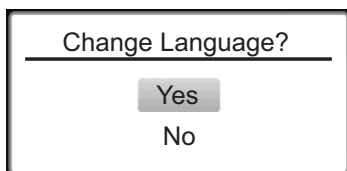

Unit (enhet)

Innstilling for følgende enheter.

Distance (avstand): still inn enheten for avstand.

Trykk på [SET]-tasten for å velge enhet.

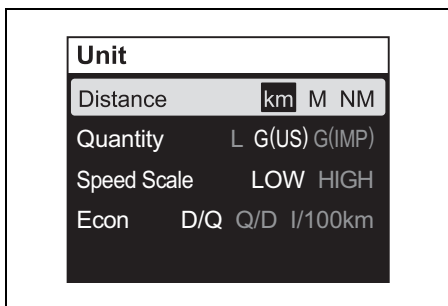

Quantity (mengde): still inn enheten for drivstoffmengde.

Trykk på [SET]-tasten for å velge enhet.

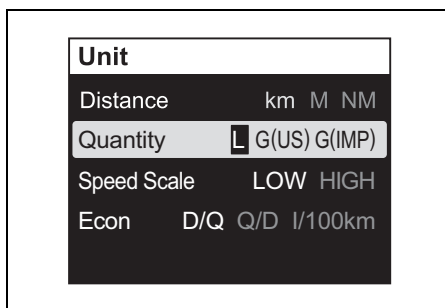

Speed Scale (hastighetskala): innstilling for hastighetskala.

Innstillingen i Speed Scale vil bli kun vist i analogt skjermformat.

Trykk på [SET]-tasten for å velge skalaen som skal vises.

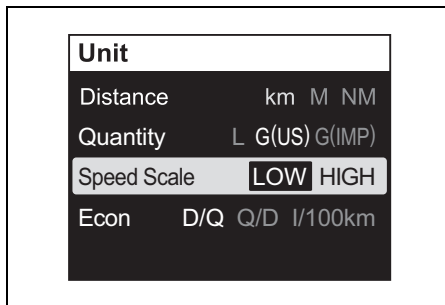

Econ: stiller enheten i modus for økonomisk drift.

Trykk på [SET]-knappen for å velge enhet.

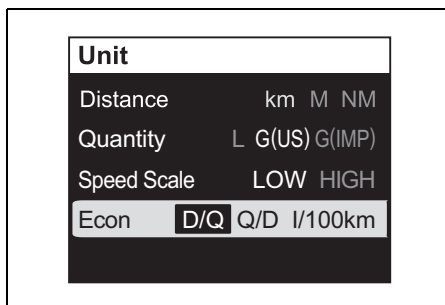

Time (tid)

Innstilling for tidsindikering.

Clock(klokke): innstilling for visning/ikke-visning av klokken.

Trykk på [SET]-tasten for å velge "ON" (på) eller "OFF" (av).

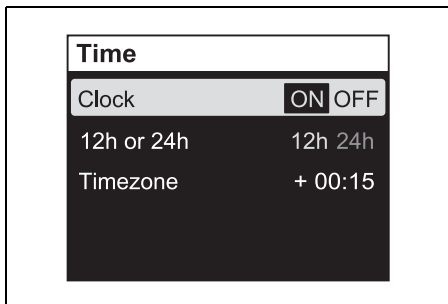

12h or 24h (12 timer eller 24 timer): Velg 12-timers eller 24-timers visning.

Trykk på [SET]-tasten for å velge enten "12h" eller "24h".

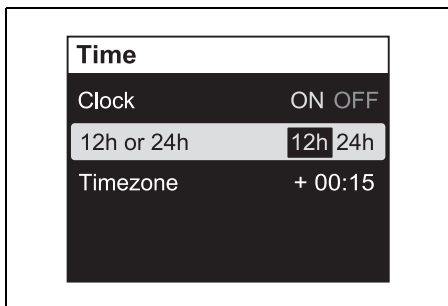

Timezone (tidssone): stiller inn tidssone

Denne måleren kan innstilles ved å føre inn tidsforskjellen mellom lokal og normaltid (GMT). Etter at tidsforskjellen har blitt ført inn er det ikke nødvendig å gjøre det på nytt.

Tiden kan stilles inn innenfor området +14:00 fra -12:00.

Trykk på [SET]-tasten for å igangsette innføringen, og juster tidsforskjellen med [▼] eller [▲]-tasten.

Gi korte trykk på [▼] eller [▲]-tasten for å endre tiden med 15-minutters intervaller. Trykk og hold tasten intrykt for å endre tiden kontinuerlig med 15 minutter.

MERKNAD:

Dersom "Timezone" ikke blir vist, sjekk GPS-mottakerens kobling.

Hvis en GPS-mottaker ikke er installert vil skjermen vise "--:--".

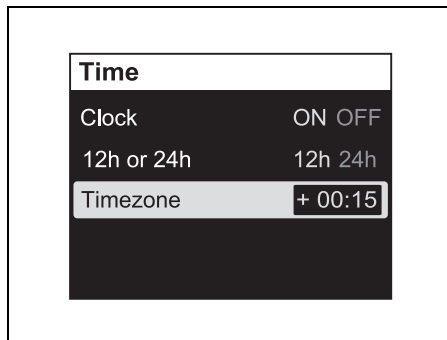

Position (posisjon)

Innstilling for måler og motorstilling.

Rådfør deg med din autoriserte Suzuki Marine-forhandler angående endring av "Position".

Component Setting (Komponentinnstillinger)

Innstillinger for komponent.

Snakk med den autoriserte Suzuki Marine-forhandleren for endring av innstillingene i "Component Setting".

Tank

Innstilling for drivstofftankene:

Rådfør deg med din autoriserte Suzuki Marine-forhandler angående endring av "Tank".

Keyless Setting (Innstillinger for nøkkelfritt)

Innstillinger for nøkkelfritt.

Snakk med den autoriserte Suzuki Marine-forhandleren for endring av innstillingene i "Keyless Setting".

Demo Mode Setting (Innstillinger for demomodus)

Innstillinger for demomodus.

Snakk med den autoriserte Suzuki Marine-forhandleren for endring av innstillingene i "Demo Mode Setting".

ALARM

Alarmene varsler føreren om driftsforhold som påkrevrer tiltak. Hvis en alarm går av, vil målerskjermen umiddelbart vise varselmeldingen og varselikonet.

Varselmeldingen vil slettes så snart noen av målerens taster trykkes. Varselikonet vil imidlertid vises inntil årsaken har blitt utbedret. Varseltonen vil også opphøre når årsaken har blitt utbedret.

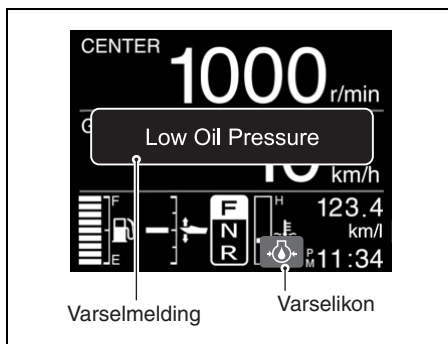

VARSLINGSSYSTEM

Dette monitor-systemet vil advare deg når det oppstår situasjoner som kan forårsake skader på din påhengsmotor.

LES DETTE

Påhengsmotoren kan bli skadet hvis du beror deg kun på varslingsystemet for å bli varslet om funksjonssvikt eller bruker det som en indikasjon på når vedlikehold er nødvendig.

Foreta inspeksjon og vedlikehold av påhengsmotoren med jevne mellomrom for å unngå skade.

LES DETTE

Videre kjøring av påhengsmotoren når varsel-systemet er aktivert kan føre til alvorlig skade på påhengsmotoren.

Hvis varselsystemet aktiveres under kjøring av påhengsmotoren må du stanse motoren så fort som mulig, og utbedre problemet, eller rådføre deg med din autoriserte Suzuki Marine-forhandler for hjelp.

INDIKATORKONTROLL

Hvis utstyrt med nøkkelløst startsystem:

Alarmlyden høres i to sekunder hver gang du trykker på og holder inne motorbryteren i minst to sekunder for å slå på systemet.

LES DETTE

Hvis varslingsystemet ikke virker som det skal, kan det skje at du ikke blir varslet om forhold som kan påføre skade på påhengsmotoren.

Hvis ikke ingen varseltoner lyder når det nøkkelløse startsystemet har blitt aktivert (ON) med motorbryteren, kan det hende at toneapparatet er ødelagt, eller at det har oppstått en defekt i systemkretsen.

Hvis ikke utstyrt med nøkkelløst startsystem:
Hver gang tenningsnøkkelen skrues i posisjonen
“ON” vil varseltonen lyde i tre sekunder.

LES DETTE

Hvis varslingsystemet ikke virker som det skal, kan det skje at du ikke blir varslet om forhold som kan påføre skade på påhengsmotoren.

Hvis varseltonen ikke lyder når tenningsnøkkelen stilles “ON”, kan det hende at alarmer er skadet eller at det finnes en defekt i systemkretsen.

OVEROMDREINIGS FORSIKTIGHETS-SYSTEM

Dette systemet aktiveres når motorhastigheten overstiger maksimal anbefalt hastighet i mer enn 10 sekunder. I tillegg vil, “Rev Limit” (omdreiningsgrense) bli vist på skjermen.

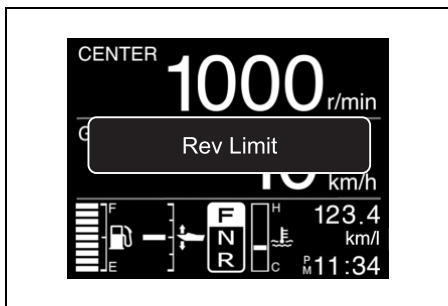

Hvis du fortsetter å kjøre, vil motorhastigheten automatisk reduseres til ca. 3000 r/min, og på samme tid vil varseltonen lyde. Deretter vil skjermen skifte til å vise “Over Revolution” (overomdreining).

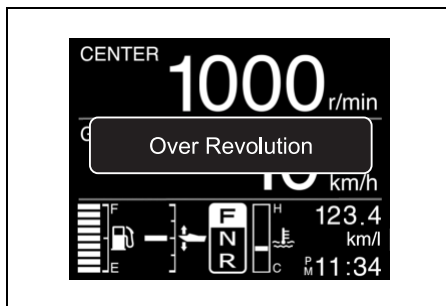

Varselmeldingen “Over Revolution” (overomdreining) vil slettes så snart noen av målerens taster trykkes.

Dette systemet må nullstilles ved å sette gassen på tomgang i ca. ett sekund for å gjenopprette full motordrift.

LES DETTE

Hvis varselsystemet for overdrevent turtall aktiveres under kjøring i anbefalt maks-hastighet, og du er sikker på at propellens stigning er tilstrekkelig, og at det ikke finnes utøvende faktorer slik som “over-trimming” eller “ventilering”, kan det finnes en defekt i varselsystemet for overdrevent turtall.

Rådfør deg med din autoriserte Suzuki Marine-forhandler hvis varselsystemet for overdrevent turtall aktiveres uten tilsynelatende grunn.

OLJETRYKKETS INDIKATORSYSTEM

Dette systemet virker når oljetrykket for motorsmøring faller under korrekt nivå.

Hvis dette systemet aktiveres vil varselikonet “Low Oil Pressure” (lavt oljetrykk) bli vist på skjermen og varselalarmen lyde. Hvis dette systemet i tillegg aktiveres med en omdreining som er høyere enn 1000 r/min., vil motorhastigheten automatisk reduseres til ca. 1000 r/min. Hvis du ønsker å fortsette kjøringen, vil motoren stanse automatisk 3 minutter etter at varselsystemet (CAUTION) ovenfor har blitt aktivert.

MERKNAD:

I tilfeller hvor motoren har blitt stanset utomatisk pga. av varselsystemet kan motoren startes opp igjen.

Varselsystemet vil imidlertid aktiveres gjentatte ganger helt til årsaken har blitt utbedret.

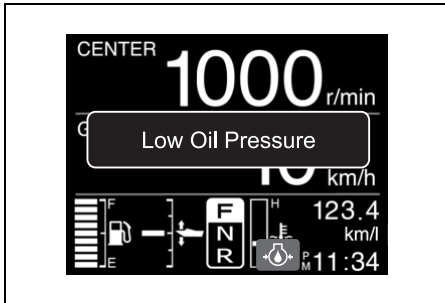

Indikeringen for lavt oljetrykk (Low Oil Pressure) vil slettes så snart noen av målerens taster trykkes. Varselikonet vil imidlertid vises inntil årsaken har blitt utbedret.

Hvis lampen slår seg på, må motoren stanses øyeblikkelig såfremt vind- og vannforhold tillater det.

Sjekk oljenivået og fyll på mer olje hvis det er nødvendig. Hvis oljenivået er riktig, må du kontakte en godkjent forhandler av Suzuki båtutstyr.

LES DETTE

Motoren din kan ta alvorlig skade hvis du beror deg på varselsystemet for oljetrykk som anvisning for når olje må fylles på.

Sjekk oljenivået før med jevne mellomrom og fyll på med olje om nødvendig.

LES DETTE

Kjøring av motoren når varselsystemet for oljetrykk er aktivert kan føre til alvorlig skade på motoren.

Hvis varselsystemet for oljetrykk aktiveres må du stanse motoren så fort som mulig og fylle på olje om nødvendig eller utbedre problemet på annen måte.

OVEROPPHETINGS-VARSLINGSSYSTEM

Dette systemet aktiveres når sylinderveggens temperatur er for høy grunnet utilstrekkelig vannavkjøling.

MERKNAD:

Varslingssystemet mot overoppheting vil ikke registrere høye temperaturer i forbrenningskammeret som kan forårsakes av for eksempel svikt i oljesystemet, dårlig brennstoff eller tennplugg som har feil temperaturområde.

Hvis dette systemet aktiveres vil varselikonet "Overheat" (overoppheting) bli vist på skjermen og varselarmen lyde. Hvis dette systemet i tillegg aktiveres med en omdreining som er høyere enn 2000 r/min., vil motorhastigheten automatisk reduseres til ca. 2000 r/min.

Hvis du ønsker å fortsette kjøringen, vil motoren stanse automatisk 3 minutter etter at varselsystemet (CAUTION) ovenfor har blitt aktivert.

MERKNAD:

I tilfeller hvor motoren har blitt stanset utomatisk pga. av varselsystemet kan motoren startes opp igjen.

Varselsystemet vil imidlertid aktiveres gjentatte ganger helt til årsaken har blitt utbedret.

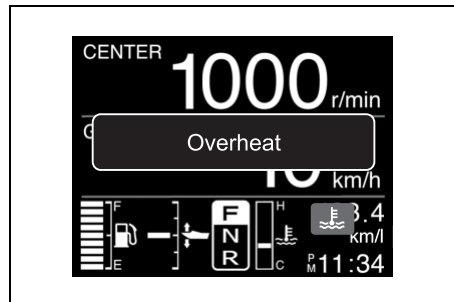

Varselmeldingen for "Overheat" (overoppheting) vil slettes så snart noen av målerens taster trykkes. Varselikonet vil imidlertid vises inntil årsaken har blitt utbedret.

Hvis varslingssystemet mot overoppheting aktiveres under kjøring, må du redusere motorhastigheten øyeblikkelig og sjekke at vann stråler ut at pilotvannhullet. Hvis vann er fraværende må du følge prosedyrene som blir beskrevet nedenfor.

Så lenge vann- og vindforhold tillater det må du stanse motoren og vippe den ut av vannet, og fjerne rusk så som tang, plastposer eller sand, som kan ha blokkert vanninntakene.

Senk motoren tilbake i vann og sjekk at vanninntakene er under vannflaten og start opp motoren igjen.

Sjekk (A) at vann stråler ut av pilotvannhullet og (B) at "Overheat" (overoppheting) ikke lenger vises på skjermen.

Vær oppmerksom på at meldingen "Overheat" kan bli fremstilt på skjermen igjen hvis motortemperaturen stiger unormalt mye. Hvis noen av forholdene ovenfor inntreffer må du rådføre deg med din autoriserte Suzuki marine-forhandler så fort som mulig.

MERKNAD:

Selv om pilotvannhullet stråler ut tilstrekkelig med vann, kan det hende at skjerm og varsel-tone er aktive helt til temperaturen avtar. Kjør motoren utelukkende i NEUTRAL inntil varslingssystemene har slått seg av.

LES DETTE

Kjøring av motoren når varslingssystemet mot overoppheting er aktivert, kan føre til alvorlig skade på motoren.

Hvis varslingssystemet mot overoppheting aktiveres, må du stanse motoren så fort som mulig, og så lenge sjø- og vindforhold tillater det, inspisere motoren ifølge anvisningene ovenfor. Rådfør deg med din autoriserte Suzuki marine-forhandler hvis du ikke er i stand til å løse problemet.

MERKNAD:

Husk at varlingsssystemet mot overoppheting ikke vil registrere overoppheting som forårsakes av for eksempel svikt i oljesystemet, dårlig brennstoff eller tennplugger som har feil temperaturområde.

MERKNAD:

Hvis motoren kjøres med motoren i overkant av øverste vippeposisjon kan det hende at vanninntakshullene blir stående over vannflaten. Det kan hende at varslingssystemet mot overoppheting blir aktivert i dette tilfellet.

VARSLINGSSYSTEM FOR TERMOSTAT

Dette varslingssystemet aktiveres dersom termostaten svikter og motortemperaturen aldri når riktig temperatur etter oppstart.

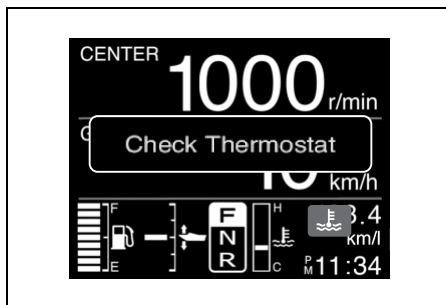

Hvis dette systemet aktiveres vil "Check Thermostat" (sjekk termostaten), og et (blått) varselikon bli fremstilt på skjermen.

Indikeringen for "Check Thermostat" vil slettes så snart noen av målerens taster trykkes. Varselikonet vil imidlertid vises inntil årsaken har blitt utbedret.

For å avbryte dette varslingssystemet, stans motoren med en gang og rådfør deg med en Suzuki marine-forhandler.

VARSELSSYSTEM FOR BATTERISPENNING

Dette systemet aktiveres når det er noe galt med batterispenningen som kan gå ut over motorens yteevne.

Hvis dette systemet aktiveres vil varselikonet "Low Battery Voltage" (lav batterispenning) bli vist på skjermen og varselalarmen lyde.

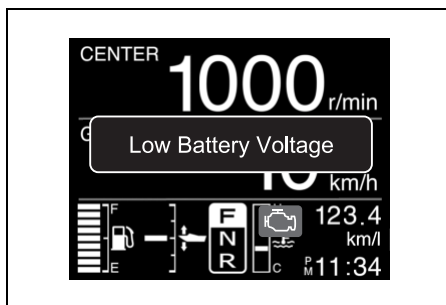

Indikeringen for "Low Battery Voltage" (lav batterispenning) vil slettes så snart noen av målerens taster trykkes. Varselikonet vil imidlertid vises inntil årsaken har blitt utbedret.

Dette systemet kanselleres automatisk når batterispenningen gjenopprettes til korrekt spenningsnivå.

Unngå å bruke elektrisk utstyr som f. eks. PTT-system, hydrauliske trimklaffer, hydraulisk jakkplate, etc.

▲ ADVARSEL

Fare kan oppstå hvis du unnlater å iakta alle forsiktighetsregler ved inspisering eller vedlikehold av batteriet.

Forsøk aldri å inspisere eller vedlikeholde batteriet uten først å ha lest alle advarsler, forsiktighetsregler og anvisninger i avsnittet "INSTALLERING AV BATTERI" i denne håndboken.

MERKNAD:

- *Et marginalbatteri kan være kraftig nok til å starte motoren, men kan også sette igang dette varslingssystemet når motoren eller båtutstyret krever mye strøm fra batteriet.*
- *Hvis utstyrt med nøkkeløst startsystem: Sjekk følgende dersom meldingen "Low Battery Voltage" (lav batterispenning) vises og motoren stanser når det nøkkelløse startsystemet er aktivert (ON).*

Hvis ikke utstyrt med nøkkeløst startsystem: Hvis meldingen "Low Battery Voltage" (Lav batterispenning) blir vist på skjermen når tenningsnøkkelen er slått på (ON) og motoren stanser, må du kontrollere følgende:

- *Batteribryteren er slått på (ON).*
- *Batterikabelen er riktig tilkoblet.*
- *Batteriet er i god stand.*
- *Hvis dette varslingssystemet aktiveres kontinuerlig, selv etter at du har sluttet å bruke motoren eller utstyret, må du kontakte en autorisert forhandler av Suzuki-båtutstyr.*

VARSLINGSSYSTEM FOR ELEKTRONISK TROTTEL OG GIRSKIFTEKONTROLL

KONTROLLSYSTEM FOR VARSELKOMMUNIKASJON

Dette systemet aktiveres i tilfelle feil oppstår i kontrollsystemet for elektronisk trotteltkontroll og girskifte.

Hvis dette systemet aktiveres vil varselikonet "Check Control Unit C." (sjekk kontrollenhetens kommunikasjonsforhold) bli vist på skjermen og varselalarmen lyde.

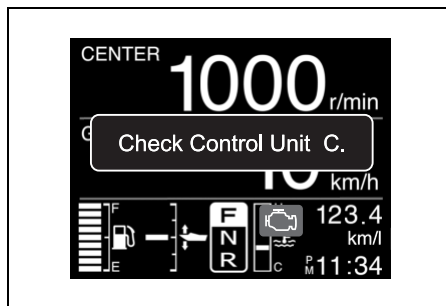

Varselmeldingen "Check Control Unit C." slettes så snart noen av målerens taster trykkes. Varselikonet vil imidlertid vises inntil årsaken har blitt utbedret.

LES DETTE

Det kan finnes et problem med systemet hvis det aktiveres uten tilsynelatende grunn.

Rådfør deg med din autoriserte Suzuki marine-forhandler.

VARSELSYSTEM FOR STASJON 2

Dette systemet aktiveres i tilfelle feil oppstår i stasjon 2's kontrollsystem.

Hvis dette systemet aktiveres vil varselikonet "Check 2nd station" (sjekk stasjon 2) bli vist på skjermen og varselalarmen lyde.

Hvis dette systemet aktiveres kan motoren ikke syres fra Stasjon 2, men kan fortsatt styres fra Stasjon 1.

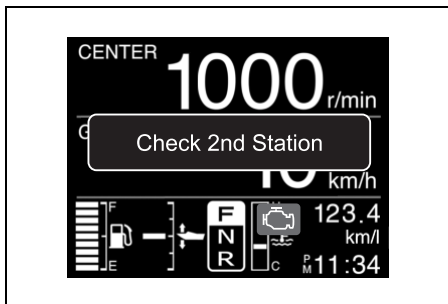

Varselmeldingen "Check 2nd station" slettes så snart noen av målerens taster trykkes. Varselikonet vil imidlertid vises inntil årsaken har blitt utbedret

LES DETTE

Det kan finnes et problem med systemet hvis det aktiveres uten tilsynelatende grunn.

Rådfør deg med din autoriserte Suzuki marine-forhandler.

VARSELSYSTEM FOR TROTTELKONTROLL

Dette systemet aktiveres i tilfelle feil oppstår i kontrollsystemet for elektronisk trottell.

Hvis dette systemet aktiveres vil varselikonet "Check Throttle System" (sjekk trottelsystemet) bli vist på skjermen og varselalarmen lyde. I tillegg vil motorens høyeste omdreiningshastighet (rpm) begrenses til 2000 r/min.

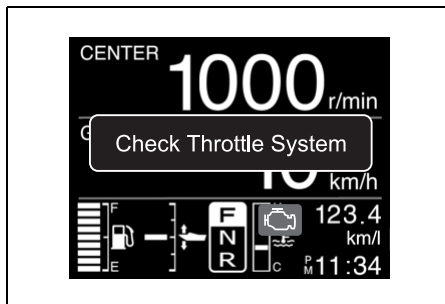

Varselmeldingen "Check Throttle System" slettes så snart noen av målerens taster trykkes. Varselikonet vil imidlertid vises inntil årsaken har blitt utbedret.

LES DETTE

Det kan finnes et problem med systemet hvis det aktiveres uten tilsynelatende grunn.

Rådfør deg med din autoriserte Suzuki marine-forhandler.

VARSELSYSTEM FOR GIRSKIFTEKONTROLL

Dette systemet aktiveres hvis feil oppstår i kontrollsystemet for elektronisk girskifte.

Hvis dette systemet aktiveres vil varselikonet "Check Shift Control" (sjekk girskiftekontrollen) bli vist på skjermen og varselarmen lyde.

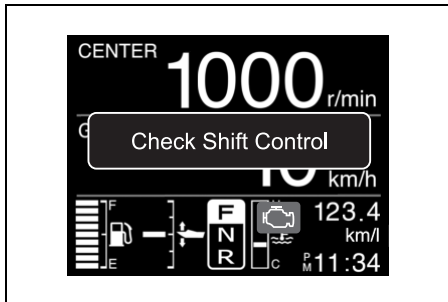

Hvis dette systemet aktiveres kan motorhastighet eller girskifte ikke kontrolleres med fjernstyringshåndtaket, men motoren kan kontrolleres på tomgangshastighet.

Ved å stille fjernstyringshåndtaket i frigir og trykke på bryteren THROTTLE ONLY (kun trottet) ①, kan motorhastigheten reguleres fra tomgangshastighet til ca. 2000 r/min med fjernstyringshåndtaket.

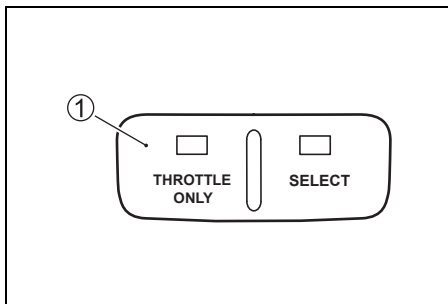

MERKNAD:

Når meldingen "Check Shift Control" (sjekk girskiftekontrollen) vises, kan ikke clutchen skiftes til drift forover, stilles i frigir eller i revers.

Når du trykker knappen "ENTER" etter å ha bekreftet varselmeldingen "Check Shift Control" (sjekk girskiftekontrollen), vil varselikonet vises på skjermen og indikeringen "Check Shift Control" forsvinne.

LES DETTE

Det kan finnes et problem med systemet hvis det aktiveres uten tilsynelatende grunn.

Rådfør deg med din autoriserte Suzuki marine-forhandler.

GVARSLINGSSYSTEM FOR MÅLERKOMMUNIKASJON

Dette systemet aktiveres hvis det oppstår en kommunikasjonsfeil med måleren.

Hvis dette systemet aktiveres vil varselikonet "Check Gauge C." (sjekk C-måleren) bli vist på skjermen.

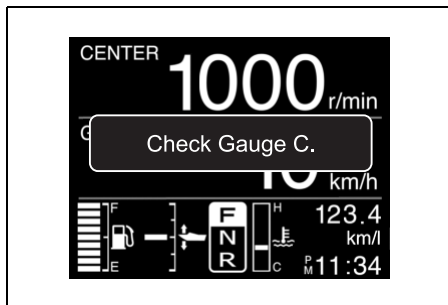

Varselmeldingen "Check Gauge C." slettes så snart noen av målerens taster trykkes.

LES DETTE

Det kan finnes et problem med systemet hvis det aktiveres uten tilsynelatende grunn.

Rådfør deg med din autoriserte Suzuki marine-forhandler.

STASJONSINNSTILLING FOR TROLLMODUSETS VARSLINGSSYSTEM

Dette systemet aktiveres dersom dorgingen igangsettes med TROLL-modus på en stasjon hvor TROLL-modus ikke er tilgjengelig.

Hvis dette systemet aktiveres, vil meldingen “Check Station Setting” (sjekk stasjonsinnstilling) vises på skjermen.

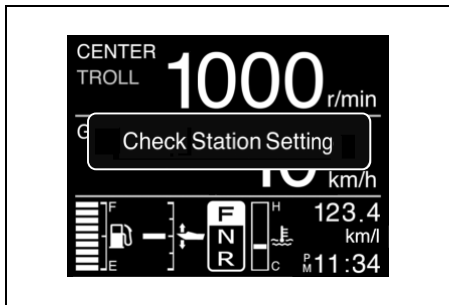

Identifiser stasjonen hvor SELECT LED ① på fjernstyringsboksen er slått på (ON), og aktiver TROLL-modus fra instrumentskjermen der SELECT LED står på ON.

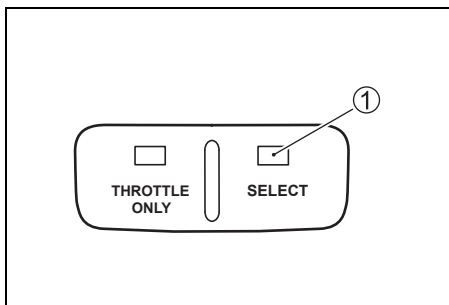

TROLL vil vises på instrumentskjermen hvor TROLL-modus er tilgjengelig.

Varselmeldingen “Check Station Setting” (sjekk stasjonsinnstilling) slettes så snart noen av målerens taster trykkes.

VARSLINGSSYSTEM FOR TROLLINGSTIL- STAND

Dette systemet aktiveres når modus ikke kan omstilles til TROLL-modus.

Hvis dette systemet aktiveres, vil meldingen “Check Trolling Condition” (sjekk trollingstilstanden) vises på skjermen.

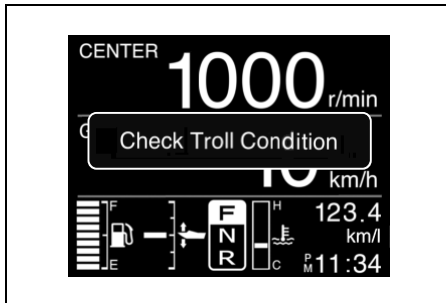

Påse at fjernkontrollspaken har blitt skiftet til drift framover eller i reverse og at motorgassen har blitt helt stengt.

Se avsnittet Innstilling av trollingsmodus.

Varselmeldingen “Check Troll Condition” slettes så snart noen av målerens taster trykkes.

VARSELSYSTEM FOR TROLLINGSSYSTEM

Din påhengsmotors nåværende ECM og BCM er ikke anvendelig med trollingsmodussystemet.

Hvis dette systemet aktiveres, vil meldingen "Check Trolling System" (sjekk trollingsssystemet) vises på skjermen.

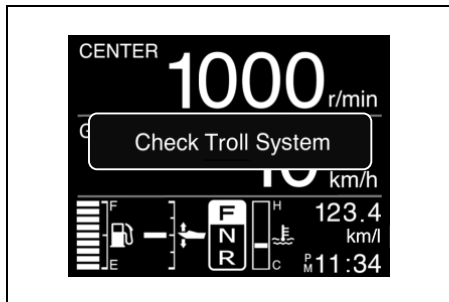

Varselmeldingen "Check Troll System" slettes så snart noen av målerens taster trykkes. Rådfør deg med din autoriserte Suzuki Marineforhandler dersom dette varselsystemet aktiveres.

VARSELSYSTEM FOR NØKKELFRITT STARTSYSTEM

(HVIS UTSTYRT MED NØKKELLØST STARTSYSTEM)

VARSLINGSSYSTEM FOR NØKKELFRI FJERNKONTROLL

Varselsystemet aktiveres dersom det oppstår en identifikasjonsfeil med den nøkkelfrie fjernkontrollen.

Hvis dette systemet aktiveres, vil varselmeldingen "Check Keyless FOB" (Sjekk nøkkelfri fjernkontroll) og et varselsikon på skjermen.

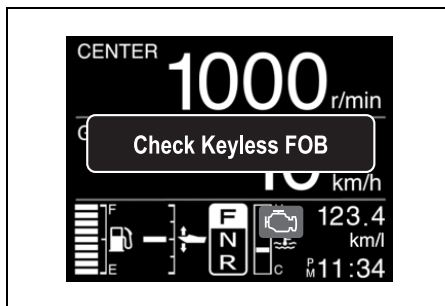

Varselmeldingen "Check Keyless FOB" (Sjekk den nøkkelløse fjernkontrollen) slettes så snart noen av målerens taster trykkes. Varselikonet vil imidlertid vises inntil årsaken har blitt tatt hånd om.

MERKNAD:

- Hvis meldingen "Check Keyless FOB" (Sjekk den nøkkelløse fjernkontrollen) vises, sjekk at:
 - Den nøkkelløse fjernkontrollen befinner seg innenfor kommunikasjonsavstand med nøkkelløs kontrollenhet.
 - Den nøkkelløse fjernkontrollen er i kommunikasjonsmodus. (Se avsnittet om skifte av kommunikasjonsmodus i delen som omhandler den nøkkelløse fjernkontrollen.)
 - Det ikke finnes gjenstander som forstyrrer radiobølgene mellom den nøkkelløse fjernkontrollen og nøkkelløse kontrollenheten.
 - Den nøkkelløse fjernkontrollens batteri har tilstrekkelig kapasitet.
 - Den nøkkelløse fjernkontrollen er den riktige og har blitt autentisert med det nøkkelløse startsystemet.

- Ta kontakt med din autoriserte Suzuki Marine-forhandler dersom varselsystemet forblir aktivert.

VARSELSYSTEM FOR FJERNKONTROLLENS BATTERI

Varselsystemet aktiveres dersom den nøkkelfrie fjernkontrollens batterispennning faller til et nivå som kan føre til at den nøkkelfrie fjernkontrollens ytelse forringes.

Hvis dette systemet aktiveres, vil varselmeldingen "Keyless FOB Battery Low" (fjernkontrollens batteri er svakt) og et varselsikon på skjermen.

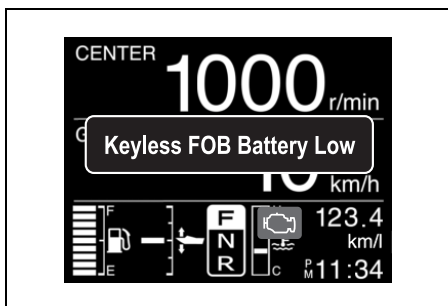

Varselmeldingen "Keyless FOB Battery Low" (fjernkontrollens batteri er svakt) slettes så snart noen av målerens taster trykkes. Varselikonet vil imidlertid vises inntil årsaken har blitt tatt hånd om.

MERKNAD:

Hvis dette systemet aktiveres må du skiftet ut fjernkontrollens batteri. (Se avsnittet SKIFTE UT DEN NØKKELLØSE FJERNKONTROLLENS BATTERI.)

VARSELSYSTEM FOR NØKKELLØS KONTROLLENHET

Dette systemet aktiveres når den nøkkelløse kontrollenhetens 12 volts batteri svekkes til et nivå som kan forringe dens ytelse.

Hvis dette systemet aktiveres, vil varselmeldingen "Keyless Unit Battery Low" (nøkkefri enhets batteri er svakt).

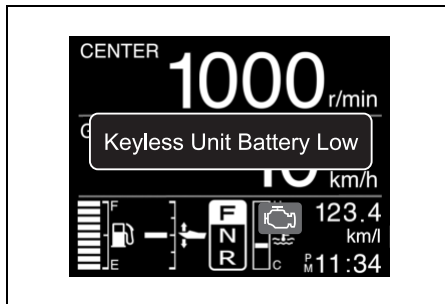

Varselmeldingen "Keyless Unit Battery Low" slettes så snart noen av målerens taster trykkes. Varselikonet vil imidlertid vises inntil årsaken har blitt tatt hånd om.

MERKNAD:

- Hvis meldingen "Keyless Unit Battery Low" (nøkkefri enhets batteri er svakt) vises, sjekk at:
 - 12 voltsbatteriet er i god forfatning.
 - Det ikke er kontaktsvikt med batteripolen.
- Rådfør deg med din autoriserte Suzuki Marine-forhandler dersom varselsystemet vedvarer med å bli aktivert.

DIAGNOSESYSTEM

Dersom det oppstår en unormal situasjon ved et sensorsignal inn til kontrollenheten for innføring av brennstoff.

Hvis dette systemet aktiveres, vil varselmeldingen "Check Engine X – X" (sjekk motor X – X) vises på instrumentskjermen og varseltonen lyde.

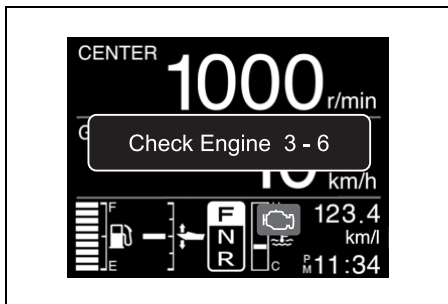

Varselmeldingen "Check Engine X – X" vil slettes så snart noen av målerens taster trykkes. Motorsjekk-ikonet vil imidlertid vises inntil årsaken har blitt tatt hånd om.

Det er også innebygget en "fail-safe" innretning som gjør at det kan kjøres med sakte fart selv under en slik feilsituasjon.

MERKNAD:

- Hvis utstyrt med nøkkelløst startsystem: Denne diagnosekoden fremstilles når det nøkkelløse startsystemet er aktivert (ON).

Hvis ikke utstyrt med nøkkelløst startsystem: Diagnosekoden er konstruert slik at den vises når tenningsnøkkelen er slått på.

- Varseltonen og diagnosesystemet avbrytes ved å trykke inn tenningsnøkkelen.

LES DETTE

Dersom diagnosesystemet aktiveres når påhengsmotoren er i gang, betyr det at unormale signalforhold finnes i en av kontrollsystemets sensorer.

Rådfør deg med din autoriserte Suzuki marine-forhandler for reparasjon av kontrollsystemet.

PÅMINNINGSSYSTEM FOR OLJESKIFT

Dette systemet minner operatøren om tidspunktet for å skifte ut motoroljen på bakgrunn av vedlikeholdsplanen.

Systemet er beregnet til å registrere påhengsmotorens totale driftstimer og sette i funksjon motordriften når det forprogrammerte timeantallet er nådd.

(Se avsnittet INSPEKSJON OG VEDLIKEHOLD og siste side.)

AKTIVERING AV SYSTEMET

Når den samlede driftstiden har nådd et forhåndsprogrammert antall timer, vil varselmeldingen "Change Oil" (skift olje) vises på skjermen og varseltonen lyde. Denne meldingen vil gjentas inntil systemaktiveringen avbrytes.

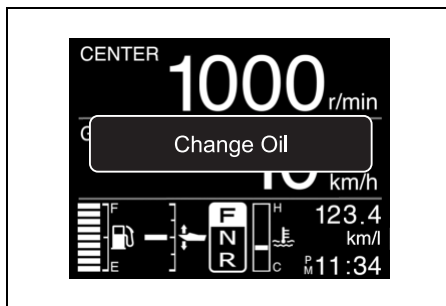

ANNULERING

For enkeltmotor:

1. Hvis utstyrt med nøkkelløst startsystem:
Trykk på og hold inne motorbryteren ① i mer enn to sekunder for å slå på strømmen.

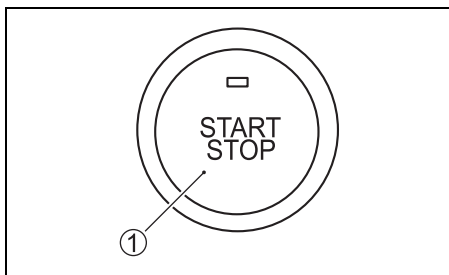

Hvis ikke utstyrt med nøkkelløst startsystem:
Vri tenningsnøkkelen i posisjonen "ON" (på).

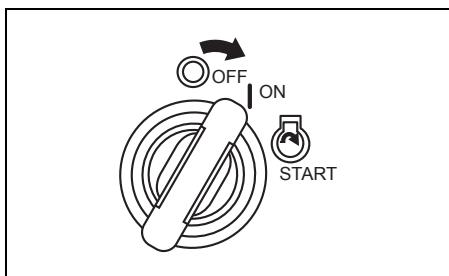

2. Trekk ut nødstopbryterens låseplate ②.
3. Trekk opp nødstopknappen ③ tre ganger i løpet av 10 sekunder. En kort pipelyd høres hvis avbrytelsen er vellykket.

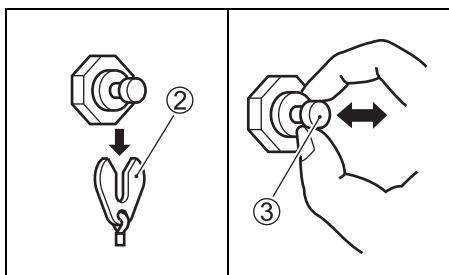

4. Hvis utstyrt med nøkkelløst startsystem:
Trykk på og hold inne motorbryteren ① i mer enn to sekunder for å slå av strømmen.

MERKNAD:

Strømmen kan også slås av ved å trykke på låseknappen på den nøkkelfrie fjernkontrollen.

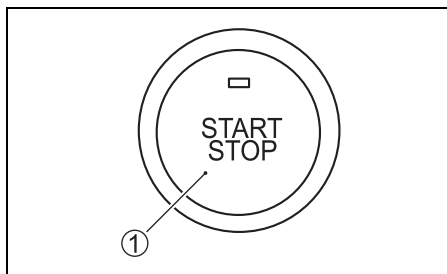

Hvis ikke utstyrt med nøkkelløst startsystem:
Vri tenningsnøkkelen i posisjonen "OFF" (av).

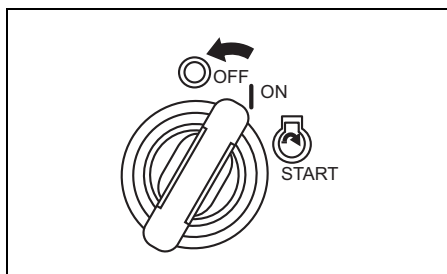

5. Still platen tilbake ② i utgangsposisjon.

For flere motorer:

1. Hvis utstyrt med nøkkelløst startsystem:
Trykk på og hold inne motorbryteren ① i mer enn to sekunder for å slå på strømmen.

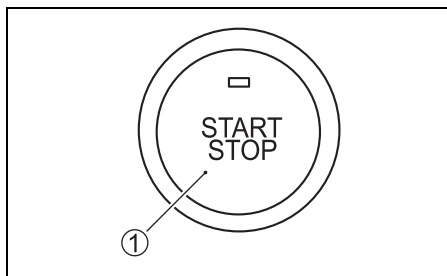

Hvis ikke utstyrt med nøkkelløst startsystem:
Vri tenningsnøkkelen i posisjonen "ON" (på).

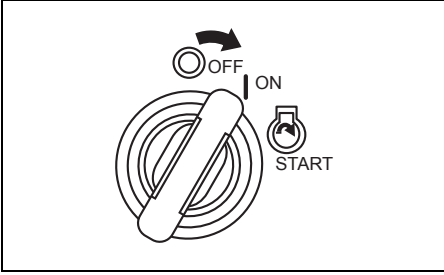

Hvis ikke utstyrt med nøkkelløst startsystem:
Vri tenningsnøkkelen i posisjonen "OFF"
(av).

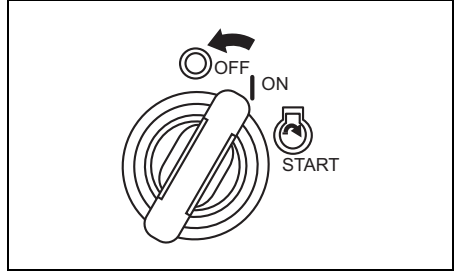

2. Trekk ut nødstopbryterens låseplate ①.
3. Trykk innen 10 sekunder start/stoppknappen ② tre ganger. En kort pipelyd vil høres hvis annulleringen ble riktig utført.

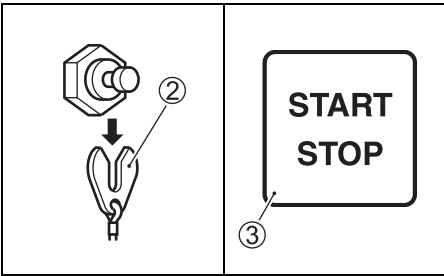

5. Still platen tilbake ② i utgangsposisjon.

NOTE:

- Systemet kan annulleres uansett om motoroljen skiftes ut eller ikke. Men når systemet har vært en gang, anbefaler Suzuki på det sterkeste at motoroljen skiftes ut før systemaktiviteten annulleres.
- Selv om motoroljen skiftes ut uten at systemet har vært aktivert, er det likevel nødvendig å annullere systemeaktiviteten.

4. Hvis utstyrt med nøkkelløst startsystem:
Trykk på og hold inne motorbryteren ① i mer enn to sekunder for å slå av strømmen.

MERKNAD:

Strømmen kan også slås av ved å trykke på låseknappen på den nøkkelfrie fjernkontrollen.

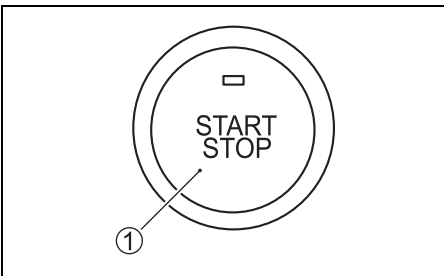

SYSTEM FOR MOTVIRKNING AV MOTORKVELING

Dette systemet gir beskjed hvis motoren kveles under fart.

Hvis motoren av en eller annen grunn kveles vil du høre tre varseltoner.

VANN I SYSTEMET FOR BRENNSTOFFVARSLING

Denne motoren er utstyrt med en integrert brennstofffilter / vannutskiller og et tilhørende varslingssystem.

Varslingssystemet vil aktiveres hvis vannet som skilles ut fra brennstoffet overskrider en bestemt mengde.

Hvis dette varselsystemet aktiveres vil "Water in Fuel" (vann i drivstoff) vises og en varseltone vil lyde kun så lenge motoren er satt i frigir.

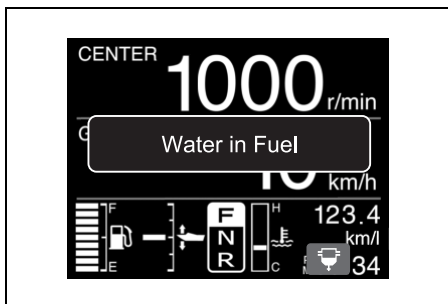

Varselmeldingen "Water in Fuel" vil slettes så snart noen av målerens taster trykkes. Varselikonet vil imidlertid vises inntil årsaken har blitt utbedret.

Hvis varselsystemet aktiveres må du stanse motoren umiddelbart hvis vind- og sjøforhold tilsier at dette er trygt og sjekke om det forekommer vann i brennstofffilteret / vannutskilleren. Eller rådfør deg med din autoriserte Suzuki Marine-forhandler.

Ved inspisering og rengjøring av brennstofffilteret må de lese avsnittet LAVTRYKKS BRENNSTOFFFILTER i delen INSPEKSJON OG VEDLIKEHOLD.

BETJENING AV VIPPESYSTEMET

KRAFTTRIM OG VIPPING

"Krafttrim og vipping" betjenes ved å trykke på bryteren på siden av fjernkontroll-spaken eller på babord side av påhengsmotoren. For å vippe motoren opp, trykk den ovre del av bryteren. For å vippe motoren ned, trykk den nedre delen på bryteren.

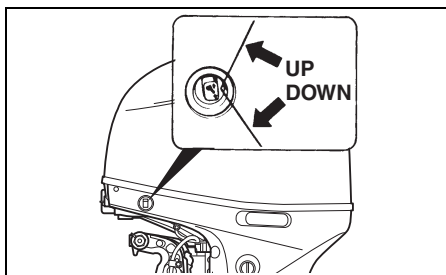
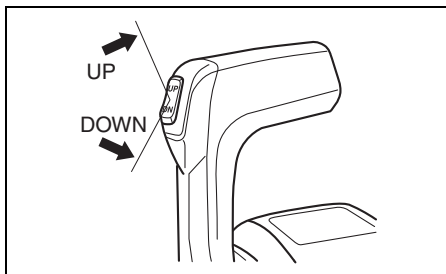

Hvis utstyrt med nøkkelløst startsystem:

⚠ ADVARSEL

Sideseleets bryter for krafttrim og vipping (PPT) kan bli aktivert ved et uhell når det nøkkelløse startsystemet er deaktivert (OFF), og kan dermed føre til personskader.

Hold alle passasjerer i avstand fra utenbordsmotoren for å forhindre utilsiktet aktivering av PTT-systemet.

Hvis ikke utstyrt med nøkkelløst startsystem:

▲ ADVARSEL

Bryteren for motorisert trim og vipping (PTT) på sidedekselet kan aktiveres selv om tenningsnøkkelen er av, og dermed føre til personskader.

Bryteren for motorisert trimming og vipping kan ikke aktiveres når tenningsnøkkelen er slått av.

MERKNAD:

Hvis utstyrt med nøkkelløst startsystem:

Fjernstyringsspakens PPT-bryter kan ikke aktiveres når det nøkkelløse startsystemet er deaktivert (OFF).

Hvis ikke utstyrt med nøkkelløst startsystem:

Bryteren for motorisert trimming og vipping kan ikke aktiveres når tenningsnøkkelen er slått av.

MERKNAD:

Gjentatt bruk av bryteren for motorisert trimming og vipping (PTT) vil forårsake overoppheting av PTT-motoren, noe som kan føre til at beskyttelseskretsen stopper motoren. PTT-bryteren sperres mens beskyttelseskretsen er aktivert. Systemet opphever denne sperren når overopphetingen er løst.

MANUELL VIPPING

Hvis du ikke er i stand til å vippe motoren ved å bruke "Krafttrim og Vipping", enten p.g.a. et elektrisk problem eller et annet problem, kan du bevege motoren manuelt. For å vippe motoren opp eller ned, vri den manuelle utløser-skruen Ⓐ to ganger motsatt klokkeretning, flytt motoren til ønsket posisjon og stram så igjen utløser-skruen.



▲ FORSIKTIG

Motoren er svært tung. Hvis du vipper den opp for hånd kan du skade ryggen eller miste grepet og falle og påføre deg personskader.

Når du vipper motoren for hånd er det viktig å stå stødig og ha et solid grep, og at du er i stand til å håndtere vekten av motoren.

VIPPELÅSSPAK

Det medfølger en vippelåsspak som kan brukes for å støtte motoren i en hellende posisjon når den ikke er i gang.

Monter vippelåsspak på følgende måte:

1. Vipp motoren helt opp ved å trykke UP-bryteren for krafttrim og vipping.
2. Dra ned vippelåsspak slik som det er vist i illustrasjonen.
3. Senk motoren ved å trykke på DOWN-bryteren for krafttrim og vipping, inntil motoren støttes av vippelåsspaken.

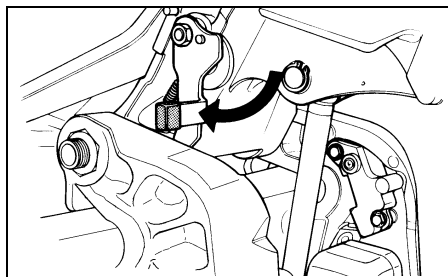

4. DF140BG:
Fortsett å betjene DOWN-bryteren for krafttrim og vipping inntil trimstengene har trukket seg helt inn.

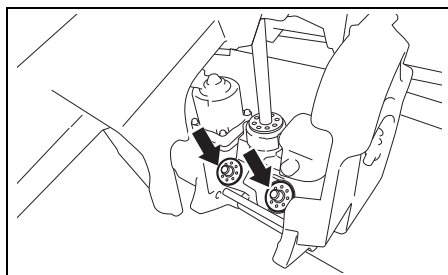

LES DETTE

Hvis du unnlater å trekke trimstengene helt inn ved fortoyning, kan de forringes eller bli rustne.

Pass på å trekke trimstengene helt inn ved fortoyning.

Frigjør vippelåsspaken ved å vippe motoren helt opp med UP-bryteren for krafttrim og vipping og trekk opp vippelåsspak.

Hvis utstyrt med nøkkelløst startsystem:

▲ FORSIKTIG

Fjernstyringsbryteren for krafttrim og vipping vil ikke virke når det nøkkelløse startsystemet er deaktivert (OFF). Hvis en person skrur den på når du beveger vippelåsspak kan det skje at du skader hånden.

Hold alle personer i avstand fra fjernstyrings-spaken for motorisert trim og tilt når du beveger vippelåsspak.

LES DETTE

Skade kan oppstå hvis du bruker vippelåsspak i andre situasjoner enn når båten er forankret eller stillestående.

Vippelåsspak frigjør trykk fra motorisert trim og tilt og skal kun brukes når båten er stillestående. Bruk aldri vippelåsspak når båt og motor transporteres med tilhenger. Se avsnittet FLYTTING MED TILHENGER i denne håndboken.

Hvis ikke utstyrt med nøkkelløst startsystem:

▲ FORSIKTIG

Bryteren for fjernstyrt trim og vipping vil virke selv når tenningsnøkkelen er slått av. Hvis en person skrur den på når du beveger vippelåsspak for vipping, kan det skje at du skader hånden.

Hold alle personer i avstand fra fjernstyrings-spaken for motorisert trim og tilt når du beveger vippelåsspak.

LES DETTE

Skade kan oppstå hvis du bruker vippelåsspak i andre situasjoner enn når båten er forankret eller stillestående.

Vippelåsspak frigjør trykk fra motorisert trim og tilt og skal kun brukes når båten er stillestående. Bruk aldri vippelåsspak når båt og motor transporteres med tilhenger. Se avsnittet FLYTTING MED TILHENGER i denne håndboken.

INSPEKSJON FØR KJØRING

▲ ADVARSEL

Det innebærer fare hvis du unnlater å inspisere båten og motoren før du legger ut på en båttur.

Før båtturen skal du alltid foreta inspeksjonene som blir beskrevet i dette avsnittet.

Det er viktig og passe på at båten og motoren din er i godt hold og at du er tilstrekkelig forberedt i tilfelle nødsituasjoner.

Foreta alltid følgende kontroller før du starter bruk av båten:

- Se etter om du har tilstrekkelig brennstoff og olje.
- Sjekk motorens oljenivå i oljetrauet.

LES DETTE

Kjøring av motoren med for lite olje kan føre til alvorlig skade på motoren.

Sjekk alltid oljenivået før hver båttur og fyll på med olje om nødvendig.

Slik sjekkes oljenivået:

MERKNAD:

For å unngå at oljenivået feilvurderes, må nivået sjekkes når motoren er avkjølt.

1. Plasser motoren i vertikal stilling, fjern motordekslet ① ved å frigjøre hendel ② og ③.

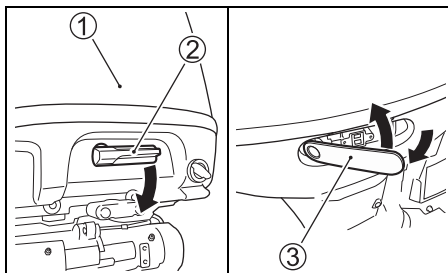

2. Trekk ut oljepinnen og tørk av oljen med en ren klut.

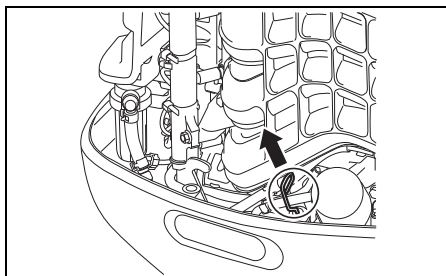

MERKNAD:

Hvis motoroljen er forurenset eller misfarget, må den skiftes ut. Se avsnittet MOTOROLJE.

3. Før oljepinnen helt inn i motoren, og ta den ut igjen.

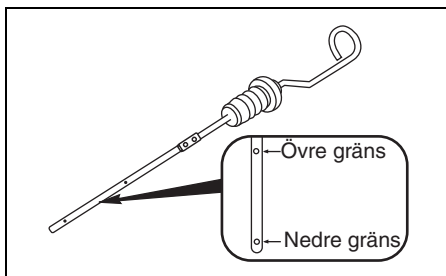

Det skal være olje på peilepinnen mellom øvre og nedre grense som indikert på peilepinnen. Hvis nivået er nær nedre grense, må ny olje fylles på for å heve nivået til øvre grense.

Påfylling av motorolje:

1. Fjern oljelokket.
2. Fyll på anbefalt olje opp til øvre grense.

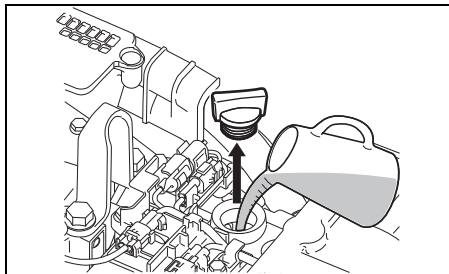

LES DETTE

Kjøring av motoren med for mye olje kan føre til alvorlig motorskade.

Unngå påfylling av for mye olje.

3. Skru lokket godt på igjen.

- Sjekk batterioppløsningsnivået. Nivået bør holdes mellom MAX og MIN-nivåene til enhver tid. Hvis nivået synker til under MIN-nivået, se under avsnittet "VEDLIKEHOLD".
- Se til at batteriledningen er forsvarlig festet til batteriterminalene.
- Se etter om propellen er skadet.
- Se etter om motoren er skikkelig montert på akterspeilet.
- Se etter om "krafttrim og vipping" fungerer skikkelig.
- Se etter om vippepinnen er montert i riktig posisjon.
- Se etter om du har sjøsikkerhets- og nødutstyr ombord.
- Påse at nødstoppsbryteren er betjenbar.
- Påse at det ikke forekommer noen blokkeringer for vanninntakshullet.

INNKJØRING

Riktig betjening under denne innkjøringsperioden vil sikre et langt liv og god ytelse fra din motor. Ved innkjøring gå frem på følgende måte:

LES DETTE

Hvis innkjøringsprosedyrene som er beskrevet nedenfor ikke følges, kan det føre til alvorlig skade på motoren.

Sørg for å følge innkjøringsprosedyrene som blir beskrevet nedenfor.

Innkjøringsperiode 10 timer

Innkjøringsprosedyre

1. De første 2 timene:
La motoren gå på tomgang en stund (cirka 5 minutter) slik at motoren blir varm etter oppstartning på kald motor.

LES DETTE

Kjøring med høyt turtall uten tilstrekkelig oppvarming, kan føre til alvorlig motorskade som for eksempel at stempelet river seg.

La alltid motoren gå tilstrekkelig på tomgang (i 5 minutter) slik at motoren gis tid til å varme seg opp før den kjøres med høyt turtall.

Etter oppvarmingen må motoren få gå på tomgangshastighet eller på laveste gir i ca. 15 minutter. De siste 1 time og 45 minutter, og hvis sjøsikkerhetsmessige forhold tillater det, lar du motoren gå i gir på mindre enn 1/2 (halv) gass (3000 o/min).

MERKNAD:

Du kan gi gass utover det som er anbefalt for å rette opp båten, for så straks å redusere til anbefalt betjeningshastighet.

2. Den neste timen:

Hvis de sjøsikkerhetsmessige forhold tillater det, lar du motoren gå med innkoplet gir på 4000 o/min (turtall/min) eller på trekvart gass. Unngå å la motoren gå på full gass.

3. Resterende 7 timer:

Hvis de sjøsikkerhetsmessige forhold tillater det, lar du motoren gå med den hastighet du selv ønsker.

Innimellom kan motoren gå på full gass, men aldri mer enn 5 minutter om gangen.

LES DETTE

Sammenhengende kjøring med full gass i mer enn 5 minutter i løpet av innkjøringsperiodens 7 siste timer kan forårsake alvorlig skade på motoren så som motorbank.

I løpet av de resterende 7 timene av innkjøringsperioden må motoren aldri kjøres med full gass i mer enn 5 minutter av gangen.

BETJENING

MOTORBRYTER (TILLEGGSUTSTYR)

Bruk denne bryteren hvis motoren har et nøkkelfritt startsystem.

- Trykk raskt på motorbryteren for å starte og stoppe alle motorer. (Varseltonen lyder én gang.)
- Trykk og hold inne motorbryteren i minst to sekunder for å slå det nøkkelfrie startsystemet av (OFF) og på (ON). (Varseltonen lyder én gang.)

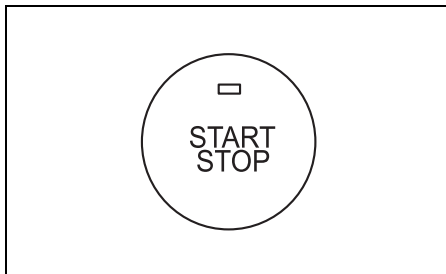

TENNINGSBRYTER (TILLEGGSUTSTYR)

Bruk denne bryteren hvis motoren ikke har et nøkkelfritt startsystem.

- Drei tenningsnøkkelen til "ON".
- Alle motorer starter automatisk når du dreier tenningsnøkkelen til "START".

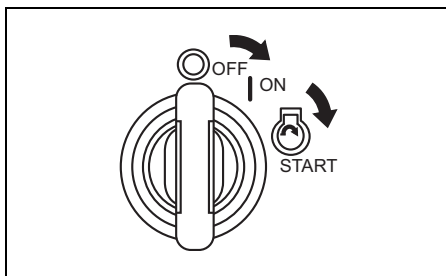

KONTROLLPANEL (EKSTRAUTSTYR)

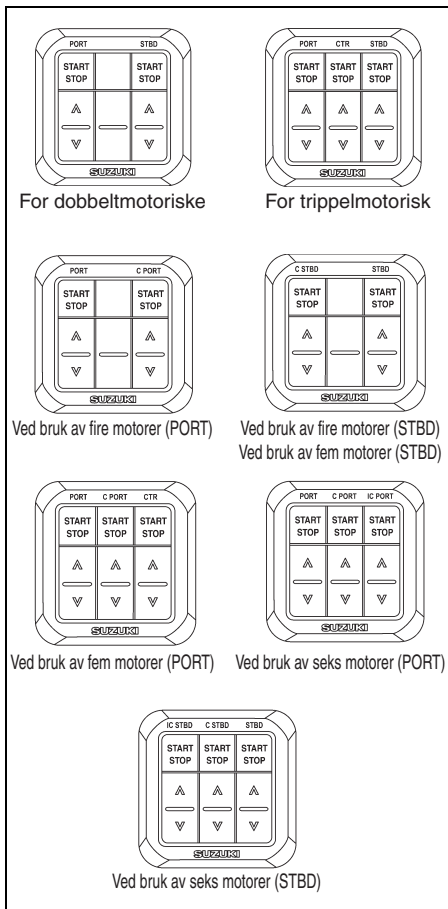

MERKNAD:

- På en båt med fire motorer må du bruke kontrollpanelet (PORT) for fire motorer og kontrollpanelet (STBD) for fire motorer.
- På en båt med fem motorer må du bruke kontrollpanelet (PORT) for fem motorer og kontrollpanelet (STBD) for fem motorer.
- På en båt med seks motorer må du bruke kontrollpanelet (PORT) for seks motorer og kontrollpanelet (STBD) for seks motorer.

Start/stoppknapp (START & STOP)

Trykk på denne knapp for å starte eller stanse motoren.

Motoren kan startes med fjernstyringshåndtaket i frigir.

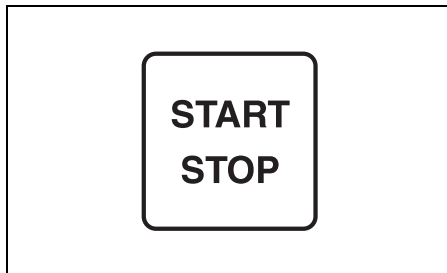

[^] (OPP) og [v] (NED)

Bryteren for motorisert trimming og vipping betjenes ved hjelp av disse knappene. Trykk på [^] for å vippe motoren opp. Trykk på [v] for å vippe motoren ned.

MERKNAD:

Bryterne for vipping opp og ned kan ikke aktiveres når strømmen er slått av.

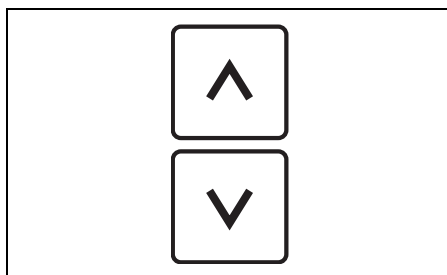

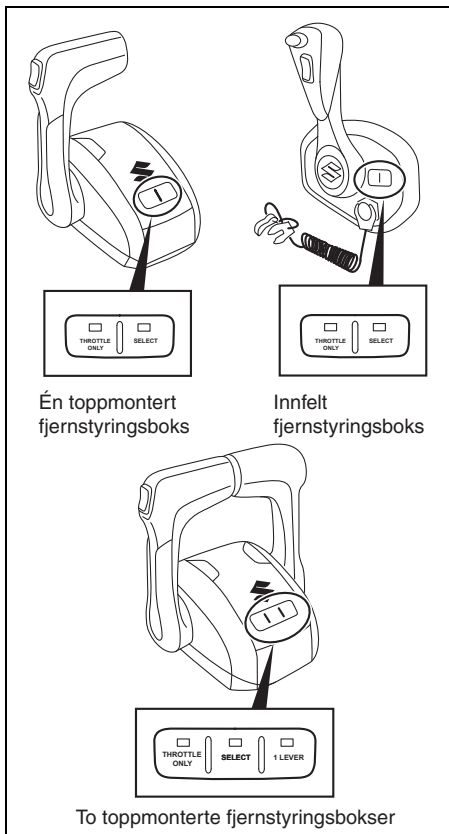

Bryteren Throttle Only (kun struping)

Denne bryteren holder giret i nøytral stilling for å tillate bruk av struping uten å veksle gir. THROTTLE ONLY-lampen lyser når giret står i nøytral stilling, mens lampen slukker når bryteren frigjøres.

Bryteren for kun struping er bare aktivert når fjernkontrollhåndtaket er i nøytral stilling.

MERKNAD:

Hvis denne bryteren aktiveres når fjernstyringshåndtaket står i noe annet gir enn frigir vil lampen THROTTLE ONLY blinke samtidig med at summeren lyder.

MERKNAD:

- Ved velging av THROTTLE ONLY-modus må du fortsette å trykke THROTTLE ONLY-bryteren inntil summeren avgir en kort varsel-tone.
- Hvis THROTTLE ONLY-modus (KUN STRUPING) ikke kan velges, må du slå av strømmen, vente i 20 sekunder og så slå på strømmen igjen.
- Rådfør deg med din autoriserte Suzuki Marine-forhandler dersom THROTTLE ONLY-modus ikke kan velges.

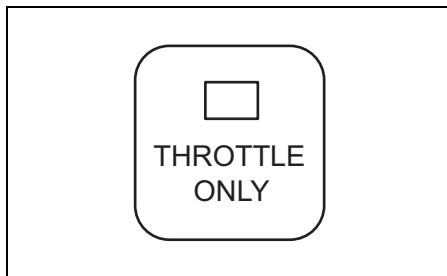

Drivverksvelger (SELECT)

Denne brukes til å velge ønsket drivverk på en båt som er utrustet med flere enn ett drivverk. Når velgeren trykkes inn for å velge et visst drivverk, vil SELECT-lampen tennes på det aktuelle drivverket, mens lampen på det bortvalgte drivverket slukker.

Denne velgeren skal kun aktiveres når fjernstyringshåndtaket for 1. og 2. drivverk er i frigir.

MERKNAD:

- Når strømmen slås på, velges den første drivverket automatisk.
- Hvis du bruker denne bryteren mens fjernkontrollspaken er i noen annen posisjon enn nøytral, blinker SELECT-lampen mens det lyder en varsellyd.

MERKNAD:

- Hvis du trykker på **SELECT**-bryteren for å velge stasjon må du fortsette å trykke **SELECT**-bryteren inntil summeren avgir en kort varsel-tone.
- Hvis det ikke er mulig å bytte fra det andre drivverket til det første, må du slå av strømmen, vente i 20 sekunder og så slå på strømmen igjen.
- Rådfør deg med din autoriserte Suzuki Marine-forhandler dersom stasjonen ikke kan velges.

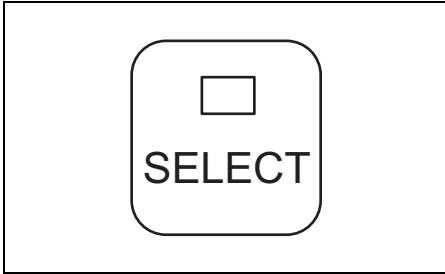

Bryteren for kontroll med 1 spak (kun ved to toppmonterte fjernstyringsbokser)

Med denne bryteren kan du styre alle motorer håndtak på PORT-siden.

1 LEVER-lampen tennes når alle motorer kan styres av håndtaket på PORT-siden. 1 LEVER-lampen slukkes når PORT-motorgruppen og STBD-motorgruppen kan styres med hvert håndtak.

1 LEVER-lampen er bare aktivert når alle fjernkontrollhåndtakene er i nøytral stilling.

MERKNAD:

- Modus for kontroll med 1 spak avbrytes automatisk når strømmen slås på.
- Hvis du bruker denne bryteren mens fjernkontrollspaken er i noen annen posisjon enn nøytral, lyder en varsellyd.

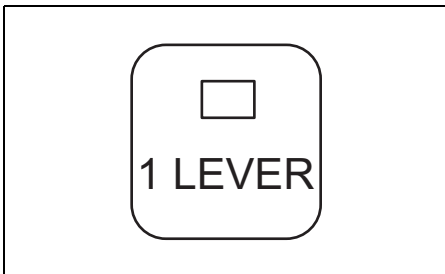

FØR DU STARTER MOTOREN SE ETTER OM

1. Motoren er nede i vannet.
2. Bensinslangen er skikkelig tilkoppet tanken og motoren.

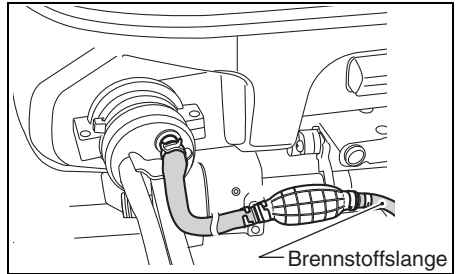

3. Diriger kontrollstrålen mot ønsket posisjon.

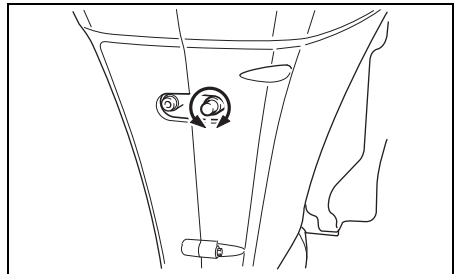

4. Sørg for at båtens drivstofftank er korrekt ventilert og at eventuelle rekkefiltre er fri for skitt etc.

Hvis drivstofftankens påfyllingshette har manuell ventil, må denne være helt åpen.

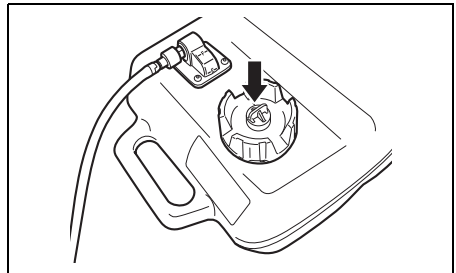

5. Pass på at motoren er stilt i "NEUTRAL" (i fri).

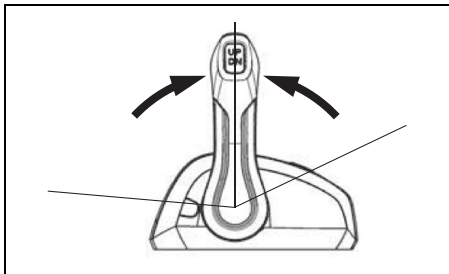

6. Kontroller at klypen er på plass og fest nødstopbryterens snor på et sted på kroppen din.

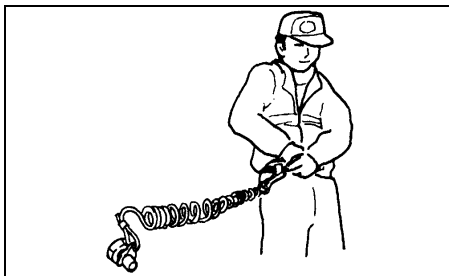
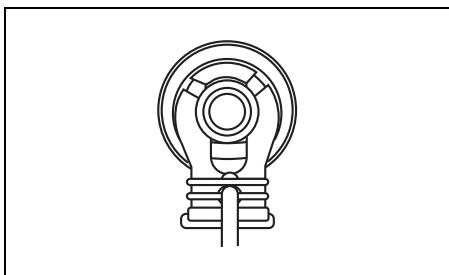

▲ ADVARSEL

Hvis du unnlater å feste nødstoppsbryterens rep eller hvis du unnlater å foreta de nødvendige tiltakene for at nødstoppsbryteren virker som den skal, kan dette resultere i alvorlige personskader eller livsfare for fører og passasjerer.

Overhold alltid følgende forsiktighetsregler:

- Sørg for å feste nødstoppsbryterens snor forsvarlig til førerens håndledd eller egnet del av plagg (belte osv.).
- Påse at ingen gjenstander hindrer eller begrenser nødstoppsbryterens funksjonsdyktighet.
- Unnlåt å trekke i nødstoppsbryterens rep og vær forsiktig slik at låseplaten ikke faller ut under normal drift. Motoren vil stanse brått og passasjerer kan bli kastet forover når båtens bevegelse fremover stanser plutselig.

MERKNAD:

Det følger med en reserve låseplate av plast, kun beregnet til midlertidig bruk. Demonter den fra ledningen og oppbevar den på et trygt sted i båten. Hvis du mister eller ødelegger nødstoppsbryterledning/låseplatemontasje, må du få fatt i ny snarest mulig slik at normal bruk av nødstoppsbryter er tilgjengelig.

START AV MOTOR

▲ ADVARSEL

Eksos inneholder karbonmonoksid, en farlig gass som er vanskelig å gjenkjenne fordi den er fargeløs og luktfri. Inhalering av karbonmonoksid kan føre til dødsfall eller alvorlige personskader.

Aldri start eller driv motoren innendørs eller på steder med dårlig eller ingen ventilasjon.

MERKNAD:

Hvis nødstoppbryterens låseplate ikke er på plass, vilr startermotoren ikke fungere.

1. Klem ballongen på brennstoff- slangen flere ganger til du føler motstand.

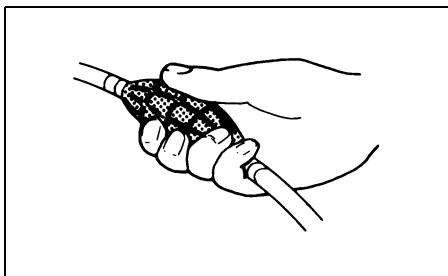

2. Hvis utstyrt med nøkkelløst startsystem:

- (1) Bekreft at den nøkkelfrie fjernkontrollen er i modus med kommunikasjon på (ON) (se avsnittet "Slå den nøkkelfrie fjernkontrollens kommunikasjonsmodus av og på".) Sjekk at den nøkkelfrie fjernkontrollen er innenfor den nøkkelfrie kontrollenhetens kommunikasjonsområde.
- (2) Trykk raskt på motorbryteren for å slå på (ON) det nøkkelfrie startsystemet (varsellyden lyder én gang) og automatisk starte alle motorer.

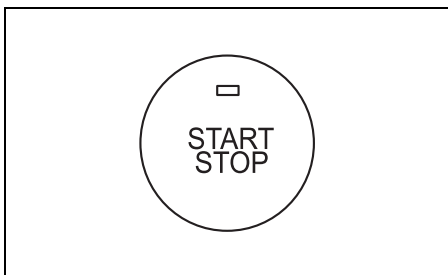

- (3) Du kan starte hver motor for seg ved å trykke og holde inne motorbryteren i minst to sekunder for å slå (ON) på det nøkkelfrie startsystemet (varsellyden lyder én gang). Deretter trykker du på start/stopp-bryteren på kontrollpanelet for å starte hver enkelt motor.

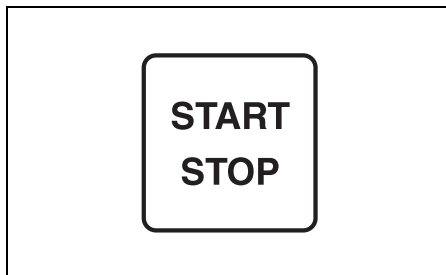

Hvis ikke utstyrt med nøkkelløst startsystem: Dreie tenningsnøkkelen til "ON".

Alle motorer starter automatisk når du dreier tenningsnøkkelen til "START".

Etter å skiftet tenningsnøkkelen stilling fra "START" til "ON" vil startmotoren drives i 4 sekunder inntil motoren starter.

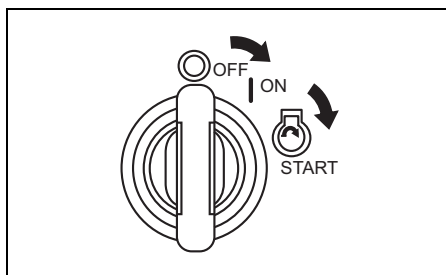

LES DETTE

Hvis du holder tenningsnøkkelen i "START"-posisjonen i mer enn 5 sekunder kan startsystemet ta skade.

Start motoren ved å dreie tenningsnøkkelen i "START"-posisjonen kun én gang og deretter slipp den. Motoren vil veive sammenhengende i 4 sekunder eller inntil den starter.

Slå tenningsbryteren "ON" for å starte hver enkelt motor. Deretter trykker du på start/stopp-bryteren på bryterpanelet for å starte hver enkelt motor.

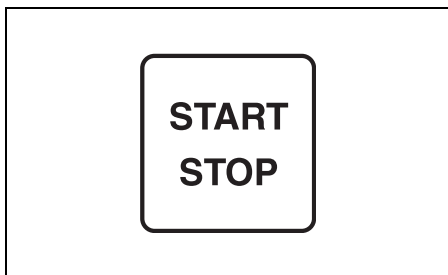
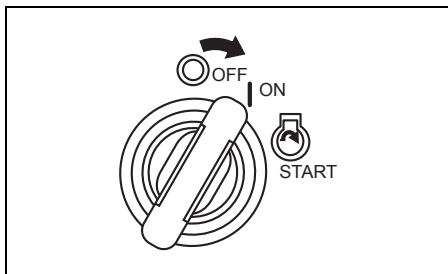

MERKNAD:

Hvis utstyrt med nøkkeløst startsystem: Kommunikasjonsrekkevidden er 1 m mellom nøkkelløse fjernkontrollen og den nøkkelløse kontrollenheten.

Hvis aktivering (ON) av det nøkkelløse startsystemet mislykkes, vil det avgis én (1) lang varsel-tone og tre (3) korte varsel-toner.

Hvis dette skjer må du utføre prosedyren på nytt.

LES DETTE

Det kan hende at oljenivået er lavt nok til å skade motoren hvis "Low Oil Pressure" (lavt oljetrykk) vises på instrumentskjermen når motoren er i gang.

Stans motoren og sjekk oljenivået.

MERKNAD:

Sammenhengende kjøring av startmotoren er stilt til fire sekunder.

Motoren vil stanse automatisk etter at denne tiden har passert.

Vent ca. ti sekunder og forsøk på nytt hvis motoren stanser.

4. Varm opp motoren i ca. 5 minutter.

LES DETTE

Motorsvikt kan oppstå dersom strupeventilen stilles i "helt åpen" stilling umiddelbart etter at motoren startes uten å ha blitt tilstrekkelig oppvarmet.

Etter motorstart må motoren varmes opp i tilstrekkelig grad før den kjøres i høy hastighet.

Sjekk av kjølevæske

Straks motoren starter skal vannet sprøyte ut av pilotvannhullet ① som et tegn på at vannpumpen og kjølesystemet fungerer korrekt. Hvis du oppdager at vannet ikke sprøyter ut av pilotvannhullene, må du stanse motoren snarest mulig og kontakte forhandleren for Suzuki-påhengsmotorer.

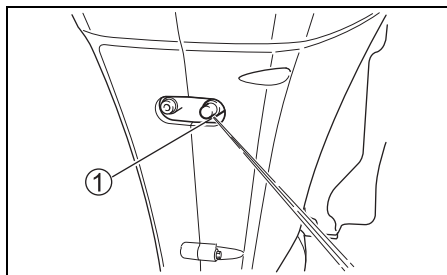

LES DETTE

Kjør aldri påhengsmotoren hvis vann ikke stråler fra pilotvannhullet, da det ellers kan oppstå alvorlig skade.

Når motoren har blitt startet må du sjekke at det stråler ut vann fra pilotvannhullet.

▲ ADVARSEL

Kjøring av båten med en defekt nødstoppsbryter medfører fare.

Kontrollere at nødstoppsbryteren virker som den skal før du legger ut på båttur.

Hvis utstyrt med nøkkelløst startsystem:

NØDSTART

Hvis den nøkkelfrie fjernkontrollen ikke kan brukes på grunn av flatt batteri eller andre årsaker, kan du starte motoren uten den nøkkelfrie fjernkontrollen ved å angi passordet i flerfunksjonsmåleren.

Bruk følgende fremgangsmåte for å starte motorer uten å bruke den nøkkelfrie fjernkontrollen.

1. Trykk på motorbryteren, så vises "Check Keyless FOB" (sjekk nøkkelfri fjernkontroll) på skjermen. Varseltonen lyder med én lang pipelyd etterfulgt av tre korte pip.

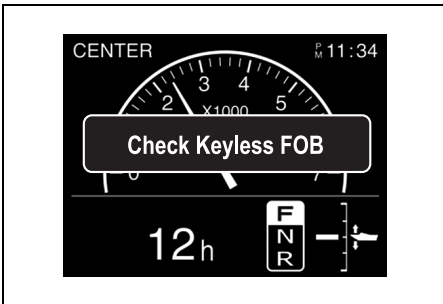

2. "Enter Passcode?" (angi passord?) vises når du trykker på en av knappene i måleren. Angi passordet ved å bruke [▼] eller [▲] og velg "Yes" (Ja). Deretter trykker du på [SET]-knappen for å fortsette til skjermbildet "Enter Passcode" (angi passord). (Velg "NO" (Nei) for å slå av systemet.)

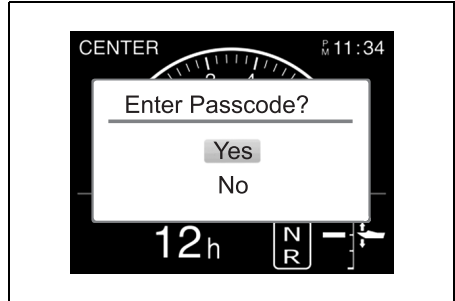

3. Angi et sekssifret passord.
Bruk [▼] eller [▲] til å velge et tall for hvert siffer.
Trykk på [SET]-knappen for å gå til det neste sifferet. Trykk på [MENU]-knappen for å gå tilbake til det forrige sifferet.

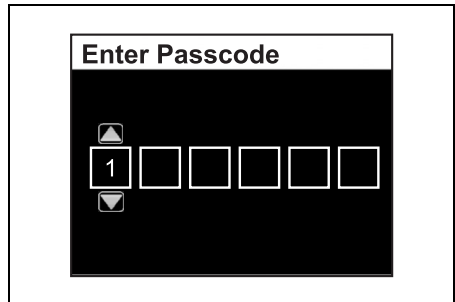

4. Hvis sifrene du tastet inn stemmer med det sekssifrede passordet, vises den vanlige skjermen mens motoren startes når du trykker på [SET].

Systemet går tilbake til skjermen fra trinn 2 hvis sifrene du tastet inn ikke stemmer med passordet. (Tast inn det riktige passordet.)

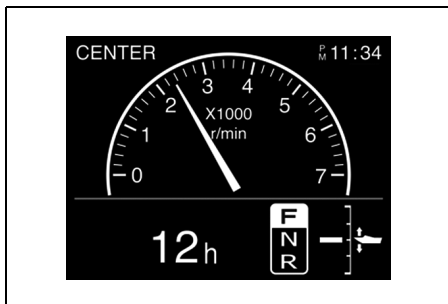

MERKNAD:

- Hvis du velger Ja for "Enter Passcode?", må du taste det inn innen fem minutter. Motoren slås av etter fem minutter.
- Hvis spaken settes i nøytral, vises "Enter Passcode?" (angi passord?) igjen.
- Hvis du taster inn feil passord fem ganger på rad, slås det nøkkelfrie startsystemet av automatisk og vil ikke la deg taste inn passord igjen før det har gått 30 sekunder.

Starte motoren:

5. Pass på at motoren er stilt i "NEUTRAL" (i fri).

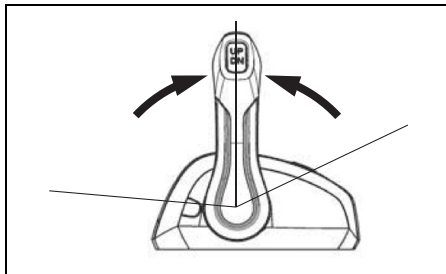

6. Pass på at låseplaten er på plass og at ledningen til nødstopbryteren er festet sikkert på håndledet ditt eller på et egnet sted på klærne dine, som f.eks. i beltet..

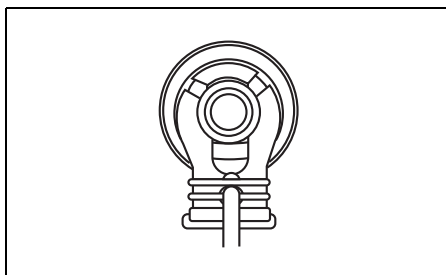

7. Trykk raskt på motorbryteren for å slå på startmotoren og starte alle motorer.

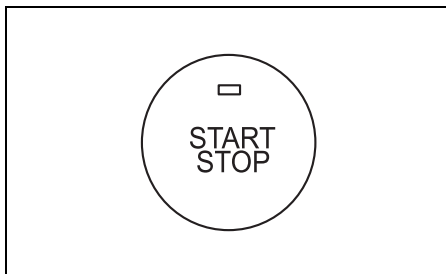

SKIFTING OG HASTIGHETSKONTROLL

LES DETTE

Alvorlig motorskade kan oppstå hvis (a) motorhastigheten ikke returneres til tomgang, og båten hastighet ikke reduseres, når du skifter fra FORWARD (forover) til REVERSE eller fra REVERSE til FORWARD, eller (b) forsiktighet ikke utvises når båten kjøres i revers.

La alltid motorhastigheten returnere til tomgang før du skifter driftsretning. Vær forsiktig og bruk minste hastighet når du kjører båten i revers. Påse at håndtaket/girspaken er i ønsket stilling før du akselerer farten.

MERKNAD:

- På båter som er utstyrt med trippelmotor vil midtmotoren og babordmotoren startes med babords skiftehendel ① for å lenke midtmotoren til babordmotoren.
- På båter som er utstyrt med fire motorer vil de to motorene på babord side startes med girspak ① og de to motorene på styrbord side startes med girspak ②.
- På båter med fem motorer vil den midterste motoren og de to motorene på babordsiden startes med girspaken ① for å koble sammen den midterste motoren og de to motorene på babordsiden, mens de to motorene på styrbordsiden startes med girspak ②.
- På båter utstyrt med seks motorer, startes de tre motorene på babordsiden med girspak ① mens de tre motorene på styrbordsiden startes med girspak ②.

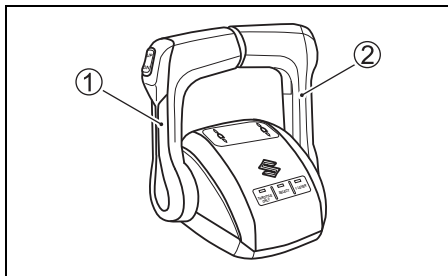

MERKNAD:

- Når motoren stanser, vil clutchen flyttes til nøytral posisjon uavhengig av fjernstyringshåndtaketets posisjon.
- Clutchen kan ikke stilles hverken i forover eller i reversposisjon med fjernstyringhåndtaket samtidig med at motoren er ferd med å stanse.
- Hvis det forsøkes å foreta et girskifte ved høy motorhastighet, vil varseltonen lyde to ganger og girindikatoren "N"-lampe i multifunksjonsmåleren, vil blinke. Hvis dette systemet aktiveres må girhåndtaket stilles i helt lukket stilling.

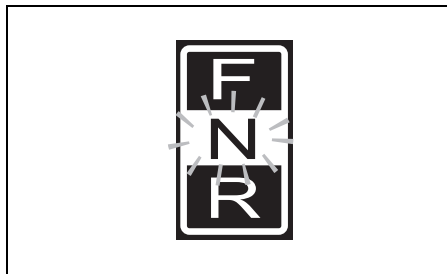

Girskifte

MERKNAD:

Type B fjernstyringsboks

Type B fjernstyringsboks har en låsemekanisme som motvirker uvilkarlig flytting av spaken fra frigjør til forover- eller reversegir. Skyv inn skiftlåsknappen før du foretar girskifte for å frigjøre låsen.

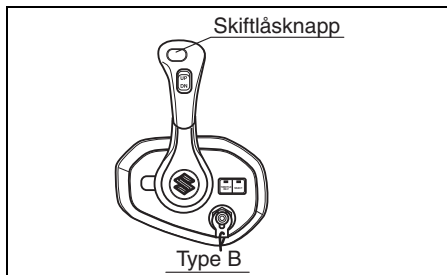

For å skifte til "FOROVER" skyve kontrollspaken frem til omtrent posisjon (A), som vist i bildet.

For å skifte til "REVERS" må du skyve kontrollspaken bakover til omtrent posisjon (B), som vist i bildet.

Det er en stoppehake eller et spor å alle kontrollboksene til Suzuki for å gi "følelsen av" posisjonene A, B og nøytral. Alltid skift gir raskt og bestemt fra nøytral til posisjon A eller B for å forhindre unormal slitasje på gir- og kløtsj-overflatene.

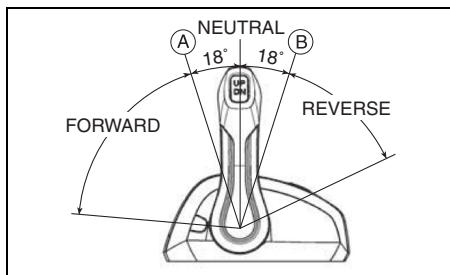

Hastighetskontroll

Fortsett å flytte kontrollspaken forover eller bakover for å øke hastigheten etter at du har satt motoren i gir.

▲ ADVARSEL

Da samme håndtak brukes for girskifte og hastighetskontroll kan det skje at håndtaket dreies over sperren og iverksetter gassen. Dette kan føre til at båten flytter seg brått og resultere i skade på person eller eiendom.

Vær forsiktig slik at du ikke flytter kontrollhåndtaket for langt forover eller bakover når du skifter gir.

STOPPING AV MOTOREN

MERKNAD:

Hvis det blir nødvendig å stanse motoren ved et nødstilfelle, trekk ut nødstoppsbryterens låseplate ved å trekke i nødstoppsstroppen.

Hvis utstyrt med nøkkelløst startsystem:

For å stanse motoren:

1. Skift til "NEUTRAL".
2. Etter kjøring på full gass, lar du motoren avkjøle seg i noen få minutter ved å la den gå på tomgang eller drift i laveste hastighet.
3. Trykk raskt på motorbryteren for å slå av alle motorer.

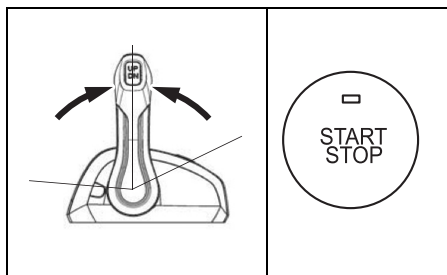

Du kan stoppe hver enkel motor for seg ved å trykke på start/stopp-bryteren på bryterpanelet for hver enkel motor.

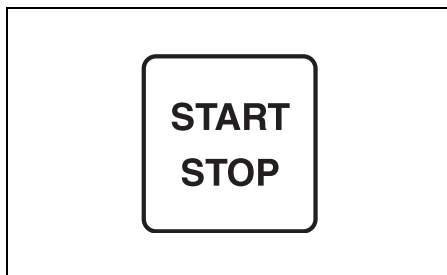

4. Skru det nøkkelfrie startsystemet på OFF (låst) med en av følgende metoder.

- Påse at fjernkontrollen befinner seg i kommunikasjonsavstand med den nøkkelløse kontrollenheten.

Trykk og hold inne motorbryteren i minst tre sekunder for å slå det nøkkelfrie startsystemet av (OFF). (Summeren avgir en kort pipelyd.)

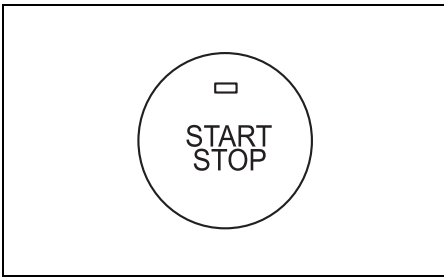

MERKNAD:

- Trykk og hold inne motorbryteren i minst to sekunder mens motoren kjører for å slå av alle motorer og slå det nøkkelfrie startsystemet av (OFF).
- Det nøkkelfrie startsystemet slår seg av (OFF) automatisk 15 minutter etter at motorene er slått av.
- Når fjernkontrollen befinner seg i kommunikasjonsavstand med den nøkkelløse kontrollenheten, trykk på fjernkontrollens låseknapp ①.
Varseltonen vil lyde en gang for å varsle at det nøkkelfrie startsystemet har blitt deaktivert og låst (OFF).

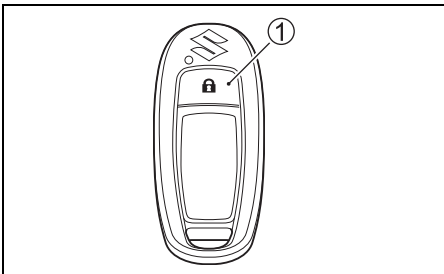

LES DETTE

Vær oppmerksom på at batteriet vil lades ut dersom det nøkkelfrie startsystemet er aktivert (ON) når motoren ikke er i drift.

Deaktiver (OFF) alltid det nøkkelfrie startsystemet når motoren ikke er i drift.

▲ ADVARSEL

Bruk av båten uten tillatelse kan føre til ulykker eller skade på båten.

For å forhindre at båten brukes uten tillatelse bør du fjerne nøkkelen og nødstoppbryterens låseplate når du forlater båten.

5. Frakoble drivstoffledningen fra påhengsmotoren etter at motoren stanses hvis det finnes en drivstofftilkobling.

▲ ADVARSEL

Hvis motoren ikke kjøres over lengre tid når drivstoffledningen er tilkoblet kan det forekomme lekkasje av drivstoff.

Frakoble drivstoffledningen fra drivstofftanken, hvis det finnes en drivstofftilkobling, når du ikke skal kjøre motoren i lengre tid.

6. Drei luftventils skruen på drivstofftankens lokk med klokken for å stenge ventilen (hvis så finnes).

MERKNAD:

For å sjekke at nødstoppbryteren fungerer som den skal, kan du av og til stanse motoren når den går på tomgang ved å trekke ut låseplaten.

Hvis ikke utstyrt med nøkkelløst startsystem:

For å stanse motoren:

1. Skift til "NEUTRAL".
2. Etter kjøring på full gass, lar du motoren avkjøle seg i noen få minutter ved å la den gå på tomgang eller drift i laveste hastighet.

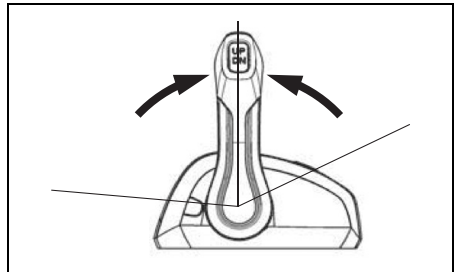

3. Drei tenningsnøkkelen til "OFF" for å slå av alle motorer.

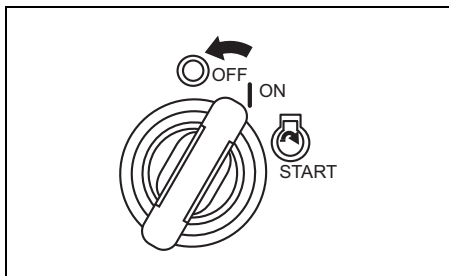

4. Du kan stoppe hver enkel motor for seg ved å trykke på start/stopp-bryteren på bryterpanelet for hver enkel motor.

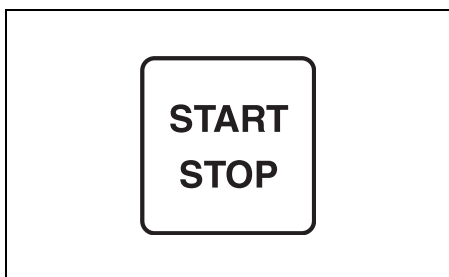

LES DETTE

Hvis hovedbryteren blir stående på ON når motoren ikke er i drift, vil batteriet utlades.

Drei alltid hovedbryteren på OFF når motoren ikke er i drift.

▲ ADVARSEL

Bruk av båten uten tillatelse kan føre til ulykker eller skade på båten.

For å forhindre at båten brukes uten tillatelse bør du fjerne nøkkelen og nødstoppbryterens låseplate når du forlater båten.

5. Frakoble drivstoffledningen fra påhengsmotoren etter at motoren stanses hvis det finnes en drivstofftilkobling.

▲ ADVARSEL

Hvis motoren ikke kjøres over lengre tid når drivstoffledningen er tilkoblet kan det forekomme lekkasje av drivstoff.

Frakoble drivstoffledningen fra drivstofftanken, hvis det finnes en drivstofftilkobling, når du ikke skal kjøre motoren i lengre tid.

6. Drei luftventils skruen på drivstofftankens lokk med klokken for å stenge ventilen (hvis så finnes).

MERKNAD:

For å sjekke at nødstoppbryteren fungerer som den skal, kan du av og til stanse motoren når den går på tomgang ved å trekke ut låseplaten.

FORTØYNING

Motoren må vippes opp og ut av vannet når du fortøyer båten på grunt vann eller hvis motoren ikke skal brukes på en stund, for å beskytte den for skader grunnet hindringer i sjøen ved lavvann eller korrosjon av saltvannet.

Se avsnittet VIPPELÅSSPAK for nærmere detaljer om hvordan motoren kan vippes opp.

LES DETTE

Mangelfull fortøying av båten kan føre til skade på båt og motor eller annen skade på eiendom.

La aldri motoren gnisse mot kaier, brygger eller andre båter når den er fortøyet.

BETJENING I GRUNN SJØ

Når du betjener din båt i grunn sjø er det kanskje nødvendig å vippe motoren høyere enn normal tiltvinkel. Når du vipper motoren mer enn normalt bør du bare kjøre sakte. Når du er i dyp sjø igjen, glem ikke å senke motoren til normal trimvinkel.

For å vippe motoren høyere enn den normale trimvinkelen, bruk bryterne Krafttrim og Vipp.

ADVARSEL

Når motoren står utenfor den maksimale trimposisjonen vil svingbraketten og tiltesystemet ikke ha støtte sideveis fra klammebraketten og tiltesystemet vil ikke være i stand til å støtte motoren i tilfelle nedre del treffer en hindring. Dette kan føre til at personer ombord skades. Utenfor den maksimale trimposisjonen kan i tillegg vanninntakshullene bli stående over vannflaten og føre til alvorlig skade på motoren på grunn av overoppheting.

Kjør aldri motoren i mer enn 1500 o/min eller med båten med en planvinkel hvor motoren står utenfor den maksimale trimposisjonen.

LES DETTE

Alvorlig skade kan opptå hvis motoren treffer sjøbunnen.

La aldri motoren treffe sjøbunnen. Hvis motoren imidlertid skulle treffe bunnen må den inspiseres umiddelbart for eventuell skade.

BETJENING AV TROLLINGSMODUS

MULTIFUNKSJONSMÅLER

Skifte til TROLL-modus (dorging)

Hvis [MENU]-knappen trykkes og holdes inntrykt når det cruises i dorgingshastighet (minimal hastighet) vil driften skifte til TROLL-modus.

Under TROLL-modus kan ønsket dorgingshastighet stilles og opprettholdes innenfor hastighetene 700 r/min til 1200 r/min med knappene [▼] og [▲].

MERKNAD:

Vennligst ta kontakt med din autoriserte forhandler av Suzuki Marine for ytterligere informasjon.

Innstilling av trollingsmodus:

1. Skift til enten framover- eller reversegir og pass på at gassen er helt stengt (i gir på tomgang).
2. Hvis [MENU]-knappen trykkes og holdes inntrykt i multifunksjonsmåleren, vil bekreftelsesmeldingen "Start Troll Mode?" (starte trollmodus?) bli vist.

Start Troll Mode?

Yes

No

3. Når "YES" (ja) blir valgt:

Hvis du velger "YES" og trykker [SET]-knappen vil det avgis en varsel tone for å indikere at TROLL-modus er aktivert. På samme tid vil skjermen skifte til å vise den respektive TROLL-modusskjermen, og **TROLL** bli vist på instrumentsskjermen. Når instrumentsskjermen viser "Engine Speed Screen" (motorhastighet) eller "All Items Screen" (samtlige elementer), vil motorhastigheten skifte automatisk fra analog til digital skjermvisning.

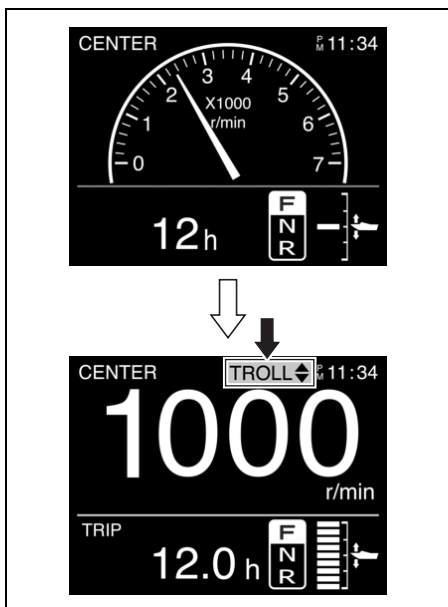

- Dette ikonet vises på multifunksjonsmålerskjermen som ble brukt til å sette driften i trollingsmodus og viser modusens multifunksjonsmåler.



- Dette ikonet vises på multifunksjonsmålerskjermen som ikke ble brukt til å sette driften i trollingsmodus. Dette ikonet vises på multifunksjonsmålerskjermen som ikke kan brukes for kontroll av trollingsmodus.

Eksempel på trollingsmodusskjerm på multifunksjonsmåler som kan kontrollere trollingsmodus.

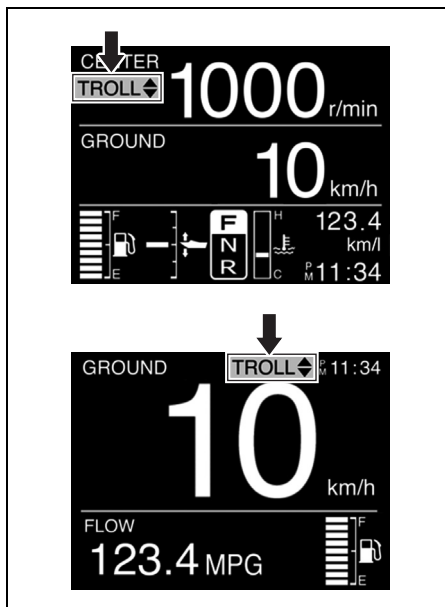

Eksempel på trollingsmodusskjerm på multifunksjonsmålersom ikke kan kontrollere trollingsmodus.

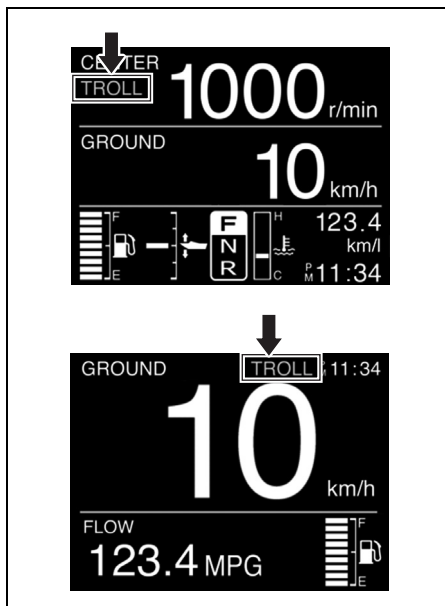

MERKNAD:

- Dette systemet vil kun fungere som det skal så lenge motoren har normal driftstemperatur.
- Hvis [MENU]-knappen trykkes og holdes inntrykt når fjernkontrollspaken er i fri, vil motoren ikke stilles i TROLL-modus.
- Med flere motorer:
 - Hvis gassen på samtlige motorer er helt stengt og en av motorene er i gir, vil det skiftes til trollingsmodus når [MENU]-knappen trykkes.
 - Tomgangshastighetene i gir for alle motorer kontrolleres samtidig.

Når “NO” (nei) blir valgt:

Hvis du velger “No” (nei) og trykker [SET]-knappen, vil skjermen gå tilbake til å vise den opprinnelige instrumentskjermen.

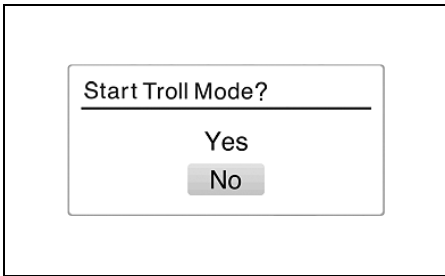

Justering av trollingshastigheten:

- Når [^]-knappen trykkes lyder en kort varsel tone hvorpå motorhastigheten heves med 50 r/min.
- Når [v]-knappen trykkes lyder en kort varsel tone hvorpå motorhastigheten senkes med 50 r/min.

MERKNAD:

- Hvis du trykker på [v]-knappen når trollingshastigheten har nådd den nedre grensen for alle motorer, forblir motorhastigheten den samme, og tre lange varseltoner lyder.
- Hvis du trykker på [^]-knappen når trollingshastigheten har nådd den øvre grensen for alle motorer, forblir motorhastigheten den samme, og tre lange varseltoner lyder.
- Med flere motorer:
 - Hvis bryteren trykkes når en av motorene har nådd grensen for trollingshastighet, mens ingen annen motorer har nådd grensen, vil det lyde en kort varsel tone, og motoren som ikke har nådd grensen vil skifte hastighet.
- Skifting av gir og gasskontroll kan fortsatt utføres også i trollingsmodus.

Avbryte trollingsmodus:

Trollingsmodus kan avbrytes ved skifte fjernkontrollspaken til nøytral stilling eller ved å øke motorhastigheten til 3000 opm eller mer. I begge tilfeller vil det lyde to korte når rollingsmodus blir avbrutt.

TROLLINGSMODUSBRYTER (ekstrautstyr) Skifte til TROLL-modus (dorging)

Hvis knappene “UP” (opp) eller “DN” (ned) trykkes og holdes inntrykt når det cruises i dorgingshastighet (minimal hastighet), vil driften skifte til TROLL-modus.

Under TROLL-modus kan ønsket dorgingshastighet stilles og vedlikeholdes innenfor hastighetene 700 r/min til 1200 r/min med knappene “UP” eller “DN”.

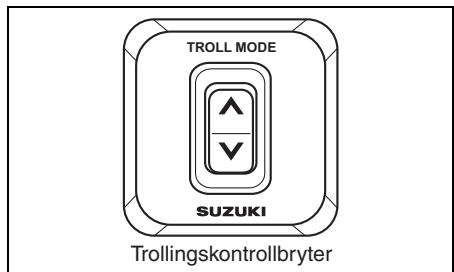

MERKNAD:

Vennligst ta kontakt med din autoriserte forhandler av Suzuki Marine for ytterligere informasjon.

Innstilling av trollingsmodus:

1. Skift fra forover til reversegir og pass på at gassen er helt stengt (på tomgang i gir).
2. Trykk på trollingsbryterens "UP" (opp) eller "DN" (ned) knapper inntil du hører en varsel-tone. På samme tid vil multifunksjonsskjermen skifte til å vise TROLL-modus, og **TROLL** blir vist på instrumentskjermen. Når instrumentskjermen viser "Engine Speed Screen" (motorhastighet) eller "All Items Screen" (samtlige elementer), vil motorhastigheten skifte automatisk fra analog til digital skjermvisning.

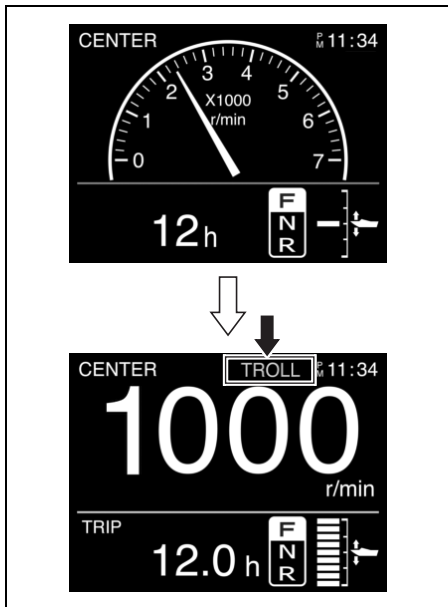

MERKNAD:

- Dette systemet vil kun fungere som det skal så lenge motoren har normal driftstemperatur.
- Hvis knappen trykkes og holdes inntrykt når fjernkontrollspaken er i fri, vil motoren ikke stilles i TROLL-modus.
- Med flere motorer:
 - Pass på at både PORT og STBD-håndtaket er satt forover eller i revers i helt lukket stilling (tomgangshastighet) før du trykker på bryteren for trollmodus.
 - Tomgangshastighetene i gir for alle motorer kontrolleres samtidig.

Justering av trollingshastigheten:

- Når "UP"-knappen trykkes vil det lyde en kort varsel-tone hvorpå motorhastigheten øker med 50 opm.
- Når "DN"-knappen trykkes vil det lyde en kort varsel-tone hvorpå motorhastigheten senkes med 50 opm.

MERKNAD:

- Hvis du trykker på "DN"-knappen når trollingshastigheten har nådd den nedre grensen vil motorhastigheten forbli den samme og tre lange varsel-tone vil lyde.
- Hvis du trykker på "UP"-knappen når trollingshastigheten har nådd den øvre grensen vil motorhastigheten forbli den samme og tre lange varsel-tone vil lyde.
- Med flere motorer:
 - Hvis bryteren trykkes når en av motorene har nådd grensen for trollingshastighet, mens ingen annen motorer har nådd grensen, vil det lyde en kort varsel-tone, og motoren som ikke har nådd grensen vil skifte hastighet.
- Skifting av gir og gasskontroll kan fortsatt utføres også i trollingsmodus.

Avbryte trollingsmodus:

Trollingsmodus kan avbrytes ved skifte fjernkontrollspaken til nøytral stilling eller ved å øke motorhastigheten til 3000 opm eller mer. I begge tilfeller vil det lyde to korte når rollingsmodus blir avbrutt.

BETJENING I SJØVANN

Når motoren har vært brukt i sjøvann, bør vannpassasjene skylles med rent ferskvann som beskrevet i avsnittet "SKYLLING AV VANNKANALENE". Hvis dette ikke gjøres, kan salt korrodere og forkorte motorens levetid.

BETJENING I KULDEGRADER

Når påhengsmotoren brukes under meget kalde værforhold, må den nederste delen av motoren være konstant under vann.

Når motoren tas ut av vannet, skal den stå i en loddrett posisjon til kjølesystemet er fullstendig drenert.

LES DETTE

Hvis motoren tas ut av vannet og lagres i kuldegrader mens vann fortsatt befinner seg i kjølesystemet, vil vannet fryse og utvide seg og påføre store skader på motoren.

Når påhengsmotoren står i vann i kuldegrader må den nederste delen være konstant under vann. Hvis motoren trekkes opp fra sjøen og lagres i kuldegrader, må den stilles loddrett helt til kjølesystemet er fullstendig drenert.

FJERNING AV MOTOR, TRANSPORT AV MOTOR

FJERNING AV MOTOR

Hvis det er nødvendig å fjerne påhengsmotoren fra din båt, anbefaler vi at du henvender deg til din autoriserte forhandler for å få arbeidet gjort.

TRANSPORT AV MOTOR

Ved transport av motoren, kan den plasseres enten i vertikal eller i horisontal stilling.

Vertikal transport:

Fest motoren til tilhengeren ved å feste motorbraketten med to hekkbolter og mutre.

Bruk aldri stativ ved transport av motoren.

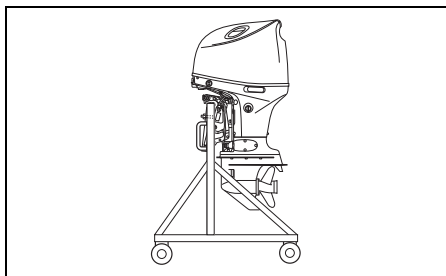

Horisontal transport:

1. Tapp motoroljen. Se avsnittet MOTOROLJE.
2. Tapp bensinen fra dampseparatoren på følgende måte.

(1) Fjern motordekslet.

(2) Fjern åtte (8) bolter med 8 mm pipenøkkel og fjern deretter dekslet ① på styrbord side.

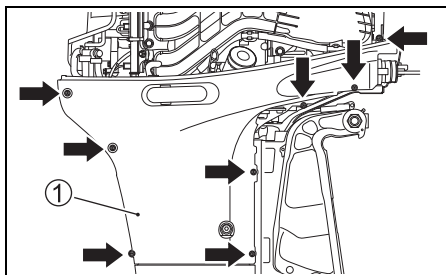

- (3) Trekk tappeslangens ende ② ut.
 (4) Skru løs dampseparatorens tappeskru ③.

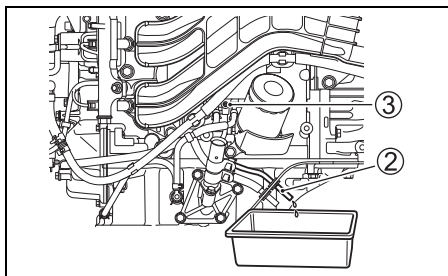

▲ ADVARSEL

Bensin er ekstremt lettantennelig og giftig. Den kan føre til brann og innebærer helsefare for mennesker og dyr.

Bruk en egnet og forsvarlig beholder til å oppbevare bensin som har blitt tømt fra påhengsmotoren. Hold bensin på avstand fra gnister, åpen ild, mennesker og kjæledyr.

LES DETTE

Hvis sølt bensin forblir liggende på malte flater kan det oppstå flekker eller misfarging på overflatebelegget.

Tørk av alt bensinsøl umiddelbart med en myk klut e.l.

- (5) Etter drenering skrues dreneringskruen ③ til igjen, og motordekselet settes tilbake på plass.
 3. La motoren hvile på en kassebeskytter med babord side ned som vist.

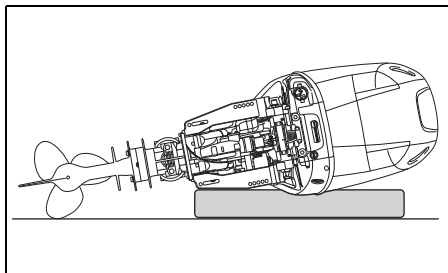

▲ ADVARSEL

Bensinsøl og bensindamp kan føre til brann, og er i tillegg helseskadelig.

laktta alltid følgende forholdsregler:

- Tøm bensin fra bensinslangen og dampseparatoren før du transporterer båten/påhengsmotoren, eller før du tar motoren av båten.
- LEGG ALDRI MOTOREN PÅ SIDEN uten først å tømme den helt for bensin.
- Hold motoren på avstand fra åpen ild og gnister.
- Tørk opp sølt bensin umiddelbart.

LES DETTE

Hvis du ikke er forsiktig når utenbordsmotoren ligger på siden og ikke foretar nødvendige tiltak så som fullstendig drenering av motorolje eller kjølevann, kan det oppstå skade. Motorolje kan trenge inn i sylindern fra bunnpannen, vann kan trenge inn i sylindern gjennom eksosutslippet eller de ytre flatene kan ta skade.

Drener alltid motorolje og kjølevann fullstendig før du legger motoren på side og legg den alltid varsomt ned.

LES DETTE

Hvis du lar den nederste delen av påhengsmotoren ligge høyere enn krafthodet under transport eller lagring, kan vann trenge inn i krafthodet og dermed skade motoren.

La aldri den nederste delen ligge høyere enn krafthodet under transport eller lagring.

FLYTTING MED TILHENGER

Når du transporterer båten på en tilhenger med motoren montert, skal motoren være i normal bruksposisjon med mindre det ikke er nok bakkeklaring. Dersom du trenger mer bakkeklaring, kan du benytte en tverrstang el.l. til å støtte motoren i oppvippet posisjon.

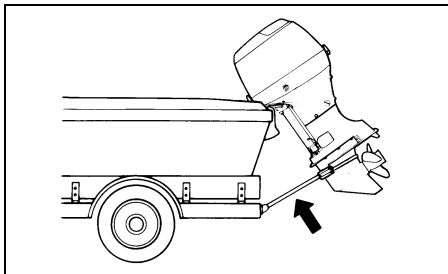

LES DETTE

Hvis du bruker vippelåsspaken å holde motoren i helt oppvippet posisjon for tilhengertransport, kan bevegelser under transport eller dårlige veiforhold føre til at oppvippingsarmens lås frigjøres og skade motoren og vippelåsmekanismen.

Ved tilhengertransport av båten må du aldri bruke vippelåsspaken å holde motoren oppe i helt oppvippet posisjon. Bruk en støttebejelke for hekken eller en lignende innretning for å bære motorens vekt.

INSPEKSJON OG VEDLIKEHOLD

TIMEPLAN FOR VEDLIKEHOLD

Det er viktig å inspisere og vedlikehold påhengsmotoren din regelmessig. Følg tabellen. Pass på å utføre den indikerte service ved hvert intervall. Vedlikeholdsintervallene skal regnes i henhold til antall brukstimer eller antall måneder, hva som enn kommer først.

▲ ADVARSEL

Eksos inneholder karbonmonoksid, en farlig gass som er vanskelig å gjenkjenne fordi den er fargeløs og luktfri. Inhalering av karbonmonoksid kan føre til dødsfall eller alvorlige personskader.

Aldri start eller driv motoren innendørs eller på steder med dårlig eller ingen ventilasjon.

| Del | Første måned eller 20t | Hver 100 tmr. eller hver 12. måned. | Hver 200 tmr. eller hver 12. måned. | Hver 300 tmr. eller hver 36. måned. |
|--|------------------------|-------------------------------------|-------------------------------------|-------------------------------------|
| Tennplugger | | I | | |
| Puste og brennstoffslange | I | I | | |
| Motorolje | R | R | | |
| Giroolje | R | R | | |
| Smøring | I | I | | |
| Anode (utvendig) | I | I | | |
| * Anode (innvendig motorblokk/sylinderlokk) | | I | | |
| Jordings-wire | I | I | | |
| Batteri | I | I | | |
| * Motoroljefilter | R | | R | |
| Lavtrykks bensinfilter | I | I | | |
| Skiftes ut hver 400 timer eller hvert 2. år. | | | | |
| * Tomgangsturtall | I | | I | |
| * Ventilklaring (Ventilspillerom) | | | | I |
| * Vannpumpe | | | I | |
| * Vannpumpens skovlhjul | | | I | R |
| * Propellmutter og stift | I | I | | |
| * Bolter og mutrer | T | T | | |
| * Termostat | | I | | |
| MPC-filteret | | I | | |

I: Inspeksjon og rensing, justering, smøring eller utskifting hvis nødvendig.

T: Stramming R: Utskifting

MERKNAD:

Vannseparerende drivstoffilter

Filterelementet må skiftes ut hver 12. måned (eller ofter dersom dette anbeflaes av filterprodusenten).

▲ ADVARSEL

Feil eller manglende utføring av anbefalt vedlikehold medfører fare. Dårlig eller manglende vedlikehold øker risikoen for at det oppstår ulykker eller skade på utstyr.

Foreta vedlikeholdet i henhold til timeplanen i tabellen ovenfor. Suzuki anbefaler at kun din autoriserte forhandler av Suzuki Marine-produkter, eller kvalifiserte servicepersoner, utfører vedlikeholdsoppgavene i tabellen som er merket med en stjerne (*). Dersom du har mekanisk erfaring, kan du selv utføre vedlikeholdsoppgavene som ikke er merket med en stjerne, ved å følge instruksjonene i dette avsnittet. Hvis du er usikker på om du selv kan utføre vedlikeholdsoppgavene bør du spørre din autoriserte forhandler av Suzuki Marine-produkter om å foreta vedlikeholdsarbeidet.

▲ ADVARSEL

Sikkerheten for deg og dine passasjerer avhenger av hvor godt du vedlikeholder påhengsmotoren.

Følg alle instruksjonene for inspeksjon og vedlikehold nøye. Hvis du ikke har mekanisk erfaring fra før, må du unnlate å foreta vedlikehold av påhengsmotoren. Du kan påføre skader både på deg selv og motoren.

LES DETTE

Vedlikeholdsintervallene i tabellen er beregnet for normal bruk av din påhengsmotor. Hvis påhengsmotoren brukes under svært krevende forhold, som beskrevet nedenfor, kan det bli nødvendig å foreta vedlikehold oftere enn det som er oppgitt i tabellen.

- Hyppig kjøring med full gass
- Vedvarende drift i høyeste hastighet
- Vedvarende drift på tomgang eller i dorgingshastighet
- Hyppig kjøring i vann med mye mudder, salt, sand, syre eller på grunt vann
- Drift uten tilstrekkelig oppvarming
- Hyppig brå akselerering og deakselerering
- Hyppig skifte av gir

Skade kan oppstå dersom vedlikeholdet ikke utføres med kortere mellomrom.

Rådfør deg med din autoriserte forhandler av Suzuki Marine-produkter om hvor hyppig vedlikeholdsarbeidet bør utføres i henhold til dine forhold. Suzuki anbefaler på det sterkeste at du bruker reservedeler fra Suzuki eller deler av tilsvarende kvalitet når de må skiftes ut.

VERKTØY

Det følger verktøy med påhengsmotoren. Ha det med i båten og sørg for at alle delene alltid er på plass.

Verktøyet inneholder følgende deler:

- ① Verktøyskasse
- ② 8 mm skrunøkkel
- ③ 16 mm skrunøkkel
- ④ 8 × 10 mm skrunøkkel
- ⑤ 10 × 12 mm skrunøkkel
- ⑥ 14 × 17 mm skrunøkkel
- ⑦ Kombinasjonsskrutrekker
- ⑧ Håndtak til skrutrekker
- ⑨ Nebbtang
- ⑩ 8 mm sekskantnøkkel
- ⑪ Pakning til drenplugg for girolje (reserve)

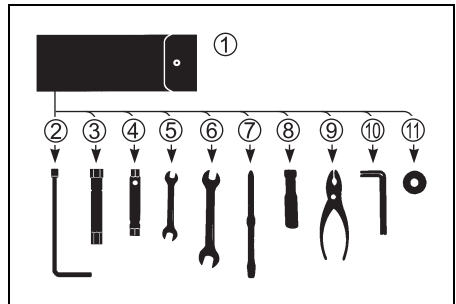

TENNPLUGGER

Fjern tennpluggene på følgende måte:

1. Fjern dekselet for drivstoffslangen ①.

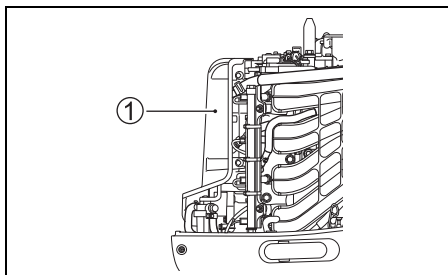

2. Fjern bolten som holder tennspolen på plass.
3. Dra ut tennspolen.
4. Skru løs og fjern tennpluggen ved hjelp av pipenøkkelen og skiftenøkkelen som ligger i verktøysposen.

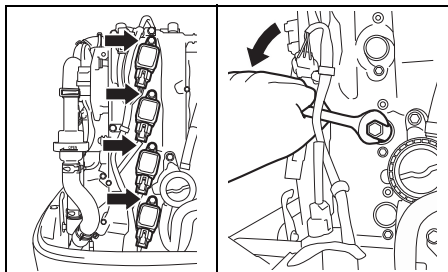

Påhengsmotoren leveres med følgende "standard" tennplugg for normalt bruk.

| | |
|-----------|----------|
| NGK LKR6E | Standard |
|-----------|----------|

LES DETTE

Andre enn motstandstypen tennplugger kan forårsake forstyrrelser i den elektroniske tenningskretsen og resultere i feilttenning eller skape problemer med annet elektronisk båtutstyr og tilbehør.

Benytt **UTELUKKENDE** tennplugger av motstandstypen med denne påhengsmotoren.

En tennplugg som virker normalt er lysebrun på farge. Dersom standardpluggen ikke passer til ditt bruk, kan du kontakte din autoriserte Suzuki påhengsmotor-forhandler.

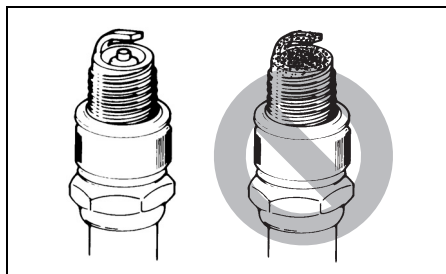

LES DETTE

Bruk av uegnede tennplugger eller utilstrekkelig stramming av tennpluggene kan føre til alvorlig motorskade.

- Ikke eksperimenter med andre tennpluggmerker med mindre du kan fastslå at de helt tilsvarende angitte merket, da det ellers kan oppstå skade på motoren som ikke er dekket av garantien. Vær oppmerksom på at kryssreferansediagrammer i ettermarkedet kan være upresise.
- Installer tennpluggen ved å stikke den inn så langt den går for hånd, og bruk deretter en tennpluggnøkkel til å stramme den til med anbefalt tiltrekkingmoment og rotasjonsvinkel.

| | |
|-------------------------------|---------------------|
| Tiltrekkingmoment | |
| 15 – 19 N·m (1,5 – 1,9 kgf·m) | |
| Rotasjonsvinkel | |
| Ny plugg | 1/2 – 3/4 dreining |
| Gjenbruk av plugg | 1/12 – 1/8 dreining |

- Trekk ikke tennpluggen til for mye da tverrgjengene eller aluminiumsgjengene på sylinderhodet kan ta skade.

For å opprettholde en kraftig gnist må du rengjøre og justere pluggene ved de intervallene som er vist i vedlikeholdstabellen. Fjern kullavleiring fra tennpluggene ved å bruke en liten stålbørste eller en spesiell tennpluggrens, og juster gapet i henhold til den følgende tabellen:

| | |
|---------------|--------------|
| Tennplugg-gap | 0,8 – 0,9 mm |
|---------------|--------------|

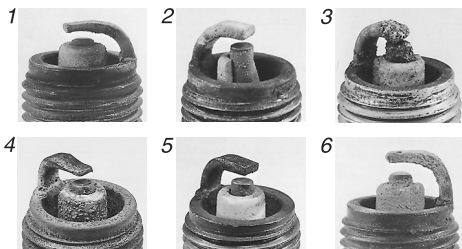
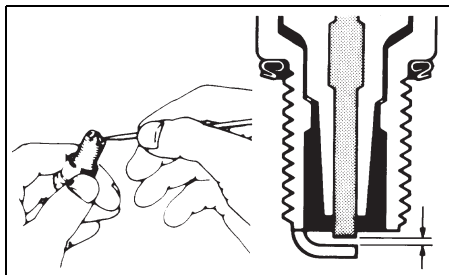

1. Kraftig slitasje 2. Brudd 3. Smelting
4. Erosjon 5. Gul avleiring 6. Oksydering

MERKNAD:

Dersom tennpluggens tilstand er som vist i illustrasjonen ovenfor må den skiftes ut. Ellers kan den forårsake startvansker, økt bensinforbruk og motorproblemer.

PUSTE OG BRENNSTOFFSLANGE

Inspiser puste og brennstoffslangen for lekkasjer, sprekker, hevelser eller andre skader. Dersom puste og brennstoffslangen er skadet på noen måte, må den byttes ut. Kontakt din autoriserte Suzuki påhengsmotorforhandler dersom det er nødvendig å bytte ut brennstoffslangen.

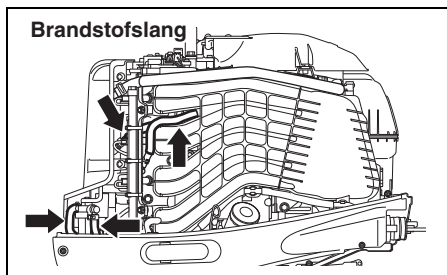
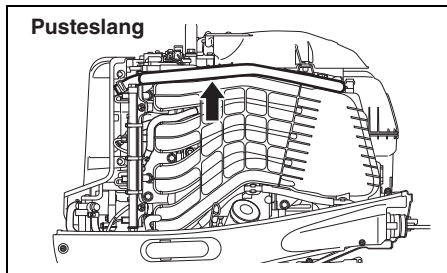

⚠ ADVARSEL

Brennstofflekkasjer medfører fare for eksplosjon og brann og kan føre til alvorlige personskader.

Be din Suzuki-forhandler om å skifte ut drivstoffledningen hvis det er noe som tyder på lekkasje, sprekker eller hevelser.

MOTOROLJE

▲ ADVARSEL

Foreta aldri MOTOROLJE-prosedyrer med motoren i drift, da det kan føre til alvorlige personskader.

Motoren må slås av før du foretar noen MOTOROLJE-prosedyrer.

LES DETTE

Trolling over lengre tid kan redusere oljens levetid. Motoren kan ta skade hvis du unnlater å skifte ut motoroljen oftere med denne typen bruk.

Skift ut motoroljen hyppigere hvis motoren brukes for trolling over lengre tid.

Oljeskift

Oljen bør skiftes når motoren er varm slik at motoren tappes helt for olje.

Slik skiftes oljen:

1. Plasser motoren i vertikal posisjon og fjern motordekslet.
2. Fjern oljelokket.

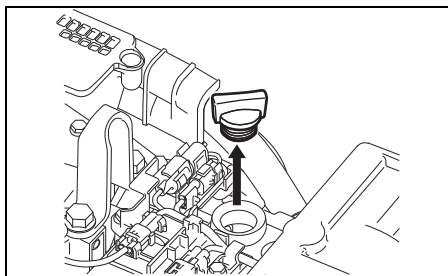

3. Plasser et dreneringsfat under motoroljens tappeskruer.

▲ FORSIKTIG

Motorens oljetemperatur kan være høy nok til å brenne fingrene dine når dreneringspluggen løsnes.

Vent inntil dreneringspluggen er kald nok til å kunne berøres med bare hender før du fjerner den.

4. Fjern dreneringsskruen ① og pakningen ② og la deretter oljen renne ut.

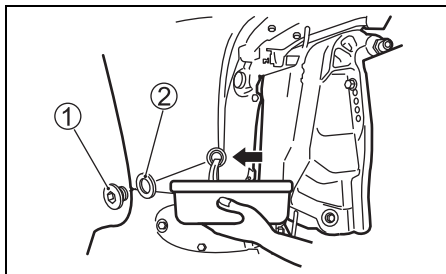

5. Etter tappingen må drengskruen for motorolje skrues godt til med en ny pakning.

LES DETTE

En brukt pakning kan lekke og føre til skade på motoren.

Ikke benytt brukte pakninger. Bruk alltid nye pakninger.

MERKNAD:

Reservepakninger finnes i verkøysvesken.

6. Fyll på med anbefalt motorolje til øverste nivå.

Oljekapasitet: 5,5 L

Motorolje: Se avsnittet MOTOROLJE i denne håndboken.

7. Sjekk oljenivået.

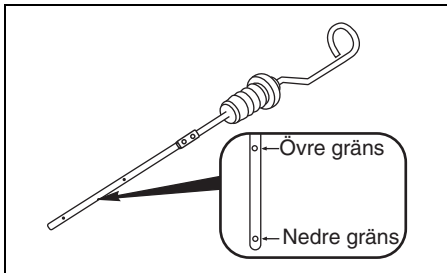

MERKNAD:

For å unngå feilmåling av oljenivået, må nivået sjekkes når motoren er avkjølt.

8. Sett oljelokket tilbake på plass.

⚠ ADVARSEL

Motorolje kan skade både mennesker og kjæledyr. Gjentatt og vedvarende kontakt med brukt motorolje kan føre til hudkreft. Selv kortvarig kontakt med brukt olje kan irritere hud.

- Hold derfor brukt olje på avstand fra barn og husdyr.
- Ha på en langermet skjorte og vanntette hansker når du håndterer oljen.
- Vask med såpe hvis oljen kommer i kontakt med huden din.
- Vask alle klær eller kluter som er tilsølt med olje.

MERKNAD:

Brukt motorolje skal resirkuleres eller kasseres på forsvarlig måte. Oljen må ikke kastes som vanlig søppel, helles på bakken, ned i avløp eller i sjøen.

GIROLJE

For å sjekke giroljenivået, fjern den øvre oljenviåpluggen og se inn i hullet. Oljenivået skal være ved den nedre kanten av hullet. Hvis oljenivået er lavt, tilføy spesifisert olje til nivået rekker hullets nedre kant. Deretter setter du pluggen på plass og strammer den igjen.

For å skifte olje:

1. Pass på at motoren er i opprettstående stilling og plasser en oljepanne under nedre kasse.
2. Fjern girets oljeplugg ① og deretter fjern girets oljenviåplugg ②.

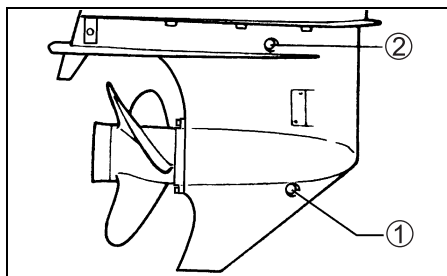

3. Etter at olje er tappet fullstendig, fyll den spesifiserte giroljen inn i nedre tapningshull helt til den begynner å komme ut fra det øvre nivåhullet. Det trengs nærmere 1,05 L olje.
4. Sett på og stram den øvre olienivåpluggen ②, og sett deretter på og stram hurtig den nedre oljetapningspluggen ①.

MERKNAD:

For å unngå utilstrekkelig innsprøyting av gir-olje, må giroljenivået sjekkes 10 minutter etter at prosedyren i trinn 4 er utført. Tilfør olje opp til korrekt nivå hvis oljenivået er lavt.

▲ ADVARSEL

Girolje kan skade både mennesker og husdyr. Gjentatt og vedvarende kontakt med brukt girolje kan føre til hudkreft. Selv kortvarig kontakt med brukt olje kan irritere hud.

- Hold derfor brukt olje på avstand fra barn og kjæledyr.
- Ha på en langermet skjorte og vanntette hansker når du håndterer oljen.
- Vask med såpe hvis oljen kommer i kontakt med huden din.
- Vask alle klær eller kluter som er tilsølt med olje.

MERKNAD:

Brukt girolje må enten resirkuleres eller kasseres på forsvarlig måte. Oljen må ikke kastes som vanlig søppel, helles på bakken, ned i avløp eller i vann.

LES DETTE

Hvis et fiskesnøre vikler seg rundt den roterende propellakselen, kan propellakselens oljeforsegling bli brutt og vann trenge inn i girkassen og påføre alvorlig skade.

En melkeaktig farge på giroljen betyr at den har blitt kontaminert med vann. Rådfør deg umiddelbart din autoriserte forhandler av Suzuki Marine-produkter. Unnlåt å kjøre påhengsmotoren inntil oljen har blitt skiftet ut og årsaken til kontaminasjonen har blitt utbedret.

LAVTRYKKS BENSINFILTER

Lavtrykksfilteret for drivstoff må skiftes ut av en autorisert forhandler av Suzuki Marine med jevne mellomrom.

Erstatt lavtrykksfilteret for drivstoff hver 400. time (2 år).

▲ ADVARSEL

Bensin er meget lettantennelig og giftig. Den kan føre til brann og er helsefarlig for mennesker og dyr.

Iakttatt alltid følgende forholdsregler ved vedlikehold av brennstofffilteret:

- Stans motoren før du renser brennstofffilteret.
- Pass på at du ikke søler brennstoff. Hvis det søles må det tørkes opp med en gang.
- Unnlåt å røyke, og hold brennstoff på avstand fra åpen ild og gnister.

▲ ADVARSEL

Rengjøringsmiddelet er giftig og irriterende og kan påføre skade på mennesker og dyr.

Hold rengjøringsmiddelet borte fra barn og dyr. Sørg for at rengjøringsmiddelet avhendes på forsvarlig måte etter bruk.

Inspiser og rengjør brennstoff-filteret på følgende måte:

1. Slå motoren av og la den avkjøle.
2. Hvis utstyrt med nøkkelløst startsystem: Påse at det nøkkelløse startsystemet er deaktivert (OFF).

Hvis ikke utstyrt med nøkkelløst startsystem: Se etter at tenningsnøkkelen er stilt i OFF-posisjonen.

3. Fjern dekselet for drivstoffslangen ①.

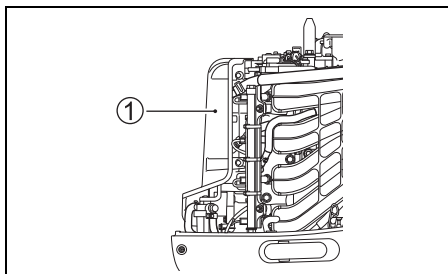

LES DETTE

Feil fjerning av filterkoppen kan påføre skade på sensorledningen.

- Pass på at du ikke vrir sensorledningen når du fjerner filterkoppen.
- Frakoble ledningskontakten før du fjerner filterkoppen.

4. Trykk på kontaktens låsetapp "a" og frakoble deretter vannsensorens ledningskontakt ②.

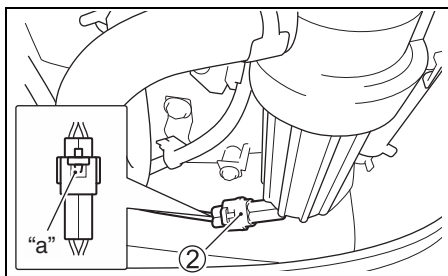

5. Plasser en fille under filteret før du fjerner det for å fange eventuelt sølt brennstoff.
6. Separer filterkoppen ③ fra filterrhetten ④ ved å dreie filterkoppen mot klokken.

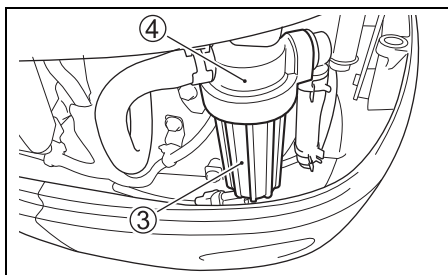

7. Tøm brennstoff og vann som finnes i filterkoppen over i en egnet beholder.

LES DETTE

Hvis sølt brennstoff forblir liggende på malte flater kan det oppstå flekker eller misfarging på overflatebelegget.

Tørk av alt bensinsøl umiddelbart med en myk klut e.l.

8. Trekk ut filterelementet ⑤. Inspiser filterelementet ⑤, O-ringene ⑥ og pakningen ⑦ for skade. Hvis disse er skadet må de erstattes.

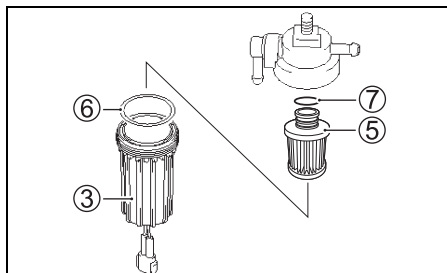

9. Vask filterelementet med rengjøringsmiddel og tørk det.
10. Sett pakningen og filterelementet tilbake på plass.
11. Kontroller at O-ringene sitter på plass øverst i filterkoppen og skru filterkoppen tilbake på plass.
12. Tilkoble vannsensorledningens kontakt ②.
13. Monter brennstoff-filteret tilbake på plass ved å feste braketten med bolt og mutter.
14. Start motoren på nytt og kontroller at der ikke er noen lekkasje rundt brennstofffilteret.

MERKNAD:

Hvis vann finnes i filterkoppen må koppen tas ut og vannet tømmes. Avhend alltid overflødig brennstoff på forsvarlig måte. Rådfør deg med din autoriserte forhandler av Suzuki Marine hvis du har spørsmål.

MPC-FILTERET

Inspiser MPC-filteret for støv og tilstopninger. Få en autorisert forhandler av Suzuki Marine-produkter til å bytte ut MPC-filteret hvis du finner tilstopninger.

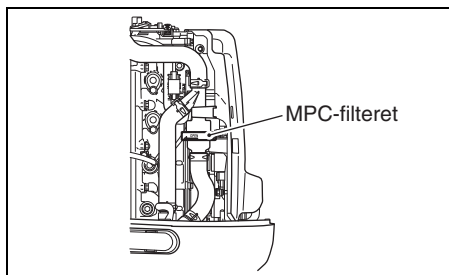

Inspiser og rengjør MPC-filteret på følgende måte:

▲ FORSIKTIG

Motortemperaturen kan være høy nok til at du brenner fingrene dine.

Sørg for at motoren er tilstrekkelig nedkjølt før du inspiserer MPC-filteret.

1. Kontroller at motoren er stoppet.
2. Slå av strømmen og dra ut nødstoppbryterens låseplate.
3. Fjern dekslet for drivstoffslangen.

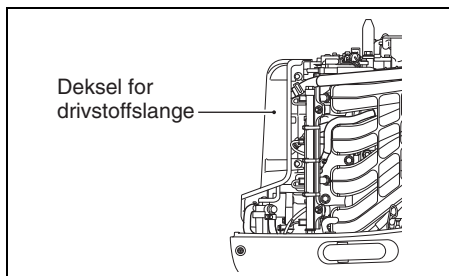

4. Ta filterdeksellokket ① av det nedre filterdekslet ② ved å vri filterdeksellokket med klokken.

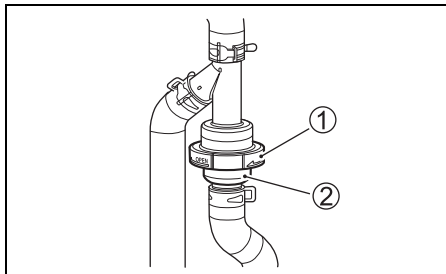

5. Fjern filteret ③.

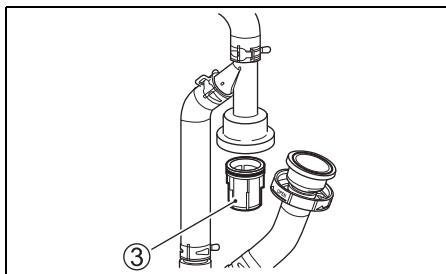

6. Inspiser deksellokket ①, det nedre dekslet ②, filteret ③, O-ringene ④, ⑤ og det øvre dekslet ⑥ og se etter eventuelle skader. Hvis du registrerer skader, erstatter du de aktuelle delene.

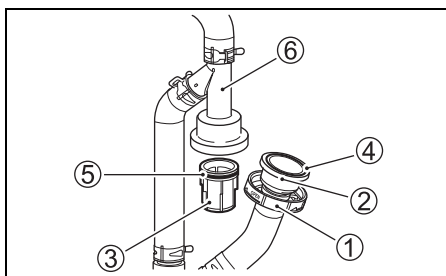

7. Rengjør filteret ③.
8. Påfør O-ring ⑤ såpevann.
9. Sett filteret ③ og det nedre dekslet ② tilbake på plass, og stram til deksellokket ①.
10. Start motoren på nytt og kontroller at det ikke oppstår noen lekkasjer rundt MPC-filteret.

SMØRING

Skikkelig smøring er viktig for sikker og jevn drift i tillegg til lang levetid for hver drivdel i påhengsmotoren. Følgende diagram viser smøringspunktene i motoren samt anbefalt smørelje.

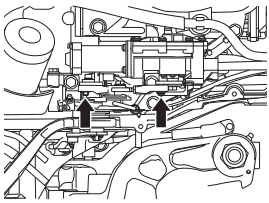
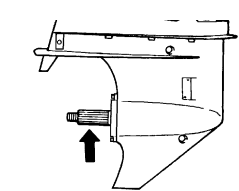
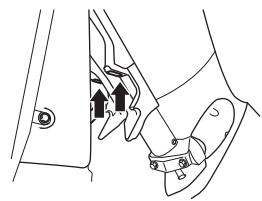
| PLASSERING | SMURNING |
|---|---------------------------|
|  <p>Skiftlink</p> | <p>Vannbestandig fett</p> |
|  <p>Propellstang</p> | |
|  <p>Trimklaff (DF140BG)</p> | |

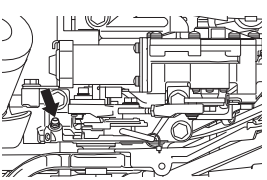
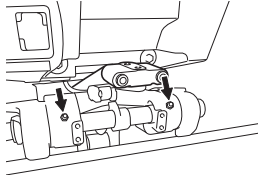
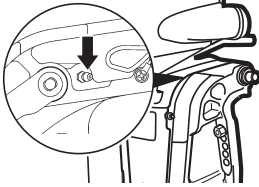
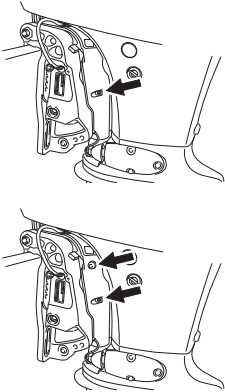
| | |
|---|--|
|  <p>Clutchspak</p> | <p>Vannbestandig fett (Grease Gun)</p> |
|  <p>Svingbrakett</p> | |
|  <p>DF115BG akterspeil L</p> | |
|  <p>Styre-konsoll</p> | |

MERKNAD:

Før du påfører fett gjennom styrekonsollens smørenippel, må du låse motoren i helt oppvippet stilling.

ANODER OG JORDINGS-WIRE

Anoder

Motorfoten er beskyttet fra ytre forføring av fire sinkstykker. Disse anodene kontrollerer elektrolyse og hindre forføring. Anodene vil forføre istedet for delene de beskytter. Du bøy regelmessig sjekke hver av disse anoder ne og når 2/3 av metallet er forført bør du bytte dem.

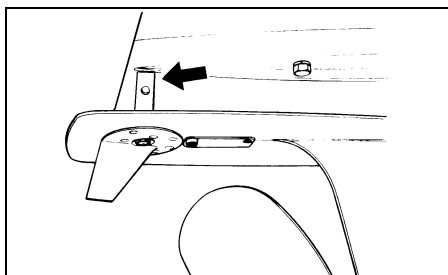
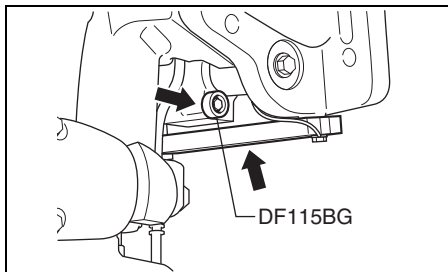

LES DETTE

Manglende vedlikehold av anodene vil føre til at aluminiumsflatene som befinner seg under vann (slik som nederste del) blir utsatt for galvanisk korrosjonsskade.

- Inspiser anodene med jevne mellomrom for å kontrollere at de ikke har løsnet.
- Anodene må aldri males over da dette vil gjøre de uvirksomme.
- Rengjør anodene med en stålborste med jevne mellomrom for å fjerne eventuelle belegg som kan svekke deres beskyttelses-evne.

MERKNAD:

Rådfør deg med din autoriserte forhandler av Suzuki Marine for inspeksjon og erstatning av innvendige anoder som sitter på motorblokken/sylinderlokket.

Jordings-wire

Jordings-wire brukes til å elektrisk kople motorens komponenter slik at de har en felles jordingskrets. Dette gjør at de beskyttes mot elektrolyse av anodene. Disse wirene og deres terminaler må sjekkes regelmessig for å sikre at de ikke er ødelagte.

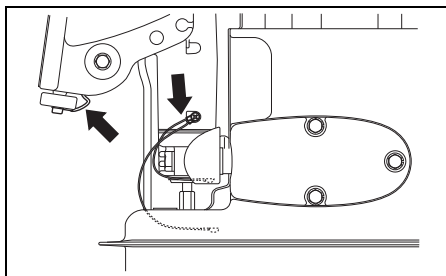
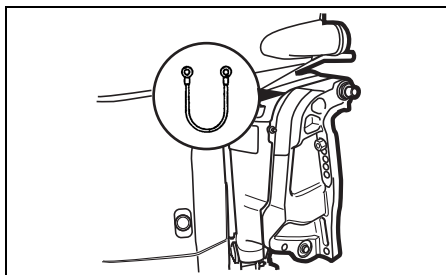

BATTERI

Batterivæskeniået må holdes mellom strekene for maksimalt (MAX) og minimalt (MIN) nivå til enhver tid. Dersom nivået synker under streken for minimalt (MIN) nivå, må du fylle på KUN DESTILLERT VANN inntil væsken når linjen for maksimalt nivå (MAX).

▲ ADVARSEL

Batterisyre er giftig og korroderende og kan forårsake alvorlige personskader.

Unngå kontakt med øyne, hud, klær og lakerte flater. Hvis batterisyre kommer i kontakt med noen av disse, må du skylde av syren øyeblikkelig med store mengder vann. Hvis syre kommer i kontakt med øyne eller hud, anskaff øyelikkelig legehjelp.

▲ ADVARSEL

Mangelfull aktsomhet ved kontroll eller vedlikehold av batteriet kan føre til at det kortsluttes, og føre til en eksplosjon, brann eller skade på kretsen.

Frakoble den negative (svarte) kablen når du foretar vedlikehold av batteriet. Pass på ikke at verktøy av metall eller andre metallgjenstander berører batteriets positive terminal og motoren samtidig.

▲ ADVARSEL

Batteripoler, terminaler og tilhørende utstyr inneholder bly og blyholdige stoffer som innebærer helsefare.

Vask hender etter håndtering.

LES DETTE

Batteriet vil ta skade hvis du etterfyller uttynnet svovelsyre på batteriet etter at det allerede har blitt forsynt.

Etterfyll ALDRI på med svovelsyre på batteriet etter at det først har blitt forsynt. Etterfølg batterifabrikantens instruksjoner angående spesifikke vedlikeholdsprosedyrer.

MOTORLJEFILTER

Motorljevfilteret skal utskiftes av en autorisert forhandler av Suzuki Marine med jevne mellomrom.

Motoljevfilteret skal skiftes ut med et nytt etter de første 20 timers drift (1 måned).

Skift deretter ut motorljevfilteret hver 200. time (12 måneder).

SKYLLING AV VANNKANALENE

Etter at motoren har vært brukt i gjørmø, brakkvann eller saltvann, må vannpassasjene og motorens overflate spyles med rent ferskvann. Hvis dette ikke gjøres vil saltet forårsake korrosjon og forkorte motorens levetid. Skyll deretter vannkanalene på følgende måte:

VERTIKAL POSISJON MENS MOTOREN GÅR

Suzuki anbefaler å spyle vannpassasjen ved hjelp av denne metoden.

For å skylle vannkanalene må du kjøpe en skylleanordning som selges separat.

▲ ADVARSEL

Eksos inneholder karbonmonoksid, en farlig gass som er vanskelig å gjenkjenne fordi den er fargeløs og luktfri. Inhalering av karbonmonoksid kan føre til dødsfall eller alvorlige personskader.

Aldri start eller driv motoren innendørs eller på steder med dårlig eller ingen ventilasjon.

▲ ADVARSEL

Fare kan oppstå hvis du unnlater å utvise nødvendig aktsomhet ved skylling av vannkanalene.

lakttu alltid følgende forsiktighetsregler ved skylling av vannkanalene:

- Kontroller at motoren står i "NEUTRAL" (fri). Hvis den skiftes til gir vil propellakselen begynne å rotere, noe som kan føre til alvorlige personskader.
- Sørg for at motoren er godt fastspent med kremper til et stabilt stativ eller en båt og holdes under oppsyn inntil skyllingen er fullført.
- Barn og husdyr må holdes på god avstand og utenfor rekkevidde fra alle deler i bevegelse.

LES DETTE

Alvorlig skade på motoren kan oppstå i løpet av bare 15 sekunder hvis motoren startes uten tilførsel av vann til kjølesystemet.

Start aldri motoren uten at kjølesystemet er forsynt med vann.

1. Påse at motoren er stanset.
2. Innstaller skyllestykket ① slik at vanninntakshullene er dekket av gummikapslene på stykket.
3. Tilkoble en hageslange til skyllestykket og skru på vannet for å få nok vann til å sprøyte ut rundt gummikapslene på stykket.

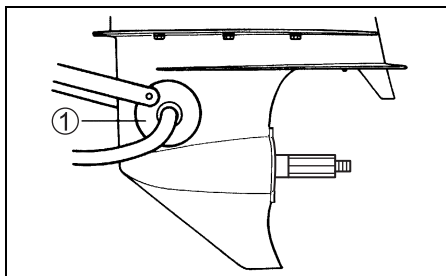

4. Sett fjernkontrollspaken i "NEUTRAL" posisjonen uten påsatt skru, start motoren og la den gå på tomgang.
5. Juster igjen vannstrømmen hvis nødvendig, slik at nok vann strømmer ut rundt gummikapslene.
6. La vannet sirkulere i noen minutter.
7. Stopp motoren og skru av vannet.
8. Fjern skyllestykket fra vanninntaksullet.
9. Rengjør motoroverflaten og påfør et lag med bilvoks på motorens utvendige finsh.

VERTIKAL POSISJON UTEN AT MOTOREN GÅR

1. Påse at motoren er stanset.
2. Fjern pluggen **A** eller **C** från spolintaget.

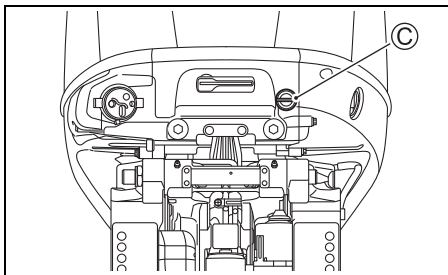
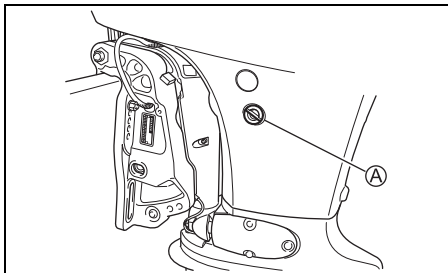

3. Monter en hageslange ved å bruke en slangekopling som passer til gjengene **B** i spyleåpningene.

Gjenge **B** : 0,75 – 11,5 NHR (Samme type gjenger som for tilkobling av ordinære hageslanger.)

MERKNAD:

Det medfølger en slangekopling (skyllefeste), som passer til gjengene på spyleinntaket **B**, i kassen med deler.

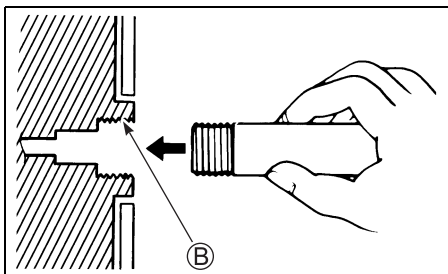

4. Skru opp for vannet så det oppnås en god vannstrøm. Spyl motoren i cirka fem minutter.
5. Skru av for vannet.
6. Fjern slangen og koplingen (hvis slik brukes) og sett pluggen tilbake på plass i spyleåpningen.
7. La motoren bli stående i en vertikal posisjon til alt vannet er tappet helt ut.

OPPVIPPET POSISJON UTEN AT MOTOREN GÅR

1. Hev motoren til helt oppvippet posisjon.
2. Følg prosedyren beskrevet under "VERTIKAL POSISJON UTEN AT MOTOREN GÅR". MOTOREN MÅ IKKE GÅ I HELT OPPVIPPET POSISJON.
3. Senk motoren til en vertikal posisjon til alt vannet er tappet helt ut.

NEDSENKET MOTOR

En motor som har blitt fullstendig nedsenket i vann ved et uhell, må overhales så snart som mulig for å unngå korrosjon. Dersom motoren nedsenkes i vann ved et uhell, må du gå frem på følgende måte:

1. Få motoren ut av vannet så snart som mulig.
2. Vask den grundig med ferskvann for å fjerne salt, slam og tang fullstendig.
3. Ta ut tennpluggene. Tøm vannet fra sylindrene gjennom tennplugghullene ved å dreie svinghjulet flere ganger for hånd.
4. Sjekk om det finnes vann i motoroljen. Hvis det er vann i oljen, fjerner du dreneringspluggen og tapper ut all oljen. Etter dreneringen skrur du pluggen godt til igjen.
5. Tøm brennstoffslangen.

ADVARSEL

Bensin er ekstremt lettantennelig og giftig. Den kan føre til brann og innebærer helsefare for mennesker og dyr.

Hold bensin på avstand fra gnister og åpen ild. Bensin må kasseres på forsvarlig vis.

6. Hell motorolje på motoren via tennpluggåpningene. Smør motorens innvendige deler med olje ved å rotere svinghjulet flere ganger for hånd.

LES DETTE

Alvorlig skade på motoren kan oppstå hvis du fortsetter å sveive motoren etter at du merker friksjon eller motstand.

Hvis du merker friksjon eller motstand under sveiving av motoren må du stoppe øyeblikkelig og la være å gjøre forsøk på å starte den igjen inntil du har funnet årsaken og rettet opp problemet.

7. Ta motoren til en autoriserte Suzuki påhengsmotor-forhandler for overhaling så snart som mulig.

LES DETTE

Motorskade kan oppstå hvis brennstoffforsyningen har blitt kontaminert med vann.

Hvis båtens bensintankfilter og luftehull har kommet under vann må du inspisere brennstoffet og kontrollere at det ikke er kontaminert med vann.

FREMGANGSMÅTE VED LAGRING

LAGRING AV MOTOREN

Når du skal lagre motoren i lengre tid (f.eks. når båtsesongen er slutt), anbefales det at du bringer motoren til din autoriserte Suzuki påhengsmotor-forhandler. Men hvis du foretrekker å klargjøre motoren for lagring selv, må du følge fremgangsmåten som er beskrevet nedenfor:

1. Skift girolje som beskrevet i avsnittet GIR-OLJE.
2. Skift motorolje ut som beksrevet under MOTOROLJE.
3. Fyll en drivstoffstabilisator på tanken i samsvar med anvisningene på stabilisatorboksen.
4. Skyll motorens vannkanaler grundig. Se avsnittet SKYLLING AV VANNKANALENE (Mens motoren går).
5. Juster vannstrømmen på nytt, kjør motoren på 1500 o./min i fri i fem minutter for å fordele stabilisator drivstoffet i motoren.
6. Stopp motoren og skru av vannet. Fjern skyllestykket.
7. Smør alle de bevegelige delene. Se avsnittet SMØRING.
8. Vask motoren utvendig med ferskvann. Etter vask bør alt gjenværende vann på motoren tørkes med en tørr klut. Vask motoren kun utvendig med en høytrykksspylers dyse holdes på god avstand fra motoren.
9. Påfør et lag bilvoks på motorens ytterflater. Dersom lakken er skadet, bør du male over eventuelle riper med "Touchup" lakk før du har på voks.
10. Lagre motoren i stående posisjon på et tørt, godt ventilert sted.

ADVARSEL

En motor i drift har mange deler i bevegelse som kan føre til alvorlige personskader.

Når motoren er i drift må hender, hår, klær osv. Holdes i avstand fra motoren.

LES DETTE

Alvorlig skade på motoren kan oppstå i løpet av bare 15 sekunder hvis motoren startes uten tilførsel av vann til kjølesystemet.

Start aldri motoren uten at kjølesystemet er forsynt med vann.

LARGING AV BATTERI

1. Hvis motoren ikke skal brukes på en måned eller lengre, fjern batteriet og legg det på en kjølig og mørk plass. Du må også opplade det helt før du bruker det igjen.
2. Dersom batteriet skal lagres i lengre tid, må du kontrollere væskens egenvekt og lade batteriet opp dersom ladingen er lav.

ADVARSEL

Helsefare kan oppstå hvis du unnlater å utvise nødvendig aktsomhet ved ladning av batteriet. Batterier utvikler eksplosive gasser og kan antennes. Batterisyre er giftig og korroderende, og kan forårsake alvorlige personskader.

- Unnlatt å røyke, og hold brennstoffet i avstand fra åpen ild og gnister.
- For å unngå at det oppstår gnister når batteriet skiftes ut, skal batteriladerens kabler kobles til de riktige terminalene før du skrur på laderen.
- Hånder batteriet med ekstrem varsomhet, og unngå at batterisyren kommer i kontakt med hud.
- Ha på egnet verneantrekk (vernebriller, hansker osv.)

ETTER LAGRING

Når du tar motoren ut fra lagring, må du følge fremgangsmåten nedenfor for å klargjøre den til bruk igjen:

1. Rengjør tennpluggene godt. Bytt dem ut om nødvendig.
2. Kontroller oljenivået i girkassen, og, hvis nødvendig, hell på girolje i henhold til fremgangsmåten som er beskrevet i avsnittet GIROLJE.
3. Smør alle de bevegelige delene i henhold til instruksjonene i avsnittet SMØRING.
4. Sjekk motoroljenivået.
5. Rengjør motoren og ha voks på de malte overflatene.
6. Lad opp batteriet før du installerer det.

FEILSØKING

Denne feilsøkingsguiden er ment som en hjelp til å finne årsaken til de mest vanlige problemer.

LES DETTE

Hvis problemet ikke feilsøkes på riktig måte kan påhengsmotoren ta skade. Feil utførte reparasjoner eller justeringer kan skade påhengsmotoren i stedet for å reparere den. Slik skade kan falle utenfor garantibetingelsene.

Rådfør deg med din forhandler av Suzuki Marine-produkter hvis du er usikker på om hva som bør gjøres for å løse et problem.

Startmotoren virker ikke:

- Låseplaten for nødstoppbryteren er ute av stilling.
- Startreslekkingen er brutt.
- Subbatteriets kabelsikring har blitt brutt.
- Skifhendelen står ikke i NEUTRAL (tomgang).
- Koblingen til batteriterminalen er tilrustet eller brutt.
- Batteristrømtilførselen har sviktet.
- Startermotoren fungerer ikke.
- Hvis utstyrt med nøkkelløst startsystem:
Svikt i motorbryter eller start-/stoppbryter.
- Hvis ikke utstyrt med nøkkelløst startsystem:
Svikt i tenningsbryter eller start-/stoppbryter.
- Forbindelsen til det elektriske ledningsnettet har løsnet.

Motoren vil ikke starte opp (eller er vanskelig å starte):

- Drivstofftanken er tom.
- Drivstoffet har blitt forringet.
- Feil startprosedyre har blitt brukt.
- Drivstofftankens ventilasjonshull ikke har blitt åpnet.
- Drivstoffslangen har blitt koblet til motoren på feil måte.
- Drivstoffslangen er bøyd eller i klemme.
- Drivstofffilteret har blitt tilstoppet.
- Drivstoffpumpen fungerer ikke.
- Drivstofftankens filter har blitt tilstoppet.
- Tennpluggen er skitten.
- Tenningssystemet er skittent.
- Forbindelsen til det elektriske ledningsnettet har løsnet.

Motoren går ujevnt på tomgang eller stanser:

- Tennpluggen er skitten.
- Drivstoffslangen er tilklemt eller bøyd.
- Drivstoffslangen har blitt koblet til motoren på feil måte.
- Drivstoffet har blitt forringet.
- Drivstofffilteret har blitt tilstoppet.
- Drivstoffpumpen fungerer ikke.
- Tenningsystemet er tilsmusset.
- Feil motorolje har blitt brukt.
- Termostaten fungerer ikke.
- Forbindelsen til det elektriske ledningsnett har løstnet.

Varselsystemet blir aktivert (Varselalarmer lyder. Varsellampene lyser.):

- Kjølevannskanalen har blitt tilstoppet.
- Termostaten fungerer ikke.
- Vannpumpen fungerer ikke.
- Systemet som påminner om oljeskift har blitt aktivert.
- Motoroljenivået er for lavt eller oljen er skitten.
- Motoroljefilteret har blitt tilstoppet.
- Oljepumpen fungerer ikke.
- Propellen har blitt skadet.
- Batteristrømtilførselen har sviktet.
- Motorkontrollsensoren har sviktet.
- Forbindelsen til det elektriske ledningsnett har løstnet.

Skifting er ikke mulig:

- Det elektroniske kontrollsystemet for girskifte har sviktet.

Propellen roterer ikke:

- Propellhylsen har blitt slitt eller skadet.
- Drivakselen har blitt skadet.
- Propellakselen har blitt skadet.

Motorhastigheten øker ikke:

- Propellen har blitt skadet.
- Propellen er tilgriset.
- Feil propell har blitt valgt.
- Påhengsmotoren har ikke blitt skikkelig montert.
- Trimvinkelen har blitt justert på feil måte.
- Tennpluggen er skitten eller feil tennplugg har blitt brukt.
- Drivstoffslangen er bøyd eller i klemme.
- Drivstofffilteret er tilstoppet.
- Drivstoffet har blitt forringet.
- Drivstoffpumpen fungerer ikke.

- Tenningsystemet fungerer ikke.
- Det elektroniske trottelsystemet har sviktet.
- For tung last i båten.
- Vann har silt inn i båten.
- Bunnan av båten er skitten eller skadet.

Overdreven vibrasjon i motoren:

- Propellen er skadet.
- Motorens monteringsbolter eller klemskruer er løse.

Hvis det nøkkelfrie startsystemet ikke aktiveres (ON) selv når motorbryteren betjenes. Feilalarmen (tre korte pipetoner) lyder IKKE:

(Hvis utstyrt med nøkkelløst startsystem)

- Låseplaten for nødstoppbryteren er ute av stilling.
- Koblingen til batteriterminalen er tilrustet eller brutt.
- Batteristrømtilførselen har sviktet.
- Funksjonssvikt i nøkkelløs kontrollenhet.
- Forbindelsen til det elektriske ledningsnett har løstnet.
- Svikt i motorens bryterpanel.

Hvis det nøkkelfrie startsystemet ikke aktiveres (ON) selv når motoren betjenes. Feilalarmen (tre korte pipetoner) LYDER: (Hvis utstyrt med nøkkelløst startsystem)

- Den nøkkelløse fjernkontrollen befinner seg utenfor bruksavstand.
- Den nøkkelløse fjernkontrollens batteri er dødt.
- Den nøkkelløse fjernkontrollen er i OFF-modus.
- Den nøkkelløse fjernkontrollen er ikke autentisert.
- Kommunikasjonssvikt grunnet sterke radio-bølger eller støy.
- Svikt i det elektroniske ledningsnett mellom nøkkelløs kontrollenhet og utenbordsmotoren.
- Autentiseringssvikt mellom nøkkelløs kontrollenhet og utenbordsmotoren.
- Det har oppstått uregelmessigheter i motorens elektroniske kontrollsystem.

Hvis det nøkkelfrie startsystemet ikke deaktiveres (OFF) selv når motorbryteren betjenes:

- Forbindelsen til det elektriske ledningsnett har løstnet.
- Svikt i motorens bryterpanel.

SIKRING

1. Hvis utstyrt med nøkkelløst startsystem:
Skrue av (OFF) det nøkkelløse startsystemet.

Hvis ikke utstyrt med nøkkelløst startsystem:
Still tenningsnøkkelen i av-posisjonen.

2. Ta av motordekselet.
3. Ta av sikringsboksens deksel og trekk ut sikringen.

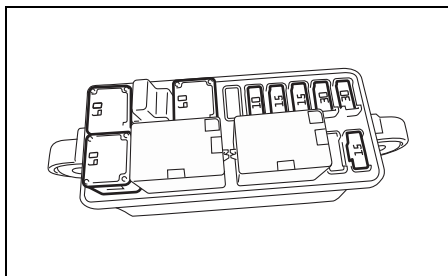
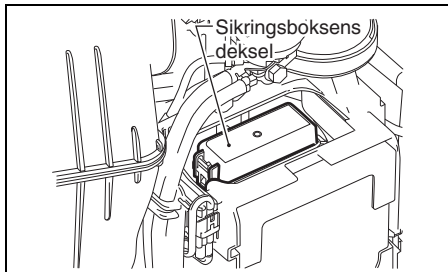

MERKNAD:

Bruk sikringstrekkeren som sitter på innsiden av sikringsboksens deksel, når en sikring trekkes ut eller settes inn.

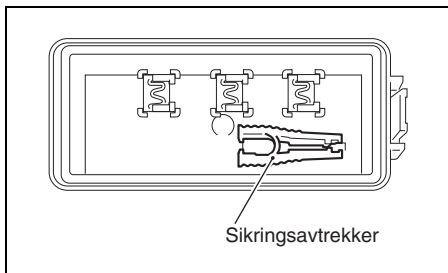

4. Fjern tilleggsbatteriets kabelsirkning.

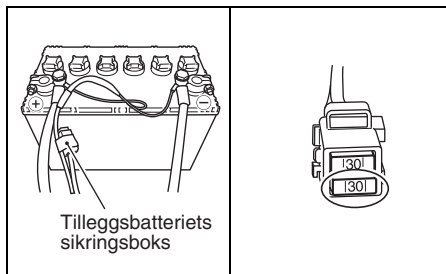

5. Inspiser sikringen og erstatt den med en ny om nødvendig.

Hovedsikring (60 A)/
Sikring (60 A)

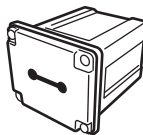

Normal sikring

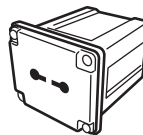

Utbrent sikring

Bladtype sikring

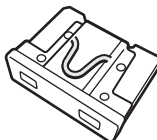

Normal sikring

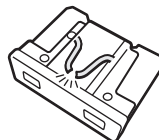

Utbrent sikring

MERKNAD:

Hvis en sikring går må du forsøke å finne årsaken og utbedre forholdet.

Hvis årsaken ikke utbedres kan det skje at sikringen går på nytt.

⚠ ADVARSEL

Hvis du skifter ut en utgått sikring med en som har forskjellig amperetall eller erstatter den med et stykke aluminiumsfolie eller ledning, kan det oppstå omfattende skade på det elektriske systemet og innebære brannfare.

Erstatt alltid en utgått sikring med en av samme type og samme amperetall.

LES DETTE

Hvis sikringen går i løpet av kort tid etter installering kan det ha oppstått et alvorlig problem med det elektriske systemet.

Rådfør deg med din autoriserte Suzuki Marine-forhandler.

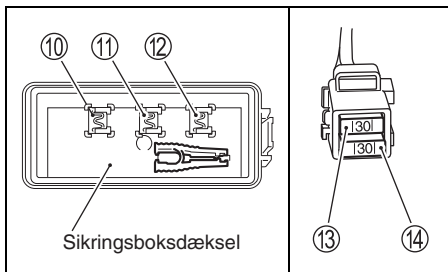
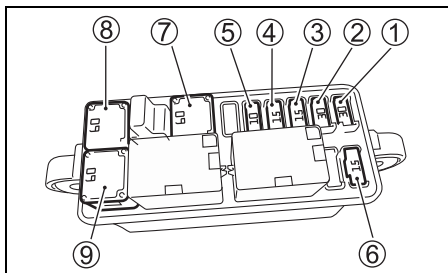

- ① Relesikring for startmotor: 30 A
- ② Sikring for tenningsspole/innsprøyter/
motorkontrollmodu: 30 A
- ③ Sikring for spjeldventil: 15 A
- ④ Sikring for skiftutløser: 15 A
- ⑤ PTT-brytersikring: 10 A
- ⑥ Høytrykks brennstoffpumpe: 15A
- ⑦ Sikring: 60 A
- ⑧ Hovedsikring: 60 A
- ⑨ Reservesikring: 60 A
- ⑩ Reservesikring: 30 A
- ⑪ Reservesikring: 15 A
- ⑫ Reservesikring: 10 A
- ⑬ Reservesikring: 30 A
- ⑭ Tilleggsbatteriets kabelsikring: 30 A

MERKNAD:

Reservesikringene ⑩, ⑪ og ⑫ er plassert på innsiden av sikringsboksens deksel.

SPESIFIKASJONER

| Del | DF115BG | DF140BG |
|--|--|---|
| Motortype | 4-takts | |
| Antall sylindere | 4 | |
| Boring og slaglengde | 86,0 × 88,0 mm | |
| Sylindervolum | 2045 cm ³ | |
| Hestekrefter | 84,6 kW (115PS) | 103,0 kW (140PS) |
| Turtallsområde ved full gass | 5000 – 6000 o./min. (min ⁻¹) | 5700 – 6300 o./min. (min ⁻¹) |
| Tenningsystem | Full-transistorisert | |
| Motorsmøring | Trokoide pumpetrykksmørelje | |
| Motorolje kapasitet | 5,5 L | |
| Girolje-kapasitet | 1,05 L | |
| Tennplugg | NGK LKR6E | |
| Tennplugg-gap | 0,8 – 0,9 mm | |
| Ventilkларing (Ventilspillerom) | INN.V.: 0,23 – 0,27 mm UTV.: 0,33 – 0,37 mm | |
| Drivstofftype | Alkoholfri, blyfri bensin | |
| Minstekrav for drivstoffets oktantall | 91 (teoretisk beregningsmetode) | |

INFORMASJON VEDRØRENDE EC-DIREKTIV

(For europeiske land)

Lyddtrykknivå

| Forskrift | Grense for lyddtrykknivå |
|----------------|--------------------------|
| 2013 / 53 / EU | 75 dB(A) |

Lyddtrykknivået er målt i henhold til ISO 14509-1:2018.

FLYTEDIAGRAM FOR PÅMINNINGSSYTEM FOR OLJESKIFT

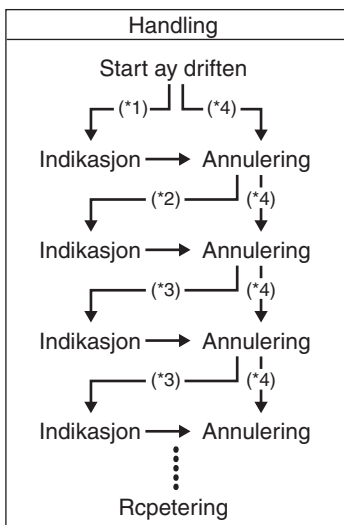

*1 : Etter de førtse 20 driftstimene

*2 : Etter 80 driftstimer

*3 : Etter 100 driftstimer

*4 : Når annullering utføres før systemet aktiveres.

DF115BG
DF140BG

OMISTAJAN KÄSIKIRJA

SU

TÄRKEÄÄ

▲ VAROITUS/▲ HUOMIO/HUOMAUTUS/ HUOMAA

Lue tämä käyttöohje huolellisesti ja noudata aina sen ohjeita. Erityishuomautusten korostamiseksi merkillä ▲ ja sanoilla **VAROITUS**, **HUOMIO**, **HUOMAUTUS** ja **HUOMAA** on erikoisen tärkeä merkitys. Kiinnitä erikoista huomiota näiden sanojen alla oleviin viesteihin.

▲ VAROITUS

Varoittaa mahdollisesta vaarasta, joka saattaa johtaa kuolemaan tai vakavaan vammaan.

▲ HUOMIO

Varoittaa mahdollisesta vaarasta, joka saattaa johtaa vähäisempään tai keskivaikeaan vammaan.

HUOMAUTUS

Varoittaa mahdollisesta vaarasta, joka saattaa vahingoittaa moottoria tai venettä.

HUOMAA:

Hoitoa tai ohjeita selventäviä lisätietoja.



Tämä tunnus esiintyy monissa paikoissa Suzuki-tuotteessa ja muistuttaa käyttöohjeista löytyvistä tärkeistä tiedoista.

TÄRKEÄ HUOMAUTUS OMISTAJALLE

▲ VAROITUS

Jos asianmukaisia toimenpiteitä ei tehdä, itsesi ja kyydissä olevien riski saada vakava vamma tai kuolemanvaara nousee.

- Ennen kuin käytät perämoottoria ensimmäistä kertaa, lue huolellisesti tämän omistajan käsikirjan sisältö. Tutustu kaikkiin perämoottorin ominaisuuksiin ja turva- ja huoltomääräyksiin.
- Tarkista vene ja perämoottori aina ennen ajoa. Katso tärkeät seikat luvusta **TARKISTUS ENNEN VENEILYÄ**.

- Tutustu hyvin kaikkiin veneen ja moottorin käyttö- ja käsittelyominaisuuksiin. Harjoittele pienellä tai keskisuuralla nopeudella kunnes pystyt hallitsemaan venettä ja moottoria. Älä yritä käyttää venettä ja moottoria suurimmalla käyttöteholla ennen kuin pystyt täysin hallitsemaan kaikki ominaisuudet.
- Varmista, että veneessäsi on tarpeelliset varusteet hätätapauksen varalle. Tarvitset esim. pelastusliivit kullekin veneessä olijalle (plus yksi veteen heitettävä kelluva tyyny kaikissa 16 jalan tai pitemmissä veneissä), tulensammuttimen, merkinantolaitteet, ankkurin, aivot, tyhjennyspumpun, nuoraa, ensiapupakkauksen, työkalupakkauksen, hätäkäynnistysnuoran, taskulampan, ylimääräistä polttoainetta, öljyä, ruokaa, vettä, matkaradion jne. Varmista ennen ajoon lähtöä, että kaikki tarpeellinen on mukana.
- Älä koskaan käynnistä äläkä anna moottorin käydä sisätiloissa tai paikoissa, joissa on huono ilmanvaihto tai joissa ilma ei kierä ollenkaan. Pakokaasu sisältää hiilimonoksidia, joka on väritön ja hajuton kaasu ja saattaa aiheuttaa kuoleman tai vakavan vamman.
- Opetä muille veneessä olijoille moottorin käyttö, anna heille ohjeet hätätapauksen varalle ja neuvo turvalaitteiden käyttö.
- Älä ota kiinni moottorikannesta tai muista perämoottorin osista noustessasi veneeseen tai pois veneestä.
- Varmista, että kaikilla veneessä olevilla on päällään henkilökohtainen kelluntalaitte (PFD).
- Älä koskaan käytä venettä alkoholin tai lääkityksen vaikutuksen alaisena.
- Jaa kaikki paino tasaisesti veneessä.
- Suorita kaikki määräaikaishuollot. Ota tarpeen ollen yhteys valtuutettuun Suzuki-veneliikkeeseen.
- Älä tee muutoksia perämoottorin vakiovarustukseen äläkä poista mitään varusteita. Muutosten tekeminen saattaa tehdä moottorista epäturvallisen.
- Opi tuntemaan kaikki veneily säännöt ja noudata niitä.
- Kuuntele aina säätiedotus. Älä lähde ajamaan, jos sää on epävakaa.

ALKUSANAT

- Ole erittäin huolellinen, kun ostat vaihtosia tai varusteita. Suzuki suosittelee käyttämään ehdottomasti vain aitoja Suzuki-vaihto-osia/varusteita tai vastaavia osia. Virheelliset tai huonolaatuiset vaihto-osat saattavat aiheuttaa epäturvallisen käyttöympäristön.
- Älä koskaan irrota vauhtipyörän kantta (hätkäynnistystä lukuun ottamatta).

HUOMAA:

Radiolähetinvastaanottimen tai navigaatiolaitteen asentaminen liian lähelle moottorin suojusta saattaa aiheuttaa sähköhäiriöitä. Suzuki suosittelee, että antenni asennetaan ainakin yhden metrin (40 tuuman) päähän moottorin suojuksesta.

Tämä käsikirja on osa perämoottorin varusteista ja jos perämoottori myydään tai muulla tavalla luovutetaan uudelle omistajalle, käsikirja on annettava mukana. Käsikirja on luettava huolellisesti ennen uuden Suzuki-perämoottorin käyttöä ja siitä on katsottava neuvoa tarvittaessa. Käsikirjassa on tärkeää tietoa turvallisuudesta, käytöstä ja huollosta.

Kiitämme Suzuki-perämoottorin valinnasta. Lue tämä ohjekirja huolellisesti läpi ja lue ohjeita vielä kertaalleen silloin tällöin. Tässä ohjekirjassa on tärkeää tietoa turvallisuudesta, perämoottorin käytöstä ja huollosta. Näiden tietojen läpikotainen ymmärtäminen on edellytys turvalliseen ja nautittavaan veneilyyn.

Tämän käyttöohjeen tiedot perustuvat viimeisimpiin julkaisuhetkellä käytettävissä oleviin tuotetietoihin. Parannusten tai muiden muutosten vuoksi käyttöohjeen tiedoissa ja itse perämoottorissa saattaa olla eroavaisuuksia. Suzuki pidättää oikeuden muutoksiin milloin hyvänsä ilman ennakoilmoitusta.

SISÄLLYSLUETTELO

| | |
|--|----|
| TUNNISTUSNUMERON SIJAINTI..... | 5 |
| POLTTOAINEESTA JA ÖLJYSTÄ..... | 5 |
| TURVATARROJEN SIJAINTI..... | 8 |
| OSIEN SIJAINTI..... | 9 |
| MOOTTORIN ASENNUS..... | 11 |
| AKUN ASENNUS..... | 11 |
| SÄHKÖISTEN LISÄOSIEN KÄYTTÖ..... | 13 |
| SUZUKI AVAIMETON KÄYNNISTYSJÄRJESTELMÄ (JOS AVAIMETON KÄYNNISTYSJÄRJESTE- LMÄ KUULUU VARUSTEISIIN)..... | 14 |
| POTKURIN VALINTA JA ASENNUS..... | 18 |
| SÄÄDÖT..... | 19 |
| MITTARI (VALINNAINEN) MONITOIMIMITTARI..... | 23 |
| VAROITUSJÄRJESTELMÄ..... | 34 |
| ELEKTRONINEN KAASUN JA VAIHDEVIVUN VAROITUSJÄRJESTELMÄ..... | 38 |
| AVAIMETTOMAN KÄYNNISTYSJÄRJESTELMÄN VAROITUSJÄRJESTELMÄ (JOS AVAIMETON KÄYNNISTYSJÄRJESTE- LMÄ KUULUU VARUSTEISIIN)..... | 42 |
| DIAGNOOSIJÄRJESTELMÄ..... | 43 |
| ÖLJYNVAIHDON MUISTUTUSJÄR- JESTELMÄ..... | 44 |
| MOOTTORIN SEISAHTAMISEN VAROITUSJÄRJESTELMÄ..... | 46 |
| VETTÄ POLTTOAINEHÄLYTYSJÄR- JESTELMÄSSÄ..... | 46 |
| KIPPAUSJÄRJESTELMÄN KÄYTTÖ..... | 47 |
| TARKISTUS ENNEN VENEILYÄ..... | 49 |
| SISÄÄNAJO..... | 51 |
| KÄYTTÖ..... | 52 |
| MOOTTORIN IRROTUS JA KULJETUS..... | 69 |
| HINAAMINEN..... | 70 |
| TARKASTUS JA HUOLTO..... | 71 |

| | |
|---|----|
| VESITEIDEN HUUHTELEMINEEN ... | 83 |
| VETEEN PUDONNUT MOOTTORI . | 85 |
| SÄILYTYS | 86 |
| SÄILÖSTÄ POISOTTO | 87 |
| VIANETSINTÄ | 87 |
| TEKNISET TIEDOT | 91 |
| TIETOJA EY-DIREKTIIVISTÄ..... | 91 |
| ÖLJYN VAHDON MUISTUTUSJÄRJESTELMÄN VUOKAAVIO..... | 92 |

TUNNISTUSNUMERON SIJAINTI

Perämootorin malli- ja tunnusnumero on meistetty jalustaan kiinnitettyyn laattaan. Näiden numeroiden muistaminen on tärkeää tilattaessa lisäosia tai jos perämootori varastetaan.

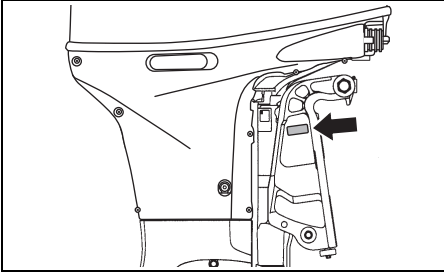

POLTTOAINEESTA JA ÖLJYSTÄ

BENSIINI

Suzuki suosittelee käytettäväksi mieluiten 91 tai sitä suurempi oktaanista bensiiniä (Tutkimustapa), joka ei sisällä alkoholia eikä lyijyä. Voidaan kuitenkin myös käyttää lyijyttömän bensiinin ja alkoholin sekoitusta, jonka oktaaniluku on sama. Tällöin on kuitenkin noudatettava alla mainittuja ohjeita.

HUOMAUTUS

Lyijyä sisältävän polttoaineen käyttö saattaa vahingoittaa moottoria. Virheellisen tai heikkolaatuisen polttoaineen käyttö heikentää suorituskykyä ja saattaa vahingoittaa moottoria ja polttoainejärjestelmää.

Käytä aina vain lyijytöntä polttoainetta. Älä käytä sellaista polttoainetta, jonka oktaaniluku on suositettua alhaisempi tai joka on vanhaa tai liian/veden jne. saastuttamaa.

HUOMAA:

Häpetetty polttoaine on polttoainetta, joka sisältää happea kantavia lisäaineita kuten alkoholia.

SUZUKI suosittelee asennettavaksi vettä erottavan polttoainesuodattimen veneen polttoainesäiliön (säiliöiden) ja perämootorin (perämootorien) väliin. Tämän tyyppinen polttoainesuodatusjärjestelmä auttaa estämään mahdollisesti polttoainesäiliössä (säiliöissä) olevaa vettä pääsemästä moottorin elektroniseen ruiskutusjärjestelmään. Veden pääsy saattaa heikentää moottorin toimintaa ja aiheuttaa myös vaurioita elektronisen polttoaineruiskutusjärjestelmän osille.

Valtuutettu Suzuki-veneilytarvikkeiden myyjä antaa neuvoa vettä erottavista polttoainesuodatusjärjestelmistä ja niiden asennuksesta.

Bensiinin/Etanolin sekoitukset

Joissakin paikoissa myydään lyijyttömän bensiinin ja etanolin (etyylialkoholi) sekoitusta, jota kutsutaan gasoholiksi. Perämootorissa voidaan laitetakuuta vaarantamatta käyttää bensiiniä, jossa on korkeintaan 10% etanolia. Varmista, että tämän bensiinin ja etanolin sekoituksen oktaaniluku ei ole alhaisempi kuin bensiinille suositettu.

Käytä suositettua polttoainetta, joka vastaa seuraavia merkintöjä.

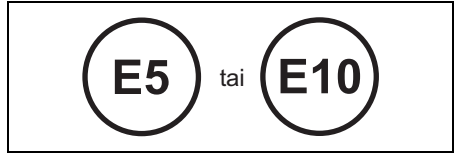

Bensiinin/Alkoholin sekoitusten merkinnät

Paikasta riippuen pumpeissa, joista saadaan bensiinin/alkoholin sekoitusta, on oltava merkinnät alkoholin tyyppistä ja määrästä ja mahdollisista tärkeimmistä lisäaineista. Tällaisista merkinnöistä voidaan päätellä täyttääkö polttoainesekoitus yllä mainitut vaatimukset. Pumpeissa ei kuitenkaan aina ole näitä merkintöjä. Jos et ole varma siitä sopiiko polttoaine käytettäväksi vai ei, kysy huoltoaseman henkilökunnalta tai polttoaineen toimittajalta.

HUOMAA:

Jos et ole tyytyväinen perämoottorisi suorituskykyyn tai polttoaineen kulutukseen käyttäessäsi bensiinin/alkoholin sekoitusta, vaihda bensiiniin, joka ei sisällä alkoholia eikä lyijyä.

Varmista, että käyttämäsi bensiinin/alkoholin sekoituksen oktaaniluku on ainakin 91 oktaania (Tutkimustapa).

Jos moottori nakuttaa, vaihda polttoaineen merkkiä, sillä eri merkkien välillä on hienoisia eroja.

VAROITUS

Bensiini on erittäin helposti räjähtävää ja myrkyllistä. Se voi aiheuttaa tulipalon ja olla vaarallista ihmisille ja lemmikeille.

Noudata aina seuraavia varotoimia, kun lisäät polttoainetta:

- Älä koskaan anna muun kuin aikuisen täyttää polttoainesäiliötä.
- Jos käytät kannettavaa polttoainesäiliötä, sammuta aina moottori ja nosta polttoainesäiliö pois veneestä täyttämistä varten.
- Älä täytä polttoainesäiliötä yläreunaan saakka, sillä polttoaine saattaa tulla yli reunan, kun se laajenee auringonvalon lämmittäessä sitä.
- Älä läikytä polttoainetta. Jos sitä pääsee läikyttämään, pyyhi se pois välittömästi.
- Älä tupakoi ja pysytkä poissa avotulen ja kipinöiden lähetyiltä.

HUOMAUTUS

Kauan säiliössä säilytetty bensiini tuottaa lakkaa ja kumia, jotka saattavat vaurioittaa moottoria.

Käytä aina tuoretta bensiiniä.

HUOMAUTUS

Alkoholia sisältävä polttoaine saattaa aiheuttaa maalivahinkoja, joita uuden perämoottorin rajoitettu takuu ei kata.

Älä läiskytä alkoholia sisältävää polttoainetta täyttämisen aikana. Jos polttoainetta läikkyä, pyyhi se pois välittömästi.

HUOMAA:

Tämän moottorin kanssa toimitettu polttoainesäiliö on erityinen polttoainesäiliö eikä sitä tule käyttää polttoaineen varastointiaistiana.

MOOTTORIÖLJY

HUOMAUTUS

Heikkolaatuisen moottoriöljyn käyttö saattaa heikentää moottorin suorituskykyä ja käyttöikää.

Suzuki suosittelee käytettäväksi Suzuki Marine 4-tahtimoottoriöljyä tai vastaavaa.

Öljyn laatu vaikuttaa ratkaisevasti moottorin suorituskykyyn ja kestoan. Valitse aina korkealaatuinen moottoriöljy.

Suzuki suosittelee käytettäväksi SAE 10W-40 tai 10W-30 SUZUKI MARINE 4-TAHTIMOOTTORIÖLJYÄ. Jos SUZUKI MARINE 4-TAHTIMOOTTORIÖLJYÄ ei ole käytettävissä, valitse NMMA-sertifikoitu FC-W öljy tai korkealaatuinen 4-tahtimoottoriöljy seuraavasta taulukosta paikkakunnan keskilämpötilan mukaisesti.

| API-luokitus | SAE-viskositeettiaste | |
|----------------------|-----------------------|-----|
| SG tai parempi | 10W-40 | |
| | 10W-30 | |
| TEMP. | °C | °F |
| | -20 | -4 |
| | -10 | 14 |
| | 0 | 32 |
| | 10 | 50 |
| | 20 | 68 |
| | 30 | 86 |
| | 40 | 104 |

HUOMAA:

Käytä hyvin kylmällä säällä (alle 5°C) SAE (tai NMMA FC-W) 5W-30, jotta käynnistyminen olisi helppoa ja toiminta tasaista.

VAIHTEISTOÖLJY

Suzuki suosittelee käytettäväksi SUZUKI-PERÄMOOTTORIVAIHTEISTOÖLJYÄ. Jos sitä ei ole saatavilla, käytä SAE 90 -hypoidivaihteistoöljyä, joka on luokiteltu luokkaan GL-5 API-luokitusjärjestelmässä.

TURVATARROJEN SIJAINTI

Lue kaikki perämootorissa tai polttoainesäiliössä olevat turvatarrat ja noudata niissä olevia ohjeita. Varmista, että ymmärrät hyvin kaikki tarroissa olevat huomautukset.

Pidä tarrat kiinnitettyinä perämoottoriin tai polttoainesäiliöön. Älä irrota niitä mistään syystä.

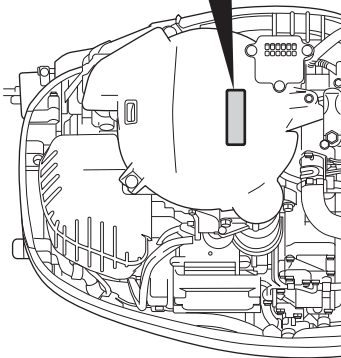
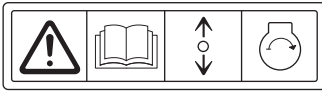
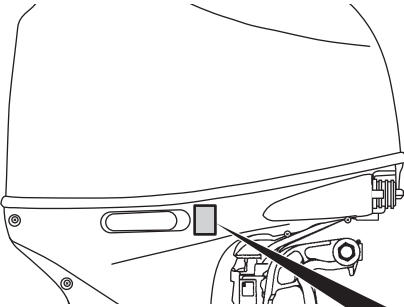

▲ WARNING AVERTISSEMENT



- Fuel can leak creating a fire hazard if you lay motor on its side. Drain fuel completely from vapor separator or carburetor before laying motor on its side.
- See owner's manual for details.

- Le carburant risque de fuir et de présenter un danger d'incendie si le moteur est placé sur le côté. Vidanger entièrement le carburant du séparateur de vapeurs ou du carburateur avant de procéder.
- Pour plus de détail, voir le manuel du propriétaire.

Tarran symbolimerkkien merkitys
Nämä symbolimerkit tarkoittavat seuraavaa;

 : Yleinen varoitussymboli
(Huomautus tai varoitus)

 : Lue käyttöohjeet huolellisesti

 : Kauko-ohjaimen säätövivun/kytkimen vaihtovivun käyttötapa – kaksi suuntaa: Eteen/neutraali/taakse

 : Moottorin käynnistys

 : Tulipalon aiheuttama vaara

 : Moottorin sivulle asetamisesta aiheutuva vaara

OSIEN SIJAINTI

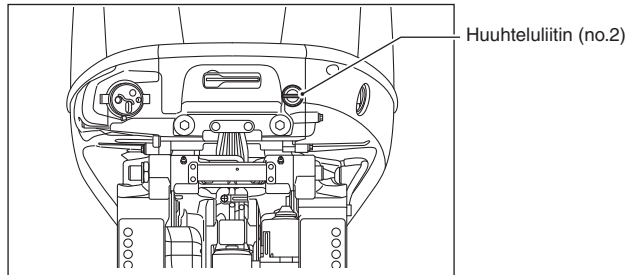
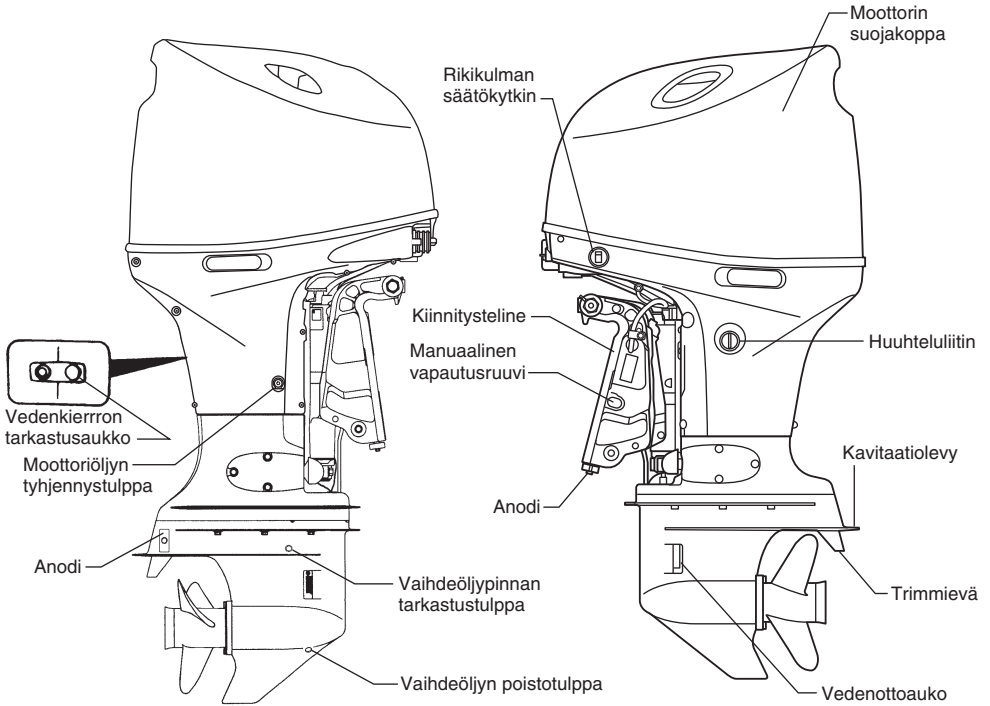

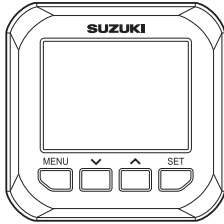

MONITOIMIMITTARI
(valinnainen)

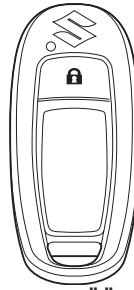

KAUKOSÄÄDIN
(JOS AVAIMETON
KÄYNNISTYSJÄRJESTELMÄ
KUULUU VARUSTEISIIN)

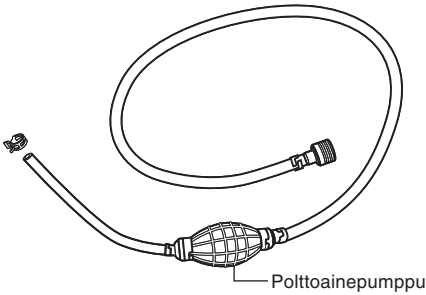
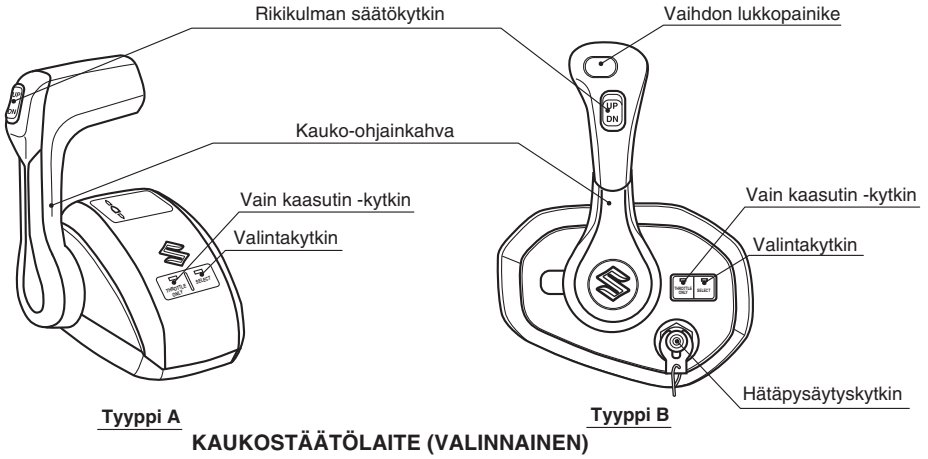

POLTTOAINELETKU

▲ VAROITUS

Liian suuritehoisen moottorin käyttö on vaarallista. Liian suuri hevosvoimaluku heikentää rungon turvallisuutta ja saattaa aiheuttaa käyttö/käsittelyongelmia. Vene saattaa myös kuormittua liikaa ja runko vahingoittua.

Älä koskaan asenna veneeseen perämoottoria, joka ylittää valmistajan suositteleman, veneen arvokyltissä mainitun hevosvoimaluvun. Jos et löydä veneestä em. hevosvoimalukua, kysy neuvoa valtuutetulta Suzuki-perämoottorikauppiailta.

Suzuki suosittelee perämoottorin, säätimien ja mittareiden asennuttamista valtuutetulla Suzuki-veneilylaitteiden edustajalla. Hänellä on kaikki tarvittavat työkalut, tilat ja asiantuntemus.

▲ VAROITUS

Jos perämoottoria, säätimiä ja mittareita ei asenneta oikein, saattaa seurauksena olla henkilövahinkoja tai vaurioita.

Suzuki suosittelee perämoottorin, säätimien ja mittareiden asennuttamista valtuutetulla Suzuki-veneilylaitteiden edustajalla. Hänellä on kaikki tarvittavat työkalut, tilat ja asiantuntemus työn suorittamiseen oikealla tavalla.

AKKUVAAATIMUKSET

Älä käytä syväpurkaus- tai geelikennoakkuja moottorien käynnistysakkuna.

Käytä käynnistysakkukäyttöön tarkoitettua 12 voltin lyijyhappoakkuja, joka on jäljempänä määritettyjen teknisten tietojen mukainen.

650 Marine Cranking Amps (MCA)/ABYC, tai 512 Cold Cranking Amps (CCA)/SAE tai 160 Reserve Capacity (RC) Minutes/SAE

tai 12 Volt 100 AH (20HR/IEC)

HUOMAA:

- *Edellä mainitut tekniset ominaisuudet ovat minimiakkuvaatimukset moottorin käynnistymiselle.*
- *Kun akut liitetään rinnakkain, niiden on oltava samantyyppisiä, kapasiteetiltaan samanlaisia, saman valmistajan tekemiä ja yhtä vanhoja. Vaihdettaessa kumpikin akku on vaihdettava samalla. Kysy Suzuki-jälleenmyyjältä tarkemmat tiedot asennuksesta.*
- *Jos veneessä tarvitaan lisäakkutehoa, on suositeltavaa asentaa lisäakku tai -akkuja. Kysy Suzuki-jälleenmyyjältä tiedot sopivasta asennustavasta.*

AKUN ASENNUS

Kiinnitä akku kuivalle paikalle moottorissa niin, ettei siihen välity vettä.

HUOMAA:

- On suositeltavaa asentaa akku suljettuun koteloon.
- Kun liität akkuja, akkukaapelit on kiinnitettävä akkuliittimiin kuusiomuttereilla.

Liitä akku liittämällä ensin punainen johto moottorista positiiviseen akkuliittimeen ja sitten musta johto negatiiviseen akkuliittimeen.

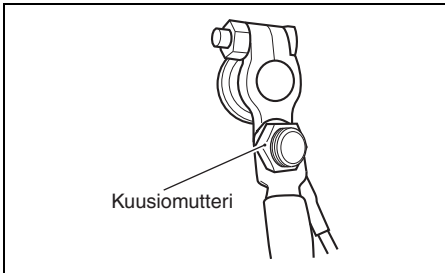
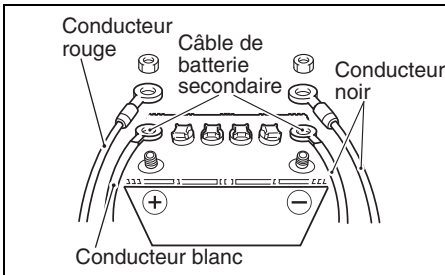

Irrota akku irrottamalla ensin musta johto negatiivisesta liittimestä ja sitten punainen johto positiivisesta liittimestä.

Suzuki suosittelee, että sulakerasian kansi asennetaan akun positiiviseen liittimeen, jotta saadaan estettyä akkuliittimien oikosulku. Jos liitinkansi on tarpeen, ota yhteys valtuutettuun Suzuki-veneilylaitteiden jälleenmyyjään.

▲ VAROITUS

Jos akku asetetaan polttoainesäiliön lähetyville, akusta tuleva kipinä saattaa sytyttää polttoaineen palamaan, mistä on seurauksena tulipalo ja/tai räjähdys.

Älä pane polttoainesäiliötä samaan paikkaan/tilaan akun kanssa.

▲ VAROITUS

Akut tuottavat helposti syttyvää vetykaasua ja saattavat räjähtää, jos ne sijaitsevat avotulen tai kipinöiden lähetyville.

Älä polta ja varo tuottamasta kipinöitä työskennellessäsi akun lähetyville. Pidä akku poissa avotulen läheisyydestä. Jotta kipinöitä ei synny akkua ladattaessa, liitä akkulaturi oikeisiin liittimiin ennen kuin kytket laturin virran.

▲ VAROITUS

Akkuhappo on myrkyllistä ja syövyttävää. Se saattaa aiheuttaa vakavia vammoja ja vahingoittaa maalattuja pintoja.

Vältä hapon pääsemistä silmiin, iholle, vaatteisiin ja maalatuille pinnoille. Jos akkuhappoa pääsee tällaisiin paikkoihin, huuhto paikka välittömästi runsaalla vedellä. Jos akkuhappoa pääsee silmiin tai iholle, mene heti lääkäriin.

HUOMAUTUS

Sähköjärjestelmä tai sen osat saattavat vahingoittua, jos akkuvaroituksia ei noudateta.

- Kiinnitä akkujohdot aina oikein.
- Älä irrota akkujohdot akusta moottorin ollessa käynnissä.

AKUN APUKAAPELI

Akun apukaapelia ① käytetään antamaan virtaa moottorin säätöjärjestelmälle. Kaapelin keskellä on 30 A sulake ② säätöpiirin suojaamiseksi.

Jos akun apukaapelia ei ole liitetty oikein akkuun, moottoria ei voi käynnistää.

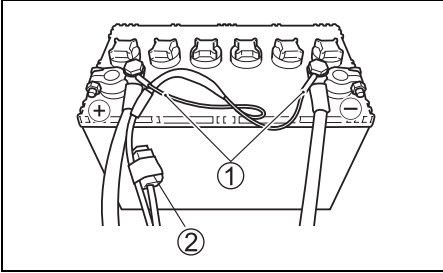

SÄHKÖISTEN LISÄOSIEN KÄYTTÖ

Lisäosia varten saatavilla oleva teho riippuu kuitenkin moottorin käyttöolosuhteista. Yksityiskohtaisia tietoja antaa valtuutettu SUZUKI-perämoottoriliike.

HUOMAA:

Liian suuren virtamäärän käyttö sähkövarusteisiin tietyissä käyttöolosuhteissa saattaa aiheuttaa akun tyhjenemisen.

SUZUKI AVAIMETON KÄYNNISTYSJÄRJESTELMÄ

(JOS AVAIMETON KÄYNNISTYSJÄRJESTELMÄ KUULUU VARUSTEISIIN)

Tämän järjestelmän avulla moottori voidaan käynnistää kaukosäätimen ja avaimettoman säätöyksikön välisellä tiedonsiirrolla mekaanisen avaimen käytön asemesta.

Moottori voidaan käynnistää, kun kaukosäädin ja avaimeton säätöyksikkö ovat 1 m:n tiedonsiirtoetäisyydellä toisistaan.

Tämä järjestelmä tarkistaa kaukosäätimen ja avaimettoman säätöyksikön tiedonsiirron kautta, onko kaukosäätimen tunnus rekisteröity avaimettomaan käynnistysjärjestelmään.

Jos kaukosäädintä ei ole rekisteröity, tämä järjestelmä estää moottorin käynnistämisen kaukosäätimellä.

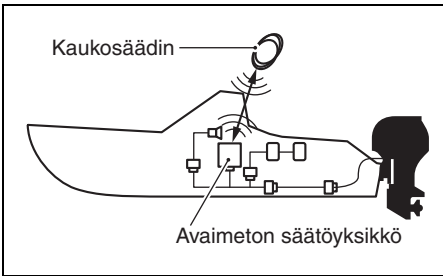

HUOMAA:

Kysy tiedot avaimettoman käynnistysjärjestelmän asentamisesta SUZUKI-perämoottoriliikkeestä.

Katso tarkat käyttöohjeet myös laitteen varusteisiin kuuluvasta ohjekirjasta "Avaimettoman käynnistysjärjestelmän käyttöohjeet".

IMMOBILISAATTORI

Tämä järjestelmä tarkistaa kaukosäätimen ja avaimettoman säätöyksikön tiedonsiirron kautta, onko kaukosäätimen tunnus rekisteröity avaimettomaan käynnistysjärjestelmään.

Jos kaukosäädintä ei ole rekisteröity, tämä järjestelmä estää moottorin käynnistämisen kaukosäätimellä.

▲ VAROITUS

Avaimettoman säätöjärjestelmän radioaallot saattavat häiritä sähköisten lääkinnällisten laitteiden kuten esimerkiksi sydämen tahdistimen toimintaa. Jos alla olevia varoituksia ei noudateta, radioaaltohäiriöiden aiheuttamien vammojen ja kuoleman vaara suurenee.

Sähköistä lääkinnällistä laitetta kuten sydämen tahdistinta käyttävän on syytä kysyä neuvoo laitteensa valmistajalta siitä, voivatko avaimettoman säätöyksikön radioaallot häiritä lääkinnällisen laitteen toimintaa.

KAUKOSÄÄDIN

Avaimettomaan käynnistysjärjestelmään kuuluu kaksi (2) kaukosäädintä.

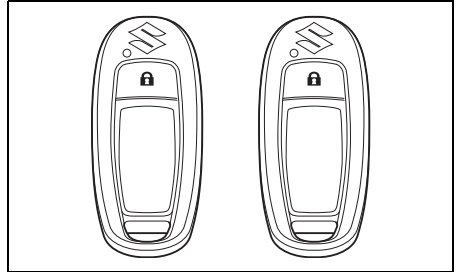

▲ VAROITUS

Kaukosäädin lähettää radioaalloja, jotka saattavat aiheuttaa ongelmia lentokoneen toimintoihin.

ÄLÄ käytä kaukosäätimen painikkeita lentokoneessa ollessasi. Kun panet kaukosäätimen laukkuun tms., suoja painikkeet niin, ettei niitä voi painaa vahingossa.

HUOMAA:

Kaukosäädin kuuluu laitteisiin, joiden käyttö on kielletty lennon aikana.

HUOMAUTUS

Kaukosäätimen lähettämät radioaalto saattavat aiheuttaa häiriöitä muiden langattomien tiedonsiirtolaitteiden kuten matkapuhelinten ja kauko-ohjaimien toimintaan.

Älä käytä kaukosäätimen painikkeita tarpeettomasti.

▲ HUOMIO

Jos kaukosäädintä yritetään avata, korjata tai muuttaa sen rakennetta, seurauksena saattaa olla tuleen syttyminen, sähköisku tai vamma.

ÄLÄ yritä avata kaukosäädintä, korjata sitä tai muuttaa sen rakennetta.

HUOMAUTUS

Kaukosäädin koostuu herkistä elektronisista osista, jotka voivat vahingoittua ja jotka eivät kenties toimi oikein, jos tarpeellisia varotoimia ei noudateta.

- ÄLÄ jätä kaukosäätöavainta paikkaan, jossa lämpötila voi nousta huomattavan korkeaksi.
- ÄLÄ saata kaukosäätöavainta alltiiksi voimakkailla iskuille, älä esim. pudota sitä.
- ÄLÄ vie kaukosäätöavainta magneettisten laitteiden lähelle.
- ÄLÄ aseta sitä elektromagneettisten laitteiden kuten television ja audiolaitteiden lähelle.
- ÄLÄ aseta kaukosäädintä sähköisten lääkinnällisten laitteiden (kuten mikroaaltohoitolaitteen tai matalataajuisen hoitolaitteen tms.) lähelle äläkä ota lääkinnällistä hoitokäsittelyä, kun kaukosäädin on taskussa tms.

HUOMAA:

- ÄLÄ poista äläkä muuta yhdenmukaisuustodistusmerkkiä.
- Yhteen avaimettomaan säätöyksikköön voidaan rekisteröidä korkeintaan kuusi (6) kaukosäädintä.
- Kaukosäätimen paristo kestää noin kaksi (2) vuotta. Käyttöaika kuitenkin vaihtelee käytöstä riippuen.
- Kaukosäädin on aina välitystilassa valmiina kommunikoimaan avaimettoman säätöyksikön kanssa. Tästä syystä paristo saattaa tyhjäntyä nopeasti, jos se ottaa vastaan voimakkaita radioaaltoja televisiosta, tietokoneesta jne.

HUOMAA:

- Jos kaukosäädin katoaa, ota heti yhteys valtuutettuun Suzuki-veneilytarvikkeiden edustajaan.
- Kaukosäätimessä käytetään heikkoja radioaaltoja, jotka ovat herkkiä ulkoisille häiriöille, kun kaukosäädin on yhteydessä avaimettomaan säätöyksikköön. Tästä syystä se ei kenties toimi oikein seuraavissa käyttöolosuhteissa.
 - Lähistöllä on voimakkaita radioaaltoja välittävä laitos kuten televisiotorni, voimalaitos tai lähetysasema tms.
 - Kaukosäädintä säilytetään langattoman laitteen, kuten matkapuhelimen, radion tai kannettavan tietokoneen läheisyydessä.
 - Jokin metallinen esine koskettaa kaukosäädintä tai peittää sen.

Kaukosäätimen tiedonsiirtotilan muuttaminen

Tiedonsiirtotila kytketään päälle (ON) tai pois päältä (OFF) pitämällä kaukosäätimen lukkopainiketta ① painettuna yli sekunnin ajan.

Päällä (ON):

Avaimetonta käynnistysjärjestelmää voidaan käyttää.

Pois päältä (OFF):

Avaimetonta käynnistysjärjestelmää ei voida käyttää.

HUOMAA:

Jos lukkopainiketta painetaan lyhyesti tiedonsiirtotilan ollessa päällä (ON), kaukosäätimen merkkivalo ② vilkkuu kerran lyhyesti.

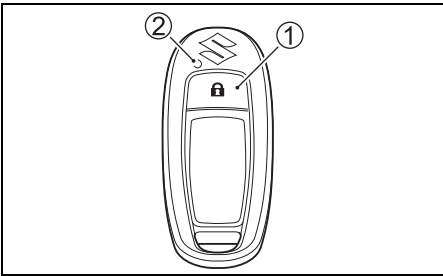

KAUKOSÄÄTIMEN PARISTON VAIHTAMINEN

VAROITUS

Kaukosäätimessä on nappikennoparisto.

- Paristo on vaarallinen ja se on säilytettävä poissa lasten ja lemmikkien ulottuvilta (tämä koskee sekä uusia että käytettyjä paristoja).
- Jos paristo nielaistaan tai se päättyy muutoin elimistöön, se saattaa aiheuttaa vakavia sisäisiä vammoja jopa alle 2 tunnissa ja voi johtaa kuolemaan.
- Jos epäilet, että joku on nielaissut pariston tai se on joutunut elimistöön muutoin, hakeudu välittömästi lääkäriin.
- Lopeta kaukosäätimen käyttö, jos kaukosäätimen kotelo ei mene kunnolla kiinni.

▲ HUOMIO

- Jos vaihtoparistona käytetään vääryntyyppistä paristoa, on olemassa räjähdysvaara.
- Tarkista paristojen ja akkujen hävittämistä koskevat paikalliset lait ja säädökset ja noudata niitä. Älä koskaan altista paristoa tulelle tai murskaa tai leikkaa sitä mekaanisesti.
- Pariston hävittäminen virheellisesti tai lämmittäminen korkeaan lämpötilaan (100 °C (212 °F) tai enemmän), voi johtaa kaasun muodostumiseen pariston sisälle, mikä voi aiheuttaa elektrolyyttivuotoja, sisäisen oikosulun, lämmön kehittymistä, räjähdysriskin tai kiivaan laajentumisen.
- Älä altista kaukosäädintä tai sen paristoa liialliselle kuumuudelle, kuten suoralle auringonpaisteelle tai avotulelle.

Jos kaukosäätimen paristo alkaa olla lopussa, näyttöruudussa näkyy "Keyless FOB Battery Low" mikä merkitsee sitä, että on aika vaihtaa paristo.

Pyydä valtuutettu Suzuki Marine -jälleenmyyjä vaihtamaan akku.

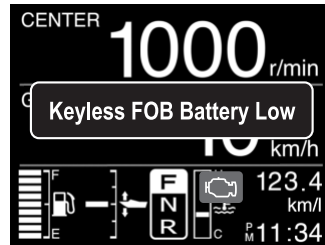

MUISTIINPANOT

POTKURIN VALINTA JA ASENNUS

POTKURIN VALINTA

On erittäin tärkeää, että perämoottorissa käytetään potkuria, joka sopii veneen toimintaominaisuuksille. Kun ajetaan täydellä kaasulla, moottorin nopeus riippuu käytössä olevasta potkurista.

Liiallinen nopeus saattaa vahingoittaa moottoria vakavasti, kun taas pieni nopeus täydellä kirkulla heikentää suorituskykyä. Veneen kuorma vaikuttaa myös potkurin valintaan. Pieni kuorma vaatii tavallisesti suurempinousuisen potkurin ja suuri kuorma pienempinousuisen potkurin. Valtuutettu Suzuki-perämoottorimyyjä auttaa mielellään veneelle sopivan potkurin valinnassa.

HUOMAUTUS

Sellaisen potkurin asennus, jonka nousu on liian suuri tai pieni, aiheuttaa virheellisen suurimman mahdollisen moottorin kierroslukeman, mikä saattaa vaurioittaa moottoria vakavasti.

Pyydä valtuutettua Suzuki-perämoottorimyyjää auttamaan veneelle sopivan potkurin valinnassa.

Voit varmistaa sopiiko potkuri veneelle mittamalla kierroslukumittarilla moottorin kierroslukeman käytettäessä venettä täydellä kaasulla minimikuormalla. Jos käytössä on sopiva potkuri, moottorin kierroslukema on seuraavalla alueella:

| | | |
|------------------------------------|---------|---|
| Kierrosluku-alue täydellä kaasulla | DF115BG | 5000 – 6000 kierr./min. (min ⁻¹) |
| | DF140BG | 5700 – 6300 kierr./min. (min ⁻¹) |

Jos moottorin kierroslukema ei ole tämän alueen rajoissa, kysy valtuutetulta Suzuki-perämoottorimyyjältä apua sopivimman potkurin koon valinnasta.

POTKURIN ASENNUS

VAROITUS

Jos potkurin asennuksessa tai irroituksessa ei noudateta varovaisuutta, seurauksena saattaa olla vakava loukkaantuminen.

Asennettaessa tai irrotettaessa potkuria:

- Vaihda aina vapaalle ("Neutral") ja poistaa hätäpysäytyskytkimen lukkolevy, jotta moottori ei käynnisty vahingossa.
- Suojaa kätesi käyttämällä käsineitä ja "lukitse" potkuri paikalleen asettamalla puupala terien ja antikavaatiolevyn väliin.

Asenna potkuri perämoottoriin seuraavien toimenpiteiden mukaisesti:

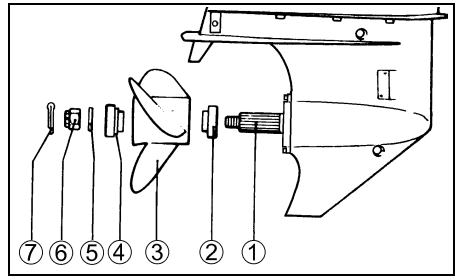

1. Voitele potkurin akselin ① urat runsaalla määrällä vettä hylkivää rasvaa ruostumisen estämiseksi.
2. Aseta lukituslaite ② akselille.
3. Aseta potkurin akselin urat sopivaan asentoon ja aseta potkuri ③ paikoilleen.
4. Aseta välilevy ④ ja tiivistysrengas ⑤ akselille kuvassa näytetyllä tavalla.
5. Ruuvaa potkurin mutteri ⑥ paikoilleen jja kiristä se momenttiavaimella asentoon 50 – 60 N·m.
6. Aseta potkurin mutterin sokka ⑦ paikoilleen ja taivuta se niin ettei se irtoa.

Potkuri irrotetaan suorittamalla edellä mainitut toimenpiteet päinvastaisessa järjestyksessä.

SÄÄDÖT

KALLISTUSKULMAN SÄÄTÖ

Jotta ohjaus pysyisi vakaana ja suorituskyky hyvänä, varmista että kallistuskulma on oikea (katso oheista kuvaa). Sopiva kallistuskulma vaihtelee riippuen veneen, moottorin ja potkurin yhdistelmästä ja käyttöolosuhteista. Jos kallistuskulma on liian suuri, veneen kelluvuuden keskipiste siirtyy kohti veneen perää. Jos näin käy, vene pyrkii hyppimään aalloilta aalloille ja mahdollisesti heittämään veneessä olijat yli laidan.

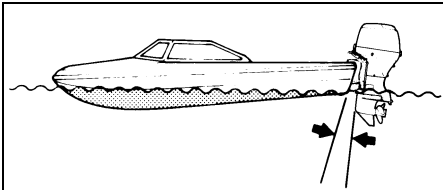

- Kallistuskulma liian pieni (vene pyrkii kyntämään keulallaan)

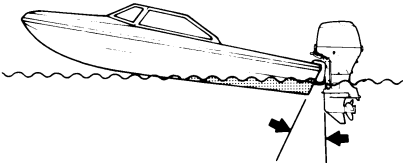

- Kallistuskulma liian suuri (vene pyrkii olemaan perällään)

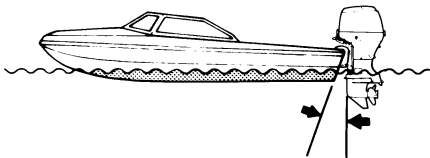

- Oikea kallistuskulma

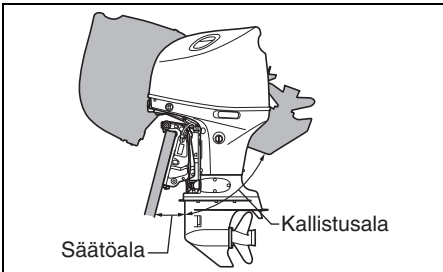

▲ VAROITUS

Kallistuskulma vaikuttaa suuresti ohjauvuteen. Jos kallistuskulma on liian pieni, vene saattaa "kyntää" tai "hyppiä". Jos kallistuskulma taas on liian suuri, vene pyrkii hyppimään puolelta toiselle tai ylös ja alas. Tällöin seurauksena on ohjauksen menetys ja veneessä olijat saatetaan heittää yli laidan.

Säilytä aina oikea kallistuskulma, joka perustuu veneen, moottorin ja potkurin yhdistelmälle ja käyttöolosuhteille.

▲ VAROITUS

Kun moottori kallistetaan yli suurimman sallitun säätöasennon, liikkuva kiinnitin ei saa sivutukea pidikekiinnittimestä eikä kallistusjärjestelmä pysty suojaamaan moottoria, jos alayksikkö osuu johonkin esteeseen. Tämä saattaa vahingoittaa kyydissä olevia.

Älä käytä moottoria yli 1500 kierroksella/min. äläkä käytä moottoria niin, että se on kallistettu yli suurimman sallitun säätöasennon.

HUOMAUTUS

Jos moottoria käytetään niin, että se on säädetty yli suurimman sallitun säätöasennon, vedenottoaukot saattavat sijaita vesitasan yläpuolella, jolloin moottori saattaa kuumentua liikaa ja vahingoittua vakavasti.

Älä käytä moottoria niin, että moottori on säädetty yli suurimman sallitun säätöasennon.

Suorita koeajo tarkastaaksesi onko kallistuskulman säätö tarpeen. Säädä kallistuskulma käyttämällä sähköistä kallistus- ja kippausjärjestelmää. Katso lukua "SÄHKÖINEN KALLISTUS- JA KIPPAUSJÄRJESTELMÄ".

Jos hyvää suorituskykyä ei saada, ongelma saattaa olla moottorin asennuskorkeudessa. Kysy ohjeita jälleenmyyjältä.

Automaattinen trimmikulman säätö

Tässä perämootorissa on automaattinen trimmikulman säätötoiminto. Toiminto säätää trimmikulman automaattisesti sopivaksi. Lisätietoja on MITTARI (VALINNAINEN) MONITOIMIMITTARI -osion Auto Trim (Automaattitrimmi) -kohdassa.

TRIMMIEVÄN SÄÄTÖ

Tämä säätö kompensoi veneen mahdollista pyrkimystä kaartaa hieman oikealle tai vasemmalle. Tämä kaartamispyrkimys saattaa johtua esimerkiksi potkurin vääntömomentista, moottorin kiinnitysasennosta jne.

Säädä trimmievä seuraavalla tavalla:

1. Löysennä evää (A) paikoillaan pitävä pultti.

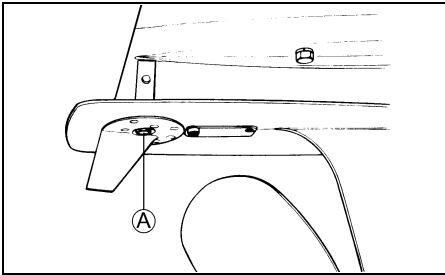

2. Jos vene pyrkii kaartamaan vasemmalle, käännä evän takaosaa vasemmalle. Jos vene pyrkii kaartamaan oikealle, käännä evän takaosaa oikealle.

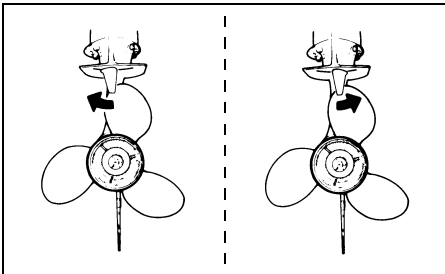

3. Kiristä trimmievää paikoillaan pitävä pultti.

Tarkista säädön jälkeen vieläkö vene pyrkii kaartamaan jommallekummalle suunnalle. Jos tarpeen suorita trimmievän säätö uudelleen.

ÄÄTÖVIVUN SÄÄTÖ

Säätövivun kitka ja vaste voidaan säätää käyttäjälle sopiviksi. Säätövivun kitkan säätö muuttaa säätövivun liikuttamiseen tarvittavaa voimaa. Tämä estää säätövivun tahattoman liikkeen rajuissa vesistöolosuhteissa. Neuvottele valtuutetun Suzuki-jälleenmyyjän kanssa siitä kuinka säätövivun kitkan ja vasteen säätö tehdään.

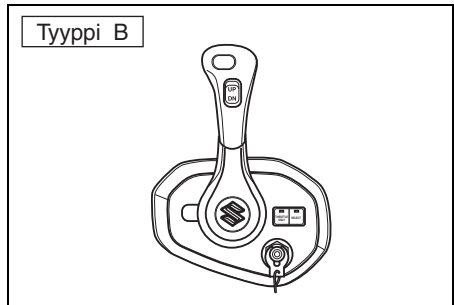
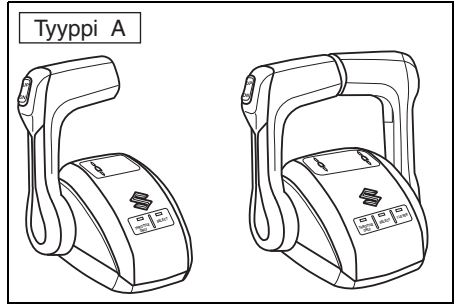

| Tyyppi | Säädettävä kohta |
|--------|------------------|
| A | Kitka ja vaste |
| B | Kitka |

JOUTOKÄYNTINOPEUDEN SÄÄTÖ

Joutokäyntinopeus on säädetty tehtaalla välille 650 – 750 kierrosta minuutissa vapaalla.

HUOMAA:

Jos joutokäyntinopeutta ei voi säätää määrätyle alalle, pyydämme ottamaan yhteyden valtuutettuun Suzuki-perämootorimyyjään.

KALISTUKSEN YLÄRAJA-ASENNON SÄÄTÖ

Jos perämoottori koskettaa veneen moottorikuilua kallistettaessa täysin ylös olevaan asentoon, yläraja-asento on säädettävä.

Suorita tämä säätö sen jälkeen, kun nykyasennon säätö on peruutettu seuraavissa toimenpiteissä kuvatulla tavalla.

KALLISTUKSEN YLÄRAJA-ASENNON SÄÄDÖN PERUUTUS

1. Jos avaimeton käynnistysjärjestelmä kuuluu varusteisiin:

Kytke laittaa päälle pitämällä moottorikytkintä ① painettuna vähintään kaksi sekuntia.

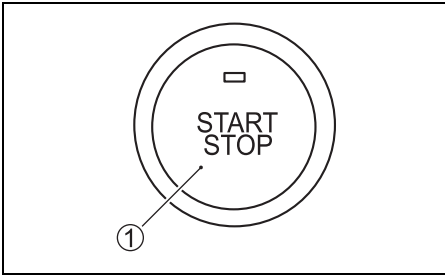

Jos avaimeton käynnistysjärjestelmä ei kuulu varusteisiin:

Käännä virta-avainsäädin asentoon "ON".

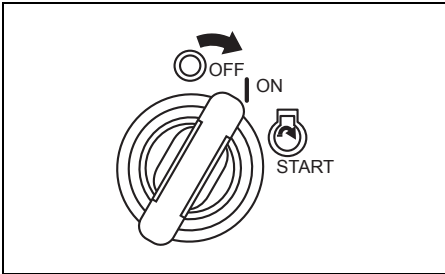

2. Vedä hätäpysäytyskytkimen lukkolevy ② irti.

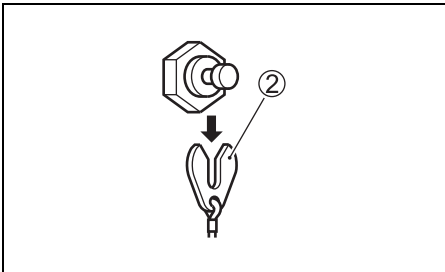

3. Varmista, että kauko-ohjainkahva on asennossa "NEUTRAL".

4. Varmista, että SELECT LED syttyy, jos ei, paina kauko-ohjainrasian SELECT-kytkintä. Paina "THROTTLE ONLY" -painiketta ③.

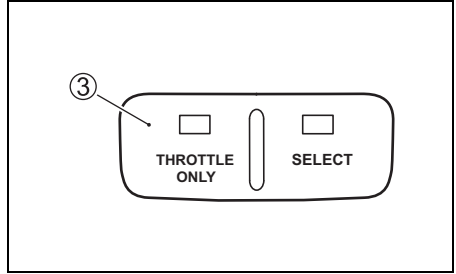

5. Siirrä ohjainkahvaa eteenpäin, kunnes varoitusäänimerkki kuuluu yhden kerran.

Tällöin mittarinäyttöön tulee näkyviin viesti "Set Limit Angle" (Aseta rajakulma).

Paina "UP" puolta PTT-kytkimestä kolme sekuntia, jolloin äänimerkki kuuluu kaksi kertaa lyhyesti osoitukseksi siitä, että säätö on suoritettu.

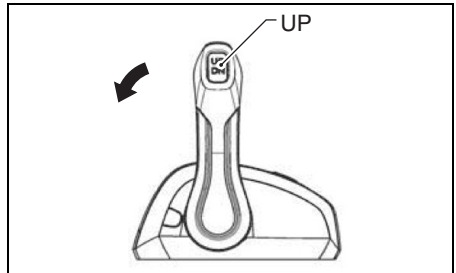

6. Palauta kaasu täysin suljettuun asentoon.

KALLISTUKSEN YLÄ-ASENNON RAJOITUKSEN SÄÄTÖ

1. Jos avaimeton käynnistysjärjestelmä kuuluu varusteisiin:
Kytke laittaa päälle pitämällä moottorikytkintä painettuna vähintään kaksi sekuntia.
Jos avaimeton käynnistysjärjestelmä ei kuulu varusteisiin:
Käännä virta-avain "ON" -asentoon.
2. Paina "UP" -puolta PTT-kytkimestä niin, että saadaan paras mahdollinen kallistusasetto veneelle.
3. Vedä hätäpysäytyskytkimen lukkolevy pois.
4. Varmista, että kauko-ohjainkahva on asennossa "NEUTRAL".
5. Varmista, että SELECT LED syttyy, jos ei, paina kauko-ohjainrasian SELECT-kytkintä. Paina "THROTTLE ONLY" -painiketta.
6. Siirrä ohjainkahvaa etenkäpäin, kunnes varoitusaänimerkki kuuluu yhden kerran.
7. Paina "UP"-puolta PTT-kytkimestä kolme kertaa kolmen sekunnin aikana. Äänimerkki kuuluu kerran lyhyesti ilmoitukseksi siitä, että säätö on hyväksytty.
8. Palauta kaasu täysin suljettuun asentoon ja asenna lukkolevy hätäkytkimeen. Kippaa kokonaan ylös ja alas useamman kerran painamalla PTT-kytkintä ja tarkista, että kallistuksen yläraja on säädetty oikein.

▲ VAROITUS

Kallistuksen ylärajan säätö ei estä perämoottoria kallistumasta kokonaan ylös ja koskettamasta moottorikulua, jos moottorin alaysikkö koskettaa jotakin suurella nopeudella. Tällainen kallistuminen voi vahingoittaa moottoria, venettä ja veneessä olevia.

Pidä kaikki veneessä olevat poissa moottorin läheisyydestä ajettaessa suurella nopeudella.

MOOTTORIKANNEN KIINNITYKSEN SÄÄTÖ

Jos moottorikannen kiinnitys tuntuu löysältä tai liian tiukalta vipuja lukittaessa, säädä seuraavalla tavalla:

1. Löysennä pultit ①, ② ja ③.
2. Säädä kiinnittimien ④, ⑤ ja ⑥ asento. Kiinnitys kiristyy siirrettäessä kiinnittimiä suuntaan A. Kiristys löystyy siirrettäessä kiinnittimiä suuntaan B.
3. Kiristä pultit.

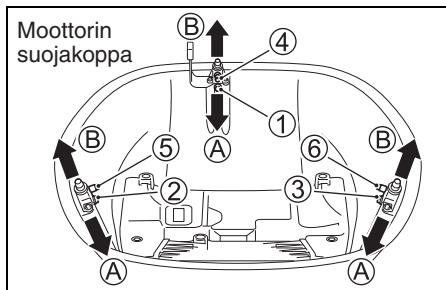

MITTARI (VALINNAINEN) MONITOIMIMITTARI

Tämä mittari on monitoimimittari, joka näyttää eri tietoja moottorin kanssa tapahtuvan digitaalisen kommunikaation avulla.

Tässä näkyvät moottorin nopeus, vaihteen asento, polttoaineen määrä, polttoaineen kulutus, jne.



HUOMAA:

Joitakin tietoja ei voi näyttää mallista ja laitteesta riippuen.

HUOMAA:

Kysy valtuutetulta Suzuki-veneilylaitteiden jälleenmyyjältä ohjeet monitoimimittarin asennuksesta.

HUOMAA:

Katso tarkemmat tiedot monitoimimittarin oikeasta käytöstä mittarin mukana toimitetusta ohjeesta "KÄYTTÖOHJEET".

HUOMAA:

Tämän mittarin navigointitietoja tulee käyttää ainoastaan viitteeksi. Kun tarvitaan tarkkoja navigaatiotietoja, käytä merikarttoja ja/tai tarkkoja navigaatiolaitteita.

PAINIKKEEN TOIMINNOT

Monitoimimittarissa on neljä painiketta: [MENU], [▼], [▲] ja [SET].



Kunkin painikkeen toiminnot on kuvattu seuraavassa.

[MENU]-painikkeen avulla voidaan käsitellä perusvalikkoa.

HUOMAA:

[MENU]-painikkeen painaminen ja pitäminen painettuna kytkee uistelutilan (TROLL).

[▼]- ja [▲]-painiketta käytetään valintakohtitimen siirtoon, aputietojen valintaan ja tietosyötön säätöön.

HUOMAA:

Paina ja pidä painettuna joko painike [▼] tai [▲], kun haluat nollata osamatkamittarin, osamatkaetäisyyden, keskimääräisen polttoaineen kulutuksen ja polttoaineen kokonaiskulutuksen aputiedoista samanaikaisesti.

[SET]-painikkeella päätetään valittava kohta.

HUOMAA:

Pitämällä [SET]-painiketta painettuna mittarinäytön valaistus voidaan muuttaa päiväajalle tai yöajalle.

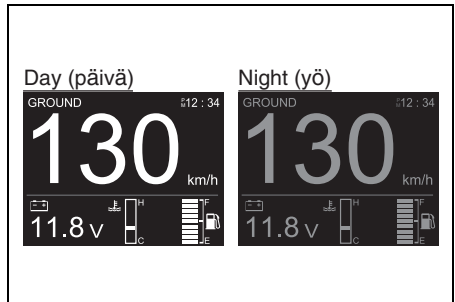

NÄYTÖN VALINTA

Monitoimimittari voi valita näyttöruudun seuraavista mahdollisuuksista:

- Moottorin nopeus
- Maanopeus/Polttoainetiedot
- Polttoainetiedot
- Kaikkien kohtien näyttö

Näyttöruudun valinta:

Paina [SET]-painiketta ja valitse haluttu näyttöruutu.

Joka kerta, kun [SET]-painiketta painetaan, näyttöruutu muuttuu seuraavassa järjestyksessä.

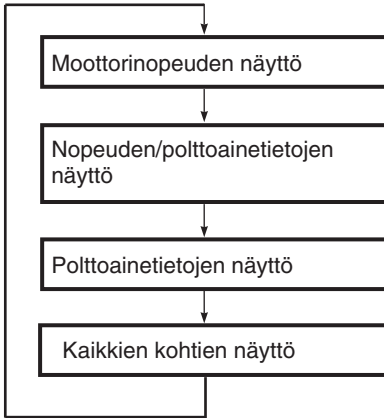

HUOMAA:

Näytöt, jotka on säädetty pois päältä näyttöasetuksissa, eivät näy ja seuraava näyttö tulee näkyviin. (Katso kohtaa VALIKKOTIETOJEN VALINTA.)

1. Moottorinopeuden näyttö

Moottorin nopeus ①, vaihteen asento ②, trimmiasento ③, aika ④, moottorin asento ⑤ ja aputiedot ⑥ näkyvät.

Aputietonäyttö voidaan kytkeä painamalla painiketta [▼] tai [▲].

Tämä näyttö voidaan säätää digitaaliselle tai analogiselle näyttötavalle. (Katso kohtaa VALIKKOTIETOJEN VALINTA.)

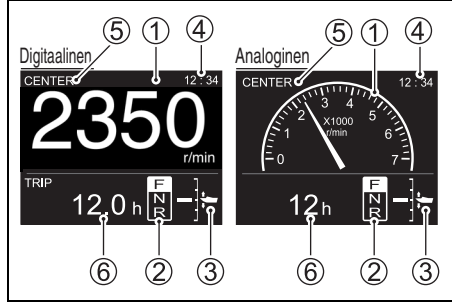

2. Nopeuden/Polttoainetietojen näyttö

Nopeus ①, polttoaineen määrä ②, aputiedot ③ ja aika ④ näkyvät.

Aputietonäyttö voidaan kytkeä painamalla painiketta [▼] tai [▲].

Tämä näyttö voidaan säätää digitaaliselle tai analogiselle näyttötavalle. (Katso kohtaa VALIKKOTIETOJEN VALINTA.)

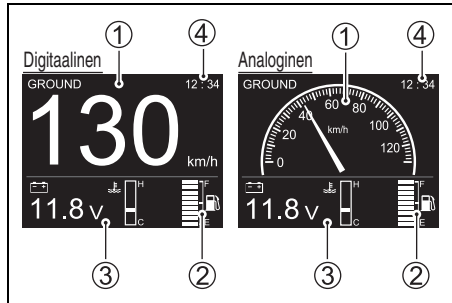

3. Polttoainetietojen näyttö

Tämä näyttö osoittaa kunkin asennetun polttoainesäiliön jäljellä olevan polttoaineen määrän ja aputiedot.

Aputietonäyttö voidaan kytkeä painamalla painiketta [✓] tai [^].

Tämä näyttö näyttää vain digitaalisella muodolla.

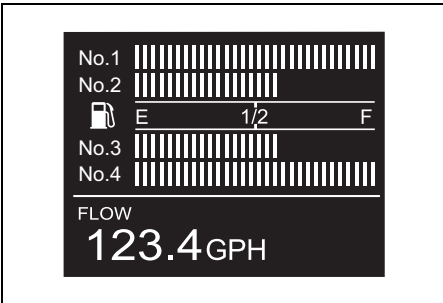
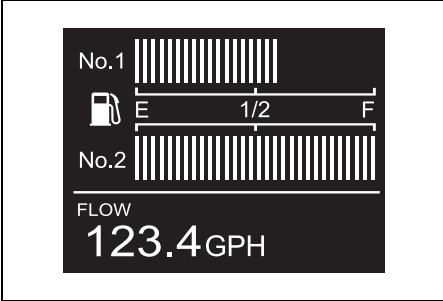

4. Kaikkien kohtien näyttö

Tämä näyttö näyttää kaikki mittarin yleiset näytöt.

Tämä näyttö voidaan säätää digitaaliselle, analogiselle1 tai analogiselle2 näyttötavalle. (Katso kohtaa VALIKKOTIETOJEN VALINTA.)

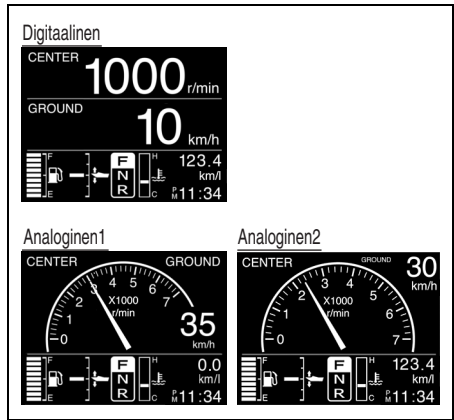

APUTIETOJEN VALINTA

Kun moottorinopeuden, maanopeuden/polttoainetietojen näyttö tai polttoainetietojen näyttö näkyy, muuta aputietojen näyttöä seuraavassa järjestyksessä painamalla painiketta [✓] tai [^].

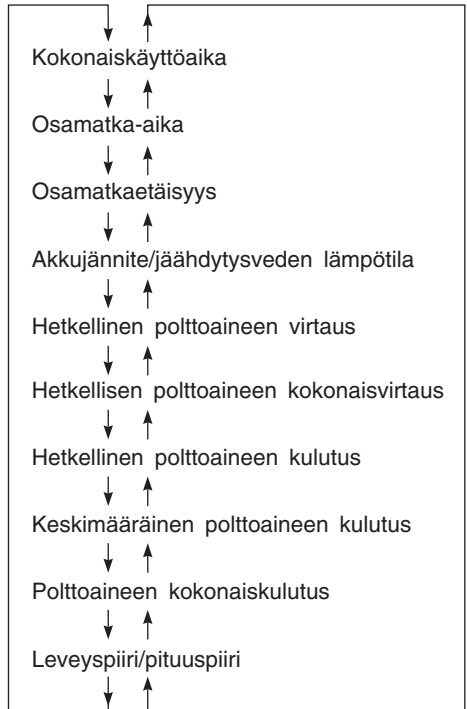

HUOMAA:

Paina ja pidä painettuna joko painike [▼] tai [▲], kun haluat nollata osamatkamittarin, osamatkaetäisyyden, keskimääräisen polttoaineen kulutuksen ja polttoaineen kokonaiskulutuksen aputiedoista samanaikaisesti. Kaikki muut kohdat nollautuvat myös samanaikaisesti näkyvän kohdan lisäksi.

1. Kokonaiskäyttöaika

Tämä näyttö näyttää moottorin kokonaiskäyttöajan uuden moottorin käyttöönotosta alkaen.



2. Osamatka-aika

Tämä näyttö näyttää osamatka-ajan edellisestä nollaamisesta alkaen.



3. Osamatkaetäisyys

Tämä näyttö näyttää osamatkan etäisyyden edellisestä nollaamisesta alkaen.

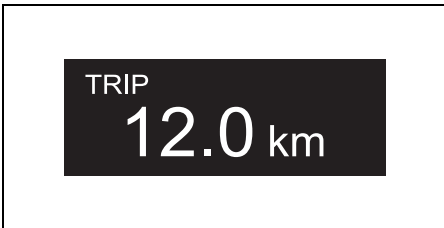

4. Akkujännite/jäähdytysveden lämpötila

Jäähdytysveden lämpötila ja akkujännite näkyvät.

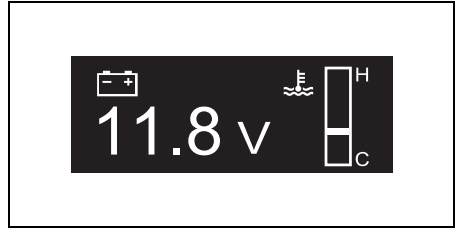

5. Hetkellinen polttoaineen virtaus

Tämä näyttö näyttää kunkin perämoottorin hetkellisen polttoaineen virtauksen.

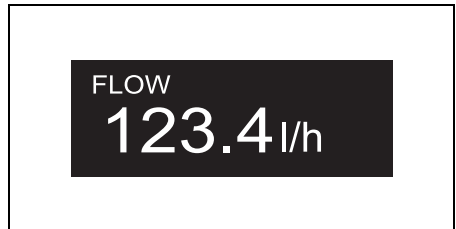

6. Hetkellisen polttoaineen kokonaisvirtaus

Tämä näyttö näyttää kaikkien asennettujen perämoottoreiden hetkellisen polttoaineen kokonaisvirtauksen.

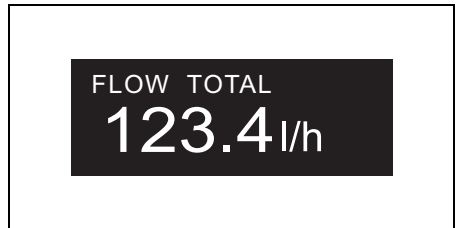

7. Hetkellinen polttoaineen säästö

Tämä näyttö näyttää kaikkien asennettujen perämoottoreiden hetkellisen polttoaineen kokonaissäästön.

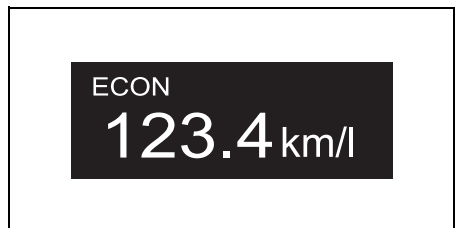

8. Keskimääräinen polttoaineen säästö

Tämä näyttö näyttää kaikkien asennettujen perämootoreiden keskimääräisen polttoaineen kokonaissäästön.



9. Polttoaineen kokonaiskulutus

Tämä näyttö näyttää kaikkien asennettujen perämootoreiden polttoaineen kokonaiskulutuksen.

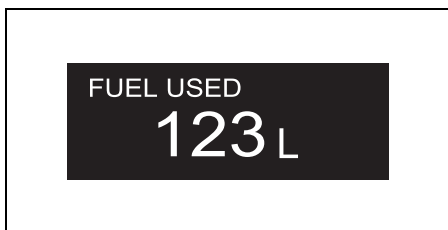

10. Leveyspiiri/pituuspiiri

Näyttää veneen senhetkisen sijainnin leveys- ja pituuspiirin.

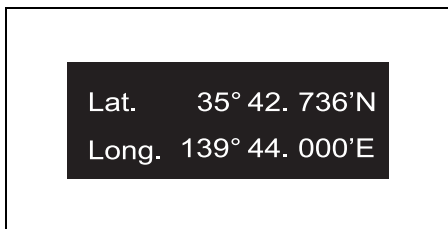

HUOMAA:

Jos leveys- ja pituuspiiri "Latitude"/"Longitude" ei näy, varmista GPS-vastaanottimen liitännän ja varmista radioaaltojen vastaanotto.

VALIKKOTIETOJEN VALINTA

Valikkonäyttö tulee näkyviin, kun painetaan MENU-painiketta minkä tahansa näytön näkyessä. Kun valikkonäyttö näkyy, voit palata aiemalle näytölle painamalla MENU-painiketta. Valikkonäytössä on neljä kohtaa, valaistus [Illumination], diagnoosi [Diagnosis], näyttö [Display] ja alkuasetus [Initial Setting].

Valitse kohta painamalla painiketta [▼] tai [▲].

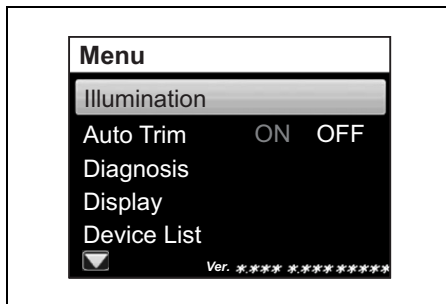

1. Valaistus

Valitse painiketta [▼] tai [▲] painamalla "Illumination" ja ota sitten näkyviin valaistuksen valintavalikko painamalla painiketta [SET].

Kirkkaus

Näytön kirkkaus voidaan säätää 10 vaiheessa. Valitse painiketta [▼] tai [▲] painamalla "Brightness" ja paina sitten painiketta [SET]. Säädä sitten kirkkaus painikkeella [▼] tai [▲] ja paina lopuksi painiketta [SET].

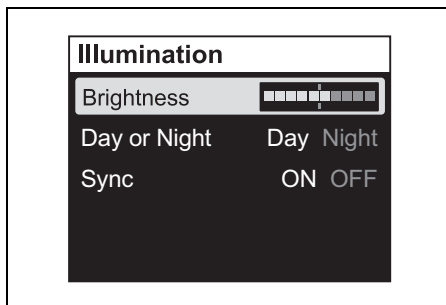

Päivä tai yö

Valitse painiketta [▼] tai [▲] painamalla "Day or Night" (Päivä tai yö). Valitse seuraavaksi vaihtoehto "Day" tai "Night" painikkeella [SET].

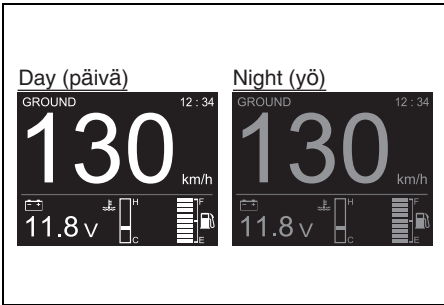
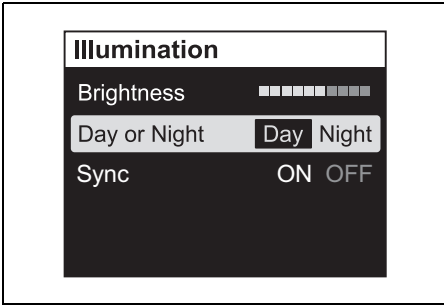

Sync

"Brightness"-asetus on synkronisoitu "Day or Night"-asetuksen kanssa kahdelle tai useammalle mittarille, joille "ON" on valittu "Sync"-asetuksessa.

Valitse painiketta [▼] tai [▲] painamalla "Sync" (Synkronointi). Valitse seuraavaksi vaihtoehto "ON" (synkronoitu) tai "OFF" (synkronomaton) painikkeella [SET].

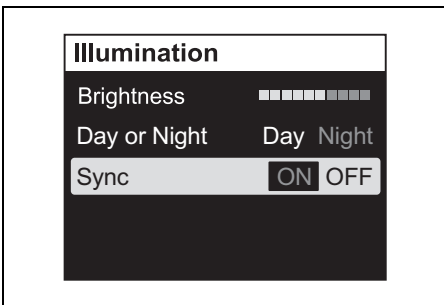

2. Auto Trim

Valitsee Auto Trim tilan.

Aseta perämoottori täyteen trimmin ala-asentoon. Valitse painikkeilla [▼] ja [▲] "Auto Trim" ja paina sitten painiketta [SET].

Valitse sitten painiketta [SET] painamalla joko "ON" tai "OFF".

Kun Auto Trim on päällä, monitoimimittarin näyttössä näkyy "A".

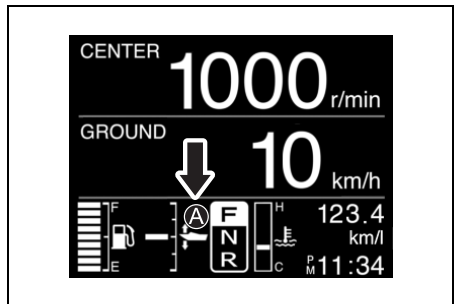
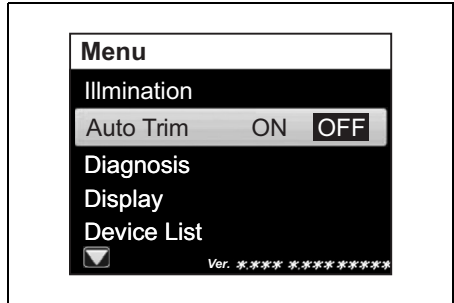
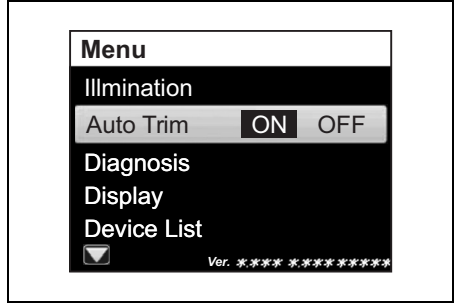

HUOMAA:

- “Ⓐ” ei näy, jos kyseisessä monitoimimittarin näytössä ei näy trimmiasentoa.
- PTT-kytkin on ensisijainen hallintamenetelmä, vaikka Auto Trim on “ON”-tilassa.
- Jos PTT-kytkintä käytetään, kun Auto Trim on “ON”-tilassa, automaattitrimmin toiminta keskeytyy ja näytössä näkyvä “Ⓐ” alkaa vilkkua. Auto Trim alkaa toimia uudelleen, kun moottorin nopeus alle 1 500 kierr/min. tai tämän alle tai jos perämoottori asetetaan täyteen trimmin ala-asentoon.

3. Diagnostic

Valitse [✓] tai [^]-painikkeella “Diagnosis” ja ota sitten [SET]-painiketta painamalla näkyviin diagnostiikan valintavalikko.

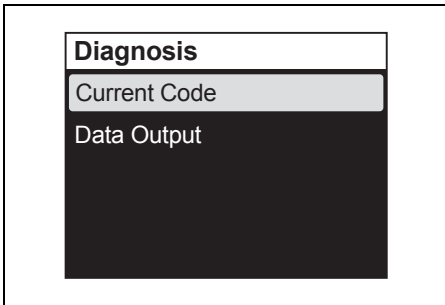

Current Code

Valitse [✓] tai [^]-painiketta painamalla “Current Code” ja ota sitten [SET]-painiketta painamalla näkyviin parhaillaan aktivoidut diagnostiikkakoodi ja/tai varoitusviesti.

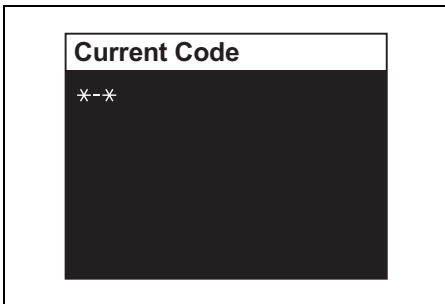

(Katso kohtaa VAROITUSJÄRJESTELMÄ ja DIAGNOOSIJÄRJESTELMÄ.)

Data Output

HUOMAA:

Katso tiedot monitoimimittarin oikeasta käytöstä mittarin mukana toimitetusta “KÄYTTÖOHJEESTA”.

Valitse [✓] tai [^]-painiketta painamalla “Data Output” ja ota sitten [SET]-painiketta painamalla näkyviin datalähdön valintavalikko.

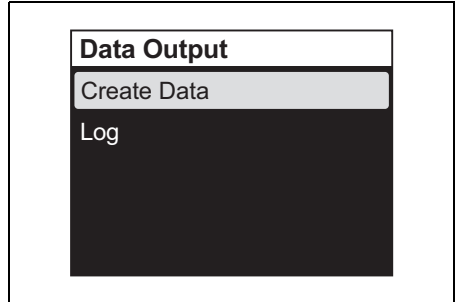

Create Data (Muodostuneet tiedot):

Tällä toiminnolla voi tarkistaa “Create Data” -tiedot (moottorin öljynvaihtoväli, kokonaiskäyttö-tunnit jne.).

Log (Loki):

Tällä toiminnolla voi tarkistaa aiemmin haetut ja tallennetut “Create Data” -tiedot (moottorin öljynvaihtoväli, kokonaiskäyttötunnit jne.).

4. Näyttö

Kun [Display] on valittu, ota painiketta [SET] painamalla näkyviin digitaalisen näytön “D”, analogisen näytön “A” ja näytön pois päältä valintavalikko.

Valitse näyttökohta painikkeella [✓] tai [^]. Valitse sitten painiketta [SET] painamalla “A1”, “A2”, “D” tai “OFF”.

Koska “Fuel” -näyttö toimii vain digitaalimuodolla, valittavana on joko “ON” tai “OFF”.

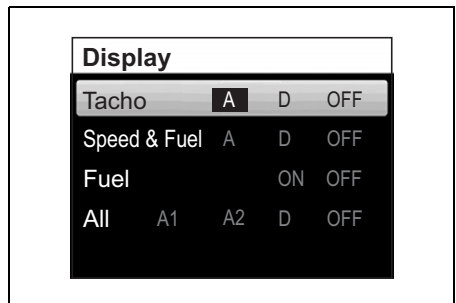

Kun on säädetty asento "OFF", kyseisen kohdan näyttö ohitetaan ja seuraava näyttö tulee näkyviin. (Katso kohtaa NÄYTÖN VALINTA.)

HUOMAA:

Ei ole mahdollista säätää kaikki näyttökohtia pois päällä olevaan tilaan (OFF) (piilossa). Aseta ainakin yksi (1) näyttökohta näkyviin.

5. Device list

Näyttää luettelon monitoimimittariin kytketyistä laitteista.

Tuo näkyviin monitoimimittarin tiedot ja tiedot siihen kytketyistä laitteista (kuten muista monitoimimittareista) valitsemalla painikkeilla [▼] ja [▲] "CAN2" ja painamalla sitten painiketta [SET] (ASETA).

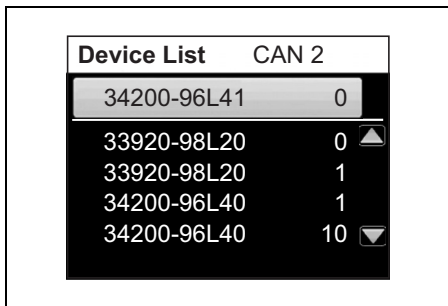
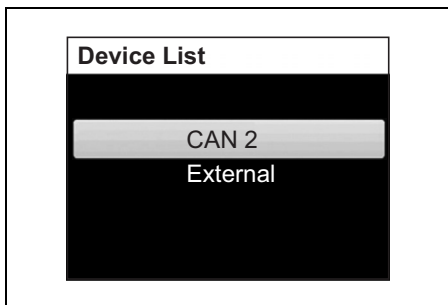

Tuo näkyviin monitoimimittarin sarjanumerot ja sen NMEA-linjaan kytketyt laitteet (kuten GPS-moduuli) valitsemalla painikkeilla [▼] ja [▲] "EXTERNAL" (ULKOINEN) ja painamalla sitten painiketta [SET].

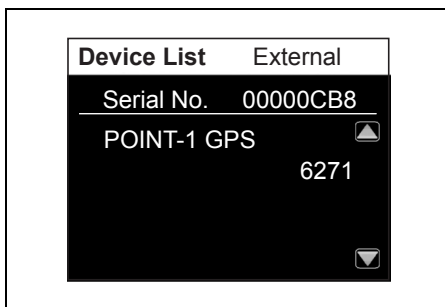
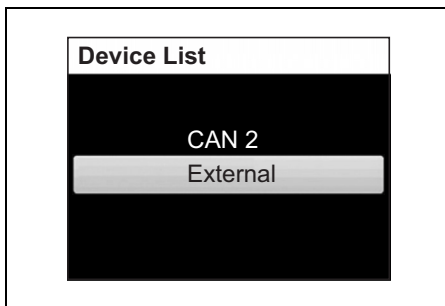

6. Keyless

Voit tarkastaa avaimettoman käynnistysjärjestelmän tunnuskuodin. Voit myös vaihtaa tunnuskuodin.

(1) Mikäli käytössä on kaukosäädin

- Varmista, että kaukosäädin on avaimettoman käynnistysjärjestelmän toimintaetäisyydellä.
- Varmista, että kaukosäätöavain on tiedonsiirtotilassa (ON). (Katso "Kaukosäätöavaimen tiedonsiirtotilan kytkeminen".)
- Avaa Keyless-valintavalikko valitsemalla painikkeella [▼] tai [▲] "Keyless" ja painamalla sitten painiketta [SET].

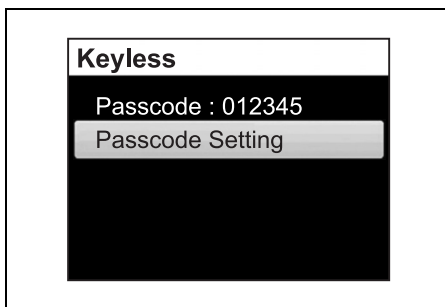

Tunnuskoodi

Tunnuskoodi tulee näkyviin.

Tunnuskoodin asettaminen

Paina painiketta [SET].

Syötä 6 merkin pituinen tunnuskoodi.

Valitse kukin numero painikkeilla [▼] ja [▲].

Siirry seuraavaan numeroon painamalla painiketta [SET].

Siirry edelliseen numeroon painamalla painiketta [MENU].

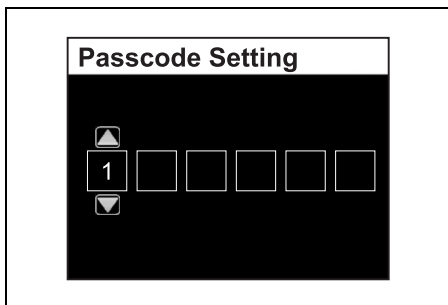

Kun olet valinnut kaikki 6 numeroa, tunnuskoodi tulee näkyviin painikkeen [SET] painamisen jälkeen.

(2) Mikäli kaukosäädintä ei ole

Kun avaimeton käynnistysjärjestelmä käynnistyy, syötä tunnuskoodi, niin voit vaihtaa sen yhden minuutin kuluessa järjestelmän avaamisesta.

7. Oletusasetus

Oletusasetus sisältää tärkeitä kohtia alku-säättöä varten. Tästä syystä varmistusnäyttö "Revise initial setting?" näkyy, kun valitaan "Initial Setting" valikkoruudusta ja painetaan painiketta [SET]. Oletusasetukset muutetaan valitsemalla "Yes" painikkeella [▼] tai [▲] ja ottamalla oletusasetusten valikkoruutu näkyviin painamalla [SET]-painiketta.

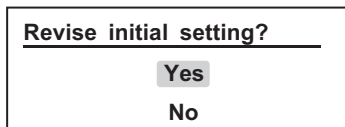

"Initial Setting" sisältää hahdeksan (8) valikkoa. Valitse oletusasetusvalikko painamalla painiketta [▼] tai [▲] ja ota sitten näkyviin asetusnäyttö painamalla [SET]-painiketta.

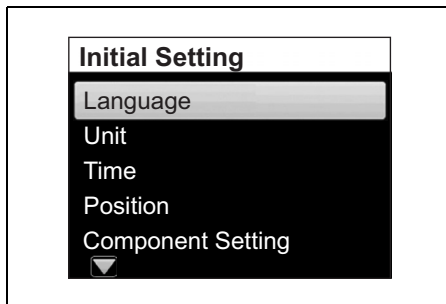

Language (Kieli)

Valitsee näyttökielen.

Valitse näyttökieli painikkeilla [▼] ja [▲] ja paina sitten painiketta [SET].



Vahvistusviesti tulee näkyviin.

Vaihda näyttökieli valitsemalla painikkeilla [▼] ja [▲] "YES" ja painamalla sitten painiketta [SET]. Jos et halua vaihtaa kieltä, valitse "NO" ja paina sitten painiketta [SET].

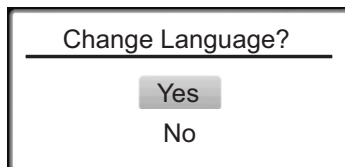

Yksikkö

Seuraavien yksiköiden asettaminen.

Etäisyys: säädä etäisyyden yksikkö.

Valitse yksikkö painamalla [SET]-painiketta.

| Unit | |
|-------------|-----------------|
| Distance | km M NM |
| Quantity | L G(US) G(IMP) |
| Speed Scale | LOW HIGH |
| Econ | D/Q Q/D I/100km |

Määrä: säädä polttoaineen määrän yksikkö.

Valitse yksikkö painamalla [SET]-painiketta.

| Unit | |
|-------------|-----------------|
| Distance | km M NM |
| Quantity | L G(US) G(IMP) |
| Speed Scale | LOW HIGH |
| Econ | D/Q Q/D I/100km |

Nopeusasteikko: nopeusasteikon säätö.

Nopeusasteikon säätö vaikuttaa vain analogiseen näyttöön.

Valitse näytettävä asteikko painamalla [SET]-painiketta.

| Unit | |
|-------------|-----------------|
| Distance | km M NM |
| Quantity | L G(US) G(IMP) |
| Speed Scale | LOW HIGH |
| Econ | D/Q Q/D I/100km |

Econ: säädä laite polttoainesäästöille.

Valitse laite painamalla [SET]-painiketta.

| Unit | |
|-------------|-----------------|
| Distance | km M NM |
| Quantity | L G(US) G(IMP) |
| Speed Scale | LOW HIGH |
| Econ | D/Q Q/D I/100km |

Aika

Aikamerkinnän säätö.

Kello: kellon näyttö/ei-näyttö -säätö.

Valitse [SET]-painiketta painamalla "ON" tai "OFF."

| Time | |
|------------|---------|
| Clock | ON OFF |
| 12h or 24h | 12h 24h |
| Timezone | + 00:15 |

12h tai 24h: valitse 12 tunnin tai 24 tunnin näyttö.

Paina [SET]-painiketta ja valitse "12h" tai "24h."

| Time | |
|------------|---------|
| Clock | ON OFF |
| 12h or 24h | 12h 24h |
| Timezone | + 00:15 |

Aikavyöhyke: säädä aikavyöhyke.

Tämä mittari voidaan säätää aikaan näppäilemällä aikaero standardiajasta (Greenwich-aika). Kun aikaero on kerran näppäilty, sitä ei tarvitse säätää enää uudelleen.

Aika voidaan säätää alalle +14:00 ajasta –12:00.

Käynnistä näppäilyasento painamalla [SET]-painiketta ja säädä aikaero painikkeella [▼] tai [▲].

Paina painiketta [▼] tai [▲] lyhyesti, jolloin aika muuttuu 15 minuutin jaksoissa. Kun pidät painikkeen painettuna, aika muuttuu jatkuvasti 15 minuuttia.

HUOMAA:

Jos "Timezone" ei näy, varmista GPS-vastaanottimen liitäntä. Jos GPS-vastaanotinta ei ole asennettu, näytössä näkyy "--:--".

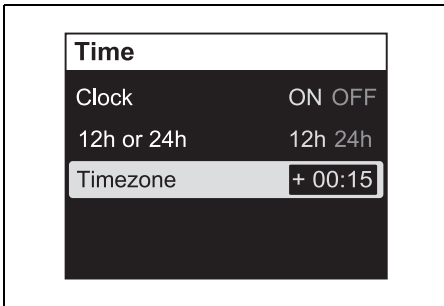

Asento

Mittarin ja moottorin asennon säätö.

Neuvoitele Suzuki-veneilytarvikkeiden jälleenmyyjän kanssa tämän asentoasetuksen "Position" muutoksista.

Component Setting (Komponentin asetukset)

Komponentin asetukset.

Neuvoitele Suzuki-veneilytarvikkeiden jälleenmyyjän kanssa asetuksen "Component Setting" käyttämisestä.

Polttoainesäiliö

Polttoainesäiliöiden säätö.

Neuvoitele Suzuki-veneilytarvikkeiden jälleenmyyjän kanssa tämän polttoainesäiliöasetuksen "Tank" muutoksista.

Keyless Setting (Avaimettomuusasetus)

Avaimettoman toimintatilan asetus.

Neuvoitele Suzuki-veneilytarvikkeiden jälleenmyyjän kanssa asetuksen "Keyless Setting" käyttämisestä.

Demo Mode Setting (Demotila-asetus)

Otaa demotilan käyttöön.

Neuvoitele Suzuki-veneilytarvikkeiden jälleenmyyjän kanssa asetuksen "Demo Mode Setting" käyttämisestä.

HÄLYTYS

Hälytykset ilmoittavat käyttäjälle toimintaa vaativista toimintaolosuhteista. Jos hälytys kuuluu, mittarinäyttö näyttää välittömästi hälytysviestin ja hälytyskuvakkeen.

Huomautusviesti pyyhkiytyy pois, kun painetaan jotakin mittarin painikkeista. Huomautuksen hälytyskuvake näkyy kuitenkin, kunnes hälytyksen aiheuttaja poistetaan. Hälytyksen ääni loppuu myös kun aiheuttaja poistetaan.

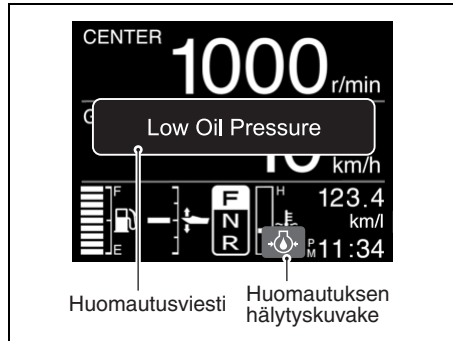

VAROITUSJÄRJESTELMÄ

Tämä varoitusjärjestelmä on kehitetty varoittamaan tietyistä tapauksista, jotka saattavat aiheuttaa perämootorille vakavia vahinkoja.

HUOMAUTUS

Perämoottori saattaa vahingoittua, jos luotat siihen, että varoitusjärjestelmä varoittaa kaikista mahdollisista ongelmista tai ilmoittaa huoltotarpeesta.

Jotta perämoottori ei pääse vahingoittumaan, se on tarkastettava ja huollettava säännöllisesti.

HUOMAUTUS

Perämoottorin käytön jatkaminen varoituslampujen palamisesta huolimatta saattaa johtaa perämoottorin vakavaan vaurioitumiseen.

Jos varoitusjärjestelmä käynnistyy perämoottoria käytettäessä, sammuta moottori mahdollisimman nopeasti ja korjaa vika tai pyydä apua valtuutetulta Suzuki-veneilylaitteiden edustajalta.

MERKKIVALOJEN TARKASTUS

Jos avaimeton käynnistysjärjestelmä kuuluu varusteisiin:

Joka kerta, kun käynnistät järjestelmän pitämällä moottorikytkintä painettuna vähintään kaksi sekuntia, äänimerkki soi kahden sekunnin ajan.

HUOMAUTUS

Jos huomautusjärjestelmä ei toimi oikein, et saa ilmoitusta toimintahäiriöstä, joka voi vahingoittaa perämoottoria.

Jos äänimerkkiä ei kuulu, kun avaimeton käynnistysjärjestelmä on kytketty päälle moottorikytkimellä, sumneri on kenties rikki tai järjestelmän piireissä saattaa olla vikaa. Pyydämme ottamaan tällaisessa tapauksessa yhteyden valtuutettuun Suzuki Marine -myyjään.

Jos avaimeton käynnistysjärjestelmä ei kuulu varusteisiin:

Joka kerta, kun virta-avainsäädin asentoon "ON", äänimerkki soi kolmen sekunnin ajan.

HUOMAUTUS

Jos huomautusjärjestelmä ei toimi oikein, et saa ilmoitusta toimintahäiriöstä, joka voi vahingoittaa perämoottoria.

Jos äänimerkkiä ei kuulu, kun virta-avainsäädin käännetään asentoon "ON", sumneri on kenties rikki tai järjestelmän piireissä saattaa olla vikaa. Pyydämme ottamaan tällaisessa tapauksessa yhteyden valtuutettuun Suzuki Marine -myyjään.

YLIKIRROSTEN VAROITUSJÄRJESTELMÄ

Tämä järjestelmä käynnistyy, kun moottorin nopeus ylittää suurimman sallitun nopeuden yli 10 sekunnin ajan. Lisäksi "Rev Limit" näkyy näyttöruudussa.

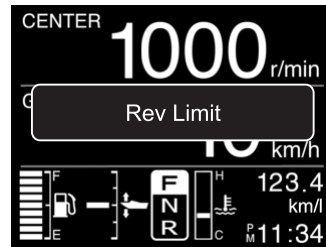

Jos käyttöä jatketaan, moottorin nopeus laskee automaattisesti noin 3000 kierrokseen/min. ja samanaikaisesti kuuluu äänimerkki. Näyttö muuttuu merkinnälle "Over Revolution (ylikierrokset)".

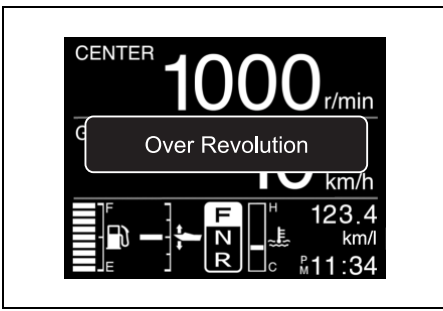

Ylikierrosten merkkivalo "Over Revolution" katoaa, kun painetaan mitä tahansa mittarin painiketta.

Tämä järjestelmä täytyy nollata siirtämällä kaasutin joutokäynnin asentoon noin sekunniksi, jotta moottorin täysi toiminta palautuu.

HUOMAUTUS

Jos ylikierrosten varoitusjärjestelmä käynnistyy suositetulla suurimmalla kaasulla, ja olet varma siitä, että potkurin nousu on sopiva eikä muita tekijöitä kuten "ylikierroksia" tai "tuuletusta" ole, ylikierrosten varoitusjärjestelmässä saattaa olla jotakin vikaa.

Ota yhteys valtuutettuun Suzuki-veneilylaitteiden edustajaan, jos ylikierrosten varoitusjärjestelmä käynnistyy ilman mitään ilmeistä syytä.

ÖLJYNPAINEN MERKKIVALOJÄRJESTELMÄ

Tämä järjestelmä toimii, jos moottorin voiteluöljyn paine laskee alle oikean tason.

Jos tämä järjestelmä käynnistyy, "Low Oil Pressure (alhainen öljynpaine)" ja varoituskuvake näkyvät näytössä ja äänimerkki kuuluu. Lisäksi jos tämä järjestelmä käynnistyy 1000 kier./min. tai suuremmilla ylikierroksilla, moottorin nopeus laskee automaattisesti noin 1000 kierrokseen/min.

Jos ajoa jatketaan, moottori sammuu automaattisesti 3 minuutin kuluttua siitä, kun edellä kuvattu VAROITUSJÄRJESTELMÄ käynnistyy.

HUOMAA:

Jos moottori sammuu automaattisesti MERKKIVALOJÄRJESTELMÄN vuoksi, moottori voidaan käynnistää uudelleen.

MERKKIVALOJÄRJESTELMÄ käynnistyy kuitenkin toistuvasti uudelleen, kunnes käynnistymisen aiheuttaja poistetaan.

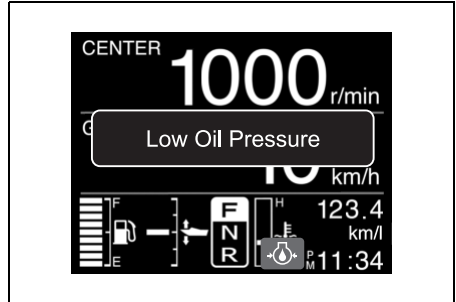

"Low Oil Pressure" -osoitin sammuu, kun painetaan jotakin painiketta mittarista. Huomautuksen hälytyskuvake näkyy kuitenkin kunnes aiheuttaja poistetaan.

Jos valo syttyy, sammuta moottori välittömästi, jos turvallista tuuli- ym. olosuhteisiin nähden.

Tarkasta öljyn taso ja lisää öljyä tarpeen ollen. Jos öljyn taso on sopiva, ota yhteys valtuutettuun Suzuki-veneilytarvikkeiden edustajaan.

HUOMAUTUS

Moottori saattaa vahingoittua pahasti, jos luotat vain siihen, että öljynpaineen varoitusjärjestelmä ilmoittaa moottoriöljyn lisäämistarpeesta.

Tarkasta moottoriöljy säännöllisesti ja lisää öljyä tarpeen ollen.

HUOMAUTUS

Jos moottoria käytetään, kun öljynpaineen varoitusjärjestelmä on käynnistynyt, moottori saattaa vahingoittua vakavasti.

Jos öljynpaineen varoitusjärjestelmä käynnistyy, sammuta moottori mahdollisimman nopeasti ja lisää moottoriöljyä tarpeen ollen tai korjaa muu vika.

YLIKUUMENEMISESTA VAROITAVA JÄRJESTELMÄ

Tämä järjestelmä käynnistyy, kun sylinterin seinän lämpötila on liian korkea johtuen riittämättömästä veden jäähtymisestä.

HUOMAA:

Ylikuumenemisestä varoittava järjestelmä ei tunnista korkeita palokammion lämpötiloja, joihin on syynä esimerkiksi öljyjärjestelmän vika-toiminta, huonolaatuinen polttoaine tai sytytystulpat, joilla on virheellinen kuumuusala.

Jos tämä järjestelmä käynnistyy, "Overheat (ylikuumeneminen)" ja varoituskuvake näkyvät näytössä ja äänimerkki kuuluu. Lisäksi jos tämä järjestelmä käynnistyy 2000 kierr./min. tai suuremmilla ylikierroksilla, moottorin nopeus laskee automaattisesti noin 2000 kierrokseen/min. Jos ajoa jatketaan, moottori sammuu automaattisesti 3 minuutin kuluttua siitä, kun edellä kuvattu VAROITUSJÄRJESTELMÄ käynnistyy.

HUOMAA:

Jos moottori sammuu automaattisesti MERKKIVALOJÄRJESTELMÄN vuoksi, moottori voidaan käynnistää uudelleen. MERKKIVALOJÄRJESTELMÄ käynnistyy kuitenkin toistuvasti uudelleen, kunnes käynnistymisen aiheuttaja poistetaan.

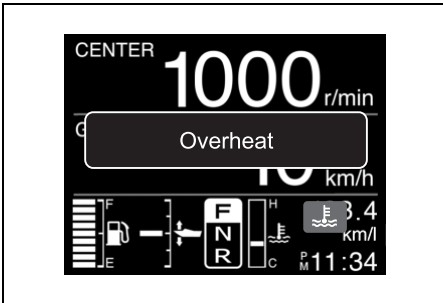

"Overheat"-osoitin sammuu, kun painetaan jotakin painiketta mittarista. Huomautuksen hälytyskuvake näkyy kuitenkin kunnes aiheuttaja poistetaan.

Jos ylikuumenemisestä varoittava järjestelmä käynnistyy käytön aikana, pienennä moottorin nopeutta heti ja katso tuleeko veden tarkastusaukosta vettä. Jos vettä ei näy, noudata alla kuvattuja ohjeita.

Jos vesi- ja tuuliolosuhteet sallivat, sammuta moottori, nosta se pois vedestä ja ota pois vieraat aineet kuten vesiheinät, muovipussit tai hiekka, jotka saattavat tukkia vedenottoaukot. Laske moottori veteen varmistuen, että vedenottoaukot tulevat veden alle, ja käynnistä moottori uudelleen.

Tarkasta (A) että vettä tulee tarkastusaukosta ja (B) että "Overheat" ei näy enää näytöllä. Muista, että "Overheat" saattaa sytyä uudelleen näyttöön, jos moottorin lämpötila nousee epätavallisen korkeaksi. Jos esiintyy jompi-kumpi edellä mainituista tilanteista, valtuutettuun Suzuki-veneilylaitteiden edustajaan täytyy ottaa yhteys mahdollisimman nopeasti.

HUOMAA:

Jos vettä tulee tarkastusaukosta riittävästi, äänimerkki saattaa yhä toimia ja näyttö näkyä, kunnes moottorin lämpötila laskee. Käytä moottoria VAPAALLA vain siihen saakka, kunnes varoitussjärjestelmät peruuntuvat.

HUOMAUTUS

Jos moottorin käyttöä jatketaan vaikka ylikuumenemisestä varoittava järjestelmä on käynnistynyt, moottori saattaa vahingoittua pahasti.

Jos ylikuumenemisestä varoittava järjestelmä käynnistyy, sammuta moottori mahdollisimman nopeasti tuuli- ja vesistöolosuhteiden salliessa ja tarkasta moottori edellä kuvattujen ohjeiden mukaisesti. Jos ongelmaa ei saada korjatuksi, ota yhteys valtuutettuun Suzuki-veneilylaitteiden edustajaan.

HUOMAA:

Muista, että ylikuumenemisestä varoittava järjestelmä ei tunnista ylikuumenemistä, johon on syynä esimerkiksi öljyjärjestelmän vikatoiminta, huonolaatuinen polttoaine tai virheelliset sytytystulpat.

HUOMAA:

Jos moottoria käytetään suurin kallistusasento ylitettynä, vedenottoaukot saattavat joutua vesirajan yläpuolelle. Tässä tapauksessa ylikuumentumisesta varoitettava järjestelmä saattaa käynnistyä.

TARKASTA TERMOSTAATIN VAROITUSJÄRJESTELMÄ

Tämä VAROITUSJÄRJESTELMÄ käynnistyy, kun termostaatti katkeaa eikä moottorin lämpötila nouse sopivalle tasolle moottorin käynnistämisen jälkeen.

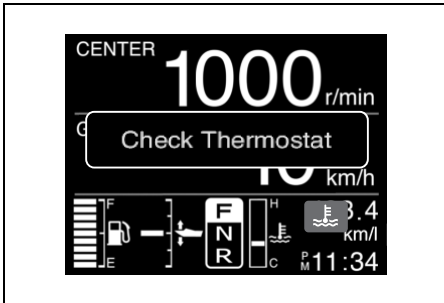

Jos tämä järjestelmä käynnistyy, "Check Thermostat (Tarkasta termostaatti)" ja varoituskuvake (kuvake on sininen) näkyvät näytössä.

"Check Thermostat" –osoitin sammuu, kun painetaan jotakin painiketta mittarista. Huomautuksen hälytyskuvake näkyy kuitenkin kunnes aiheuttaja poistetaan.

Sammuta VAROITUSJÄRJESTELMÄ sammuttamalla moottori ja ota yhteys SUZUKI-venetarvikkeiden jälleenmyyjään.

AKKIJÄNNITTEEN VAROITUSJÄRJESTELMÄ

Tämä järjestelmä käynnistyy, kun akkujännite on niin pieni, että se saattaa haitata moottorin toimintaa.

Jos tämä järjestelmä käynnistyy, "Low Battery Voltage (alhainen akkujännite)" ja varoituskuvake näkyvät näytössä ja äänimerkki kuuluu.

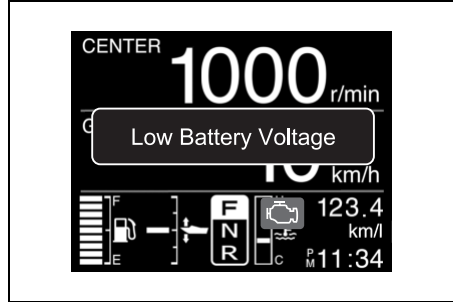

"Low Battery Voltage" –osoitin sammuu, kun painetaan jotakin painiketta mittarista. Huomautuksen hälytyskuvake näkyy kuitenkin kunnes aiheuttaja poistetaan.

Tämä järjestelmä peruuntuu automaattisesti, kun akkujännite palautuu oikealle jännitetasolle.

Älä käytä mitään sähkölaitetta kuten PTT-järjestelmää, hydraulisia säätöliuskoja, hydraulista nostolevyä jne.

▲ VAROITUS

Akun tarkastaminen ja huoltaminen noudattamatta tarpeellisia varotoimenpiteitä voi olla erittäin vaarallista.

Älä tarkasta äläkä huolla akkua ennen kuin olet lukenut tämän käyttöohjeen luvussa "AKUN ASENNUS" olevat varoitukset, huomautukset ja ohjeet.

HUOMAA:

- Heikossa akussa saattaa olla tarpeeksi jännitettä moottorin käynnistykseen, mutta tämä järjestelmä saattaa silti käynnistyä, kun moottori tai veneen tarvike vaatii paljon virtaa akusta.
- Jos avaimeton käynnistysjärjestelmä kuuluu varusteisiin:
Jos viesti "Low Battery Voltage" näkyy ja moottori sammuu, kun avaimeton käynnistysjärjestelmä on päällä, tarkista seuraavat seikat:

Jos avaimeton käynnistysjärjestelmä ei kuulu varusteisiin:

Jos viesti "Low Battery Voltage" (Paristovirta vähissä) tulee näkyviin, kun virta-avainsäädin on asennossa "ON", ja moottori sammuu, tarkista seuraavat seikat:

- Akkukytkin on asennossa "ON".
 - Akku on liitetty oikein.
 - Akku on hyvässä kunnossa.
- Jos tämä järjestelmä käynnistyy alituisen vaikka moottorin tai veneen tarvikkeen käyttö on lopetettu, ota yhteys valtuutettuun Suzuki-venetarvikkeiden jälleenmyyjään.

ELEKTRONINEN KAASUN JA VAIHDEVIVUN VAROITUSJÄRJESTELMÄ

SÄÄTÖLAITTEEN KOMMUNIKAATIOVAROITUSJÄRJESTELMÄ

Tämä järjestelmä käynnistyy, jos elektronisen kaasun ja vaihteen järjestelmissä esiintyy jokin virhe.

Jos tämä järjestelmä käynnistyy, "Check Control Unit C." ja varoituskuvake näkyvät näytössä ja äänimerkki kuuluu.

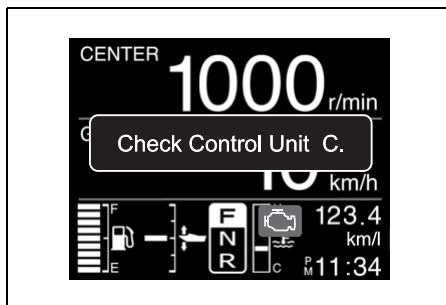

Merkkivalo "Check Control Unit C." katoaa painettaessa mitä tahansa painiketta mittarista. Varoituskuvake pysyy kuitenkin näkyvässä siihen saakka kunnes aiheuttaja poistetaan.

HUOMAUTUS

Jos tämä järjestelmä käynnistyy ilman ilmeistä syytä, järjestelmässä saattaa olla jokin vika.

Pyydämme ottamaan yhteyden SUZUKI-perämoottorimyyjään.

2. ASEMAN VAROITUSJÄRJESTELMÄ

Tämä järjestelmä käynnistyy, jos 2. aseman säätöjärjestelmässä on jokin virhe.

Jos tämä järjestelmä käynnistyy, "Check 2nd station" ja varoituskuvake näkyvät näytössä ja äänimerkki kuuluu.

Jos tämä järjestelmä on käynnistynyt, moottoria ei voi enää säätää 2. asemasta, mutta säätö 1. asemasta on mahdollista.

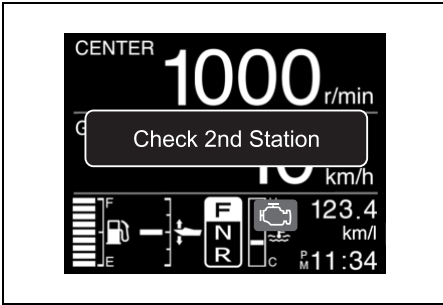

Merkkivalo "Check 2nd station" katoaa painettaessa mitä tahansa painiketta mittarista. Varoituskuvake pysyy kuitenkin näkyvässä siihen saakka kunnes aiheuttaja poistetaan.

HUOMAUTUS

Jos tämä järjestelmä käynnistyy ilman ilmeistä syytä, järjestelmässä saattaa olla jokin vika.

Pyydämme ottamaan yhteyden SUZUKI-perämoottorimyyjään.

KAASUJÄRJESTELMÄN VAROITUSJÄRJESTELMÄ

Tämä järjestelmä käynnistyy, jos elektronisen kaasun säätöjärjestelmässä on jokin virhe.

Jos tämä järjestelmä käynnistyy, "Check Throttle System" ja varoituskuvake näkyvät näytössä ja äänimerkki kuuluu. Lisäksi moottori suurin kierrosluku on rajoitettu 2000 kierrokseen minuutissa.

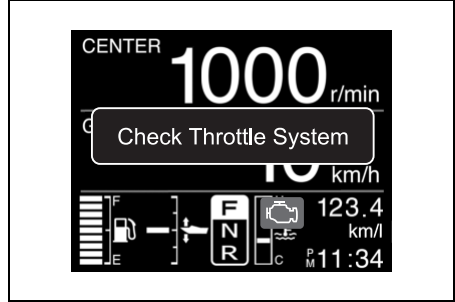

Merkkivalo "Check Throttle System" katoaa painettaessa mitä tahansa painiketta mittarista. Varoituskuvake pysyy kuitenkin näkyvässä siihen saakka kunnes aiheuttaja poistetaan.

HUOMAUTUS

Jos tämä järjestelmä käynnistyy ilman ilmeistä syytä, järjestelmässä saattaa olla jokin vika.

Pyydämme ottamaan yhteyden SUZUKI-perämoottorimyyjään.

VAIHDEVIVUN SÄÄTÖJÄRJESTELMÄ

Tämä järjestelmä käynnistyy jos elektronisen vaihteen säätöjärjestelmässä on jokin virhe.

Jos tämä järjestelmä käynnistyy, "Check Shift Control" ja varoituskuvake näkyvät näytössä ja äänimerkki kuuluu.

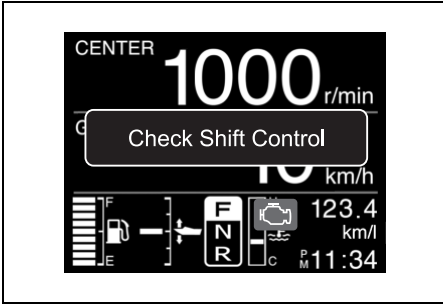

Jos tämä järjestelmä on käynnistynyt, moottorin nopeutta tai vaihdetta ei voi säätää kaukosäätimen vivulla, mutta moottoria voidaan käyttää joutokäyntinopeudella.

Siirtämällä kaukosäätimen vipu vapaalle ja painamalla vain kaasun kytkintä ① moottorin nopeutta voidaan säätää joutokäyntinopeudesta noin 2000 kierrokseen minuutissa kaukosäätimen vivulla.

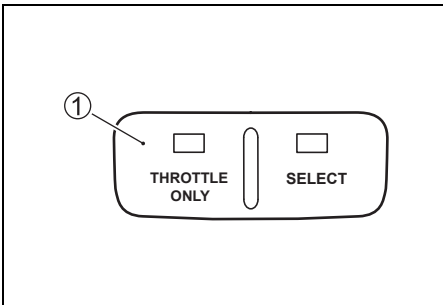

HUOMAA:

Kun viesti "Check Shift Control" näkyy, kytkintä ei voi muuttaa eteenpäin-, vapaalle tai peruutusasettoon.

Merkkivalo "Check Shift Control" katoaa painettaessa mitä tahansa painiketta mittarista. Varoituskuvake pysyy kuitenkin näkyvissä siihen saakka kunnes aiheuttaja poistetaan.

HUOMAUTUS

Jos tämä järjestelmä käynnistyy ilman ilmeistä syytä, järjestelmässä saattaa olla jokin vika.

Pyydämme ottamaan yhteyden SUZUKI-perämoottorimyynnään.

MITTARIEN TIEDONVÄLITYKSEN VAROITUSJÄRJESTELMÄ

Tämä järjestelmä käynnistyy, jos mittarissa esiintyy tiedonvälitysvirhe.

Jos tämä järjestelmä käynnistyy, "Check Gauge C." näkyynäytössä.

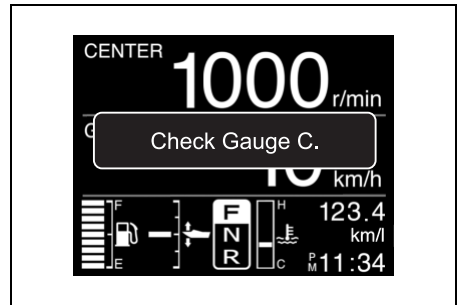

Merkkivalo "Check Gauge C." katoaa painettaessa mitä tahansa painiketta mittarista.

HUOMAUTUS

Jos tämä järjestelmä käynnistyy ilman ilmeistä syytä, järjestelmässä saattaa olla jokin vika.

Pyydämme ottamaan yhteyden SUZUKI-perämoottorimyynnään.

ASEMAN ASETUKSEN UISTELUTILAN VAROITUSJÄRJESTELMÄ

Tämä järjestelmä käynnistyy, kun uistelutila (TROLL) käynnistetään sellaisen ohjaamon mittarinäytöltä, jossa uistelutila ei ole käytettävissä.

Jos tämä tila on käynnistynyt, ruudussa näkyy "Check Station Setting".

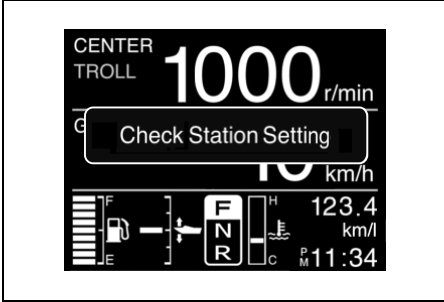

Katso, minkä ohjaamon ohjauspaneelissa kauko-ohjainrasian SELECT-valo ① palaa, ja suorita uistelutilan käyttö sellaisen ohjaamon mittarinäytöltä, jossa SELECT-valo palaa.

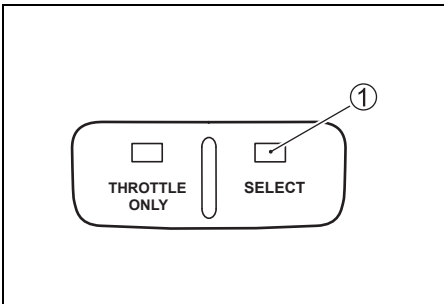

Mittarinäytössä, jossa uistelutila (TROLL) on käytettävissä, näkyy **TROLL**.

"Check Station Setting" –merkkivalo sammuu painettaessa mitä tahansa painiketta mittarista.

UISTELUTILAN VAROITUSJÄRJESTELMÄ

Tämä tila käynnistyy, kun uistelutilaa (TROLL) ei voi kytkeä.

Jos tämä tila on käynnistynyt, ruudussa näkyy "Check Troll Condition".

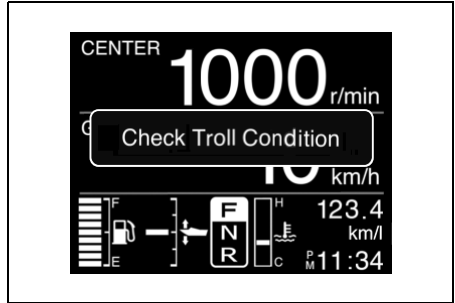

Varmista, että kauko-ohjainvipu on siirretty eteenpäin tai peruutusasentoon ja moottorin kaasutin on suljettu kokonaan. Katso kohtaa "Uistelutilan asetus".

"Check Troll Condition" –merkkivalo sammuu painettaessa mitä tahansa painiketta mittarista.

UISTELUJÄRJESTELMÄN VAROITUSJÄRJESTELMÄ

Perämoottorin ECM ja BCM ei sovellu uistelutilajärjestelmälle.

Jos tämä järjestelmä on käynnistynyt, ruudussa näkyy "Check Troll System".

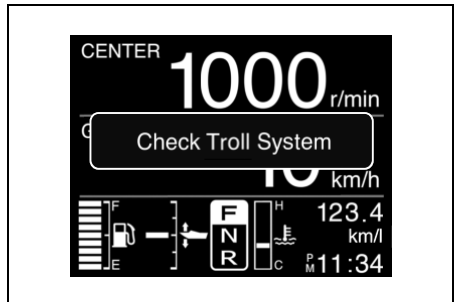

"Check Troll System" –merkkivalo sammuu painettaessa mitä tahansa painiketta mittarista.

Jos tämä järjestelmä käynnistyy, ota yhteys valtuutettuun Suzuki-perämoottorimyyjään.

AVAIMETTOMAN KÄYNNISTYSJÄRJESTELMÄN VAROITUSJÄRJESTELMÄ (JOS AVAIMETON KÄYNNISTYSJÄRJESTELMÄ KUULUU VARUSTEISIIN)

KAUKOSÄÄTIMEN VAROITUSJÄRJESTELMÄ

Tämä varoitusjärjestelmä käynnistyy, kun kaukosäätimessä ilmenee tunnistusvirhe.

Jos tämä järjestelmä aktivoituu, "Check Keyless FOB" (Tarkista kaukosäädin) ja varoituskuvake näkyvät näytössä.

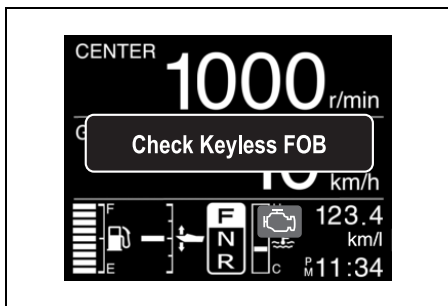

"Check Keyless FOB" katoaa, kun painat mitä tahansa mittarin painiketta. Varoituskuvake pysyy kuitenkin näkyvässä, kunnes aiheuttaja poistetaan.

HUOMAA:

- Jos viesti "Check Keyless FOB" näkyy, tarkista seuraavat seikat:
 - Kaukosäädin on avaimettoman säätöyksikön toimintaetäisyydellä.
 - Kaukosäädin on tiedonvälitystilassa. (Katso kohta "Kaukosäätimen tiedonvälitystilaan kytkeminen")
 - Mikään ei häiritse kaukosäätimen ja avaimettoman säätöyksikön välisiä radioaaltoja.
 - Kaukosäätimen paristossa on riittävästi virtaa.
 - Oikea kaukosäädin on rekisteröity veneen avaimettomaan käynnistysjärjestelmään.
- Jos tämä varoitusjärjestelmä käynnistyy toistuvasti, ota yhteys valtuutettuun Suzuki-veneyhtäläisyyden jälleenmyyjään.

KAUKOSÄÄTIMEN PARISTON VAROITUSJÄRJESTELMÄ

Varoitusjärjestelmä aktivoituu, kun kaukosäätimen paristojännite on niin alhainen, että se saattaa haitata kaukosäätimen toimintaa.

Jos tämä järjestelmä aktivoituu, viesti "Keyless FOB Battery Low" (Kaukosäätimen paristovirta vähissä) ja varoituskuvake näkyvät näytössä.

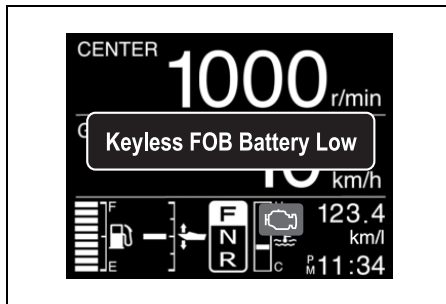

"Keyless FOB Battery Low" katoaa, kun painat mitä tahansa mittarin painiketta. Varoituskuvake pysyy kuitenkin näkyvässä, kunnes aiheuttaja poistetaan.

HUOMAA:

Jos tämä järjestelmä käynnistyy, vaihda kaukosäätimen paristo. (Katso osaa **KAUKOSÄÄTIMEN PARISTON VAIHTO**.)

AVAIMETTOMAN SÄÄTÖYKSİKÖN VAROITUSJÄRJESTELMÄ

Tämä järjestelmä käynnistyy, kun avaimettoman säätöyksikön 12 voltin paristojännite on niin alhainen, että se saattaa haitata avaimettoman säätöyksikön toimintaa.

Jos tämä järjestelmä käynnistyy, "Keyless Unit Battery Low" ja varoituskuvake näkyvät näytössä.

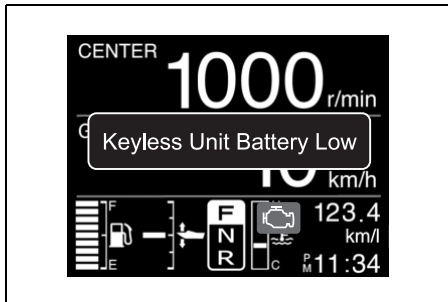

"Keyless Unit Battery Low" katoaa painettaessa mitä tahansa painiketta mittarista. Varoituskuvake pysyy kuitenkin näkyvässä, kunnes aiheuttaja poistetaan.

HUOMAA:

- Jos viesti "Keyless Unit Battery Low" näkyy, tarkista seuraavat seikat:
 - 12 voltin paristo on hyväkuntoinen.
 - Onko paristoliittimen kontakti huono.
- Jos tämä varoitusjärjestelmä käynnistyy toistuvasti, ota yhteys valtuutettuun Suzuki-veneyhtäläisyyden jälleenmyyjään.

DIAGNOOSIJÄRJESTELMÄ

Jos polttoaineen ruiskutuksen säätöjärjestelmään tulevissa tunnistinsignaaleissa on jotakin normaalista poikkeavaa.

Jos tämä järjestelmä käynnistyy, "Check Engine X – X" ja tarkista moottori – kuvake näkyvät näytöllä ja äänimerkki kuuluu.

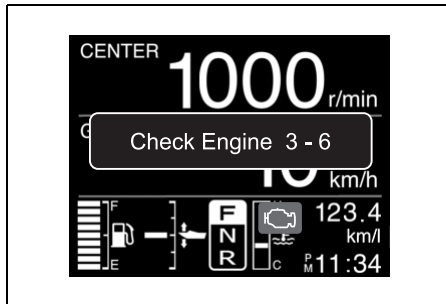

"Check Engine X – X" katoaa painettaessa mitä tahansa painiketta mittarista. Moottorin tarkistuskuvake pysyy kuitenkin näkyvässä, kunnes aiheuttaja poistetaan.

Laitteessa on myös turvalaite, joka sallii ajon pienellä nopeudella myös tällaisessa vikatilanteessa.

HUOMAA:

- Jos avaimeton käynnistysjärjestelmä kuuluu varusteisiin:
 - Tämä diagnostiikkakoodi näkyy, kun avaimeton käynnistysjärjestelmä on kytketty päälle.

Jos avaimeton käynnistysjärjestelmä ei kuulu varusteisiin:

Diagnosiikkakoodi näkyy, kun virta-avainsäädin on kytketty.

- Äänimerkki ja diagnoosijärjestelmän aktivointi peruuntuvat, kun virta-avainsäädin painetaan pohjaan.

HUOMAUTUS

Jos diagnoosijärjestelmä käynnistyy ajon aikana, jossakin säätöjärjestelmän anturisiignalissa on vika.

Kysy valtuutetulta Suzuki-myyjältä neuvoa säätöjärjestelmän korjaamisesta.

ÖLJYNVAIHDON MUISTU- TUSJÄRJESTELMÄ

Tämä järjestelmä ilmoittaa käyttäjälle moottoriöljyn vaihtoajan huoltoaikatauluun perustuen. Tämä järjestelmä rekisteröi perämoottorin kokonaiskäyttötunnit ja toimii, kun saavutetaan ennalta ohjelmoitu tuntimäärä. (Katso kohtaa TARKASTUS JA HUOLTO viimeiseltä sivulta.)

JÄRJESTELMÄN KÄYNNISTYMINEN

Kun kokonaiskäyttöaika saavuttaa ennalta ohjelmoidun ajan, merkkivalo "Change Oil" näkyy näytöllä ja äänimerkki kuuluu. Tämä merkintä tulee näkyviin toistuvasti kunnes järjestelmän käynnistys peruutetaan.

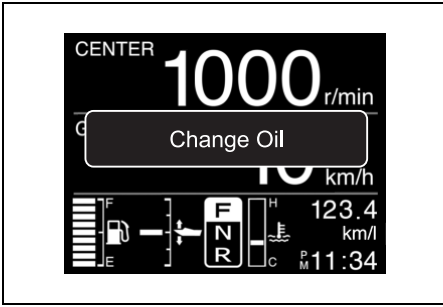

PERUUTUS

Yksimoottorinen malli:

1. Jos avaimeton käynnistysjärjestelmä kuuluu varusteisiin:
Kytke laittaa päälle pitämällä moottorikytkintä ① painettuna vähintään kaksi sekuntia.

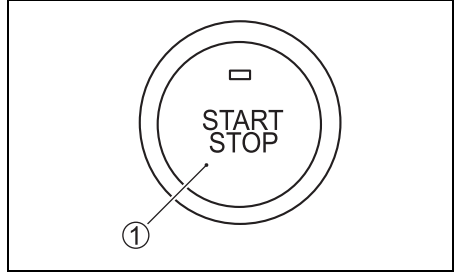

Jos avaimeton käynnistysjärjestelmä ei kuulu varusteisiin:
Käännä virta-avainsäädin asentoon "ON".

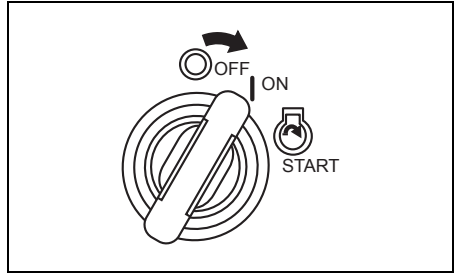

2. Vedä hätäpysäytyskytkimen lukkolevy ② irti.
3. Vedä hätäpysäytyksen kytkinappi ③ ylös kolme kertaa 10 sekunnin kuluessa. Jos peruutus onnistuu, kuuluu lyhyt äänimerkki.

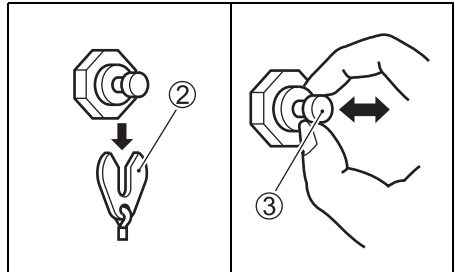

4. Jos avaimeton käynnistysjärjestelmä kuuluu varusteisiin:

Kytke virta päälle pitämällä moottorikytintä ① painettuna vähintään kaksi sekuntia.

HUOMAA:

Virran voi kytkeä pois päältä myös kaukosäätimen lukituspainiketta painamalla.

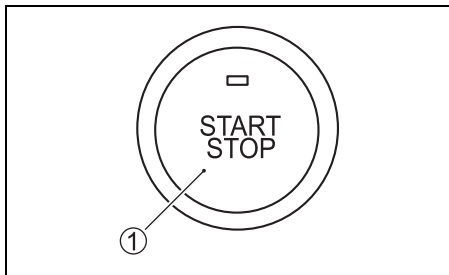

Jos avaimeton käynnistysjärjestelmä ei kuulu varusteisiin:
Käännä virta-avainsäädin asentoon "OFF".

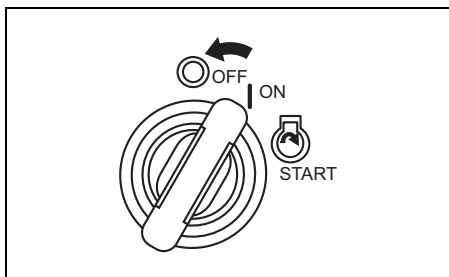

5. Aseta levy ② takaisin alkuperäiselle paikalleen.

Monimoottorinen malli:

1. Jos avaimeton käynnistysjärjestelmä kuuluu varusteisiin:

Kytke laittaa päälle pitämällä moottorikytintä ① painettuna vähintään kaksi sekuntia.

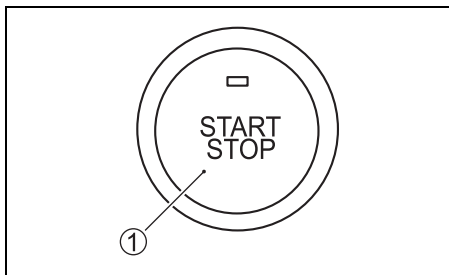

Jos avaimeton käynnistysjärjestelmä ei kuulu varusteisiin:

Käännä virta-avainsäädin asentoon "ON".

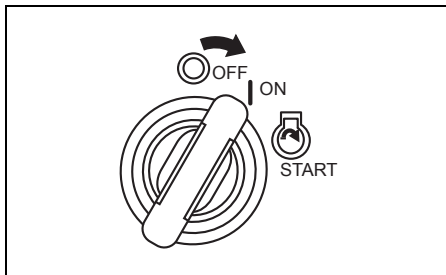

2. Vedä hätäpysäytyskytkimen lukkolevy ② irti.
3. Paina käynnistys- & pysäytyskytkintä ② kolme kertaa 10 sekunnin kuluessa. Lyhyt äänimerkki kuuluu, jos peruutus on suoritettu onnistuneesti.

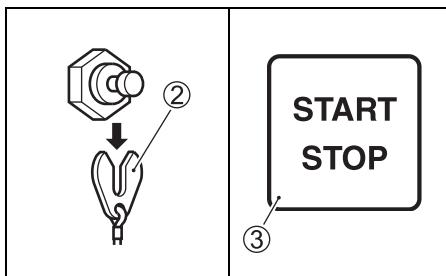

4. Jos avaimeton käynnistysjärjestelmä kuuluu varusteisiin:

Kytke virta päälle pitämällä moottorikytintä ① painettuna vähintään kaksi sekuntia.

HUOMAA:

Virran voi kytkeä pois päältä myös kaukosäätimen lukituspainiketta painamalla.

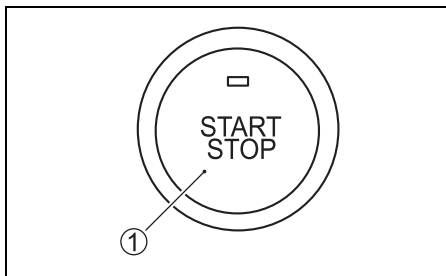

Jos avaimeton käynnistysjärjestelmä ei kuulu varusteisiin:
Käännä virta-avainsäädin asentoon "OFF".

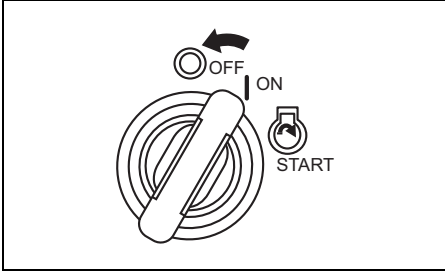

5. Aseta levy ② takaisin alkuperäiselle paikalleen.

HUOMAA:

- Järjestelmän käynnistymisen peruuttaminen on mahdollista riippumatta siitä onko moottoriöljy vaihdettu vai ei. Kuitenkin kun järjestelmä on kerran käynnistynyt, Suzuki suosittelee, että moottoriöljy vaihdetaan ehdottomasti ennen järjestelmän käynnistymisen peruuttamista.
- Valkka moottoriöljy on vaihdettu, kun järjestelmä ei ole vielä toiminut, peruuttaminen on yhä tarpeen.

MOOTTORIN SEISAHTAMISEN VAROITUSJÄRJESTELMÄ

Tämä järjestelmä ilmoittaa käyttäjälle, jos moottori seisahtuu käytön aikana.

Jos moottori seisahtuu jostakin syystä, varoituksäänimerkki kuuluu kolme kertaa.

VETTÄ POLTTOAINEHÄLYTYSJÄRJESTELMÄSSÄ

Tämä moottori on varustettu yhdistetyllä polttoainesuodattimella/vedenerottimella ja hälytysjärjestelmällä.

Hälytysjärjestelmä käynnistyy, jos polttoaineesta erotettu vesi ylittää tietyn määrän.

Jos tämä järjestelmä käynnistyy, "Water in Fuel" ja huomautushälytystunnus näkyvät koko ajan ja äänimerkki kuuluu vain kun moottori on vapaalla.

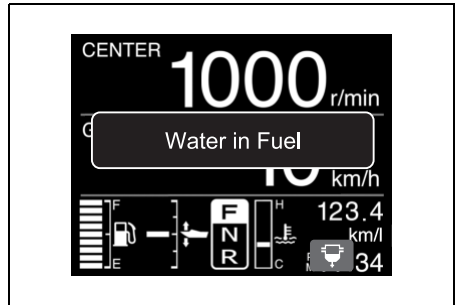

"Water in Fuel" -merkkintä sammuu, kun painetaan jotakin painiketta mittarista. Huomautushälytystunnus näkyy kuitenkin kunnes aiheuttaja poistetaan.

Jos tämä järjestelmä käynnistyy, sammuta moottori välittömästi, jos tuuli- ja vesistöolosuhteet sen sallivat, ja tarkasta polttoainesuodattimen/vedenerottimen vesi. Tai ota yhteys valtuutettuun Suzuki Marine -edustajaan.

Katso tietoja polttoainesuodattimen tarkastuksesta ja puhdistuksesta kohdasta MATALA-PAINEINEN POLTTOAINESUODATTIN osasta TARKASTUS JA HUOLTO.

KIPPAUSJÄRJESTELMÄN KÄYTTÖ

SÄHKÖINEN KALLISTUS-JA KIPPAUSKYTKIN

Sähköinen kallistus- ja kippauskytkin toimii painamalla perämootorin vasemalla puolella kaukosäätimen sivulla olevaa kytkintä. Kun haluat kallistaa moottorin ylös, paina kytkimen yläosasta. Kun haluat kallistaa moottorin alas, paina moottorin alaosasta.

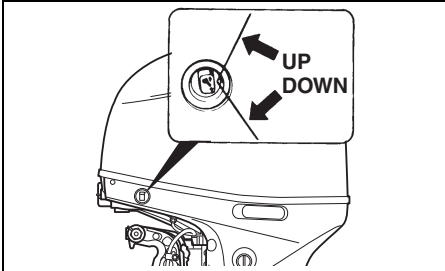
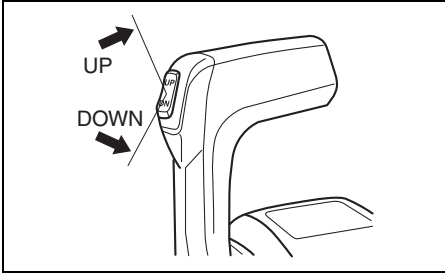

Jos avaimeton käynnistysjärjestelmä kuuluu varusteisiin:

VAROITUS

Sivukannessa oleva sähköinen trimmi- ja kallistuskytkin (PTT) voi käynnistyä vahingossa, kun avaimeton käynnistysjärjestelmä on pois päältä olevassa tilassa, mistä voi seurata loukkaantuminen.

Älä päästä ketään perämootorin lähetyville, jotta saadaan estettyä sähköisen kallistus- ja kippausjärjestelmän (PTT) käynnistyminen vahingossa.

Jos avaimeton käynnistysjärjestelmä ei kuulu varusteisiin:

VAROITUS

Sivukannessa oleva sähköinen trimmi- ja kallistuskytkin (PTT) voi aktivoitua vahingossa, kun virta-avainsäädin on pois päältä, mikä voi johtaa onnettomuuteen.

Älä päästä ketään perämootorin lähetyville, jotta saadaan estettyä sähköisen kallistus- ja kippausjärjestelmän käynnistyminen vahingossa.

HUOMAA:

Jos avaimeton käynnistysjärjestelmä kuuluu varusteisiin:

Kaukosäätimen kahvan PTT-kytkintä ei voi käynnistää, kun avaimeton käynnistysjärjestelmä on pois päältä olevassa tilassa.

Jos avaimeton käynnistysjärjestelmä ei kuulu varusteisiin:

Kauko-ohjausvivun PTT-kytkintä ei voi aktivoita, kun virta-avainsäädin on pois päältä.

HUOMAA:

Sähköisen trimmin ja kallistuksen (PTT) jatkuva käyttö johtaa PTT-mootorin ylikuumentumiseen ja moottorin pysähtymiseen suojaapiirin aktivoituessa. Kun suojaapiiri on aktivoituneena, PTT-kytkintä ei voi käyttää. Tämä järjestelmän käytönestotila peruuntuu, kun ylikuumentuminen on ratkaistu.

KALLISTUS KÄSIN

Jos et esim sähköhiron tms, vian vuoksi voi kallistaa moottoria käyttämällä sähköistä kallistus- ja kippauskytkintä, voit tehdä sen käsin. Kun haluat kallistaa moottorin ylös tai alas, käännä käsikäyttöistä vapautusruuvia (A) kaksi kierrosta vastapäivään, siirrä moottori haluttuun asentoon ja kiristä sitten vapautusruuvi.

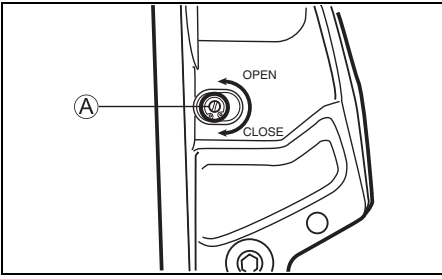

▲ HUOMIO

Moottori on hyvin painava. Jos kallistat sen käsin, voit vahingoittaa selkäsi tai liukastua ja kaatua ja saada näin vammoja.

Kun moottori kallistetaan käsin, varmista, että ote ja jalansija ovat lujat ja että jaksat kantaa moottorin painon.

KALLISTUKSEN LUKKOVIPU

Kallistuksen lukkovipu pitää moottorin ylös kallistetussa asennossa ja tukee moottoria veneen ollessa liikkumaton.

Toimi seuraavalla tavalla, kun haluat käyttää kallistuksen lukkovipua:

1. Nosta moottori ylös painamalla sähköisen kallistuksen lukitusvipua "YLÖS" -kytkintä.
2. Vedä kiinnitin alas kaavakuvassa näytetyllä tavalla.
3. Laske moottori alas painamalla sähköisen kallistuksen ja kippauksen "ALAS"-kytkintä, kunnes moottori on kallistuksen lukkovivun varassa.

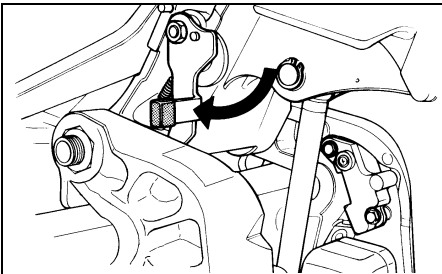

4. DF140BG:

Jatka sähköisen kallistuksen ja kippauksen "ALAS" -kytkimen käyttöä, kunnes trimmitappit ovat vetäytyneet kokonaan sisään.

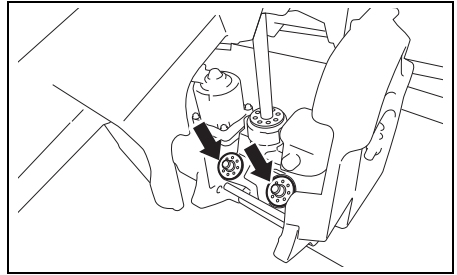

HUOMAUTUS

Jos trimmijunttien ei anneta vetäytyä kokonaan sisään ankkuroitaessa, ne saattavat heikentyä tai syöpyä.

Vedä trimmijuntit kokonaan sisään, kun ankkuroidaan.

Kallistuksen lukkovipu vapautetaan kallistamalla moottori täysin ylös sähköisen kallistuksen ja kippauksen "YLÖS" -kytkimellä ja vetämällä kallistuksen lukkovipua ylöspäin.

Jos avaimeton käynnistysjärjestelmä kuuluu varusteisiin:

▲ HUOMIO

Kaukotrimmi- ja kallistuskytkin toimii, kun avaimeton käynnistysjärjestelmä on pois päältä olevassa tilassa.

Pidä kaikki poissa sähköisen kallistus- ja kippausjärjestelmän kytkimen lähetytyiltä, kun liikutat kallistuksen lukkovipua.

HUOMAUTUS

Vahinkoja saattaa esiintyä, jos kallistuksen lukkovipua käytetään muulloin kun veneen ollessa ankuroitu tai muuten liikkumaton.

Kallistuksen lukkovipu vähentää painetta sähköisestä kallistus- ka kippausjärjestelmästä ja sitä tulee käyttää vain silloin, kun vene on liikkumaton. Kallistuksen lukkovipua ei tule käyttää moottorin hinauksen aikana. Katso lukua "HINAUS" näistä käyttöohjeista.

Jos avaimeton käynnistysjärjestelmä ei kuulu varusteisiin:

▲ HUOMIO

Sähköisen trimmin ja kallistuksen etäkäyttökytkin toimii, kun virta-avainsäädin on pois päältä. Jos joku aktivoi kytkimen, kun liikutat kallistuksen lukitusvipua, saatat vahingoittaa kätesi.

Pidä kaikki poissa sähköisen kallistus- ja kippausjärjestelmän kytkimen lähetyviltä, kun liikutat kallistuksen lukkovipua.

HUOMAUTUS

Vahinkoja saattaa esiintyä, jos kallistuksen lukkovipua käytetään muulloin kun veneen ollessa ankuroitu tai muuten liikkumaton.

Kallistuksen lukkovipu vähentää painetta sähköisestä kallistus- ka kippausjärjestelmästä ja sitä tulee käyttää vain silloin, kun vene on liikkumaton. Kallistuksen lukkovipua ei tule käyttää moottorin hinauksen aikana. Katso lukua "HINAUS" näistä käyttöohjeista.

TARKISTUS ENNEN VENEILYÄ

▲ VAROITUS

Voi olla erittäin vaarallista jättää vene ja moottori tarkistamatta ennen vesille lähtöä.

Suorita ennen vesille lähtöä aina tässä luvussa mainitut tarkastustoimet.

On tärkeää varmistaa, että vene ja moottori ovat hyvässä kunnossa ja että hätätilanteeseen on varauduttu.

Suorita aina ennen vesille lähtöä seuraavat tarkistustoimet:

- Varmista, että polttoainetta ja öljyä on riittävästi suunniteltua ajoa varten.
- Tarkista öljykammion moottoriöljyn taso.

HUOMAUTUS

Moottorin käyttö riittämättömällä öljymäärällä saattaa aiheuttaa pahoja moottorivaurioita.

Tarkista öljyn määrä aina ennen vesille lähtöä ja lisää öljyä tarpeen ollen.

Öljyn tason tarkistus:

HUOMAA:

Öljyn tason tarkistuksen virheellisen tuloksen välttämiseksi taso on tarkistettava moottorin jäähtyttyä.

1. Aseta moottori pystyasentoon ja ota sitten moottorikansi ① pois avaamalla vipu ② ja ③.

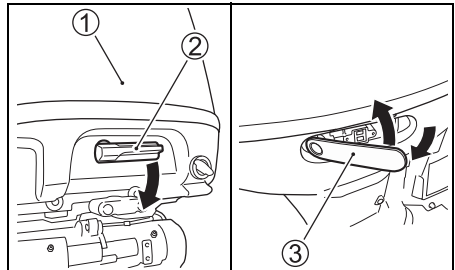

2. Vedä öljyn mittatikku esille ja pyyhi öljy puhtaalla kankaalla.

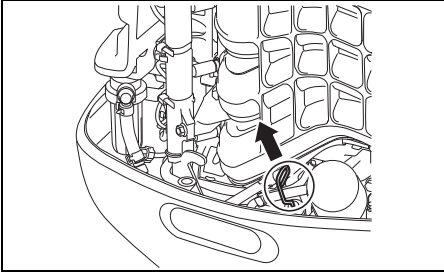

HUOMAA:

Jos moottoriöljy on likaista tai väritöntä, vaihda se tuoreeseen öljyyn. Katso lukua MOOTTORI-ÖLJY.

3. Työnnä mittatikku kokonaan moottoriin ja ota se taas pois.

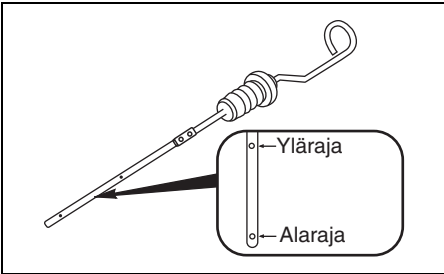

Öljyjäljen tulisi olla mittatikussa näkyvän ylimmän ja alimman rajan välillä. Jos öljymerkintä on lähellä alarajaa, lisää öljyä niin, että taso nousee ylärajaan saakka.

Moottoriöljyn lisääminen:

1. Irrota öljyn täyttöaukon kansi.
2. Lisää suositettua öljyä ylärajaan saakka.

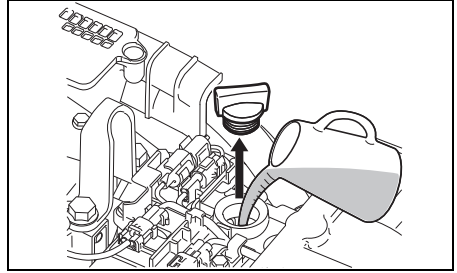

HUOMAUTUS

Moottorin käyttö liiallisella öljymäärällä saattaa vahingoittaa moottoria.

Älä pane moottoriin liikaa öljyä.

3. Sulje öljyn täyttöaukon kansi tiukasti.

- Tarkista akunesteen taso. Taso on pidettävä MAX ja MIN viivojen välillä kaiken aikaa. Jos taso laskee alle MIN-tasoviivan, katso lukua HUOLTO.
- Varmista, että akkujohdot on liitetty lujasti akkuliittimiin.
- Katso ettei potkuri ole vaurioitunut.
- Varmista, että moottori on tiukasti kiinnitetty paikoilleen.
- Tarkista, että "sähköinen kallistus- ja kippauskytkin" toimii kunnolla.
- Varmista, että kallistuksen säätösauva on oikeassa asennossa.
- Varmista, että veneessä on turvavarusteet ja varusteet hätätapausta varten.
- Varmista, että hätäpysäytyskytkin toimii oikein.
- Varmista, että vedenottoaukossa ei ole esteitä.

SISÄÄNAJO

Oikea käyttö tänä sisäänaajoaikana auttaa varmistamaan pitkän käyttöiän ja hyvän suorituskyvyn uudelle moottorille. Seuraavassa on ohjeita käytölle sisäänajon aikana.

HUOMAUTUS

Alla kuvattujen sisäänajotoimenpiteiden laiminlyöminen saattaa aiheuttaa pahoja moottorivaurioita.

Noudata alla kuvattuja sisäänajon toimenpiteitä.

Sisäänajoaika: 10 tuntia

Sisäänajon toimenpiteet

1. Ensimmäinen 2 tuntia:

Kun kylmä moottori on käynnistetty, anna sen käydä joutokäynnillä tarpeeksi kauan (noin 5 minuuttia), jotta se lämpenee.

HUOMAUTUS

Ajaminen suurella nopeudella ilman riittävää sisäänajoa saattaa aiheuttaa pahoja moottorivikoja kuten kiinnileikkautumisen.

Lämmitä moottoria aina joutokäynnillä riittävä aika (5 minuuttia) ennen suurella nopeudella tapahtuvaa ajoa.

Lämmityksen jälkeen käytä moottoria joutokäyntinopeudella tai pienimmän vaihteen nopeudella noin 15 minuuttia. Jäljellä olevien 1 tunnin ja 45 minuutin aikana anna moottorin käydä vaihteella alle 1/2 kaasulla (3000 kierr/min.), jos tämä on turvallista veneilyolosuhteissa.

HUOMAA:

Voit suurentaa kaasua suositetun alan yli veneen tasaamiseksi ja pienentää kaasua siten heti suositetulle käyttöalueelle.

2. Seuraava tunti:

Jos olosuhteissa on turvallista, käytä moottoria 4000 kierr/min. tai 3/4 kaasulla. Vältä moottorin käyttöä täydellä kaasulla.

3. Jäljellä olevat 7 tuntia:

Jos turvallista veneilyolosuhteissa, käytä moottoria vaihteella halutulla moottorin nopeudella. Voit käyttää täyttä kaasua silloin tällöin, mutta älä kuitenkaan käytä moottoria täydellä kaasulla 5 minuuttia kauempaa kerrallaan.

HUOMAUTUS

Ajaminen jatkuvasti täydellä kaasulla yli 5 minuuttia kerrallaan sisäänajon 7 viimeisen tunnin aikana saattaa aiheuttaa pahoja moottorivahinkoja kuten kiinnileikkautumisen.

Älä käytä moottoria sisäänajon 7 viimeisen tunnin aikana täydellä kaasulla yli 5 minuuttia kerrallaan.

KÄYTTÖ

MOOTTORIKYTKIN (VALINNAINEN)

Käytä tätä kytkintä, jos varusteluun kuuluu avaimeton käynnistysjärjestelmä.

- Moottorikytkintä nopeasti painamalla voi käynnistää tai sammuttaa kaikki moottorit. (Äänimerkki soi kerran.)
- Pitämällä moottorikytkintä painettuna vähintään kaksi sekuntia voit asettaa avaimetoman käynnistysjärjestelmän päälle tai pois päältä. (Äänimerkki soi kerran.)

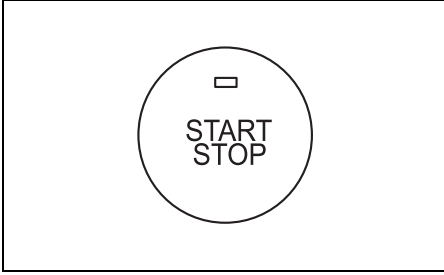

SYTYTYSKYTKIN (VALINNAINEN)

Käytä tätä kytkintä, jos varusteluun ei kuulu avaimetonta käynnistysjärjestelmää.

- Käännä niin, että virta-avainsäädin on asennossa "ON".
- Virta-avainsäätimen kääntäminen asentoon "START" (KÄYNNISTÄ) käynnistää kaikki moottorit automaattisesti.

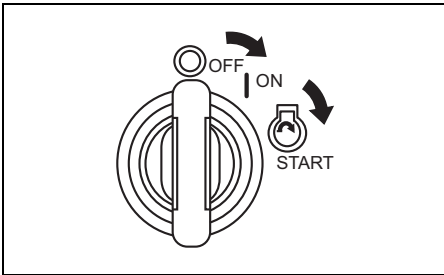

SÄÄTÖPANEELI (VALINNAINEN)

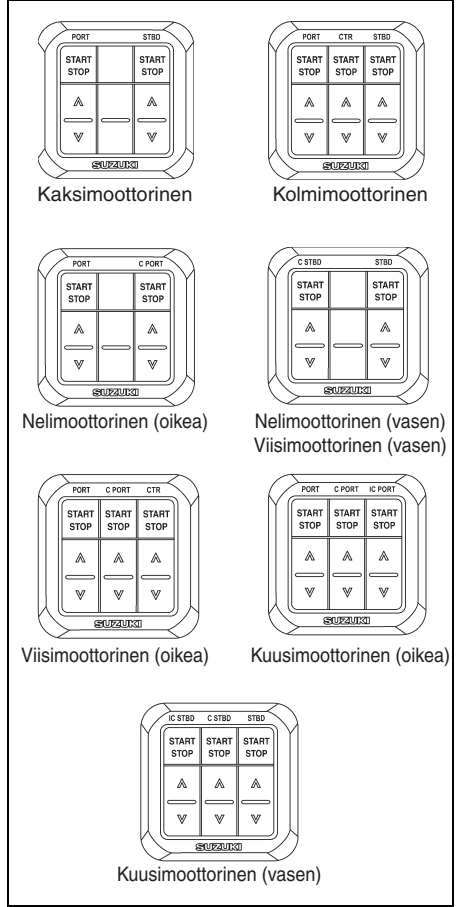

HUOMAA:

- Käytä nelimoottorisissa veneissä nelimoottorista vasemmanpuoleista ohjauspaneelia ja nelimoottorista oikeanpuoleista ohjauspaneelia.
- Käytä viisimoottorisissa veneissä viisimoottorista vasemmanpuoleista ohjauspaneelia ja viisimoottorista oikeanpuoleista ohjauspaneelia.
- Käytä kuusimoottorisissa veneissä kuusimoottorista vasemmanpuoleista ohjauspaneelia ja kuusimoottorista oikeanpuoleista ohjauspaneelia.

Käynnistys & pysäytyskytkin

Tämä kytkin käynnistää ja sammuttaa moottorin. Moottori voidaan käynnistää kaukosäätimen kahvan ollessa vapaalla.

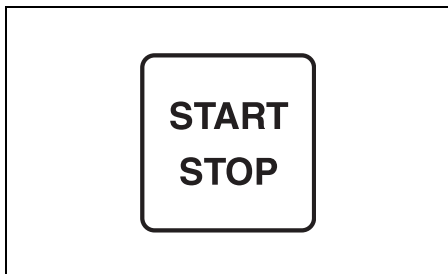

[^] (YLÖS) JA [v] (ALAS)

“Tehotrimmaus ja kallistus” toimii painamalla tätä kytkintä. Moottori kipataan ylös painamalla [^]-kytkintä. Moottori lasketaan alas painamalla [v]-kytkintä.

HUOMAA:

Kallistuksen nosto- ja laskukytkimiä ei voi käyttää, kun virta on katkaistuna.

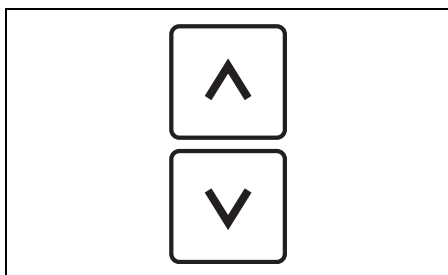

KAUKO-OHJAUSRASIA

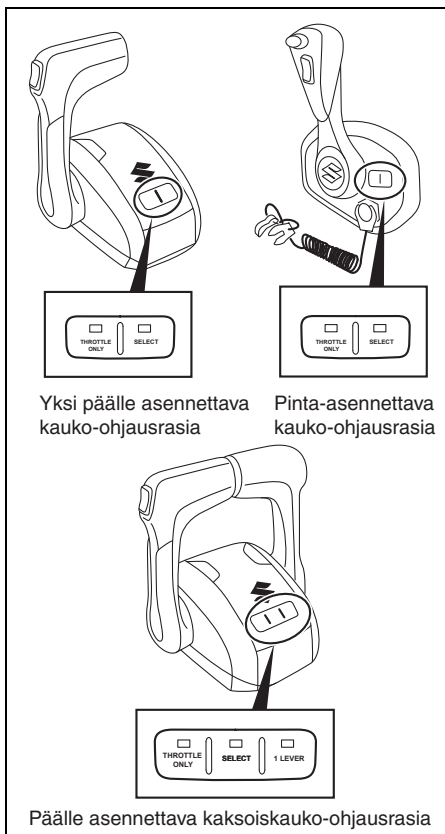

Pelkän kaasun kytkin

Tämä kytkin pitää vaihteen vapaalla niin, että kaasua voi käyttää vaihdetta vaihtamatta. Kun vaihde on vapaalla, THROTTLE ONLY -valo palaa, ja kun kytkin vapautetaan, THROTTLE ONLY -valo sammuu.

Pelkän kaasun kytkin on käytettävissä vain, kun kauko-ohjauskahva on vapaa-asennossa.

HUOMAA:

Jos tätä kytkintä käytetään kaukosäätimen kahvan ollessa muussa asennossa kuin vapaalla, THROTTLE ONLY -valo vilkkuu ja äänimerkki kuuluu samanaikaisesti.

HUOMAA:

- Kun valitaan THROTTLE ONLY –tila (VAIN KAASUTIN), jatka THROTTLE ONLY –kytkimen painamista, kunnes kuulet lyhyen äänimerkin.
- Jos pelkän kaasun tilaa ei voida valita, sammuta virta, odota 20 sekuntia ja kytkie virta sitten takaisin päälle.
- Ota yhteys valtuutettuun Suzuki-veneilyliikeseen, jos THROTTLE ONLY –tilaa ei voi valita.

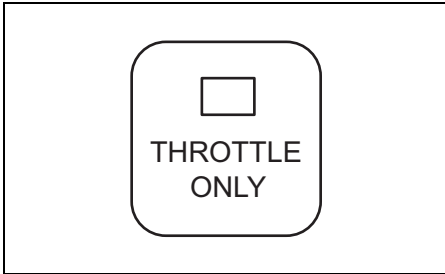

Aseman valintakytkin

Kytkee säädön ajoasemien välillä sellaisissa veneissä, joissa on useampi kuin yksi ajoasema.

Kun asema valitaan painamalla valintakytkintä, valitun aseman SELECT-valo syttyy ja valitsemattoman ajoaseman SELECT-valo sammuu.

Tämä kytkin toimii vain silloin, kun 1. ja 2. ajoaseman kaukosäätimen kahva 1. ja 2. on vapaalla.

HUOMAA:

- Kun virta kytketään päälle, 1. ajoasema on valittuna automaattisesti.
- Jos tätä kytkintä käytetään kauko-ohjauksahvan ollessa muussa kuin vapaa-asennossa, SELECT-valo vilkkuu ja samanaikaisesti soi äänimerkki.

HUOMAA:

- Kun painetaan SELECT-kytkintä aseman valintaa varten, jatka SELECT-kytkimen painamista kunnes kuuluu lyhyt äänimerkki.
- Jos vaihtaminen 2. asemasta 1. asemaan ei onnistu, sammuta virta, odota 20 sekuntia ja kytkie virta sitten takaisin päälle.
- Ota yhteys valtuutettuun Suzuki-veneilyliikeseen, jos asemaa ei voi valita.

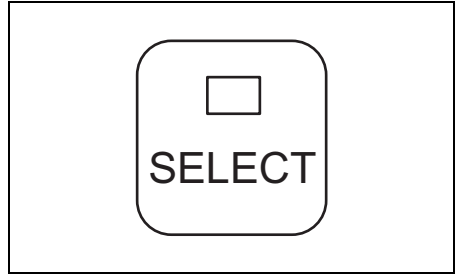

Yhden vivun kytkin (vain päälle asennettavassa kaksoiskauko-ohjausrasiassa)

Tällä kytkimellä voi hallita kaikkia vasemmanpuoleisella sivukahvalla varustettuja moottoreita.

Kun kaikki moottorit ovat ohjattavissa vasemmanpuoleisella kahvalla, 1 LEVER -valo palaa. Kun vasemmanpuoleista moottoriryhmää ja oikeanpuoleista moottoriryhmää voi ohjata niiden omilla kahvoilla, 1 LEVER -valo sammuu.

Yhden vivun kytkin on käytettävissä vain, kun kauko-ohjaukskahva on vapaa-asennossa.

HUOMAA:

- Kun virta kytketään päälle, yhden vivun ohjaustila on valittuna automaattisesti.
- Jos tätä kytkintä käytetään kauko-ohjauksahvan ollessa muussa kuin vapaa-asennossa, äänimerkki soi.

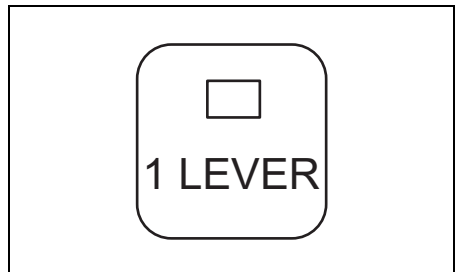

ENNEN KUIN YRITÄT KÄYNNISTÄÄ MOOTTORIA

1. Moottori on laskettu veteen.
2. Polttoaineletku on tiukasti kiinnitetty polttoainesäiliöön ja moottoriin.

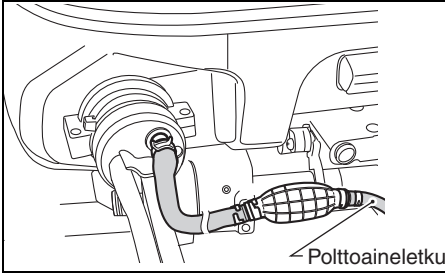

3. Suuntaa veden tarkastusaukko haluttuun suuntaan.

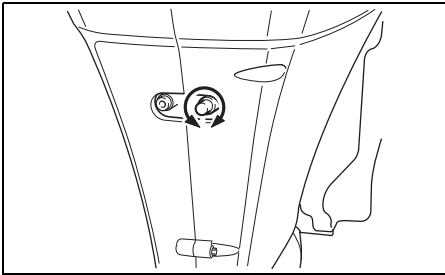

4. Varmista, että veneen polttoainetankki on oikein ilmareijitty ja että suodattimissa ei ole likaa tms.

Jos polttoainetankin täyttöaukon kannessa on manuaalinen ilmareikä, varmista, että se on täysin auki.

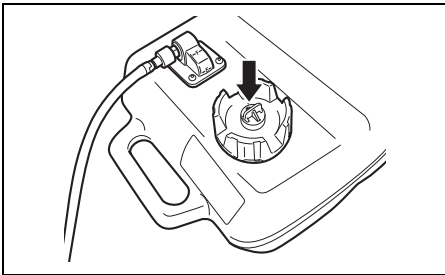

5. Varmista, että moottori on vapaalla ("NEUTRAL").

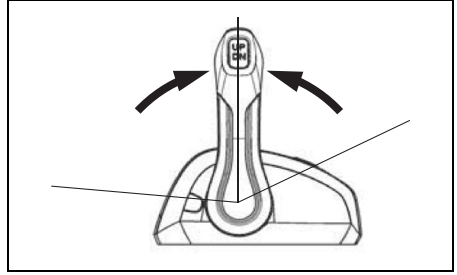

6. Varmista, että lukkolevy on paikallaan ja kiinnitä hätäpysäytyskytkimen johto itseesi.

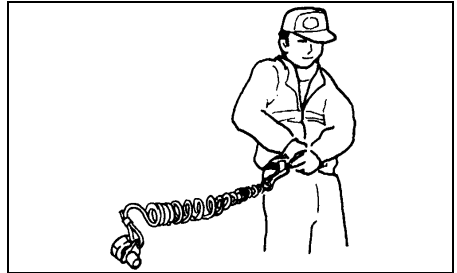
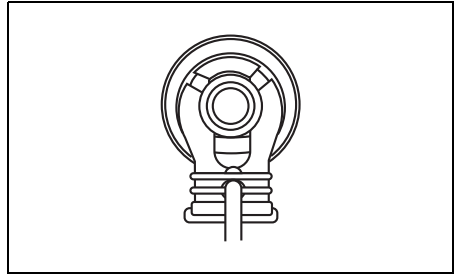

▲ VAROITUS

Jos hätäpysäytyskytkimen naruja ei kiinnitetä kunnolla tai ellei hätäpysäytyskytkimen toimintaa varmisteta asianmukaisella tavalla, käyttäjä ja veneessä olevat voivat loukkaantua vakavasti tai seurauksena voi olla jopa kuolemaan johtava onnettomuus.

Suurita aina seuraavat varotoimet:

- Varmista, että hätäpysäytyskytkimen johto on kiinnitetty lujasti käyttäjän ranteeseen tai muualle vaatteisiin (esim. vyöhön tms.).
- Varmista ettei mikään estä tai rajoita hätäpysäytyskytkimen toimintaa.
- Älä vedä hätäpysäytyskytkimen johtoa äläkä irrota lukkolevyä tavallisen käytön aikana. Moottori sammuu yhtäkkiä ja veneessä olijat saattavat sinkoutua pois veneestä.

HUOMAA:

Varamuovilukkolevy on tarkoitettu vain tilapäiseen käyttöön. Ota se pois johdosta ja aseta se turvalliseen paikkaan veneeseen. Jos kadotat tai rikot hätäpysäytyskytkimen johdon/lukkolevyn, hanki tilalle uusi mahdollisimman nopeasti, jotta hätäpysäytyskytkimen tavallista käyttöä voidaan jatkaa.

MOOTTORIN KÄYNNISTÄMINEN

▲ VAROITUS

Pakokaasu sisältää myrkyllistä hiilimonoksidia, joka on vaarallinen kaasu, jota on vaikea havaita, koska se on väritön ja hajuton. Hiilimonoksidin hengittäminen saattaa johtaa kuolemaan tai vakavaan vammaan.

Älä koskaan käynnistä moottoria äläkä käytä sitä sisätiloissa tai paikoissa, joissa tuuletus on huono tai ilma ei vaihdu ollenkaan.

HUOMAA:

Jos hätäpysäköintikytkimen lukkolevy ei ole paikallaan, käynnistysmoottori ei toimi.

1. Puristele polttoaineletkun käsipumppua useita kertoja kunnes tunnet vastustusta.

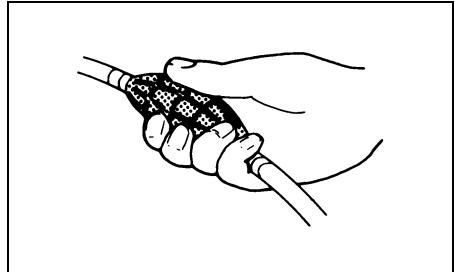

2. Jos avaimeton käynnistysjärjestelmä kuuluu varusteisiin:

- (1) Varmista, että kaukosäätimen yhteystila on päällä (katso osio "Kaukosäätimen yhteystilan vaihtaminen"). Tarkista, että kaukosäädin on avaimettoman käynnistysjärjestelmän toimintaetäisyydellä.
- (2) Kytke avaimeton käynnistysjärjestelmä päälle (äänimerkki soi kerran) ja käynnistä kaikki moottorit automaattisesti painamalla nopeasti moottorikytkintä.

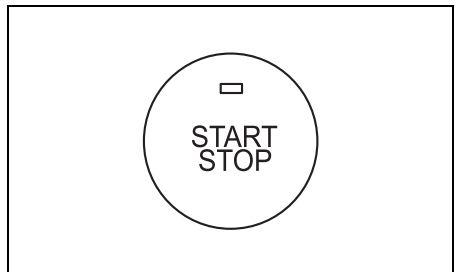

(3) Jos haluat käynnistää moottorit yksitellen, pidä moottorikytkintä painettuna vähintään kaksi sekuntia niin, että avaimeton käynnistysjärjestelmä kytkeytyy päälle (äänimerkki soi kerran). Käynnistä sitten kukin moottori yksitellen painamalla ohjauspaneelin käynnistys-/pysäytyskytkintä.

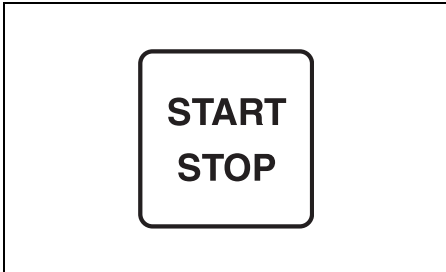

Jos avaimeton käynnistysjärjestelmä ei kuulu varusteisiin:

Käännä niin, että virta-avainsäädin on asennossa "ON".

Virta-avainsäätimen kääntäminen asentoon "START" (KÄYNNISTÄ) käynnistää kaikki moottorit automaattisesti.

Kun virta-avain on palautettu asentoon "ON" asennosta "START", käynnistysmoottori pyörii 4 sekuntia kunnes moottori käynnistyy.

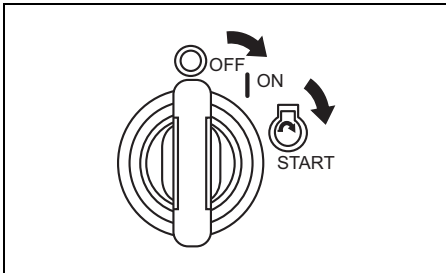

HUOMAUTUS

Jos virta-avain pidetään asennossa "START" moottorin käynnistämiseksi, käynnistysjärjestelmä saattaa vahingoittua.

Käännä virta-avain asentoon "START" kerran ja vapauta se moottorin käynnistämiseksi. Moottori pyörii jatkuvasti 4 sekuntia tai kunnes moottori käynnistyy.

Käännä virta-avainsäädin asentoon "ON" kunkin moottorin yksitellen käynnistämistä varten. Käynnistä sitten kukin moottori yksitellen painamalla kytkinpaneelin käynnistys-/pysäytyskytkintä.

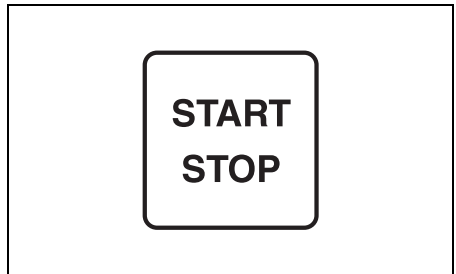
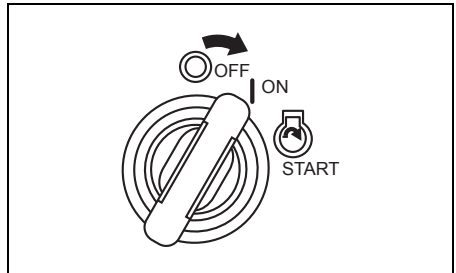

HUOMAA:

Jos avaimeton käynnistysjärjestelmä kuuluu varusteisiin:

Tiedonvälitysala kaukosäätimen ja avaimetoman säätöyksikön välillä on 1 m.

Jos avaimeton käynnistysjärjestelmä ei kytkeydy päälle (ON), kuuluu yksi (1) pitkä ääni ja kolme (3) lyhyttä ääntä.

Toista toimenpide tällöin vielä kerran.

HUOMAUTUS

Jos "Low Oil Pressure" näkyy mittarin näyttöruudussa perämöötorin käytön aikana, öljyntaso saattaa olla niin matala, että moottori vahingoittuu.

Sammuta moottori ja tarkista öljyntaso.

HUOMAA:

Käynnistysmoottorin jatkuva toiminta-aika on säädetty neljä sekuntiin. Kun tämä aika kuluu umpeen, käynnistysmoottori sammuu automaattisesti. Jos moottori sammuu, odota noin kymmenen sekuntia, jotta moottori jäähtyy, ja yritä uudelleen.

4. Lämmitä moottoria noin 5 minuuttia.

HUOMAUTUS

Jos kuristusventtiili asetetaan "täysin auki" olevaan asentoon heti moottorin käynnistämisen jälkeen ilman riittävää lämmitystä, moottori saattaa mennä epäkuntoon.

Kun moottori on käynnistetty, anna sen lämmetä kunnolla ennen kuin käytät sitä suurella nopeudella.

Jäähdytysveden tarkastus

Kun moottori käynnistyy, vettä tulee roiskua veden tarkistusaukosta ①, tämä on osoitus siitä, että vesipumppu ja jäähdytysjärjestelmä toimivat. Jos vettä ei tule veden tarkistusaukosta, pysäytä moottori mahdollisimman nopeasti ja ota yhteys Suzuki-perämöötorimyyjään.

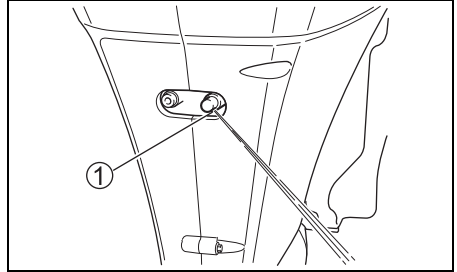

HUOMAUTUS

Älä käytä moottoria, jos vettä ei tule veden tarkistusaukosta. Käytön jatkaminen saattaa aiheuttaa moottorin vahingoittumisen.

Kun moottori on käynnistetty, varmista, että vettä tulee veden tarkistusaukosta.

▲ VAROITUS

Veneen käyttö hätäpysäytyskytkimen ollessa rikki saattaa olla erittäin vaarallista.

Varmista ennen vesille lähtöä, että hätäpysäytyskytkin toimii kunnolla.

Jos avaimeton käynnistysjärjestelmä kuuluu varusteisiin:

HÄTÄKÄYNNISTYS

Jos kaukosäädintä ei voida käyttää sen pariston tyhjentymisen tai jonkin muun syyn takia, voit käynnistää moottorit ilman kaukosäädintä syöttämällä tunnuskoodin monitoimimittariin.

Käynnistä moottorit ilman kaukosäädintä seuraavien vaiheiden mukaisesti.

1. Paina moottorikytkintä. Viesti "Check Keyless FOB" tulee näkyviin näyttöön. Samalla kuuluu äänimerkki, joka on yksi pitkä merkkiääni ja kolme lyhyttä merkkiääntä sen jälkeen.

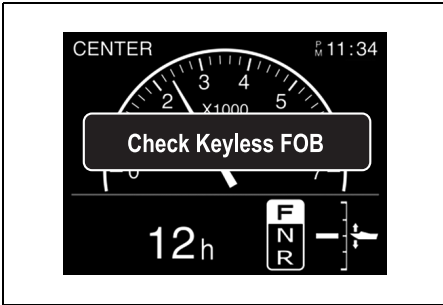

2. Paina jotakin mittariston painiketta, niin viesti "Enter Passcode?" (Anna tunnuskoodi) tulee näkyviin.

Syötä tunnuskoodi painikkeilla [▼] ja [▲] ja valitse sitten "Yes". Siirry sitten "Enter Passcode" -syöttöruutuun painamalla painiketta [SET]. (Jos valitset "NO", järjestelmä sammuttaa.)

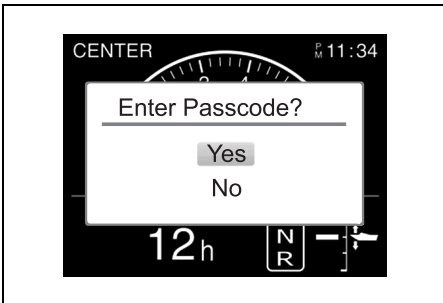

3. Syötä 6 merkin pituinen tunnuskoodi.

Valitse kukin numero painikkeilla [▼] ja [▲].

Siirry seuraavaan numeroon painamalla painiketta [SET]. Siirry edelliseen numeroon painamalla painiketta [MENU].

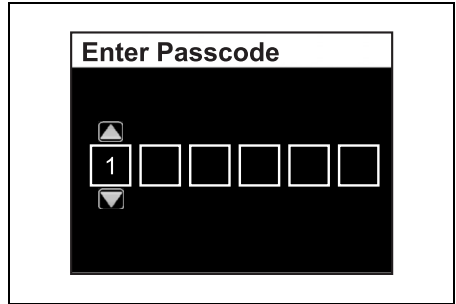

4. Jos syötetyt numerot vastaavat kuuden merkin pituista tunnuskoodia, painikkeen [SET] painaminen tuo näkyviin normaalin aloitusnäytön ja käynnistää moottorit.

Jos syötetyt numerot eivät vastaa tunnuskoodia, järjestelmä palaa vaiheen 2 mukaiseen näyttöön. (Syötä tunnuskoodi oikein.)

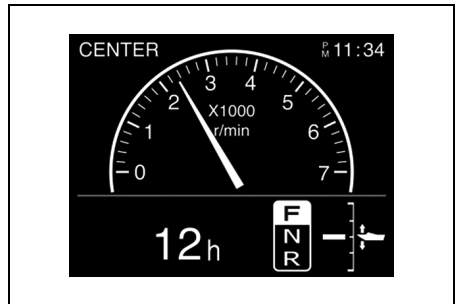

HUOMAA:

- Kun valitset näytössä [Enter Passcode?] "Yes", koodi on syötettävä viiden minuutin kuluessa.

Viiden minuutin kuluttua virta katkaistaan.

- Jos syötetty arvo ei ole kelvollinen, näyttö "Enter Passcode?" tulee näkyviin uudelleen.
- Jos syötät väärän tunnuskoodin viisi kertaa peräkkäin, avaimeton käynnistysjärjestelmä sammuttaa virtansa automaattisesti eikä tunnuskoodin syöttämistä voi yrittää uudelleen 30 sekuntiin.

Moottorin käynnistäminen:

5. Make sure the motor is in "NEUTRAL".

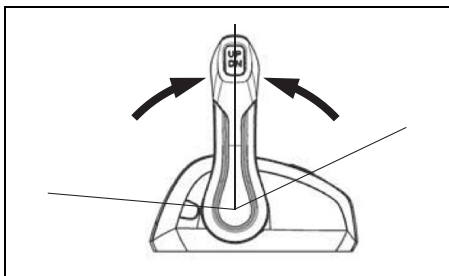

6. Varmista, että lukkolevy on paikallaan ja että hätäpysäytyskytkimen johto on kiinnitetty pitävästi ranteeseesi tai sopivaan kohtaan vaatteissasi, kuten vyöhösi.

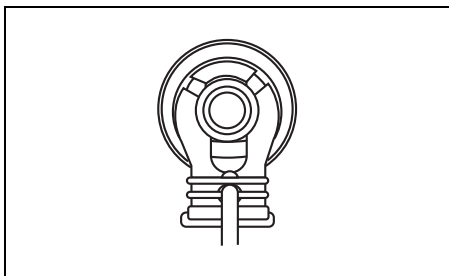

7. Käynnistä starttimoottori ja kaikki moottorit painamalla moottorikytkintä nopeasti.

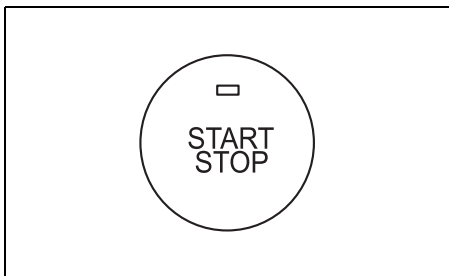

VAIHTAMINEN JA NOPEUDEN SÄÄTÖ

HUOMAUTUS

Vakavia moottorivaurioita saattaa syntyä, jos (a) moottorin nopeuden ei anneta palautua joutokäynnille ja veneen nopeutta vähennetä ennen kuin vaihdat eteenpäin vaihteelta (FORWARD) peruutusvaihteelle (REVERSE) tai päinvastoin peruutusvaihteelta (REVERSE) eteenpäin vaihteelle (FORWARD) tai (b) varovaisuutta ei noudateta ajettaessa veneellä taaksepäin.

Anna moottorin nopeuden palautua aina joutokäynnille ennen vaihteen vaihtamista. Ole erittäin varovainen ja aja pienellä vauhdilla, kun veneellä peruutetaan. Varmista, että kahva/vaihdevipu on halutussa asennossa ennen kuin kiihdytät.

HUOMAA:

- Kolmimoottorisissa veneissä keskimäinen moottori ja vasemmanpuoleinen moottori käynnistetään vasemmanpuoleisella vaihtovivulla ①, jotta keskimäinen moottori saadaan liitettyä vasemmanpuoleiseen moottoriin.
- Veneessä, jossa on neljä moottoria, kaksi vasemmanpuoleista moottoria käynnistetään vaihtovivulla ① ja kaksi oikeanpuoleista vaihtovivulla ②.
- Viisimoottorisissa veneissä keskimäinen moottori ja paapuurin puoleinen keskimoottori ja laitamoottori käynnistyvät paapuurin puoleisella vaihtovivulla ①, joka yhdistää keskimoottorin kahteen paapuurin puoleiseen moottoriin, ja kaksi tyyrpuurin puolen moottoria käynnistyvät vaihtovivulla ②.
- Kuusimoottorisissa veneissä paapuurin puolen kolme moottoria käynnistyvät vaihtovivulla ① ja tyyrpuurin puolen kolme moottoria vaihtovivulla ②.

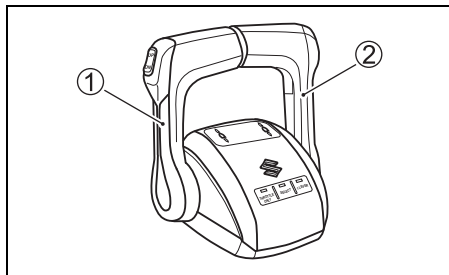

HUOMAA:

- Kun moottori sammuu, kytkin siirtyy vapaalle riippumatta kaukosäätimen vivun asennosta.
- Kytkintä ei voi muuttaa eteenpäin- tai peruutusasentoon kaukosäätimen vivulla moottorin ollessa sammunut.
- Jos vaihdetta yritetään vaihtaa, kun moottorin nopeus on suuri, äänimerkki soi kaksi kertaa ja monitoimimittarissa oleva vaihdeasennon merkkivalo "N" vilkkuu. Jos tämä järjestelmä käynnistyy, siirrä vaihdevipu täysin suljettuun asentoon.



Vaihto

HUOMAA:

Tyyppin B kaukosäätörasia

Tyyppin B kaukosäätörasiaassa on lukkomekanismi, joka estää vahingossa tapahtuvan siirron vapaalta eteenpäin tai taaksepäin. Lukko vapautetaan painamalla vaihdon lukkopainiketta ennen muuttamista.

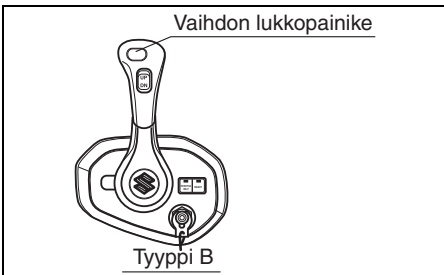

Vaihda eteenpäin vaihteelle (FORWARD) siirtämällä säädinvipu eteenpäin kuvassa näytettyyn asentoon **A**.

Vaihda peruutusvaihteelle (REVERSE) siirtämällä säädinvipu taaksepäin kuvassa näytettyyn asentoon **B**.

Kaikissa Suzukin kaukosäätörasioissa on pidätin tai uirros, joka antaa "tuntuman" asennoista **A** ja **B** sekä vapaa-asennosta. Vaihda aina vapaa-asennosta asentoon **A** tai **B** nopeasti ja vakaasti, jotta vaihteiston ja kytkimen kosketuspinnat eivät kulu epänormaalisti.

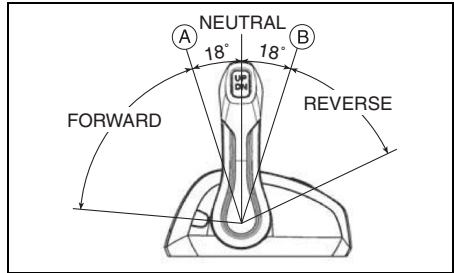

Nopeussäädin

Jos haluat lisätä nopeutta vaihdon jälkeen, siirrä säädintä kauemmas eteen- tai taaksepäin.

▲ VAROITUS

Koska samaa kahvaa käytetään vaihteen vaihtoon ja nopeuden säätöön, on mahdollista siirtää kahva salvan ohii ja kytkeä kaasua. Tämä saattaa aiheuttaa sen, että vene liikkuu yllättäen ja aiheuttaa henkilö- tai omaisuusvahinkoja.

Varo siirtämästä säätökahvaa liian paljon eteen tai taakse vaihdetta vaihdettaessa.

MOOTTORIN PYSÄYTTÄMINEN

HUOMAA:

Kun moottori joudutaan sammuttamaan hätätapaüksessa, vedä hätäpysäytyskytkimen lukko-levy vetämällä hätäpysäytyskytkimen johdosta.

Jos avaimeton käynnistysjärjestelmä kuuluu varusteisiin:

Moottorin sammuttaminen:

1. Vaihda vapaalle asentoon "NEUTRAL".
2. Kun on ajettu täydellä kaasulla, anna moottorin jäähtyä muutama minuutti antamalla sen käydä joutokäynnillä tai ajamalla pienellä nopeudella.
3. Moottorikytkintä nopeasti painamalla voi sammuttaa kaikki moottorit.

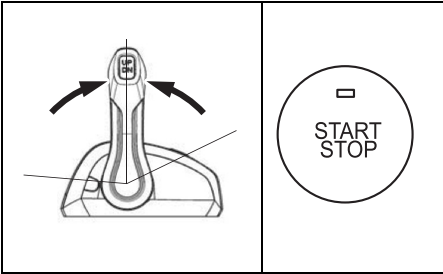

Jos haluat sammuttaa moottorit yksitellen, voit tehdä sen kytkinpaneelin käynnistys-/pysäytyskytkintä painamalla.

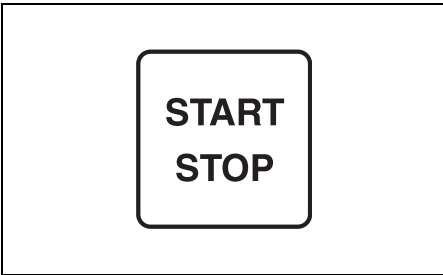

4. Kytke avaimeton käynnistysjärjestelmä pois päältä (lukkoon) jollakin seuraavista tavoista.
 - Varmista, että kaukosäätöavain on avaimettoman säätöyksikön tiedonvälitysalalla. Pitämällä moottorikytkintä painettuna vähintään kolme sekuntia voit kytkeä avaimettoman käynnistysjärjestelmän pois päältä. (Äänimerkki soi lyhyen merkkiäänän ajan.)

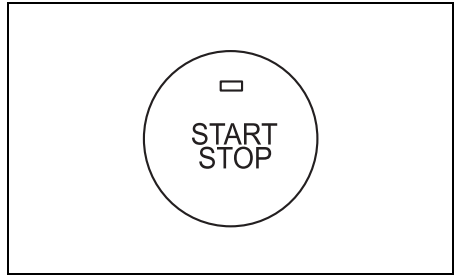

HUOMAA:

- Kun moottorit ovat käynnissä, moottorikytkimen pitäminen painettuna vähintään kaksi sekuntia sammuttaa kaikki moottorit ja kytkee avaimettoman käynnistysjärjestelmän pois päältä.
- Avaimeton käynnistysjärjestelmän kytkeytyy automaattisesti pois päältä 15 minuuttia moottorien sammuttamisen jälkeen.
- Kun kaukosäätöavain on tiedonvälitysalalla avaimettomasta säätöyksiköstä, paina lukkopainiketta ① kaukosäätöavaimesta. Äänimerkki kuuluu kerran ilmoitukseksi siitä, että avaimeton käynnistysjärjestelmä on katkaistu pois päältä (lukossa).

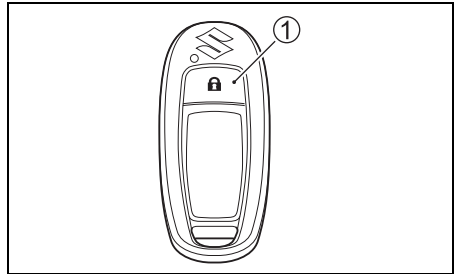

HUOMAUTUS

Jos avaimeton käynnistysjärjestelmä on päällä, kun moottori ei käy, akku tyhjenee.

Kytke avaimeton käynnistysjärjestelmä aina pois päältä, kun moottori ei käy.

▲ VAROITUS

Veneen luvaton käyttö saattaa johtaa onnettomuuteen tai veneen vahingoittumiseen.

Varkauden estämiseksi irrota virta-avain ja hätäpysäytyskytkimen lukkolevy, kun poistut veneestä.

5. Kun moottori on sammutettu, irrota polttoainejohto moottorista, jos siinä on polttoaineliitin.

▲ VAROITUS

Jos moottori on sammutettuna kauan polttoainejohto liitettynä, polttoainetta saattaa vuotaa.

Irrota polttoainejohto polttoainesäiliöstä, jos siinä on polttoaineliitin, aina kun moottori sammutetaan pitemmäksi aikaa.

6. Sulje aukko (jos se kuuluu varusteisiin) kääntämällä polttoainesäiliön kannen ilmaukkoruuvia myötäpäivään.

HUOMAA:

Varmista hätäpysäytyskytkimen oikea toiminta pysäyttämällä moottori silloin tällöin vetämällä lukkolevy pois moottorin käydessä joutokäynnillä.

Jos avaimeton käynnistysjärjestelmä ei kuulu varusteisiin:

Moottorin sammuttaminen:

1. Vaihda vapaalle asentoon "NEUTRAL".
2. Kun on ajettu täydellä kaasulla, anna moottorin jäähtyä muutama minuutti antamalla sen käydä joutokäynnillä tai ajamalla pienellä nopeudella.

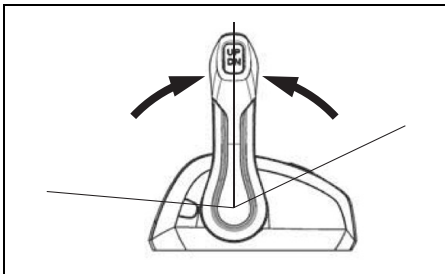

3. Sammuta kaikki moottorit kääntämällä virta-avainsäädin asentoon "OFF".

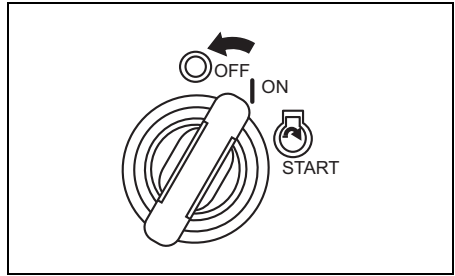

4. Jos haluat sammuttaa moottorit yksitellen, voit tehdä sen kytkinpaneelin käynnistys-/pysäytyskytkintä painamalla.

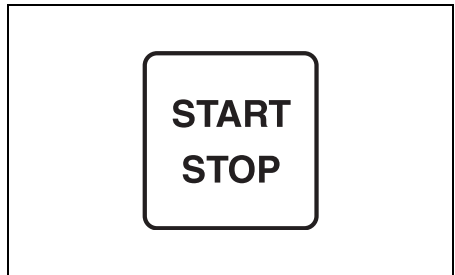

HUOMAUTUS

Jos pääkytkin pidetään asennossa ON, kun moottori ei käy, akku purkautuu tyhjiin.

Käännä pääkytkin aina asentoon OFF, kun moottori ei käy.

▲ VAROITUS

Veneen luvaton käyttö saattaa johtaa onnettomuuteen tai veneen vahingoittumiseen.

Varkauden estämiseksi irrota virta-avain ja hätäpysäytyskytkimen lukkolevy, kun poistut veneestä.

5. Kun moottori on sammutettu, irrota polttoainejohto moottorista, jos siinä on polttoaineliitintin.

VAROITUS

Jos moottori on sammutettuna kauan polttoainejohto liitettyinä, polttoainetta saattaa vuotaa.

Irrota polttoainejohto polttoainesäiliöstä, jos siinä on polttoaineliitin, aina kun moottori sammutetaan pitemmäksi aikaa.

6. Sulje aukko (jos se kuuluu varusteisiin) kääntämällä polttoainesäiliön kannen ilma-aukkoruuvia myötöpäivään.

HUOMAA:

Varmista hätäpysäytyskytkimen oikea toiminta pysäyttämällä moottori silloin tällöin vetämällä lukkolevy pois moottorin käydessä joutokäynnillä.

ANKKURONTI

Moottori on kallistettava ylös vedestä ankkuroitaessa vene matalaan veteen tai jos moottoria ei aiota käyttää vähään aikaan. Näin se saadaan suojattua vedenalaisten esteiden aiheuttamilta vahingoilta laskuveden aikaan ja suolaisen veden aiheuttamalta syöpymiseltä. Katso ohjeita moottorin kallistamisesta KALLISTUKSEN LUKKOVIIPU käsittelevästä luvusta.

HUOMAUTUS

Veneen virheellinen kiinnitys saattaa aiheuttaa vaurioita veneelle tai moottorille tai muita omaisuusvahinkoja.

Katso että moottori ei pääse hankaamaan laiturin reunoihin, laituriin tai muihin veneisiin, kun vene on kiinnitetty.

AJAMINEN MATALASSA VEDESSÄ

Kun ajat matalassa vedessä, moottoria joudutaan kenties kallistamaan tavallista kallistuskulmaa korkeammalle. Kun kallistat moottoria tavallista kallistuskulmaa korkeammalle, aja aina hitaasti. Kun palaat taas syville vesille, laske moottori sen tavalliseen kallistuskulmaan.

Jos haluat kallistaa moottoria normaalia trimmikulmaa korkeammalle, käytä sähköistä kallistuksen ja kippauksen kytkintä.

VAROITUS

Kun moottori kallistetaan yli suurimman sallitun säätöasennon, liikkuva kiinnitin ei saa sivutukea pidikekiinnitimestä eikä kallistusjärjestelmä pysty suojaamaan moottoria, jos alayksikkö osuu johonkin esteeseen. Tämä saattaa vahingoittaa kyydissä olevia. Lisäksi jos moottoria käytetään niin, että se on säädetty yli suurimman sallitun säätöasennon, vedenottoaukot saattavat sijaita vesitason yläpuolella, jolloin moottori saattaa kuumentua liikaa ja vahingoittua vakavasti.

Älä käytä moottoria yli 1500 kierroksella/min. äläkä käytä moottoria niin, että se on kallistettu yli suurimman sallitun säätöasennon.

HUOMAUTUS

Jos moottori lyö pohjaan, seurauksena saattaa olla vakavia vaurioita.

Varo ettei moottori lyö pohjaan. Jos moottori lyö pohjaan, tarkista heti onko se vaurioitunut.

UISTELUTILAN KÄYTTÖ

MONITOIMIMITTARI

Uistelutilan säätö

Paina ja pidä painettuna [MENU]-painiketta uistelunopeudella (miniminopeus) ajon aikana, jolloin uistelutila kytkeytyy.

Uistelutilan nopeudeksi voidaan säätää [▼] tai [▲] -painikkeilla haluttu moottorinopeus alalla 700 kierr./min – 1200 kierr./min., joka pysyy voimassa.

HUOMAA:

Kysy lisätietoja valtuutetulta Suzuki-perämoottoriedustajalta.

Uistelutilan säätö:

1. Vaihda etu- tai peruutusvaihteelle ja varmista, että kaasutin on kokonaan kiinni (joutokäynti vaihde päällä).
2. Kun [MENU]-painiketta painetaan ja pidetään painettuna monitoimimittarinäytöstä, varmistusviesti "Start Troll Mode?" tulee näkyviin.

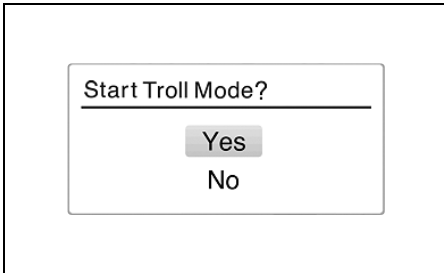

3. Kun valitaan "YES":

Kun "YES" on valittu ja painetaan [SET]-painiketta, yksi äänimerkki kuuluu ja näyttää näin, että uistelutila on käynnistynyt. Samaan aikaan näyttö kytkeytyy uistelutilamuodolle ja mittarinäytössä näkyy **TROLL**. Jos mittarinäytössä näkyy "Engine Speed Screen" tai "All Items Screen", moottorinopeuden näyttö muuttuu automaattisesti analoginäytöltä digitaaliniäytölle.

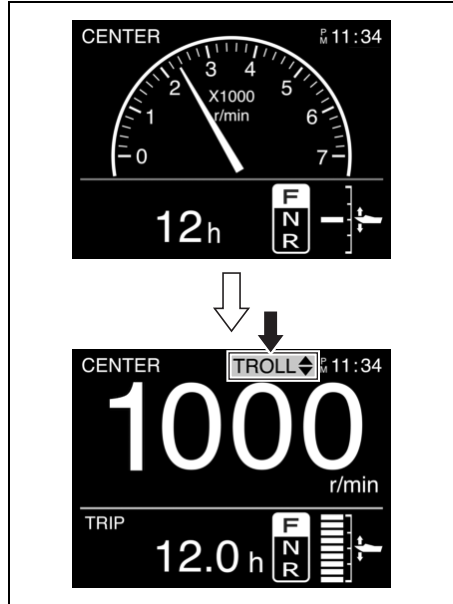

- Tämä kuvake tulee näkyviin monitoimimittarin näyttöön, jota käytettiin uistelutilan säätöön, ja se näyttää uistelutilassa toimivan monitoimimittarin.



- Tämä kuvake näkyy monitoimimittarin (mittarien) näytössä, joita ei käytetty uistelutilan säätöön. Tämä kuvake näkyy monitoimimittarin (mittarien) näytössä, joilla ei voi säätää uistelutilaa.

Esimerkki sellaisen monitoimimittarin uistelutilan näytöstä, jolla voidaan säätää uistelutilaa.

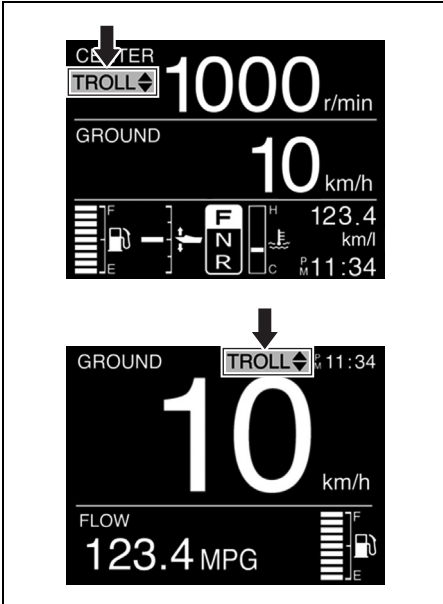

Esimerkki sellaisen monitoimimittarin uistelutilan näytöstä, jolla ei voi säätää uistelutilaa.

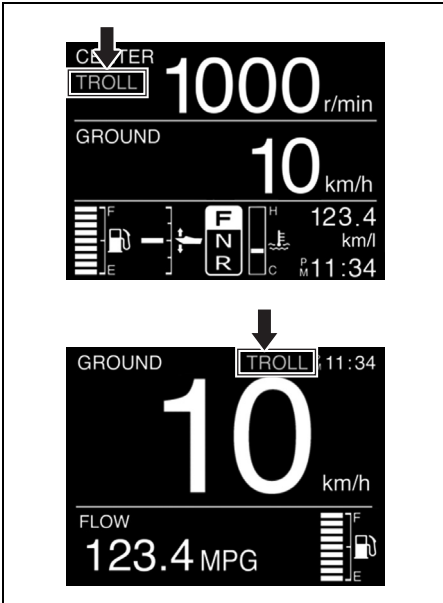

HUOMAA:

- Tämä järjestelmä ei toimi oikein ennen kuin moottori on normaalissa käyttölämpötilassa.
- Jos [MENU]-painiketta painetaan ja pidetään painettuna, kun kauko-ohjausvipu on vapaalla, uistelutila (TROLL) ei kytkeydy.
- Useammalle moottorille:
 - Jos kaikkien moottorien kaasuttimet ovat kiinni ja yksi moottoreista on vaihteella, se kytkeytyy uistelutilaan painettaessa [MENU]-painiketta.
 - Kaikkien moottoreiden vaihde päällä oleva joutokäynti säädetään samanaikaisesti.

Kun valitaan “NO”:

Kun valitaan “No” ja painetaan [SET] -painiketta, ruutuun palautuu alkuperäinen mittarinäyttö.

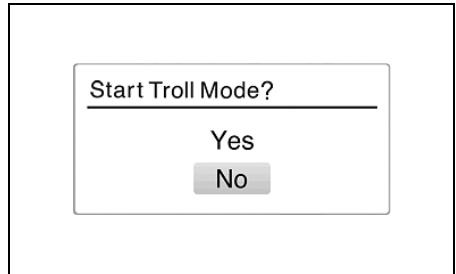

Uistelunopeuden säätäminen:

- Kun painetaan [^]-painiketta, kuuluu yksi lyhyt äänimerkki ja moottorin nopeus suurenee 50 kierr./min.
- Kun painetaan [v]-painiketta, kuuluu yksi lyhyt äänimerkki ja moottorin nopeus pienee 50 kierr./min.

HUOMAA:

- Kun painetaan [▼]-painiketta kaikkien moottoreiden uistelunopeuden alarajalla, moottorin nopeus ei muutu ja kuuluu kolme pitkää äänimerkkiä.
- Kun painetaan [▲]-painiketta kaikkien moottoreiden uistelunopeuden ylärajalla, moottorin nopeus ei muutu ja kuuluu kolme pitkää äänimerkkiä.
- Useammalle moottorille:
Jos kytkintä painetaan, kun yksi moottoreista on saavuttanut uistelunopeuden säätörajan ja toinen ei, kuuluu yksi lyhyt äänimerkki ja sen moottorin kierroslukema, joka ei ole saavuttanut säätörajaa, muuttuu.
- Vaihteen käyttö ja kaasun säätö toimivat myös uistelutilassa.

Uistelutilan peruuttaminen:

Uistelutila voidaan peruuttaa vaihtamalla kauko-ohjaimen vipu vapaalle tai lisäämällä moottorin nopeus 3000 kierrokseen/min tai suuremmaksi. Kummassakin tapauksessa peruuttettaessa uistelutila kuuluu kaksi lyhyttä äänimerkkiä.

UISTELUTILAN KYTKIN (valinnaisvaruste)

Uistelutilan kytkeminen

Kun painetaan ja pidetään painettuna "UP" tai "DN" -kytkintä ajettaessa uistelunopeudella (miniminopeudella), uistelutila (TROLL) kytketty.

Uistelutilan nopeudeksi voidaan säätää "UP" tai "DN" -kytkimellä haluttu moottorinopeus alalla 700 kierr./min – 1200 kierr./min., joka pysyy voimassa.

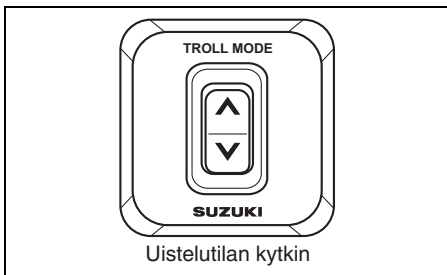

HUOMAA:

Kysy lisätietoja valtuutetulta Suzuki-perämoottoriedustajalta.

Uistelutilan säätö:

1. Vaihda etu- tai peruutusvaihteelle ja varmista, että kaasutin on kokonaan kiinni (joutokäynti vaihde päällä).
2. Paina uistelutilakytkeä "UP" tai "DN" kohtaan, kunnes kuuluu yksi äänimerkki. Samalla monitoiminäyttö kytkeytyy uistelutilan (TROLL) näyttöön ja TROLL näkyy mittarinäytössä. Kun mittarinäytössä näkyy "Engine Speed Screen" tai "All Items Screen" moottorin nopeuden näyttö muuttuu automaattisesti analogiselta digitaalinalueelle.

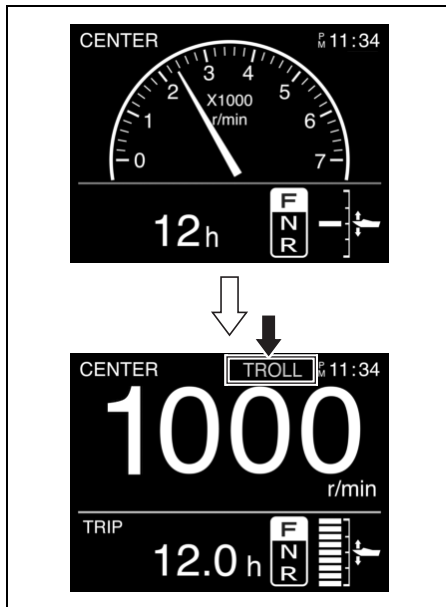

HUOMAA:

- Tämä järjestelmä ei toimi oikein ennen kuin moottori on normaalissa käyttölämpötilassa.
- Jos kytkintä painetaan ja pidetään painettuna, kun kauko-ohjausvipu on vapaalla, uistelutila (TROLL) ei kytkedy.
- Useammalle moottorille:
 - Varmista, että sekä paapuurin että tyyrpuurin puolen ohjaukskahvat on kytkettyä eteenajo- tai peruutusasentoon kaasu täysin suljettuna (vaihde vapaalla) ennen kuin painat uistelutilakytkeä.
 - Kaikkien moottoreiden vaihde päällä oleva joutokäynti säädetään samanaikaisesti.

Uistelunopeuden säätäminen:

- Kun painetaan "UP" –kytkintä, kuuluu yksi lyhyt äänimerkki ja moottorin nopeus suurenee 50 kierr./min.
- Kun painetaan "DN" –kytkintä, kuuluu yksi lyhyt äänimerkki ja moottorin nopeus pieneene 50 kierr./min.

HUOMAA:

- *Kun painetaan "DN" –kytkintä kaikkien moottoreiden uistelunopeuden alarajalla, moottorin nopeus ei muutu ja kuuluu kolme pitkää äänimerkkiä.*
- *Kun painetaan "UP" –kytkintä kaikkien moottoreiden uistelunopeuden ylärajalla, moottorin nopeus ei muutu ja kuuluu kolme pitkää äänimerkkiä.*
- *Useammalle moottorille:
Jos kytkintä painetaan, kun yksi moottoreista on saavuttanut uistelunopeuden säätörajan ja toinen ei, kuuluu yksi lyhyt äänimerkki ja sen moottorin kierroslukema, joka ei ole saavuttanut säätörajaa, muuttuu.*
- *Vaihteen käyttö ja kaasun säätö toimivat myös uistelutilassa.*

Uistelutilan peruuttaminen:

Uistelutila voidaan peruuttaa vaihtamalla kauko-ohjaimen vipu vapaalle tai lisäämällä moottorin nopeus 3000 kierrokseen/min tai suuremmaksi. Kummassakin tapauksessa peruutettaessa uistelutila kuuluu kaksi lyhyttä äänimerkkiä.

KÄYTTÖ SUOLAVEDESSÄ

Kun moottoria on käytetty suolavedessä, vesitiet on huuhdeltava puhtaalla, makealla vedellä luvussa "VESITEIDEN HUUHTELEMINEN" kuvatulla tavalla. Jos vesiteitä ei huuhdella, suola syövyttää moottoria ja lyhentää sen käyttöikä.

KÄYTTÖ PAKKASSÄÄLLÄ

Jos perämoottoria käytetään pakkasella, alaosaa on pidettävä veden alla koko ajan. Kun moottori otetaan pois vedestä, nosta se seisomaan pystyasentoon, kunnes jäähdytysjärjestelmä on kokonaan kuivunut.

HUOMAUTUS

Jos perämoottori otetaan pois vedestä pakkasella ja vettä jää jäähdytysjärjestelmään, vesi saattaa jäätyä ja laajentua, mikä saattaa vakavasti vaurioittaa moottoria.

Jos perämoottoria käytetään pakkasella, alaosaa on pidettävä veden alla koko ajan. Kun moottori otetaan pois vedestä, nosta se seisomaan pystyasentoon niin, että jäähdytysjärjestelmä kuivuu kokonaan.

MOOTTORIN IRROTUS JA KULJETUS

MOOTTORIN IRROTUS

Samoin jos perämoottori on irrotettava veneestä, suosittelemme, että työ jätetään valtuutetun Suzuki-perämoottorikaupiaan tehtäväksi.

MOOTTORIN KULJETUS

Kun kuljetat moottoria, aseta se joko pystyyn tai vaakasuoraan.

Kuljetus pystyasennossa:

Kiinnitä moottori kuljetusalustaan kiristämällä kiinnitin kahdella peräpeiliin pultilla ja mutterilla. Älä koskaan käytä näyttöjalustaa moottorin kuljettamiseen.

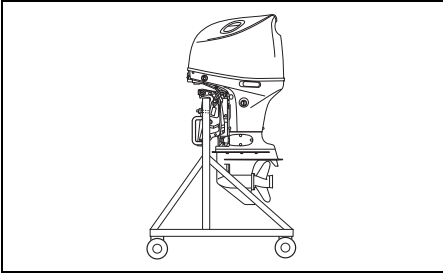

Kuljetus vaakasuorassa asennossa:

1. Valuta moottoriöljy. Katso lukua MOOTTORIÖLJY.
2. Valuta polttoneste höyryseparaattorista seuraavalla tavalla:
 - (1) Irrota moottorin suojus.
 - (2) Irrota kahdeksan (8) pulttia 8 mm holkkiavaimella ja irrota sitten oikean puolen suojus ①.

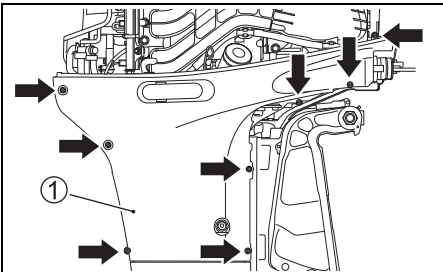

(3) Vedä valutusletkun pää ② ulos.

(4) Löysennä höyryseparaattorin valutusruuvi ③ ja valuta polttoneste.

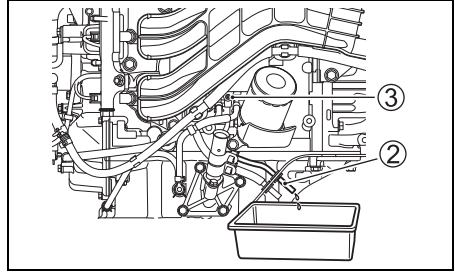

VAROITUS

Polttoaine on erittäin herkästi syttyvää ja myrkyllistä. Se saattaa aiheuttaa tulipalon ja olla vaarallista ihmisille ja lemmikkieläimille.

Säilytä perämoottorista valutettu polttoaine sopivassa, turvallisessa astiassa. Pidä polttoaine poissa kipinöiden, avotulen, ihmisten ja lemmikkieläinten läheisyydestä.

HUOMAUTUS

Jos läikkynyttä polttoainetta jää maalatuille pinoille, se saattaa jättää tahroja ja aiheuttaa värimuutoksia pinnassa.

Pyyhi läikkynyt polttoaine heti pois pehmeällä kankaalla tms.

(5) Kiristä valuttamisen jälkeen valutusruuvi ③ ja aseta moottorin kansi takaisin paikalleen.

3. Aseta moottori suojukselle vasen puoli alaspäin näytetyllä tavalla.

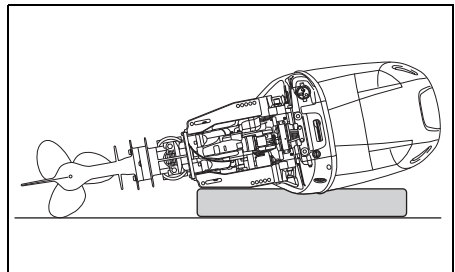

▲ VAROITUS

Läikkynyt polttoaine tai polttoainehöyry saattaa aiheuttaa tulipalon ja on terveydelle haitallista.

Noudata aina seuraavia varotoimenpiteitä:

- Tyhjännä polttoaine polttoaineletkusta ja polttoaineen höyryerottimesta ennen veneen/perämoottorin kuljettamista ja ennen perämoottorin irrottamista veneestä.
- ÄLÄ aseta perämoottoria kyljelleen valuttamatta polttoainetta pois.
- Pidä moottori poissa avotulen tai kipinöiden lähetyviltä.
- Pyyhi läikkynyt polttoaine pois välittömästi.

HUOMAUTUS

Jos et ole varovainen, kun lasket perämoottorin sivulleen tai jos et tee tarvittavia varotoimenpiteitä kuten valuta moottoriöljyä ja jäähdytysvettä kokonaan pois, seurauksena saattaa olla pahoja vahinkoja. Moottoriöljyä saattaa päästä sylinteriin kammiosta, vettä saattaa päästä sylinteriin pakoaukosta tai ulkopinnat saattavat vahingoittua.

Valuta moottoriöljy ja jäähdytysvesi aina kokonaan pois ennen kuin asetat moottorin sivulleen, ja aseta moottori sivulleen erittäin varovasti.

HUOMAUTUS

Älä anna perämoottorin alayksikön olla korkeammalla kuin tehopää kuljetuksen tai säilyttämisen aikana, muuten vettä saattaa päästä tehopäähän, mikä vahingoittaa moottoria.

Älä koskaan anna alayksikön olla korkeammalla kuin tehopää perämoottoria kuljetettaessa tai säilytettäessä.

HINAAMINEN

Kun venettä hinataan moottori kiinnitettynä, moottori on pidettävä normaalissa käyttöasennossa, jos suinkin mahdollista sen koskettamatta maata. Jos moottori koskettaa maata, hinaa venettä moottori kallistettuna käyttämällä moottorin painon tukemiseen peräpeiliin tukitankoa tms.

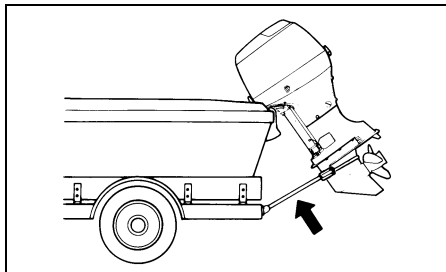

HUOMAUTUS

Jos hinaat venettä pitämällä moottorin ylös kallistetussa asennossa kallistuksen lukkoviivun avulla, hinausliike tai huono tie saattavat aiheuttaa kallistuksen lukkoviivun äkillisen vapautumisen, jolloin moottori ja kallistuslukmekanismi vahingoittuvat.

Älä koskaan pidä moottoria ylös kallistetussa asennossa kallistuksen lukkoviivun avulla, kun hinaat venettä. Tue moottorin paino peräpeiliin tukitangolla tai muulla samanlaisella laitteella.

TARKASTUS JA HUOLTO

HUOLLON MÄÄRÄAJAT

Perämoottorin säännöllinen tarkastus ja huolto on erittäin tärkeää. Noudata seuraavassa taulukossa mainittuja ohjeita ja huollon aikavälejä. Suorita kunakin huoltokertana mainitut huolto- toimenpiteet. Huollon aikaväli päätellään käytön tuntimäärän tai kuukausimäärän mukaisesti riippuen siitä kumpi tulee täyteen ensin.

▲ VAROITUS

Pakokaasut sisältävät hiilimonoksidia, joka on myrkyllinen, vaikeasti havaittava kaasu, koska se on väritöntä ja hajutonta. Hiilimonoksidin hengittäminen saattaa aiheuttaa kuoleman tai vakavan vamman.

Moottoria ei saa koskaan käynnistää tai käyttää sisätiloissa tai paikoissa, joissa on huono tai olematon tuuletus.

| Kohta | Ensimmäinen kuukausi tai 20 tuntia | Joka 100 tunti tai joka 12 kuukausi. | Joka 200 tunti tai joka 12 kuukausi. | Joka 300 tunti tai joka 36 kuukausi. |
|--|------------------------------------|--------------------------------------|--------------------------------------|--------------------------------------|
| Sytytystulpat | | I | | |
| Huohotin ja polttoaineletku | I | I | | |
| Moottoriöljy | R | R | | |
| Vaihteistoöljy | R | R | | |
| Voitelu | I | I | | |
| Anodi (ulkoinen) | I | I | | |
| * Anodi (sisäinen sylinteri- lohko/sylinteripää) | | I | | |
| Liitosjohdot | I | I | | |
| Akku | I | I | | |
| * Moottoriöljyn suodatin | R | | R | |
| Matalapaineinen polttoainesuodatin | I | I | | |
| Vaihda joka 400 tunti tai joka 2 vuosi. | | | | |
| * Joutokaynti | I | | I | |
| * Venttiilin vällys | | | | I |
| * Vesipumppu | | | I | |
| * Vesipumpun juoksupyörä | | | I | R |
| * Potkurin mutteri ja tappi | I | I | | |
| * Pultit & mutterit | T | T | | |
| * Termostaatti | | I | | |
| MPC-suodatin | | I | | |

I: Tarkastus ja puhdistus, säätö, voitelu tai vaihto, jos tarpeen T: Kiristys R: Vaihto

HUOMAA:

Vettä erottava polttoainesuodatin

Vaihda suodatinelementti joka 12. kuukausi (tai useammin jos suodattimen valmistaja näin suosittelee).

VAROITUS

Virheellinen huolto tai suositettujen huoltotoimenpiteiden tekemättä jättäminen voi olla vaarallista. Huono huolto tai huollon tekemättä jättäminen lisää onnettomuusvaaraa tai laitteen vaurioitumisvaaraa.

Suorita huolto yllä olevassa taulukossa ilmoitetun aikataulun mukaisesti. Suzuki suosittelee, että edellisen taulukon tähdellä (*) merkittyjen kohtien huolto annetaan valtuutetun Suzuki-perämoottorimyyjän tai asiantuntevan huoltomekaanikon suoritettavaksi. Jos sinulla on kokemusta huoltotoimien suorittamisesta, voit suorittaa itse niiden kohtien huollon, joissa ei ole merkintää. Noudata silloin tässä luvussa mainittuja ohjeita. Jos et ole varma suoriudutko em. toimista, anna ne valtuutetun Suzuki-perämoottorimyyjän suoritettavaksi.

VAROITUS

Itsesi ja muiden veneessä olijoiden turvallisuus riippuu siitä, kuinka hyvin moottori on huollettu.

Noudata siis huolella kaikkia tarkastus- ja huolto-ohjeita. Jos et omaa mekaanista kokemusta, älä yritä suorittaa itse moottorin huoltoa. Saatat loukkaantua tai vahingoittaa moottoria.

HUOMAUTUS

Taulukossa olevat huollon aikavälit perustuvat perämoottorin normaalille käytölle. Jos perämoottoria käytetään rasittavissa olosuhteissa, kuten alla on mainittu, huoltotoimet on suoritettava useammin kuin taulukossa on mainittu.

- Usein täydellä kaasulla
- Pitkäaikainen jatkuva käyttö suurimmalla mahdollisella nopeudella
- Pitkäaikainen jatkuva käyttö joutokäynti- tai uistelunopeudella
- Usein mutaisessa, suolaisessa, happopitoisessa tai matalassa vedessä
- Käyttö ilman asianmukaista lämmitystä
- Usein tapahtuva äkillinen jarrutus tai kiihdytys

- Usein tapahtuva vaihteen vaihto
Jos huoltoa ei tehdä useammin, seurauksena saattaa olla vaurioita.

Jos sopivista huollon aikaväleistä ilmenee kysymyksiä, kysy neuvoa valtuutetulta Suzuki-perämoottorimyyjältä. Perämoottorin osia vaihdettaessa Suzuki suosittelee käytettäväksi ehdottomasti vain aitoja Suzuki-osia tai vastaavia.

TYÖKALUPAKKAUS

Perämoottorin varusteisiin kuuluu työkalupakkaus. Pidä pakkaus aina veneessä ja varmista, että siinä on kaikki varusteet.

Pakkaus sisältää seuraavat varusteet:

- ① Työkalupussi
- ② 8 mm holkkiavain
- ③ 16 mm holkkiavain
- ④ 8 × 10 mm holkkiavain
- ⑤ 10 × 12 mm ruuviavain
- ⑥ 14 × 17 mm ruuviavain
- ⑦ Yhdistelmäruuviavain
- ⑧ Ruuviavaimen kahva
- ⑨ Pihdit
- ⑩ 8 mm kuusioavain
- ⑪ Moottoriöljyn valutuspistokkeen tiiviste (Vara)

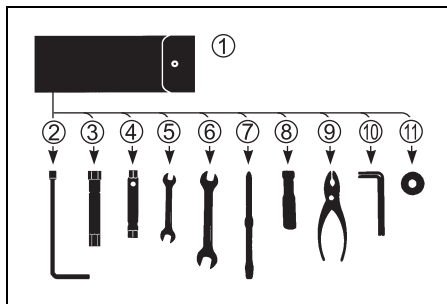

SYTYTYSTULPAT

Poista sytytystulpat seuraavalla tavalla:

1. Irrota polttoaineletkun suoja ①.

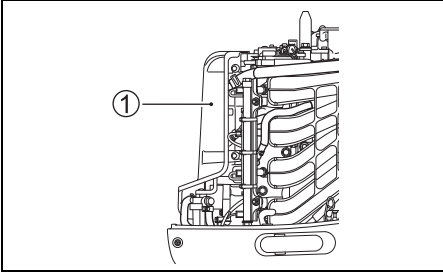

2. Irrota sytytyskelaa kiinnittävä pultti.
3. Vedä sytytyskela pois.
4. Löysennä ja irrota sytytystulppa työkalulaatikossa olevalla tankoavaimella ja ruuviavaimella.

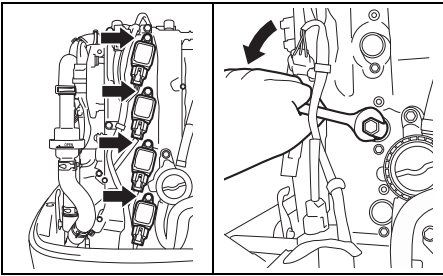

Perämoottori on varustettu seuraavalla "standardilla" sytytystulppalla tavallista käyttöä varten.

| | |
|-----------|-----------|
| NGK LKR6E | Standardi |
|-----------|-----------|

HUOMAUTUS

Muut kuin resistori-tyyppiset sytytystulpat häiritsevät elektronisen sytytyksen toimintaa ja aiheuttavat sytyttämättä jäämistä tai ongelmia muiden veneen elektronisten laitteiden ja varusteiden suhteen.

Käytä VAIN resistori-tyyppisiä sytytystulppia perämoottorissa.

Normaalisti toimiva sytytystulppa on väriltään vaaleanruskea. Jos standardi sytytystulppa ei sovi käyttötarkoitukseesi, kysy neuvoa valtuutetulta Suzuki-perämoottori myyjältä.

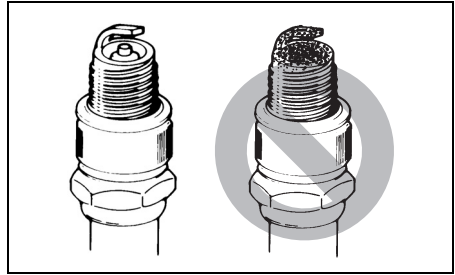

HUOMAUTUS

Virheellisten sytytystulppien tai väärin kiristettyjen sytytystulppien käyttö voi aiheuttaa pahoja moottorivahinkoja.

- Älä kokeile muita sytytystulppamerkkejä ellei ole varma, että ne vastaavat tälle laitteelle määrättyä merkkiä. Mutten saatat aiheuttaa moottorivaurioita, joita takuu ei kata. Muista, että viitetaulukot eivät kenties ole tarkkoja
- Kun asennat sytytystulppaa, käännä sitä mahdollisimman kauan sormin ja kiristä sitten ruuviavaimella suositettuun kiristysmomenttiin tai kääntökulmaan.

Kiristysmomentti

15 – 19 N·m (1,5 – 1,9 kgf·m)

Kääntökulma

Uusi sytytystulppa 1/2 – 3/4 kierrosta

Uudelleenkäytettävä sytytystulppa 1/12 – 1/8 kierrosta

- Älä kiristä liikaa äläkä asenna sytytystulppaa väärille kierteille, muuten sylinteripään alumiinikierteet vahingoittuvat.

Voimakkaan kipinän ylläpitämiseksi on tulpat puhdistettava ja säädettävä huoltotaulukossa mainituin aikaväleihin. Poista noki sytytystulppista pienellä teräsharjalla tai sytytystulppien puhdistajalla ja säädä karkiväli seuraavan taulukon mukaisesti.

| | |
|-----------------------------|--------------|
| Sytytystulpan karkkien väli | 0,8 – 0,9 mm |
|-----------------------------|--------------|

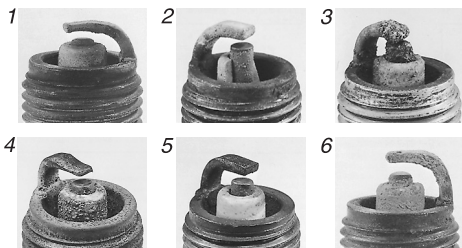
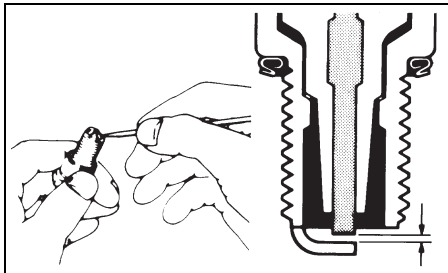

1. Erittäin kulunut
2. Rikki
3. Sulanut
4. Syöpynyt
5. Keltaisia jäänteitä
6. Hapettunut

HUOMAA:

Jos sytytystulppa on yllä olevassa kaavakuvassa näkyvän kaltainen, vaihda se. Muuten moottorin käynnistys on vaikeaa, polttoaineen kulutus lisääntyy ja seurauksena on häiriöitä moottorin toiminnassa.

HUOHOTIN JA POLTTOAINELETKU

Tarkasta onko huohotin ja polttoaineletkussa vuotavia kohtia, halkeamia, paisumia tai muita vaurioita. Jos huohotin ja polttoaineletku on jollakin tapaa vaurioitunut, se on vaihdettava. Neuvottele valtuutetun Suzuki-perämoottorimyyjän kanssa polttoaineletkun vaihtotarpeesta.

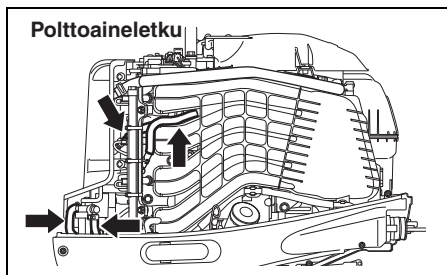
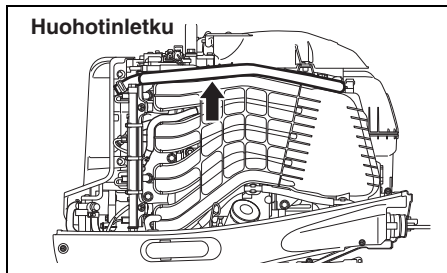

▲ VAROITUS

Polttoaineen vuotaminen saattaa aiheuttaa räjähdyksen tai tulipalon ja aiheuttaa näin vakavia henkilövaurioita.

Pyydä valtuutettua Suzuki-jälleenmyyjää vaihtamaan polttonesteletku, jos siinä on jälkiä vuodosta, halkeamia tai paisumista.

MOOTTORIÖLJY

⚠ VAROITUS

Älä suorita mitään MOOTTORIN ÖLJYYN liittyviä toimenpiteitä moottorin käydessä, muuten seurauksena voi olla vakava loukkaantuminen.

Moottori on sammuettava ennen kuin suoritetaan mitään MOOTTORIN ÖLJYYN liittyviä toimenpiteitä.

HUOMAUTUS

Pitkään kestävä uistelu saattaa lyhentää öljyn käyttöikää. Moottori saattaa vahingoittua ellei moottoriöljyä vaihdeta useammin tällaisen käytön yhteydessä.

Vaihda moottoriöljy useammin, jos moottoria käytetään pitkäaikaiseen uisteluun.

Moottoriöljyn vaihto

Öljy on vaihdettava moottorin ollessa lämmin, jotta öljy valuu kokonaan pois moottorista.

Moottoriöljyn vaihtamiseksi:

1. Aseta moottori pystyyn ja irrota moottorin kansi.
2. Irrota öljyn täyttöaukon kansi.

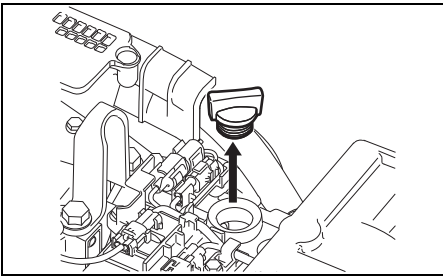

3. Aseta tyhjennysastia moottoriöljyn tyhjennysruuvien alle.

⚠ HUOMIO

Moottoriöljy saattaa olla niin kuumaa, että se polttaa sormesi, kun löysennät tyhjennystulppaa.

Odota, kunnes tyhjennystulppa on jäähtynyt tarpeeksi, ennen kuin kosketat sitä paljain käsin.

4. Irrota moottoriöljyn tyhjennysruuvi ① ja tiiviste ② ja anna moottorin öljyn valua pois.

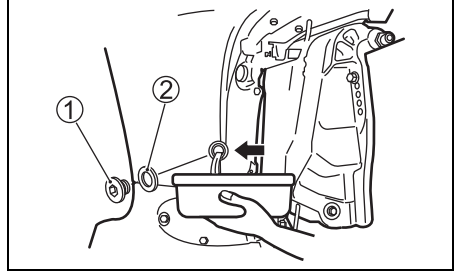

5. Kiinnitä moottoriöljyn valutusruuvi valutuksen jälkeen uudella tiivisteellä.

HUOMAUTUS

Käytetty tiiviste saattaa vuotaa, jolloin seurauksena on moottorin vahingoittuminen.

Älä käytä tiivistettä uudelleen. Käytä aina uutta tiivistettä.

HUOMAA:

Työkalulaukussa on varatiivisteitä.

6. Pane säiliöön suositettua moottoriöljyä ylätasoon saakka.

Öljykapasiteetti: 5,5 L

Moottoriöljy: katso tämän oppaan luku MOOTTORIÖLJY.

7. Tarkista moottoriöljyn taso.

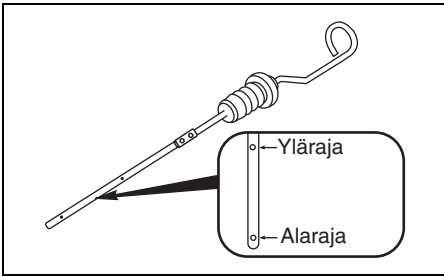

HUOMAA:

Jotta saadaan vältettyä moottoriöljyn tason virheellinen mittaustulos, tarkista öljyn taso vasta kun moottori on jäähtynyt.

8. Aseta öljyn täyttöaukon kansi takaisin paikoilleen.

▲ VAROITUS

Moottoriöljy saattaa aiheuttaa vahinkoa ihmisille ja lemmikkieläimille. Toistuva ja pitkään jatkuva kosketus käytetyn moottoriöljyn kanssa aiheuttaa ihosyöpää. Lyhytaikainen kosketuskin saattaa ärsyttää ihoa.

- Pidä uusi ja käytetty öljy poissa lasten ja lemmikkieläinten ulottuvilta.
- Käytä pitkähihaista paitaa ja kosteutta kestäviä käsineitä käsitellessäsi öljyä.
- Jos öljyä pääsee iholle, pese kohta huolellisesti saippualla ja vedellä.
- Pese kaikki vaatteet tai rievut, joihin on roiskunut öljyä.

HUOMAA:

Kierrätä tai hävitä käytetty moottoriöljy oikein. Älä heitä sitä talousroskiin tai kaada maahan, viemäriin tai veteen.

VAIHTEISTOÖLJY

Tarkasta vaihteistoöljy irrottamalla öljyn yläpinnan tulppa ja katsomalla aukosta sisään. Öljypinnan tason tulee olla aukon alareunassa. Jos öljyn pinta on liian alhaalla, lisää määriteltyä öljyä kunnes pinta on aukon alareunan tasolla. Aseta tulppa sitten takaisin paikoilleen ja kiristä se.

Vaihda vaihteistoöljy seuraavalla tavalla:

1. Varmista että moottori on pystysuorassa ja aseta alaosan alle valutusastia.
2. Irrota vaihteöljyn poistotulppa ① ja sitten vaihteöljypinnan tarkastustulppa ②.

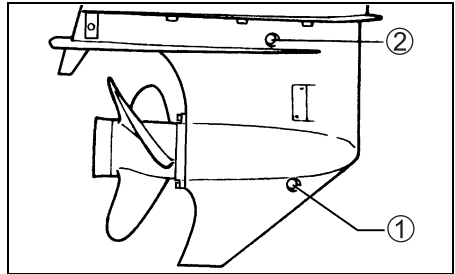

3. Kun öljy on poistunut kokonaan, syötä määriteltyä öljyä alapinnan laskutulpasta ov niin paljon että sitä alkaa tulla ulos yläpinnan tulpasta. Tähän tarvitaan noin 1,05 L öljyä.
4. Asenna ja kiristä öljyn yläpinnan tulppa ② paikoilleen ja sen jälkeen asenna ja kiristä nopeasti alapinnan laskutulppa ①.

HUOMAA:

Jotta vaihteistoöljy ei jää liian vähäiseksi, tarkista sen taso 10 minuutin kuluttua vaiheessa 4 kuvatun toimenpiteen jälkeen. Jos öljyn taso on liian alhainen, lisää öljyä hitaasti oikealle tasolle saakka.

▲ VAROITUS

Vaihteistoöljy saattaa aiheuttaa vahinkoa ihmisille ja lemmikkieläimille. Toistuva ja pitkään jatkuva kosketus käytetyn vaihteistoöljyn kanssa aiheuttaa ihosyöpää. Lyhytaikainen kosketuskin saattaa ärsyttää ihoa.

- Pidä uusi ja käytetty öljy poissa lasten ja lemmikkieläinten ulottuvilta.
- Käytä pitkähihaista paitaa ja kosteutta kestäviä käsineitä käsitellessäsi öljyä.
- Jos öljyä pääsee iholle, pese kohta huolellisesti saippualla ja vedellä.
- Pese kaikki vaatteet tai rievut, joihin on roiskunut öljyä.

HUOMAA:

Kierrätä tai hävitä käytetty vaihteistoöljy oikein. Älä heitä sitä talousroskiin äläkä kaada maahan, viemäriin tai veteen.

HUOMAUTUS

Jos siima kiertyy pyörivän potkurin akselin ympärille, potkurin akselin öljytiiviste saattaa vahingoittua ja vettä pääsee vaihteistokoteloon, mikä aiheuttaa pahoja vahinkoja.

Jos vaihteistoöljy on maidon väristä, siinä on vettä. Ota yhteys valtuutettuun Suzuki-perämoottorimyymälään. Älä käytä perämoottoria ennen kuin öljy on vaihdettu ja veden pääsyy korjattu.

MATALAPAIINEINEN POLTTOAINESUODATIN

Matalapaineinen polttoainesuodatin on vaihdettava valtuutetulla Suzuki Marine -kauppialla säännöllisesti.

Vaihda matalapaineinen polttoainesuodatin joka 400. tunti (2. vuosi).

▲ VAROITUS

Bensiini on erittäin helposti räjähtävää ja myrkyllistä. Se saattaa syyttää tulipalon ja olla erittäin vaarallista ihmisille ja lemmikkieläimille.

Noudata aina seuraavia varotoimia, kun huollat polttoainesuodatinta:

- Sammuta moottori ennen polttoainesuodattimen puhdistamista.
- Älä läikytä polttoainetta. Jos sitä pääsee läikähämään, pyyhi se pois välittömästi.
- Älä tupakoi ja pysyttele poissa avotulen ja kipinöiden lähetyiltä.

▲ VAROITUS

Puhdistusneste on myrkyllistä ja aiheuttaa ärsyntyntymistä ja vammoja ihmisille ja lemmikkieläimille.

Älä pidä puhdistusnestettä lasten ja lemmikkieläinten ulottuvilla. Hävitä käytetty puhdistusneste oikein.

Tarkasta ja puhdista polttoainesuodatin seuraavalla tavalla:

1. Sammuta moottori ja anna sen jäähtyä.
2. Jos avaimeton käynnistysjärjestelmä kuuluu varusteisiin:

Varmista, että avaimeton käynnistysjärjestelmä on pois päällä olevassa tilassa (OFF).

Jos avaimeton käynnistysjärjestelmä ei kuulu varusteisiin:

Varmista, että virta-avain on asennossa OFF.

3. Irrota polttoaineletkun suoja ①.

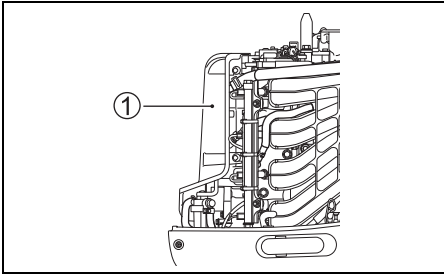

HUOMAUTUS

Suodatinkupin virheellinen löysentäminen saattaa vaurioittaa anturin johdinjohtoa.

- Varo vääntämästä anturin johdinjohtoa suodatinkupin poiston yhteydessä.
- Irrota johdinjohdon liitin ennen suodatinkupin poistamista.

4. Paina liittimen lukkoluuskaa "a" ja irrota sitten vesianturin johdinjohdon liitin ②.

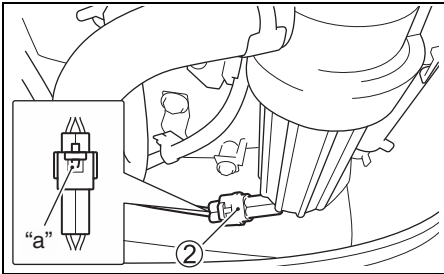

5. Aseta suodattimen alle riepu ennen poistoa, sillä polttoainetta saattaa läikkyä.
6. Erotä suodatinkuppi ③ suojuksesta ④ kääntämällä suodatinkuppia vastapäivään.

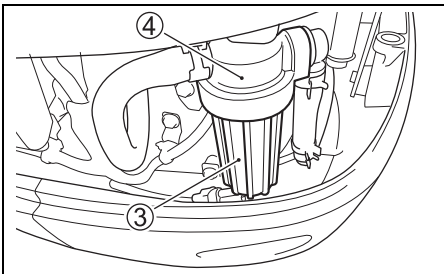

7. Tyhjennä suodatinkupissa oleva polttoaine ja vesi sopivaan astiaan.

HUOMAUTUS

Jos läikkynyttä polttoainetta jää maalatuille pinoille, se saattaa jättää tahroja ja aiheuttaa värimuutoksia pinnassa.

Pyyhi läikkynyt polttoaine heti pois pehmeällä kankaalla tms.

8. Vedä suodatinelementti ⑤ irti. Tarkasta onko suodatinelementissä ⑤, O-renkaassa ⑥ ja eristysrenkaassa ⑦ vaurioita. Jos vaurioita löytyy, vaihda ne.

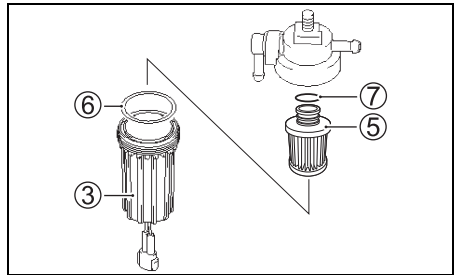

9. Pese suodatinelementti puhdistusliuoksella ja kuivaa se.
10. Asenna eristysrenkas ja suodatinelementti takaisin alkuperäisille paikoilleen.
11. Varmista, että O-renkas on paikallaan suodatinkupin päällä ja ruuvaa suodatinkuppi takaisin paikalleen.
12. Liitä vesianturin johdinjohdon liitin ②.
13. Asenna polttoainesuodatin ja kiinnitin takaisin paikoilleen kiinnittämällä pultti ja mutteri.
14. Käynnistä moottori ja tarkista, että polttoainesuodattimen ympöärillä ei ole vuotoja.

HUOMAA:

Jos polttoainesuodattimen kupissa on vettä, irrota kuppi ja poista vesi. Hävitä liiallinen polttoaine aina turvallisesti. Jos kysymyksiä ilmenee, pyydämme ottamaan yhteyden valtuutettuun Suzuki Marine -edustajaan.

MPC-SUODATIN

Tarkista, onko MPC-suodattimessa likaa tai tukkeutuneita elementtejä.

Vaihdata MPC-suodatin valtuutetulla Suzuki-perämoottorimyyjällä, jos siinä on merkkejä tukkeutumisesta.

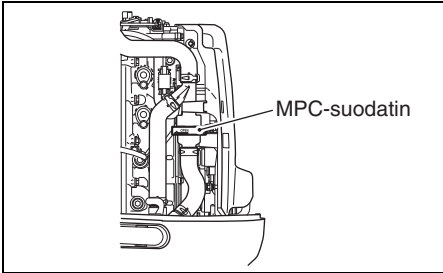

Tarkista ja puhdista MPC-suodatin seuraavasti:

▲ HUOMIO

Moottori saattaa olla niin lämmin, että se voi polttaa sormesi.

Varmista ennen MPC-suodattimen tarkistamista, että moottori on jäähtynyt riittävästi.

1. Varmista, että moottori on pysähtynyt.
2. Kytke virta pois päältä ja vedä hätäpysäytyskatkaisimen lukkolevy ulos.
3. Irrota polttoaineletkun suoja ①.

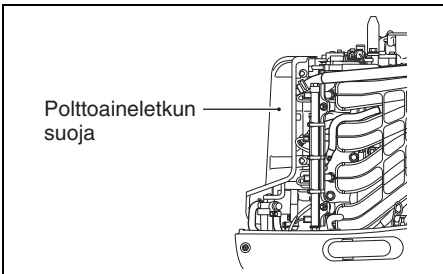

4. Erota suodatinkotelon kansi ① suodattimen alakotelosta ② kääntämällä suodatinkotelon kantta myötäpäivään.

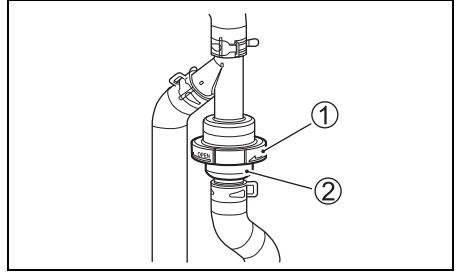

5. Irrota suodatin ③.

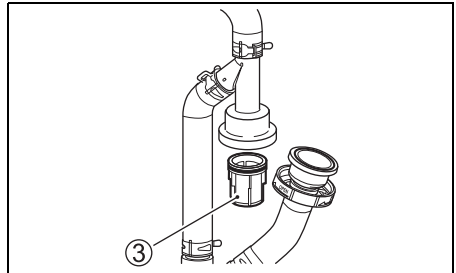

6. Tarkista kotelon kansi ①, alakotelo ②, suodatin ③, O-renkas ④, ⑤ ja yläkotelo ⑥ vaurioiden varalta. Jos ne ovat vaurioituneet, vaihda ne.

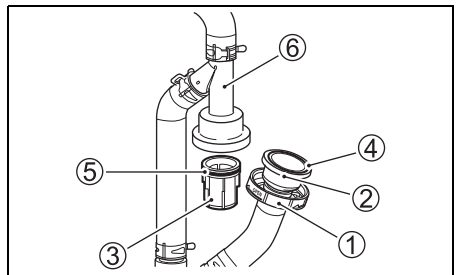

7. Puhdista suodatin ③.
8. Voitele O-renkas ⑤ saippuvedellä.
9. Asenna suodatin ③ ja alakotelo ② takaisin alkuperäisille paikoilleen ja kiristä kotelon kansi ①.
10. Käynnistä moottori uudelleen ja tarkista, ettei MPC-suodattimen ympäristössä näy vuotoja.

VOITELU

Oikea voitelu on tärkeää perämootorin kunkin osan turvallista ja häiriötöntä toimintaa ja pitkää käyttöikää varten. Seuraavassa taulukossa on esitetty moottorin voideltavat osat ja suositettu voiteluaine.

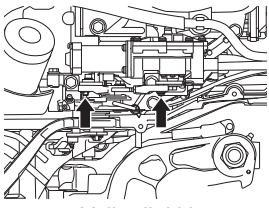
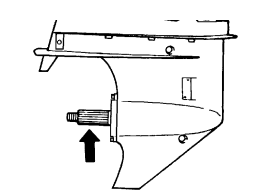
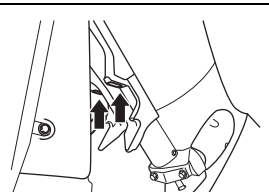
| PAIKKA | VOITELU |
|--|-------------------------|
|  <p>Vaihtolinkki</p> | Vettä hylkivä vaseliini |
|  <p>Potkurin akseli</p> | |
|  <p>Trimmitukilevy (DF140BG)</p> | |

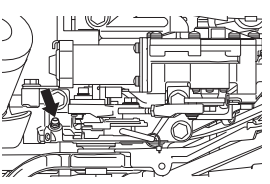
| | |
|--|--------------------------------|
|  <p>Kytkinvipu</p> | Vettä hylkivä voide Rasvapyssy |
|  <p>Olkakiinnike</p> | |
|  <p>DF115BG perälauta L</p> | |
|  <p>Ohjauskiinnike</p> | |

HUOMAA:

Ennen kuin panet rasvaa ohjaukannattimen voitelunipasta, lukitse moottori kokonaan ylöskallistettuun asentoon.

ANODIT JA LIITOSJOHDOT

Anodit

Moottorin jalusta on suojattu ulkoista ruostumista vastaan neljällä anodilla. Nämä anodipalat säästelevät elektrolyysiä ja estävät korroosiota. Anodit syöpyvät itse niiden osien sijasta, joita ne suojelevat. Kukin anodi on säännöllisesti tarkastettava, ja kun 2/3 metallista on syöpynt, anodit on vaihdettava.

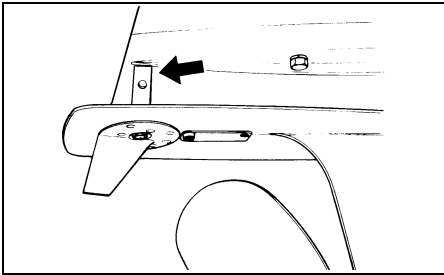
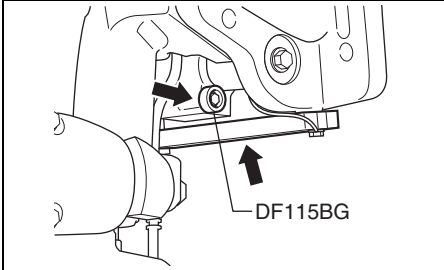

HUOMAUTUS

Jos anodeja ei huolleta oikein, vedenalaiset alumiinipinnat (esim. alayksikkö) saa galvaanisen korroosion aiheuttamia vaurioita.

- Tarkista säännöllisesti etteivät anodit ole irronneet.
- Älä maalaa anodia, sillä maalattuna se ei tehoa.
- Puhdista anodit säännöllisesti teräsharjalla ja poista kaikki pinnalle kertynyt karsta, joka heikentää niiden suojakykyä.

HUOMAA:

Kysy tietoja tarkastuksista ja sylinterilohkoon/sylinteripäähän kiinnitetyistä sisäisistä anodeista valtuutetusta Suzuki-perämoottoriliikkeestä.

Liitosjohdot

Liitosjohtoja käytetään moottorin osien elektroniseen liittämiseen niin, että ne ovat yhteisessä maattopiirissä. Näin anodit suojaavat ne elektrolyysiltä. Nämä johdot ja niiden liittimet on tarkastettava säännöllisesti ja varmistettava, että niissä ei ole vaurioita.

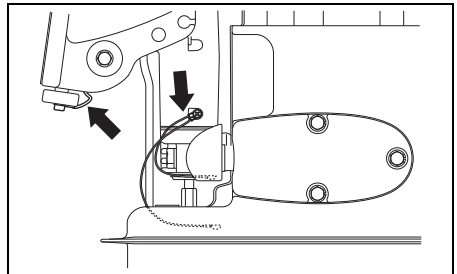
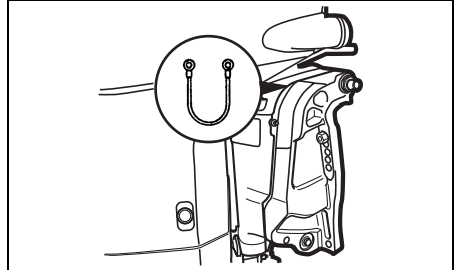

AKKU

Akkunesteen on aina oltava MAX ja MIN tason viivojen välissä. Jos taso laskee alle MIN-tasoviivan, lisää TISLATTUA VETTÄ kunnes nesteen taso saavuttaa MAX-tasoviivan.

▲ VAROITUS

Akkuneste on myrkyllistä ja syövyttävää ja se saattaa aiheuttaa vakavia vammoja.

Älä päästä akkunestettä silmiin, iholle, vaatteille ja maalatuille pinnoille. Jos akkunestettä pääsee tällaisiin paikkoihin, huuhto paikka heti runsaalla vedellä. Jos akkunestettä pääsee silmiin tai iholle, mene heti lääkäriin.

▲ VAROITUS

Jos et ole huolellinen tarkastaessasi tai huoltaessasi akkua, voit aiheuttaa oikosulun, josta saattaa seurata räjähdys, tulipalo tai piirivahinkoja.

Irrota negatiivinen (musta) kaapeli tarkastaessasi tai huoltaessasi akkua. Varo ettei mikään metallinen työkalu tai muu metalliesine pääse koskettamaan akun positiivista liitintä ja moottoria samanaikaisesti.

▲ VAROITUS

Akkukiinnittimet, liittimet ja muut varusteet sisältävät lyijyä ja lyijysekoituksia, jotka saattavat olla vaarallisia.

Pese kätesi käsittelyn jälkeen.

HUOMAUTUS

Jos akkuun lisätään tislattua rikkihappoa huollon jälkeen, akku vahingoittuu.

ÄLÄ KOSKAAN lisää rikkihappoa akkuun huollon jälkeen. Noudata akun valmistajan antamia ohjeita erityishuollon suhteen.

MOOTTORIÖLJYSUODATIN

Moottoriöljysuodatin on vaihdattava säännöllisesti valtuutetussa Suzuki Marine -liikkeessä.

Vaihda moottoriöljysuodatin ensimmäisten 20 tunnin (1 kuukauden) kuluttua.

Vaihda moottoriöljysuodatin joka 200. tunti (12. kuukausi).

VESITEIDEN HUUHELEMINEN

Mutaisessa, murto- tai suolavedessä käytön jälkeen vesitiet ja moottorin pinta on huuhteltava puhtaalla, tuoreella vedellä. Jos vesiteitä ei huuhdella, suola syövyttää moottoria ja lyhentää sen käyttöikä. Puhdistavesitiet seuraavalle tavalla:

MOOTTORIN KÄYDESSÄ – Pystyasennossa –

Suzuki suosittelee vesiteiden huuhtomista tätä tapaa käyttäen.

Vesitiden puhdistamiseen on hankittava erillinen alan liikkeistä saatavilla oleva pesukiinnitin.

▲ VAROITUS

Pakokaasut sisältävät hiilimonoksidia, joka on myrkyllinen, vaikeasti havaittava kaasu, koska se on väritöntä ja hajutonta. Hiilimonoksidin hengittäminen saattaa aiheuttaa kuoleman tai vakavan vamman.

Moottoria ei saa koskaan käynnistää tai käyttää sisätiloissa tai paikoissa, joissa on huono tai olematon tuuletus.

▲ VAROITUS

Jos varovaisuutta ei noudateta vesiteitä huuhteltaessa, seurauksena saattaa olla vakava onnettomuus.

Noudata aina seuraavia varotoimia, kun huuhdetet vesitiet:

- Varmista, että moottori on VAPAALLA. Jos vaihde kytketään päälle, potkurin akseli pyörii ja saattaa vahingoittaa lähellä olevia.
- Varmista, että moottori on hyvin kiinnitetty tukevaan alustaan tai veneeseen ja pysy paikalla kunnes huuhtelu on suoritettu loppuun.
- Pidä lapset ja lemmikkiselaimet poissa läheisyydestä ja pysytele poissa liikkuvista osista.

HUOMAUTUS

Älä käynnistä moottoria antamatta vettä jäähdytysjärjestelmään, sillä moottori saattaa vahingoittua jopa 15 sekunnissa.

Älä koskaan käynnistä moottoria ilman että jäähdytysjärjestelmässä on vettä.

1. Varmista, että moottori on sammutetty.
2. Asenna huuhtelulaite niin ①, että sen kumiset kupit peittävät vedenottoaukot.
3. Kiinnitä vesi letku huuhtelulaitteeseen ja anna veden virrata niin runsaasti, että sitä tulee ulos laitteen kumisten kuppien ympäriltä.

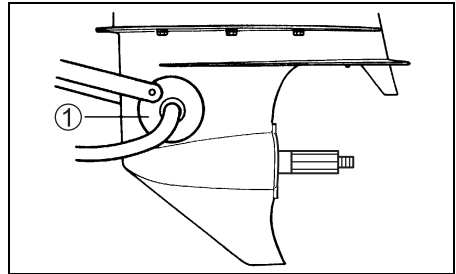

4. Aseta kaukosäädinvipu asentoon "NEUTRAL" potkuri irrotettuna, käynnistä moottori ja anna sen käydä tyhjäkäynnillä.
5. Jos tarpeen, lisää veden virtausvoimakkuutta niin, että vettä yhä tulee ulos huuhtelulaitteen kumisten kuppien ympäriltä.
6. Anna veden kiertää muutaman minuutin ajan.
7. Pysäytä moottori ja pysäytä veden virtaus.
8. Poista huuhtelulaite vedenottoaukosta.
9. Puhdista moottorin pinta ja voitele sen pinta autovahalla.

MOOTTORI EI KAY – Pystyasennossa –

1. Varmista, että moottori on sammutetty.
2. Irrota tulppa A tai C huuhteluaukosta.

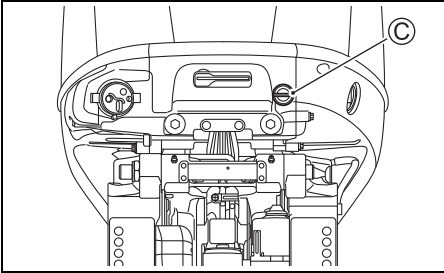
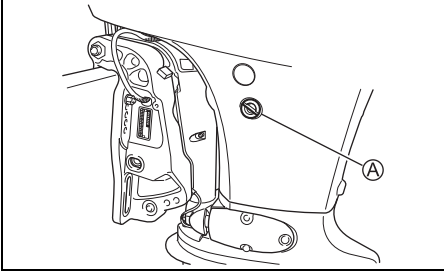

3. Kiinnitä puutarhaletku suoraan tai huuhteluaukon lankaan B sopivaa letkukiinnitintä käyttämällä.
Lanka B : 0,75 – 11,5 NHR (Amerikkalaiset standardit letkujen liitälangat puutarhaletkuja varten.)

HUOMAA:

Huuhteluaukon lankaan B sopiva letkuliitin (huuhtelukiinnike) kuuluu varusteisiin.

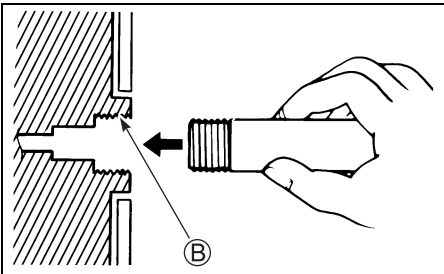

4. Kytke vedentulo niin, että saadaan hyva vesivirta. Huuhtelet moottoria noin viiden minuutin ajan.
5. Lopeta vedentulo.
6. Irrota letku ja kiinnitin (jos kaytetty) ja asenna tulppa takaisin huuhteluaukkoon.
7. Anna moottorin olla pystyasennossa kunnes se on kokonaan kuivunut.

MOOTTORI EI KAY

– Ylosnostetussa asennossa –

1. Kohota moottori mahdollisimman ylos.
2. Suorita kohdassa “MOOTTORI EI KAYPystyasennossa” mainitut toimenpiteet.
ÄLÄ KÄYTÄ MOOTTORIA, KUN SE ON KOHOTETTU YLÖS.
3. Laske moottori vaakatasoon ja anna sen olla siina kunnes se on kuivunut kokonaan.

VETEEN PUDONNUT MOOTTORI

Veteen vahingossa pudonnut moottori on välittömästi tarkastettava perinpohjaisesti ruostumisen estämiseksi. Jos moottori on vahingossa pudonnut veteen, noudata seuraavia toimenpiteitä:

1. Nosta moottori pois vedestä mahdollisimman nopeasti.
2. Pese se läpikotaisin makealla vedellä ja poista kaikki suola, liete ja merilevä.
3. Irrota sytytystulpat. Valuta vesi sylinteristä sytytystulppien reikien kautta kääntämällä vauhtipyörää käsin useita kertoja.
4. Katso näkykö moottoriöljyssä vettä. Jos vettä näkyy, irrota öljyn tyhjennystulppa ja valuta öljy pois. Kiristä öljyn tyhjennystulppa valutuksen jälkeen.
5. Tyhjennä polttoaineletku.

VAROITUS

Polttoaine on erittäin herkästi syttyvää ja myrkyllistä. Se saattaa aiheuttaa tulipalon ja olla vahingollista ihmiselle ja lemmikkieläimille.

Pidä kipinät ja avotuli poissa polttoaineen läheisyydestä. Hävitä tarpeettomaksi käynyt polttoaine oikein.

6. Kaada moottoriöljyä moottoriin sytytystulppien reikien kautta. Käännä vauhtipyörää käsin useita kertoja niin, että öljy peittää moottorin sisäosien pinnat.

HUOMAUTUS

Moottori voi vahingoittua pahasti, jos sen ryntäyttämistä jatketaan vaikka esiintyy kitkaa tai vastustusta.

Jos kitkaa ja vastustusta esiintyy ryntäytettäessä moottoria, lopeta heti äläkä yritä käynnistää moottoria ennen kuin se on tarkistettu tai korjattu.

7. Toimita moottori mahdollisimman pian tarkistettavaksi valtuutetulle Suzuki-perämoottorimyyjälle.

HUOMAUTUS

Jos polttoaineeseen pääsee vettä, moottori saattaa vahingoittua.

Jos veneen polttoainesäiliön täyttöaukko ja ilmaruuvi ovat olleet veden alla, varmista, että polttoaineeseen ei ole päässyt vettä.

SÄILYTYS

MOOTTORIN SÄILYTYS

Kun moottoria säilytetään pitkän aikaa (esim. veneilykauden jälkeen), suosittelemme, että se toimitetaan valtuutetulle Suzuki-perämoottorimyyjälle huollettavaksi. Jos kuitenkin aiot tehdä huoltotoimet itse, noudata seuraavia ohjeita:

1. Vaihda VAIHTEISTOÖLJY tätä käsittelevässä luvussa selostetulla tavalla.
2. Vaihda moottoriöljy luvussa MOOTTORIÖLJY kuvatulla tavalla.
3. Täytä polttoaineen vakauttaja polttoainesäiliöön vakauttajassa olevien ohjeiden mukaisesti.
4. Huuhtelee moottorin vesititit huolellisesti. Katso ohjeita luvusta "VESITEDEN HUUHTELEMINEN (Moottorin käydessä)".
5. Sääädä veden virtaus, käytä moottoria noin 1500 kierroksella/minuutti vapaalla viiden minuutin ajan, jotta vakautettu polttoaine jakautuu koko moottoriin.
6. Pysäytä moottori ja pysäytä veden virtaus. Poista huuhtelulaite.
7. Voitele kaikki liikkuvat osat. Katso lukua VOITELU.
8. Pese moottorin pinta puhtaalla vedellä. Pyyhi pesun jälkeen moottoriin jäänyt vesi kuivalla rievulla. Korkeapainepesuria tulee käyttää ainoastaan ulkopintojen pesuun. Korkeapainepesurin suutin on pidettävä riittävän kaukana moottorista.
9. Levitä autovahaa moottorin ulkopinnalle. Jos huomaat maalivahinkoja, maalaa ennen vahaamista.
10. Pane moottori pystysuoraan asentoon kivaan paikkaan, jossa on hyvä ilmanvaihto.

▲ VAROITUS

Kun moottori on käynnissä, siinä on monta liikkuvaa osaa, jotka saattavat aiheuttaa pahoja vammoja.

Kun moottori käy, pidä kädet, hiukset, vaatteet jne. poissa moottorin läheltä.

HUOMAUTUS

Pahoja moottorivaurioita saattaa syntyä jopa 15 sekunnissa, jos moottori käynnistetään ilman että jäähdytysjärjestelmässä on vettä.

Älä koskaan käynnistä moottoria ilman että jäähdytysjärjestelmässä on vettä.

AKUN SÄILYTYS

1. Kun perämoottoria ei aiot käyttää kuukauden tai sitä pitempään aikaan, irrota akku ja säilytä se viileässä, pimeässä paikassa. Lataa akku uudelleen ennen kuin otat jälleen käyttöön.
2. Jos akku pannaan säilöön pitkäksi aikaa, tarkasta akkunesteen ominaispaino ainakin kerran kuussa ja lataa akku, jos lataus on alhainen.

▲ VAROITUS

Oikeiden turvatoimien noudattamatta jättäminen akkua ladattaessa saattaa olla vaarallista. Akun tuottavat helposti räjähtävää kaasua. Akkuneste on myrkyllistä ja syövyttävää ja se saattaa aiheuttaa vakavia vammoja.

- Älä polta ja pidä akku poissa avotulen ja kipinöiden lähetyviltä.
- Jotta kipinöitä ei pääse syntymään akkua ladattaessa, liitä akkulaturin kaapelit oikeisiin liittimiin ennen kuin kytket laturiin virran.
- Käsittele akkua erittäin huolellisesti ja varo ettei akkunestettä pääse iholle.
- Käytä sopivaa suojavaatetusta (turvalaseja, käsineitä, jne.)

SÄILÖSTÄ POISOTTO

Kun otat moottorin pois säilöstä, noudata seuraavia toimenpiteitä saattaaksesi sen jälleen käyttökuntoon.

1. Puhdista sytytystulpat huolella. Tarpeen ollen vaihda ne.
2. Tarkasta vaihteistokotelon öljytaso, ja jos tarpeen lisää VAIHTEISTOÖLJY asiaa käsittelevän luvun ohjeiden mukaisesti.
3. Voitele kaikki liikkuvat osat luvun VOITELU ohjeiden mukaisesti.
4. Tarkista moottoriöljyn taso.
5. Puhdista moottori ja vahaa maalatut pinnat.
6. Lataa akku ennen sen asentamista.

VIANETSINTÄ

Tämän vianetsintäoppaan avulla voit korjata tavallisimmat toimintahäiriöt.

HUOMAUTUS

Jos häiriön aiheuttajaa ei paikallisteta oikein, perämoottori saattaa vahingoittua. Väärät korjaustoimet ja säädöt vahingoittavat perämoottoria eivätkä korjaa sitä. Vakuutus ei kata tällaisia vahinkoja.

Jos et ole varma siitä, miten häiriö tulisi korjata. Pyydämme ottamaan yhteyden Suzuki-jälleenmyyjään.

Käynnistysmoottori ei toimi:

- Hätätönsäätökytkimen lukkolevy ei ole paikallaan.
- Käynnistimen relesulake on palanut.
- Vara-akun kaapelin sulake on palanut.
- Säästövipu ei ole asennossa NEUTRAL.
- Akkuliittimen liitäntä on ruostunut tai kosketusta ei ole.
- Akku on tyhjä.
- Käynnistysmoottori toimii virheellisesti.
- Jos avaimeton käynnistysjärjestelmä kuuluu varusteisiin:
Moottorikytkin tai käynnistys-/pysäytyskytkin on vikaantunut.
Jos avaimeton käynnistysjärjestelmä ei kuulu varusteisiin:
Sytytyskytkin tai käynnistys-/pysäytyskytkin on vikaantunut.
- Sähköjohtojen kytkennät ovat irronneet.

Moottori ei käynnisty (käynnistyminen on vaikeaa):

- Polttoainesäiliö on tyhjä.
- Polttoaine on heikkolaatuista.
- Moottorin käynnistystoimenpiteet virheelliset.
- Polttoainesäiliön ilma-aukkoa ei ole avattu.
- Polttoaineletkua ei ole liitetty moottoriin oikein.
- Polttoaineletku on kierteellä tai puristuksessa.
- Polttoainesuodatin on tukossa.
- Vika polttoainepumpussa.
- Polttoainesäiliön suodatin tukossa.
- Vika sytytystulpassa.
- Vika sytytysjärjestelmässä.
- Sähköjohtojen kytkennät ovat irronneet.

Moottori käy epävakaasti tai juuttuu kiinni:

- Vika sytytystulpassa.
- Polttoaineletku on kierteellä tai puristuksessa.
- Polttoaineletkua ei ole liitetty moottoriin oikein.
- Polttoaine on heikkolaatuista.
- Polttoainesuodatin on tukossa.
- Vika polttoainepumpussa.
- Vika sytytysjärjestelmässä.
- Käytetään vääränlaista moottoriöljyä.
- Vika termostaatissa.
- Sähköjohtojen kytkennät ovat irronneet.

Varoitusjärjestelmä käynnistyy (Varoitu- säänimerkki kuuluu. Varoitusvalo syttyy.):

- Jäähdytysvesitie on tukossa.
- Vika termostaatissa.
- Vika vesipumpussa.
- Öljyn vaihdon muistutusjärjestelmä on käynnistynyt.
- Moottoriöljyä ei ole tarpeeksi tai se on heikkolaatuista.
- Moottoriöljysuodatin on tukossa.
- Vika öljypumpussa.
- Potkuri on vahingoittunut.
- Akku on tyhjä.
- Vika moottorin säätöjärjestelmässä.
- Sähköjohtojen kytkennät ovat irronneet.

Vaihto ei käynnisty:

- Vika elektronisessa vaihdon säätöjärjestelmässä.

Potkuri ei pyöri:

- Potkurin holkki on kulunut tai vahingoittunut.
- Vetoakseli on vahingoittunut.
- Potkurin akseli on vahingoittunut.

Moottorin nopeus ei suurene:

- Potkuri on vahingoittunut.
- Potkuri ei ole puhdas.
- Potkuria ei ole valittu oikein.
- Perämoottoria ei ole asennettu oikein.
- Trimmikulmaa ei ole säädetty oikein.
- Sytytystulppa on viallinen tai se on valittu väärin.
- Polttoaineletku on kierteellä tai puristuksessa.
- Polttoainesuodatin on tukossa.
- Polttoaine on heikkolaatuista.
- Vika polttoainepumpussa.
- Vika sytytysjärjestelmässä.
- Vika elektronisessa kaasujärjestelmässä.

- Veneessä on painava kuorma.
- Veneeseen on päässyt vettä.
- Veneen pohja ei ole puhdas tai se on vahingoittunut.

Moottori tärisee huomattavasti:

- Potkuri on vahingoittunut.
- Moottorin asennuspultit tai kiinnitysruuvit ovat löystyneet.

Avaimeton käynnistysjärjestelmä ei kytkeydy päälle, vaikka moottorikytkintä käytetään. Virheäänimerkkiä (kolme lyhyttä äänimerkkiä) EI kuulu:

(Jos avaimeton käynnistysjärjestelmä kuuluu varusteisiin)

- Hätätapsäytyskytkimen lukkolevy ei ole paikallaan.
- Akkuliittimen liitäntä on ruostunut tai kosketusta ei ole.
- Akku on tyhjä.
- Virhe avaimettoman säätöyksikön toiminnassa.
- Sähköjohtojen kytkennät ovat irronneet.
- Moottorin kytkinpaneelin vika.

Avaimeton käynnistysjärjestelmä ei kytkeydy päälle, vaikka moottorikytkintä käytetään. Virheäänimerkkiä (kolme lyhyttä äänimerkkiä) KUULUU:

(Jos avaimeton käynnistysjärjestelmä kuuluu varusteisiin)

- Kaukosäädin on käyttöalan ulkopuolella.
- Kaukosäätimen paristo on tyhjä.
- Kaukosäädin on pois päältä (OFF).
- Kaukosäädintä ei ole ohjelmoitu järjestelmään.
- Radioaaltojen tai häirinnän aiheuttama tiedonsiirtovirhe.
- Avaimettoman säätöyksikön ja perämoottorin sähköliitännät on tehty väärin.
- Avaimettoman säätöyksikön ja perämoottorin tunnistusvirhe.
- Jotakin epätavallista moottorin elektronisessa säätöjärjestelmässä.

Avaimeton käynnistysjärjestelmä ei kytkeydy pois päältä, vaikka moottorikytkintä käytetään:

- Sähköjohtojen kytkennät ovat irronneet.
- Moottorin kytkinpaneelin vika.

SULAKE

1. Jos avaimeton käynnistysjärjestelmä kuuluu varusteisiin:
Käännä avaimeton käynnistysjärjestelmä pois päältä (OFF).
Jos avaimeton käynnistysjärjestelmä ei kuulu varusteisiin:
Käännä virta-avainsäädin "pois päältä olevaan" asentoon.
2. Irrota moottorin suojuus.
3. Irrota sulakerasian kansi ja vedä sulake irti.

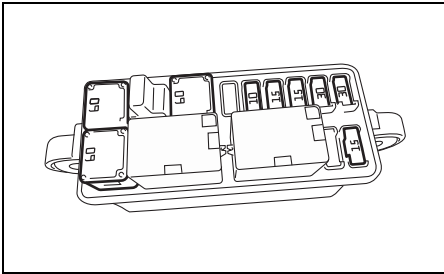
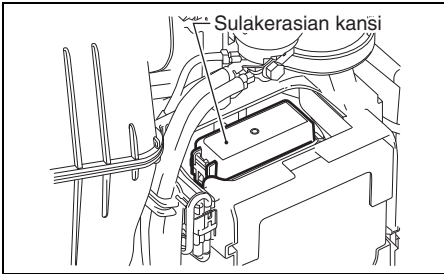

HUOMAA:

Käytä sulakerasian kannen takana olevaa sulakkeen vetäjää, kun vedät ja asennat sulaketta.

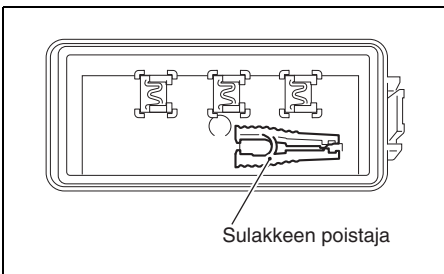

4. Irrota apuakkukaapelin sulake.

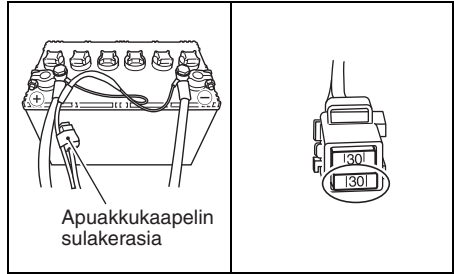

5. Tarkista sulake ja vaihda se tarvittaessa.

Pääsulake (60 A)/
Kuormasulake (60 A)

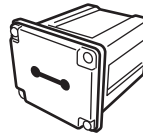

Tavallinen sulake

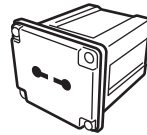

Palanut sulake

Terätyyppinen sulake

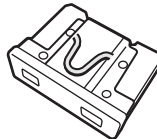

Tavallinen sulake

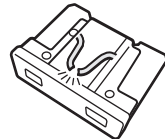

Palanut sulake

HUOMAA:

Jos sulake on palanut, yritä löytää mikä sen aiheuttaa ja korjaa asia. Jos aiheuttajaa ei saada selville, sulake saattaa palaa uudelleen.

VAROITUS

Jos palanut sulake vaihdetaan sulakkeeseen, jolla on erilainen ampeerilukema tai korvaavaan laitteeseen kuten alumiinikelmuun tai lankaan, sähköjärjestelmä saattaa vahingoittua erittäin pahasti ja seurauksena olla tulipalo.

Vaihda sulake aina samantyyppiseen ja -arvoiseen sulakkeeseen.

HUOMAUTUS

Jos sulake palaa heti asennuksen jälkeen, sähköjärjestelmässä saattaa olla vakava vika.

Ota yhteys SUZUKI-veneilylaitteiden edustajaan.

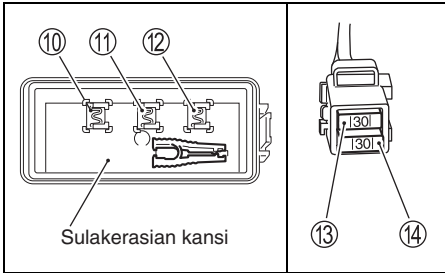
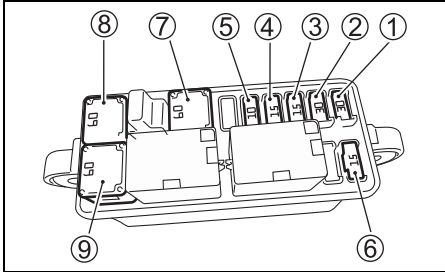

- ① Käynnistysmoottorin relesulatin: 30 A
- ② Sytytyskelan/injektorin/
moottorin säätömoduulin: 30 A
- ③ Kaasuläpän sulake: 15 A
- ④ Vaihteen käynnistyssulake: 15 A
- ⑤ PTT-kytkimen sulake: 10 A
- ⑥ Korkeapaineisen polttoainepumpun sulake: 15A
- ⑦ Kuormasulake: 60 A
- ⑧ Pääsulake: 60 A
- ⑨ Varasulake: 60 A
- ⑩ Varasulake: 30 A
- ⑪ Varasulake: 15 A
- ⑫ Varasulake: 10 A
- ⑬ Varasulake: 30 A
- ⑭ Apuakkukaapelin sulake: 30 A

HUOMAA:

Varasulakkeet ⑩, ⑪ ja ⑫ sijaitsevat sulakerasian kannen takana.

TEKNISET TIEDOT

| Kohta | DF115BG | DF140BG |
|--------------------------------------|---|--|
| Moottorityyppi | 4 tahti | |
| Sylinterien lukumäärä | 4 | |
| Sylinterin halkaisija ja iskunpituus | 86,0 × 88,0 mm | |
| Iskutilavuus | 2045 cm ³ | |
| Teho | 84,6 kW (115PS) | 103,0 kW (140PS) |
| Kierrosalue täydellä kaasulla | 5000 – 6000 kierr./min. (min ⁻¹) | 5700 – 6300 kierr./min. (min ⁻¹) |
| Sytytysjärjestelmä | Täysin transistoroitu | |
| Moottorin voitelujärjestelmä | Pyöröpumpupaineen voitelu | |
| Moottorin öljytilavuus | 5,5 L | |
| Vaihteistoöljyn tilavuus | 1,05 L | |
| Sytytystulppa | NGK LKR6E | |
| Sytytystulpan käskiväli | 0,8 – 0,9 mm (0,031 – 0,039 tuumaa) | |
| Venttiilin välys | IN. : 0,23 – 0,27 mm (0,009 – 0,011 tuumaa) EX.: 0,33 – 0,37 mm (0,013 – 0,015 tuumaa) | |
| Polttoainetyyppi | Alkoholiton lyijytön bensiini | |
| Polttoaineen minimioktaaniluku | 91 (Research method) | |

TIETOJA EY-DIREKTIIVISTÄ

(Euroopan maille)

Äänenpaineen taso

| Säännös | Äänenpaineen tason raja |
|----------------|-------------------------|
| 2013 / 53 / EU | 75 dB(A) |

Äänenpaineen tason mittaus perustuu standardille EN ISO 14509-1:2018.

ÖLJYN VAIHDON MUISTUTUSJÄRJESTELMÄN VUOKAAVIO

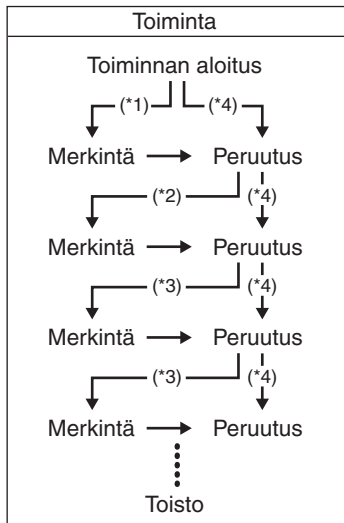

*1 : Ensimmäiset 20 käyttötuntia ovat kuluneet

*2 : 80 käyttötuntia kulunut

*3 : 100 käyttötuntia kulunut

*4 : Suoritettaessa peruutus ennen järjestelmän käynnistystä

DF115BG

DF140BG

INSTRUCTIEBOEKJE

NL

BELANGRIJK

▲ WAARSCHUWING/▲ VOORZICHTIG/ LET OPI/AANWIJZING

Lees deze handleiding aandachtig door en volg de instructies zorgvuldig op. Belangrijke informatie wordt benadrukt aan de hand van het symbool ▲ en de woorden **WAARSCHUWING**, **VOORZICHTIG**, **LET OP** en **AANWIJZING**. Besteed extra aandacht aan passages die voorafgegaan worden door één van de bovenstaande woorden.

▲ WAARSCHUWING

Geeft een potentieel gevaarlijke situatie aan die kan resulteren in ernstig of fataal letsel.

▲ VOORZICHTIG

Geeft een potentieel gevaarlijke situatie aan die kan resulteren in min of meer ernstig letsel.

LET OP

Geeft een potentieel gevaarlijke situatie aan die kan resulteren in beschadiging van de motor of de boot.

AANWIJZING:

Geeft belangrijke informatie om onderhoud te vergemakkelijken of instructies te verduidelijken.



Dit symbool, dat op diverse plaatsen op uw Suzuki product staat aangegeven, dient om u te attenderen op belangrijke informatie in de gebruikshandleiding.

BELANGRIJKE AANWIJZING VOOR DE EIGENAAR

▲ WAARSCHUWING

Neem altijd de vereiste voorzorgsmaatregelen om ernstig of fataal letsel voor u en uw passagiers te voorkomen.

- Voordat u de buitenboordmotor de eerste maal gebruikt, dient u dit instructieboekje zorgvuldig door te lezen. Zorg dat u op de hoogte bent van alle voorzieningen van de buitenboordmotor en de veiligheids- en onderhoudsvorschriften.
- Inspecteer de boot en de motor vóór elke tocht. Zie het hoofdstuk **CONTROLE VÓÓR HET VAREN** voor belangrijke punten.
- Zorg dat u volledig vertrouwd bent met alle gebruiks- en vaareigenschappen van uw boot en motor. Vaar met een gematigde snelheid totdat u het gebruik van de boot en de motor goed beheerst. Vaar niet met maximaal vermogen voordat u alle eigenschappen kent en volledig onder controle hebt.
- Zorg dat er veiligheids- en nooduitrusting in uw boot aanwezig is. De belangrijkste uitrusting is: drijfbanden voor alle opvarenden (plus een uitgooibare boei in elke boot van langer dan 5 meter), brandblusser, voorziening voor noodgeluidssignalen en zichtbare noodsignalen, anker, lenspomp, emmer, kompas, noodstartkoord, extra brandstof en olie, ehbo-does, zaklantaarn, eten en water, spiegel, roeispanen, gereedschapset en transistorradio. Zorg dat u de vereiste uitrusting voor uw tocht hebt voordat u vertrekt.
- U mag de motor niet starten of stationair laten draaien in een afgesloten ruimte of op een andere plaats waar er geen of weinig ventilatie is. De uitlaatgassen bevatten koolmonoxide, een kleurloos en reukloos gas dat dood door verstikking, of ernstig letsel kan veroorzaken.
- Neem de tijd om uw passagiers uit te leggen hoe de boot werkt, wat er in een noodgeval moet worden gedaan en hoe de veiligheids- en nooduitrusting moet worden gebruikt.
- Pak niet de motorafdekking of andere onderdelen van de buitenboordmotor vast wanneer u in of uit de boot stapt.
- Zorg dat iedereen aan boord een reddingsvest draagt.
- Vaar niet met de boot wanneer u onder invloed bent van alcohol of drugs.
- Verdeel alle gewicht gelijk over de boot.
- Laat alle voorgeschreven onderhoudsbeurten uitvoeren. Raadpleeg indien nodig uw officiële Suzuki Marine dealer.

VOORWOORD

- Breng geen modificaties aan en verwijder ook geen standaarduitrusting van de buitenboordmotor. Dit kan de buitenboordmotor onveilig maken.
- Leer alle vereiste navigatieregels en neem deze in acht.
- Zorg dat u op de hoogte bent van de weersvoorspellingen. Ga niet varen bij onzekere weersomstandigheden.
- Ga zorgvuldig te werk bij de aanschaf van vervangingsonderdelen of accessoires. Suzuki raadt u aan uitsluitend originele Suzuki vervangingsonderdelen/accessoires of gelijkwaardige onderdelen te gebruiken. Gebruik van vervangingsonderdelen of accessoires van inferieure kwaliteit kan resulteren in een onveilige werking.
- Verwijder nooit het vliegwieldeksel (behalve voor de noodstart).

AANWIJZING:

Wanneer de antenne van een radio-transceiver of navigatie-apparatuur te dicht in de buurt van de motorafdekking wordt gemonteerd, kan dit elektrische ruisinterferentie veroorzaken. Suzuki raadt u aan de antenne ten minste 1 meter uit de buurt van de motorafdekking te monteren.

Dit instructieboekje dient te worden beschouwd als een onderdeel van de buitenboordmotor en moet bij verkoop samen met de buitenboordmotor aan de nieuwe eigenaar worden overhandigd. Lees dit instructieboekje zorgvuldig door voordat u uw nieuwe Suzuki buitenboordmotor gebruikt en bewaar het boekje voor naslag in de toekomst. Dit boekje bevat belangrijke informatie over de veiligheid, de bediening en het onderhoud.

Dank u voor het feit dat uw keuze is gevallen op een buitenboordmotor van Suzuki. Lees deze handleiding aandachtig door en herhaal dit regelmatig. Deze handleiding bevat belangrijke informatie betreffende veiligheid, werking en onderhoud. Een grondige kennis van de informatie die in deze handleiding gegeven wordt, draagt bij tot een veilige en plezierige vaarervaring.

Alle informatie in dit handboek is de meest recente op het tijdstip van publicatie. Als gevolg van verbeteringen of wijzigingen kunnen er verschillen bestaan tussen de beschrijvingen in het boekje en de werkelijke uitvoering van de buitenboordmotor. Suzuki behoudt zich het recht voor om op ieder gewenst moment wijzigingen aan te brengen zonder voorafgaande kennisgeving.

INHOUD

| | |
|--|----|
| PLAATS VAN HET IDENTIFICATIENUMMER..... | 5 |
| BRANDSTOF EN OLIE | 5 |
| PLAATS VAN DE VEILIGHEIDSLABELS..... | 8 |
| PLAATS VAN DE ONDERDELEN | 9 |
| PLAATSEN VAN DE MOTOR | 11 |
| PLAATSEN VAN DE ACCU | 11 |
| GEbruik VAN ELEKTRISCHE ACCESSOIRES | 13 |
| SUZUKI SLEUTELVRIJ STARTSYSTEEM (INDIEN UITGERUST MET HET SLEUTELVRIJ STARTSYSTEEM) | 14 |
| KEUZE EN PLAATSING VAN DE SCHROEF | 18 |
| AFSTELLEN..... | 19 |
| METER (OPTIONEEL) MULTIFUNCTIONELE METER..... | 23 |
| WAARSCHUWINGSSYSTEEM..... | 34 |
| WAARSCHUWINGSSYSTEEM VOOR DE ELEKTRONISCHE GASKLEPEN SCHAKELREGELING..... | 39 |
| WAARSCHUWINGSSYSTEEM VOOR SLEUTELVRIJ STARTSYSTEEM (INDIEN UITGERUST MET HET SLEUTELVRIJ STARTSYSTEEM) | 43 |
| DIAGNOSESYSTEEM | 45 |
| WAARSCHUWINGSSYSTEEM “OLIE VERVERSEN” | 46 |
| MOTORAFSLAG-WAARSCHUWINGSSYSTEEM..... | 48 |
| WAARSCHUWINGSSYSTEEM VOOR WATER IN DE BRANDSTOF..... | 48 |
| WERKING VAN HET KANTELSYSTEEM | 49 |
| CONTROLE VÓÓR HET VAREN..... | 52 |
| INLOOPERPERIODE | 54 |
| BEDIENING | 55 |
| VERWIJDEREN EN VERVOEREN VAN DE MOTOR..... | 72 |
| TRANSPORT | 74 |
| CONTROLE EN ONDERHOUD | 75 |
| SPOELN VAN DE WATERKANALEN | 87 |

| | |
|---|----|
| WATERSCHADE | 89 |
| OPSLAG..... | 90 |
| IN GEBRUIK NEMEN NA OPSLAG | 91 |
| STORINGZOEKEN..... | 92 |
| SPECIFICATIES..... | 95 |
| INFORMATIE BETREFFENDE DE EU-VOORSCHRIFTEN | 96 |
| WERKING WAARSCHUWINGSSYSTEEM “OLIE VERVERSEN” | 96 |

PLAATS VAN HET IDENTIFICATIENUMMER

Het model- en identificatienummer zijn ingeslagen op het plaatje dat zich op de ophangsteun van de motor bevindt. De beide nummers zijn belangrijk voor het bestellen van onderdelen en bij eventuele ontvreemding van uw motor. Het is dan ook aan te bevelen om dit nummer in uw administratie vast te leggen.

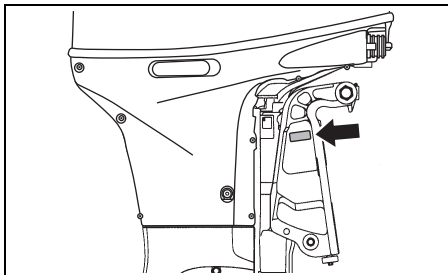

BRANDSTOF EN OLIE

BENZINE

Suzuki adviseert met klem alcoholvrije ongelode brandstof met een octaangetal van minimaal 91 (RON) te gebruiken. Het is echter toegestaan om, met inachtneming van de onderstaande richtlijnen, gebruik te maken van benzine/alcoholmengsels waarvan het octaangetal minimaal 91 (RON) is.

LET OP

Gebruik van loodhoudende benzine kan beschadiging van de motor veroorzaken. Gebruik van benzine van inferieure kwaliteit kan van invloed zijn op de prestatie en kan beschadiging van de motor en het brandstofsysteem veroorzaken.

Gebruik uitsluitend loodvrije benzine. Gebruik geen benzine met een lager octaangetal dan het aanbevolen getal, of benzine die verschaald is of verontreinigd met vuil/water enz.

AANWIJZING:

Geoxygeneerde brandstof is brandstof die zuurstofdragende toevoegingen bevat zoals alcohol.

Suzuki adviseert de montage van een brandstoffilter met waterafscheider tussen de brandstoftank(s) van de boot en de buitenboordmotor(en). Dergelijke brandstoffilters helpen te voorkomen dat water dat eventueel in de brandstoftank aanwezig is, terechtkomt in het elektronisch brandstofspruitsysteem van de motor. Water in de brandstof kan leiden tot slechtere prestaties van de motor en kan tevens resulteren in schade aan de onderdelen van het elektronisch brandstofspruitsysteem.

Uw officiële Suzuki-dealer kan u informeren over brandstoffilters met waterafschers en de montage daarvan.

Benzine/ethanol-mengsels

Mengsels van loodvrije benzine en ethanol (graanalcohol), ook bekend als "GASOHOL", zijn in sommige gebieden verkrijgbaar. Deze mengsels mogen ook in uw buitenboordmotor worden gebruikt, mits ze niet meer dan 10% ethanol bevatten. Zorg ervoor dat het gebruikte benzine-ethanol mengsel een octaangetal heeft dat niet lager is dan het octaangetal aanbevolen voor benzine.

Gebruik de aanbevolen benzine die voldoet aan de volgende specificaties.



Vermelding van benzine/alcoholmengsels bij tankstations

In sommige landen zijn pompstations verplicht om bij verkoop van benzine/alcoholmengsels zowel het soort en het percentage alcohol als de toevoeging van belangrijke additieven te vermelden. Deze vermeldingen moeten u voldoende informatie geven over de toepasbaarheid voor uw buitenboordmotor. In sommige landen geldt deze verplichting echter niet. Overleg daarom in geval van twijfel met de pomphouder of brandstofleverancier.

AANWIJZING:

Ga over op alcoholvrije ongelode benzine als bij gebruik van benzine/alcoholmengsels de prestaties van de motor niet optimaal zijn of het brandstofverbruik hoog is.

Verzekeer u ervan dat het octaangetal van het benzine/alcoholmengsel minimaal 91 (RON) is. Voeg een ander merk brandstof toe zodra problemen optreedt. Er zijn namelijk verschillen tussen de merken brandstof.

Loodvrije benzine verlengt de levensduur van de bougies.

WAARSCHUWING

Benzine is uiterst ontvlambaar en giftig. Benzine kan brand veroorzaken en kan gevaarlijk zijn voor mensen en huisdieren.

Neem altijd de volgende voorzorgsmaatregelen bij het bijvullen van benzine:

- Het bijvullen van benzine mag uitsluitend door een volwassene worden gedaan.
- Als u een draagbare brandstoftank hebt, zet u de motor af en verwijdt u de brandstoftank van de boot voordat u deze vult.
- Vul de brandstoftank niet helemaal tot de rand, want anders kan er brandstof uit de tank lopen wanneer deze uitzet als gevolg van verhitting door de zon.
- Weer voorzichtig dat u geen benzine morst. Als dit toch gebeurt, moet u het meteen opvegen.
- Rook niet en houd open vuur en vonken uit de buurt.

LET OP

Benzine die langere tijd in de brandstoftank is, produceert vernis en gom wat de motor kan beschadigen.

Gebruik altijd verse benzine.

LET OP

Brandstof die alcohol bevat kan de lak beschadigen, wat niet onder de garantie valt van de Beperkte garantie voor een nieuwe buitenboordmotor.

Wees voorzichtig dat u tijdens het bijvullen van brandstof met alcohol geen brandstof morst. Als dit toch gebeurt, moet u het meteen opvegen.

AANWIJZING:

De brandstoftank die bij deze motor wordt geleverd, is een speciaal brandstofreservoir en mag niet als een brandstofopslagtank worden gebruikt.

MOTOROLIE

LET OP

Gebruik van motorolie van inferieure kwaliteit kan van invloed zijn op de prestatie en levensduur van de motor.

Suzuki raadt u aan Suzuki Marine 4-takt motorolie of een gelijkwaardige olie te gebruiken.

De kwaliteit van de motorolie draagt in aanzienlijke mate bij aan de prestaties en de levensduur van uw motor. Kies altijd motorolie van goede kwaliteit.

Suzuki beveelt het gebruik aan van SAE 10W-40 of 10W-30 SUZUKI MARINE 4-TAKT MOTOROLIE. Als er geen SUZUKI MARINE 4-TAKT MOTOROLIE verkrijgbaar is, kiest u dan een NMMA-gewaarmerkte FC-W olie of een goede kwaliteit 4-takt motorolie uit het volgend overzicht die geschikt is voor de gemiddelde temperaturen in uw woongebied.

| API-classificatie | SAE-viscositeitswaarde | |
|-------------------|------------------------|-----|
| SG of hoger | 10W-40 | |
| | 10W-30 | |
| TEMP. | °C | °F |
| | -20 | -4 |
| | -10 | 14 |
| | 0 | 32 |
| | 10 | 50 |
| | 20 | 68 |
| | 30 | 86 |
| | 40 | 104 |

AANWIJZING:

Bij erg koud weer (onder 5°C) gebruikt u SAE (of NMMA FC-W) 5W-30 voor gemakkelijk starten en een soepele werking.

STAARTSTUKOLIE

Suzuki beveelt het gebruik van SUZUKI OUTBOARD MOTOR GEAR OIL aan. Als deze niet verkrijgbaar is, kunt u SAE 90 hypoidde staartstukolie gebruiken met een classificatie van GL-5 onder het API-classificatiesysteem.

PLAATS VAN DE VEILIGHEIDSLABELS

Lees alle veiligheidslabels op uw buitenboordmotor en de brandstoftank en volg de instructies nauwkeurig. Raadpleeg uw dealer als u niet helemaal begrijpt wat er wordt bedoeld.

Laat de labels op de buitenboordmotor en de brandstoftank zitten. Verwijder ze onder geen beding.

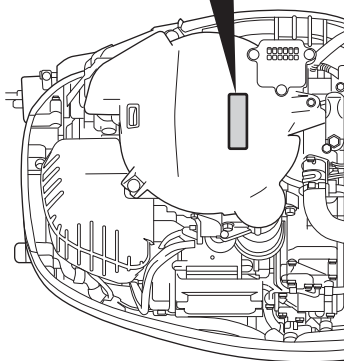
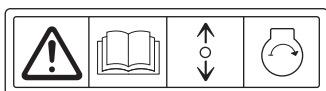
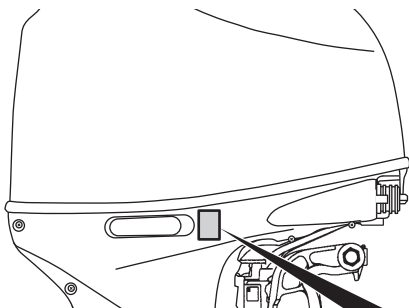

| | | |
|---|--|--|
| ▲ WARNING AVERTISSEMENT | | |
| | | |
| <ul style="list-style-type: none">• Fuel can leak creating a fire hazard if you lay motor on its side. Drain fuel completely from vapor separator or carburetor before laying motor on its side.• See owner's manual for details. | | |
| <hr/> | | |
| <ul style="list-style-type: none">• Le carburant risque de fuir et de présenter un danger d'incendie si le moteur est placé sur le côté. Vidanger entièrement le carburant du séparateur de vapeurs ou du carburateur avant de procéder.• Pour plus de détail, voir le manuel du propriétaire. | | |

Betekenis van de symbolen op de labels
De symbolen betekenen het volgende;

: Algemeen waarschuwingssymbool
(Voorzichtig of Waarschuwing)

: Lees de handleiding zorgvuldig

: Bediening van afstandsbedieningshendel/schakelhendel – twee richtingen: Voorwaarts/Neutraal/Achterwaarts

: Motorstart

: Gevaar veroorzaakt door brand

: Gevaar veroorzaakt door de motor op de zijkant te leggen

PLAATS VAN DE ONDERDELEN

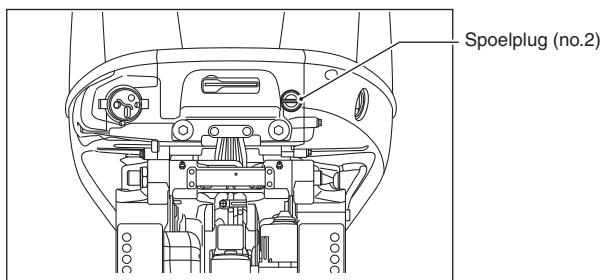
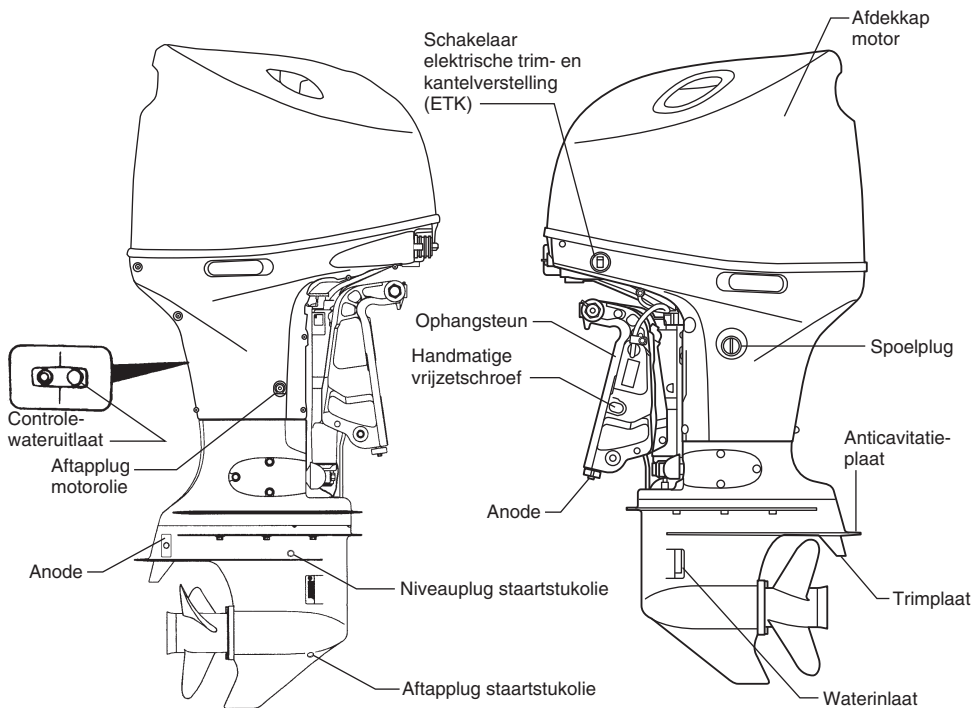

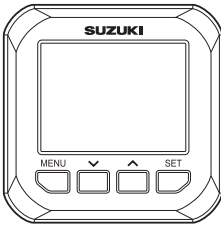

**MULTIFUNCTIONELE
METER (optioneel)**

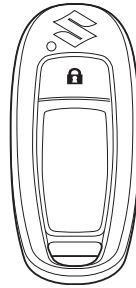

**AFSTANDBEDIENING
(INDIEN UITGERUST MET HET
SLEUTELVRIJ STARTSYSTEEM)**

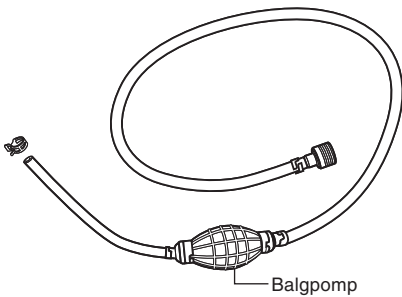
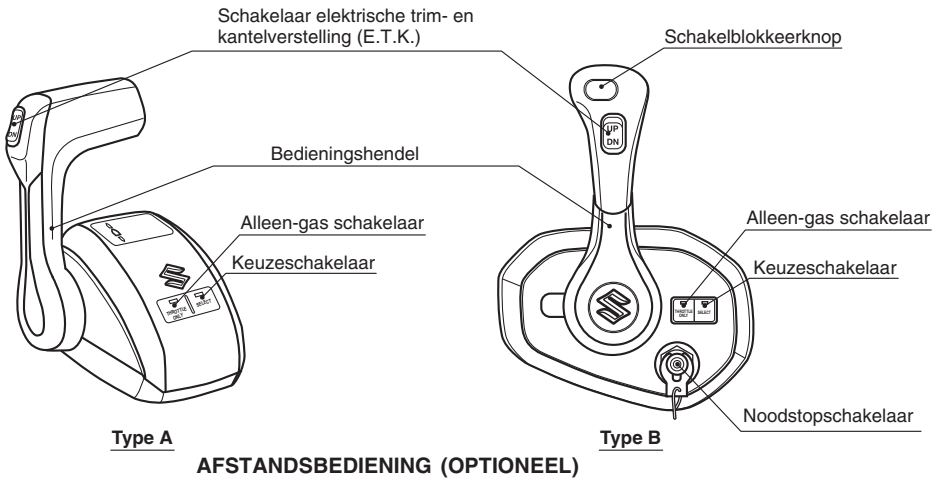

Balgpomp

BRANDSTOFLEIDING

PLAATSEN VAN DE MOTOR

▲ WAARSCHUWING

Overbelast uw boot nooit want dit is gevaarlijk. Wanneer het vermogen van de motor te groot is voor uw boot, kan dit de veiligheid en de besturing/vaareigenschappen van de boot nadelig beïnvloeden. Ook kan er te veel belasting op de boot komen te staan met mogelijk beschadiging van de romp tot gevolg.

Plaats nooit een buitenboordmotor waarvan het vermogen hoger is dan het door de fabrikant aanbevolen maximaal toelaatbare vermogen aangegeven op het "Specificatieplaatje" van de boot. Neem contact op met een officiële Suzuki Marine dealer als u het "Specificatieplaatje" niet op de romp van de boot kunt vinden.

Suzuki beveelt u ten eerste aan uw buitenboordmotor, de bedieningsmechanismen en de meters door een Suzuki-dealer te laten monteren. Hij heeft de juiste gereedschappen, goede faciliteiten en de kennis om de motor vakkundig te bevestigen.

▲ WAARSCHUWING

Wanneer de buitenboordmotor en de bijbehorende bedieningselementen en meters niet juist zijn gemonteerd, kan dit resulteren in persoonlijk letsel of beschadigingen.

Suzuki raadt u met klem aan dat u uw buitenboordmotor, de bedieningselementen en de meters door een officiële Suzuki Marine dealer laat monteren. Hij heeft het gereedschap en de vaardigheden om deze werkzaamheden correct uit te voeren.

PLAATSEN VAN DE ACCU

VEREISTEN VOOR DE ACCU

Gebruik geen diepe-cyclusaccu's en gelaccu's voor het starten van motoren.

Gebruik een 12 volt-loodzuurstartaccu die aan de onderstaande vereisten voldoet.

650 marine-startcapaciteit (MCA)/ABYC, of 512 koudstartcapaciteit (CCA)/SAE of 160 reservecapaciteit (RC) minuten/SAE of 12 Volt 100 AH (20HR/IEC)

AANWIJZING:

- De bovenstaande specificaties zijn de minimumvereisten voor de accu om de motor te kunnen starten.
- Wanneer accu's parallel worden aangesloten, moeten deze van hetzelfde type zijn, dezelfde capaciteit hebben, van dezelfde fabrikant zijn en ongeveer even oud zijn. Bij vervanging moeten de accu's als set worden vervangen. Neem contact op met uw Suzuki-dealer voor de juiste montagemethode van de accu's.
- Als de uitrusting van uw boot de accu te zwaar belast, dient u een extra accu of accu's te monteren. Neem contact op met uw Suzuki-dealer voor de juiste montagemethode van de accu's.

PLAATSEN VAN DE ACCU

Monteer de accu in een droog, trillingsvrij gedeelte van de boot.

AANWIJZING:

- *Het verdient aanbeveling de accu in een afgesloten ruimte te monteren.*
- *Bij het aansluiten van de accu's moeten zes-kantmoeren worden gebruikt om de accukabels aan de accupolen te bevestigen.*

Sluit eerst de rode kabel van de motor aan op de pluspool van de accu en sluit daarna de zwarte kabel van de motor aan op de minpool van de accu.

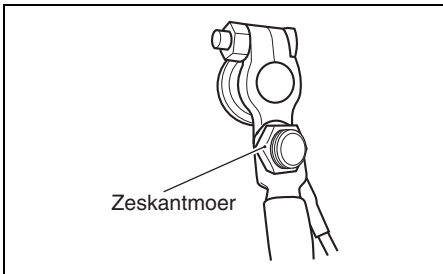
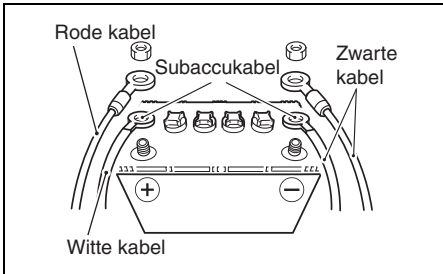

Neem bij het verwijderen van de accu eerst de zwarte minkabel en daarna de rode pluskabel los.

Suzuki beveelt aan een accupooldop op de positieve accupool te plaatsen om abusievelijke kortsluiting van de accupolen te voorkomen. Neem contact op met een officiële Suzuki Marine dealer als u een accupooldop nodig hebt.

▲ WAARSCHUWING

Als u de accu in de buurt van de brandstoftank plaatst, kan een vonk van de accu de benzine tot ontbranding brengen, met brand en/of een ontploffing tot gevolg.

Plaats de brandstoftank niet in hetzelfde compartiment/ruimte als de accu.

▲ WAARSCHUWING

Accu's produceren ontbrandbaar waterstofgas en kunnen ontploffen als zij in de buurt van open vuur of vonken zijn geplaatst.

Rook nooit en veroorzaak geen vonken wanneer u in de buurt van de accu werkt. Houd de accu uit de buurt van open vuur. Om te voorkomen dat er een vonk ontstaat wanneer de accu wordt opgeladen, moet u de acculaadkabels op de juiste polen aansluiten voordat de acculader wordt ingeschakeld.

▲ WAARSCHUWING

Accuzuur is giftig en corrosief. Accuzuur kan ernstig letsel veroorzaken en kan het lakwerk beschadigen.

Vermijd contact met de ogen, huid, kleding en gelakte oppervlakken. Als accuzuur met een van deze dingen in contact komt, moet u de betreffende plaats met veel water afspoelen. Als accuzuur in de ogen of op de huid terecht komt, dient u meteen de hulp van een arts in te roepen.

LET OP

Het elektrisch systeem of de componenten ervan kunnen worden beschadigd als de juiste voorzorgsmaatregelen voor de accu niet worden opgevolgd.

- Zorg dat de accukabels correct zijn aangesloten.
- Maak de accukabels niet los van de accu terwijl de motor draait.

SUBACCUKABEL

De subaccukabel ① wordt gebruikt om spanning naar het motorregelsysteem te voeren. In het midden van de kabel is een 30 A zekering ② om het regelcircuit te beschermen.

Als de subaccukabel niet juist op de accu is aangesloten, kan de motor niet gestart worden.

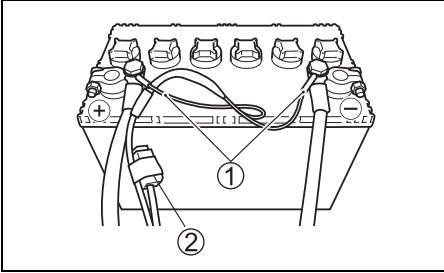

GEBRUIK VAN ELEKTRISCHE ACCESSOIRES

Het vermogen dat beschikbaar is voor de accessoires is afhankelijk van het toerental van de motor. Raadpleeg de officiële Suzuki-dealer voor meer gedetailleerde informatie.

AANWIJZING:

Bij gebruik van elektrische accessoires met een te hoog vermogen kan onder sommige omstandigheden de accu uitgeput raken.

SUZUKI SLEUTELVRIJ STARTSYSTEEM

(INDIEN UITGERUST MET HET SLEUTELVRIJ STARTSYSTEEM)

Met dit systeem kunt u de motor starten door middel van communicatie tussen de afstandsbediening en de sleutelvrijfunctie-regeleenheid wanneer u de afstandsbediening bij u heeft in plaats van de mechanische sleutel.

De motor kan gestart worden wanneer de afstand tussen de afstandsbediening en de sleutelvrijfunctie-regeleenheid binnen het communicatiebereik van 1 m is.

Dit systeem zorgt ervoor dat er radiocommunicatie plaatsvindt tussen de afstandsbediening en de sleutelvrijfunctie-regeleenheid om te controleren of de ID van de afstandsbediening in het sleutelvrij startstelsel is geregistreerd.

Als de ID van de afstandsbediening niet is geregistreerd, voorkomt het systeem dat de motor wordt gestart met de afstandsbediening.

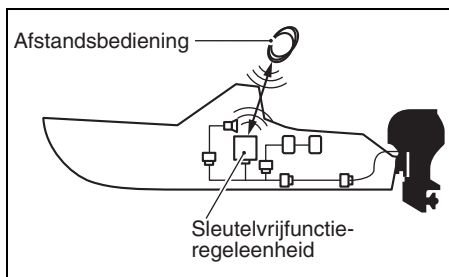

AANWIJZING:

Neem contact op met een Suzuki Marine dealer voor het inbouwen van het sleutelvrij startstelsel.

Raadpleeg ook de "Handleiding van het sleutelvrij startstelsel" die bij het product wordt geleverd voor gedetailleerde informatie betreffende de bediening.

STARTONDERBREKERSYSTEEM

Dit systeem zorgt ervoor dat er radiocommunicatie plaatsvindt tussen de afstandsbediening en de sleutelvrijfunctie-regeleenheid om te controleren of de ID van de afstandsbediening in het sleutelvrij startstelsel is geregistreerd.

Als de ID van de afstandsbediening niet is geregistreerd, voorkomt het systeem dat de motor wordt gestart met de afstandsbediening.

▲ WAARSCHUWING

De radiogolven van de sleutelvrijfunctie-regeleenheid kunnen interfereren met de werking van elektrische medische apparatuur zoals pacemakers. Wanneer de onderstaande voorzorgsmaatregelen niet in acht worden genomen, bestaat de kans op ernstig of fataal letsel als gevolg van interferentie van radiogolven.

Personen die gebruikmaken van elektrische medische apparatuur zoals pacemakers, dienen de fabrikant van de medische apparatuur te raadplegen om te weten te komen of de radiogolven van de sleutelvrijfunctie-regeleenheid kunnen interfereren met de medische apparatuur.

AFSTANDBEDIENING

Bij het sleutelvrij startstelsel worden twee (2) afstandsbedieningen geleverd.

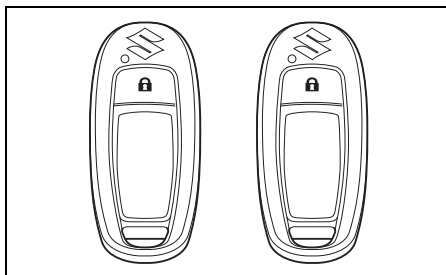

▲ WAARSCHUWING

De afstandsbediening stuurt radiogolven uit die de werking van de apparatuur aan boord van een vliegtuig kunnen beïnvloeden.

Bedien de toetsen op de afstandsbediening NIET wanneer u in een vliegtuig bent. Wanneer de afstandsbediening in een tas e.d. wordt gedaan, moet u erop letten dat de toetsen niet per ongeluk kunnen worden ingedrukt.

AANWIJZING:

De afstandsbediening valt in de categorie van elektronische apparatuur die niet gebruikt mag worden aan boord van een vliegtuig.

LET OP

De radiogolven van deze afstandsbediening kunnen interferentie veroorzaken in de draadloze communicatie van andere apparaten zoals mobiele telefoons of afstandsbedieningen van andere apparatuur.

Bedien de toetsen op de afstandsbediening niet meer dan nodig is.

▲ VOORZICHTIG

Demonteren, repareren of wijzigen van de afstandsbediening kan resulteren in brand, een elektrische schok of letsel.

Probeer NIET om de afstandsbediening te demonteren, repareren of wijzigen.

LET OP

De afstandsbediening bestaat uit precisie-vervaardigde elektronische componenten die beschadigd kunnen raken of foutief kunnen werken als u niet de juiste voorzorgsmaatregelen neemt.

- NIET achterlaten op plaatsen waar de temperatuur hoog kan oplopen.
- NIET blootstellen aan harde schokken door te laten vallen e.d.
- NIET te dicht in de buurt van magnetische voorwerpen brengen.
- NIET dichtbij elektromagnetische apparaten leggen zoals een televisie of audio-apparatuur.
- NIET dichtbij elektrische medische apparatuur leggen (apparatuur voor microgolftherapie, lagefrequentetherapie-apparatuur enz.) of medische behandelingen ondergaan terwijl de afstandsbediening in uw zak enz. is.

AANWIJZING:

- De conformiteitsmarkering mag NIET worden verwijderd of veranderd.
- In één sleutelvrijfunctie-regeleenheid kunnen maximaal zes (6) afstandsbedieningen worden geregistreerd.
- De levensduur van de batterij in de afstandsbediening is ongeveer twee (2 jaar), maar dit kan verschillen afhankelijk van het gebruik.
- De afstandsbediening staat altijd in de transmissiestand voor communicatie met de sleutelvrijfunctie-regeleenheid. Dit betekent dat de batterij snel leeg kan raken als er voortdurend sterke radiogolven van een televisie, personal computer enz. worden ontvangen.

AANWIJZING:

- Als de afstandsbediening zoekraakt, dient u meteen contact op te nemen met een officiële Suzuki Marine dealer.
- De afstandsbediening maakt gebruik van een zwakke radiogolf die ontvankelijk is voor externe storingen tijdens de communicatie met de sleutelvrijfunctie-regeleenheid. Dit betekent dat de afstandsbediening in de volgende gevallen mogelijk niet juist functioneert.
 - In de buurt van een gebouw dat sterke golven of geluidssignalen uitzendt zoals bij een televisiemast, elektriciteitscentrale, televisiestation enz.
 - Als de afstandsbediening samen met andere draadloze communicatie-apparaten wordt vastgehouden, zoals een mobiele telefoon, radio-apparatuur of een laptop-computer.
 - Als de afstandsbediening in contact is met of bedekt wordt door een metalen voorwerp.

Omschakelen van de communicatiemodus van de afstandsbediening

Houd de vergrendeltoets ① op de afstandsbediening langer dan één seconde ingedrukt om de afstandsbediening beurtelings in en uit te schakelen.

Ingeschakeld:

Het sleutelvrij startsysteem kan worden gebruikt.

Uitgeschakeld:

Het sleutelvrij startsysteem kan niet worden gebruikt.

AANWIJZING:

Als de vergrendeltoets bij ingeschakelde communicatiemodus even wordt ingedrukt, zal de LED ② op de afstandsbediening eenmaal kort knipperen.

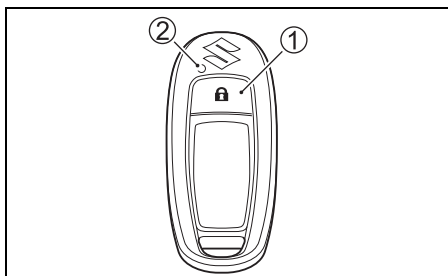

VERVANGEN VAN DE BATTERIJ VAN DE AFSTANDBEDIENING

⚠ WAARSCHUWING

De afstandsbediening bevat een munt/knoopbatterij.

- De batterij is gevaarlijk en moet uit de buurt van kinderen en huisdieren worden gehouden (of de batterij nu nieuw of gebruikt is).
- De batterij kan in 2 uur of minder ernstig of dodelijk letsel tot gevolg hebben als ze wordt ingeslikt of in een lichaamsdeel wordt geplaatst.
- Als u denkt dat de batterij is ingeslikt of in iemands lichaam is geplaatst, ga dan onmiddellijk op zoek naar medische hulp.
- Gebruik de afstandsbediening niet meer als het batterijvak niet goed kan worden gesloten.

⚠ VOORZICHTIG

- Er is explosiegevaar als de batterij wordt vervangen door een onjuist type.
- Controleer en volg alle plaatselijke wetten en voorschriften voor het wegwerpen van batterijen of accu's. Gooi batterijen nooit in het vuur en vermijd mechanisch pletten of snijden.
Als de batterij verkeerd wordt weggegooid of wordt verhit tot een hoge temperatuur van 100 °C (212 °F) of hoger, kan er gas ontstaan in de batterij, wat kan leiden tot elektrolytlekkage, interne kortsluiting, warmteontwikkeling, explosie en ontvlaming.
- Stel de afstandsbediening of de batterij niet bloot aan overmatige hitte zoals direct zonlicht of vuur.

Als de batterij van de afstandsbediening uitgeput raakt, verschijnt "Keyless FOB Battery Low" (Batterij van afstandsbediening bijna leeg) op de meter, waarmee wordt aangegeven dat de batterij moet worden vervangen.

Vraag enkel een geautoriseerde Suzuki Marine-dealer om de accu te vervangen.



KEUZE EN PLAATSIING VAN DE SCHROEF

KEUZE VAN DE SCHROEF

Het is essentieel om een schroef op de motor toe te passen, die aansluit bij de vaar- karakteristieken van uw boot. De maximale snelheid die uw boot bij volgas bereikt is direct afhankelijk van de keuze van de schroef.

Een te hoog toerental kan de motor ernstig beschadigen terwijl een te laag toerental bij volgas een nadelige invloed heeft op de prestatie. De belasting van de boot is ook van invloed op de keuze van de schroef. Een lage belasting vereist meestal een schroef met een grote spoed; een hoge belasting vereist een schroef met een kleine spoed. Een officiële Suzuki Marine dealer kan u helpen bij de keuze van een geschikte schroef voor uw boot.

LET OP

Wanneer u een schroef met een te grote of te kleine spoed monteert, wordt een verkeerd maximumtoerental verkregen, met mogelijk ernstige beschadiging van de motor tot gevolg.

Uw officiële Suzuki Marine dealer kan u helpen bij de keuze van een geschikte schroef voor uw boot.

U kunt controleren of uw schroef geschikt is voor gebruik met uw boot door een toerenteller te gebruiken voor het meten van het toerental wanneer u met volgas vaart bij een minimale belasting. Als u een geschikte schroef hebt, is het toerental binnen het volgende bereik:

| | | |
|--------------------|---------|-----------------------|
| Maximaal toerental | DF115BG | 5.000 – 6.000 omw/min |
| | DF140BG | 5.700 – 6.300 omw/min |

Als het toerental niet binnen dit bereik is, moet u contact opnemen met een officiële Suzuki Marine dealer voor advies over de juiste schroef.

PLAATSEN VAN DE SCHROEF

⚠ WAARSCHUWING

Nalatigheid betreffende de juiste voorzorgsmaatregelen bij het monteren of verwijderen van de schroef kan resulteren in ernstig letsel.

Wanneer u de schroef monteert of verwijdert:

- Schakel altijd in de “neutraalstand” en verwijder het borgplaatje van de noodstop-schakelaar zodat de motor niet per ongeluk kan worden gestart.
- Draag handschoenen om uw handen te beschermen en “vergrendel” de schroef door een blok hout tussen de bladen en de anticavitatieplaat te plaatsen.

Volg tijdens het plaatsen van de schroef de onderstaande procedure:

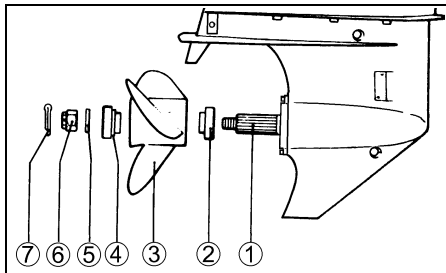

1. Breng royaal speciaal Suzuki waterbestendig vet aan op de schroefas ①, zodat roestvorming wordt voorkomen.
2. Plaats de aanslag ② op de as.
3. Breng de groeven in naaf ③ van de schroef in lijn met de spiebanen op de schroefas en schuif de schroef op de as.
4. Plaats de vulring ④ en de borgring ⑤ op de as.
5. Plaats de moer ⑥ en draai deze met een aanhaalmoment van 50 – 60 N·m (5,1 – 6,1 kgf·m) vast.
6. Plaats de splitpen ⑦ en buig de uiteinden zo om dat deze niet los kan raken.

Het verwijderen van de schroef geschiedt in omgekeerde volgorde.

AFSTELLEN

AFSTELLING VAN DE TRIMHOEK

Voor een goede koersvastheid en goede prestaties is het belangrijk dat de trimhoek steeds overeenkomt met de positie die in de afbeelding is aangegeven. De trimhoek is afhankelijk van de boot, de motor, de schroef en de bedrijfsomstandigheden.

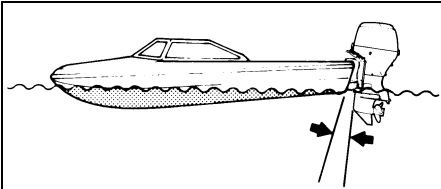

- Te kleine trimhoek (boot wil duiken).

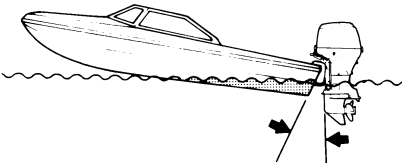

- Te grote trimhoek (boot wordt achter naar beneden gedrukt).

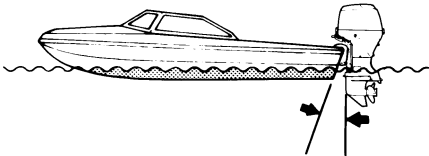

- Juiste trimhoek.

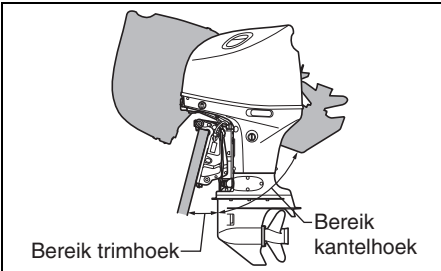

▲ WAARSCHUWING

De trimhoek is van grote invloed op de stuurstabiliteit. Als de trimhoek te klein is, kan de boot "ploegen" of "boegsturen". Als de trimhoek te groot is, kan de boot van zij naar zij "schommelen" of omhoog en omlaag "golven". Deze omstandigheden resulteren in verlies van controle over de besturing waardoor de opvarenden overboord kunnen worden geslingerd.

Zorg altijd voor de juiste trimhoek overeenkomstig de combinatie van uw boot, motor, schroef en de vaaromstandigheden.

▲ WAARSCHUWING

Wanneer de motor verder dan de maximale trimstand wordt gekanteld, heeft de draaisteun niet de zijwaartse ondersteuning van de klemsteun en kan het kantelsysteem de beweging van de motor niet opvangen als het staartstuk een obstakel raakt. Dit kan resulteren in letsel van de opvarenden.

Gebruik de motor niet boven 1500 omw/min en vaar ook niet met de boot glijdend over het water terwijl de motor voorbij de maximale trimstand is gekanteld.

LET OP

Als u met de boot vaart terwijl de motor voorbij de maximale trimstand staat, kunnen de waterinlaten boven het water liggen met ernstige beschadiging van de motor als gevolg van oververhitting tot gevolg.

Vaar niet met de boot wanneer de motor voorbij de maximale trimstand staat.

Maak een testvaart om te bepalen of de trimhoek aangepast moet worden. Corrigeer de trimhoek met de elektrische trim- en kantelverstelling.

Lees het hoofdstuk over de elektrische trim- en kantelverstelling.

Als u nog steeds geen goede prestaties verkrijgt, kan er een probleem zijn met de bevestigingshoogte van de motor. Vraag dan uw dealer om advies.

Automatische afstelling van de trimhoek

Deze buitenboordmotor is voorzien van een functie voor automatische afstelling van de trimhoek. Deze functie past de trimhoek automatisch zoals nodig aan. Raadpleeg de paragraaf Auto Trim (Automatisch trimmen) in METER (OPTIONEEL) MULTIFUNCTIONELE METER.

AFSTELLEN VAN DE TRIMPLAAT

De afstelling van de trimplaat is essentieel voor de rechthoekstabiliteit van de boot. De boot is namelijk als gevolg van het reactiekoppel van de schroef en door onjuiste plaatsing van de motor geneigd naar stuur- of bakboord te trekken.

Stel de trimplaat als volgt af:

1. Draai de bout (A) die de trimplaat in positie houdt los.

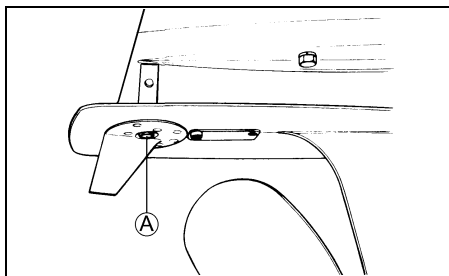

2. Draai de trimplaat naar stuurboord als de boot geneigd is om naar stuurboord te trekken. Draai de trimplaat naar bakboord als de boot geneigd is om naar bakboord te trekken.

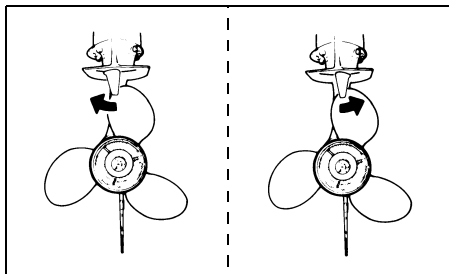

3. Draai de bout vast.

Controleer na het afstellen de rechthoekstabiliteit. Corrigeer deze indien nodig opnieuw.

AFSTELLEN VAN DE BEDIENINGSHENDEL

De frictie en de bedieningskracht van de bedieningshendel kan naar wens worden afgesteld. Door de frictie van de bedieningshendel af te stellen, verandert de totale kracht die nodig is om de hendel te bewegen. Hiermee kunt u ongewenste beweging van de bedieningshendel voorkomen bij het varen onder zware omstandigheden. Neem contact op met een officiële Suzuki dealer voor het afstellen van de frictie en de bedieningskracht van de bedieningshendel.

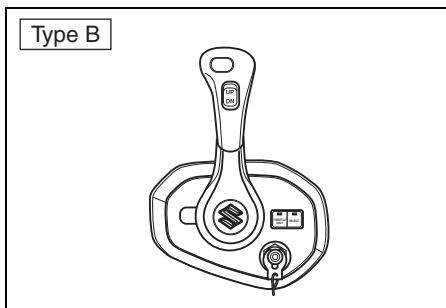
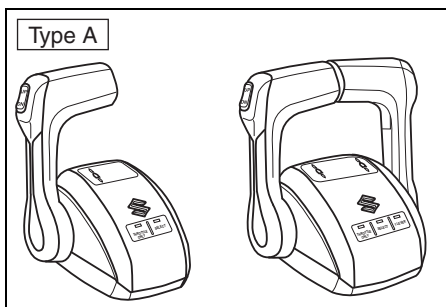

| Type | Afstelling |
|------|-----------------------------|
| A | Frictie en bedieningskracht |
| B | Frictie |

AFSTELLEN STATIONAIR TOERENTAL

Het stationair toerental is af-fabriek afgesteld op 650 – 750 omw/min.

AANWIJZING:

Neem contact op met uw officiële Suzuki-dealer als de motor niet (stationair) blijft draaien indien de vooruit- of achteruitstand ingeschakeld wordt.

INSTELLEN VAN DE BOVENSTE KANTELGRENS

Als de buitenboordmotor in contact komt met de motorput van de boot bij volledig omhoogkanten, moet de bovenste kantelgrens opnieuw worden ingesteld.

Voer deze instelling uit nadat de instelling voor de huidige kantelgrens is geannuleerd, zoals hierna wordt beschreven.

ANNULEREN VAN DE INSTELLING VOOR DE BOVENSTE KANTELGRENS

1. Indien uitgerust met het sleutelvrij startstelsel:

Houd de motorschakelaar ① gedurende meer dan twee seconden ingedrukt om in te schakelen.

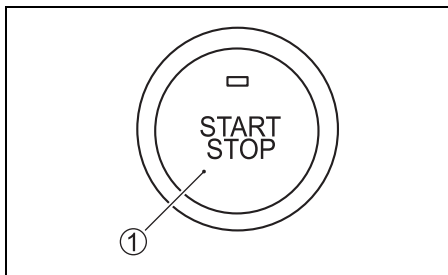

Indien niet uitgerust met het sleutelvrij startstelsel:

Draai de contactsleutel in de stand "ON".

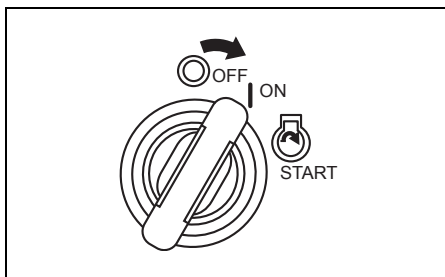

2. Trek het borgplaatje ② van de noodstop-schakelaar los.

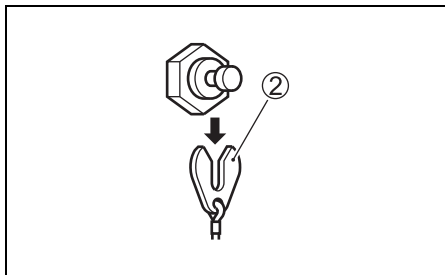

3. Controleer of de afstandsbedieningshendel in de stand "NEUTRAL" staat.
4. Controleer of de SELECT-LED oplicht, zo niet, druk dan op de SELECT-schakelaar op de afstandsbediening. Druk op "THROTTLE ONLY" ③.

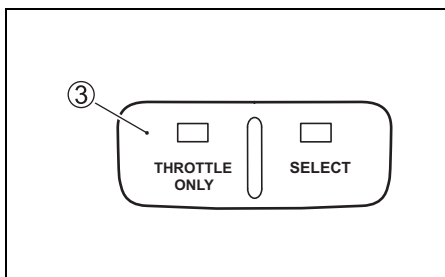

5. Duw de afstandsbedieningshendel naar voren totdat de waarschuwingszoemer één keer klinkt. Op dat moment verschijnt de melding "Set Limit Angle" (Grenshoek instellen) op het scherm van de meter. Houd de "UP" kant van de ETK-schakelaar drie seconden ingedrukt zodat de zoemer tweemaal even klinkt waarmee wordt aangegeven dat de instelling geannuleerd is.

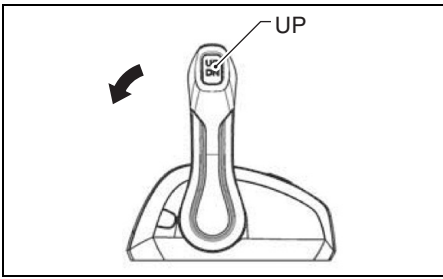

6. Breng het gas terug naar de volledig gesloten stand.

INSTELLEN VAN DE NIEUWE BOVENSTE KANTELGRENS

1. Indien uitgerust met het sleutelvrij startstelsysteem:
Houd de motorschakelaar gedurende meer dan twee seconden ingedrukt om in te schakelen.
Indien niet uitgerust met het sleutelvrij startstelsysteem:
Draai de contactsleutel in de stand "ON".
2. Druk op de "UP" kant van de ETK-schakelaar totdat de optimale bovenste kantelgrens voor de boot is verkregen.
3. Trek het borgplaatje van de noodstopschakelaar naar buiten.
4. Controleer of de afstandsbedieningshendel in de stand "NEUTRAL" staat.
5. Controleer of de SELECT-LED oplicht, zo niet, druk dan op de SELECT-schakelaar op de afstandsbediening.
Druk op "THROTTLE ONLY".
6. Duw de afstandsbedieningshendel naar voren totdat de waarschuwingszoemer één keer klinkt.
7. Druk binnen drie seconden driemaal op de "UP" kant van de ETK-schakelaar. De zoemer zal eenmaal even klinken waarmee wordt aangegeven dat de instelling is aanvaard.
8. Breng het gas terug naar de volledig gesloten stand en monteer het borgplaatje op de noodstopschakelaar. Druk op de ETK-schakelaar en kantel de motor enkele malen volledig omhoog en omlaag, waarbij u controleert of de bovenste kantelgrens correct is ingesteld.

▲ WAARSCHUWING

De instelling van de bovenste kantelgrens kan niet voorkomen dat de buitenboordmotor volledig omhoogkantelt en de motorput raakt als het onderste gedeelte van de motor met hoge snelheid een voorwerp raakt. Een dergelijke kantelbeweging kan uw motor en boot beschadigen en gevaar voor de inzittenden opleveren.

Zorg dat alle inzittenden uit de buurt van de motor blijven, wanneer die op hoge snelheid draait.

AFSTELLEN VAN BEVESTIGING AFDEKKAP MOTOR

Als de afdekkap van de motor tijdens het bevestigen te los of te vast komt te zitten, stel dit dan als volgt af:

1. Draai de bouten ①, ② en ③ los.
2. Stel de steunen ④, ⑤ en ⑥ af. Draai de steunen in de richting ① om de kap vaster te zetten. Draai de steunen in de richting ② om de kap losser te zetten.
3. Draai de bouten vast.

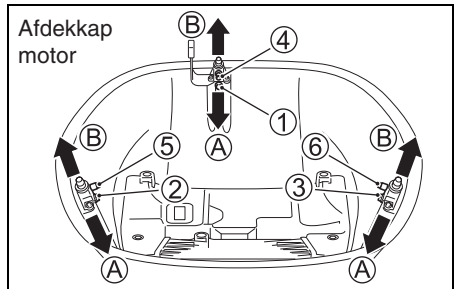

METER (OPTIONEEL) MULTIFUNCTIONELE METER

Deze meter is een multifunctionele meter die via digitale communicatie met de motor allerlei informatie toont.

De getoonde informatie omvat het motortoerental, de schakelstand, het brandstofpeil, het brandstofverbruik enz.



AANWIJZING:

Bepaalde informatie kan niet worden getoond, afhankelijk van het model en de accessoires.

AANWIJZING:

Raadpleeg uw bevoegde Suzuki Marine Dealer voor het instellen van de multifunctionele meter.

AANWIJZING:

Voor nadere details over het juiste gebruik van de multifunctionele meter leest u de "BEDIENINGSHANDLEIDING" die u in de verpakking van de meter aantreft.

AANWIJZING:

Gebruik de navigatiegegevens van deze meter alleen als vingervijzing. Als er precieze navigatiegegevens vereist zijn, dient u daarbij tevens gebruik te maken van waterkaarten en/of nauwkeurige navigatie-instrumenten.

FUNCTIES VAN DE TOETSEN

De multifunctionele meter heeft vier toetsen: [MENU], [▼], [▲] en [SET].



De functies van de toetsen zijn als volgt. De [MENU]-toets geeft u toegang tot het menu-scherm.

AANWIJZING:

Door de [MENU]-toets ingedrukt te houden, kan naar de TROLL-modus worden geschakeld.

Gebruik de [▼] en [▲]-toets voor het verplaatsen van de selectiecursor, voor het kiezen van subinformatie en voor het veranderen van de informatie-invoer.

AANWIJZING:

Houd de [▼] en [▲]-toets ingedrukt om de reistijd, reisafstand, gemiddeld brandstofverbruik en totaal brandstofverbruik gelijktijdig terug te stellen in de subinformatie.

De [SET]-toets wordt gebruikt voor het vastleggen van een gemaakte keuze.

AANWIJZING:

Houd de [SET]-toets ingedrukt om de verlichting van het meterscherm om te schakelen tussen overdag en's avonds.

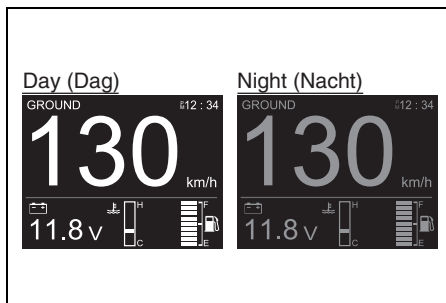

SCHERMKEUZE

De multifunctionele meter kan een scherm naar keuze weergeven uit de volgende mogelijkheden.

- Motortoerental
- Vaarsnelheid/brandstofinformatie
- Brandstofinformatie
- Alle-onderdelen-weergavescherm (Full Item)

Kiezen van het weergavescherm:

Druk op de [SET]-toets en kies het gewenste weergavescherm.

Bij enkele malen indrukken van de [SET]-toets verandert het weergavescherm in de onderstaande volgorde.

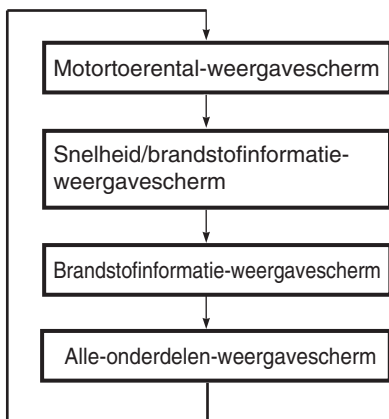

AANWIJZING:

Schermen die op "OFF" zijn gezet in de display-instelling worden niet getoond en het display gaat door naar het volgende scherm. (Zie de paragrafen KIEZEN VAN DE MENU-INFORMATIE.)

1. Motortoerental-weergavescherm

Het motortoerental ①, schakelstand ②, trimstand ③, tijd ④, motorstand ⑤ en subinformatie ⑥ worden weergegeven.

De subinformatie-weergave kan worden omgeschakeld door op de [✓] of [^]-toets te drukken.

Bij dit scherm kan worden gekozen tussen een digitale aanduiding en een analoge aanduiding. (Zie de paragrafen KIEZEN VAN DE MENU-INFORMATIE.)

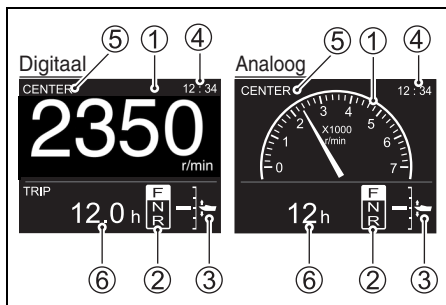

2. Snelheid/brandstofinformatie-weergavescherm

De snelheid ①, brandstofpeil ②, subinformatie ③ en tijd ④ worden weergegeven.

De subinformatie-weergave kan worden omgeschakeld door op de [✓] of [^]-toets te drukken.

Bij dit scherm kan worden gekozen tussen een digitale aanduiding en een analoge aanduiding. (Zie de paragrafen KIEZEN VAN DE MENU-INFORMATIE.)

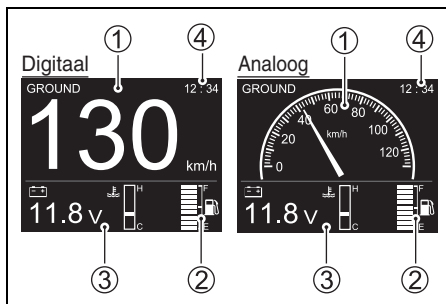

3. Brandstofinformatie-weergavescherm

Dit scherm toont het resterende brandstofpeil in elke geïnstalleerde tank, samen met de subinformatie.

De subinformatie-weergave kan worden omgeschakeld door op de [▼] of [▲]-toets te drukken.

Dit scherm kan alleen digitaal worden weergegeven.

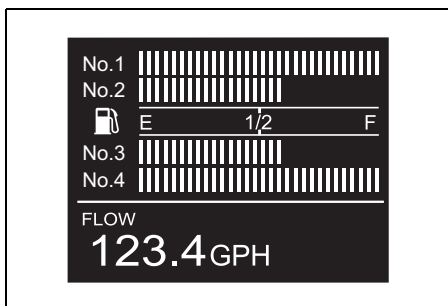
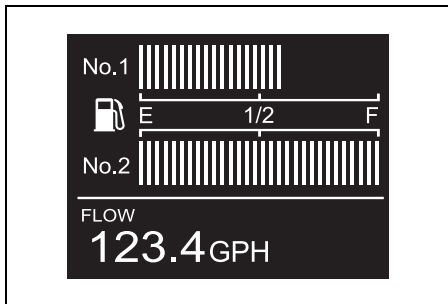

4. Alle-onderdelen-weergavescherm

Dit scherm toont alle algemene informatie die deze meter kan weergegeven.

Bij dit scherm kan worden gekozen tussen digitaal, analoog1 en analoog2 aanduiding. (Zie de paragrafen KIEZEN VAN DE MENU-INFORMATIE.)

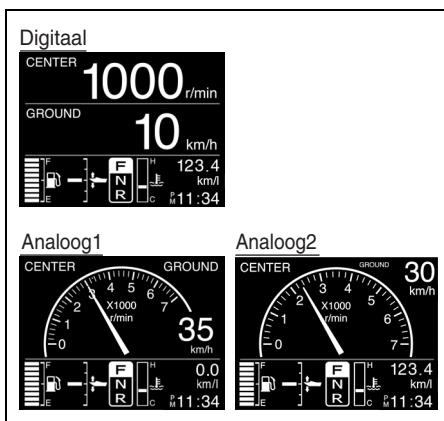

KIEZEN VAN DE SUBINFORMATIE

Wanneer het motortoerentalscherm, vaarsnelheid/brandstofinformatiescherm of brandstofinformatiescherm wordt weergegeven, drukt u op de [▼] of [▲]-toets om de subinformatie-weergave in de onderstaande volgorde te doorlopen.

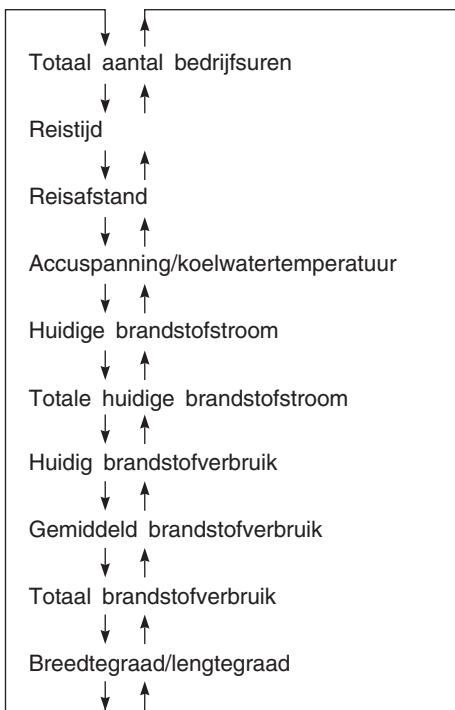

AANWIJZING:

Houd de [✓] of [^]-toets ingedrukt om de reistijd, reisafstand, gemiddeld brandstofverbruik en totaal brandstofverbruik gelijktijdig terug te stellen in de subinformatie. Alle andere onderdelen worden ook gelijktijdig teruggesteld, in aanvulling op het getoonde onderdeel.

1. Totaal aantal bedrijfsuren

Het totaal aantal bedrijfsuren van een nieuwe motor wordt getoond.



2. Reistijd

Dit scherm toont de reistijd vanaf het moment dat deze het laatst werd teruggesteld.

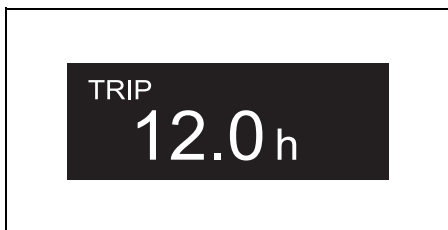

3. Reisafstand

Dit scherm toont de reisafstand vanaf het moment dat deze het laatst werd teruggesteld.

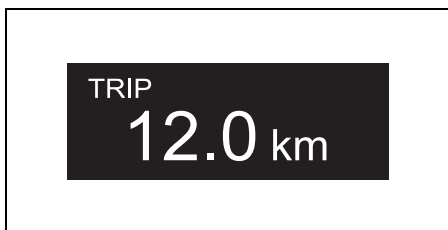

4. Accuspanning/koelwatertemperatuur

De koelwatertemperatuur en de accuspanning worden getoond.

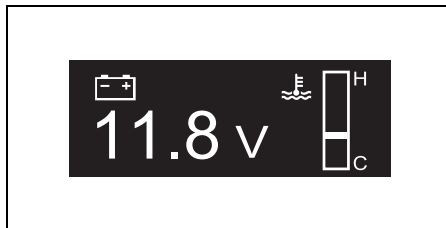

5. Huidige brandstofstroom

Dit scherm toont de huidige brandstofstroom van elke buitenboordmotor.

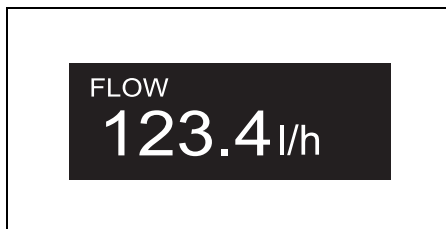

6. Totale huidige brandstofstroom

Dit scherm toont de totale huidige brandstofstroom van alle aangebrachte buitenboordmotoren.

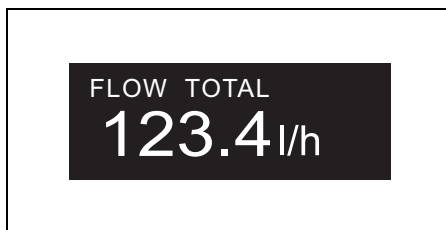

7. Huidig brandstofverbruik

Dit scherm toont het totale huidige brandstofverbruik van alle geïnstalleerde buitenboordmotoren.

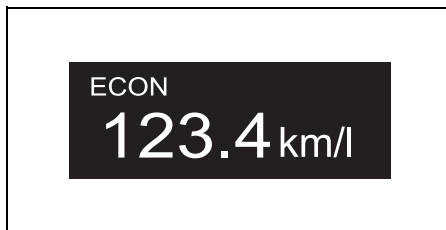

8. Gemiddeld brandstofverbruik

Dit scherm toont het totale gemiddelde brandstofverbruik van alle geïnstalleerde buitenboordmotoren.

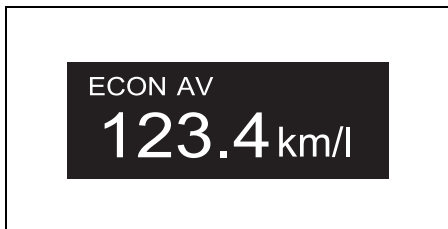

9. Totaal verbruikte brandstof

Dit scherm toont de totaalverbruikte brandstof van alle geïnstalleerde buitenboordmotoren.

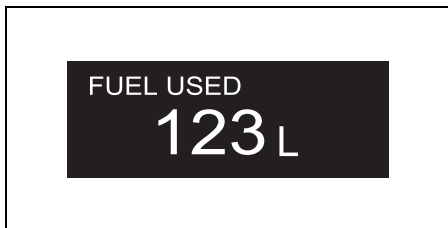

10. Breedtegraad/lengtegraad

De breedtegraad en lengtegraad van de huidige bootpositie worden getoond.

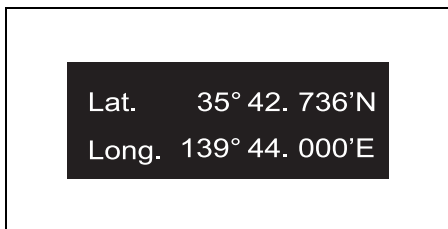

AANWIJZING:

Als de "Breedtegraad/lengtegraad" niet worden getoond, moet u de aansluiting van de GPS-ontvanger en de ontvangsttoestand van de radiogolven controleren.

IEZEN VAN DE MENU-INFORMATIE

Het menu-scherm wordt getoond wanneer op de MENU-toets wordt gedrukt terwijl er een scherm wordt weergegeven. Druk terwijl het menu-scherm wordt weergegeven op de MENU-toets om terug te keren naar het vorige scherm. Het MENU heeft vier onderdelen: [Illumination] (Verlichting), [Diagnosis] (Diagnose), [Display] (Display) en [Initial Setting] (Begininstelling).

Druk op de [▼] of [▲]-toets om een menu-onderdeel te kiezen.

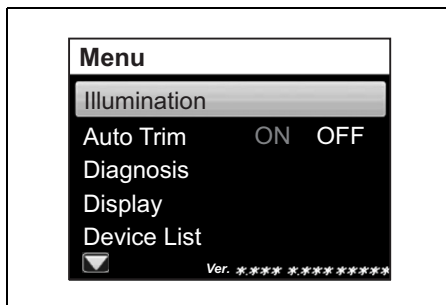

1. Illumination (Verlichting)

Druk op de [▼] of [▲]-toets om "Illumination" te selecteren en druk dan op de [SET]-toets om het Illumination-selectie-menu weer te geven.

Brightness (Helderheid)

De helderheid kan in 10 stappen worden ingesteld.

Druk op de [▼] of [▲]-toets om "Brightness" te selecteren en druk dan op de [SET]-toets. Stel vervolgens de helderheid met de [▼] of [▲]-toets in en druk dan op de [SET]-toets.

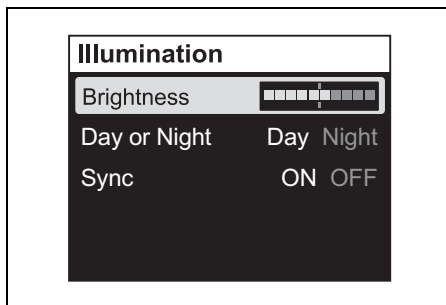

Day or Night (Dag of Nacht)

Druk op de [✓] of [^]-toets om "Day or Night" (Dag of Nacht) te selecteren. Selecteer vervolgens "Day" (Dag) of "Night" (Nacht) met de [SET]-toets.

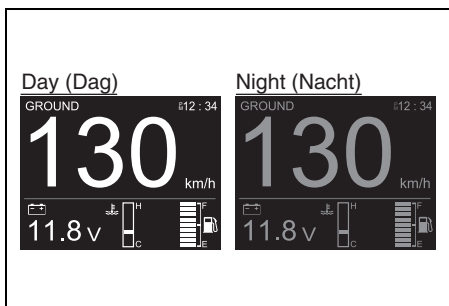
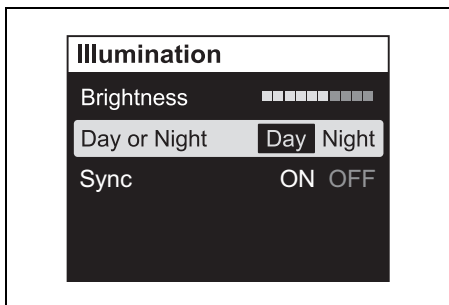

Sync (Synchronisatie)

De "Brightness" instelling wordt gesynchroniseerd met de "Day or Night" instelling voor de twee of meer meters waar "ON" is geselecteerd in de "Sync" instelling.

Druk op de [✓] of [^]-toets om "Sync" (Synchronisatie) te selecteren. Selecteer vervolgens "ON" (synchroon) of "OFF" (asynchroon) met de [SET]-toets.

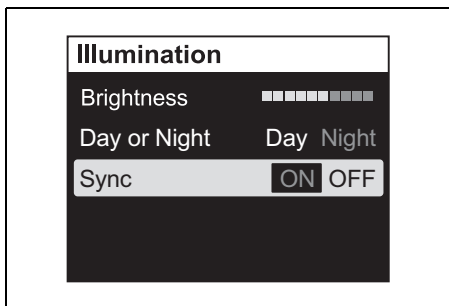

2. Auto Trim (Automatisch trimmen)

Hiermee kunt u de Auto Trim-modus instellen. Zet de buitenboordmotor in de stand helemaal omlaag getrimd. Selecteer met de [✓] of [^]-toets "Auto Trim" en druk op de [SET]-toets. Druk vervolgens op de [SET]-toets om "ON" of "OFF" te selecteren.

Als de Auto Trim-modus op ON staat, wordt een "A" weergegeven op het scherm van de multifunctionele meter.

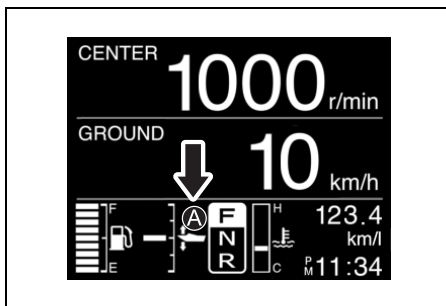
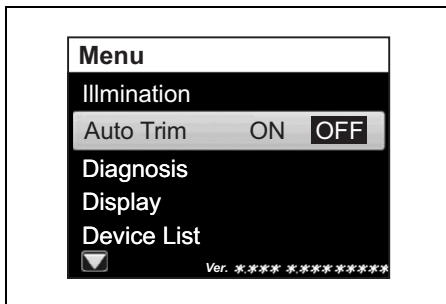
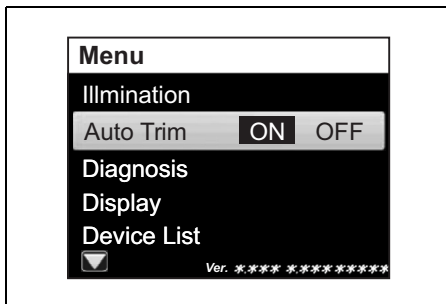

AANWIJZING:

- “Ⓐ” wordt niet weergegeven als de trimpositie niet wordt weergegeven op het scherm van de multifunctionele meter.
- De bediening van de PTT-schakelaar krijgt prioriteit, ook als de Auto Trim-modus op “ON” staat.
- Als de PTT-schakelaar wordt bediend wanneer de Auto Trim-modus op “ON” staat, wordt de Auto Trim-modus onderbroken en knippert de “Ⓐ” op het scherm.
De Auto Trim-modus gaat weer aan wanneer de motorsnelheid wordt verminderd tot 1500 omw/min of minder of de buitenboordmotor in de stand helemaal omlaag getrimd wordt gezet.

3. Diagnosis (Diagnose)

Druk op de [▼] of [▲]-toets om “Diagnosis” te selecteren en druk dan op de [SET]-toets om het Diagnosis-selectiemenu weer te geven.

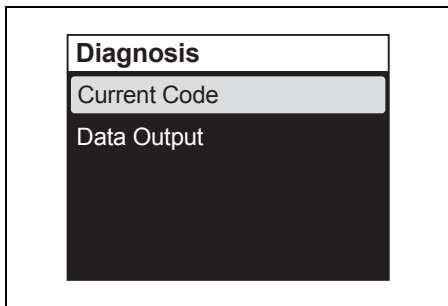

Current Code (Huidige code)

Druk op de [▼] of [▲]-toets om “Current Code” te selecteren en druk dan op de [SET]-toets om de diagnosecode en/of waarschuwingmelding die nu geactiveerd is weer te geven.

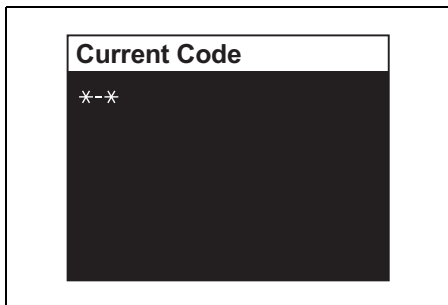

(Zie de paragrafen WAARSCHUWINGSSYSTEEM en DIAGNOSESYSTEEM.)

Data Output (Gegevensuitvoer)

AANWIJZING:

Voor details betreffende de behandeling van de multifunctionele meter wordt u verwezen naar de “BEDIENINGSHANDLEIDING” die bij de meter wordt geleverd.

Druk op de [▼] of [▲]-toets om “Data Output” te selecteren en druk dan op de [SET]-toets om het Data Output-selectiemenu weer te geven.

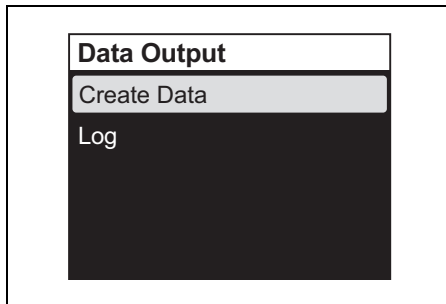

Create Data (Gegevens creëren):

De items “Create Data” (frequentie van motorolie verversen, totaal aantal bedrijfsuren, enz.) kunnen worden gecontroleerd.

Log (Logbestand):

De items “Create Data” (frequentie van motorolie verversen, totaal aantal bedrijfsuren, enz.) die eerder verkregen en opgeslagen werden, kunnen worden gecontroleerd.

4. Display

Terwijl [Display] is geselecteerd, drukt u op de [SET]-toets om het selectiemenu voor digitale aanduiding “D”, analoge aanduiding “A” of geen aanduiding (OFF) te tonen.

Selecteer het display-onderdeel met de [▼] of [▲]-toets. Druk vervolgens op de [SET]-toets om “A1”, “A2”, “D” of “OFF” te selecteren.

Aangezien het “Fuel” (Brandstof) scherm altijd in de digitale modus wordt weergegeven, kan er alleen uit “ON” en “OFF” worden gekozen.

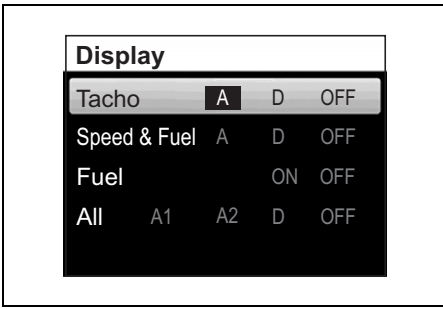

Wanneer de weergave op “OFF” wordt ingesteld, wordt het weergavescherm voor dat onderdeel overgeslagen en wordt het volgende scherm getoond.

AANWIJZING:

Het is niet mogelijk om alle display-aanduidingen op OFF (verborgen) te zetten. U moet minstens één (1) aanduiding op het display weergeven.

5. Device list (Apparatenlijst)

Hier ziet u een lijst van de apparaten die op de multifunctionele meter aangesloten zijn. Selecteer met de [▼] of [▲]-toets “CAN2” en druk op de [SET]-toets om de informatie van de multifunctionele meter en informatie over de op de multifunctionele meter aangesloten apparaten (zoals andere multifunctionele meters) weer te geven.

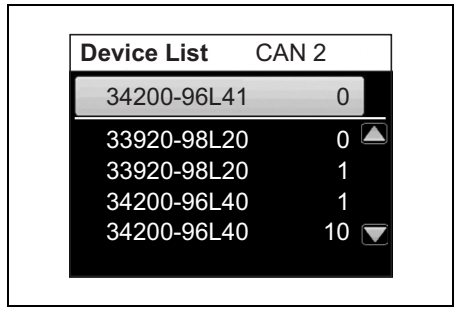
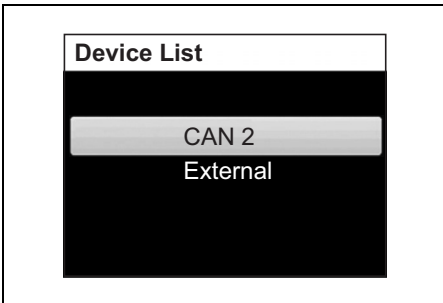

Selecteer met de [▼] of [▲]-toets “EXTERNAL” en druk op de [SET]-toets om het serienummer van de multifunctionele meter en informatie over de op de NMEA-lijn aangesloten apparaten (zoals de GPS-module) weer te geven.

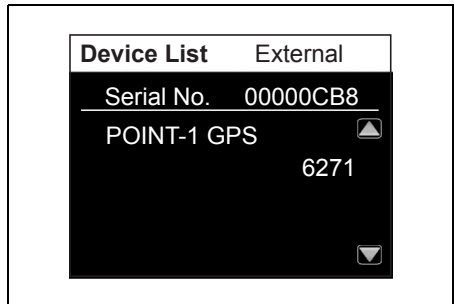
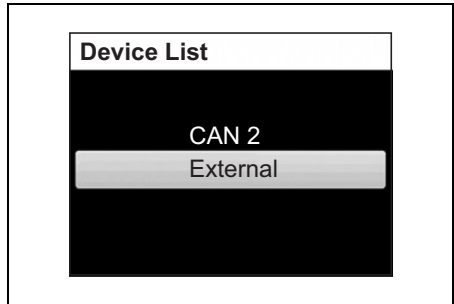

6. Keyless (Sleutelvrij)

Hiermee kunt u het wachtwoord van het sleutelvrije startstelsysteem weergeven. U kunt het wachtwoord ook wijzigen.

(1) Als u de afstandsbediening heeft

- Zorg dat de afstandsbediening binnen het communicatiebereik van het sleutelvrije startstelsysteem is.
- Controleer of de communicatiemodus van de afstandsbediening is ingeschakeld. (Zie de paragraaf "Omschakelen van de communicatiemodus van de afstandsbediening".)
- Druk op de [▼]- of [▲]-toets om "Keyless" (Sleutelvrij) te selecteren en druk daarna op de [SET]-toets om het Keyless-keuzemenu weer te geven.

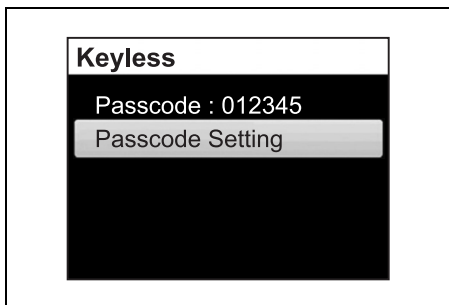

Passcode (Wachtwoord)

Het wachtwoord wordt weergegeven.

Passcode Setting (Wachtwoord instellen)

Druk op de [SET]-toets.

Voer het wachtwoord van 6 cijfers in.

Selecteer met de [▼] of [▲]-toets voor elk cijfer de waarde.

Druk op de [SET]-toets om naar het volgende cijfer te gaan.

Druk op de [MENU]-toets om terug te gaan naar het vorige cijfer.

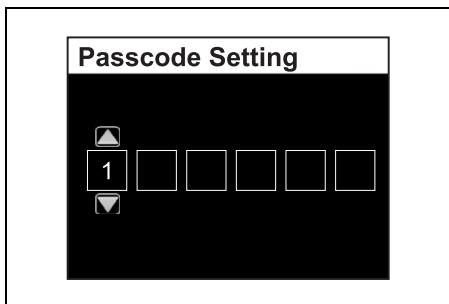

Nadat u alle 6 cijfers heeft ingevoerd en op de [SET]-toets heeft gedrukt, wordt het wachtwoord weergegeven.

(2) Als u geen afstandsbediening heeft

Voer uw wachtwoord in wanneer het sleutelvrije startstelsysteem opstart; u kunt het binnen 1 minuut na ontgrendeling wijzigen.

7. Initial Setting (Begininstelling)

De onderdelen in het menu Initial Setting zijn belangrijke onderdelen voor de begininstelling. Daarom wordt het bevestigingsscherm "Revise initial setting?" (Begininstelling wijzigen?) weergegeven wanneer u "Initial Setting" in het menuscherm selecteert en op de [SET]-toets drukt. Om een begininstelling te wijzigen selecteert u "Yes" (Ja) met de [▼] of [▲]-toets en drukt dan op de [SET]-toets om het menuscherm weer te geven.

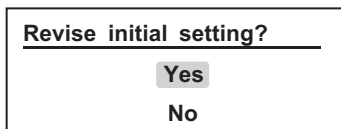

"Initial Setting" bevat acht (8) menu's.

Selecteer het menu Initial Setting met de [▼] of [▲]-toets en druk dan op de [SET]-toets om het instellingscherm weer te geven.

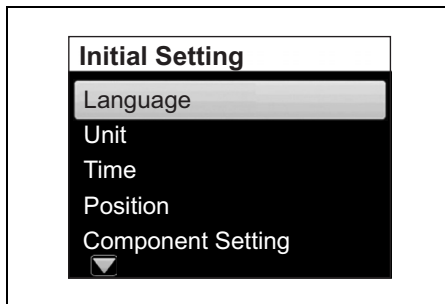

Language (Taal)

Hier kunt u de schermtaal instellen.

Selecteer met de [▼] of [▲]-toets de schermtaal en druk op de [SET]-toets.

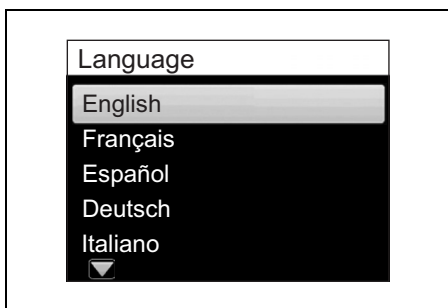

Er wordt een bevestigingsbericht weergegeven. Als u de schermtaal wilt wijzigen, selecteer dan met de [▼] of [▲]-toets "YES" (Ja) en druk op de [SET]-toets. Als u de taal niet wilt wijzigen, selecteer dan "NO" (Nee) en druk op de [SET]-toets.

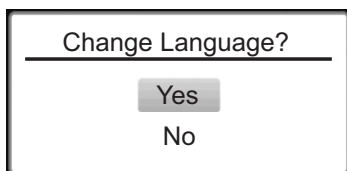

Unit (Eenheid)

Hier kunnen de volgende eenheden worden ingesteld.

Distance (Afstand): Instelling van de eenheid voor de afstand.

Druk op de [SET]-toets om de eenheid te selecteren.

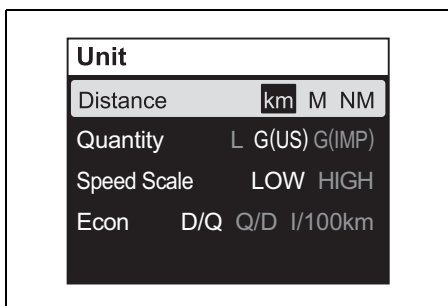

Quantity (Hoeveelheid): Instelling voor de brandstofeenheid.

Druk op de [SET]-toets om de eenheid te selecteren.

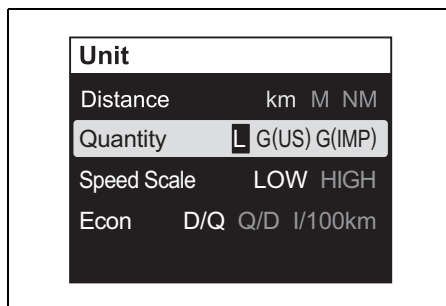

Speed Scale (Snelheidsschaal): Instelling voor de snelheidsschaal.

De instelling voor de snelheidsschaal is alleen van invloed op het analoge scherm.

Druk op de [SET]-toets om de aangegeven snelheidsschaal te selecteren.

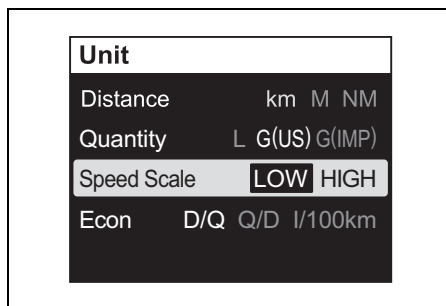

Econ: stel hier de eenheid voor het brandstofverbruik in.

Druk op de [SET]-toets om de eenheid te selecteren.

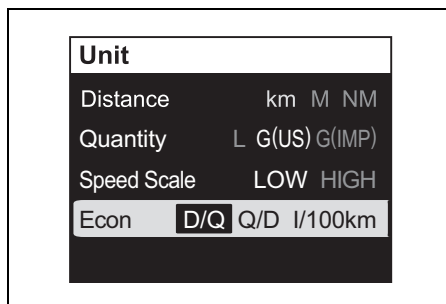

Time (Tijd)

Instelling voor de tijdsaanduiding.

Clock (Klok): Instelling voor wel/geen weergave van de klok.

Druk op de [SET]-toets om "ON" of "OFF" te selecteren.

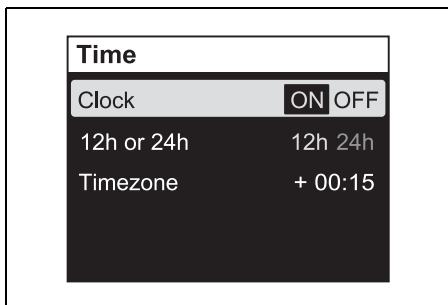

12h or 24h (12-uurs of 24-uurs): Instelling voor de 12-uurs of 24-uurs tijdsaanduiding.

Druk op de [SET]-toets om "12h" of "24h" te selecteren.

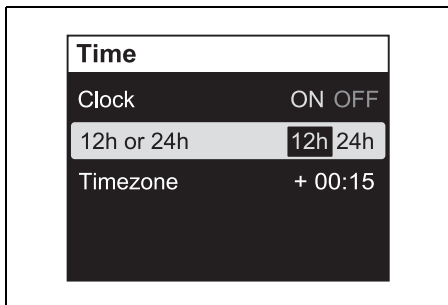

Timezone (Tijdzone): Instelling voor de tijdzone. Hier kan de tijdzone worden ingesteld door het tijdsverschil ten opzichte van de standaardtijd (Greenwich-tijd) in te voeren. Nadat het tijdsverschil eenmaal is ingevoerd, hoeft dit niet nogmaals te worden gedaan.

Het tijdsverschil kan worden ingesteld tussen +14:00 en -12:00.

Druk op de [SET]-toets om de invoerfunctie te activeren en stel het tijdsverschil met de [▼] of [▲]-toets in.

Druk even kort op de [▼] of [▲]-toets om de tijd in stapjes van 15 minuten te wijzigen. Houd de toets ingedrukt om de tijd continu in stapjes van 15 minuten te wijzigen.

AANWIJZING:

Als "Timezone" niet wordt getoond, controleer dan de aansluiting van de GPS-ontvanger.

Als er geen GPS-ontvanger is aangesloten, wordt "--:--" op het scherm aangegeven.

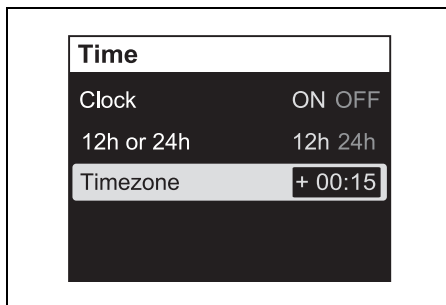

Position (Positie)

Instelling voor de meter- en motorpositie.

Raadpleeg een officiële Suzuki Marine dealer om de "Position" instelling te veranderen.

Component Setting (Componentinstelling)

Instellingen voor component.

Raadpleeg een officiële Suzuki Marine dealer om de "Component Setting" instelling te veranderen.

Tank

Instelling voor de brandstoftanks.

Raadpleeg een officiële Suzuki Marine dealer om de "Tank" instelling te veranderen.

Keyless Setting (Instelling voor sleutelvrij)

Instelling voor sleutelvrij.

Raadpleeg een officiële Suzuki Marine dealer om de "Keyless Setting" instelling te veranderen.

Demo Mode Setting (Instelling voor demomodus)

Instelling voor demomodus.

Raadpleeg een officiële Suzuki Marine dealer om de "Demo Mode Setting" instelling te veranderen.

ALARM

De alarmen maken de gebruiker attent op een bedrijfstoestand die actie vereist. Als een alarm geactiveerd wordt, zal het meterscherm meteen het waarschuwingsbericht en het storingspictogram tonen.

Het waarschuwingsbericht verdwijnt wanneer u op een willekeurige toets op de meter drukt. Er blijft echter wel een storingspictogram oplichten totdat de oorzaak van de storing is verholpen. De alarmzoemer stopt ook pas wanneer de oorzaak van de storing is verholpen.

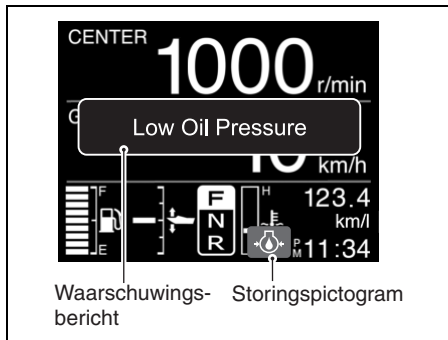

WAARSCHUWINGS-SYSTEEM

De waarschuwingssystemen zijn ontworpen om u op de hoogte te stellen van situaties die ernstige motorschade kunnen veroorzaken.

LET OP

Uw buitenboordmotor kan beschadigd raken als u op het waarschuwingssysteem wacht om u te attenderen op een defect dat kan optreden of om u attent te maken op noodzakelijk onderhoud.

Om beschadiging van uw buitenboordmotor te voorkomen, moet u deze regelmatig inspecteren en onderhouden.

LET OP

Wanneer u de buitenboordmotor blijft gebruiken terwijl het waarschuwingssysteem is geactiveerd, bestaat er kans op ernstige schade van uw buitenboordmotor.

Als het waarschuwingssysteem geactiveerd wordt terwijl u de buitenboordmotor gebruikt, moet u de buitenboordmotor zo spoedig mogelijk stoppen en het probleem verhelpen of een officiële Suzuki Marine dealer om hulp vragen.

CONTROLE VAN WAARSCHUWINGSLAMPJES

Indien uitgerust met het sleutelvrij startstelsysteem:

Telkens wanneer de motorschakelaar gedurende ten minste twee seconden wordt ingedrukt om het systeem te starten, klinkt de alarmzoemer gedurende twee seconden.

LET OP

Als het waarschuwingssysteem niet juist werkt, is het mogelijk dat u niet attent wordt gemaakt op een toestand die schade aan uw buitenboordmotor kan veroorzaken.

Als de zoemer geen geluid maakt wanneer het sleutelvrij startstelsysteem wordt ingeschakeld met de motorschakelaar, kan de zoemer defect zijn of kan er een defect in het elektrisch systeem zijn. Raadpleeg in dat geval uw officiële Suzuki Marine dealer.

Indien niet uitgerust met het sleutelvrij startstelsysteem:

Telkens wanneer de contactsleutel in de stand "ON" wordt gezet, klinkt de alarmzoemer gedurende drie seconden.

LET OP

Als het waarschuwingssysteem niet juist werkt, is het mogelijk dat u niet attent wordt gemaakt op een toestand die schade aan uw buitenboordmotor kan veroorzaken.

Als de zoemer geen geluid maakt wanneer de contactsleutel in de stand "ON" wordt gezet, kan de zoemer defect zijn of kan er een defect in het elektrisch systeem zijn. Raadpleeg in dat geval uw officiële Suzuki Marine dealer.

TOERENTALBEGRENZING

Het systeem begrenst het motortoerental als het maximum toerental gedurende meer dan 10 seconden overschreden wordt. Tevens verschijnt "Rev Limit" op het scherm.

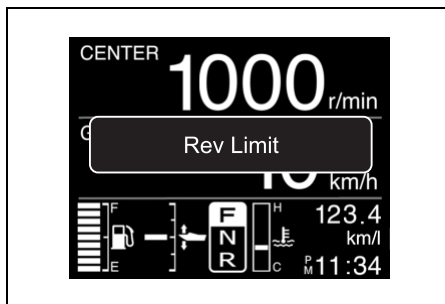

Als u door blijft varen, wordt het motortoerental automatisch afgeregeld op ongeveer 3.000 omw/min en klinkt tegelijkertijd de zoemer. Dan verandert de schermaanduiding naar "Over Revolution".

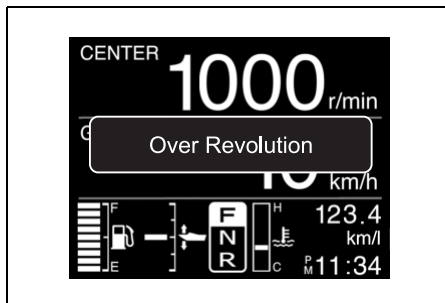

De "Over Revolution" aanduiding verdwijnt wanneer op een van de toetsen in de meter wordt gedrukt.

Dit systeem moet worden teruggesteld door de gasklep ongeveer een seconde lang terug te zetten in de stationairstand om de volledige normale motorwerking te herstellen.

LET OP

Als de toerentalbegrenzing geactiveerd wordt bij het voorgeschreven volgas en u zeker weet dat de speed van de schroef voldoende is en er geen factoren zijn zoals "over-trimming" of "ventilatie", kan er een probleem zijn met het waarschuwingssysteem zelf.

Neem contact op met een officiële Suzuki Marine dealer als de toerentalbegrenzing om onduidelijke reden wordt geactiveerd.

WAARSCHUWINGSSYSTEEM OLIEDRUK

Dit waarschuwingssysteem treedt in werking als de oliedruk te laag wordt.

Als dit systeem geactiveerd wordt, verschijnen "Low Oil Pressure" en het waarschuwing-salarmpictogram op het scherm en klinkt de zoemer. Als bovendien dit systeem in werking treedt bij 1.000 omw/min. of hoger, wordt het motortoerental automatisch teruggebracht tot ongeveer 1.000 omw/min.

Als u door blijft varen, stopt de motor automatisch 3 minuten na het begin van de bovengenoemde WAARSCHUWING-systeemactivering.

AANWIJZING:

Wanneer de motor automatisch stopt als gevolg van de werking van het WAARSCHUWING systeem, kan de motor opnieuw gestart worden.

Het WAARSCHUWING systeem zal echter weer geactiveerd worden totdat de oorzaak van de storing is verholpen.

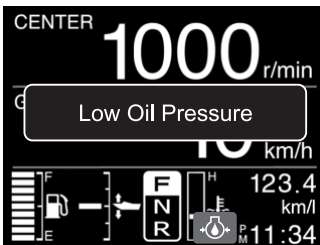

De aanduiding "Low Oil Pressure" verdwijnt wanneer u op een willekeurige toets van de meter drukt. Er blijft echter wel een waarschuwingspictogram oplichten totdat de oorzaak van de storing is verholpen.

Zet de motor uit zodra de omstandigheden dat toestaan als het lampje gaat branden.

Controleer het oliepeil en vul indien nodig olie bij. Raadpleeg uw officiële Suzuki-dealer als het oliepeil in orde is.

LET OP

De motor kan zwaar beschadigd raken als u enkel op het waarschuwingssysteem voor de oliedruk vertrouwd als aanwijzing voor het bijvullen van motorolie.

Controleer het motoroliepeil regelmatig en vul indien nodig olie bij.

LET OP

Gebruik van de motor terwijl het waarschuwingssysteem voor de oliedruk is geactiveerd, kan resulteren in ernstige beschadiging van de motor.

Als het waarschuwingssysteem voor de oliedruk wordt geactiveerd, moet u de motor zo spoedig mogelijk uitzetten en dan indien nodig motorolie bijvullen, of het probleem op andere wijze verhelpen.

WAARSCHUWINGSSYSTEEM KOELING

Het systeem wordt geactiveerd als de motor te heet wordt.

AANWIJZING:

Het waarschuwingssysteem voor oververhitting kan geen hoge temperatuur in de verbrandingskamer waarnemen die bijvoorbeeld wordt veroorzaakt door een defect van het oliesysteem, gebruik van brandstof van slechte kwaliteit of gebruik van bougies met een verkeerde hittegraad.

Als dit systeem geactiveerd wordt, verschijnen “Overheat” en het waarschuwingssalarmpictogram op het scherm en klinkt de zoemer. Als bovendien dit systeem in werking treedt bij 2.000 omw/min. of hoger, wordt het motortoerental automatisch teruggebracht tot ongeveer 2.000 omw/min.

Als u door blijft varen, stopt de motor automatisch 3 minuten na het begin van de bovengenoemde WAARSCHUWING-systeemactivering.

AANWIJZING:

Wanneer de motor automatisch stopt als gevolg van de werking van het WAARSCHUWING systeem, kan de motor opnieuw gestart worden.

Het WAARSCHUWING systeem zal echter weer geactiveerd worden totdat de oorzaak van de storing is verholpen.

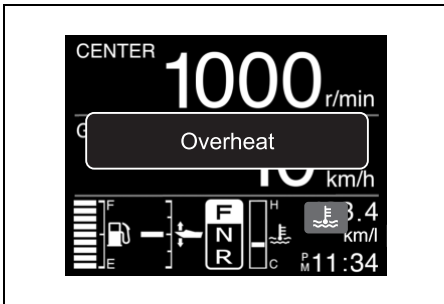

De aanduiding “Overheat” verdwijnt wanneer u op een willekeurige toets van de meter drukt. Er blijft echter wel een waarschuwingssalarmpictogram oplichten totdat de oorzaak van de storing is verholpen.

Als het waarschuwingssysteem voor oververhitting tijdens gebruik geactiveerd wordt, vermindert u meteen het toerental en controleert dan of er water uit de controle-wateruitlaat naar buiten stroomt. Als er geen water te zien is, volgt u de onderstaande procedure.

Als de toestand van het water en de wind het toelaat, zet u de motor af, kantelt de motor vervolgens uit het water en verwijdert dan verontreinigingen zoals zeewier, plastic zakken of zand dat een verstopping van de waterinlaten heeft veroorzaakt.

Laat de motor daarna weer in het water zakken, controleer of de waterinlaten onder water zijn en start de motor opnieuw.

Controleer (A) of er water uit de controle-wateruitlaat komt en (B) of “Overheat” niet meer op het scherm wordt weergegeven.

Houd er rekening mee dat “Overheat” weer op het scherm wordt weergegeven als de temperatuur van de motor te hoog oploopt. Als een van de bovenstaande situaties zich voordoet, moet u zo spoedig mogelijk contact opnemen met een officiële Suzuki Marine dealer.

AANWIJZING:

Als er voldoende water via de controle-uitlaat naar buiten stroomt, is het mogelijk dat de zoemer en de aanduiding op het scherm nog werken totdat de temperatuur van de motor afneemt. Laat de motor uitsluitend in de VRIJSTAND draaien totdat de waarschuwingssystemen zijn geannuleerd.

LET OP

Gebruik van de motor terwijl het waarschuwingssysteem voor oververhitting is geactiveerd, kan resulteren in ernstige beschadiging van de motor.

Als het waarschuwingssysteem voor oververhitting geactiveerd wordt, zet u de motor zo spoedig mogelijk af, mits de toestand van de wind en het water dit toelaat, en inspecteert dan de motor overeenkomstig de bovenstaande instructies. Neem contact op met een officiële Suzuki Marine dealer als u het probleem niet kunt verhelpen.

AANWIJZING:

Houd er rekening mee dat het waarschuwingssysteem voor oververhitting geen oververhitting kan waarnemen die wordt veroorzaakt door bijvoorbeeld een defect van het oliesysteem, gebruik van brandstof van slechte kwaliteit of gebruik van verkeerde bougies.

AANWIJZING:

Als de motor voorbij de maximale trimstand wordt gebruikt, kunnen de waterinlaten boven het water liggen. In dit geval kan het waarschuwingssysteem voor oververhitting geactiveerd worden.

CHECK THERMOSTAAT ALARMSYSTEEM

Dit ALARMSYSTEEM wordt geactiveerd als de thermostaat kapot is en de motortemperatuur niet stijgt tot de vereiste temperatuur na de motorstart.

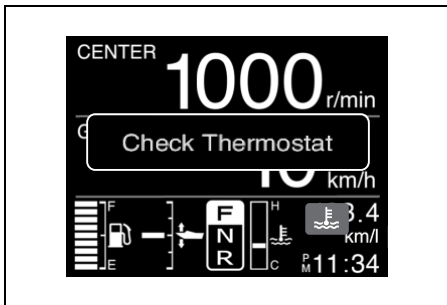

Als dit systeem geactiveerd wordt, wordt het pictogram “Check Thermostat” en waarschuwingssalarmpictogram (de kleur van het pictogram is blauw) op het scherm aangegeven.

De aanduiding “Check Thermostat” verdwijnt wanneer u op een willekeurige toets van de meter drukt. Er blijft echter wel een waarschuwingssalarmpictogram oplichten totdat de oorzaak van de storing is verholpen.

Om dit ALARMSYSTEEM te annuleren, stopt u snel de motor en neemt u contact op met uw SUZUKI Marine dealer.

WAARSCHUWINGSSYSTEEM ACCUSPANNING

Dit systeem wordt geactiveerd zodra de accuspanning zo laag wordt dat het functioneren van de motor in gevaar komt.

Als dit systeem geactiveerd wordt, verschijnen “Low Battery Voltage” en het waarschuwingssalarmpictogram op het scherm en klinkt de zoemer.

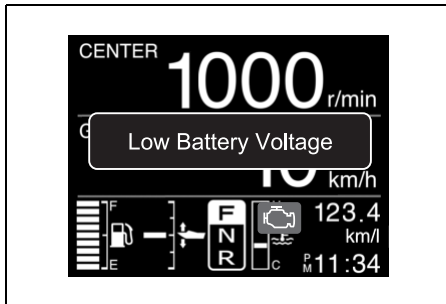

De aanduiding “Low Battery Voltage” verdwijnt wanneer u op een willekeurige toets van de meter drukt. Er blijft echter wel een waarschuwingssalarmpictogram oplichten totdat de oorzaak van de storing is verholpen.

Het systeem wordt automatisch uitgeschakeld zodra de accuspanning weer op peil is. Maak in dit geval geen gebruik van elektrische uitrusting als het trim- en kantelsysteem, hydraulische trimplaten, het hydraulische kantelsysteem enz.

⚠ WAARSCHUWING

Wanneer u niet de vereiste voorzorgsmaatregelen neemt bij controle of onderhoud van de accu, kan er een gevaarlijke situatie ontstaan.

Voer geen controle of onderhoud van de accu uit zonder eerst de waarschuwingen, aanwijzingen en instructies te hebben gelezen in “PLAATSEN VAN DE ACCU” in dit hoofdstuk.

AANWIJZING:

- Een slechte accu kan nog net over voldoende energie beschikken om de motor te kunnen starten en toch aanleiding geven voor het in werking treden van het waarschuwingssysteem als de accu veel energie moet leveren voor accessoires en dergelijke.

- Alndien uitgerust met het sleutelvrij startstelsel:

Als het bericht "Low Battery Voltage" (Batterij bijna leeg) wordt weergegeven en de motor stopt terwijl het sleutelvrij startstelsel is ingeschakeld, controleer dan het volgende:

Indien niet uitgerust met het sleutelvrij startstelsel:

Als het bericht "Low Batt Voltage" wordt weergegeven terwijl de contactsleutel in de "ON" stand staat en de motor stopt, moet u controleren of aan de volgende punten is voldaan.

- De accuschakelaar staat in de "ON" stand.
- De accu is correct aangesloten.
- De accu verkeert in goede staat.

- Neem contact op met uw officiële Suzuki-dealer als het waarschuwingssysteem geactiveerd blijft, ook na het uitzetten van de motor en het uitschakelen van eventueel ingeschakelde accessoires.

WAARSCHUWINGSSYSTEEM VOOR DE ELEKTRONISCHE GASKLEP- EN SCHAKELREGELING

WAARSCHUWINGSSYSTEEM VOOR DE COMMUNICATIE MET DE REGELEENHEID

Dit systeem wordt geactiveerd wanneer er een fout optreedt in het regelsysteem van de elektronische gasklep- en schakelsystemen.

Als dit systeem geactiveerd wordt, verschijnen "Check Control Unit C." (Controleer communicatie van regeleenheid) en het waarschuwingssalarmpictogram op het scherm en klinkt de zoemer.

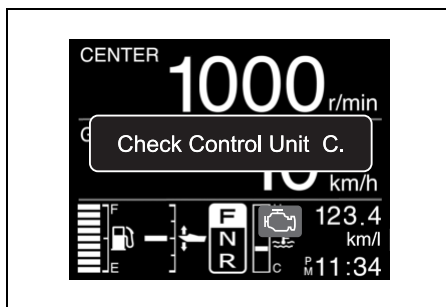

De "Check Control Unit C." aanduiding verdwijnt wanneer op een van de toetsen in de meter wordt gedrukt. Het waarschuwingssalarmpictogram blijft echter branden totdat de storing is verholpen.

LET OP

Als dit systeem plotseling zonder duidelijke oorzaak wordt geactiveerd, kan er een probleem zijn met het systeem.

Raadpleeg in dat geval uw officiële Suzuki Marine dealer.

WAARSCHUWINGSSYSTEEM VOOR HET 2DE BESTURINGSSTATION

Dit systeem wordt geactiveerd wanneer er een fout optreedt in het regelsysteem van het 2de besturingsstation.

Als dit systeem geactiveerd wordt, verschijnen “Check 2nd station” en het waarschuwing-salarmpictogram op het scherm en klinkt de zoemer.

Als dit systeem in werking treedt, kan de motor niet meer bediend worden vanaf het 2de besturingsstation, maar bediening vanaf het 1ste besturingsstation blijft mogelijk.

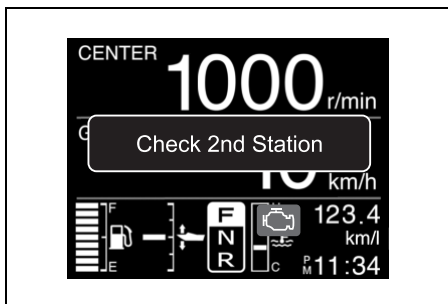

De “Check 2nd station” aanduiding verdwijnt wanneer op een van de toetsen in de meter wordt gedrukt. Het waarschuwing-salarmpictogram blijft echter branden totdat de storing is verholpen.

LET OP

Als dit systeem plotseling zonder duidelijke oorzaak wordt geactiveerd, kan er een probleem zijn met het systeem.

Raadpleeg in dat geval uw officiële Suzuki Marine dealer.

WAARSCHUWINGSSYSTEEM VOOR HET GASKLEPSYSTEEM

Dit systeem wordt geactiveerd wanneer er een fout optreedt in het regelsysteem van de elektronische gasklep.

Als dit systeem geactiveerd wordt, verschijnen “Check Throttle System” en het waarschuwing-salarmpictogram op het scherm en klinkt de zoemer. Bovendien wordt het maximale toerental van de motor beperkt tot 2.000 omw/min.

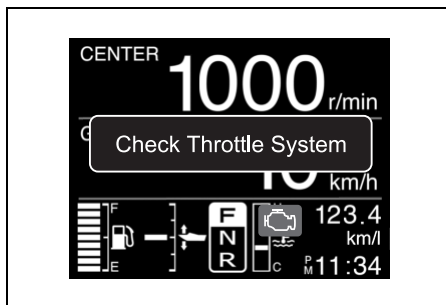

De “Check Throttle System” aanduiding verdwijnt wanneer op een van de toetsen in de meter wordt gedrukt. Het waarschuwing-salarmpictogram blijft echter branden totdat de storing is verholpen.

LET OP

Als dit systeem plotseling zonder duidelijke oorzaak wordt geactiveerd, kan er een probleem zijn met het systeem.

Raadpleeg in dat geval uw officiële Suzuki Marine dealer.

WAARSCHUWINGSSYSTEEM VOOR DE SCHAKELREGELING

Dit systeem wordt geactiveerd wanneer er een fout optreedt in het regelsysteem van de elektronische schakeling.

Als dit systeem geactiveerd wordt, verschijnen “Check Shift Control” en het waarschuwing-salarmpictogram op het scherm en klinkt de zoemer.

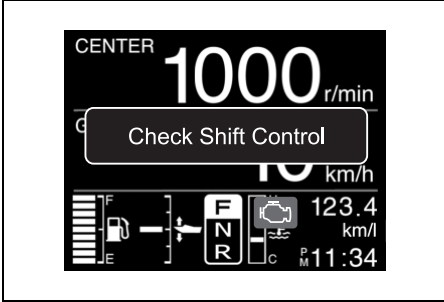

Als het systeem in werking treedt, kan het toerental of de schakeling niet meer bediend worden met de afstandsbedieningshendel, maar de motor kan wel draaien met stationair toerental. Door de afstandsbedieningshendel in de neutraalstand te zetten en op de alleen-gas schakelaar ① te drukken, kan het toerental met de afstandsbedieningshendel geregeld worden vanaf stationair toerental naar ongeveer 2.000 omw/min.

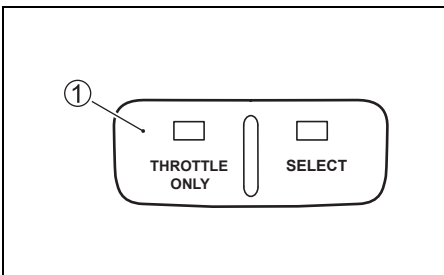

AANWIJZING:

Wanneer het bericht “Check Shift Control” op het scherm wordt aangegeven, kan de koppeling niet in de vooruit, neutraal of achteruit worden gezet.

De “Check Shift Control” aanduiding verdwijnt wanneer op een van de toetsen in de meter wordt gedrukt. Het waarschuwing-salarmpictogram blijft echter branden totdat de storing is verholpen.

LET OP

Als dit systeem plotseling zonder duidelijke oorzaak wordt geactiveerd, kan er een probleem zijn met het systeem.

Raadpleeg in dat geval uw officiële Suzuki Marine dealer.

WAARSCHUWINGSSYSTEEM VOOR DE METERCOMMUNICATIE

Dit systeem wordt geactiveerd wanneer er een communicatiefout van de meter optreedt.

Als dit systeem geactiveerd wordt, verschijnt “Check Gauge C.” (Controleer metercommunicatie) op het scherm.

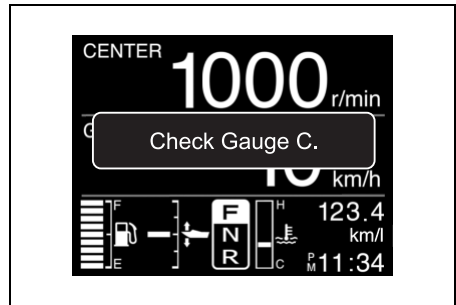

De “Check Gauge C.” aanduiding verdwijnt wanneer op een van de toetsen op de meter wordt gedrukt.

LET OP

Als dit systeem plotseling zonder duidelijke oorzaak wordt geactiveerd, kan er een probleem zijn met het systeem.

Raadpleeg in dat geval uw officiële Suzuki Marine dealer.

STATIONINSTELLING WAARSCHUWINGS-SYSTEEM TROLL-MODUS

Dit systeem wordt geactiveerd wanneer de TROLL-modus wordt gestart op het meterscherm van de cockpit, waar de bediening van de TROLL-modus niet beschikbaar is.

Als dit systeem wordt geactiveerd, wordt "Check Station Setting" (Stationinstelling controleren) op het scherm weergegeven.

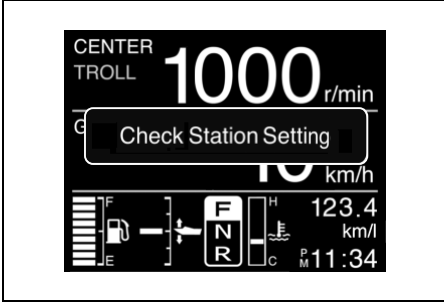

Identificeer de cockpit waar het SELECT-lampje ① op de afstandsbediening is INGESCHAKELD en voer de bediening van TROLL-modus uit vanaf het meterscherm van die cockpit waar het SELECT-lampje is INGESCHAKELD.

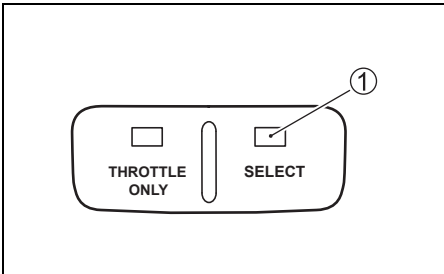

Op het meterscherm waar de bediening van de TROLL-modus beschikbaar is, wordt **TROLL** weergegeven.

De indicatie "Check Station Setting" verdwijnt wanneer een van de toetsen op de meter wordt ingedrukt.

WAARSCHUWINGSSYSTEEM TROLL-CONDITIE

Dit systeem wordt geactiveerd wanneer de modus niet naar de TROLL-modus kan worden geschakeld.

Als dit systeem wordt geactiveerd, wordt "Check Troll Condition" (Troll-conditie controleren) op het scherm weergegeven.

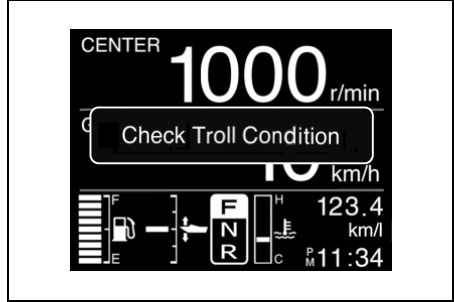

Controleer of de bedieningshendel naar vooruit of achteruit is geschakeld en de gashendel volledig gesloten is.

Raadpleeg de paragraaf over het instellen van de Troll-modus.

De indicatie "Check Troll Condition" verdwijnt wanneer een van de toetsen op de meter wordt ingedrukt.

WAARSCHUWINGSSYSTEEM TROLL-SYSTEEM

De huidige ECM en BCM van uw buitenboordmotor zijn niet van toepassing zijn op het troll-modussysteem.

Als dit systeem wordt geactiveerd, wordt "Check Troll System" (Troll-systeem controleren) op het scherm weergegeven.

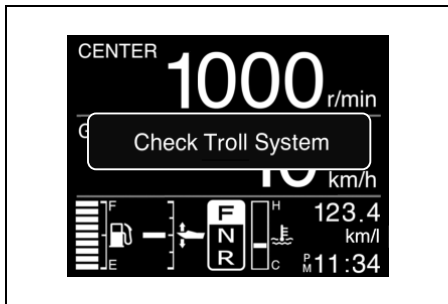

De indicatie "Check Troll System" verdwijnt wanneer een van de toetsen op de meter wordt ingedrukt.

Als dit systeem wordt geactiveerd, moet u contact opnemen met uw erkende Suzuki Maine-dealer.

WAARSCHUWINGSSYSTEEM VOOR SLEUTELVRIJ STARTSYSTEEM

(INDIEN UITGERUST MET HET SLEUTELVRIJ STARTSYSTEEM)

WAARSCHUWINGSSYSTEEM VOOR DE AFSTANDSBEDIENING

Het waarschuwingssysteem wordt geactiveerd wanneer er een identificatiefout van de afstandsbediening optreedt.

Als dit systeem geactiveerd wordt, verschijnen "Check Keyless FOB" (Controleer afstandsbediening) en het waarschuwingsalarmpictogram op het scherm

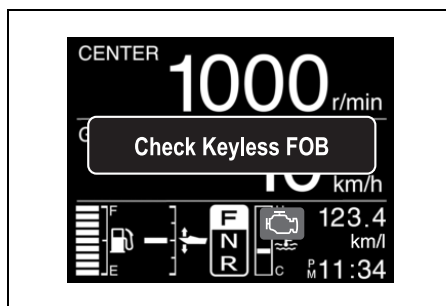

"Check Keyless FOB" verdwijnt wanneer op een van de toetsen op de meter wordt gedrukt. Het waarschuwingsalarmpictogram blijft echter branden totdat de storing is verholpen.

AANWIJZING:

- Als het bericht "Check Keyless FOB" (Controleer afstandsbediening) wordt weergegeven, controleer dan het volgende:
 - De afstandsbediening is binnen het bereik van de sleutelvrijfunctie-regeleenheid.
 - De afstandsbediening is in de communicatiemodus. (Zie Overschakelen naar de communicatiemodus in de paragraaf Afstandsbediening.)
 - Er is geen voorwerp dat de radiogolven tussen de afstandsbediening en de sleutelvrijfunctie-regeleenheid blokkeert.
 - De batterij van de afstandsbediening heeft voldoende capaciteit.
 - De juiste afstandsbediening is geautoriseerd door het sleutelvrij startstelsel.
- Als dit waarschuwingssysteem voortdurend geactiveerd wordt, neem dan contact op met een officiële Suzuki Marine dealer.

WAARSCHUWINGSSYSTEEM VOOR DE BATTERIJ VAN DE AFSTANDSBEDIENING

Het waarschuwingssysteem wordt geactiveerd wanneer de batterijspanning van de afstandsbediening te laag wordt voor een betrouwbare werking van de afstandsbediening.

Als dit systeem geactiveerd wordt, verschijnen "Keyless FOB Battery Low" (Batterij van afstandsbediening bijna leeg) en het waarschuwingssalarmpictogram op het scherm.

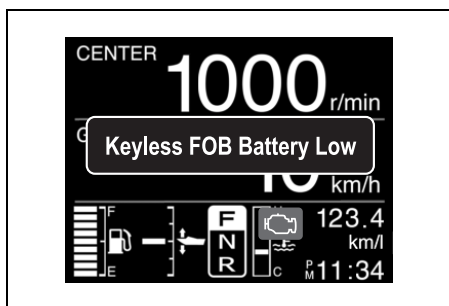

"Keyless FOB Battery Low" verdwijnt wanneer op een van de toetsen op de meter wordt gedrukt. Het waarschuwingssalarmpictogram blijft echter branden totdat de storing is verholpen.

AANWIJZING:

Als dit systeem geactiveerd wordt, vervang dan de batterij van de afstandsbediening. (Zie de paragraaf VERVANGEN VAN DE BATTERIJ VAN DE AFSTANDSBEDIENING.)

WAARSCHUWINGSSYSTEEM VOOR DE SLEUTELVRIJFUNCTIE-REGELEENHEID

Dit systeem wordt geactiveerd wanneer de 12 volt accuspanning naar de sleutelvrijfunctie-regeleenheid te laag wordt voor een betrouwbare werking van de sleutelvrijfunctie-regeleenheid.

Als dit systeem geactiveerd wordt, verschijnen "Keyless Unit Battery Low" (Accuspanning van sleutelvrij-eenheid laag) en het waarschuwingssalarmpictogram op het scherm.

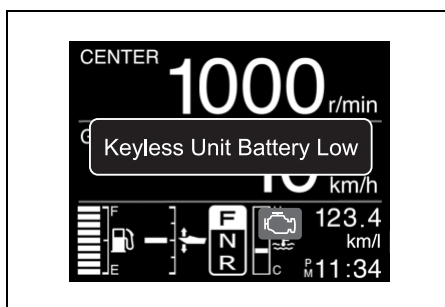

"Keyless Unit Battery Low" verdwijnt wanneer op een van de toetsen op de meter wordt gedrukt. Het waarschuwingssalarmpictogram blijft echter branden totdat de storing is verholpen.

AANWIJZING:

- Als het bericht "Keyless Unit Battery Low" wordt weergegeven, controleer dan het volgende:
 - De 12 volt accu is in orde.
 - Geen gebrekkig contact bij de accu-aansluiting.
- Als dit waarschuwingssysteem voortdurend geactiveerd wordt, raadpleeg dan een officiële Suzuki Marine dealer.

DIAGNOSESYSTEEM

Als de regeleenheid een abnormaal ingangssignaal ontvangt van een van de sensoren, waarschuwt het zelfdiagnosesysteem dat er iets niet in orde is.

Als dit systeem in werking treedt, verschijnt er "Check Engine X – X" en een motorcontrolepictogram op het scherm en klinkt de zoemer.

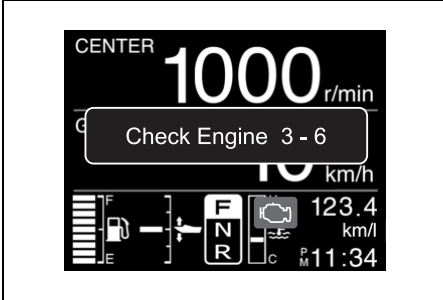

"Check Engine X – X" verdwijnt wanneer op een van de toetsen in de meter wordt gedrukt. Het motorcontrolepictogram blijft echter branden totdat de storing is verholpen.

De geïntegreerde failsafe-functie maakt het mogelijk om met een beperkte snelheid door te varen.

AANWIJZING:

- *Indien uitgerust met het sleutelvrij startstelsel:*
Deze diagnosecode verschijnt wanneer het sleutelvrij startstelsel ingeschakeld is.
Indien niet uitgerust met het sleutelvrij startstelsel:
Deze diagnosecode verschijnt wanneer de contactsleutel aan staat.
- *Het geluid van de zoemer dat hoorbaar wordt zodra het diagnosesysteem in werking treedt, kan worden uitgezet door de contactsleutel in te drukken.*

LET OP

Als het diagnosesysteem geactiveerd wordt terwijl u de buitenboordmotor gebruikt, is er een abnormale toestand in een van de sensor-signalen van het regelsysteem.

Neem contact op met een officiële Suzuki Marine dealer voor reparatie van het regelsysteem.

WAARSCHUWINGS- SYSTEEM “OLIE VERVERSEN”

Dit systeem informeert de gebruiker wanneer de motorolie vervangen moet worden op basis van het onderhoudsschema.

Het systeem registreert de totale gebruiksduur van de buitenboordmotor en treedt in werking zodra het geprogrammeerde aantal uren is bereikt.

(Zie het hoofdstuk **CONTROLE EN ONDERHOUD** en de laatste bladzijde.)

ACTIVEREN VAN HET SYSTEEM

Als de motor het geprogrammeerde aantal bedrijfsuren heeft bereikt, verschijnt “Change Oil” (Olie vervangen) op het scherm en klinkt de zoemer.

Deze aanduiding wordt herhaald totdat u de systeemactivering uitschakelt.

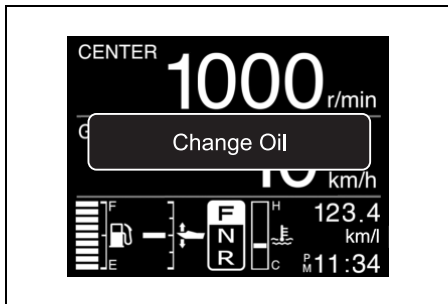

RESETTEN

Voor één motor:

1. Indien uitgerust met het sleutelvrij startstelsel:

Houd de motorschakelaar ① gedurende meer dan twee seconden ingedrukt om in te schakelen.

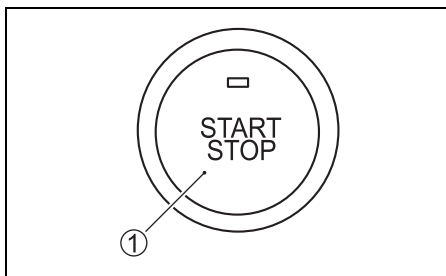

Indien niet uitgerust met het sleutelvrij startstelsel:

Draai de contactsleutel in de stand “ON”.

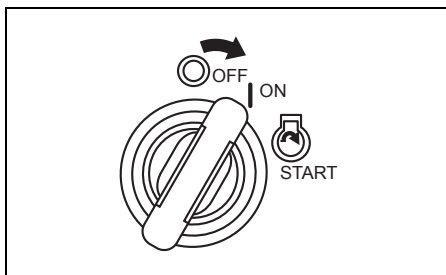

2. Trek het borgplaatje ② van de noodstop-schakelaar los.
3. Trek de noodstop-schakelaar ③ binnen 10 seconden drie keer omhoog. Als het systeem gereset is, klinkt een kort geluidssignaal.

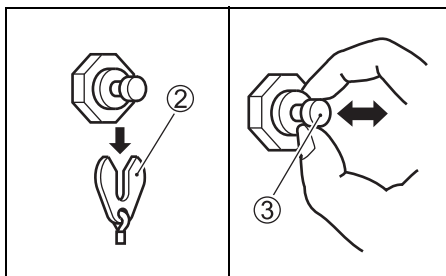

4. Indien uitgerust met het sleutelvrij startstelsel:

Houd de motorschakelaar ① gedurende meer dan twee seconden ingedrukt om uit te schakelen.

AANWIJZING:

Uitschakelen is ook mogelijk door op de vergrendeltoets van de afstandsbediening te drukken.

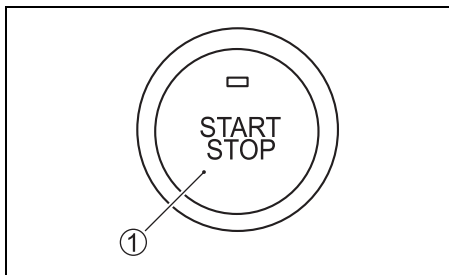

Indien niet uitgerust met het sleutelvrij startstelsel:

Draai de contactsleutel in de stand OFF.

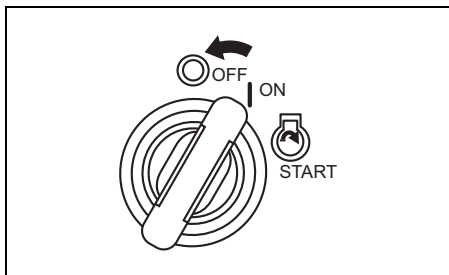

5. Zet plaat ② in de oorspronkelijke stand.

Voor meerdere motoren:

1. Indien uitgerust met het sleutelvrij startstelsel:

Houd de motorschakelaar ① gedurende meer dan twee seconden ingedrukt om in te schakelen.

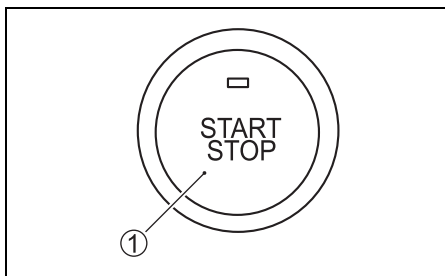

Indien niet uitgerust met het sleutelvrij startstelsel:

Draai de contactsleutel in de stand "ON".

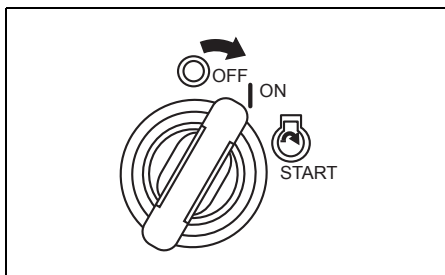

2. Trek het borgplaatje ② van de noodstop-schakelaar los.

3. Druk 3 keer binnen 10 seconden op de start/stopschakelaar ③. Als het systeem gereset is, klinkt een kort geluidssignaal.

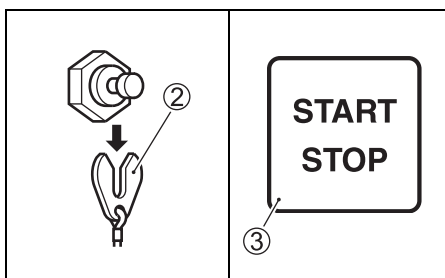

4. Indien uitgerust met het sleutelvrij startstelsel:

Houd de motorschakelaar ① gedurende meer dan twee seconden ingedrukt om uit te schakelen.

AANWIJZING:

Uitschakelen is ook mogelijk door op de vergrendeltoets van de afstandsbediening te drukken.

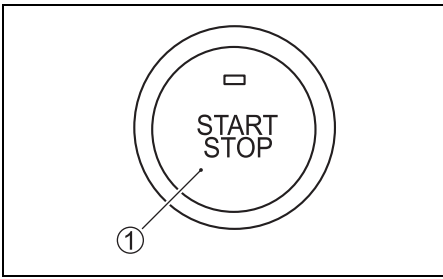

Indien niet uitgerust met het sleutelvrij start-systeem:

Draai de contactsleutel in de stand OFF.

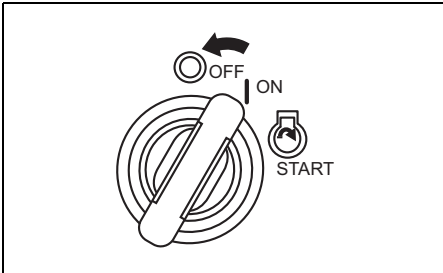

5. Zet plaat ② in de oorspronkelijke stand.

AANWIJZING:

- *Het resetten van het systeem is ook mogelijk als de motorolie niet ververs is. Suzuki raadt echter aan eerst de motorolie te verversen en daarna pas het systeem uit te schakelen.*
- *Als de motorolie is ververs voordat het systeem in werking is getreden, dient het systeem eveneens te worden gereset.*

MOTORAFSLAG- WAARSCHUWINGS- SYSTEEM

Dit systeem waarschuwt de gebruiker wanneer de motor tijdens gebruik afslaat.

Wanneer de motor om enige reden afslaat, klinkt er driemaal een waarschuwingston.

WAARSCHUWINGSSY- STEEM VOOR WATER IN DE BRANDSTOF

Deze motor is uitgerust met een geïntegreerd brandstoffilter/waterafscheider en een bijbehorend waarschuwingssysteem.

Het waarschuwingssysteem treedt in werking als het water dat van de brandstof is afgescheiden een bepaalde hoeveelheid overschrijdt.

Als dit systeem wordt geactiveerd, worden “Water in Fuel” en het waarschuwingssalarmpictogram continu op het scherm weergegeven en klinkt er een zoemer wanneer de motor in de neutraalstand staat.

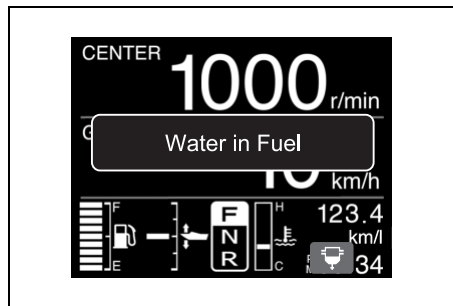

De “Water in Fuel” aanduiding verdwijnt wanneer u op een van de toetsen in de meter drukt. Het waarschuwingssalarmpictogram wordt echter weergegeven totdat de oorzaak is verholpen.

Als het systeem in werking treedt, moet u de motor onmiddellijk afzetten als de wind- en wateromstandigheden dit toestaan, waarna u het brandstoffilter/waterafscheider op de aanwezigheid van water controleert. U kunt ook contact opnemen met een officiële Suzuki Marine dealer.

Zie LAGDRUK BRANDSTOFFILTER in het gedeelte INSPECTIE EN ONDERHOUD voor het inspecteren en schoonmaken van het brandstoffilter.

WERKING VAN HET KANTELSYSTEEM

ELEKTRISCHE TRIM- EN KANTELVERSTELLING (ETK)

Deze motoren zijn uitgerust met een elektrische kantelverstelling. De verstelling omhoog vindt plaats door het bovenste deel van de schakelaar op de bedieningshevel in te drukken. De verstelling omlaag vindt plaats door het onderste deel van de schakelaar in te drukken.

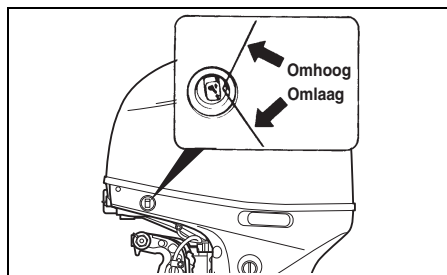
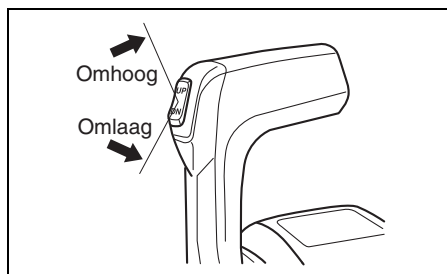

Indien uitgerust met het sleutelvrij startstelsel:

⚠ WAARSCHUWING

De elektrische trim- en kantelschakelaar (PTT) op het zijdeksel kan per ongeluk worden geactiveerd wanneer het sleutelvrij startstelsel uitgeschakeld is, wat kan resulteren in letsel.

Houd alle personen uit de buurt van de buitenboordmotor om letsel door per ongeluk in werking treden van het PTT-systeem te voorkomen.

Indien niet uitgerust met het sleutelvrij startstelsysteem:

⚠ WAARSCHUWING

De elektrische trim- en kantelschakelaar (PTT) op het zijdeksel kan per ongeluk worden geactiveerd wanneer de hoofdschakelaar uit staat, wat kan resulteren in letsel.

Houd alle personen uit de buurt van de buitenboordmotor om letsel door per ongeluk in werking treden van het PTT-systeem te voorkomen.

AANWIJZING:

Indien uitgerust met het sleutelvrij startstelsysteem:

De PTT-schakelaar op de afstandsbedieningshendel kan niet geactiveerd worden wanneer het sleutelvrij startstelsysteem uitgeschakeld is.

Indien niet uitgerust met het sleutelvrij startstelsysteem:

De schakelaar voor de trim- en kantelverstelling op de afstandsbedieningshendel kan niet geactiveerd worden wanneer de hoofdschakelaar uit staat.

AANWIJZING:

Door herhaalde bediening van de elektrische trim- en kantelverstelling (PTT) raakt de PTT-motor oververhit en wordt de motor mogelijk uitgeschakeld door het beveiligingscircuit. Wanneer het beveiligingscircuit geactiveerd is, werkt de PTT-schakelaar niet. Deze inactieve status van het systeem verdwijnt wanneer de oververhitting verdwijnt.

KANTELEN MET DE HAND

De motor kan ook met de hand gekanteld worden als de elektrische bediening niet werkt. Draai in dit geval de schroef Ⓐ twee slagen los en kantel de motor in de gewenste stand. Draai de schroef daarna weer voldoende vast.

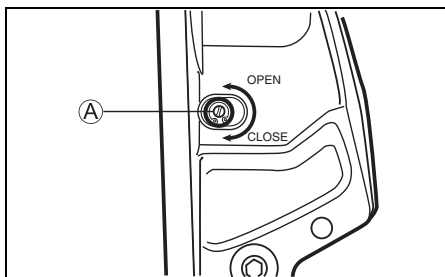

⚠ VOORZICHTIG

De motor is erg zwaar. Wanneer u de motor met de hand kantelt, kunt u rugletsel oplopen of uitglijden en vallen met verwondingen tot gevolg.

Wanneer u de motor met de hand kantelt, let er dan op dat u de motor goed vastpakt en stevig staat zodat u het gewicht van de motor kunt dragen.

HEVEL VOOR DE KANTELVERGRENDING

De hevel voor de kantelvergrendeling biedt de mogelijkheid om de motor in de gekantelde stand star te vergrendelen.

Om deze te gebruiken:

1. Kantel de motor helemaal omhoog door op de elektrische trim- en "OMHOOG"-kantelknop te drukken.
2. Druk de steun omlaag zoals aangegeven.
3. Laat de motor omlaag zakken door op de elektrische trim- en "OMLAAG"-kantelknop te drukken totdat de motor op de hevel voor de kantelvergrendeling.

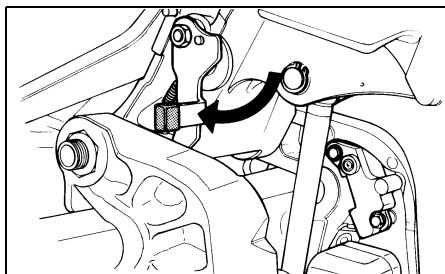

4. DF140BG:

Blijf de elektrische trim- en "OMLAAG"-kantelknop indrukken totdat de trimstangen helemaal zijn ingeschoven.

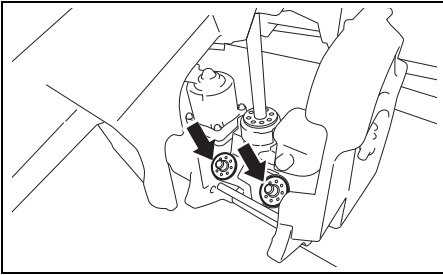

LET OP

Als u bij het afmeren de trimstangen niet helemaal inschuift, kunnen ze gaan roesten of verven.

Zorg bij het afmeren dat de trimstangen helemaal zijn ingeschoven.

Om de hevel voor de kantelvergrendeling te ontgrendelen, kantelt u de motor helemaal omhoog door indrukken van de elektrische trim- en "OMHOOG"-kantelknop en dan trekt u de hevel voor de kantelvergrendeling omhoog.

Indien uitgerust met het sleutelvrij startstelsel:

▲ VOORZICHTIG

De elektrische trim- en kantelschakelaar werkt ook wanneer het sleutelvrij startstelsel uitgeschakeld is. Als iemand de schakelaar activeert terwijl u de hevel voor de kantelvergrendeling bedient, kan uw hand verwond worden.

Houd alle personen uit de buurt van de elektrische trim- en kantelschakelaar wanneer u de hevel voor de kantelvergrendeling bedient.

LET OP

Als de hevel voor de kantelvergrendeling wordt gebruikt terwijl de boot niet is aangemeerd of op andere wijze stil ligt, kunnen er beschadigingen worden veroorzaakt.

De hevel voor de kantelvergrendeling dient om de elektrische trim- en kantelverstelling te ontlasten en mag alleen worden gebruikt wanneer de boot stil ligt. Gebruik de hevel voor de kantelvergrendeling nooit tijdens het vervoeren van de boot en motor. Zie voor verdere details het hoofdstuk VERVOER.

Indien niet uitgerust met het sleutelvrij startstelsel:

▲ VOORZICHTIG

De elektrische trim- en kantelschakelaar werkt ook wanneer de contactsleutel is afgezet. Als iemand de schakelaar activeert terwijl u de hevel voor de kantelvergrendeling bedient, kan uw hand verwond worden.

Houd alle personen uit de buurt van de elektrische trim- en kantelschakelaar wanneer u de hevel voor de kantelvergrendeling bedient.

LET OP

Als de hevel voor de kantelvergrendeling wordt gebruikt terwijl de boot niet is aangemeerd of op andere wijze stil ligt, kunnen er beschadigingen worden veroorzaakt.

De hevel voor de kantelvergrendeling dient om de elektrische trim- en kantelverstelling te ontlasten en mag alleen worden gebruikt wanneer de boot stil ligt. Gebruik de hevel voor de kantelvergrendeling nooit tijdens het vervoeren van de boot en motor. Zie voor verdere details het hoofdstuk VERVOER.

CONTROLE VÓÓR HET VAREN

▲ WAARSCHUWING

Het is gevaarlijk als u de boot en motor niet inspecteert voordat u aan een tocht begint.

Voer voor vertrek altijd de inspecties uit die in dit hoofdstuk staan beschreven.

Het is belangrijk dat uw boot en motor in goede toestand verkeren en dat u altijd bent voorbereid op een noodgeval.

Voer de volgende controles uit voordat u gaat varen:

- **Zorg ervoor dat u voor de tocht voldoende brandstof en olie aan boord heeft.**
- **Controleer het motoroliepeil.**

LET OP

Wanneer de motor draait met onvoldoende olie, kan dit ernstige beschadiging van de motor veroorzaken.

Controleer altijd het oliepeil voordat u gaat varen en vul indien nodig olie bij.

Controleren van het oliepeil:

AANWIJZING:

Controleer het oliepeil alleen bij afgekoelde motor om te voorkomen dat u het niveau verkeerd beoordeelt.

1. Zet de motor verticaal en verwijder de afdekcap ① door de hendels ② en ③ te ontgrendelen.

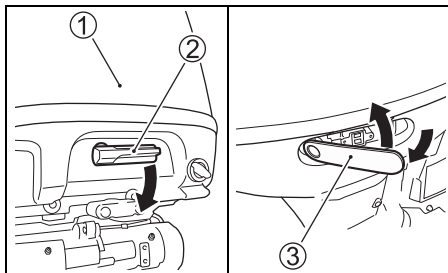

2. Trek de peilstok uit de houder en veeg hem af met een schone doek.

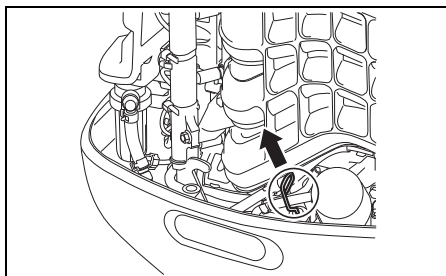

AANWIJZING:

Vervang de olie als deze vervuild of sterk verkleurd is (zie **CONTROLE EN ONDERHOUD/motorolie**).

3. Steek de peilstok geheel in de houder en trek hem weer naar buiten.

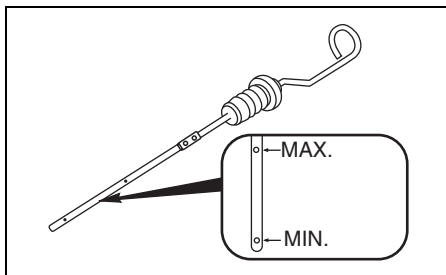

Het oliepeil dient zich tussen beide aanduidingen op de peilstok te bevinden. Vul olie bij tot aan het bovenste merkteken van de peilstok indien het peil tot het onderste merkteken gedaald is.

Bijvullen van motorolie:

1. Verwijder de vuldop.
2. Vul de motor bij met de voorgeschreven soort olie totdat het peil zich bij het bovenste merkteken op de peilstok bevindt.

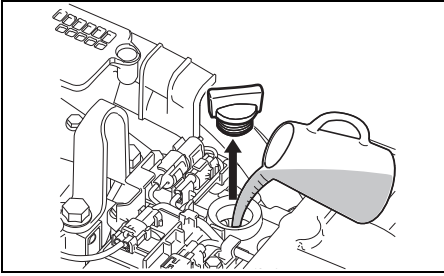

LET OP

Wanneer de motor draait met overmatig veel olie, kan dit ook beschadiging van de motor veroorzaken.

Giet niet te veel olie in de motor.

3. Draai de vuldop zorgvuldig vast.

- Controleer het elektrolytniveau in de accu. Het niveau moet zich tussen de aanduidingen MIN en MAX bevinden. Raadpleeg het hoofdstuk "ONDERHOUD" als het niveau zich beneden het merkteken MIN bevindt.
- Zorg dat de accukabels stevig op de accupolen zijn aangesloten.
- Controleer de schroef visueel en verzeker u ervan dat deze niet beschadigd is.
- Controleer of de motor stevig op de spiegel bevestigd is.
- Controleer of de elektrische trim- en kantelverstelling werkt.
- Controleer of de kantelblokkeerpen in de juiste stand staat en stevig vastzit.
- Zorg ervoor dat u voldoende reddingsmaterialen en veiligheidsvoorzieningen aan boord heeft.

- Controleer of de noodstopshakelaar juist werkt.
- Controleer of er geen obstakel voor de waterinlaatopening is.

INLOOPERIODE

Het juiste gebruik van de motor gedurende de inlooperperiode is van essentieel belang voor de levensduur en de prestaties. Laat de motor inlopen volgens de onderstaande richtlijnen.

LET OP

Als u de hieronder beschreven inloopprocedures niet opvolgt, kan dit resulteren in ernstige beschadiging van de motor.

Volg de hieronder beschreven inloopprocedures zorgvuldig op.

Inlooperperiode: 10 uur

Inloopprocedure

1. Eerste twee uren:

Laat de motor bij koude start minimaal 5 minuten stationair warmdraaien.

LET OP

Als de motor direct na een koude start met te hoog toerental draait, kan dit ernstige beschadiging van de motor veroorzaken.

Laat de motor altijd voldoende stationair draaien (5 minuten) zodat deze goed is opgewarmd voordat u de motor met hoog toerental laat draaien.

Laat nadat de motor op bedrijfstemperatuur gekomen is, de motor in de neutraalstand of bij ingeschakelde vooruitstand gedurende 15 min. stationair draaien. Geef gedurende de volgende 1 uur en 45 minuten de motor niet meer dan half gas (3.000 omw/min).

AANWIJZING:

U mag meer gas geven om de boot te laten plannen. Ga daarna terug naar de aanbevolen gasklepstand.

2. Volgende uur:

Laat de motor belast met 4.000 omw/min of 3/4 gas draaien.

3. Resterende 7 uur:

Laat de motor belast met het gewenste toerental draaien. U mag van tijd tot tijd volgas geven als dat tenminste niet langer dan 5 minuten achter elkaar is.

LET OP

Langer dan 5 minuten achtereen met volgas varen tijdens de laatste 7 uur van de inlooperperiode kan ernstige motorschade, zoals het vastlopen van de zuigers, veroorzaken.

Tijdens de laatste 7 uur van de inlooperperiode mag u niet langer dan 5 minuten achtereen met volgas varen.

BEDIENING

MOTORSCHAKELAAR (OPTIONEEL)

Gebruik deze schakelaar indien uitgerust met het sleutelvrij startstelsel.

- Druk kort op de motorschakelaar om alle motoren te starten en te stoppen. (De zoemer klinkt één keer.)
- Houd de motorschakelaar gedurende ten minste 2 seconden ingedrukt om het sleutelvrij startstelsel aan en uit te zetten. (De zoemer klinkt één keer.)

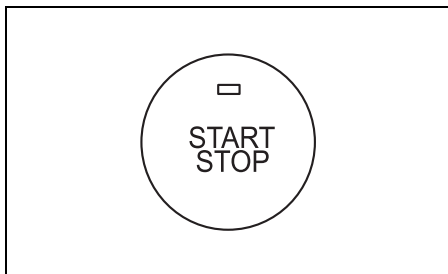

CONTACTSCHAKELAAR (OPTIONEEL)

Gebruik deze schakelaar indien niet uitgerust met het sleutelvrij startstelsel.

- Draai de contactsleutel naar de "ON" stand.
- Als u de contactsleutel naar de "START" stand draait, worden automatisch alle motoren gestart.

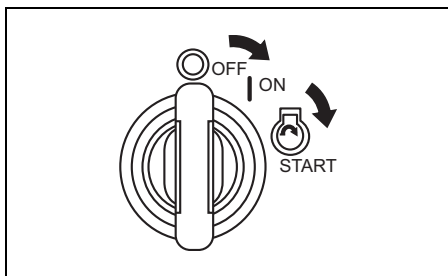

BEDIENINGSPANEEL (OPTIONEEL)

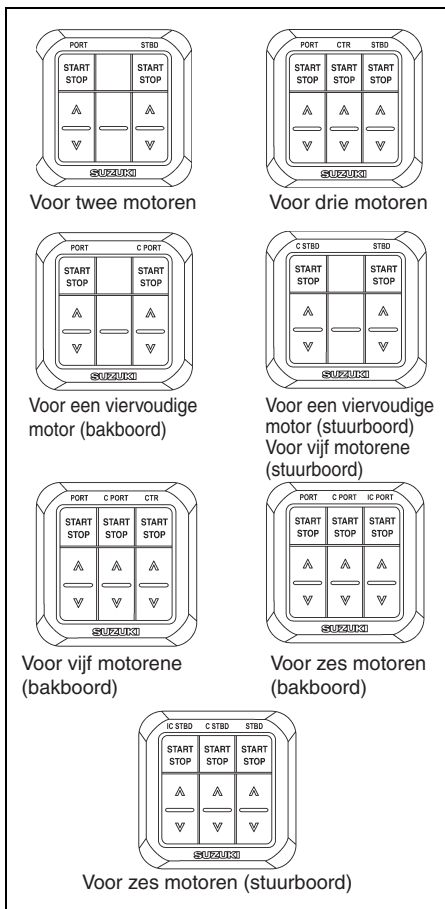

AANWIJZING:

- Gebruik op een boot met vier motoren het bedieningspaneel voor vier motoren (bakboord) en het bedieningspaneel voor vier motoren (stuurboord).
- Gebruik op een boot met vijf motoren het bedieningspaneel voor vijf motoren (bakboord) en het bedieningspaneel voor vijf motoren (stuurboord).
- Gebruik op een boot met zes motoren het bedieningspaneel voor zes motoren (bakboord) en het bedieningspaneel voor zes motoren (stuurboord).

Start/stopschakelaar

Met deze schakelaar wordt de motor gestart en gestopt.

De motor kan gestart worden wanneer de afstandsbedieningshendel in de neutraalstand staat.

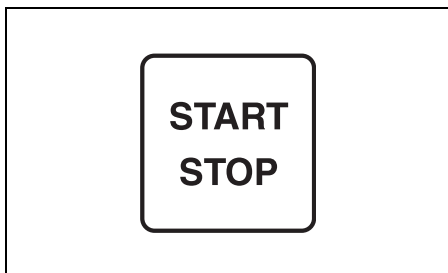

[^] (OMHOOG) EN [v] (OMLAAG)

Druk op deze schakelaars om de elektrische trim- en kantelfunctie te gebruiken. Om de motor omhoog te kantelen, drukt u op de [^]-schakelaar. Om de motor omlaag te kantelen, drukt u op de [v]-schakelaar.

AANWIJZING:

De schakelaars voor kanteling omhoog en omlaag kunnen niet worden geactiveerd wanneer het systeem uit staat.

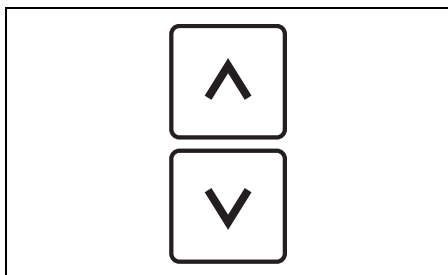

AFSTANDSBEDIENING

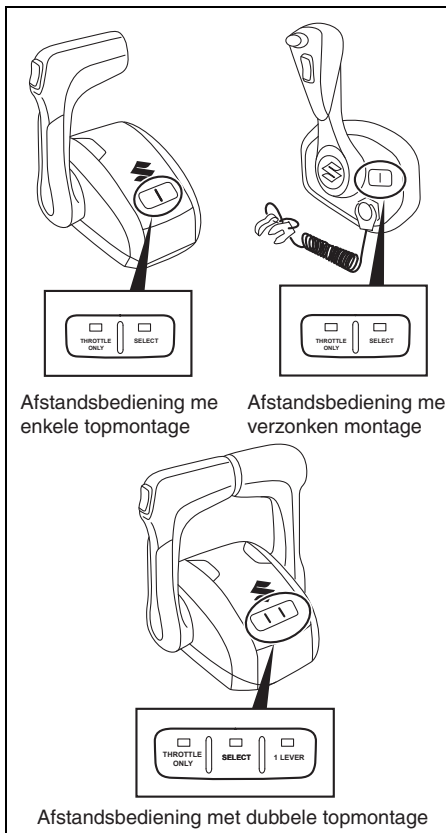

Afstandsbediening met enkele topmontage

Afstandsbediening met verzonken montage

Afstandsbediening met dubbele topmontage

Alleen-gas-schakelaar

Deze schakelaar houdt de schakelstand in neutraal, zodat de gasklep bediend kan worden zonder de schakelpositie te veranderen. Wanneer de schakelpositie in neutraal wordt gehouden, gaat het THROTTLE ONLY LED branden, en wanneer de schakelaar wordt vrijgegeven, gaat het THROTTLE ONLY LED uit.

De alleen-gas-schakelaar werkt uitsluitend wanneer de afstandsbedieningshendel in de neutraalstand staat.

AANWIJZING:

Als deze schakelaar wordt bediend terwijl de afstandsbedieningshendel in een andere stand dan de neutraalstand staat, zal het THROTTLE ONLY LED-lampje knipperen en klinkt tegelijkertijd de zoemer.

AANWIJZING:

- Bij keuze van de THROTTLE ONLY-stand blijft u de THROTTLE ONLY-schakelaar ingedrukt houden totdat de zoemer een korte pieptoon laat horen.
- Als de THROTTLE ONLY-stand niet kan worden geselecteerd, zet dan het systeem uit, wacht 20 seconden, en zet het systeem weer aan.
- Als de THROTTLE ONLY-stand dan nog niet kan worden gekozen, raadpleegt u dan uw bevoegde Suzuki Marine Dealer voor nader advies.

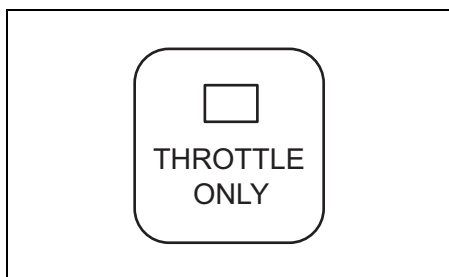

Besturingsstation-keuzeschakelaar

Hiermee schakelt u de besturing om tussen de besturingsstations bij boten die zijn uitgerust met meer dan een besturingsstation.

Bij indrukken van de keuzeschakelaar voor het kiezen van het station gaat het SELECT LED van het gekozen besturingsstation branden en dooft het SELECT LED bij het besturingsstation dat niet gekozen is.

De schakelaar werkt alleen wanneer de afstandsbedieningshendel bij het 1ste en 2de besturingsstation in de neutraalstand staat.

AANWIJZING:

- Wanneer het systeem wordt aangezet, wordt automatisch het 1ste besturingsstation geselecteerd.
- Als deze schakelaar wordt bediend terwijl de afstandsbedieningshendel in een andere stand dan de neutraalstand staat, knippert het SELECT LED en klinkt tegelijkertijd de zoemer.

AANWIJZING:

- Bij het indrukken van de SELECT-schakelaar voor de stationskeuze blijft u de SELECT-schakelaar ingedrukt houden totdat de zoemer een korte pieptoon laat horen.
- Als er niet van het 2de station naar het 1ste station kan worden overgeschakeld, zet dan het systeem uit, wacht 20 seconden, en zet het systeem weer aan.
- Als het station dan nog niet kan worden gekozen, raadpleegt u dan uw bevoegde Suzuki Marine Dealer voor nader advies.

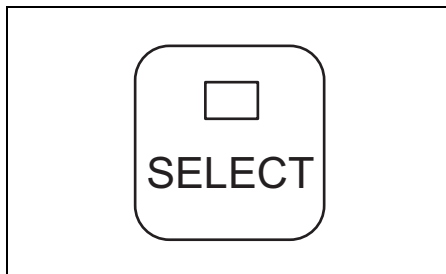

1-hendelschakelaar (alleen afstandsbediening met dubbele topmontage)

Met deze schakelaar kunnen alle motoren met de bakboordhendel worden bediend.

Wanneer alle motoren met de bakboordhendel kunnen worden bediend, gaat het 1 LEVER LED branden. Als de bakboord-motorgroep en de stuurboord-motorgroep elk met een hendel kunnen worden bediend, gaat het 1 LEVER LED uit.

De 1 LEVER-schakelaar werkt uitsluitend wanneer de gehele afstandsbedieningshendel in de neutraalstand staat.

AANWIJZING:

- Wanneer het systeem wordt aangezet, wordt de bedieningsmodus met 1 hendel automatisch geannuleerd.
- Als deze schakelaar wordt bediend met de afstandsbedieningshendel in een andere stand dan de neutraalstand, klinkt de zoemer.

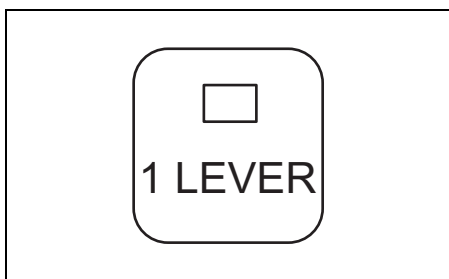

VÓÓR HET STARTEN VAN DE MOTOR

1. Controleer of de motor in het water hangt.
2. Controleer of de brandstofslang goed is aangesloten op de motor en de tank.

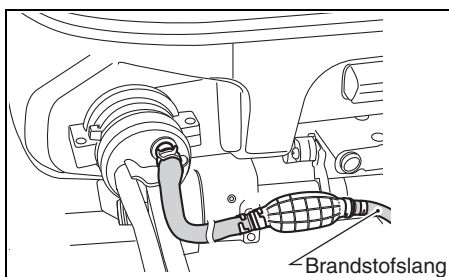

3. Richt de uitstroomopening in de gewenste richting.

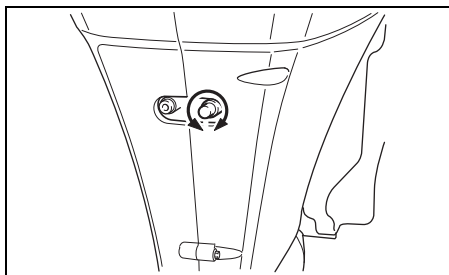

4. Controleer of de ontlufting van de brandstoftank in orde is en of de aanwezige brandstoffilters in de leidingen/slangen schoon zijn. Als de brandstoftank is voorzien van een ontlufting die met de hand moet worden bediend, controleer dan of deze geheel geopend is.

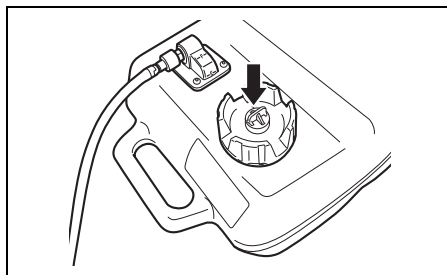

5. Controleer of de motor in de neutraalstand staat.

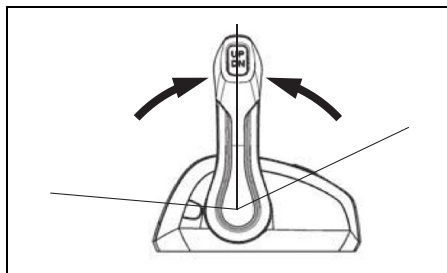

6. Controleer of de borgplaat van de manoeuvreerschakelaar aangebracht is en de stuurman (-vrouw) het koord van de manoeuvreerschakelaar ergens aan het lichaam vastgemaakt heeft.

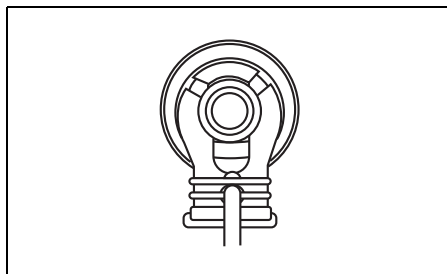

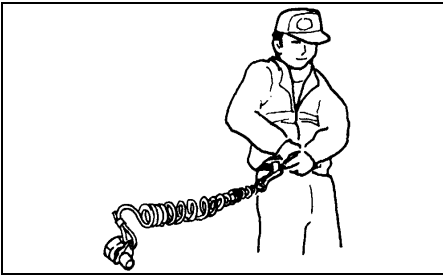

⚠ WAARSCHUWING

Als het koord van de noodstop-schakelaar niet goed is vastgemaakt of als niet de vereiste maatregelen zijn genomen om ervoor te zorgen dat de noodstop-schakelaar werkt zoals bedoeld, bestaat er kans op ernstig of fataal letsel voor de bestuurder en de andere opvarenden.

Neem altijd de volgende voorzorgsmaatregelen:

- Controleer of het koord van de noodstop-schakelaar stevig aan de pols of aan een geschikte plaats van de kleding (broekriem enz.) van de bestuurder is vastgemaakt.
- Controleer of er geen belemmeringen of beperkingen zijn voor het gebruik van de noodstop-schakelaar.
- Wees voorzichtig dat u niet aan het koord van de noodstop-schakelaar trekt of het borgplaatje lostrekt tijdens normaal gebruik. De motor zal anders plotseling stoppen waardoor de opvarenden door het wegvallen van de beweging naar voren onverwachts naar voren worden geslingerd.

AANWIJZING:

Een reserve-borgplaat voor tijdelijk gebruik wordt meegeleverd. Neem de borgplaat los van het koord en berg deze op een veilige plaats aan boord op. Vervang de noodstop-schakelaar/borgplaat zo snel mogelijk indien deze defect of verloren raakt, zodat de noodstop-schakelaar steeds normaal gebruikt kan worden.

MOTOR STARTEN

⚠ WAARSCHUWING

Uitlaatgassen bevatten koolmonoxide, een gevaarlijk gas dat nauwelijks waarneembaar is omdat het kleurloos en reukloos is. Het inademen van koolmonoxide kan zeer gevaarlijk of zelfs dodelijk zijn.

Start de motor niet en laat die niet draaien in een ruimte met onvoldoende ventilatie.

AANWIJZING:

De motor kan niet worden gestart als het borgplaatje van de noodstop-schakelaar niet is aangebracht.

1. Pomp met de balgpomp tot er weerstand voelbaar is.

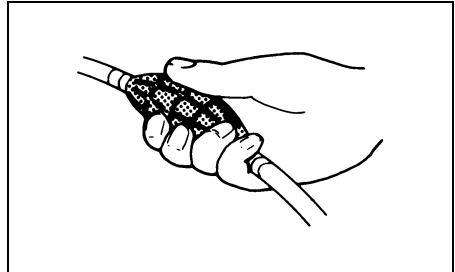

2. Indien uitgerust met het sleutelvrij startstelsysteem:

- (1) Controleer of de communicatiemodus van de afstandsbediening aan staat (zie de paragraaf "Overschakelen naar de communicatiemodus van de afstandsbediening".) Controleer of de afstandsbediening binnen het communicatiebereik van de sleutelvrij-functie-regeleenheid is.
- (2) Druk kort op de motorschakelaar om het sleutelvrij startstelsysteem aan te zetten (de zoemer klinkt één keer) en automatisch alle motoren te starten.

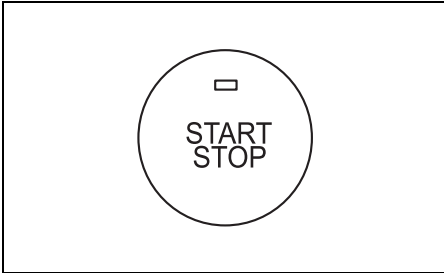

- (3) Als u elke motor afzonderlijk wilt starten, houd dan de motorschakelaar gedurende ten minste 2 seconden ingedrukt om het sleutelvrij startstelsysteem aan te zetten (de zoemer klinkt één keer). Druk vervolgens op het bedieningspaneel op de start/stop-schakelaar om elke motor afzonderlijk te starten.

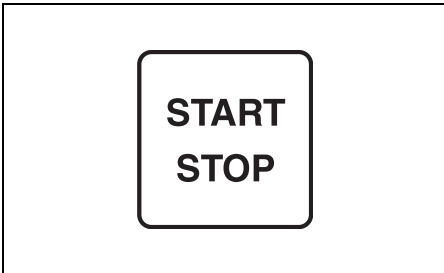

Indien niet uitgerust met het sleutelvrij startstelsysteem:
Draai de contactsleutel naar de "ON" stand.
Als u de contactsleutel naar de "START" stand draait, worden automatisch alle motoren gestart.

Nadat u de contactsleutel vanuit de stand "START" naar de stand "ON" hebt teruggezet, zal de startmotor 4 seconden blijven draaien totdat de motor aanslaat.

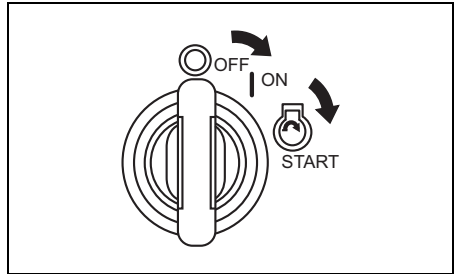

LET OP

Als u de contactsleutel in de stand "START" gedraaid houdt bij het starten van de motor, kan het startstelsysteem worden beschadigd.

Draai de contactsleutel eenmaal naar de stand "START" en laat deze dan los om de motor te starten. De motor zal 4 seconden achtereen blijven startdraaien of net zolang totdat de motor aanslaat.

Als u elke motor afzonderlijk wilt starten, draai dan de contactschakelaar naar de "ON" stand. Druk vervolgens op het schakelpaneel op de start/stop-schakelaar om elke motor afzonderlijk te starten.

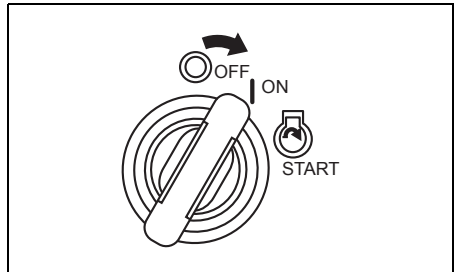

**START
STOP**

AANWIJZING:

Indien uitgerust met het sleutelvrij startstelsel:

Het communicatiebereik bestrijkt een afstand van 1 m tussen de afstandsbediening en de sleutelvrijfunctie-regeleenheid.

Als het sleutelvrij startstelsel niet kan worden ingeschakeld, laat de zoemer drie (1) lange toon en drie (5) korte tonen klinken.

In dit geval moet de procedure opnieuw worden uitgevoerd.

LET OP

Als tijdens het draaien van de buitenboordmotor "Low Oil Pressure" op het scherm van de meter verschijnt, kan het oliepeil zo laag zijn dat de motor wordt beschadigd.

Zet de motor af en controleer het oliepeil.

AANWIJZING:

De startmotor kan maximaal vier seconden achter elkaar draaien.

Wanneer deze tijdsduur wordt overschreden, zal de startmotor automatisch stoppen.

Als de motor stopt, wacht u ongeveer tien seconden om de motor te laten afkoelen waarna u opnieuw probeert.

4. Laat de motor 5 minuten warmdraaien.

LET OP

Gebruik van de motor met hoogtoerental of "volgas" meteennadat de motor is gestart zonderdatdezevoldoende is opgewarmd, kan resulteren in een defect van de motor.

Laat de motor altijdvoldoendeopwarmenvoordat u deze met hoogtoerentallaatdraaien.

Controleren van koelwater

Zodra de motor draait, moet er water uit de controle-wateruitlaat ① stromen. Dit geeft aan dat de waterpomp en het koelsysteem goed werken. Zet de motor direct UIT als er geen water uit de controle-wateruitlaat stroomt en neem contact op met uw Suzuki-dealer.

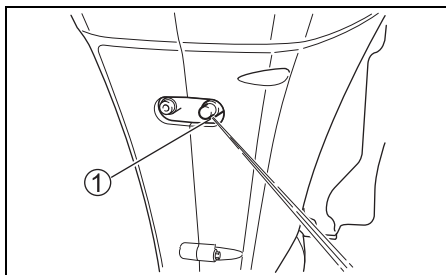

LET OP

Laat de motor nooit draaien als er geen water uit de controle-wateruitlaat stroomt want dit kan ernstig beschadigen tot gevolg hebben.

Na het starten van de motor moet u controleren of er water uit de controle-wateruitlaat naar buiten stroomt.

⚠ WAARSCHUWING

Vaar niet met de boot als de noodstopschakelaar niet juist werkt, want dit is gevaarlijk.

Voordat u gaat varen, moet u controleren of de noodstopschakelaar correct werkt.

Indien uitgerust met het sleutelvrij startstelsysteem:

NOODSTART

Als de afstandsbediening niet kan worden gebruikt omdat de batterij ervan leeg is of vanwege een ander probleem, kunt u de motoren zonder de afstandsbediening starten door in de multifunctionele meter het wachtwoord in te voeren.

Volg de volgende procedure om de motoren zonder de afstandsbediening te starten.

1. Als u op de motorschakelaar drukt, verschijnt "Check Keyless FOB" (Controleer afstandsbediening) op het scherm. De zoe-mer laat één lange toon en 3 korte tonen klinken.

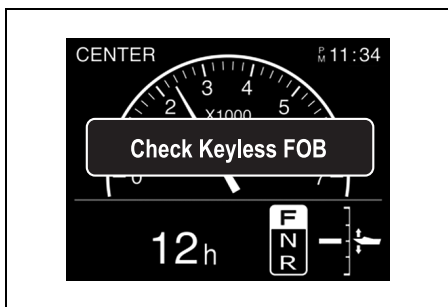

2. "Enter Passcode?" (Wachtwoord invoeren?) verschijnt wanneer u op eender welke knop van de meter drukt.

Als u het wachtwoord wilt invoeren, selecteer dan met de [✓] of [^]-toets "Yes" (Ja). Druk vervolgens op de [SET]-toets om verder te gaan naar het scherm "Enter Passcode" (Wachtwoord invoeren). (Als u "No" (Nee) selecteert, wordt het systeem uitgezet.)

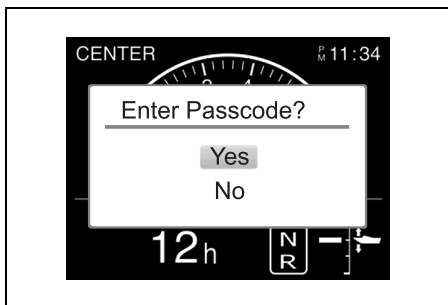

3. Voer het wachtwoord van 6 cijfers in. Selecteer met de [✓] of [^]-toets voor elk cijfer de waarde. Druk op de [SET]-toets om naar het volgende cijfer te gaan. Druk op de [MENU]-toets om terug te gaan naar het vorige cijfer.

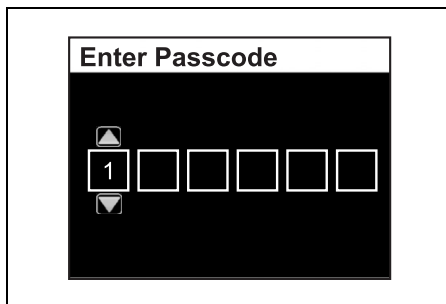

4. Als de ingevoerde cijfers overeenstemmen met het 6-cijferige wachtwoord, druk dan op de [SET]-toets. Het normale scherm verschijnt en de motoren worden gestart. Als de ingevoerde cijfers niet met het wachtwoord overeenstemmen, keert het systeem terug naar het scherm van stap 2. (Voer het juiste wachtwoord in.)

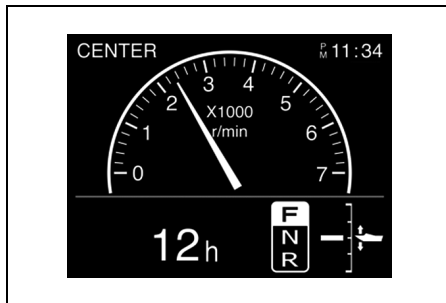

AANWIJZING:

- Als u Ja selecteert voor [Enter Passcode?] (Wachtwoord invoeren?), moet u het wachtwoord binnen 5 minuten invoeren. Na 5 minuten wordt het systeem uitgezet.
- Als u het verkeerde wachtwoord invoert, wordt het scherm "Enter Passcode?" opnieuw weergegeven.
- Als u 5 keer achter elkaar het verkeerde wachtwoord invoert, wordt het sleutelvrij startstelsysteem automatisch uitgezet en kan er gedurende 30 seconden geen wachtwoord worden ingevoerd.

Starten van de motor:

5. Controleer of de motor in de neutraalstand staat.

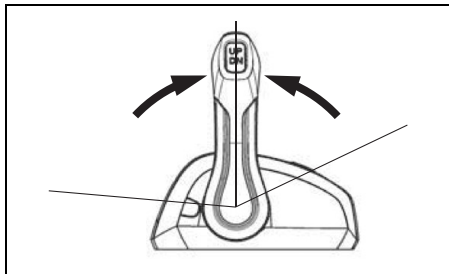

6. Zorg ervoor dat de vergrendelplaat op zijn plaats zit en dat het snoer van de noodstop-schakelaar stevig aan uw pols of een geschikt kledingstuk, zoals uw riem, is bevestigd.

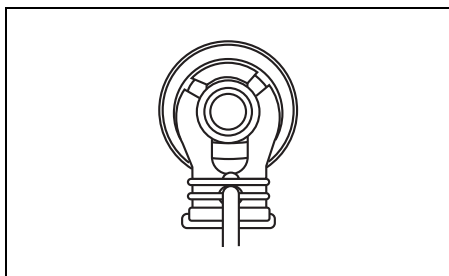

7. Druk kort op de motorschakelaar om de startmotor aan te zetten en alle motoren te starten.

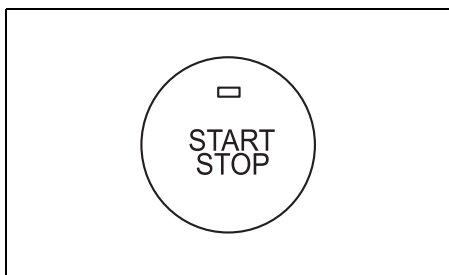

SCHAKEL- EN SNELHEIDSREGELING

LET OP

De motor kan ernstig worden beschadigd als (a) het toerental niet is teruggekeerd naar stationair en de snelheid van de boot is vermindert voordat van de vooruitstand naar de achteruitstand of omgekeerd wordt geschakeld, of (b) er niet goed wordt opgelet wanneer de boot achteruit wordt gevaren.

Laat het toerental terugkeren naar stationair voordat u schakelt. Wees voorzichtig en vaar met een zo laag mogelijke snelheid achteruit. Controleer of de handgreep/schakelhendel in de gewenste stand staat voordat u gas geeft.

AANWIJZING:

- Bij een boot met drie motoren worden de middenmotor en de bakboordmotor met de poortschakelhendel ① gestart, om de middenmotor aan de bakboordmotor te koppelen.
- Bij een boot die is toegerust met viervoudige motoren worden de twee motoren aan bakboord gestart met schakelhendel ① en de twee motoren aan stuurboord worden gestart met schakelhendel ②.
- Bij een boot met vijf motoren worden de middenmotor, de bakboord-middenmotor en de bakboordmotor gestart met de bakboord-schakelhendel ①, om de middenmotor aan de twee bakboordmotoren te koppelen, en worden de twee motoren aan stuurboord gestart met schakelhendel ②.
- Bij een boot met zes motoren worden de drie motoren aan bakboord gestart met schakelhendel ① en worden de drie motoren aan stuurboord gestart met schakelhendel ②.

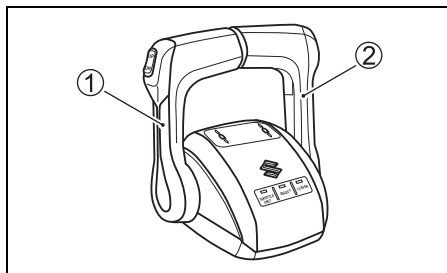

AANWIJZING:

- Wanneer de motor stopt, beweegt de koppeling naar de neutraalstand, ongeacht de stand van de afstandsbedieningshendel.
- De koppeling kan niet met de afstandsbedieningshendel in de vooruit of achteruit worden gezet wanneer de motor niet draait.
- Als u probeert te schakelen terwijl het toerental erg hoog is, klinkt de zoemer tweemaal en gaat het schakelstand-indicatorlampje "N" op de multifunctionele meter knipperen. Wanneer dit systeem wordt geactiveerd, verplaatst u de schakelhendel naar de volledig gesloten stand.



Schakelen

AANWIJZING:

Type B afstandsbedieningseenheid

De type B afstandsbedieningseenheid heeft een beveiligingsmechanisme om te voorkomen dat de versnellingshendel per ongeluk van de vrijstand in de vooruit- of achteruit-stand geschakeld kan worden. Om de hendel te ontgrendelen, drukt u de schakelblokkeerknop in voordat u overschakelt.

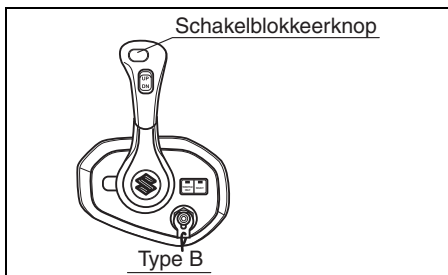

Zet de bedieningshendel in stand **A** zoals in de afbeelding is aangegeven om de vooruit in te schakelen.

Zet de bedieningshendel in stand **B** zoals in de afbeelding is aangegeven om de achteruit in te schakelen.

Op alle Suzuki-regelaars is een aanslag of inkeping aanwezig om een "gevoel" te geven voor de posities **A**, **B** en neutraal. Schakel altijd snel en stevig van neutraal naar positie **A** of **B** om abnormale slijtage van de schakel- en koppelingsoppervlakken te voorkomen.

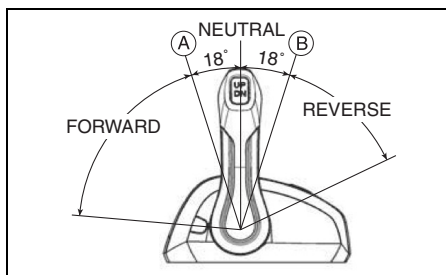

Snelheidsregeling

De snelheid van de boot kan verhoogd worden door de bedieningshendel verder vooruit te duwen of achteruit te trekken.

⚠ WAARSCHUWING

Aangezien dezelfde hendel wordt gebruikt voor schakelen als voor de snelheidsregeling, kan de hendel voorbij de arreteerstand worden gezet om de gasbediening in te schakelen. Hierdoor kan de boot plotseling gaan varen met letsel of beschadigingen tot gevolg.

Wees daarom voorzichtig dat u de hendel niet te ver naar voren of achteren beweegt bij het schakelen.

MOTOR UITZETTEN

AANWIJZING:

Wanneer het nodig is de motor snel af te zetten in een noodsituatie, trekt u het borgplaatje van de noodstop-schakelaar los door aan het noodstop-schakelaarkoord te trekken.

Indien uitgerust met het sleutelvrij startstelsel:

Om de motor af te zetten:

1. Schakel in de "VRIJ"-stand.
2. Als de motor op volle toeren heeft gedraaid, laat u hem eerst afkoelen door hem enkele minuten stationair te laten draaien of op zijn laagst te laten sputteren.
3. Druk kort op de motorschakelaar om alle motoren uit te zetten.

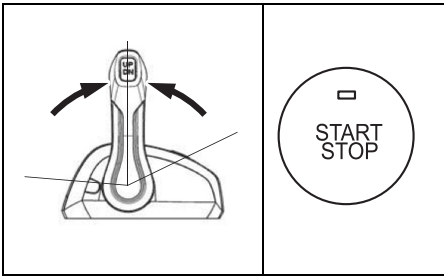

Als u elke motor afzonderlijk wilt stoppen, druk dan op het schakelpaneel op de start/stop-schakelaar om elke motor afzonderlijk uit te zetten.

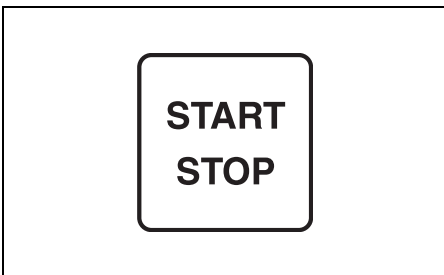

4. Schakel het sleutelvrij startstelsel uit (vergrendeld) via een van de volgende methoden.

- Zorg dat de afstandsbediening binnen het communicatiebereik van de sleutelvrij-regeleenheid is.

Houd de motorschakelaar gedurende ten minste 3 seconden ingedrukt om het sleutelvrij startstelsel uit te zetten. (De zoemer klinkt één keer kort.)

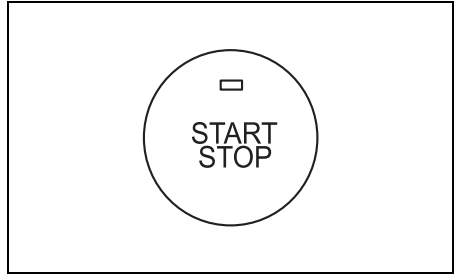

AANWIJZING:

- Houd, terwijl de motoren draaien, de motorschakelaar gedurende ten minste 2 seconden ingedrukt om alle motoren uit te zetten en het sleutelvrij startstelsel uit te zetten.
- Het sleutelvrij startstelsel wordt automatisch uitgezet 15 minuten nadat de motoren uitgezet zijn.

- Terwijl de afstandsbediening binnen het communicatiebereik van de sleutelvrij-functie-regeleenheid is, drukt u op de vergrendeltoets ① van de afstandsbediening. De zoemer klinkt eenmaal om u erop attent te maken dat het sleutelvrij startstelsel is uitgeschakeld (vergrendeld).

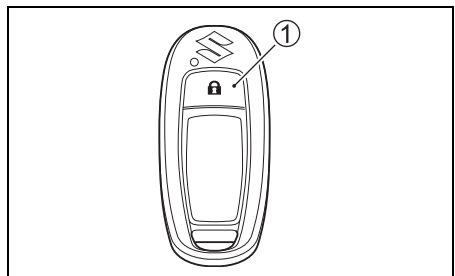

LET OP

Als het sleutelvrij startsysteem is ingeschakeld terwijl de motor niet draait, loopt de accu leeg.

Schakel het sleutelvrij startsysteem altijd uit wanneer de motor niet draait.

⚠ WAARSCHUWING

Onbevoegd gebruik van de boot kan resulteren in een ongeluk of beschadiging van de boot.

Om onbevoegd gebruik te voorkomen, moet u de contactsleutel en de borgplaat van de noodstop-schakelaar verwijderen wanneer u de boot verlaat.

5. Nadat de motor geheel gestopt is, kunt u de brandstofslang losmaken van de buitenboordmotor, indien die is uitgerust met een brandstofaansluiting.

⚠ WAARSCHUWING

Als u de motor geruime tijd in de stopstand laat staan met de brandstofslang aangesloten, kan er benzine uit gaan lekken.

Als de motor een brandstofaansluiting heeft, maakt u dan altijd de brandstofslang los wanneer u de motor lang achtereen in de stopstand laat staan.

6. Draai de ontluchtingsschroef van de brandstoftankdop naar rechts om de ontluchtingsoening te sluiten (indien daarvan voorzien).

AANWIJZING:

Controleer af en toe of de noodstop-schakelaar goed werkt door bij stationair toerental het borgplaatje te verwijderen en te controleren of de motor afslaat.

Indien niet uitgerust met het sleutelvrij startsysteem:

Om de motor af te zetten:

1. Schakel in de "VRIJ"-stand.
2. Als de motor op volle toeren heeft gedraaid, laat u hem eerst afkoelen door hem enkele minuten stationair te laten draaien of op zijn laagst te laten sputteren.

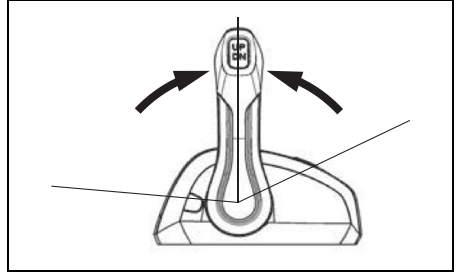

3. Draai de contactsleutel naar de "OFF" stand om alle motoren uit te zetten.

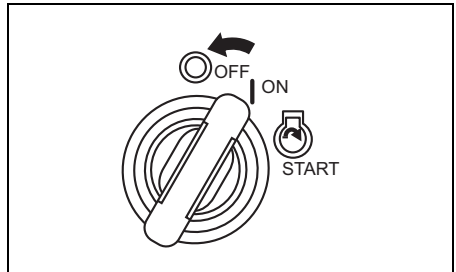

4. Als u elke motor afzonderlijk wilt stoppen, druk dan op het schakelpaneel op de start/stop-schakelaar om elke motor afzonderlijk uit te zetten.

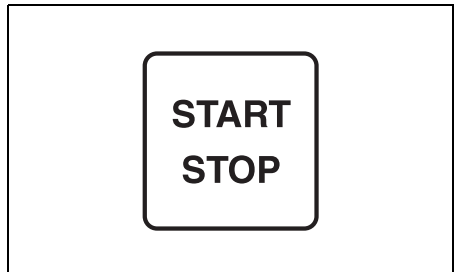

LET OP

Als de hoofdschakelaar in de "ON" stand blijft staan terwijl de motor niet loopt, zal de accu leegraken.

Zet altijd de hoofdschakelaar op "OFF" wanneer de motor niet loopt.

⚠ WAARSCHUWING

Onbevoegd gebruik van de boot kan resulteren in een ongeluk of beschadiging van de boot.

Om onbevoegd gebruik te voorkomen, moet u de contactsleutel en de borgplaat van de noodstopshakelaar verwijderen wanneer u de boot verlaat.

5. Nadat de motor geheel gestopt is, kunt u de brandstofslang losmaken van de buitenboordmotor, indien die is uitgerust met een brandstofaansluiting.

⚠ WAARSCHUWING

Als u de motor geruime tijd in de stopstand laat staan met de brandstofslang aangesloten, kan er benzine uit gaan lekken.

Als de motor een brandstofaansluiting heeft, maakt u dan altijd de brandstofslang los wanneer u de motor lang achtereen in de stopstand laat staan.

6. Draai de ontluuchtingsschroef van de brandstoftankdop naar rechts om de ontluuchtingsopening te sluiten (indien daarvan voorzien).

AANWIJZING:

Controleer af en toe of de noodstopshakelaar goed werkt door bij stationair toerental het borgplaatje te verwijderen en te controleren of de motor afslaat.

AFMEREN

Kantel de motor uit het water als de boot wordt afgemeerd in ondiep water of als de motor langere tijd niet wordt gebruikt. Dit voorkomt schade aan de motor door obstakels bij laag water en corrosievorming door zout water.

Zie het hoofdstuk "HEVEL VOOR DE KANTELVERGREDELING" voor meer gedetailleerde informatie.

LET OP

Als de boot niet goed is vastgemaakt, kan de boot of de motor, of andere voorwerpen worden beschadigd.

Zorg ervoor dat de motor niet tegen een kade, pier of andere boten schuurt wanneer de boot is afgemeerd.

VAREN IN ONDIEP WATER

Tijdens het varen in ondiep water is het mogelijk dat de trimhoek groter moet worden dan gebruikelijk is. Vaar in deze situatie uitsluitend met lage snelheid. Laat de motor in diep water direct weer zakken tot de normale trimhoek.

Om de motor hoger dan de normale trimhoek te kantelen, gebruikt u de elektrische trim- en kantelknop.

⚠ WAARSCHUWING

Wanneer de motor verder dan de maximale trimstand wordt gekanteld, heeft de draai-steun niet de zijwaartse ondersteuning van de klemsteun en kan het kantelsysteem de beweging van de motor niet opvangen als het staartstuk een obstakel raakt. Dit kan resulteren in letsel van de opvarenden. Ook kunnen voorbij de maximale trimstand de waterinlaten boven het water liggen met ernstige beschadiging van de motor als gevolg.

Gebruik de motor niet boven 1500 omw/min en vaar ook niet met de boot glijdend over het water terwijl de motor voorbij de maximale trimstand is gekanteld.

LET OP

Als het staartstuk de grond raakt, kunnen er ernstige beschadigingen optreden.

Zorg dat het staartstuk de grond niet raakt. Als dit toch gebeurt, moet u meteen op beschadigingen controleren.

MULTIFUNCTIONELE METER

Overschakelen naar de TROLL-modus

Houd de [MENU]-toets ingedrukt tijdens cruis-ing op Trolling-snelheid (minimale snelheid), en hierdoor wordt overgeschakeld naar de TROLL-modus.

Voor de Trolling-snelheid kan het gewenste motortoerental worden ingesteld en behouden binnen het bereik van 700 omw/min tot 1.200 omw/min met gebruik van de [✓]- of [^]-toets.

AANWIJZING:

Neem contact op met uw officiële Suzuki Marine dealer voor verdere informatie.

De Troll-modus instellen:

1. Schakel naar vooruit of achteruit en zorg ervoor dat de gashendel volledig is gesloten (stationair toerental).
2. Wanneer de [MENU]-toets wordt ingedrukt in het scherm van de Multifunctionele meter, wordt het bevestigingsbericht "Troll-modus starten?" weergegeven.

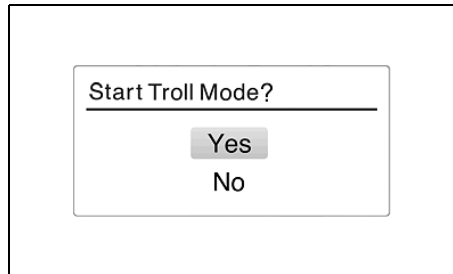

3. Wanneer "YES" (JA) is geselecteerd:

Wanneer "YES" is geselecteerd en op de [SET]-toets wordt ingedrukt, klinkt er één pieptoon om aan te geven dat de TROLL-modus nu is geactiveerd. Op hetzelfde ogenblik zal het scherm veranderen en het specifieke TROLL-modusscherm weergegeven, en **TROLL** wordt weergegeven op het meterscherm. Wanneer het meterscherm "Motortoerentalscherm" of "Scherm alle items" toont, verandert het motortoerental-scherm automatisch van een analoge naar een digitale weergave.

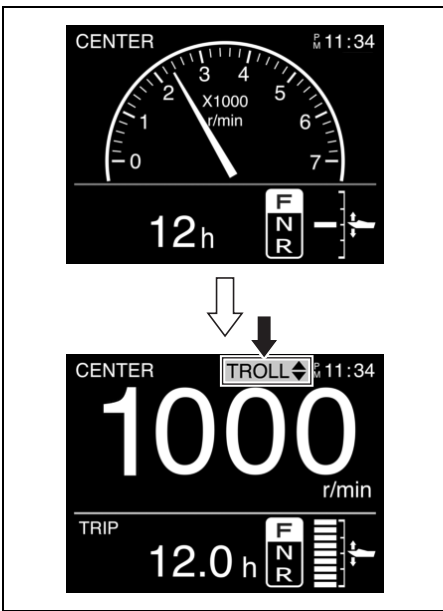

Voorbeeld van de weergave van de troll-modus op de multifunctionele meter die de troll-modus kan bedienen.

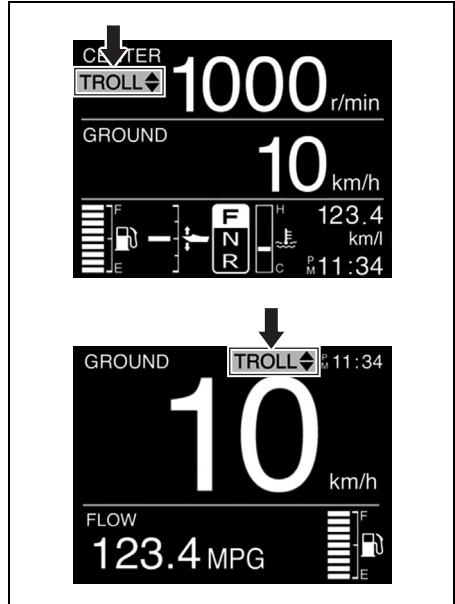

Voorbeeld van de weergave van de troll-modus op de multifunctionele meter die de troll-modus niet kan bedienen.

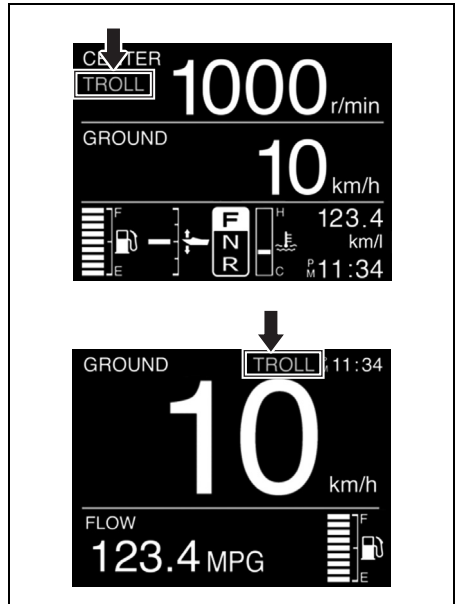

- Dit pictogram wordt weergegeven op het scherm van de Multifunctionele meter die werd gebruikt om naar de troll-modus te schakelen en toont bedienbare Multifunctionele meter van de troll-modus.



- Dit pictogram wordt weergegeven op het scherm van de Multifunctionele meter(s) die niet werd bediend om over te schakelen naar de troll-modus. Dit pictogram verschijnt op het scherm van de Multifunctionele meter(s) die de troll-modus niet kunnen bedienen.

AANWIJZING:

- Dit systeem werkt pas juist wanneer de motor de normale bedrijfstemperatuur heeft bereikt.
- Als de [MENU]-toets ingedrukt wordt gehouden terwijl de bedieningshendel in neutraal staat, zal de modus niet overschakelen de TROLL-modus.
- Voor meervoudige motoren:
 - Als de gashendels van alle motoren volledig gesloten zijn en een van de motoren in de versnelling staat, wordt deze overgeschakeld naar de troll-modus wanneer op de [MENU]-toets wordt gedrukt.
 - Het stationair toerental bij ingeschakelde versnelling wordt voor alle motoren tegelijk geregeld.

Wanneer “No” (Nee) is geselecteerd:

Als “No” is geselecteerd en op de [SET]-toets wordt gedrukt, zal het display terugkeren van het originele meterscherm.

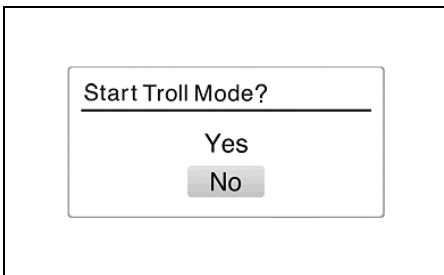

Instellen van de trolsnelheid:

- Wanneer op de [^]-toets wordt gedrukt, klinkt er één korte pieptoon en wordt het motortoerental met 50 omw/min verhoogd.
- Wanneer op de [v]-toets wordt gedrukt, klinkt er één korte pieptoon en wordt het motortoerental met 50 omw/min verlaagd.

AANWIJZING:

- Wanneer op de [v]-toets wordt gedrukt terwijl de ondergrens van de trolsnelheid van alle motoren is bereikt, zal het motortoerental niet veranderen en klinken er drie lange pieptonen.
- Wanneer op de [^]-toets wordt gedrukt terwijl de bovengrens van de trolsnelheid van alle motoren is bereikt, zal het motortoerental niet veranderen en klinken er drie lange pieptonen.
- Voor meervoudige motoren:
 - Als de schakelaar wordt bediend terwijl een motor de afstelgrens van de trolsnelheid heeft bereikt maar een andere motor nog niet, klinkt er één korte pieptoon en verandert het toerental van de motor die nog niet de afstelgrens heeft bereikt.
- Schakelen en gasbediening blijven mogelijk, ook wanneer de trollfunctie is ingeschakeld.

Annuleren van de trollfunctie:

De trollfunctie kan worden uitgeschakeld door alle bedieningshendels in de neutraalstand te zetten of door het toerental tot boven 3000 omw/min te verhogen. In beide gevallen klinken er twee korte pieptonen om aan te geven dat de trollfunctie wordt uitgeschakeld.

TROLL-MODUSSCHAKELAAR (optioneel item)

Overschakelen naar de TROLL-modus

Door de “UP” (OMHOOG)- of “DN” (OMLAAG)-schakelaar tijdens het cruisen bij Trolling-snelheid (minimum snelheid), zal de modus overschakelen naar TROLL-modus.

Voor de Trolling-snelheid kan het gewenste motortoerental worden ingesteld en behouden binnen het bereik van 700 omw/min tot 1.200 omw/min met gebruik van de “UP”- of “DN”-toets.

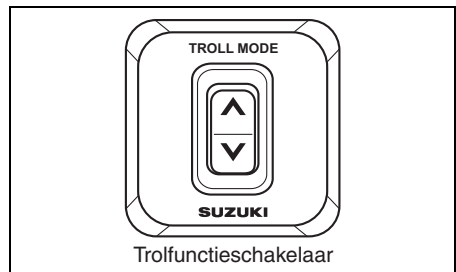

AANWIJZING:

Neem contact op met uw officiële Suzuki Marine dealer voor verdere informatie.

Instellen van de trolfunctie:

1. Schakel in de vooruit- of achteruitversnelling en controleer of het gas volledig is dichtgedraaid (stationair toerental bij ingeschakelde versnelling).
2. Druk op de "UP"- of "DN"-positie van de trollmodusschakelaar totdat u een pieptoon hoort. Op hetzelfde ogenblik schakelt het multifunctionele scherm over naar het specifieke scherm van de TROLL-modus en **TROLL** wordt weergegeven op het meterscherm. Wanneer het meterscherm "Motor-toerentalscherm" of "Scherm alle items" toont, verandert het motortoerentalscherm automatisch van een analoge naar een digitale weergave.

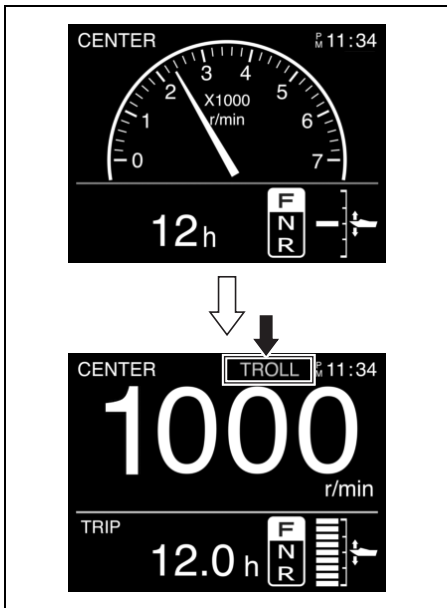

AANWIJZING:

- Dit systeem werkt pas juist wanneer de motor de normale bedrijfstemperatuur heeft bereikt.
- Als de schakelaar ingedrukt wordt gehouden terwijl de bedieningshendel in neutraal staat, zal de modus niet overschakelen naar de TROLL-modus.
- Voor meervoudige motoren:
 - Controleer of de bedieningshendels van zowel bakboord als stuurboord in vooruit of achteruit bij volledig gesloten gaskleppositie geschakeld zijn (stationair toerental bij ingeschakelde versnelling) voordat u op de troll-modusschakelaar drukt.
 - Het stationair toerental bij ingeschakelde versnelling wordt voor alle motoren tegelijk geregeld.

Instellen van de trolsnelheid:

- Wanneer op de "UP" kant van de schakelaar wordt gedrukt, klinkt er één korte pieptoon en wordt het toerental met 50 omw/min verhoogd.
- Wanneer op de "DN" kant van de schakelaar wordt gedrukt, klinkt er één korte pieptoon en wordt het toerental met 50 omw/min verlaagd.

AANWIJZING:

- Wanneer op de "DN" kant van de schakelaar wordt gedrukt terwijl de ondergrens van de trolsnelheid van alle motoren is bereikt, zal het toerental niet veranderen en klinken er drie lange pieptonen.
- Wanneer op de "UP" kant van de schakelaar wordt gedrukt terwijl de bovengrens van de trolsnelheid van alle motoren is bereikt, zal het toerental niet veranderen en klinken er drie lange pieptonen.
- Voor meervoudige motoren:
 - Als de schakelaar wordt bediend terwijl een motor de afstelgrens van de trolsnelheid heeft bereikt maar een andere motor nog niet, klinkt er één korte pieptoon en verandert het toerental van de motor die nog niet de afstelgrens heeft bereikt.
- Schakelen en gasbediening blijven mogelijk, ook wanneer de trolfunctie is ingeschakeld.

Annuleren van de trolfunctie:

De trolfunctie kan worden uitgeschakeld door alle bedieningshendels in de neutraalstand te zetten of door het toerental tot boven 3000 omw/min te verhogen. In beide gevallen klinken er twee korte pieptonen om aan te geven dat de trolfunctie wordt uitgeschakeld.

VAREN IN ZOUT WATER

Na het varen in zout water moet u het koelsysteem doorspoelen met zoet water. Zie hiervoor het hoofdstuk "SPOELEN VAN DE WATERKANALEN". Als u de waterkanalen niet schoonspoelt, zal het zoute water corrosie veroorzaken hetgeen een negatieve invloed heeft op de levensduur van de motor.

VAREN BIJ EEN TEMPERATUUR ONDER NUL

Wanneer de buitenboordmotor gebruikt wordt bij een buitentemperatuur onder nul, dient het staartstuk te allen tijde in het water te blijven hangen.

Als de motor uit het water gehaald wordt, moet hij verticaal gehouden worden totdat al het water uit de motor gelopen is.

LET OP

Als u de buitenboordmotor bij temperaturen onder het vriespunt buiten het water laat terwijl er nog water in het koelsysteem is, kan het water bevroren en uitzetten, waardoor de motor ernstig wordt beschadigd.

Wanneer de buitenboordmotor bij temperaturen onder het vriespunt in het water ligt, moet u ervoor zorgen dat het staartstuk altijd onder water is. Als de motor uit het water wordt genomen en opgeborgen bij temperaturen onder het vriespunt, houd de motor dan verticaal totdat alle koelwater uit de motor is gestroomd.

VERWIJDEREN EN VERVOEREN VAN DE MOTOR

VERWIJDEREN VAN DE MOTOR

We raden u aan het verwijderen van de motor over te laten aan uw erkende Suzuki-dealer.

TRANSPORTEREN VAN DE MOTOR

De motor mag uitsluitend horizontaal of verticaal vervoerd worden.

Verticaal vervoeren:

Bevestig de motor aan de drager door de klembeugel met de twee bouten- en moerensets vast te zetten.

Gebruik nooit de displaystandaard voor het vervoeren van de motor.

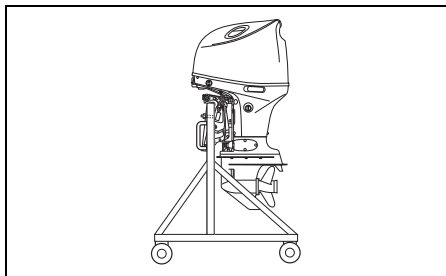

Horizontaal vervoeren:

1. Tap de motorolie af. Zie het hoofdstuk "MOTOROLIE".
2. Verwijder de brandstof uit de dampafscheider als volgt:
 - (1) Verwijder de motorafdekkap.
 - (2) Verwijder de acht (8) bouten met een 8 mm pijpsleutel en verwijder vervolgens het deksel ① aan stuurboordzijde.

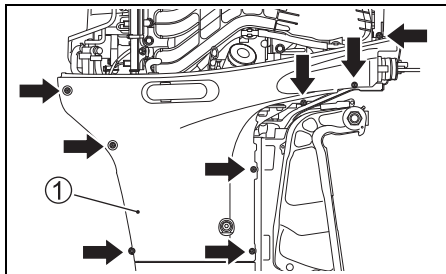

- (3) Trek het uiteinde ② van de afvoerslang naar buiten.
- (4) Draai de aftapschroef ③ van de dampafscheider los en vang de brandstof op in een geschikte bak.

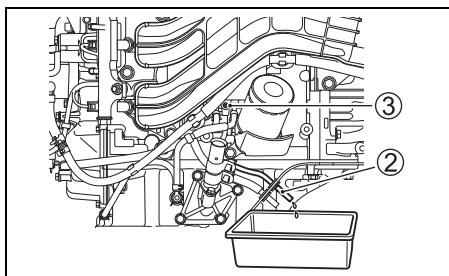

▲ WAARSCHUWING

Benzine is uiterst ontvlambaar en giftig. Benzine kan brand veroorzaken en kan gevaarlijk zijn voor mensen en huisdieren.

Gebruik een geschikte, veilige jerrycan om de benzine op te vangen die van de buitenboordmotor wordt afgetapt. Houd benzine uit de buurt van vonken, vuur, mensen en huisdieren.

LET OP

Als gemorste benzine op gelakte oppervlakken terecht komt en niet wordt verwijderd, kan deze vlekken of verkleuring veroorzaken.

Veeg gemorste benzine meteen weg met een zachte doek enz.

- (5) Draai na het aftappen de aftapschroef ③ weer vast en breng de motorkap aan.

3. Leg de motor op een zachte ondergrond met de onderzijde naar beneden, zie afbeelding.

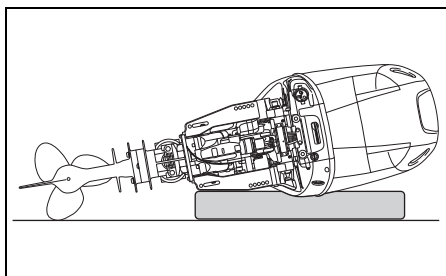

▲ WAARSCHUWING

Gemorste brandstof of brandstofdampen kunnen brand veroorzaken en gevaarlijk zijn voor de gezondheid.

Neem altijd de volgende voorzorgsmaatregelen:

- Tap altijd de brandstof uit de brandstofleiding en de brandstofdampafscheider af voordat u de boot/buitenboordmotor vervoert en voordat u de motor uit de boot verwijderd.
- Leg de motor NIET op de zijkant zonder dat de brandstof is afgetapt.
- Houd de motor uit de buurt van open vuur en vonken.
- Veeg gemorste brandstof onmiddellijk op.

LET OP

Als u niet voorzichtig bent wanneer de buitenboordmotor op de zijkant wordt gelegd en niet de vereiste voorzorgsmaatregelen neemt, zoals volledig aftappen van de motorolie en het koelwater, kunnen er beschadigingen ontstaan. De motorolie kan vanaf het carter in de cilinder stromen, er kan water vanaf de uitlaatpoort in de cilinder terechtkomen of de buitenste behuizing kan worden beschadigd.

Tap altijd volledig de motorolie en het koelwater af voordat u de motor op de zijkant legt en wees ook voorzichtig wanneer u de motor plat legt.

LET OP

Als het staartstuk van uw buitenboordmotor hoger is dan het motorgedeelte tijdens vervoer of opslag, kan er water in het motorgedeelte terechtkomen met beschadiging van de motor tot gevolg.

Zorg dat het staartstuk nooit hoger is dan het motorgedeelte tijdens vervoer of opslag van uw buitenboordmotor.

TRANSPORT

Laat de motor in de normale gebruiksstand staan als deze op de boot gemonteerd vervoerd wordt. Kantel de motor alleen als er niet genoeg bodemvrijheid voor de motor aanwezig is. Ondersteun de motor in dit geval zoals in de afbeelding is aangegeven.

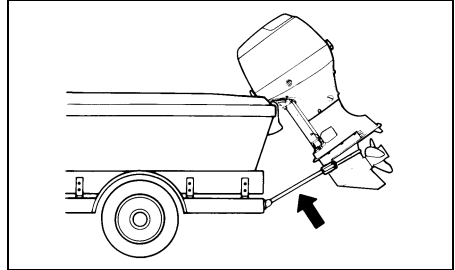

LET OP

Als u de hevel voor de kantelvergrendeling gebruikt om de motor in de hoogste kantelstand te houden wanneer de boot wordt vervoerd, kan door de bewegingen tijdens het transport of op slechte wegen de vergrendeling plotseling losschieten met beschadiging van de motor en het vergrendelingsmechanisme tot gevolg.

Gebruik bij het slepen van de boot nooit de hevel voor de kantelvergrendeling om de motor in de hoogste kantelstand te houden. Gebruik een spiegelsteunbalk of iets dergelijks om het gewicht van de motor te dragen.

CONTROLE EN ONDERHOUD

ONDERHOUDSSCHEMA

Het is belangrijk om uw buitenboordmotor regelmatig te controleren en onderhoud te plegen. Tijdens elke beurt dienen de aangegeven onderhoudshandelingen uitgevoerd te worden. Het tijdsinterval tussen twee onderhoudsbeurten wordt bepaald door het aantal bedrijfsuren of een gegeven aantal maanden (wat het eerst bereikt wordt).

⚠ WAARSCHUWING

Uitlaatgassen bevatten koolmonoxide, een gevaarlijk gas dat nauwelijks waarneembaar is omdat het kleurloos en reukloos is. Het inademen van koolmonoxide kan zeer gevaarlijk of zelfs dodelijk zijn.

Start de motor niet en laat die niet draaien in een ruimte met onvoldoende ventilatie.

| Onderdeel \ Interval | Na de eerste 20 uren of 1 maand | Elke 100 uur of elke 12 maanden | Elke 200 uur of elke 12 maanden | Elke 300 uur of elke 36 maanden |
|---|--|---------------------------------|---------------------------------|---------------------------------|
| Bougie | | C | | |
| Brandstof- en ventilatieslang | C | C | | |
| Motorolie | V | V | | |
| Staatstukolie | V | V | | |
| Smering | C | C | | |
| Anodes (extern) | C | C | | |
| * Anodes (interne cilinderblok/cilinderkop) | | C | | |
| Verbindingsdraden | C | C | | |
| Accu | C | C | | |
| * Motoroliefilter | V | | V | |
| Brandstoffilter (lagedrukzijde) | C | C | | |
| | Elke 400 uur of elke 2 jaar vervangen. | | | |
| * Stationair toerental | C | | C | |
| * Klepspel | | | | C |
| * Waterpomp | | | C | |
| * Schoepenwiel waterpomp | | | C | V |
| * Borgmoer schroef en splitpen | C | C | | |
| * Bouten en moeren | D | D | | |
| * Thermostaat | | C | | |
| MPC-filter | | C | | |

C: Controleer en reinig, stel af en smeer of vervang indien nodig. D: Draai vast V: Vervang

*: Zie "Waarschuwing"

AANWIJZING:

Waterafscheidend brandstoffilter

Vervang het filterelement elke 12 maanden (of vaker indien dit wordt voorgeschreven door de fabrikant van het filter).

▲ WAARSCHUWING

Verkeerd onderhoud of niet uitvoeren van het voorgeschreven onderhoud kan gevaarlijk zijn. Slecht onderhoud of gebrek aan onderhoud vergroot de kans op een ongeluk of beschadiging van de uitrusting.

Zorg dat het onderhoud wordt uitgevoerd overeenkomstig het bovenstaande onderhoudsschema. Suzuki raadt u aan de onderhoudstaken die in het bovenstaande schema met een sterretje (*) zijn aangegeven alleen door een officiële Suzuki Marine dealer of een bekwame monteur te laten uitvoeren. Als u zelf ervaring hebt met technisch onderhoud, kunt u de niet gemerkte onderhoudstaken verrichten aan de hand van de instructies in dit hoofdstuk. Als u niet zeker weet of u de niet gemerkte onderhoudstaken zelf kunt uitvoeren, kunt u uw officiële Suzuki Marine dealer vragen om dit voor u te doen.

▲ WAARSCHUWING

De veiligheid van u en uw passagiers hangt af van de kwaliteit van het onderhoud van uw buitenboordmotor.

Volg alle instructies betreffende de controles en onderhoudswerkzaamheden nauwkeurig op. Als u niet over technische ervaring beschikt, moet u de onderhoudswerkzaamheden niet zelf uitvoeren. U kunt zelf gewond raken en de motor kan worden beschadigd.

LET OP

De onderhoudsintervallen in het schema zijn vastgesteld voor normaal gebruik van uw buitenboordmotor. Als de buitenboordmotor onder zware omstandigheden wordt gebruikt, zoals hieronder beschreven, kan het nodig zijn het onderhoud vaker uit te voeren dan in het schema is aangegeven.

- Veelvuldig gebruik met vol gas
- Aanhoudend gebruik op maximaal toerental
- Aanhoudend gebruik op stationair toerental of trolsnelheid
- Veelvuldig gebruik in modderwater, brak, zanderig, zuurhoudend of ondiep water
- Bediening zonder goed warmdraaien vooraf

- Veelvuldig ploseling versnellen en vertraagen
 - Veelvuldig schakelen
- Nalatigheid in het verrichten van regelmatig onderhoud kan leiden tot schade.

Neem contact op met een officiële Suzuki Marine dealer als u vragen hebt over de juiste onderhoudsintervallen bij uw gebruiksomstandigheden. Suzuki beveelt met klem aan om originele Suzuki onderdelen of gelijkwaardige onderdelen te gebruiken wanneer u onderdelen van uw buitenboordmotor vervangt.

GEREEDSCHAPSSET

Bij de buitenboordmotor wordt een gereedschapset geleverd. Houd deze set aan boord en zorg dat de gereedschapset compleet blijft. De gereedschapset bestaat uit:

- ① Gereedschap-etui
- ② Dopsleutel 8 mm
- ③ Pijpsleutel 16 mm
- ③ Pijpsleutel 8 × 10 mm
- ④ Steeksleutel 10 × 12 mm
- ④ Steeksleutel 14 × 17 mm
- ⑤ Gecombineerde schroevendraaier
- ⑥ Handvat schroevendraaier
- ⑦ Tang
- ⑧ Inbussleutel 8 mm
- ⑨ Reservepakkingring olie-aftapplug

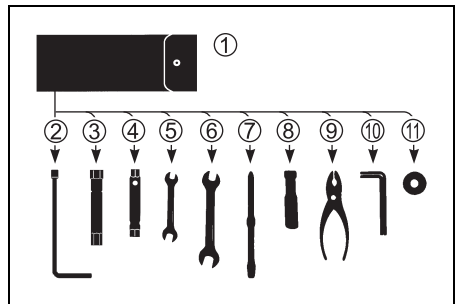

BOUGIE

Verwijder de bougies op de volgende manier:

1. Verwijder de bescherming van de brandstofslang ①.

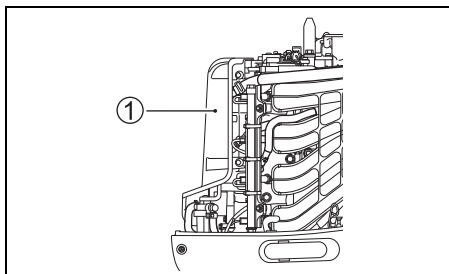

2. Verwijder de bout waarmee de bobine bevestigd is.
3. Trek de bobine naar buiten.
4. Draai de bougie los met de pijpsleutel en steeksleutel uit het gereedschapsetui en verwijder hem.

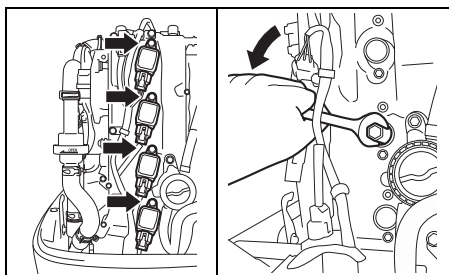

Uw buitenboordmotor is uitgerust met de volgende standaardbougies.

| | |
|-----------|-----------|
| NGK LKR6E | Standaard |
|-----------|-----------|

LET OP

Bougies zonder weerstand veroorzaken storingen in de werking van de elektronische ontsteking, waardoor de motor gaat overslaan, of andere problemen in de elektronische uitrusting of de accessoires van de boot.

Gebruik **UITSLUITEND** ontstoorde bougies in uw buitenboordmotor.

Een normaal functionerende bougie heeft een lichtbruine kleur. Neem contact op met uw officiële Suzuki-dealer als de bougie niet geschikt blijkt voor de motor.

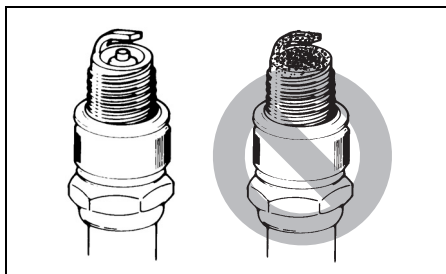

LET OP

Gebruik van verkeerde bougies of verkeerd vastgedraaide bougies kan resulteren in ernstige beschadiging van de motor.

- Probeer geen ander merk bougie tenzij u ervan overtuigd bent dat die bougie gelijkwaardig is aan het voorgeschreven merk bougie, want anders bestaat er kans op motorschade die niet onder de garantie valt. Houd er rekening mee dat referentietabellen voor bougies niet altijd even nauwkeurig zijn.
- Monteren van een bougie: Draai de bougie zo ver mogelijk met de hand vast en gebruik dan een sleutel om de bougie met het voorgeschreven aanhaalkoppel of tot de voorgeschreven draaihoek vast te zetten.

| | |
|-------------------------------|-----------------|
| Aanhaalkoppel | |
| 15 – 19 N·m (1,5 – 1,9 kgf·m) | |
| Draaihoek | |
| Nieuwe bougie | 1/2 – 3/4 slag |
| Gebruikte bougie | 1/12 – 1/8 slag |

- Draai de bougie niet te vast of scheef in de cilinderkop omdat hierdoor de aluminium schroefdraad in de cilinderkop beschadigd wordt.

Reinig de bougies en stel ze af aan het einde van elk gegeven tijdsinterval. De bougie kan dan steeds een krachtige vonk blijven leveren. Verwijder de koolafzetting op de elektrodes met een bougiestraler of kleine koperborstel. Stel de elektrodenafstand af volgens de onderstaande tabel.

| | |
|-------------------|--------------|
| Elektrodenafstand | 0,8 – 0,9 mm |
|-------------------|--------------|

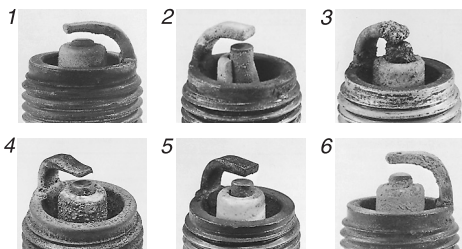
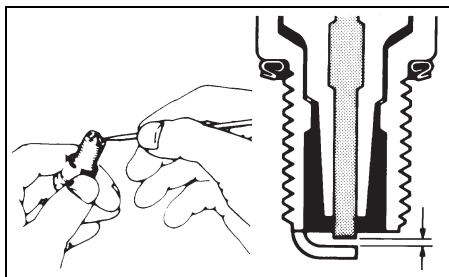

1. Ernstige slijtage
2. Isolatorbreuk
3. Smelten
4. Erosie
5. Zwavelafzetting
6. Oxidatie

AANWIJZING:

Vervang de bougie door een nieuwe als deze een van de bovenstaande afwijkingen vertoont. Een slechte bougie veroorzaakt slecht starten, verhoogt het brandstofverbruik en de kans op motorstoring.

BRANDSTOF- EN VENTILATIESLANG

Controleer de brandstof- en de ventilatieslang op lekkage, scheuren, zwellingen en andere beschadigingen. Een beschadigde slang dient vervangen te worden. Neem contact op met uw officiële Suzuki-dealer als de een of beide slangen vervangen moet(en) worden.

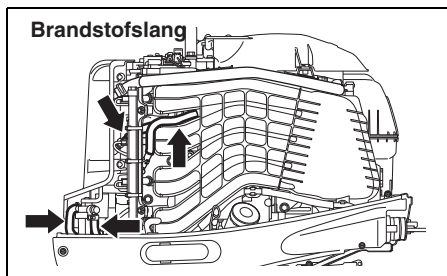
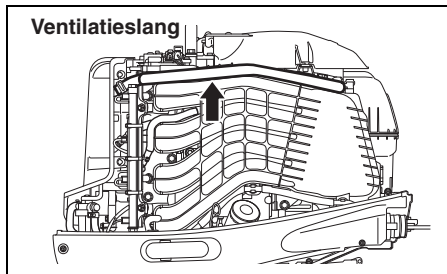

⚠ WAARSCHUWING

Bij brandstoflekkage ontstaat explosie- en brandgevaar met mogelijk ernstig letsel tot gevolg.

Wanneer u een gescheurde, lekkende of gezwollen brandstofslang aantreft, laat deze dan vervangen bij uw officiële Suzuki-dealer.

MOTOROLIE

⚠ WAARSCHUWING

Voer geen MOTOROLIE werkzaamheden uit wanneer de motor draait, want dit kan resultaten in ernstig letsel.

De motor moet uitgezet zijn voordat u begint met MOTOROLIE werkzaamheden.

LET OP

Veelvuldig slepen kan de gebruiksduur van de motorolie verkorten. De motor kan beschadigd raken als u de motorolie niet vaker ververst bij dit soort gebruik.

Ververs de motorolie vaker als u de motor veelvuldig voor slepen gebruikt.

Olie verversen

De olie dient verversd te worden als de motor warm is, zodat alle olie volledig afgetapt wordt.

Verversen van de motorolie:

1. Plaats de motor in verticale positie en verwijder de afdekkap.
2. Verwijder de olievuldop.

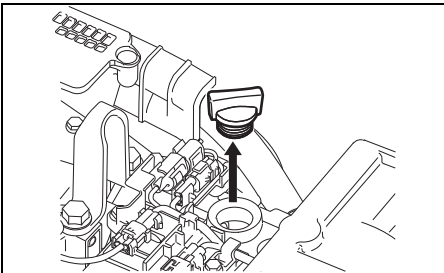

3. Plaats een opvangbak onder de aftapplug.

⚠ VOORZICHTIG

De temperatuur van de motorolie kan zo hoog zijn dat u uw vingers verbrandt wanneer de aftapplug wordt losgedraaid.

Wacht totdat de aftapplug voldoende is afgekoeld en zonder problemen met de hand kan worden aangeraakt voordat u de aftapplug gaat verwijderen.

4. Verwijder de aftapplug ① en de pakkingring ② en tap de motorolie af.

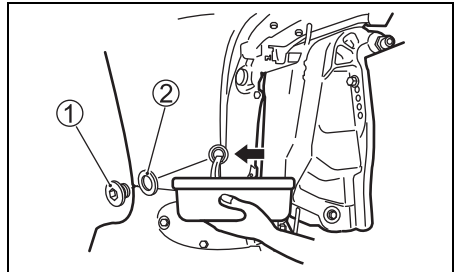

5. Draai de aftapplug, voorzien van een nieuwe pakkingring, weer vast.

LET OP

Een oude pakkingring kan lekken met beschadiging van de motor tot gevolg.

Gebruik een pakkingring niet opnieuw.
Gebruik altijd nieuwe pakkingringen.

AANWIJZING:

In de gereedschapssset bevinden zich nieuwe pakkingringen.

6. Vul de motor tot het maximum niveau met de voorgeschreven soort olie.

Inhoud: 5,5 L

Motorolie: Zie het hoofdstuk MOTOROLIE in deze handleiding.

7. Controleer het oliepeil.

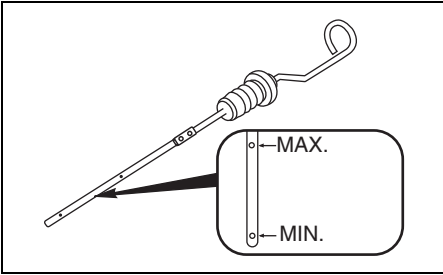

AANWIJZING:

Controleer het oliepeil alleen bij koude motor om verkeerde aflezing te voorkomen.

8. Plaats de olievuldop en de afdekkap van de motor.

▲ WAARSCHUWING

Motorolie is gevaarlijk voor mensen en huisdieren. Herhaaldelijk en langdurig contact met afgewerkte motorolie kan huidkanker veroorzaken. Zelfs kortstondige aanraking met afgewerkte olie kan huidirritatie veroorzaken.

- Houd nieuwe en afgewerkte olie altijd buiten het bereik van kinderen en huisdieren.
- Draag kleding met lange mouwen en waterdichte handschoenen bij het werken met olie.
- Was uw huid grondig met zeep als er olie op uw huid komt.
- Kleding of doeken waarop olie terecht is gekomen, moeten in de was worden gedaan.

AANWIJZING:

Voer de afgedankte olie uitsluitend op een milieuverantwoorde wijze af. Zet de olie niet bij het huisvuil, laat het niet in een afvoer weglopen en gooi de olie zeker niet overboord.

STAARTSTUKOLIE

Verwijder de niveauplug en controleer het niveau van de staartstukolie visueel. Het niveau moet tot aan de onderzijde van de opening staan. Vul via de opening de voorgeschreven olie bij tot het juiste niveau. Plaats de plug en draai deze stevig aan.

Verversen van staartstukolie:

1. Zorg dat de motor recht hangt en plaats een opvangbak onder de aftapplug.
2. Verwijder eerst de aftapplug ① en daarna de niveauplug ②.

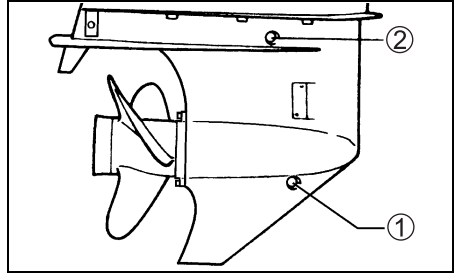

3. Spuit nadat de staartstukolie volledig is afgesapt via de aftapopening verse olie in het staartstuk totdat deze er bij de niveauopening uitstroomt. De benodigde hoeveelheid olie is ongeveer 1,05 L.
4. Plaats vervolgens de niveauplug ② en draai deze vast. Plaats snel de aftapplug ① en draai deze vast.

AANWIJZING:

Om onvoldoende insputting van tandwielolie te voorkomen, moet u het tandwieloliepeil controleren 10 minuten nadat u de procedure in stap 4 hebt uitgevoerd. Als het oliepeil te laag is, spuit dan langzaam tandwielolie naar binnen tot het juiste peil is verkregen.

▲ WAARSCHUWING

Staartstukolie is gevaarlijk voor mensen en huisdieren. Herhaaldelijk en langdurig contact met afgewerkte staartstukolie kan huidkanker veroorzaken. Zelfs kortstondige aanraking met afgewerkte olie kan huidirritatie veroorzaken.

- Houd nieuwe en afgewerkte olie altijd buiten het bereik van kinderen en huisdieren.
- Draag kleding met lange mouwen en waterdichte handschoenen bij het werken met olie.
- Was uw huid grondig met zeep als er olie op uw huid komt.
- Kleding of doeken waarop olie terecht is gekomen, moeten in de was worden gedaan.

AANWIJZING:

Recycle afgewerkte staartstukolie of ruim deze op de juiste manier op. Zet de olie niet bij het normale huisvuil en giet de olie ook niet over de grond, in de afvoer of in water.

LET OP

Als zich vislijn om de draaiende schroefas heeft gewikkeld, kan de oliekeerring van de schroefas worden beschadigd waardoor er water in de tandwielkast terechtkomt met ernstige beschadigingen tot gevolg.

Als de staartstukolie een melkachtige kleur heeft, is de olie vervuild met water. Neem direct contact op met een officiële Suzuki Marine dealer voor advies. Gebruik de buitenboordmotor niet voordat de olie is verversen en de oorzaak van de vervuiling is verholpen.

LAGEDRUK BRANDSTOFFILTER

Het lagedruk brandstoffilter moet een periodieke vervanging door een bevoegde Suzuki Marine Dealer ondergaan.

Laat het lagedruk brandstoffilter elke 400 gebruiksuren (of om de 2 jaar) vervangen.

▲ WAARSCHUWING

Benzine is uiterst brandbaar en giftig. Benzine kan brand veroorzaken en kan gevaarlijk zijn voor mensen en huisdieren.

Neem altijd de volgende voorzorgsmaatregelen wanneer u onderhoud aan het brandstoffilter verricht:

- Zet de motor uit, voordat u het brandstoffilter gaat reinigen.
- Mors geen brandstof. Veeg eventueel gemorste brandstof direct op.
- Rook niet en blijf uit de buurt van open vuur en vonken.

▲ WAARSCHUWING

De oplosmiddelen die gebruikt worden voor het reinigen zijn giftig, kunnen huidirritaties veroorzaken en tevens verwondingen aan personen en huisdieren.

Houd deze oplosmiddelen uit de buurt van kinderen en huisdieren. Voer gebruikte oplosmiddelen op een verantwoorde manier af.

Controleer en reinig het brandstoffilter als volgt:

1. Zet de motor uit en laat hem afkoelen.
2. Indien uitgerust met het sleutelvrij startstelsysteem:
Controleer of het sleutelvrij startstelsysteem is uitgeschakeld.
Indien niet uitgerust met het sleutelvrij startstelsysteem:
Controleer of de contactsleutel in de "OFF" stand staat.

3. Verwijder de bescherming van de brandstofslang ①.

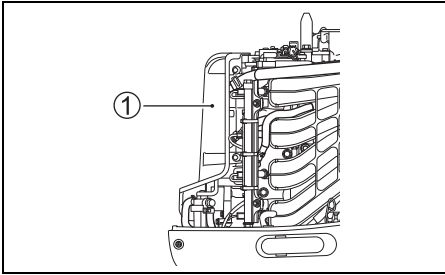

LET OP

Bij verkeerd losmaken van het filterreservoir kan de sensorkabel worden beschadigd.

- Let op dat u de sensorkabel niet ronddraait wanneer u het filterreservoir verwijdert.
- Maak de kabelstekker los voordat u het filterreservoir verwijdert.

4. Duw op het stekkervergrendelingslipje "a" en maak dan de stekker van de watersensorkabel ② los.

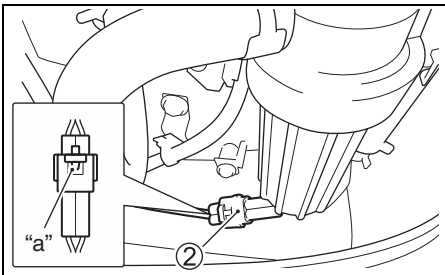

5. Leg vooraf een doek onder het filter om eventueel gemorste brandstof op te vangen.

6. Scheid het filterreservoir ③ van de dop ④ door het filterreservoir naar links te draaien.

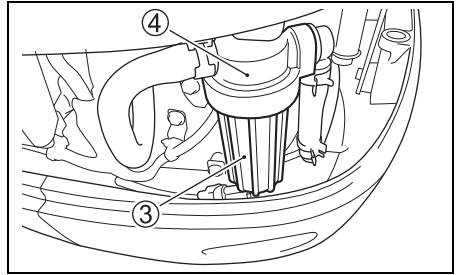

7. Laat de brandstof en het water in het filterreservoir in een geschikte bak lopen.

LET OP

Als gemorste benzine op gelakte oppervlakken terecht komt en niet wordt verwijderd, kan deze vlekken of verkleuring veroorzaken.

Veeg gemorste benzine meteen weg met een zachte doek enz.

8. Trek het filterelement ⑤ naar buiten. Controleer het filterelement ⑤, de O-ring ⑥ en de afdichting ⑦ op beschadiging. Vervang beschadigde onderdelen.

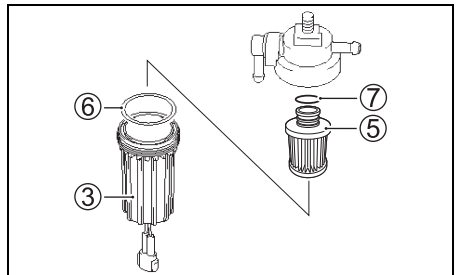

9. Was het filterelement in schoon oplosmiddel en laat het drogen.
10. Monteer de afdichting en het filterelement op de oorspronkelijke plaatsen.
11. Controleer of de O-ring juist is geplaatst in de bovenkant van het filterreservoir en schroef het filterreservoir weer op zijn plaats.
12. Sluit de stekker van de watersensorkabel ② aan.

13. Monteer het brandstoffilter met de beugel door de bout en moer vast te draaien.
14. Start de motor en controleer of het brandstoffilter niet lekt.

AANWIJZING:

Als er water in het reservoir van het brandstoffilter is, moet u het reservoir verwijderen en het water weg laten lopen. Voer overtollige brandstof altijd op een verantwoorde en veilige manier af. Raadpleeg in geval van vragen uw officiële Suzuki Marine dealer.

MPC-FILTER

Inspecteer het MPC-filter op stof en verstopte elementen.

Laat uw erkende Suzuki Marine dealer het MPC-filter vervangen als er tekenen van verstopping zijn.

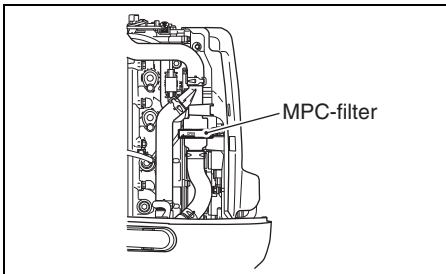

Inspecteer en reinig het MPC-filter als volgt:

▲ VOORZICHTIG

De motortemperatuur kan hoog genoeg oplopen om uw vingers te verbranden.

Zorg ervoor dat de motor voldoende afgekoeld is voordat u het MPC-filter inspecteert.

1. Controleer of de motor gestopt is.
2. Schakel de stroom uit en trek het slotplaatje van de noodstop-schakelaar eruit.
3. Verwijder de bescherming van de brandstofslang.

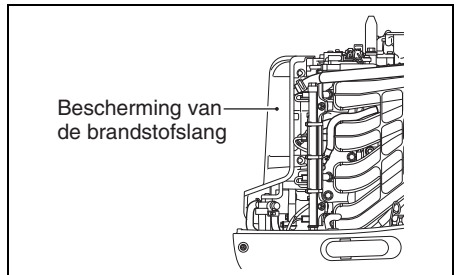

4. Scheid de filterbehuizingsdop ① van de onderste filterbehuizing ② door de filterbehuizingsdop rechtsom te draaien.

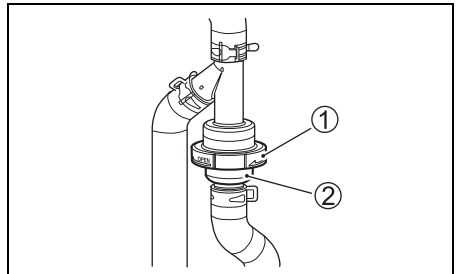

5. Verwijder het filter ③.

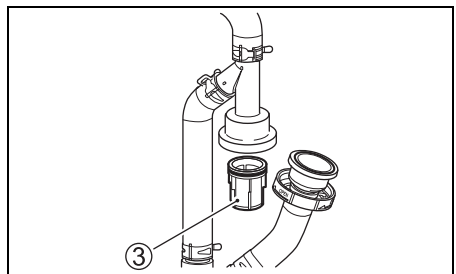

6. Inspecteer de behuizingsdop ①, de onderste behuizing ②, het filter ③, de O-ring ④, ⑤ en de bovenste behuizing ⑥ op beschadigingen. Vervang ze als ze beschadigd zijn.

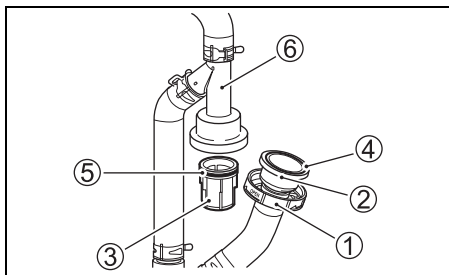

7. Reinig het filter ③.
 8. Breng water met zeep aan op de O-ring ⑤.
 9. Plaats het filter ③ en de onderste behuizing ② weer op hun oorspronkelijke plaats en draai de behuizingsdop ① vast.
 10. Start de motor opnieuw en controleer of er geen lekken zijn rond het MPC-filter.

SMERING

Een goede smering van alle bewegende delen van de motor is van groot belang voor het veilig en betrouwbaar functioneren en voor een lange levensduur van de buitenboordmotor. Onderstaand schema geeft de smeerpunten en aanbevolen smeermiddelen aan.

| PLAATS | SMEERMIDDEL |
|-------------------------------------|--------------------|
| <p>Schakelverbinding</p> | Waterbestendig vet |
| <p>Schroefas</p> | |
| <p>Trimstang-vangblok (DF140BG)</p> | |

ANODES EN VERBINDINGSDRADEN

Anodes

De motoren worden van buiten af door anodes tegen corrosie beschermd. Deze anodes regelen de elektrolytische reacties waardoor corrosie wordt voorkomen. In plaats van de onderdelen zullen de anodes corroderen. Controleer deze anodes regelmatig en vervang ze als 2/3 van de anode verbruikt is.

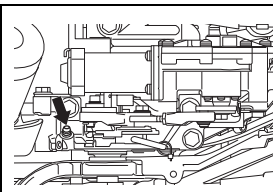

Koppelingshendel

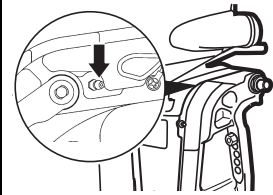
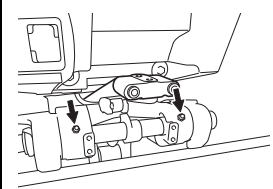

Kantelbuis

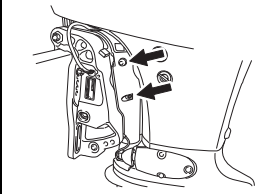
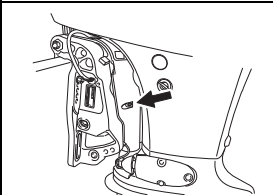

DF115BG hekbalk L

Stuursteun

Waterbestendig
vet (vetspuit)

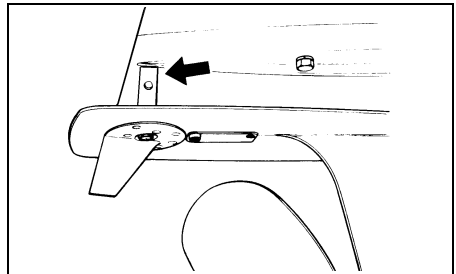
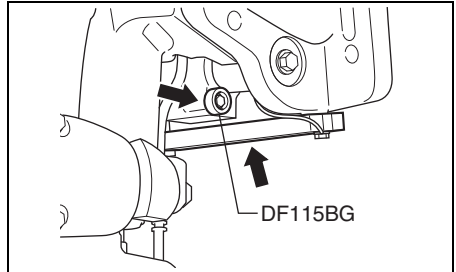

LET OP

Als de anodes niet goed worden onderhouden, worden de aluminium oppervlakken onder water (zoals het staartstuk) aangetast door galvanische correctie, met beschadiging tot gevolg.

- Controleer regelmatig of de anodes niet los zijn geraakt.
- Verf de anodes niet want dan hebben ze geen effect meer.
- Maak de anodes regelmatig met een staalborstel schoon om eventuele aanslag te verwijderen die de beschermende werking nadelig zou kunnen beïnvloeden.

AANWIJZING:

Vergrendel de motor in de volledig naar boven gekantelde stand voordat u vet via de smeerpippen van de stuurbeugel aanbrengt.

AANWIJZING:

Raadpleeg een officiële Suzuki Marine dealer voor het inspecteren en vervangen van de interne anodes die zijn bevestigd aan het cilinderblok/cilinderkop.

Verbindingsdraden

De onderdelen van de motor zijn met behulp van verbindingsdraden met elkaar verbonden en maken allemaal massa. Op deze manier worden ze door de anodes tegen elektrolytische corrosie beschermd. Deze draden en de aansluitingen moeten periodiek gecontroleerd worden op beschadiging.

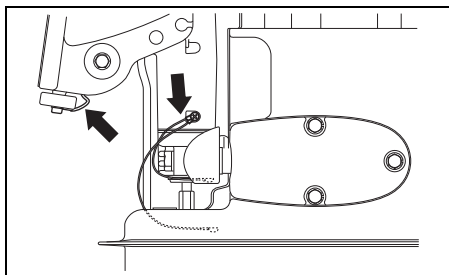
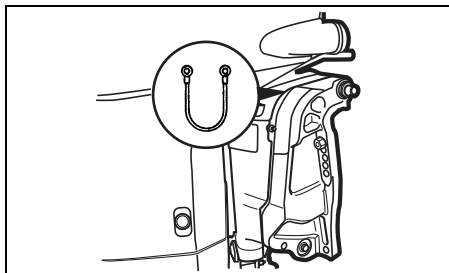

ACCU

Het niveau van het accuzuur moet zich altijd tussen MIN en MAX bevinden. Vul alleen gedestilleerd water bij tot aan het niveau MAX als het niveau beneden MIN staat.

⚠ WAARSCHUWING

Accuzuur is giftig en corrosief en kan ernstig letsel veroorzaken.

Vermijd contact met de ogen, huid, kleding en gelakte oppervlakken. Als accuzuur met een van deze dingen in contact komt, moet u de betreffende plaats met veel water afspoelen. Als accuzuur in de ogen of op de huid terecht komt, dient u meteen de hulp van een arts in te roepen.

⚠ WAARSCHUWING

Als u niet voorzichtig bent bij inspectie of onderhoud van de accu, kunt u kortsluiting veroorzaken met een explosie, brand of beschadiging van het circuit tot gevolg.

Maak de minkabel (zwart) los bij inspectie of onderhoud van de accu. Wees voorzichtig dat er geen metalen gereedschap of ander metaal voorwerp gelijktijdig met de pluspool van de accu en de motor in aanraking komt.

⚠ WAARSCHUWING

Accupolen, accuklemmen en verband houdende accessoires bevatten lood en loodbestanddelen die mogelijk schadelijk zijn.

Was uw handen nadat u met deze onderdelen in contact bent geweest.

LET OP

Als u verdund zwavelzuur aan de accu toevoegt, zal de accu worden beschadigd.

Voeg NOOIT verdund zwavelzuur aan de accu toe nadat u onderhoud hebt verricht. Volg de voorschriften van de fabrikant van de accu op ten aanzien van specifiek onderhoud.

MOTOROLIEFILTER

Het motoroliefilter moet een periodieke vervanging door een bevoegde Suzuki Marine Dealer ondergaan.

Vervang het motoroliefilter door een nieuw filter na de eerste 20 gebruiksuren (of na 1 maand). Vervang daarna het motoroliefilter door een nieuw filter om de 200 gebruiksuren (of 12 maanden).

SPOELEN VAN DE WATERKANALEN

Na het varen in modderig, brak of zout water moeten de waterkanalen met zoet water worden gespoeld en moet de buitenzijde van de motor ook met zoet water worden gereinigd. Spoel de waterkanalen op een van de volgende aangegeven manieren.

BIJ DRAAIENDE MOTOR

– motor verticaal

Suzuki adviseert om de waterkanalen bij voorkeur op deze manier te spoelen.

Om de waterkanalen te spoelen heeft u een speciale spuitmond nodig.

▲ WAARSCHUWING

Uitlaatgassen bevatten koolmonoxide, een gevaarlijk gas dat nauwelijks waarneembaar is omdat het kleurloos en reukloos is. Het inademen van koolmonoxide kan zeer gevaarlijk of zelfs dodelijk zijn.

Start de motor niet en laat die niet draaien in een ruimte met onvoldoende ventilatie.

▲ WAARSCHUWING

Het is gevaarlijk wanneer u niet de juiste voorzorgsmaatregelen neemt bij het spoelen van de waterkanalen.

Neem bij het spoelen van de waterkanalen altijd de volgende voorzorgsmaatregelen:

- Zorg dat de motor in de neutraalstand blijft staan. Als de vooruit- of achteruitstand ingeschakeld wordt, gaat de schroefas draaien waardoor letsel kan ontstaan.
- Zorg ervoor dat de motor tijdens het spoelen stevig vastzit op een standaard of op de boot en blijf in de buurt tot het spoelen klaar is.
- Houd kinderen en huisdieren op afstand en blijf uit de buurt van alle bewegende onderdelen.

LET OP

Als de motor wordt gestart zonder dat er water naar het koelsysteem wordt gevoerd, kan de motor binnen een tijdsbestek van slechts 15 seconden zwaar beschadigd raken.

Start de motor nooit zonder dat er water naar het koelsysteem wordt gevoerd.

1. Zet de motor af en laat deze afkoelen.
2. Plaats de spuitmond ① zodanig dat de waterinlaten afgedekt zijn door de rubber cups.
3. Sluit een tuinslang aan op de spuitmond en draai de kraan voldoende ver open zodat water langs de cups van de spuitmond naar buiten stroomt.

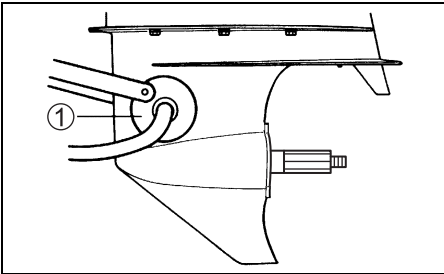

4. Zet de hendel van de afstandsbediening in de stand NEUTRAAL met de schroef verwijderd, start de motor en laat deze stationair draaien.
5. Draai de kraan indien nodig verder open om ervoor te zorgen dat er nog steeds voldoende water langs de cups stroomt.
6. Laat het water gedurende enkele minuten doorspoelen.
7. Zet eerst de motor uit en draai daarna de kraan dicht.
8. Verwijder de spuitmond en verwijder de tape van waterinlaat ①.
9. Reinig de buitenkant van de motor en breng een autowas aan op de gelakte onderdelen.

BIJ NIET-DRAAIENDE MOTOR

– motor verticaal

1. Controleer of de motor is afgezet.
2. Verwijder een van de pluggen (A) of (C) uit de doorspoelopeningen.

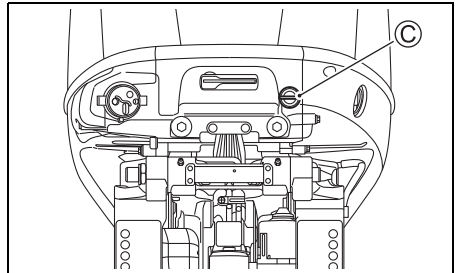
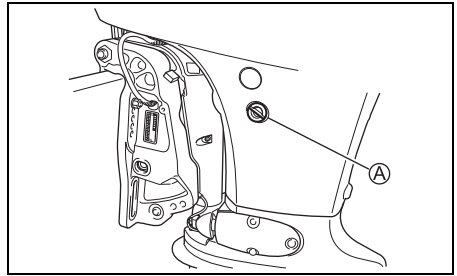

3. Sluit een tuinslang rechtstreeks of met behulp van een koppelstuk aan op aansluiting (B) van de motor. De schroefdraad is 0,75 – 11,5 NHR (Amerikaanse standaardmaat voor tuinslang-koppelschroefdraad.), een koppelstuk is in de handel verkrijgbaar.

AANWIJZING:

De tuinslangaansluiting (spoelkoppelstuk) die bij de spoelpuntschroefdraad (B) past wordt bij de motor meegeleverd.

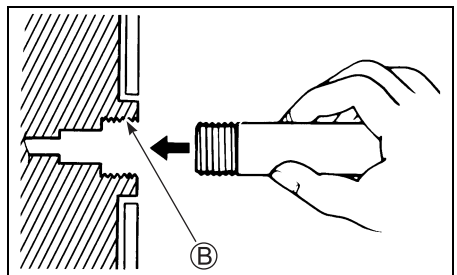

4. Draai de kraan voldoende ver open. Spoel de motor gedurende ongeveer vijf minuten door.
5. Zet de kraan uit.
6. Verwijder de slang en het koppelstuk (indien gebruikt) en plaats de plug weer.
7. Laat de motor verticaal staan totdat al het water uit de motor gelopen is.

BIJ NIET-DRAAIENDE MOTOR

– motor gekanteld

1. Kantel de motor in de hoogste stand.
2. Volg de aanwijzingen bij BIJ NIETDRAAIENDE MOTOR – motor verticaal.
LAAT DE MOTOR NIET DRAAIEN IN GEKANTELENDE POSITIE.
3. Laat de motor zakken en laat hem verticaal staan totdat al het water uit de motor gelopen is.

WATERSCHADE

Als de motor per ongeluk geheel onder water terecht komt, moet deze zo snel mogelijk gereviseerd worden om roestvorming te voorkomen. Volg in een dergelijk geval de onderstaande procedure.

1. Haal de motor zo snel mogelijk uit het water.
2. Reinig de motor grondig met schoon (zoet) water om het zoute water, de modder en het zeewier te verwijderen.
3. Verwijder de bougies en laat het water via de bougiegaten uit de cilinders stromen. Draai hierbij het vliegwiel een aantal malen rond.
4. Controleer of er water te zien is in de motorolie. Ververs de olie als er water in zit. Draai na het verversen de aftapplug goed vast.
5. Tap de brandstofleiding af.

WAARSCHUWING

Benzine is uiterst ontvlambaar en giftig. Benzine kan brand veroorzaken en kan gevaarlijk zijn voor mensen en huisdieren.

Houd vuur en vonken uit de buurt van benzine. Ontdoe u op de juiste wijze van ongewenste benzine.

6. Giet een eetlepel motorolie door elk bougiegat in de motor. Draai het vliegwiel een paar maal met de hand rond zodat de olie zich kan verdelen over de inwendige onderdelen. Gebruik niet de elektrische starter want dan kunnen de drijfstangen verbogen worden.

LET OP

Als u doorgaat met starten van de motor terwijl u wrijving of weerstand vaststelt, kan de motor ernstig worden beschadigd.

Als u wrijving of weerstand tijdens het starten van de motor vaststelt, moet u meteen stoppen en niet opnieuw proberen te starten voordat u het probleem gevonden en verholpen hebt.

7. Breng de motor naar uw officiële Suzukidealer en laat deze de motor zo snel mogelijk reviseren.

LET OP

Als de benzinetoevoer vervuild is met water, kan er motorschade optreden.

Als de vulhals van de brandstoftank en de ventilatie-opening onder water zijn geweest, controleer dan de brandstoftoevoer om er zeker van te zijn dat deze niet is vervuild met water.

OPSLAG

OPSLAG VAN DE MOTOR

Laat de motor bij uw officiële Suzuki-dealer opslagklaar maken als u gedurende een lange periode geen gebruik maakt van de boot (bijvoorbeeld aan het einde van het seizoen). Volg u de onderstaande procedure als u ervoor kiest om zelf de motor opslagklaar te maken.

1. Ververs de staartstukolie zoals in het hoofdstuk "STAARTSTUKOLIE" is aangegeven.
2. Ververs de motorolie zoals aangegeven in het hoofdstuk "MOTOROLIE".
3. Giet een benzine-stabilisatiemiddel in de benzinetank overeenkomstig de instructies op het blik.
4. Spoel de waterkanalen grondig schoon. Zie hiervoor het hoofdstuk "SPOELEN VAN DE WATERKANALEN (Bij draaiende motor)".
5. Regel de waterstroom en laat de motor ongeveer vijf minuten met 1500 toeren in de vrijstand draaien, om de gestabiliseerde benzine in de motor te verdelen.
6. Zet de motor **UIT** en draai daarna de kraan dicht. Verwijder de slang en de spuitmond.
7. Smeer alle andere onderdelen. Zie hiervoor het hoofdstuk "SMERING".
8. Was de buitenkant van de motor met zoet water. Na het wassen moet het resterende water dat op de motor achterblijft worden afgeveegd met een droge doek. Een hogedrukreiniger mag alleen gebruikt worden voor het wassen van de buitenkant. De spuitkop van de hogedrukreiniger mag niet dichtbij de motor komen.
9. Zet de gelakte onderdelen in de was. Werk eventuele lakschades eerst bij met een lakstift.
10. Sla de motor rechtopstaand op in een droge, goed geventileerde ruimte.

▲ WAARSCHUWING

Wanneer de motor draait, zijn er veel bewegende delen die ernstig letsel kunnen veroorzaken.

Wanneer de motor draait, moet u uw handen, haren, kleding enz. uit de buurt van de motor houden.

LET OP

Als de motor wordt gestart zonder dat er water naar het koelsysteem wordt gevoerd, kan de motor binnen een tijdsbestek van slechts 15 seconden zwaar beschadigd raken.

Start de motor nooit zonder dat er water naar het koelsysteem wordt gevoerd.

OPSLAG VAN DE ACCU

1. Plaats de accu in een koele donkere ruimte als u de buitenboordmotor voor langere tijd (1 maand of langer) niet gebruikt. Laad de accu volledig op als u deze weer in gebruik gaat nemen.
2. Controleer de soortelijke massa minimaal één maal per maand als u de accu voor langere tijd opslaat. Laad de accu als de soortelijke massa te laag is.

WAARSCHUWING

Het is gevaarlijk wanneer u niet de juiste voorzorgsmaatregelen neemt bij het opladen van de accu. Accu's produceren explosieve gasen die kunnen ontbranden. Accuzuur is giftig en corrosief en kan ernstig letsel veroorzaken.

- Rook niet en houd open vuur en vonken uit de buurt van de accu.
- Om te voorkomen dat er een vonk ontstaat wanneer de accu wordt opgeladen, moet u de acculaadkabels op de juiste polen aansluiten voordat de acculader wordt ingeschakeld.
- Ga voorzichtig te werk bij het hanteren van de accu en voorkom huidcontact met het accuzuur.
- Draag beschermende kleding (veiligheidsbril, handschoenen enz.).

IN GEBRUIK NEMEN NA OPSLAG

Volg de onderstaande procedure voordat de motor na opslag weer in gebruik kan worden genomen.

1. Reinig de bougies grondig of vervang ze indien nodig.
2. Controleer het niveau van de staartstuk-olie en vul indien nodig olie bij. Zie hiervoor hoofdstuk "STAARTSTUKOLIE".
3. Smeer alle bewegende delen. Zie hiervoor hoofdstuk "SMERING".
4. Controleer het motoroliepeil.
5. Reinig de motor en zet de gelakte onderdelen in de was.
6. Laad de accu op voordat u deze in de boot plaatst.

STORINGZOEKEN

In dit deel worden een aantal oorzaken aangegeven van de meest voorkomende storingen.

LET OP

Als het storingzoeken niet correct wordt uitgevoerd, kan de buitenboordmotor worden beschadigd. Als reparaties of afstellingen op een incorrecte manier worden uitgevoerd, kan de buitenboordmotor worden beschadigd in plaats van dat de storing wordt verholpen. In dat geval kunt u geen aanspraak maken op de garantie.

Neem contact op met een Suzuki Marine dealer als u er niet zeker van bent hoe u een storing dient op te lossen.

Startmotor werkt niet:

- Borgplaatje van noodstop-schakelaar is niet aangebracht.
- Zekering van startrelais is doorgebrand.
- Zekering van hulpaccukabel is doorgebrand.
- Bedieningshendel staat niet in neutraalstand.
- Aansluiting van accupolen is verroest of accu is niet aangesloten.
- Geen accuspanning.
- Startmotor is defect.
- Indien uitgerust met het sleutelvrij startstelsysteem:
Motorschakelaar of start/stop-schakelaar is defect.
Indien niet uitgerust met het sleutelvrij startstelsysteem:
Contactschakelaar of start/stop-schakelaar is defect.
- Elektrische bedrading is niet aangesloten.

Motor slaat niet aan (slaat moeilijk aan):

- Brandstoftank is leeg.
- Brandstof is vervuild.
- Verkeerde startprocedure.
- Luchtventilatie van brandstoftank is niet geopend.
- Brandstofslang is niet goed aangesloten op motor.
- Brandstofslang zit geknikt of klem.
- Brandstoffilter is verstopt.
- Brandstofpomp is defect.
- Brandstoftankfilter is verstopt.
- Vuile bougie.
- Ontstekingsstelsysteem is vervuild.

- Elektrische bedrading is niet aangesloten.

Motor draait onregelmatig stationair of slaat af:

- Vuile bougie.
- Brandstofslang zit geknikt of klem.
- Brandstofslang is niet goed aangesloten op motor.
- Brandstof is vervuild.
- Brandstoffilter is verstopt.
- Brandstofpomp is defect.
- Ontstekingsstelsysteem is vervuild.
- Gebruik van verkeerde motorolie.
- Thermostaat is defect.
- Elektrische bedrading is niet aangesloten.

Waarschuwingssysteem is geactiveerd (waarschuwingsszoemer klinkt, waarschuwing-LED's lichten op):

- Koelwaterkanaal is verstopt.
- Thermostaat is defect.
- Waterpomp is defect.
- Olieverversing-herinneringssysteem is geactiveerd.
- Onvoldoende of vervuilde motorolie.
- Motoroliefilter is verstopt.
- Oliepomp is defect.
- Schroef is beschadigd.
- Geen accuspanning.
- Motorregelingssensor is defect.
- Elektrische bedrading is niet aangesloten.

Schakelbediening werkt niet:

- Elektronische schakelregeling is defect.

Schroef draait niet rond:

- Schroefbus is versleten of beschadigd.
- Aandrijfas is beschadigd.
- Schroefas is beschadigd.

Motortoerental neemt niet toe:

- Schroef is beschadigd.
- Schroef is niet schoon.
- Schroef is verkeerd.
- Buitenboordmotor is niet juist gemonteerd.
- Trimhoek is niet juist afgesteld.
- Bougie is vuil of bougie is verkeerd.
- Brandstofslang zit geknikt of klem.
- Brandstoffilter is verstopt.
- Brandstof is vervuild.
- Brandstofpomp is defect.
- Ontstekingsstelsysteem is defect.

- Elektronisch gasbedieningssysteem is defect.
- Zware belading van de boot.
- Water is binnengedrongen in de boot.
- Onderkant van de boot is niet schoon of is beschadigd.

Motor trilt hevig:

- Schroef is beschadigd.
- Bevestigingsbouten of klemschroeven van motor zitten los.

Het sleutelvrij startsysteem wordt niet ingeschakeld bij de bediening van de motorschakelaar. Het foutgeluid (drie korte pieptonen) klinkt NIET: (Indien uitgerust met het sleutelvrij start-systeem)

- Borgplaatje van noodstop-schakelaar is niet aangebracht.
- Aansluiting van accupolen is verroest of accu is niet aangesloten.
- Geen accuspanning.
- Sleutelvrijfunctie-regeleenheid is defect.
- Elektrische bedrading is niet aangesloten.
- Motorschakelpaneel is defect.

Het sleutelvrij startsysteem wordt niet ingeschakeld bij de bediening van de motorschakelaar. Het foutgeluid (drie korte pieptonen) klinkt IS: (Indien uitgerust met het sleutelvrij start-systeem)

- De afstandsbediening bevindt zich buiten het bedieningsbereik.
- De batterij van de afstandsbediening is leeg.
- De afstandsbediening is uitgeschakeld.
- De afstandsbediening is niet geautoriseerd.
- Er is geen communicatie als gevolg van sterke radiogolven of storende ruis.
- Defecte verbindingen tussen de sleutelvrijfunctie-regeleenheid en de buitenboordmotor.
- Autorisatiefout tussen de sleutelvrijfunctie-regeleenheid en de buitenboordmotor.
- Abnormale situatie in het elektronische regelsysteem van de motor.

Het sleutelvrij startsysteem wordt niet uitgeschakeld bij de bediening van de motorschakelaar:

- Elektrische bedrading is niet aangesloten.
- Motorschakelpaneel is defect.

ZEKERING

1. Indien uitgerust met het sleutelvrij start-systeem:
Schakel het sleutelvrij start-systeem uit.

Indien niet uitgerust met het sleutelvrij start-systeem:
Draai het contactsleutel in de "uit" stand.
2. Verwijder de motorkap.
3. Verwijder het deksel van het zekeringenkastje en trek de zekering los.

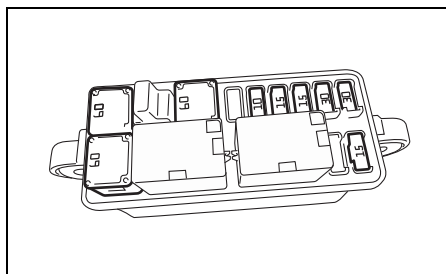
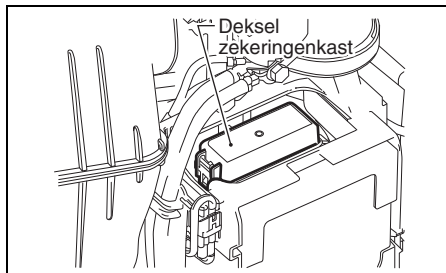

AANWIJZING:

Gebruik de zekeringtrekker aan de achterkant van het deksel van het zekeringenkastje voor het verwijderen en aanbrengen van de zekering.

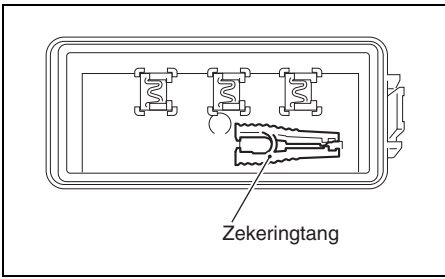

4. Verwijder de zekering van de subaccukabel.

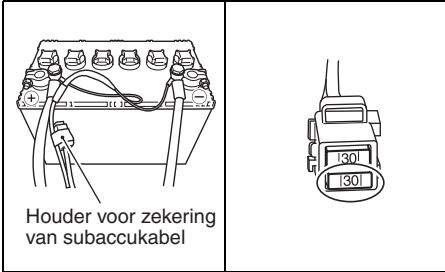

Houder voor zekering van subaccukabel

5. Inspecteer de zekering en vervang die door een nieuwe indien nodig.

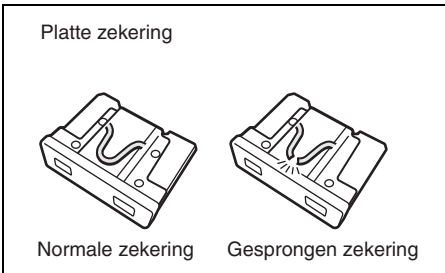
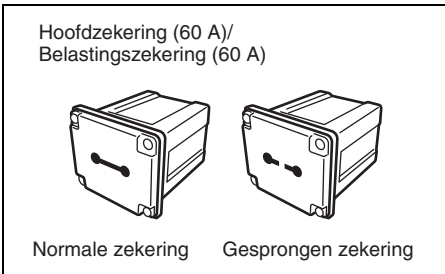

AANWIJZING:

Als een zekering gesprongen is, probeert u de oorzaak te achterhalen en het probleem te verhelpen. Als het probleem niet wordt verholpen, kan de zekering opnieuw springen.

⚠ WAARSCHUWING

Als u een gesprongen zekering vervangt door een zekering met een ander amperage of door aluminiumfolie of een draadje, kan het elektrische systeem ernstig worden beschadigd en bestaat er kans op brand.

Vervang een gesprongen zekering altijd door een nieuwe van hetzelfde type en met hetzelfde amperage.

LET OP

Als een nieuwe zekering na korte tijd ook weer springt, is het mogelijk dat er een ernstige storing is in het elektrische systeem.

Raadpleeg in dat geval een officiële Suzuki Marine dealer.

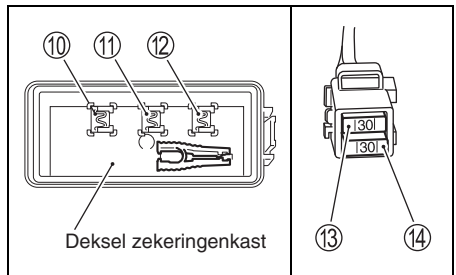
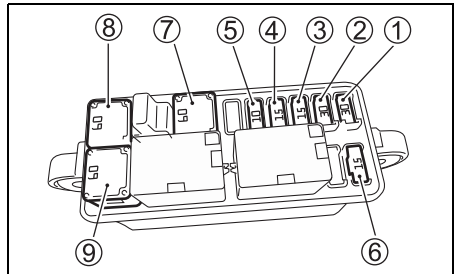

- ① Zekering voor startmotorrelais: 30 A
- ② Zekering voor bobine/injector/
motorregelmodule: 30 A
- ③ Zekering voor gasklep: 15 A
- ④ Zekering voor schakelactuator: 15 A
- ⑤ Zekering voor PTT-schakelaar: 10 A
- ⑥ Hogedruk-brandstofpomp: 15 A
- ⑦ Belastingzekering: 60 A
- ⑧ Hoofdzekering: 60 A
- ⑨ Reserve-zekering: 60 A
- ⑩ Reserve-zekering: 30 A
- ⑪ Reserve-zekering: 15 A
- ⑫ Reserve-zekering: 10 A
- ⑬ Reserve-zekering: 30 A
- ⑭ Zekering van subaccukabel: 30 A

AANWIJZING:

Reservezekeringen ⑩, ⑪ en ⑫ worden geleverd voor de achterkant van de deksel van de zekeringdoos.

SPECIFICATIES

| Onderdeel | DF115BG | DF140BG |
|---------------------|---|--------------------------|
| Motor | 4-takt | |
| Aantal cilinders | 4 | |
| Boring en slag | 86,0 × 88,0 mm | |
| Inhoud | 2.045 cm ³ | |
| Vermogen | 84,6 kW (115 pk) | 103,0 kW (140 pk) |
| Maximaal toerental | 5.000 – 6.000 omw/min | 5.700 – 6.300 omw/min |
| Ontstekingsstelsel | Transistorontsteking | |
| Motorsmering | Druksmering d.m.v. tandwielpomp | |
| Inhoud motorcarter | 5,5 L | |
| Inhoud staartstuk | 1,05 L | |
| Bougie | NGK LKR6E | |
| Elektrodeafstand | 0,8 – 0,9 mm | |
| Klepspel | IN: 0,23 – 0,27 mm UIT: 0,33 – 0,37 mm | |
| Brandstofftype | Alcoholvrije ongelodebenzine | |
| Minimum octaangetal | 91 (research-methode) | |

INFORMATIE BETREFFENDE DE EU-VOORSCHRIFTEN

(Voor Europese landen)

Geluidsdrukniveau

| Richtlijn | Limiet geluidsdrukniveau |
|----------------|--------------------------|
| 2013 / 53 / EU | 75 dB(A) |

Het geluidsdrukniveau is gemeten volgens ISO 14509-1:2018

WERKING WAARSCHUWINGSSYSTEEM “OLIE VERVERSEN”

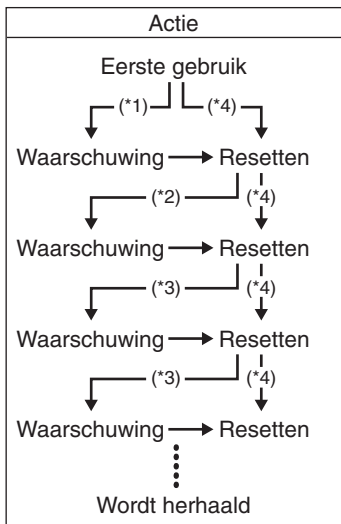

*1 : Eerste 20 bedrijfsuren

*2 : Periode van 80 bedrijfsuren

*3 : Periode van 100 bedrijfsuren

*4 : Bij resetten voordat systeem in werking is getreden

DF115BG DF140BG

MANUAL DO PROPRIETÁRIO

P

IMPORTANTE

▲ ADVERTÊNCIA/▲ CUIDADO/AVISO/

NOTA

Por favor leia este manual e siga as suas instruções atentamente. Para enfatizar as informações especiais, o símbolo ▲ e as palavras **ADVERTÊNCIA**, **CUIDADO**, **AVISO** e **NOTA** têm significados especiais. Preste muita atenção às mensagens realçadas por esse símbolo e palavras.

▲ ADVERTÊNCIA

Indica um perigo potencial que pode causar a morte ou sérios ferimentos.

▲ CUIDADO

Indica um perigo potencial que pode causar ferimentos leves ou moderados.

AVISO

Indica um perigo potencial que pode causar danos ao motor ou à embarcação.

NOTA:

Indica informações especiais para realizar uma manutenção mais fácil ou instruções mais claras.



Este símbolo aparece em vários lugares no seu produto Suzuki para alertá-lo sobre informações importantes no manual do proprietário.

AVISO IMPORTANTE AOS PROPRIETÁRIOS

▲ ADVERTÊNCIA

Deixar de tomar as precauções apropriadas pode aumentar o risco de morte ou de sérios ferimentos a você e aos seus passageiros.

- Antes de usar o seu motor de popa pela primeira vez, familiarize-se bem com o conteúdo deste manual do proprietário. Certifique-se de compreender bem todas as possíveis falhas do motor de popa e de todos os requisitos de segurança e de manutenção.

- Inspeccione a embarcação e o motor antes de cada passeio. Consulte a seção **INSPEÇÃO ANTES DE CADA PASSEIO DE BARCO** para itens importantes.
- Familiarize-se bem com todas as características de operação e de manejo da sua embarcação e motor. Pratique em velocidades baixas e moderadas até dominar completamente o manejo da embarcação e do motor. Não tente operar no desempenho máximo até que esteja completamente familiarizado com todas as características mencionadas.
- Sempre leve os equipamentos de segurança e de emergência da embarcação. Estes importantes equipamentos incluem: dispositivos de flutuação auxiliares para cada pessoa (mais uma bóia ou almofada flutuante arremessável em qualquer embarcação de 16 pés ou maior), extintor de incêndios, dispositivo de sinalização sonora, sinais de socorro visuais, âncora, bomba de porão, balde, bússola, corda de arranque de emergência, combustível e óleo extra, kit de primeiros socorros, lanterna, alimentos e água, espelho, pás, kit de ferramentas e rádio de transistores. Certifique-se de que todos os equipamentos apropriados para o seu passeio estejam a bordo antes de lançar a embarcação à água.
- Nunca arranque o motor nem o deixe funcionando em recintos fechados, ou onde haja pouca ou nenhuma ventilação. O gás de escape contém monóxido de carbono, um gás que é incolor e inodoro, que pode causar a morte ou sérios ferimentos.
- Instrua aos seus passageiros sobre como operar a embarcação, como lidar com emergências, e como operar os equipamentos de segurança e de emergência.
- Não segure a tampa do motor ou qualquer outra parte do motor de popa para embarcar ou desembarcar da embarcação.
- Certifique-se de que todas as pessoas vistam um colete salva-vidas na embarcação.
- Nunca opere a embarcação sob a influência de álcool ou outras drogas.
- Distribua toda a carga pesada uniformemente na embarcação.
- Providencie sem falta a execução da manutenção programada. Consulte o seu revendedor marítimo Suzuki autorizado quando for necessário.

PREFÁCIO

- Não modifique nem retire nenhum equipamento padrão do motor de popa. Fazer isso pode comprometer o uso seguro do motor.
- Aprenda e observe todas as regras de navegação aplicáveis.
- Preste atenção a todas as previsões do tempo. Não saia para navegar se o tempo estiver instável.
- Tome muito cuidado ao comprar peças de substituição ou acessórios. A Suzuki recomenda fortemente somente o uso de peças de substituição/acessórios genuínos da Suzuki ou seus equivalentes. Peças de substituição ou acessórios inadequados ou de má qualidade podem criar condições de funcionamento perigosas.
- Nunca retire a tampa do volante (exceto para um arranque de emergência).

NOTA:

Montar a antena do transceptor de rádio ou do equipamento de navegação muito perto do capô do motor pode causar uma interferência de ruído elétrico. A Suzuki recomenda que a antena seja montada afastada pelo menos um metro (40 polegadas) do capô do motor.

Este manual deve ser considerado como uma parte permanente do motor de popa e deve acompanhar o motor de popa quando o mesmo for revendido ou transferido para um novo proprietário ou operador. Leia atentamente este manual antes de operar o seu novo motor Suzuki e revise o manual de vez em quando. O manual contém informações importantes sobre a segurança, operação e manutenção.

Obrigado por escolher um motor de popa Suzuki. Por favor leia este manual atentamente e revise-o de vez em quando. Ele contém informações importantes sobre segurança, operação e manutenção. A compreensão de todas as informações contidas neste manual o ajudarão a desfrutar de passeios de barco com segurança.

Todas as informações neste manual são baseadas nas informações mais recentes disponíveis no momento da publicação. Em virtude melhorias ou outras modificações, podem haver discrepâncias entre este manual e o motor de popa. A Suzuki reserva-se ao direito de fazer modificações a qualquer momento sem aviso prévio.

SUMÁRIO

| | |
|--|----|
| LOCALIZAÇÃO DOS NÚMEROS DE IDENTIFICAÇÃO..... | 5 |
| COMBUSTÍVEL E ÓLEO..... | 5 |
| LOCALIZAÇÃO DAS ETIQUETAS DE SEGURANÇA..... | 8 |
| LOCALIZAÇÃO DAS PEÇAS..... | 9 |
| MONTAGEM DO MOTOR..... | 11 |
| INSTALAÇÃO DA BATERIA..... | 11 |
| USO DE ACESSÓRIOS ELÉTRICOS..... | 13 |
| SISTEMA DE ARRANQUE SEM CHAVE DA SUZUKI (SE EQUIPADO COM O SISTEMA DE ARRANQUE SEM CHAVE)..... | 14 |
| ESCOLHA E INSTALAÇÃO DO HÉLICE..... | 18 |
| AJUSTES..... | 19 |
| MEDIDOR (OPÇÃO) INDICADOR MULTIFUNCIONAL..... | 23 |
| SISTEMA DE PRECAUÇÃO..... | 35 |
| SISTEMA DE PRECAUÇÃO DE CONTROLE ELETRÔNICO DE MUDANÇA E ACELERAÇÃO..... | 40 |
| SISTEMA DE PRECAUÇÃO DO SISTEMA DE ARRANQUE SEM CHAVE (SE EQUIPADO COM O SISTEMA DE ARRANQUE SEM CHAVE)..... | 44 |
| SISTEMA DE DIAGNÓSTICO..... | 45 |
| SISTEMA DE AVISO DE TROCA DE ÓLEO..... | 46 |
| SISTEMA DE PREVENÇÃO DE SUFOCAÇÃO DO MOTOR..... | 49 |
| SISTEMA DE ALERTA DE ÁGUA NO COMBUSTÍVEL..... | 49 |
| OPERAÇÃO DOS SISTEMAS DE INCLINAÇÃO..... | 50 |
| INSPEÇÃO ANTES DE SAIR COM O BARCO..... | 53 |
| AMACIAMENTO..... | 55 |
| OPERAÇÃO..... | 56 |
| REMOÇÃO E TRANSPORTE DO MOTOR..... | 74 |
| REBOQUE..... | 76 |
| INSPEÇÃO E MANUTENÇÃO..... | 77 |
| LAVAGEM DAS PASSAGENS DE ÁGUA..... | 89 |

| | |
|---|----|
| MOTOR SUBMERSO..... | 91 |
| PROCEDIMENTO DE ARMAZENAMENTO..... | 92 |
| APÓS O ARMAZENAMENTO..... | 93 |
| LOCALIZAÇÃO E SOLUÇÃO DE PROBLEMAS..... | 94 |
| ESPECIFICAÇÕES..... | 97 |
| INFORMAÇÃO SOBRE A DIRETIVA EC..... | 98 |
| DIAGRAMA DE FLUXO DO SISTEMA DE AVISO DE TROCA DE ÓLEO..... | 98 |

LOCALIZAÇÃO DOS NÚMEROS DE IDENTIFICAÇÃO

Os números do modelo e de identificação de seu motor de popa estão impressos numa placa anexada ao suporte de braçadeira. É importante saber esses números para fazer pedidos de peça ou para denunciar o roubo do motor.

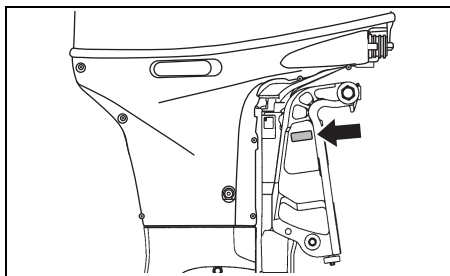

COMBUSTÍVEL E ÓLEO

GASOLINA

A Suzuki recomenda fortemente o uso de gasolina sem chumbo livre de álcool sempre que possível, com um índice mínimo de octanas de 91 (método de pesquisa). No entanto, misturas de gasolina sem chumbo e álcool com teor de octanas equivalente podem ser usadas, contanto que as seguintes diretrizes sejam atendidas.

AVISO

O uso de gasolina com tetraetilo de chumbo pode causar danos ao motor. O uso de combustível inadequado ou de má qualidade pode afetar o desempenho e pode danificar o motor e o sistema de combustível.

Use somente gasolina sem chumbo. Não use combustível com uma octanagem inferior à recomendada, nem qualquer combustível que possa estar deteriorado ou contaminado por sujeira, água, etc.

NOTA:

Os combustíveis oxigenados são combustíveis que contêm aditivos com oxigênio tais como o álcool.

A SUZUKI recomenda a instalação de um conjunto de filtro de combustível separador de água entre o(s) tanque(s) de combustível da embarcação e do(s) motor(es) de popa. Os sistemas de filtragem de combustível deste tipo ajudam que a impedir que a água eventualmente presente no(s) tanque(s) de combustível contamine o sistema de injeção eletrônica de combustível do motor. A contaminação de água pode deteriorar o desempenho do motor, bem como pode causar danos aos componentes do sistema de injeção eletrônica de combustível. O seu Revendedor Autorizado da Suzuki Marine pode dar-lhe conselhos sobre os sistemas de filtro de combustível separadores de água e sua instalação.

Misturas de gasolina/etanol

Misturas de gasolina sem chumbo e etanol (álcool etílico), também conhecidas como "GASOOL", são disponíveis comercialmente em algumas áreas. Misturas deste tipo podem ser usadas em seu motor de popa se tiverem no máximo 10% de etanol. Certifique-se de que a mistura de gasolina-etanol tenha um índice de octano não inferior ao recomendado para a gasolina.

Use a gasolina recomendada, que atenda às seguintes etiquetas.



Etiquetagem das bombas com misturas de gasolina/álcool

Em alguns estados, as bombas que dispensam misturas gasolina/álcool devem ser etiquetadas com o tipo e porcentagem do conteúdo de álcool, e se aditivos importantes estão presentes. Tais etiquetas proporcionam a informação necessária para se determinar se uma mistura particular de combustível satisfaz os requisitos indicados acima. Em outros estados, as bombas podem não estar claramente etiquetadas quanto ao conteúdo ou tipo de álcool e aditivos. Se você não estiver seguro se o combustível que tenciona utilizar satisfaz esses requisitos, informe-se com o encarregado do posto de gasolina ou fornecedores do combustível.

NOTA:

Se você não estiver satisfeito com a operação ou economia de combustível de seu motor de popa quando estiver usando misturas de gasolina/álcool, mude para gasolina sem chumbo sem álcool.

Certifique-se de que qualquer mistura de gasolina/álcool que usar tenha um índice mínimo de octanas de 91 (método de pesquisa).

No caso de detonação do motor, utilize um combustível de outra marca pois há diferenças entre marcas.

A gasolina sem chumbo estende a vida útil da vela de ignição.

▲ ADVERTÊNCIA

A gasolina é extremamente inflamável e tóxica. Ela pode causar um incêndio e pode ser perigosa para pessoas e animais de estimação.

Sempre tome as seguintes precauções ao reabastecer:

- **Nunca permita que crianças ou menores de idade reabasteçam o tanque de combustível.**
- **Se você usar um tanque de combustível portátil, sempre pare o motor e retire o tanque de combustível da embarcação para reabastecê-lo.**
- **Não reabasteça o tanque de combustível completamente até o topo, pois o combustível poderá transbordar quando se expandir devido ao calor do sol.**
- **Tome cuidado para não derramar o combustível. Se derramar o combustível, limpe-o imediatamente.**
- **Não fume e mantenha-se afastado de chamas expostas ou faíscas.**

AVISO

A gasolina armazenada no tanque de combustível por longos períodos de tempo produzirá verniz e goma, que podem danificar o motor.

Sempre use gasolina fresca.

AVISO

Os combustíveis contendo álcool podem causar danos à pintura, o que não é coberto pela Garantia Limitada do Novo Motor de Popa.

Tome cuidado para não derramar combustível contendo álcool ao reabastecer. Se derramar o combustível, limpe-o imediatamente.

NOTA:

O tanque de combustível fornecido com este motor é o reservatório de combustível dedicado do motor e não deve ser usado como um recipiente de armazenamento de combustível.

ÓLEO PARA MOTOR

AVISO

O uso de óleo de motor de má qualidade pode afetar adversamente o desempenho e a vida do motor.

A Suzuki recomenda que você use o óleo de motor marítimo de 4 tempos da Suzuki ou seu equivalente.

A qualidade do óleo é um fator essencial para o desempenho e vida útil do seu motor. Sempre escolha um óleo para motor de boa qualidade. A Suzuki recomenda o uso de ÓLEO PARA MOTOR DE 4 TEMPOS MARÍTIMO DA SUZUKI SAE 10W-40 ou 10W-30. Se não houver ÓLEO PARA MOTOR DE 4 TEMPOS MARÍTIMO DA SUZUKI, escolha um óleo FC-W certificado pela NMMA ou um óleo para motor de 4 tempos de boa qualidade da seguinte tabela de acordo com as temperaturas médias da sua área.

| Classificação API | Grau de viscosidade SAE | | | | | | | | | | | |
|----------------------|-------------------------|-----|-----|----|----|----|----|-----|--|--|--|--|
| SG ou superior | | | | | | | | | | | | |
| | 10W-40 | | | | | | | | | | | |
| | | | | | | | | | | | | |
| 10W-30 | | | | | | | | | | | | |
| TEMP. | °C | -20 | -10 | 0 | 10 | 20 | 30 | 40 | | | | |
| | °F | -4 | 14 | 32 | 50 | 68 | 86 | 104 | | | | |

NOTA:

Em tempos muito frios (abaixo de 5°C), use SAE (ou NMMA FC-W) 5W-30 para um arranque mais fácil e um funcionamento mais suave.

ÓLEO PARA ENGRENAGEM

A Suzuki recomenda o uso de ÓLEO PARA ENGRENAGEM DE MOTOR DE POPA SUZUKI. Se tal óleo não estiver disponível, use um óleo para engrenagem hipoidal SAE 90 classificado como GL-5 no sistema de classificação API.

LOCALIZAÇÃO DAS ETIQUETAS DE SEGURANÇA

Leia e siga todas as instruções impressas nas etiquetas no motor de popa e tanque de combustível. Certifique-se de entender todas as etiquetas.

Mantenha as etiquetas no motor de popa e tanque de combustível. Não as retire por nenhuma razão.

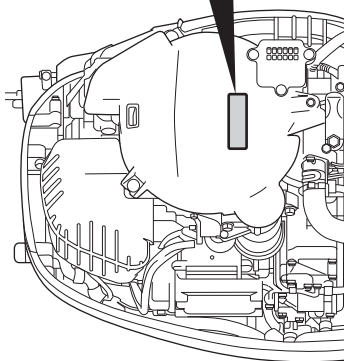
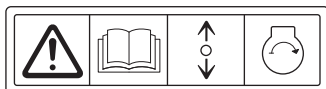
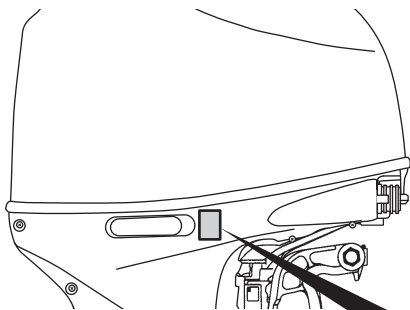

▲ WARNING AVERTISSEMENT



- Fuel can leak creating a fire hazard if you lay motor on its side. Drain fuel completely from vapor separator or carburetor before laying motor on its side.
- See owner's manual for details.

- Le carburant risque de fuir et de présenter un danger d'incendie si le moteur est placé sur le côté. Vidanger entièrement le carburant du séparateur de vapeurs ou du carburateur avant de procéder.
- Pour plus de détail, voir le manuel du propriétaire.

Significado do símbolos das etiquetas
Os símbolos contêm os seguintes significados;

 : Símbolo de advertência geral (Precaução ou Advertência)

 : Leia atentamente o manual do proprietário

 : Operação da alavanca do controle remoto/alavanca de câmbio-duas direções; Avanço/Neutro/Ré

 : Arranque do motor

 : Perigo causado por fogo

 : Perigo causado por colocar o motor de lado

LOCALIZAÇÃO DAS PEÇAS

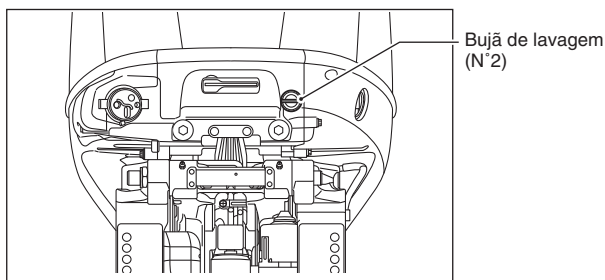
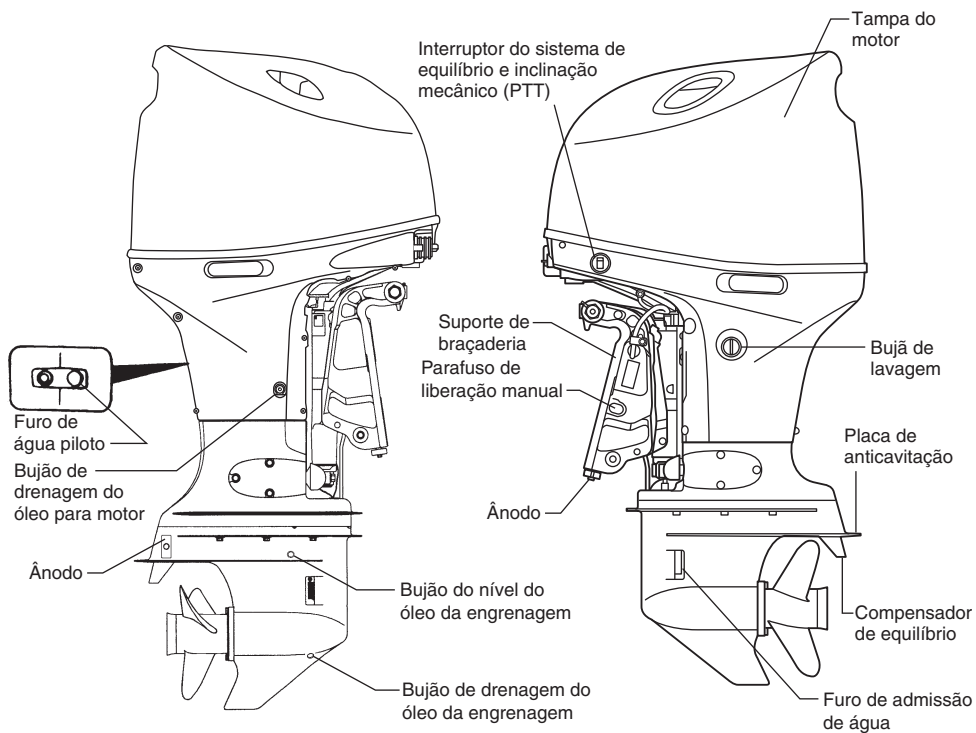

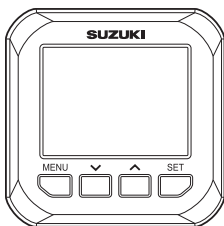

**INDICADOR
MULTIFUNCIONAL
(Opção)**

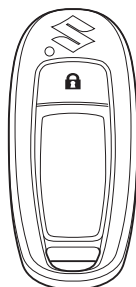

**CHAVE FOB INTELIGENTE
(SE EQUIPADO COM O
SISTEMA DE ARRANQUE SEM CHAVE)**

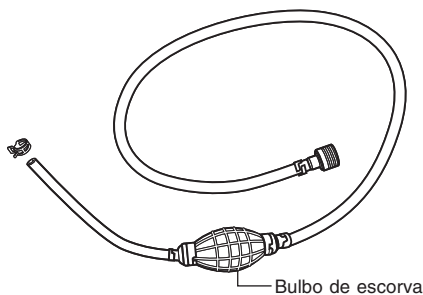
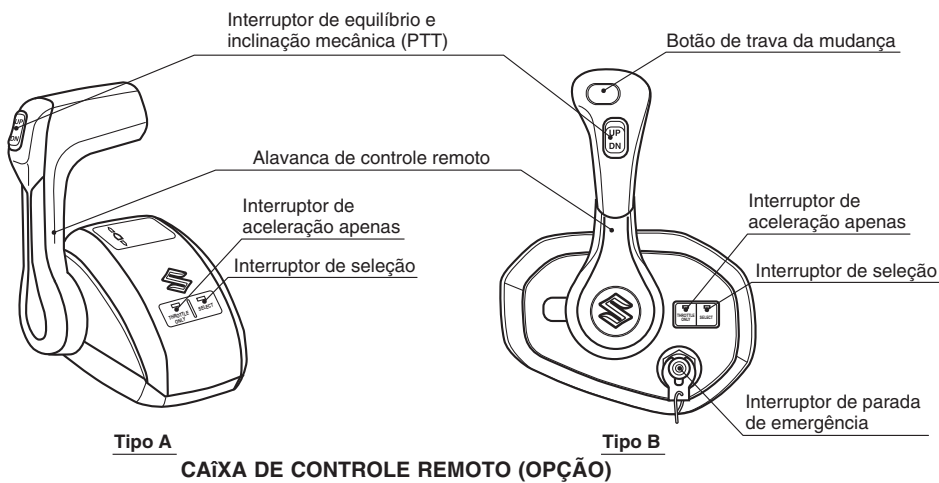

LINHA DE COMBUSTÍVEL

MONTAGEM DO MOTOR

▲ ADVERTÊNCIA

Superar a potência da embarcação pode ser perigoso. Uma potência de cavalos-força (HP) excessiva terá um efeito adverso na segurança do casco e pode causar dificuldades na operação/manejo. A embarcação também pode sofrer alguma fadiga e danos no casco.

Nunca instale um motor de popa com uma potência de cavalos-força que exceda da potência de cavalos-força máxima recomendada pelo fabricante, conforme indicado na "Placa de Certificação" da embarcação. Contate o seu revendedor marítimo Suzuki autorizado se não puder localizar a "Placa de Certificação" do casco.

A Suzuki recomenda fortemente que o motor de popa e seus controles e medidores sejam instalados por um revendedor autorizado de produtos marítimos Suzuki. O revendedor tem as ferramentas, instalações e know-how necessários.

▲ ADVERTÊNCIA

Deixar de instalar o motor de popa e seus controles e medidores associados adequadamente pode provocar ferimentos ou danos.

A Suzuki recomenda fortemente que você tenha o seu motor de popa, controles e medidores instalados pelo revendedor marítimo Suzuki autorizado. O revendedor tem as ferramentas, instalações e o know-how para executar o trabalho corretamente.

INSTALAÇÃO DA BATERIA

REQUISITOS DA BATERIA

Não use baterias de ciclo profundo e baterias de eletrólito gelificado para o arranque de motores.

Use uma bateria de arranque de chumbo-ácido de 12 Volts que satisfaça as especificações seguintes.

**Ampères de arranque marítimo 650 (MCA)/
ABYC,
ou Ampères de arranque a frio 512 (CCA)/
SAE
ou Capacidade de reserva (RC) 160 Minutos/SAE
ou 100 AH de 12 Volts (20HR/IEC)**

NOTA:

- *As especificações acima são os requisitos mínimos da bateria para arrancar o motor.*
- *Ao conectar baterias em paralelo, elas devem ser do mesmo tipo, capacidade, fabricante e de idade similar. Quando for preciso trocar uma bateria, deve-se trocar todas elas como um jogo. Consulte o seu revendedor Suzuki para as informações de instalação correta das baterias.*
- *Se a aplicação da sua embarcação requer cargas de bateria adicionais, recomenda-se a instalação de uma ou mais baterias auxiliares. Consulte o seu revendedor Suzuki para as informações de instalação correta das baterias.*

INSTALAÇÃO DA BATERIA

Fixe a bateria numa área seca da embarcação, livre de vibrações.

NOTA:

- *Recomenda-se que a bateria seja instalada num compartimento fechado.*
- *Ao conectar baterias, use as porcas hexagonais para fixar os cabos das baterias às colunas das baterias.*

Para conectar a bateria, primeiro conecte o condutor vermelho do motor ao terminal positivo da bateria e, em seguida, conecte o condutor preto ao terminal negativo da bateria.

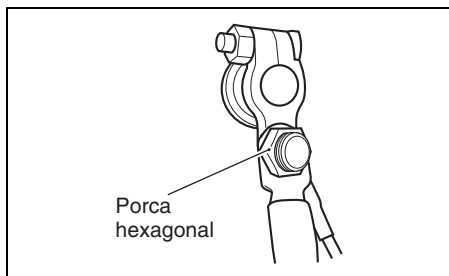
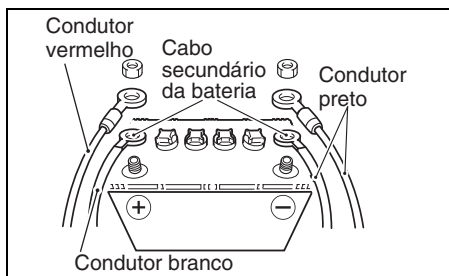

Para desconectar a bateria, primeiro desconecte o cabo preto do terminal negativo, e em seguida desconecte o cabo vermelho do terminal positivo.

A Suzuki recomenda a instalação da tampa de terminal no terminal positivo da bateria para prevenir um curto-circuito dos terminais da bateria.

Se uma tampa de terminal for neca, contate o seu revendedor marítimo Suzuki autorizado.

⚠ ADVERTÊNCIA

Se você colocar a bateria perto do tanque de combustível, uma faísca da bateria pode inflamar a gasolina, causando um incêndio e/ou uma explosão.

Não coloque o tanque de combustível no mesmo compartimento/área da bateria.

⚠ ADVERTÊNCIA

As baterias geram um gás hidrogênio inflamável e podem explodir se estiverem perto de chamas ou faíscas.

Nunca fume nem gere faíscas quando trabalhar perto da bateria. Mantenha a bateria afastada de chamas expostas. Para evitar a geração de faíscas quando carregar a bateria, conecte os cabos do carregador de bateria aos terminais apropriados antes de ligar o carregador.

⚠ ADVERTÊNCIA

O ácido da bateria é tóxico e corrosivo. Ele pode causar sérios ferimentos e pode danificar as superfícies pintadas.

Evite o contato com os olhos, pele, roupa e superfícies pintadas. Se o ácido da bateria entrar em contato com qualquer uma das partes mencionadas, lave a parte afetada imediatamente com grandes quantidades de água. Se o ácido entrar em contato com os olhos ou pele, procure atenção médica imediatamente.

AVISO

O sistema elétrico ou seus componentes podem sofrer danos se as precauções apropriadas relativas à bateria não forem tomadas.

- **Certifique-se de conectar os condutores da bateria corretamente.**
- **Não desconecte os condutores da bateria enquanto o motor estiver funcionando.**

CABO SECUNDÁRIO DA BATERIA

O cabo secundário da bateria ① é usado para fornecer a voltagem para o sistema de controle do motor. No meio do cabo há um fusível de 30 A ② para proteger o circuito de controle.

Se o cabo secundário da bateria não for conectado corretamente à bateria, o motor não poderá ser ligado.

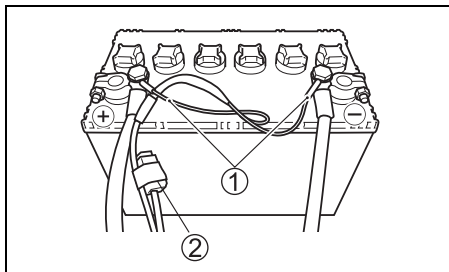

USO DE ACESSÓRIOS ELÉTRICOS

A quantidade de potência (CC 12V) disponível para os acessórios depende da condição de funcionamento do motor. Para maiores detalhes, consulte o revendedor autorizado de motores de popa Suzuki.

NOTA:

O uso de muita energia para os acessórios elétricos em certas condições de funcionamento pode descarregar a bateria.

SISTEMA DE ARRANQUE SEM CHAVE DA SUZUKI (SE EQUIPADO COM O SISTEMA DE ARRANQUE SEM CHAVE)

Este sistema permite-lhe arrancar o motor através de uma comunicação entre a chave Fob inteligente e a unidade de controle sem chave quando estiver com a chave Fob inteligente consigo, ao invés de usar a chave mecânica.

O motor pode ser arrancado quando a distância entre a chave Fob inteligente e a unidade de controle sem chave estiver dentro do intervalo de comunicação de 1 m.

Neste sistema, a chave Fob inteligente e a unidade de controle sem chave usam uma comunicação de rádio para conferir se a identificação da chave Fob inteligente está registrada no Sistema de Arranque Sem Chave.

Se a identificação da chave Fob inteligente não estiver registrada, o sistema impedirá o arranque do motor com a chave Fob inteligente.

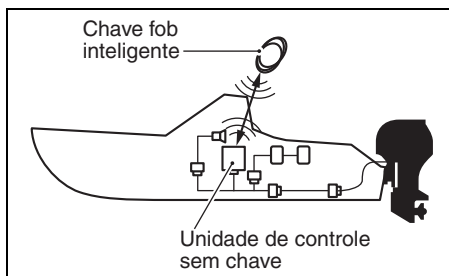

NOTA:

Consulte o seu Revendedor Marítimo Suzuki para a instalação do Sistema de Arranque Sem Chave.

Consulte também o “Manual de Instruções do Sistema de Arranque Sem Chave” fornecido com o produto para as instruções de operação detalhadas.

SISTEMA IMOBILIZADOR

Neste sistema, a chave Fob inteligente e a unidade de controle sem chave usam uma comunicação de rádio para conferir se a identificação da chave Fob inteligente está registrada no Sistema de Arranque Sem Chave.

Se a identificação da chave Fob inteligente não estiver registrada, o sistema impedirá o arranque do motor com a chave Fob inteligente.

▲ ADVERTÊNCIA

As ondas de rádio da unidade de controle sem chave podem interferir com o funcionamento de equipamentos médicos elétricos tais como marcapassos. Deixar de tomar as precauções listadas a seguir pode aumentar o risco de lesões graves ou morte devido à interferência de ondas de rádio.

Qualquer pessoa que use um equipamento médico elétrico tal como um marcapasso deve consultar o fornecedor do equipamento médico para perguntar se as ondas de rádio da unidade de controle sem chave podem interferir com o equipamento médico.

CHAVE FOB INTELIGENTE

Duas (2) chaves Fob inteligentes são fornecidas com o Sistema de Arranque Sem Chave.

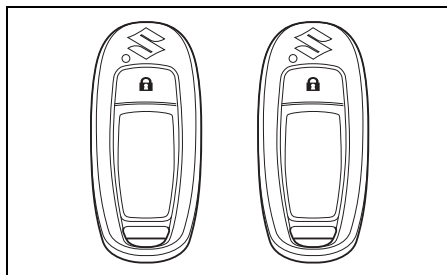

▲ ADVERTÊNCIA

As chaves Fob inteligentes emitem ondas de rádio que podem interferir com as operações de aeronaves.

NÃO opere os botões nas chaves Fob inteligentes enquanto estiver em uma aeronave. Quando colocar as chaves Fob inteligentes em uma bolsa, etc., proteja os botões para que não sejam pressionados acidentalmente.

NOTA:

As chaves Fob inteligentes caem na categoria de dispositivos eletrônicos restritos para uso em aeronaves.

AVISO

As ondas de rádio emitidas pela chave Fob inteligente podem causar interferências com outros dispositivos de comunicação sem fio tais como celulares e controles remotos.

Não opere os botões na chave Fob inteligente mais do que o necessário.

▲ CUIDADO

Tentar desmontar, reparar ou modificar a chave Fob inteligente pode causar uma ignição, choque elétrico ou lesão.

NÃO tente desmontar, reparar ou modificar a chave Fob inteligente.

AVISO

A chave Fob inteligente contém componentes eletrônicos sofisticados, que podem sofrer danos e funcionar incorretamente se você não tomar as precauções apropriadas.

- **NÃO** deixe o produto em lugares que possam atingir uma alta temperatura.
- **NÃO** aplique um impacto forte, tal como derrubar o produto.
- **NÃO** aproxime muito a chave de objetos magnéticos.
- **NÃO** coloque o produto perto de dispositivos eletromagnéticos como um televisor ou equipamento de áudio.
- **NÃO** coloque a chave perto de equipamentos médicos elétricos (equipamento de terapia de microondas, etc.), nem receba tratamento médico enquanto estiver com a chave Fob inteligente no bolso, etc.

NOTA:

- **NÃO** apague nem altere a marca de certificação de conformidade.
- Um máximo de seis (6) chaves Fob inteligentes podem ser registradas em uma unidade de controle sem chave.
- A vida útil da pilha da chave Fob inteligente é de aproximadamente dois (2) anos, o que pode variar dependendo das condições de uso.
- A chave Fob inteligente está sempre no modo de transmissão para comunicar-se com a unidade de controle sem chave. Por este motivo, a pilha pode esgotar-se rapidamente se a chave receber ondas de rádio fortes de um televisor, computador pessoal, etc.

NOTA:

- Se você perder a chave Fob inteligente, contate imediatamente o seu Revendedor Marítimo Suzuki autorizado.
- A chave Fob inteligente usa uma onda de rádio fraca que é suscetível a influências externas ao comunicar-se com a unidade de controle sem chave. Por este motivo, ela pode não funcionar adequadamente nas seguintes condições.
 - Há uma instalação próxima que emite ondas de rádio fortes tal como uma torre de televisão, central de energia elétrica, estação de radiodifusão, etc.
 - A chave Fob inteligente está perto de outros dispositivos de comunicação sem fio como um celular, equipamento de rádio ou notebook.
 - A chave Fob inteligente está em contato com ou coberta com um objeto metálico.

Mudança do modo de comunicação da chave Fob inteligente

Mantenha pressionado o botão de trava ① na chave Fob inteligente por mais de um segundo para mudar entre modo ativado e modo desativado.

Modo ON (ativado):

É possível usar o Sistema de Arranque Sem Chave.

Modo OFF (desativado):

Não é possível usar o Sistema de Arranque Sem Chave.

NOTA:

Se o botão de trava for pressionado brevemente no modo de comunicação ativado, o LED ② na chave Fob inteligente piscará uma vez brevemente.

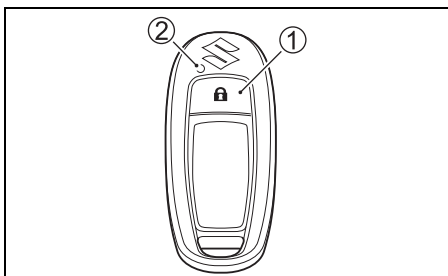

SUBSTITUIÇÃO DA PILHA DA CHAVE FOB INTELIGENTE

⚠ ADVERTÊNCIA

A chave Fob inteligente contém uma pilha de célula tipo moeda/botão.

- A pilha é perigosa e deve ser mantida fora do alcance de crianças e animais (quer seja nova ou usada).
- Se engolida ou colocada dentro de qualquer parte do corpo, a pilha pode causar ferimentos graves ou fatais em 2 horas ou menos.
- Se você achar que a pilha possa ter sido engolida ou colocada dentro de qualquer parte do corpo, deve procurar um médico imediatamente.
- Se a tampa da chave Fob inteligente não puder ser fechada com firmeza, pare de usar a chave.

⚠ CUIDADO

- Existe um perigo de estouro se a pilha for substituída por um tipo incorreto.
- Verifique e respeite todas as leis e regulamentos locais para a eliminação de pilhas ou acumuladores. Nunca elimine uma pilha no fogo, por trituração mecânica nem a corte.
Se a pilha for incorretamente eliminada ou aquecida a uma temperatura de 100 °C (212 °F) ou superior, poderá produzir-se gás no interior da pilha, dando origem a fugas de eletrólitos, curto-circuitos internos, geração de calor, estouro e chamas violentas.
- Não exponha a chave Fob inteligente ou a respectiva pilha a calor excessivo como, por exemplo, a luz direta do sol ou fogo.

Se a pilha da chave Fob inteligente ficar fraca, a mensagem “Keyless FOB Battery Low” (Pilha fraca da chave FOB inteligente) aparecerá na tela, indicando que a pilha deve ser substituída. Certifique-se de pedir ao seu revendedor marítimo Suzuki autorizado para substituir a bateria.

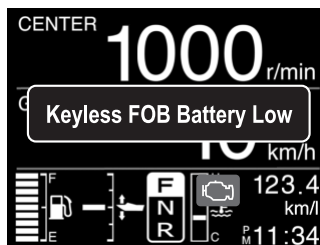

NOTAS

ESCOLHA E INSTALAÇÃO DO HÉLICE

ESCOLHA DO HÉLICE

É essencial utilizar um hélice em seu motor de popa que seja satisfaça apropriadamente as características de operação do barco. A velocidade do motor quando você opera o barco a toda potência depende do hélice usado.

Uma velocidade excessiva pode danificar o motor seriamente, ao passo que uma velocidade baixa em plena aceleração afetará o desempenho adversamente. Sua carga de funcionamento também afetará a seleção do hélice. Cargas menores geralmente requerem hélices de passo maior, enquanto que cargas maiores geralmente requerem hélices de passo menor. O seu revendedor marítimo Suzuki autorizado o ajudará na escolha de um hélice adequado para a sua embarcação.

AVISO

Instalar um hélice com um passo muito grande ou muito pequeno causará uma velocidade máxima incorreta do motor, o que poderá causar sérios danos ao motor.

Peça ao seu revendedor marítimo Suzuki autorizado para ajudá-lo na escolha de um hélice adequado para a sua embarcação.

Você pode determinar se o seu hélice é adequado para uso com sua embarcação usando um tacômetro para medir a velocidade do motor ao operar a embarcação a toda potência, em condições de carga mínima. Se você estiver usando um hélice apropriado, a velocidade do motor ficará dentro do seguinte intervalo:

| | | |
|----------------------------------|---------|--------------------------------------|
| Gama de operação a toda potência | DF115BG | 5000 – 6000 rpm (min ⁻¹) |
| | DF140BG | 5700 – 6300 rpm (min ⁻¹) |

Se a velocidade do motor não ficar dentro do intervalo indicado, consulte o seu revendedor marítimo Suzuki autorizado para determinar o tamanho do hélice que lhe seja mais adequado.

INSTALAÇÃO DO HÉLICE

▲ ADVERTÊNCIA

Deixar de tomar as precauções adequadas ao instalar ou retirar o hélice pode causar sérios ferimentos.

Para instalar ou retirar o hélice:

- Sempre coloque a alavanca de mudança na posição “Neutral” e retire a placa de trava do interruptor de parada de emergência, de forma que o motor não possa ser arrancado acidentalmente.
- Use luvas para proteger as mãos, e “trave” o hélice colocando um bloco de madeira entre as pás e a placa anticavitação.

Para instalar o hélice em seu motor de popa, utilize o seguinte procedimento.

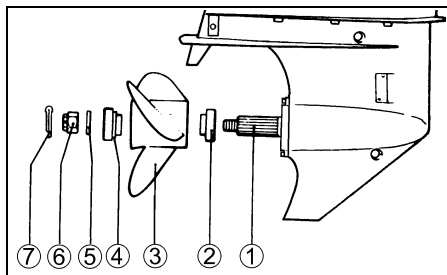

1. Cubra as ranhuras ① do eixo do hélice liberamente com graxa resistente à água da Suzuki para auxiliar a prevenção contra a corrosão.
2. Coloque o detentor ② no eixo.
3. Alinhe o hélice ③ com as ranhuras do eixo do hélice e deslize o hélice no eixo.
4. Coloque o espaçador ④ e arruela ⑤ no eixo.
5. Instale a porca ⑥ do hélice e aperte-a com uma chave do aperto a 50 – 60 N·m (5,1 – 6,1 kgf·m/37 – 44 lbf·ft).
6. Insira a chave ⑦ e dobre-a de modo que não saia.

Para retirar o hélice, inversa o procedimento acima.

AJUSTES

AJUSTE DO ÂNGULO DE INCLINAÇÃO

Para ajudar a manter a estabilidade de condução e boa performance, sempre mantenha o ângulo de inclinação apropriado como mostrado na ilustração. O ângulo de inclinação varia dependendo da combinação do barco, motor e hélice, assim como com as condições de operação.

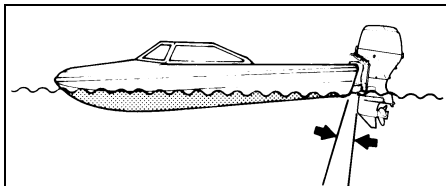

- Ângulo de inclinação muito pequeno (O barco tende a dar “culapadas”.)

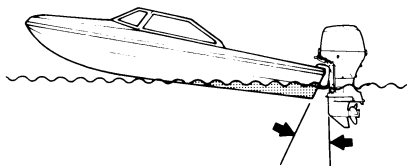

- Ângulo de inclinação muito grande (O barco tende a dar “saltos”.)

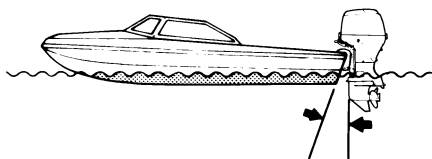

- Ângulo de inclinação apropriado

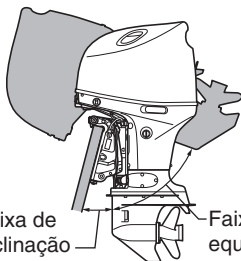

Faixa de inclinação

Faixa de equilíbrio

▲ ADVERTÊNCIA

O ângulo de equilíbrio afeta grandemente a estabilidade da direção. Se o ângulo de equilíbrio for muito pequeno, a embarcação pode “escavar a água com a proa” ou causar a “direção de proa”. Por outro lado, se o ângulo de equilíbrio for muito grande, a embarcação pode “jogar” para os lados ou “dar saltos” para cima e para baixo. Essas condições, que resultam na perda do controle de direção, podem causar o arremesso dos ocupantes para fora da embarcação.

Sempre mantenha o ângulo de equilíbrio apropriado baseado na combinação da sua embarcação, motor e hélice, bem como de acordo com as condições de funcionamento.

▲ ADVERTÊNCIA

Se o motor for inclinado além da posição de equilíbrio máxima, o suporte giratório não terá o apoio lateral do suporte de sujeição e o sistema de inclinação não será capaz de amortecer o motor se a unidade inferior bater contra um obstáculo. Isso pode provocar ferimentos nos ocupantes.

Não opere o motor acima de 1500 r/min nem opere a embarcação num estado de planagem com o motor inclinado além da posição de equilíbrio máxima.

AVISO

Se você operar a embarcação com o motor equilibrado além da posição de equilíbrio máxima, os orifícios de admissão de água podem ficar acima da linha da água, causando graves danos ao motor devido ao sobreaquecimento.

Nunca opere a embarcação com o motor equilibrado além da posição de equilíbrio máxima.

Faça uma prova em marcha no barco para determinar se o ângulo de inclinação precisa ser ajustado. Ajuste o ângulo de inclinação usando o sistema de equilíbrio e inclinação mecânico.

Consulte a seção SISTEMA DE INCLINAÇÃO E EQUILÍBRIO MECÂNICO.

Se você ainda não puder obter um bom desempenho, pode haver um problema com a altura de montagem do motor. Consulte o seu revendedor para assistência técnica.

Ajuste automático do ângulo de equilíbrio

Este motor de popa está equipado com uma função de ajuste automático do ângulo de equilíbrio. A função ajusta automaticamente o ângulo de equilíbrio de forma adequada. Consulte Auto Trim (Equilíbrio automático) na seção MEDIDOR (OPÇÃO) INDICADOR MULTIFUNCIONAL.

AJUSTE DO COMPENSADOR DE EQUILÍBRIO

Este ajuste é usado para compensar uma possível tendência do barco a mudar ligeiramente de bordo à direita ou esquerda. Esta tendência pode ocorrer em virtude do aperto do hélice, posição de montagem do motor, etc.

Para ajustar o compensador de equilíbrio:

1. Afrouxe o parafuso **A** que fixa o compensador de equilíbrio em posição.

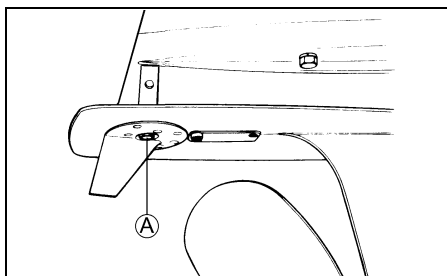

2. Se o barco está tendendo a mudar de bordo à esquerda, mova a extremidade posterior do compensador de equilíbrio para bombordo. Se o barco está tendendo a mudar de bordo à direita, mova para boreste.

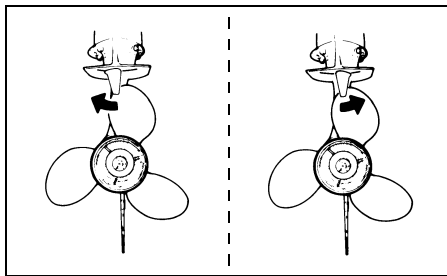

3. Aperte o parafuso que fixa o compensador de equilíbrio em posição.

Depois de ajustar o compensador de equilíbrio, verifique para ver se o barco ainda tende a mudar de bordo a um lado. Se for necessário, reajuste o compensador de equilíbrio.

AJUSTE DA ALAVANCA DE CONTROLE

A fricção e a força de detenção da alavanca de controle podem ser ajustadas de acordo com a preferência do operador. O ajuste da fricção da alavanca de controle mudará o esforço para mover a manivela de controle. Isso ajudará a prevenir o movimento indesejável da alavanca de controle em condições de água severas. Consulte o seu revendedor marítimo Suzuki autorizado para ajustar a fricção e força de detenção da alavanca de controle.

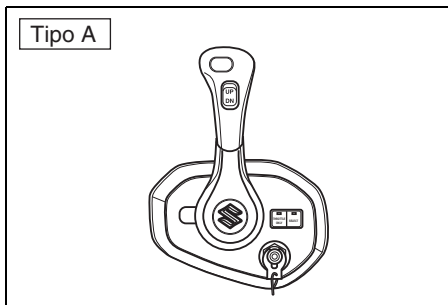
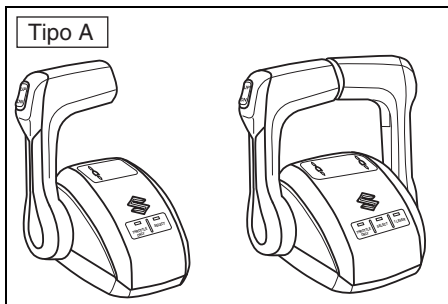

| Tipo | Item ajustável |
|------|-----------------------------|
| A | Fricção e força de detenção |
| B | Fricção |

AJUSTE DA MARCHA LENTA

A marcha lenta é ajustada na fábrica entre 650 – 750 rpm na posição neutra.

NOTA:

Se a marcha lenta não puder ser ajustada dentro da faixa especificada, contate o seu revendedor autorizado de motores de popa Suzuki.

AJUSTE DA POSIÇÃO DO LIMITE SUPERIOR DE INCLINAÇÃO

Se o motor de popa entrar em contato com o poço do motor do barco durante a operação de inclinação total para cima, o ajuste do limite superior deve ser refeito.

Realize este ajuste após o cancelamento do ajuste da posição atual, conforme explicado no seguinte procedimento.

CANCELAMENTO DO AJUSTE DO LIMITE SUPERIOR DA INCLINAÇÃO

1. Se equipado com o Sistema de Arranque Sem Chave:

Pressione e mantenha o interruptor do motor ① pressionado durante mais de dois segundos para ligar.

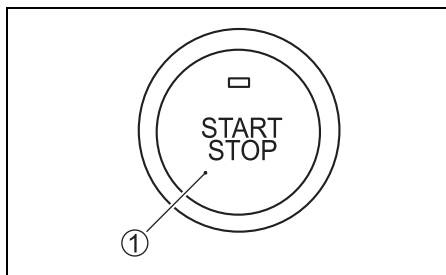

Se não equipado com o Sistema de Arranque Sem Chave:

Gire o chave de ignição para a posição "ON".

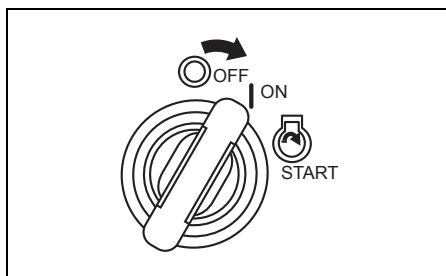

2. Puxe a placa de trava do interruptor de parada de emergência ②.

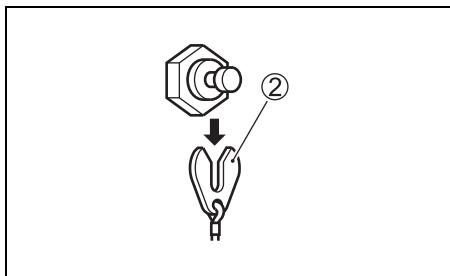

3. Certifique-se de que a alavanca do controle remoto esteja na posição “NEUTRAL”.
4. Confirme que o LED SELECT acende. Se não acender, pressione o botão SELECT na caixa do controle remoto. Pressione o botão “THROTTLE ONLY” ③.

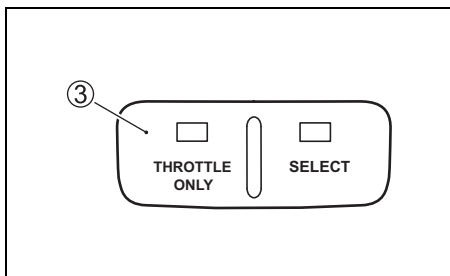

5. Mova a alavanca do controle para a frente até que o sinal sonoro de aviso seja emitido uma vez. Nesse momento, a mensagem “Set Limit Angle” (Definir Ângulo Limite) aparecerá no ecrã do manómetro. Pressione o lado “UP” do interruptor PTT durante três segundos e a cigarra soará duas vezes brevemente, indicando que o ajuste foi cancelado.

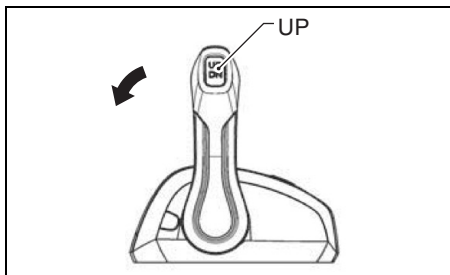

6. Retorne o acelerador para a posição totalmente fechada.

AJUSTE DO LIMITE SUPERIOR DE INCLINAÇÃO

1. Se equipado com o Sistema de Arranque Sem Chave: Pressione e mantenha o interruptor do motor pressionado durante mais de dois segundos para ligar. Se não equipado com o Sistema de Arranque Sem Chave: Gire a chave de ignição para a posição “ON”.
2. Pressione o lado “UP” do interruptor PTT de forma que a posição ótima de inclinação total para cima para o barco seja obtida.
3. Puxe a placa de trava do interruptor de parada de emergência.
4. Certifique-se de que a alavanca do controle remoto esteja na posição “NEUTRAL”.
5. Confirme que o LED SELECT acende. Se não acender, pressione o botão SELECT na caixa do controle remoto. Pressione o botão “THROTTLE ONLY”.
6. Mova a alavanca do controle para a frente até que o sinal sonoro de aviso seja emitido uma vez.
7. Pressione o lado “UP” do interruptor PTT três vezes dentro de três segundos. A cigarra soará uma vez brevemente indicando que o ajuste foi aceito.
8. Retorne o acelerador para a posição totalmente fechada e instale a placa de trava no interruptor de emergência. Realize as operações de inclinação total para cima e para baixo várias vezes pressionando o interruptor PTT e certifique-se de que o ajuste do limite superior de inclinação esteja correto.

▲ ADVERTÊNCIA

O ajuste da posição do limite superior não impedirá que o motor de popa se incline totalmente para cima e entre em contato com o poço do motor se a unidade inferior do motor bater em um objeto em alta velocidade. Tal inclinação poderia danificar o motor e o barco, bem como ferir os ocupantes do barco.

Mantenha todos os ocupantes afastados do motor quando operar em alta velocidade.

AJUSTE DO APERTO DA TAMPA DO MOTOR

Se você sentir que o aperto da tampa do motor está frouxo ou muito apertado ao travar as alavancas, ajuste como segue:

1. Afrouxe os parafusos ①, ② e ③.
2. Ajuste a posição do suporte ④, ⑤ e ⑥.
Para aumentar o aperto, mova os suportes para a direção **A**. Para reduzir o aperto, mova o suporte na direção **B**.
3. Aperte os parafusos.

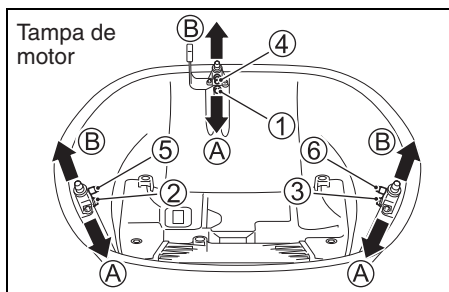

MEDIDOR (OPÇÃO) INDICADOR MULTIFUNCIONAL

Este indicador é um indicador multifuncional que mostra várias informações através da comunicação digital com o motor.

As informações exibidas são a velocidade do motor, posição do câmbio, nível do combustível, consumo de combustível, etc.



NOTA:

Há informações que não podem ser exibidas dependendo do modelo e do equipamento.

NOTA:

Consulte o seu revendedor marítimo Suzuki autorizado para a configuração do indicador multifuncional.

NOTA:

Para maiores detalhes sobre o manuseio apropriado do indicador multifuncional, consulte o "MANUAL DE INSTRUÇÕES" que acompanha o indicador.

NOTA:

Os dados de navegação deste indicador devem ser usados apenas para sua referência. Quando for preciso obter informações de navegação exatas, use cartas náuticas e/ou instrumentos de navegação de precisão junto.

FUNÇÕES DOS BOTÕES

O indicador multifuncional tem quatro botões: [MENU], [▼], [▲] e [SET].



A função de cada botão é como segue.
O botão [MENU] dá-lhe acesso à tela do menu.

NOTA:

Manter o botão [MENU] pressionado permite transferir o modo para o modo TROLL (Corrico).

Use os botões [▼] e [▲] para mover o cursor de seleção, selecione a informação secundária e, em seguida, ajuste a entrada da informação.

NOTA:

Mantenha o botão [▼] ou [▲] pressionado para reposicionar o tempo de viagem, distância de viagem, consumo médio de combustível e o consumo total de combustível simultaneamente na informação secundária.

O botão [SET] é usado para determinar o item selecionável.

NOTA:

Manter o botão [SET] pressionado pode mudar a iluminação da tela de indicadores entre dia e noite.

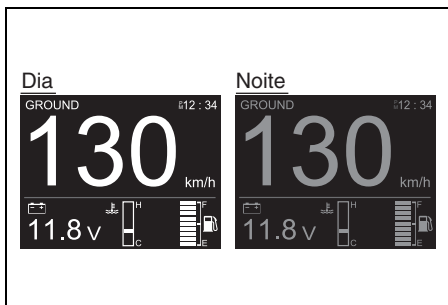

SELEÇÃO DE TELA

O indicador multifuncional permite selecionar uma tela de exibição dentre as seguintes escolhas.

- Velocidade do motor
- Velocidade em relação ao solo/Informação de combustível
- Consumo de combustível
- Tela de exibição de todos os itens (Todos itens)

Para selecionar a tela de exibição:

Pressione o botão [SET] e selecione a tela de exibição desejada.

Cada vez que você pressionar o botão [SET], a tela de exibição mudará na seguinte sequência.

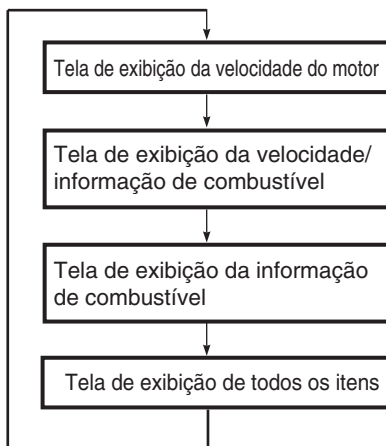

NOTA:

As telas que foram definidas para "OFF" (Desligado) na definição de exibição não são exibidas e o mostrador salta para a próxima tela. (Consulte a seção SELEÇÃO DA INFORMAÇÃO DO MENU.)

1. Tela de exibição da velocidade do motor

A velocidade do motor ①, posição de câmbio ②, posição de equilíbrio ③, hora ④, posição do motor ⑤ e informação secundária ⑥ são exibidos.

A exibição de informação secundária pode ser mudada com o botão [▼] ou [▲].

Esta tela pode ser selecionada entre indicação digital e analógica. (Consulte a seção SELEÇÃO DA INFORMAÇÃO DO MENU.)

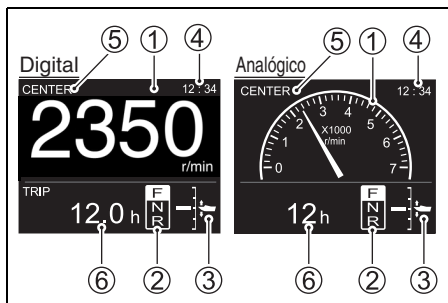

2. Tela de exibição da velocidade/informação de combustível

A velocidade ①, nível de combustível ②, informação secundária ③ e hora ④ são exibidos.

A exibição de informação secundária pode ser mudada com o botão [▼] ou [▲].

Esta tela pode ser selecionada entre indicação digital e analógica. (Consulte a seção SELEÇÃO DA INFORMAÇÃO DO MENU.)

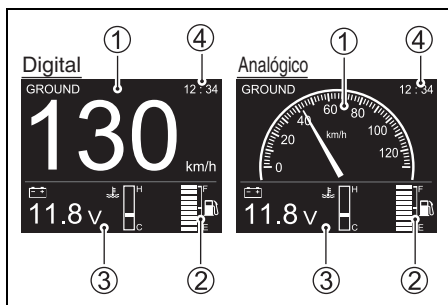

3. Tela de exibição da informação de combustível

Esta tela indica os níveis de combustível restante de cada tanque instalado, junto com a informação secundária.

A exibição da informação secundária pode ser mudada com o botão [▼] ou [▲].

Esta tela indica apenas no modo digital.

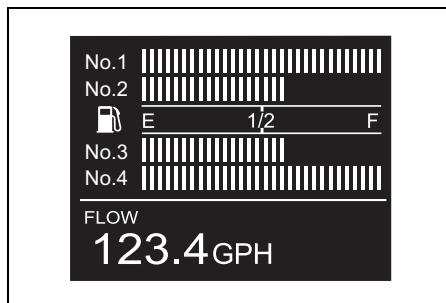
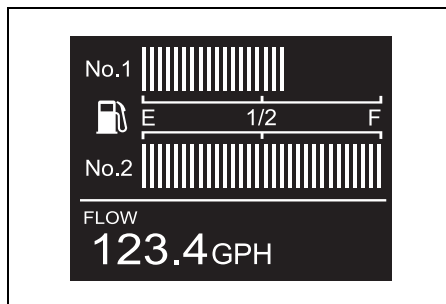

4. Tela de exibição de todos os itens

Esta tela exibe todos os itens de indicação geral para este indicador.

Esta tela pode ser selecionada entre indicação digital, analógica1 e analógica2. (Consulte a seção SELEÇÃO DA INFORMAÇÃO DO MENU.)

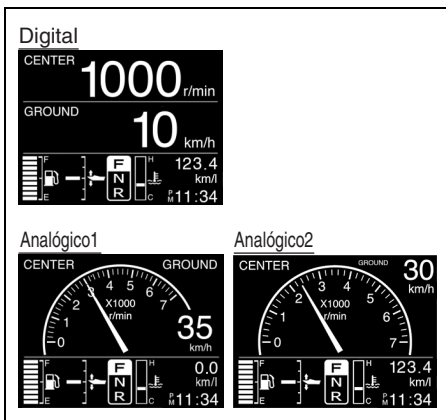

SELEÇÃO DA INFORMAÇÃO SECUNDÁRIA

Quando a tela de velocidade do motor, velocidade em relação ao solo/informação de combustível ou informação de combustível estiver exibida, pressione o botão [▼] ou [▲] para mudar a exibição da informação secundária na seguinte sequência.

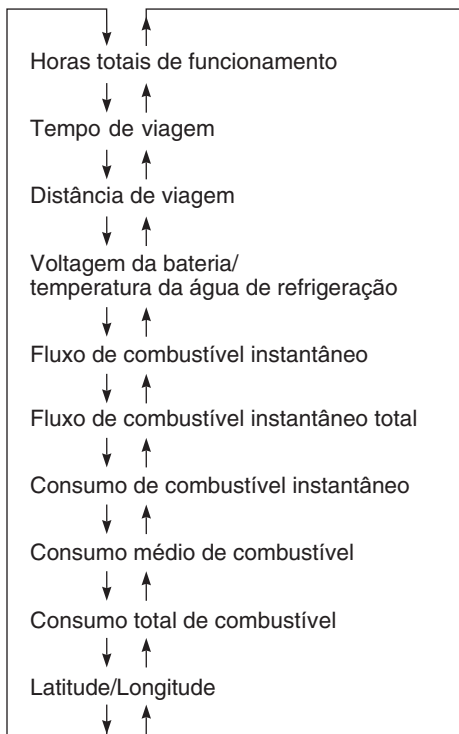

NOTA:

Mantenha o botão [▼] ou [▲] pressionado para reposicionar o tempo de viagem, distância de viagem, consumo médio de combustível e o consumo total de combustível simultaneamente na informação secundária. Além do item exibido, todos os outros itens também são reposicionados simultaneamente.

1. Horas totais de funcionamento

As horas totais de funcionamento desde a instalação de um motor novo são exibidas.



2. Tempo de viagem

Esta tela indica o tempo de viagem desde a última reposição.



3. Distância de viagem

Esta tela indica a distância de viagem desde a última reposição.

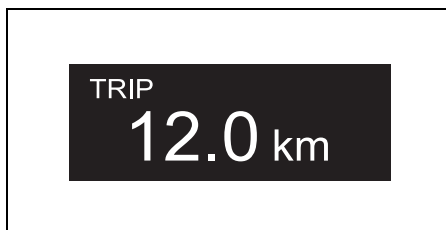

4. Voltagem da bateria/temperatura da água de refrigeração

A temperatura da água de refrigeração e a voltagem da bateria são exibidas.

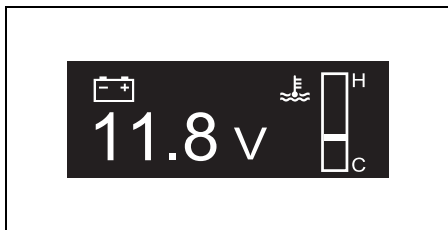

5. Fluxo de combustível instantâneo

Esta tela indica o fluxo de combustível instantâneo de cada motor de popa.

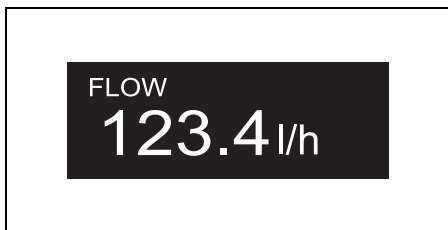

6. Fluxo de combustível instantâneo total

Esta tela indica o fluxo de combustível instantâneo total de todos os motores de popa instalados.

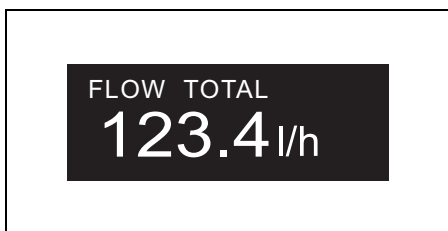

7. Economia instantânea de combustível

Esta tela indica a economia instantânea total de combustível de todos os motores de popa instalados.



8. Economia média de combustível

Esta tela indica a economia média total de combustível de todos os motores de popa instalados.



9. Combustível total usado

Esta tela indica o combustível total usado de todos os motores de popa instalados.

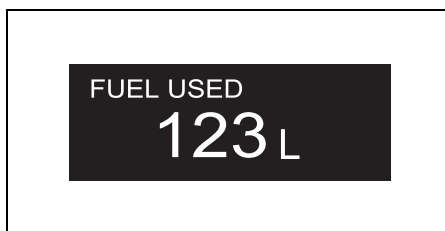

10. Latitude/Longitude

A latitude e a longitude da posição atual da embarcação são exibidas.

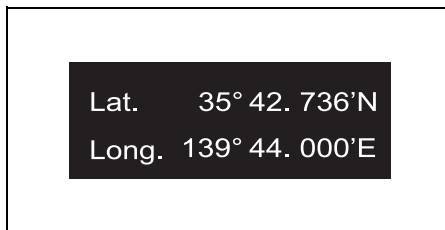

NOTA:

Se a "Latitude/Longitude" não forem exibidas, confirme a conexão do receptor GPS e a condição de recepção das ondas de rádio.

SELEÇÃO DA INFORMAÇÃO DO MENU

A tela do menu é exibida quando o botão MENU é pressionado durante a exibição de qualquer tela. Enquanto a tela do menu estiver exibida, pressione o botão MENU para retornar à tela anterior.

O MENU tem quatro itens: [Illumination] (Iluminação), [Diagnosis] (Diagnóstico), [Display] (Exibição) e [Initial Setting] (Definição inicial).

Pressione o botão [▼] ou [▲] para selecionar um item do menu.

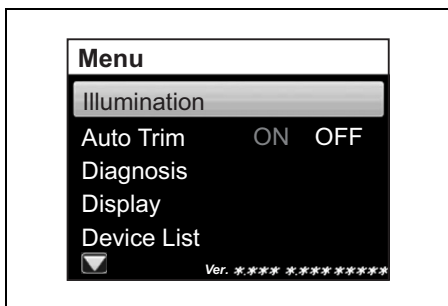

1. Illumination (Iluminação)

Pressione o botão [▼] ou [▲] para selecionar "Illumination" (Iluminação) e, em seguida, pressione o botão [SET] para exibir o menu de seleção da iluminação.

Brightness (Brilho)

O brilho da tela pode ser ajustado em 10 passos.

Pressione o botão [▼] ou [▲] para selecionar "Brightness" (Brilho) e, em seguida, pressione o botão [SET]. Logo, ajuste o brilho com o botão [▼] ou [▲] e, em seguida, pressione o botão [SET].

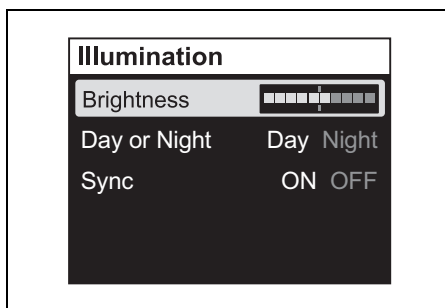

Day or Night (Dia ou Noite)

Pressione o botão [▼] ou [▲] para selecionar "Day or Night" (Dia ou Noite). Logo, selecione "Day" (Dia) ou "Night" (Noite) com o botão [SET].

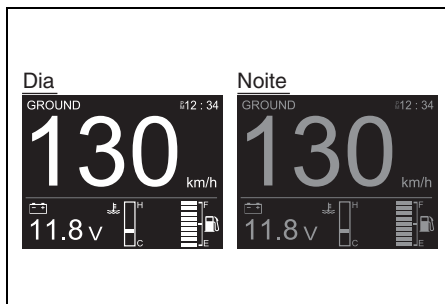
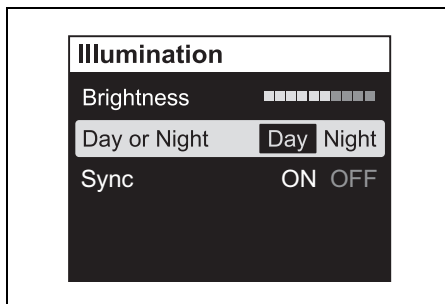

Sync (Sincronismo)

A definição "Brightness" (Brilho) é sincronizada com a definição "Day ou Night" (Dia ou Noite) para dois ou mais indicadores quando "ON" tiver sido selecionado para a definição "Sync" (Sincronismo).

Pressione o botão [▼] ou [▲] para selecionar "Sync" (Sincronismo). Logo, selecione "ON" (Sincronizado) ou "OFF" (Assincronizado) com o botão [SET].

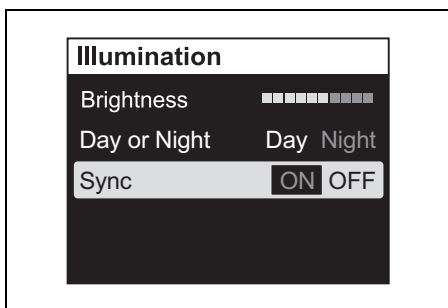

2. Auto Trim (Equilíbrio automático)

Define o modo de Auto Trim.

Coloque o motor de popa na posição de equilíbrio total descendente. Use os botões [▼] ou [▲] para selecionar “Auto Trim”, e pressione o botão [SET].

Logo, pressione o botão [SET] para selecionar “ON” ou “OFF”.

Quando o modo de Auto Trim está ATIVADO, é exibido um “(A)” na tela do indicador multifuncional.

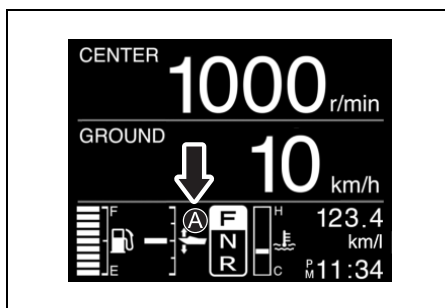
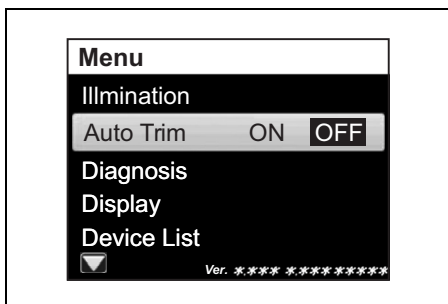
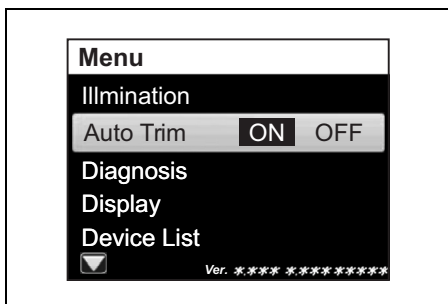

NOTA:

- O “(A)” não é exibido se a posição de equilíbrio não aparecer na tela do indicador multifuncional.
- As operações do interruptor PTT têm prioridade, mesmo quando o modo de Auto Trim está ativado “ON”.
- Se o interruptor PTT for usado quando o modo de Auto Trim está ativado “ON”, o modo de Auto Trim é interrompido e o “(A)” pisca na tela.

O modo de Auto Trim é acionado novamente quando a velocidade do motor é reduzida para 1500 r/min ou menos ou o motor de popa é colocado na posição de equilíbrio total descendente.

3. Diagnostic (Diagnóstico)

Pressione o botão [▼] ou [▲] para selecionar “Diagnosis” (Diagnóstico) e, em seguida, pressione o botão [SET] para exibir o menu de seleção de diagnóstico.

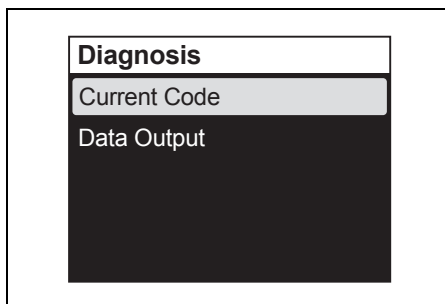

Current Code (Código atual)

Pressione o botão [▼] ou [▲] para selecionar “Current Code” (Código atual) e, em seguida, pressione o botão [SET] para exibir o código de diagnóstico e/ou a mensagem de precaução que está ativado no momento.

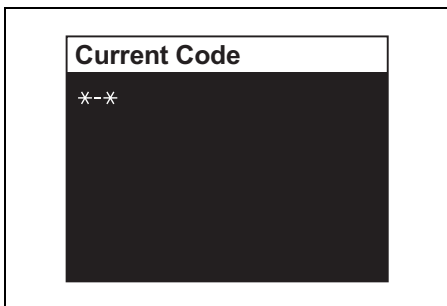

(Consulte a seção SISTEMA DE PRECAUÇÃO e SISTEMA DE DIAGNÓSTICO.)

Data Output (Saída de dados)

NOTA:

Para os detalhes sobre o manuseio correto do indicador multifuncional, consulte o "MANUAL DE INSTRUÇÕES" fornecido com o indicador.

Pressione o botão [▼] ou [▲] para selecionar "Data Output" (Saída de dados) e, em seguida, pressione o botão [SET] para exibir o menu de seleção de saída de dados.

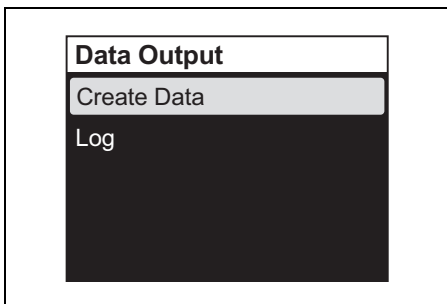

Create Data (Criar dados):

É possível verificar os itens de "Create Data" (frequência de troca do óleo do motor, total de horas de funcionamento, etc.).

Log (Registro):

É possível verificar os itens de "Create Data" (frequência de troca do óleo do motor, total de horas de funcionamento, etc.) obtidos e armazenados anteriormente.

4. Display (Exibição)

Enquanto [Display] (Exibição) estiver selecionado, pressione o botão [SET] para exibir o menu de seleção para indicação digital "D" (Digital), indicação digital "A" (Analog) e indicação desligada (OFF).

Selecione o item de exibição com o botão [▼] ou [▲]. Logo, pressione o botão [SET] para selecionar "A1" (Analogico1), "A2" (Analogico2), "D" (Digital) ou "OFF" (Desligado).

Como a tela "Fuel" (Combustível) só aparece no modo digital, a seleção disponível é "ON" (Ligado) ou "OFF" (Desligado).

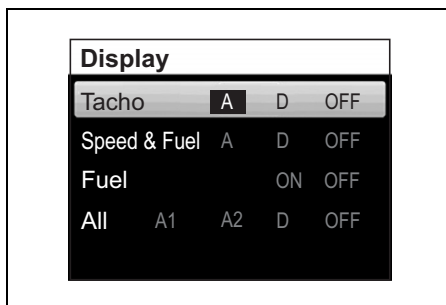

Quando o indicador é definida para "OFF" (Desligado), a tela de exibição para tal item é saltada e a próxima tela é exibida

NOTA:

Não é possível definir todos os itens de exibição para Desativado (oculto). Defina pelo menos um (1) item para ser exibido.

5. Device list (Lista de dispositivos)

Exibe uma lista dos dispositivos conectados ao indicador multifuncional.

Use os botões [▼] ou [▲] para selecionar "CAN2" e pressione o botão [SET] para exibir as informações do indicador multifuncional e informações sobre os dispositivos conectados ao indicador multifuncional (como outros indicadores multifuncionais).

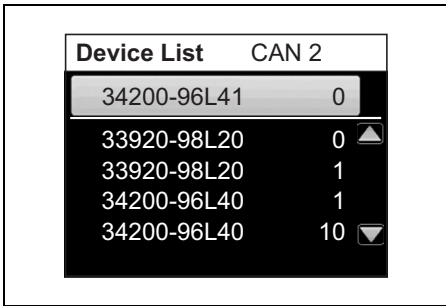
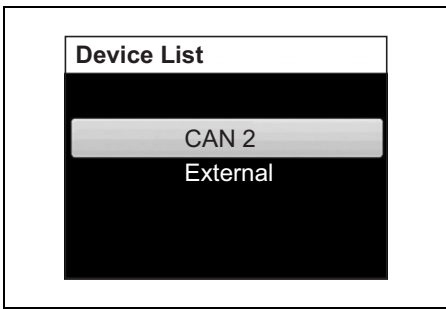

Use os botões [▼] ou [▲] para selecionar "EXTERNAL" (Externos) e pressione o botão [SET] para exibir o número de série do indicador multifuncional e informações sobre os dispositivos conectados à linha NMEA (como o módulo GPS).

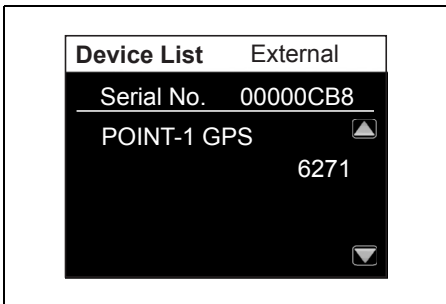
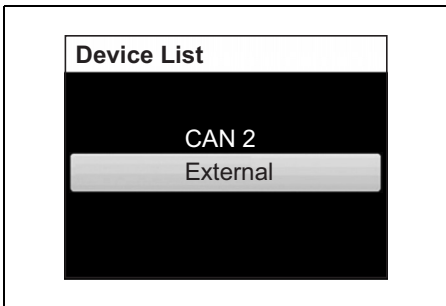

6. Keyless (Sem chave)

Pode exibir o código de acesso do Sistema de Arranque Sem Chave. Pode também alterar o código de acesso.

(1) Se tiver a chave Fob inteligente consigo

- Confirme se a chave Fob inteligente está dentro do alcance de comunicação do Sistema de Arranque Sem Chave.
- Certifique-se de que a chave Fob esteja no modo de comunicação ativado. (Consulte a seção "Mudança do modo de comunicação da chave FOB inteligente".)
- Pressione o botão [▼] ou [▲] para selecionar "Keyless" (Sem chave) e, em seguida, pressione o botão [SET] para exibir o menu de seleção Keyless (Sem chave).

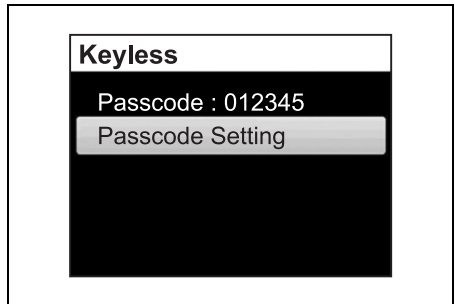

Passcode (Código de acesso)

É exibido o código de acesso.

Passcode Setting (Definição do código de acesso)

Pressione o botão [SET].

Introduza um código de acesso de 6 dígitos.

Use os botões [▼] ou [▲] para selecionar um número para cada dígito.

Pressione o botão [SET] para avançar para o dígito seguinte.

Pressione o botão [MENU] para retornar ao dígito anterior.

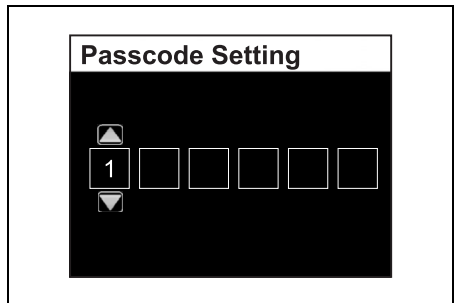

O código de acesso é exibido assim que o botão [SET] é pressionado depois de ter introduzido todos os 6 dígitos.

(2) Se não tiver a chave Fob inteligente consigo Quando o sistema de arranque sem chave inicializar, introduza o seu código de acesso; poderá então alterar o código no intervalo de 1 minuto após o desbloqueio.

7. Initial Setting (Definição inicial)

Os itens na definição inicial incluem itens importantes para a configuração inicial. Portanto, a tela de confirmação “Revise initial setting?” (Revise a definição inicial?) será exibida quando você selecionar “Initial Setting” (Definição inicial) na tela do menu e pressionar o botão [SET]. Para alterar a definição inicial, selecione “Yes” (Sim) com o botão [▼] ou [▲] e, em seguida, pressione o botão [SET] para exibir a tela do menu de definição inicial.

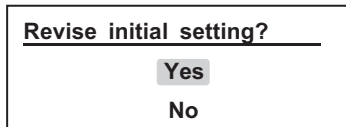

A tela “Initial Setting” (Definição inicial) contém oito (8) menus.

Selecione o menu de definição inicial com o botão [▼] ou [▲] e, em seguida, pressione o botão [SET] para a exibir a tela de definição.

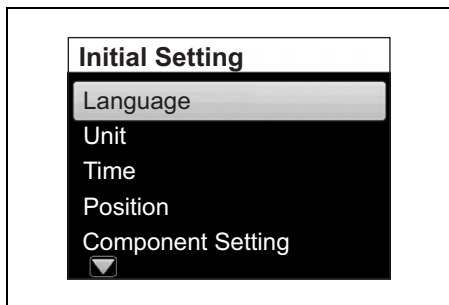

Language (Idioma)

Permite definir o idioma de exibição.

Use o botão [▼] ou [▲] para selecionar o idioma de exibição, e pressione o botão [SET].

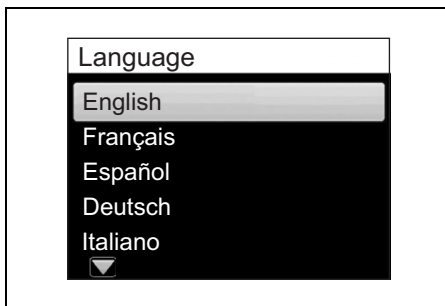

É exibida a mensagem de confirmação.

Para alterar o idioma de exibição, use o botão [▼] ou [▲] para selecionar “YES” (Sim), e pressione o botão [SET]. Se não pretender alterar o idioma, selecione “NO” (Não), e pressione o botão [SET].

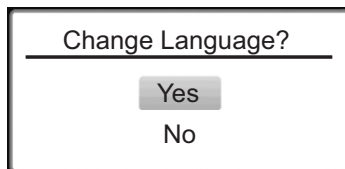

Unit (Unidade)

Definição para as seguintes unidades.

Distance (Distância): Defina a unidade para a distância.

Pressione o botão [SET] para selecionar a unidade.

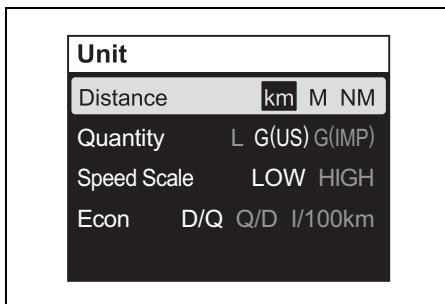

Quantity (Quantidade): Defina a unidade para a quantidade de combustível.

Pressione o botão [SET] para selecionar a unidade.

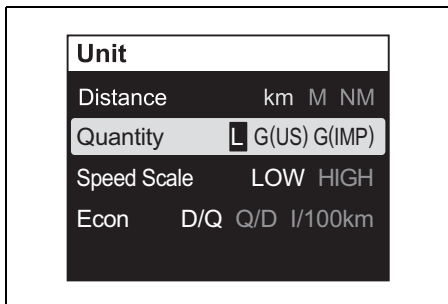

Speed Scale (Escala da velocidade): Definição para a escala da velocidade.

A definição da escala da velocidade é refletiva apenas na exibição da tela analógica.

Pressione o botão [SET] para selecionar a escala que deseja exibir.

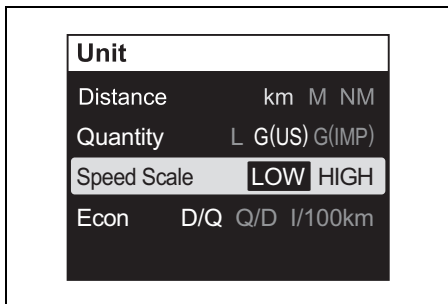

Econ: defina a unidade para a economia de combustível.

Pressione o botão [SET] para selecionar a unidade.

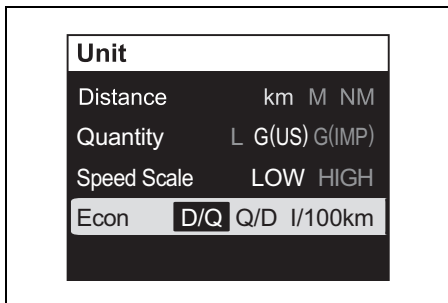

Time (Hora)

Definição para a indicação das horas.

Clock (Relógio): Definição para exibição/não exibição do relógio.

Pressione o botão [SET] para selecionar "ON" (Ligado) ou "OFF" (Desligado).

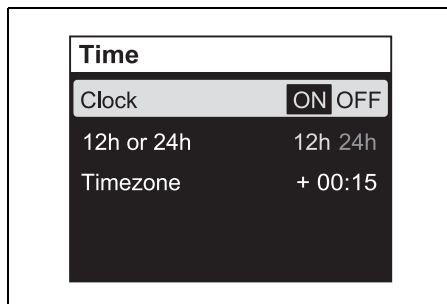

12h or 24h (12h ou 24h): Selecione a exibição no formato de 12 ou 24 horas.

Pressione o botão [SET] para selecionar "12h" ou "24h".

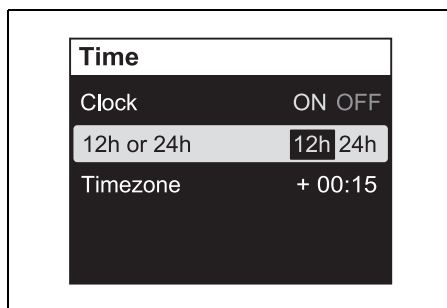

Timezone (Fuso horário): Defina o fuso horário. Este indicador pode ser definido com uma diferença horária desde a hora padrão (hora de Greenwich). Após introduzir a diferença horária, não é necessário definir novamente.

O tempo pode ser definido no intervalo de +14:00 e -12:00.

Pressione o botão [SET] para ativar a posição de entrada e, em seguida, ajuste a diferença horária com o botão [V] ou [^].

Pressione o botão [V] ou [^] brevemente para mudar em incrementos de 15 minutos. Mantenha o botão pressionado para mudar a hora continuamente em 15 minutos.

NOTA:

Se "Timezone" (Fuso horário) não for exibido, confirme a conexão do receptor GPS.

Se um receptor GPS não estiver instalado, aparecerá "--:--" na tela.

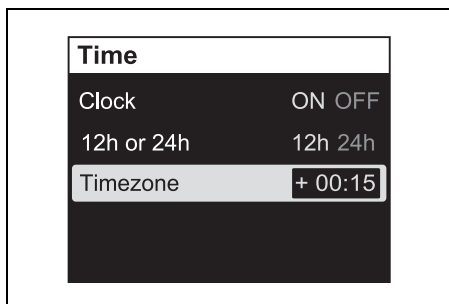

Position (Posição)

Definição do indicador e posição do motor.

Consulte o seu revendedor marítimo Suzuki autorizado para a alteração da definição de "Position" (Posição).

Component Setting (Definição do componente)

Definições para o componente.

Consulte o seu revendedor marítimo Suzuki autorizado para a alteração da "Component Setting".

Tank (Tanque)

Definição para os tanques de combustível.

Consulte o seu revendedor marítimo Suzuki autorizado para a alteração da definição de "Tank" (Tanque).

Keyless Setting (Definição do modo sem chaves)

Definição para o modo sem chaves.

Consulte o seu revendedor marítimo Suzuki autorizado para a alteração da "Keyless Setting".

Demo Mode Setting (Definição do modo de demonstração)

Definição para o modo de demonstração.

Consulte o seu revendedor marítimo Suzuki autorizado para a alteração da "Demo Mode Setting".

ALARME

Os alarmes alertam o usuário sobre uma condição de funcionamento que requer alguma ação. Se um alarme for gerado, a tela do medidor exibirá a mensagem de precaução e o ícone do alarme de precaução imediatamente.

É possível limpar a mensagem de precaução pressionando qualquer um dos botões no indicador. Contudo, o ícone do alarme de precaução permanecerá exibido até que a causa seja eliminada. O som do alarme parará quando a causa for eliminada.

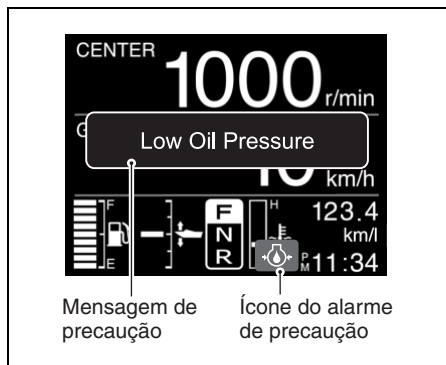

SISTEMA DE PRECAUÇÃO

Os sistemas de precaução são concebidos para alertar os navegadores contra certas situações que podem causar danos ao motor de popa.

AVISO

O seu motor de popa pode sofrer danos se você confiar apenas no Sistema de Precaução para alertá-los sobre qualquer mau funcionamento que possa ocorrer ou para indicá-lo sobre a necessidade de manutenção.

Para evitar danos ao motor de popa, realize a inspeção e manutenção regularmente.

AVISO

Continuar a operar o motor de popa com o Sistema de Precaução ativado pode resultar em sérios danos ao seu motor de popa.

Se o Sistema de Precaução for ativado enquanto você estiver operando o motor de popa, pare o motor o mais rápido possível e corrija o problema, ou consulte o seu revendedor marítimo Suzuki autorizado para assistência.

VERIFICAÇÃO DO INDICADOR

Se equipado com o Sistema de Arranque Sem Chave:

Sempre que pressionar e mantiver o interruptor do motor pressionado durante, pelo menos, 2 segundos para ligar o sistema, o alarme soa durante 2 segundos.

AVISO

Se o sistema de precaução não estiver funcionando adequadamente, você pode não ser advertido sobre uma condição que possa causar danos ao seu motor de popa.

Se o alarme não soar quando o Sistema de Arranque Sem Chave for ligado com a operação do interruptor do motor, o alarme pode estar quebrado ou pode haver uma falha no circuito do sistema.

Se não equipado com o Sistema de Arranque Sem Chave:

Cada vez que a chave de ignição for colocada na posição de ligada "ON", o alarme soará durante três segundos.

AVISO

Se o sistema de precaução não estiver funcionando adequadamente, você pode não ser advertido sobre uma condição que possa causar danos ao seu motor de popa.

Se o alarme não soar quando a chave de ignição for colocada na posição de ligada "ON", o alarme pode estar quebrado ou pode haver uma falha no circuito do sistema. Consulte o seu revendedor marítimo Suzuki autorizado.

SISTEMA DE PRECAUÇÃO DE REVOLUÇÕES EXCESSIVAS

Este sistema é ativado quando a velocidade do motor excede da velocidade máxima recomendada por mais de 10 segundos. Além disso, "Rev Limit" (Limite de revoluções) aparece no ecrã.

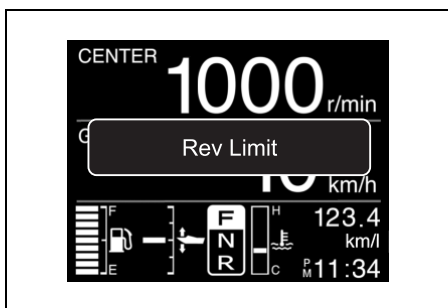

Se você continuar a operar, a velocidade do motor será reduzida automaticamente a aproximadamente 3000 r/min e o alarme soará simultaneamente. Logo, a exibição mudará para “Over Revolution” (Revoluções excedidas).

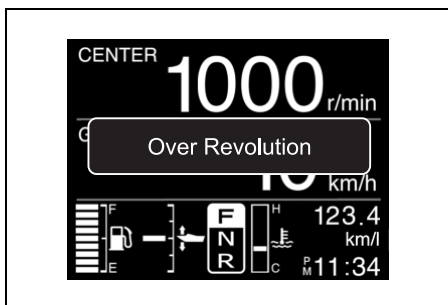

A indicação “Over Revolution” (Revoluções excedidas) desaparecerá quando qualquer um dos botões for pressionado no indicador.

Este sistema deve ser reposicionado movendo-se o acelerador para a posição de marcha lenta durante um segundo para restaurar o funcionamento total do motor.

AVISO

Se o Sistema de Prevenção de Excesso de Revoluções for ativado na aceleração máxima recomendada e você estiver seguro de que o passo da hélice é suficiente e não há fatores como “equilíbrio excessivo” ou “ventilação”, pode haver algum problema com o Sistema de Prevenção de Excesso de Revoluções.

Consulte o seu revendedor marítimo Suzuki autorizado se o Sistema de Prevenção de Excesso de Revoluções for ativado sem nenhum motivo aparente.

SISTEMA DE PRECAUÇÃO DA PRESSÃO DO ÓLEO

Este sistema opera quando a pressão do óleo de lubrificação do motor baixa além do nível correto.

Se este sistema for ativado, a mensagem “Low Oil Pressure” (Baixa pressão do óleo) e o ícone do alarme de precaução aparecerão na tela, e o alarme soará. Além disso, quando este sistema for ativado a 1000 r/min ou mais, a velocidade do motor será reduzida automaticamente para aproximadamente 1000 r/min.

Se você continuar a navegar, o motor parará automaticamente 3 minutos após o início da ativação do sistema de PRECAUÇÃO acima.

NOTA:

Caso o motor seja parado automaticamente devido ao sistema de PRECAUÇÃO, o motor pode ser arrancado de novo.

No entanto, o sistema de PRECAUÇÃO será ativado repetidamente até que a causa seja eliminada.

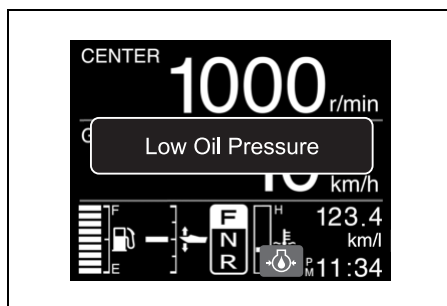

A indicação “Low Oil Pressure” (Baixa pressão do óleo) desaparecerá quando qualquer botão for pressionado no indicador. Contudo, o ícone do alarme de precaução permanece exibido até que a causa seja eliminada.

Se este sistema for ativado, pare o motor imediatamente, se as condições do vento e água estão seguras para fazer isso.

Verifique o nível do óleo e adicione óleo se for necessário. Se o nível do óleo estiver correto, consulte o seu revendedor autorizado de produtos marítimos Suzuki.

AVISO

O seu motor pode sofrer sérios danos se você confiar apenas no Sistema de Prevenção de Pressão do Óleo para a necessidade de adicionar óleo do motor.

Verifique o nível do óleo do motor periodicamente e adicione óleo conforme seja necessário.

AVISO

Operar o motor com o Sistema de Prevenção de Pressão do Óleo ativado pode causar sérios danos ao motor.

Se o Sistema de Prevenção de Pressão do Óleo for ativado, pare o motor o mais rápido possível e adicione óleo do motor, se for necessário, ou corrija o problema.

SISTEMA DE PRECAUÇÃO DE SOBREAQUECIMENTO

Este sistema é ativado quando a temperatura da parede do cilindro está muito alta em virtude de refrigeração de água insuficiente.

NOTA:

O sistema de precaução de sobreaquecimento não detectará a temperatura alta da câmara de combustão causada, por exemplo, por um mau funcionamento do sistema de óleo, combustível de qualidade inferior ou velas de ignição com uma gama térmica incorreta.

Se este sistema for ativado, a mensagem "Overheat" (Sobreaquecimento) e o ícone do alarme de precaução aparecerão na tela, e o alarme soará. Além disso, quando este sistema for ativado a 2000 r/min ou mais, a velocidade do motor será reduzida automaticamente para aproximadamente 2000 r/min.

Se você continuar a navegar, o motor parará automaticamente 3 minutos após o início da ativação do sistema de PRECAUÇÃO acima.

NOTA:

Caso o motor seja parado automaticamente devido ao sistema de PRECAUÇÃO, o motor pode ser arrancado de novo.

No entanto, o sistema de PRECAUÇÃO será ativado repetidamente até que a causa seja eliminada.

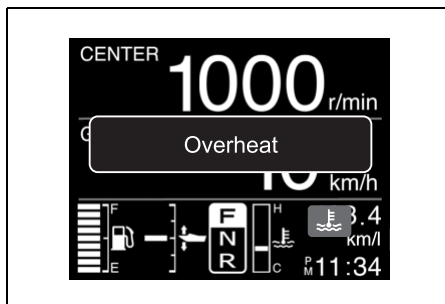

É possível limpar a indicação "Overheat" (Sobreaquecimento) pressionando qualquer botão no indicador. Contudo, o ícone do alarme de precaução permanece exibido até que a causa seja eliminada.

Se o sistema de precaução de sobreaquecimento for ativado durante o funcionamento, reduza a velocidade do motor imediatamente e verifique se a água está sendo descarregada do furo de água piloto. Se a água não estiver sendo descarregada, siga os procedimentos descritos a seguir.

Se as condições da água e do vento permitirem, pare o motor, incline-o para fora da água e retire quaisquer resíduos como algas marinhas, sacos de plástico ou areia que possam estar bloqueando as entradas de água.

Baixe o motor para a água, certificando-se de que as entradas de água estejam submersas, e arranque o motor de novo.

Verifique (A) se a água está sendo descarregada do furo piloto e (B) se "Overheat" (Sobreaquecimento) não está indicado na tela.

Repare que "Overheat" aparecerá de novo na tela se o a temperatura do motor subir anormalmente. Em qualquer uma das situações acima, o seu revendedor marítimo Suzuki autorizado deve ser consultado o mais rápido possível.

NOTA:

Mesmo que a descarga de água pelo furo piloto seja suficiente, a cigarra pode soar e a indicação pode permanecer na tela até que a temperatura do motor diminua. Deixe o motor funcionar em NEUTRAL somente até que os sistemas de precaução sejam cancelados.

AVISO

Operar o motor com o Sistema de Precaução de Sobreaquecimento ativado pode causar sérios danos ao motor.

Se o Sistema de Precaução de Sobreaquecimento for ativado, pare o motor o mais rápido possível, e se as condições da água e do vento permitirem, inspecione o motor de acordo com as instruções acima. Consulte o seu revendedor marítimo Suzuki autorizado se não puder corrigir o problema.

NOTA:

Lembre-se de que o sistema de precaução de sobreaquecimento não pode detectar o sobreaquecimento causado, por exemplo, por um mau funcionamento do sistema de óleo, combustível de qualidade inferior ou velas de ignição incorretas.

NOTA:

Se o motor for operado além da posição de equilíbrio máxima, os furos de entrada de água podem ficar acima da linha da água. Nesta situação, o sistema de precaução de sobreaquecimento pode ser ativado.

SISTEMA DE ALERTA DE VERIFICAÇÃO DO TERMOSTATO

Este SISTEMA DE ALERTA é ativado quando o termostato quebra e a temperatura do motor não sobe até a temperatura adequada após a partida do motor.

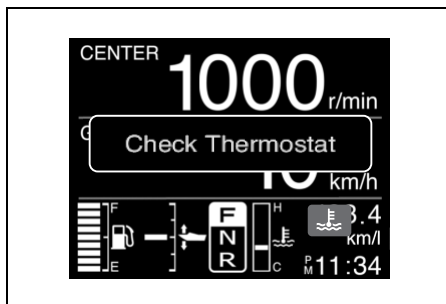

Se este sistema for ativado, a indicação “Check Thermostat” (Verificar termostato) e o ícone do alarme de precaução (a cor do ícone é azul) aparecerão na tela.

A indicação “Check Thermostat” desaparecerá quando qualquer botão for pressionado no indicador. Contudo, o ícone do alarme de precaução permanece exibido até que a causa seja eliminada.

Para cancelar este SISTEMA DE ALERTA, pare rapidamente o motor e consulte o seu Revendedor Marítimo SUZUKI.

SISTEMA DE PRECAUÇÃO DA VOLTAGEM DA BATERIA

Este sistema é ativado quando a voltagem da bateria está insuficiente, o que poderia prejudicar a performance do motor.

Se este sistema for ativado, a mensagem “Low Battery Voltage” (Baixa voltagem da bateria) e o ícone do alarme de precaução aparecerão na tela, e o alarme soará.

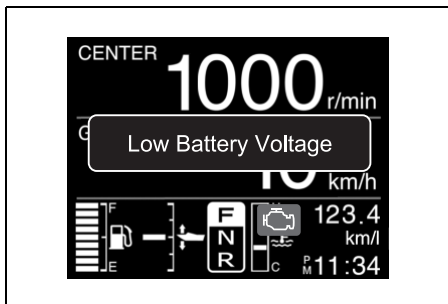

A indicação “Low Battery Voltage” (Baixa voltagem da bateria) desaparecerá quando qualquer botão for pressionado no indicador. Contudo, o ícone do alarme de precaução permanece exibido até que a causa seja eliminada.

Este sistema é cancelado automaticamente quando a voltagem da bateria volta ao nível de voltagem normal. Evite usar qualquer equipamento elétrico como o sistema PTT, compensadores de equilíbrio hidráulicos, placa de macaco hidráulico, etc.

⚠ ADVERTÊNCIA

Deixar de tomar as precauções apropriadas quando inspecionar ou revisar a bateria pode ser perigoso.

Não tente inspecionar ou revisar a bateria sem primeiro ler as advertências, precauções e instruções na seção “INSTALAÇÃO DA BATERIA” neste manual.

NOTA:

- Uma bateria marginal pode ter energia suficiente para arrancar o motor, embora o sistema de precaução possa ser ativado toda vez que algum acessório do motor ou do barco demande uma alta corrente da bateria.
- Se equipado com o Sistema de Arranque Sem Chave:

Se a mensagem “Low Batter Voltage” (Baixa tensão da bateria) estiver exibida e o motor parar enquanto o sistema de arranque sem chave estiver ativado, verifique o seguinte:

Se não equipado com o Sistema de Arranque Sem Chave:

Se a mensagem “Low Battery Voltage” (Baixa voltagem da bateria) for exibida enquanto a chave de ignição estiver na posição de ligada “ON” e o motor parar, certifique-se de que:

- o interruptor da bateria esteja na posição ON,
 - o cabo da bateria esteja conectado corretamente, ou
 - a bateria esteja em boas condições.
- Se este sistema de precaução continuar ativado, mesmo depois que você tenha parado de usar os acessórios do motor ou do barco, contate o seu revendedor autorizado de produtos marítimos Suzuki.

SISTEMA DE PRECAUÇÃO DE CONTROLE ELETRÔNICO DE MUDANÇA E ACELERAÇÃO

SISTEMA DE PRECAUÇÃO DE COMUNICAÇÃO DA UNIDADE DE CONTROLE

Este sistema é ativado no evento de um erro no sistema de controle eletrônico de mudança e aceleração.

Se este sistema for ativado, a mensagem “Check Control Unit C.” (Verificar comunicação da unidade de controle) e o ícone do alarme de precaução aparecerão na tela, e o alarme soará.

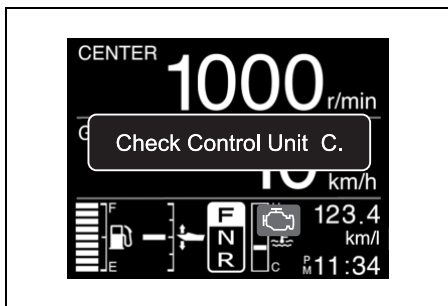

A indicação “Check Control Unit C.” (Verificar comunicação da unidade de controle) desaparecerá quando qualquer um dos botões for pressionado no indicador. No entanto, o ícone do alarme de precaução continuará exibido até que a causa do problema seja eliminada.

AVISO

Se este sistema for ativado sem um motivo aparente, pode haver um problema com o sistema.

Consulte o seu revendedor marítimo Suzuki autorizado.

SISTEMA DE PRECAUÇÃO DA 2ª ESTAÇÃO

Este sistema é ativado no evento de um erro no sistema de controle da 2ª estação.

Se este sistema for ativado, a mensagem “Check 2nd station” (Verificar 2ª estação) e o ícone do alarme de precaução aparecerão na tela, e o alarme soará.

Se este sistema for ativado, o motor não poderá ser controlado mais pela 2ª estação, mas poderá ser controlado pela 1ª estação.

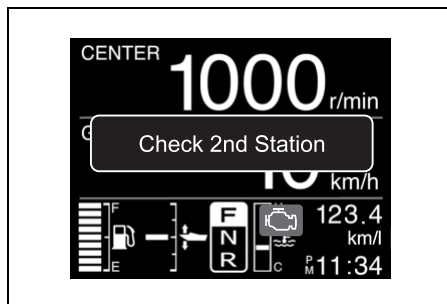

A indicação “Check 2nd station” desaparecerá quando qualquer um dos botões for pressionado no indicador. No entanto, o ícone do alarme de precaução continuará exibido até que a causa do problema seja eliminada.

AVISO

Se este sistema for ativado sem um motivo aparente, pode haver um problema com o sistema.

Consulte o seu revendedor marítimo Suzuki autorizado.

SISTEMA DE PRECAUÇÃO DO SISTEMA DE ACELERAÇÃO

Este sistema é ativado no evento de um erro no sistema de controle eletrônico de aceleração.

Se este sistema for ativado, a mensagem “Check Throttle System” (Verificar sistema de aceleração) e o ícone do alarme de precaução aparecerão na tela, e o alarme soará. Além disso, o rpm mais alto do motor é restringido a 2000 r/min.

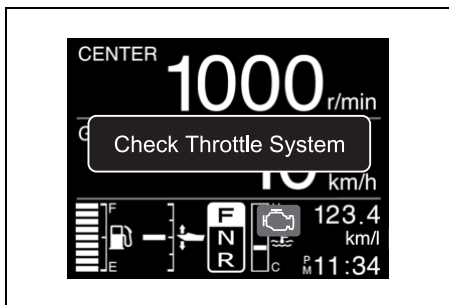

A indicação “Check Throttle System” desaparecerá quando qualquer um dos botões for pressionado no indicador. No entanto, o ícone do alarme de precaução continuará exibido até que a causa do problema seja eliminada.

AVISO

Se este sistema for ativado sem um motivo aparente, pode haver um problema com o sistema.

Consulte o seu revendedor marítimo Suzuki autorizado.

SISTEMA DE PRECAUÇÃO DE CONTROLE DE MUDANÇA

Este sistema é ativado no evento de um erro no sistema de controle eletrônico da mudança.

Se este sistema for ativado, a mensagem “Check Shift Control” (Verificar controle de mudança) e o ícone do alarme de precaução aparecerão na tela, e o alarme soará.

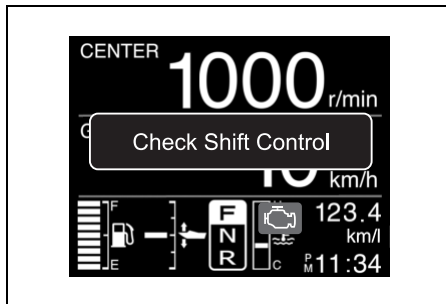

Se este sistema for ativado, a velocidade do motor ou a mudança não poderá ser controlada pela alavanca de controle remoto, mas o motor poderá ser operado em marcha lenta.

Ao deslocar a alavanca de controle remoto para a posição neutra e pressionar interruptor do acelerador somente ①, a velocidade do motor poderá ser ajustada a partir da marcha lenta até aproximadamente 2000 rpm com a alavanca de controle remoto.

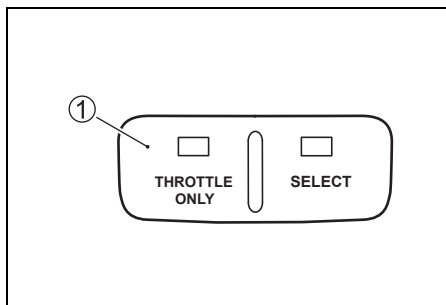

NOTA:

Enquanto a mensagem “Check Shift Control” estiver exibida, a embreagem não poderá ser deslocada para a posição Avanço, Neutro ou Ré.

A indicação “Check Shift Control” desaparecerá quando qualquer um dos botões for pressionado no indicador. No entanto, o ícone do alarme de precaução continuará exibido até que a causa do problema seja eliminada.

AVISO

Se este sistema for ativado sem um motivo aparente, pode haver um problema com o sistema.

Consulte o seu revendedor marítimo Suzuki autorizado.

SISTEMA DE PRECAUÇÃO DE COMUNICAÇÃO DO INDICADOR

Este sistema é ativado quando ocorre um erro de comunicação do indicador.

Se este sistema for ativado, a mensagem “Check Gauge C.” (Verificar Indicador C.) aparecerá na tela.

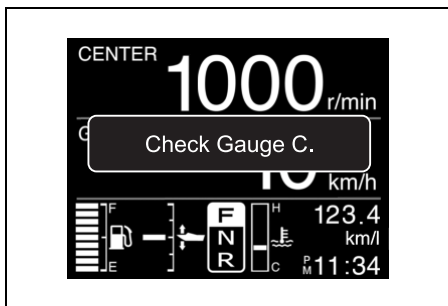

A indicação “Check Gauge C.” desaparecerá quando qualquer um dos botões for pressionado no indicador.

AVISO

Se este sistema for ativado sem um motivo aparente, pode haver um problema com o sistema.

Consulte o seu revendedor marítimo Suzuki autorizado.

SISTEMA DE PRECAUÇÃO DO MODO DE CORRICO PARA DEFINIÇÃO DE ESTAÇÃO

Este sistema é ativado quando a operação do modo TROLL é iniciada na tela de indicadores da cabine, onde a operação do modo TROLL não está disponível.

Se este sistema for ativado, a indicação “Check Station Setting” (Verificar definição da estação) será exibida na tela.

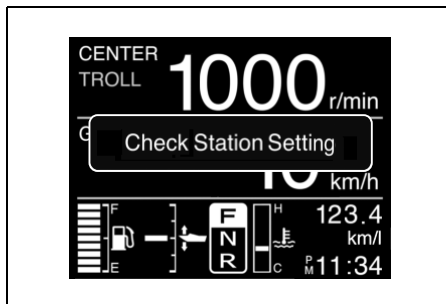

Identifique a cabine em que o LED SELECT ① na caixa de controle remoto está aceso e realize a operação do modo TROLL a partir da tela do indicador de tal cabine na qual o LED SELECT está aceso.

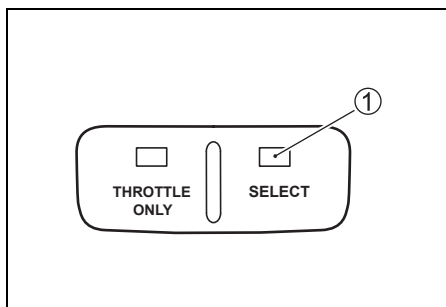

Na tela de indicadores em que a operação do modo TROLL está disponível, **TROLL** é exibido.

A indicação “Check Station Setting” (Verificar definição da estação) desaparecerá quando qualquer um dos botões for pressionado no indicador.

SISTEMA DE PRECAUÇÃO DE CONDIÇÃO DE CORRICO

Este sistema é ativado quando o modo não pode ser transferido para o modo TROLL.

Se este sistema for ativado, a indicação “Check Troll Condition” (Verificar condição de corrico) será exibida na tela.

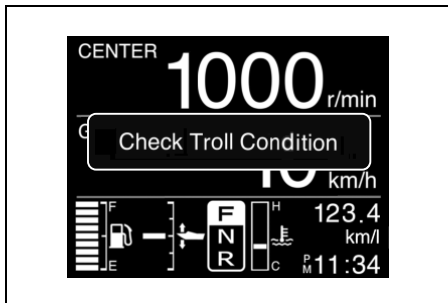

Certifique-se de que a alavanca de controle remoto esteja na posição de marcha à frente ou marcha à ré, e que o acelerador do motor esteja completamente fechado. Consulte a seção Definição do modo de corrico.

A indicação “Check Troll Condition” (Verificar condição de corrico) desaparecerá quando qualquer um dos botões for pressionado no indicador.

SISTEMA DE PRECAUÇÃO DO SISTEMA DE CORRICO

O ECM e BCM atual do seu motor de popa não são aplicáveis ao sistema do modo de corrico.

Se este sistema for ativado, a indicação “Check Troll System” (Verificar sistema de corrico) será exibida na tela.

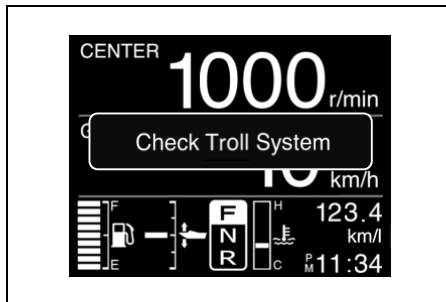

A indicação “Check Troll System” (Verificar sistema de corrico) desaparecerá quando qualquer um dos botões for pressionado no indicador.

Se este sistema for ativado, consulte o seu revendedor marítimo Suzuki autorizado.

SISTEMA DE PRECAUÇÃO DO SISTEMA DE ARRANQUE SEM CHAVE

(SE EQUIPADO COM O SISTEMA DE ARRANQUE SEM CHAVE)

SISTEMA DE PRECAUÇÃO DE CHAVE FOB INTELIGENTE

O sistema de precaução é ativado quando ocorre um erro de identificação da chave Fob inteligente.

Se este sistema for ativado, a mensagem “Check Keyless FOB” (Verificar chave FOB inteligente) e o ícone do alarme de precaução aparecerão na tela.

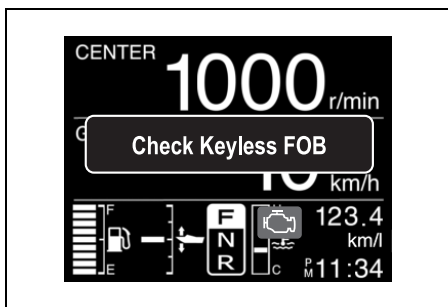

A mensagem “Check Keyless FOB” (Verificar chave FOB inteligente) desaparecerá quando qualquer um dos botões for pressionado no indicador. No entanto, o ícone do alarme de precaução continuará exibido até que a causa seja tratada.

NOTA:

- Se a mensagem “Check Keyless FOB” (Verificar chave FOB inteligente) for exibida, verifique o seguinte:
 - A chave Fob inteligente está dentro do alcance de comunicação da unidade de controle sem chave.
 - A chave Fob inteligente está no modo de comunicação. (Consulte a seção Mudança do modo de comunicação da chave Fob inteligente.)
 - Não há nenhum objeto obstruindo as ondas de rádio entre o chave Fob inteligente e a unidade de controle sem chave.
 - A pilha da chave Fob inteligente tem capacidade suficiente.
 - A chave Fob inteligente correta foi autenticada pelo Sistema de Arranque Sem Chave.
- Se este sistema de precaução for ativado continuamente, contate o seu revendedor marítimo Suzuki autorizado.

SISTEMA DE PRECAUÇÃO DA PILHA DA CHAVE FOB INTELIGENTE

O sistema de precaução é ativado quando a voltagem da pilha da chave Fob inteligente cai até um ponto em que pode prejudicar o desempenho da chave Fob inteligente.

Se este sistema for ativado, a mensagem “Keyless FOB Battery Low” (Pilha fraca da chave FOB inteligente) e o ícone do alarme de precaução aparecerão na tela.

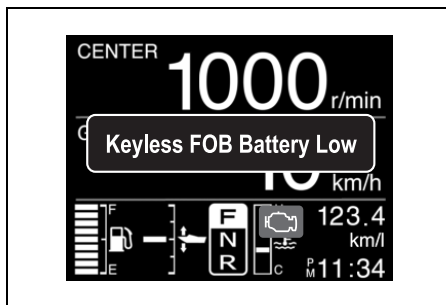

A mensagem “Keyless FOB Battery Low” (Pilha fraca da chave FOB inteligente) desaparecerá quando qualquer um dos botões for pressionado no indicador. No entanto, o ícone do alarme de precaução continuará exibido até que a causa seja tratada.

NOTA:

Se este sistema for ativado, troque a pilha da chave Fob inteligente. (Consulte a seção TROCA DA PILHA DA CHAVE FOB INTELIGENTE.)

SISTEMA DE PRECAUÇÃO DA UNIDADE DE CONTROLE SEM CHAVE

Este sistema é ativado quando a voltagem da pilha de 12 volts para a unidade de controle sem chave cai até um ponto em que pode prejudicar o desempenho da unidade de controle sem chave.

Se este sistema for ativado, a mensagem “Keyless Unit Battery Low” (Pilha fraca da unidade sem chave) e o ícone do alarme de precaução aparecerão na tela.

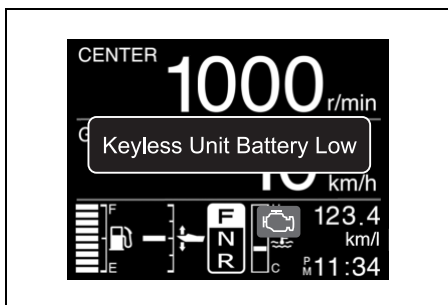

A mensagem “Keyless Unit Battery Low” (Pilha fraca da unidade sem chave) desaparecerá quando qualquer um dos botões for pressionado no indicador. No entanto, o ícone do alarme de precaução continuará exibido até que a causa seja tratada.

NOTA:

- Se a mensagem “Keyless Unit Battery Low” (Pilha fraca da unidade sem chave) for exibida, verifique o seguinte:
 - A pilha de 12 volts está em boas condições.
 - Não há mal contato do terminal da pilha.
- Se este sistema de precaução for ativado continuamente, consulte o seu revendedor marítimo Suzuki autorizado.

SISTEMA DE DIAGNÓSTICO

Se ocorrerem condições anormais em qualquer sinal de sensor emitido para a unidade de controle, o sistema de auto-diagnóstico dá uma advertência sobre a condição anormal.

Se este sistema for ativado, a mensagem “Check Engine X – X” (Verificar motor X – X) e o ícone de verificação do motor aparecerão na tela, e o alarme soará.

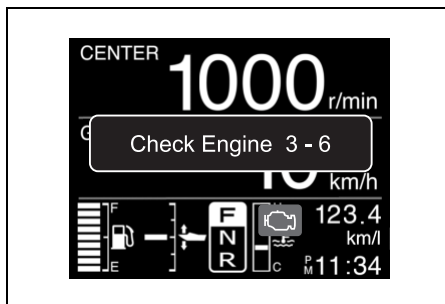

A mensagem “Check Engine X – X” (Verificar motor X – X) desaparecerá quando qualquer um dos botões for pressionado no indicador. No entanto, o ícone de verificar motor continuará exibido até que a causa seja tratada.

Também há um dispositivo de segurança que permite a operação numa velocidade restrita mesmo numa condição de falha.

NOTA:

- Se equipado com o Sistema de Arranque Sem Chave:
 - Este código de diagnóstico está projetado para aparecer enquanto o Sistema de Arranque Sem Chave está ligado.
 - Se não equipado com o Sistema de Arranque Sem Chave:
 - Este código de diagnóstico está projetado para aparecer enquanto a chave de ignição está ligada.
- O som de alarme será cancelado pressionando a chave de ignição.

AVISO

Se o sistema de diagnóstico for ativado enquanto você estiver operando o motor de popa, há uma condição anormal em um dos sinais do sensor do sistema de controle.

Consulte o seu revendedor de produtos marítimos Suzuki para o reparo do sistema de controle.

SISTEMA DE AVISO DE TROCA DE ÓLEO

Este sistema informa o operador sobre o momento para trocar o óleo do motor com base no programa de manutenção.

O sistema está concebido para registrar as horas totais de operação do motor de popa e funciona quando as horas programadas são atingidas.

(Consulte a seção “INSPEÇÃO E MANUTENÇÃO” na última página.)

ATIVAÇÃO DO SISTEMA

Quando as horas totais de funcionamento atingirem as horas pré-programadas, a mensagem “Change Oil” (Trocar óleo) aparecerá na tela do indicador, e o alarme soará. Esta indicação será repetida até que você cancele a ativação do sistema.

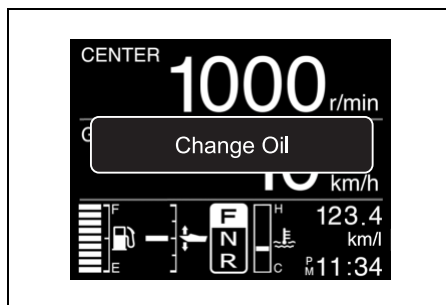

CANCELAMENTO

No caso de motor simples:

1. Se equipado com o Sistema de Arranque Sem Chave:

Pressione e mantenha o interruptor do motor ① pressionado durante mais de dois segundos para ligar.

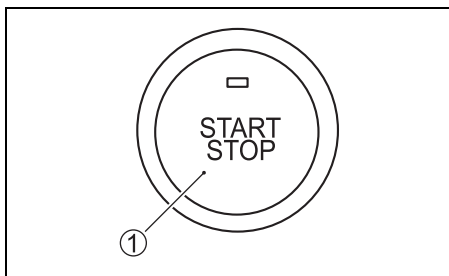

Se não equipado com o Sistema de Arranque Sem Chave:

Gire o chave de ignição para a posição "ON".

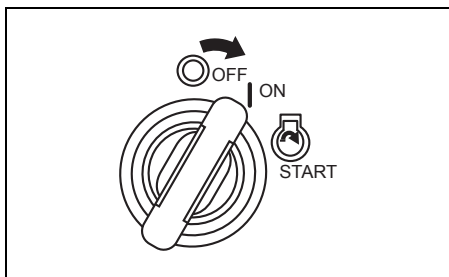

2. Puxe a placa de trava do interruptor de parada de emergência ②.
3. Puxe a saliência do interruptor de parada de emergência ③ três vezes para cima dentro de 10 segundos. Um bipe curto será emitido se o cancelamento for realizado com êxito.

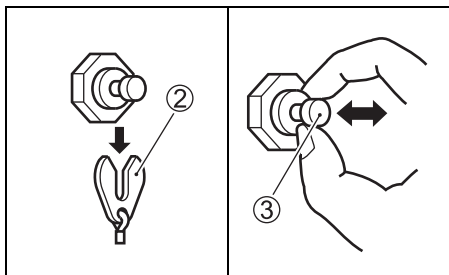

4. Se equipado com o Sistema de Arranque Sem Chave:

Pressione e mantenha o interruptor do motor ① pressionado durante mais de dois segundos para desligar.

NOTA:

Também pode desligar pressionando o botão de trava na chave Fob inteligente.

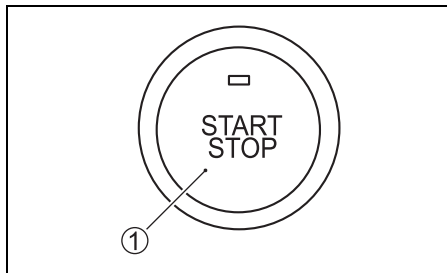

Se não equipado com o Sistema de Arranque Sem Chave:

Gire o chave de ignição para a posição "OFF".

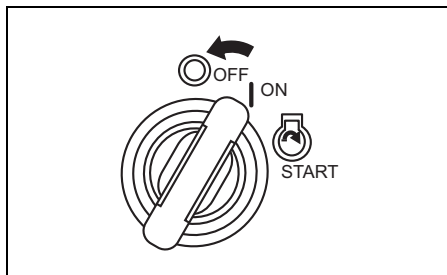

5. Ajuste a placa ② na posição original.

No caso de vários motores:

1. Se equipado com o Sistema de Arranque Sem Chave:

Pressione e mantenha o interruptor do motor ① pressionado durante mais de dois segundos para ligar.

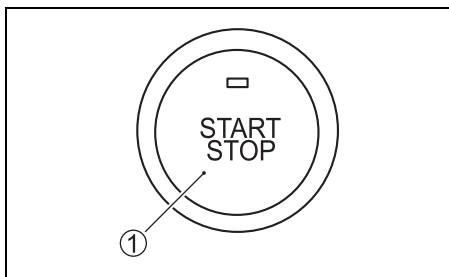

Se não equipado com o Sistema de Arranque Sem Chave:

Gire o chave de ignição para a posição "ON".

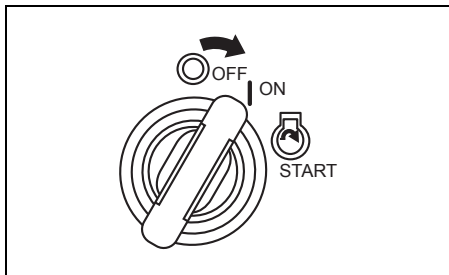

2. Puxe a placa de trava do interruptor de parada de emergência ②.
3. Pressione o interruptor de arranque e parada ③ três vezes dentro de 10 segundos. Um bipe curto será emitido se o cancelamento for realizado com êxito.

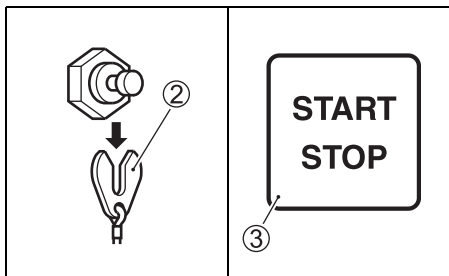

4. Se equipado com o Sistema de Arranque Sem Chave:

Pressione e mantenha o interruptor do motor ① pressionado durante mais de dois segundos para desligar.

NOTA:

Também pode desligar pressionando o botão de trava na chave Fob inteligente.

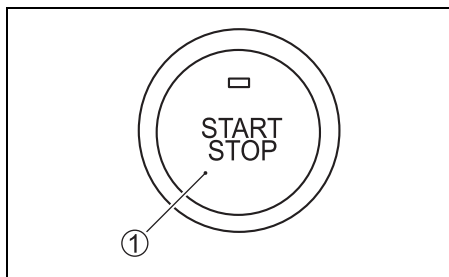

Se não equipado com o Sistema de Arranque Sem Chave:

Gire o chave de ignição para a posição "OFF".

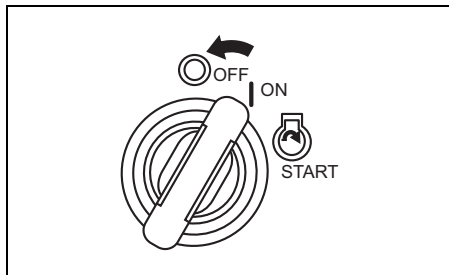

5. Ajuste a placa ② na posição original.

NOTA:

- É possível cancelar a ativação do sistema independentemente se o óleo do motor foi trocado ou não. Depois que o sistema operar, entretanto, a Suzuki recomenda fortemente que o óleo do motor seja trocado antes do cancelamento da ativação do sistema.
- Mesmo que o óleo do motor tenha sido trocado com o sistema inoperante, ainda é necessário realizar o cancelamento.

SISTEMA DE PREVENÇÃO DE SUFOCAÇÃO DO MOTOR

Este sistema informa o operador quando o motor se sufoca durante o funcionamento. Quando o motor se sufoca por alguma razão, o alarme de aviso soa três vezes.

SISTEMA DE ALERTA DE ÁGUA NO COMBUSTÍVEL

O motor é equipado com um filtro de combustível/separador de água integral e um sistema de alerta associado.

O sistema de alerta será ativado se a água separada do combustível exceder um volume específico.

Se o sistema for ativado, a mensagem “Water in Fuel” (Água no combustível) e o ícone do alarme de precaução aparecerão permanentemente e um alarme soará quando a transmissão for colocada em neutro somente.

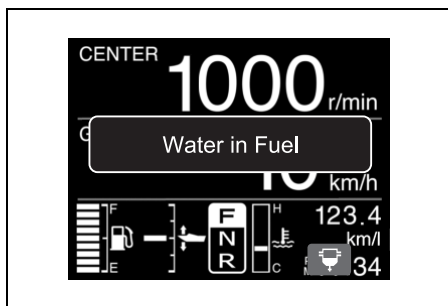

É possível limpar a indicação “Water in Fuel” (Água no combustível) pressionando qualquer botão no indicador. Contudo, o ícone do alarme de precaução permanece exibido até que a causa seja eliminada.

Se o sistema for ativado, pare o motor imediatamente (se as condições do vento e da água estiverem seguradas para fazer isso), e verifique o filtro de combustível/separador de água para ver a água. Ou consulte o seu revendedor marítimo Suzuki autorizado.

Para a inspeção e limpeza do filtro de combustível, consulte o item FILTRO DE COMBUSTÍVEL DE PRESSÃO BAIXA na seção INSPEÇÃO E MANUTENÇÃO.

OPERAÇÃO DOS SISTEMAS DE INCLINAÇÃO

SISTEMA DE EQUILÍBRIO E INCLINAÇÃO MECÂNICO

O “sistema de equilíbrio e inclinação mecânico” é operado pela pressão do interruptor. Para inclinar o motor para cima, pressione a parte superior (direita) do interruptor. Para inclinar o motor para baixo, pressione a parte inferior (esquerda) do interruptor.

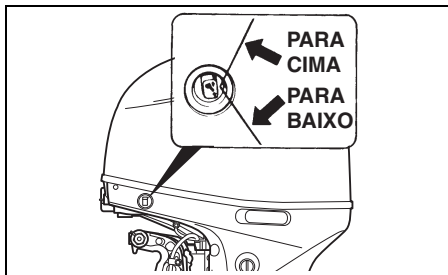
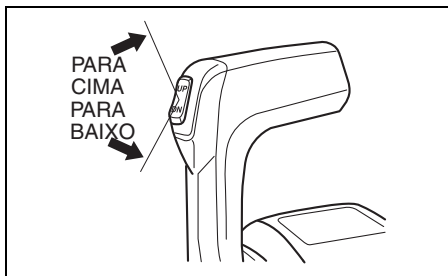

Se equipado com o Sistema de Arranque Sem Chave:

▲ ADVERTÊNCIA

O interruptor do sistema de equilíbrio e inclinação mecânico (PTT) na cobertura lateral pode ser ativado acidentalmente quando o Sistema de Arranque Sem Chave estiver desligado, resultando em ferimentos.

Mantenha todas as pessoas afastadas do motor de popa para evitar acidentes do sistema PTT.

Se não equipado com o Sistema de Arranque Sem Chave:

▲ ADVERTÊNCIA

O interruptor do sistema de equilíbrio e inclinação mecânico (PTT) na cobertura lateral pode ser ativado acidentalmente quando a chave de ignição está desligada, resultando em ferimentos.

Mantenha todas as pessoas afastadas do motor de popa para evitar uma ativação acidental do sistema PTT.

NOTA:

Se equipado com o Sistema de Arranque Sem Chave:

O interruptor PTT na alavanca de controle remoto não pode ser ativado quando o Sistema de Arranque Sem Chave está desligado.

Se não equipado com o Sistema de Arranque Sem Chave:

O interruptor PTT na alavanca de controle remoto não pode ser ativado quando a chave de ignição está desligada.

NOTA:

Operar repetidamente o sistema de equilíbrio e inclinação mecânico (PTT) causa o sobreaquecimento do motor PTT e o circuito de proteção pode interromper a operação do motor. Enquanto o circuito de proteção estiver ativado, o interruptor PTT está inoperacional. Este estado inoperacional do sistema é cancelado assim que o sobreaquecimento for resolvido.

PTT.INCLINAÇÃO MANUAL

Se você não puder inclinar o motor com o sistema de equilíbrio e inclinação mecânico devido a um problema elétrico ou algum outro problema, você pode mover o motor manualmente. Para inclinar o motor para cima ou para baixo, gire a válvula de liberação manual (A) duas voltas para a esquerda, mova o motor para a posição desejada, e reaperte o parafuso de liberação.

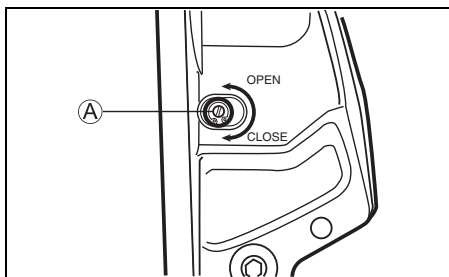

▲ CUIDADO

O motor é muito pesado. Ao incliná-lo manualmente, você pode sofrer lesões nas costas ou escorregar e cair.

Quando inclinar o motor manualmente, certifique-se de sua empunhadura e ponto de apoio para os pés estejam seguros e que você seja capaz de agüentar o peso do motor.

ALAVANCA DE TRAVA DE INCLINAÇÃO

A alavanca de trava de inclinação é provida de modo que se possa apoiar o motor numa posição inclinada para suporte do motor sem movimento.

Para ajustar a alavanca de trava de inclinação:

1. Incline o motor completamente para cima pressionando o interruptor "UP" do sistema de equilíbrio e inclinação e mecânico.
2. Puxe a alavanca de trava de inclinação para baixo como mostrado na ilustração.
3. Baixe o motor pressionando o interruptor "DOWN" do sistema de equilíbrio e inclinação mecânico, até que o motor seja apoiado pela alavanca de trava de inclinação.

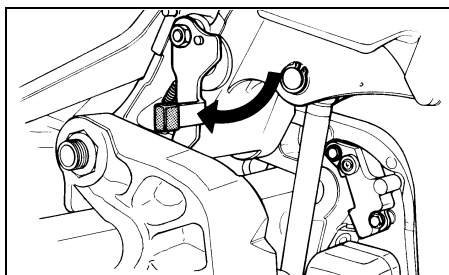

4. DF140BG:

Continue a operar o interruptor "DOWN" do sistema de equilíbrio e inclinação mecânico até que as hastes de equilíbrios sejam retraídos completamente.

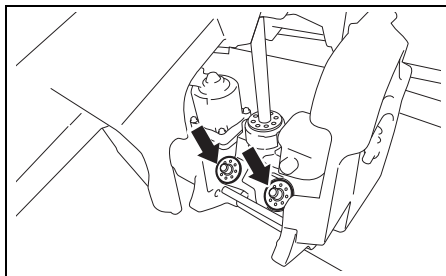

AVISO

Se você não retrain os êmbolos de equilíbrio completamente quando atracar o barco, eles podem sofrer deterioração ou corrosão.

Certifique-se de retrain os êmbolos de equilíbrio completamente quando atracar o barco.

Para liberar a alavanca de trava de inclinação, incline o motor completamente para cima utilizando o interruptor "UP" do sistema de equilíbrio e inclinação mecânico e, em seguida, puxe a alavanca de trava de inclinação para cima.

Se equipado com o Sistema de Arranque Sem Chave:

▲ CUIDADO

O interruptor do sistema de equilíbrio e inclinação remoto funciona quando o Sistema de Arranque Sem Fio está desligado. Se alguém ligar a chave enquanto você estiver movendo a alavanca de trava de inclinação, você poderá sofrer ferimentos.

Mantenha todas as pessoas afastadas do interruptor de inclinação e equilíbrio mecânico remoto enquanto você estiver movendo a alavanca de trava de inclinação.

AVISO

Pode ocorrer um dano se você usar a alavanca de trava de inclinação quando a embarcação estiver atracada ou imóvel.

A alavanca de trava de inclinação alivia a pressão do sistema de equilíbrio e inclinação mecânico e só deve ser usada quando a embarcação estiver imóvel. Não use a alavanca de trava de inclinação, quando rebocar a embarcação e motor. Consulte a seção "REBOQUE" neste manual.

Se não equipado com o Sistema de Arranque Sem Chave:

▲ CUIDADO

O interruptor do sistema de equilíbrio e inclinação mecânico não funcionará quando a chave de ignição estiver desligada. Se alguém ligar a chave enquanto você estiver movendo a alavanca de trava de inclinação, você poderá sofrer ferimentos.

Mantenha todas as pessoas afastadas do interruptor de inclinação e equilíbrio mecânico remoto enquanto você estiver movendo a alavanca de trava de inclinação.

AVISO

Pode ocorrer um dano se você usar a alavanca de trava de inclinação quando a embarcação estiver atracada ou imóvel.

A alavanca de trava de inclinação alivia a pressão do sistema de equilíbrio e inclinação mecânico e só deve ser usada quando a embarcação estiver imóvel. Não use a alavanca de trava de inclinação, quando rebocar a embarcação e motor. Consulte a seção "REBOQUE" neste manual.

INSPEÇÃO ANTES DE SAIR COM O BARCO

⚠️ ADVERTÊNCIA

Deixar de inspecionar sua embarcação e motor antes de iniciar um passeio pode ser perigoso.

Antes de um passeio de barco, sempre realize as inspeções descritas nesta seção.

É importante assegurar que sua embarcação e motor estejam em boas condições e que você esteja preparado adequadamente para uma emergência.

Sempre realize as seguintes verificações antes de iniciar um passeio de barco:

- **Certifique-se de que tenha combustível suficiente para a jornada tencionada.**
- **Verifique o nível do óleo do motor no cárter.**

AVISO

Fazer o motor funcionar com uma quantidade insuficiente de óleo pode causar sérios danos ao motor.

Sempre verifique o nível do óleo antes de cada passeio e adicione óleo se for necessário.

Para verificar o nível do óleo:

NOTA:

Para evitar um julgamento incorreto do nível do óleo do motor, verifique o nível somente quando o motor está frio.

1. Coloque o motor numa posição vertical, e em seguida mova a tampa do motor ① deslizando a alavanca ② e ③.

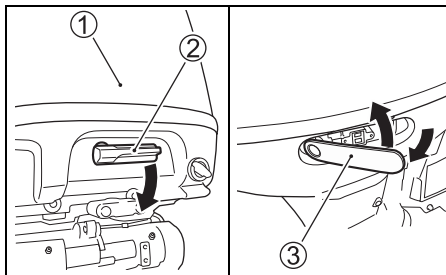

2. Puxe a vareta medidora de nível e limpe o óleo com um pano limpo.

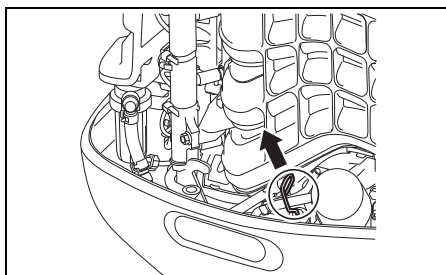

NOTA:

Se o óleo do motor estiver contaminado ou descolorido, torçe com óleo para motor fresco (consulte a seção de inspeção e manutenção/óleo para motor).

3. Insira a vareta medidora de nível completamente no motor, e em seguida retire-a de novo.

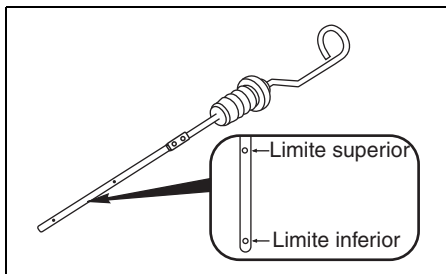

O óleo na vareta de imersão deve estar entre os limites superior e inferior mostrados na vareta. Se a indicação do nível do óleo estiver perto do limite inferior, adicione óleo suficiente para aumentar o nível até o limite superior.

Para abastecer o óleo para motor:

1. Retire a tampa do enchedor de óleo.
2. Abasteça o óleo para motor recomendado até o nível superior.

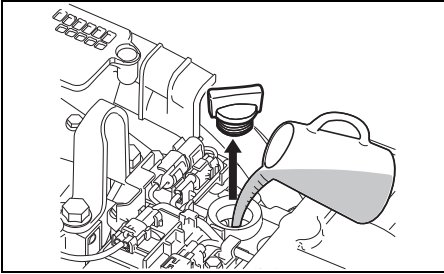

AVISO

Fazer o motor funcionar com uma quantidade excessiva de óleo pode danificar o motor.

Não encha o motor excessivamente com óleo.

3. Aperte a tampa do enchedor de óleo firmemente.

- **Verifique o nível da solução da bateria.**
O nível deve ser mantido sempre entre as linhas de nível MAX (máximo) e MIN (mínimo). Se o nível baixar além da linha de nível MIN, consulte a seção “MANUTENÇÃO”.
- **Certifique-se de que os condutores da bateria estejam conectados firmemente aos terminais da bateria.**
- **Verifique visualmente o hélice para conferir se não está avariado.**
- **Certifique-se de que o motor está firmemente montado no gio.**
- **Verifique a operação apropriada do sistema de equilíbrio e inclinação mecânico.**

- **Certifique-se de que o pino de inclinação está firmemente instalado na posição apropriada.**
- **Confira se os equipamentos de segurança e de emergência estão a bordo.**
- **Certifique-se de que o interruptor de parada de emergência esteja funcionando corretamente.**
- **Certifique-se de que não haja nenhum obstáculo no orifício de admissão de água.**

AMACIAMENTO

A operação apropriada durante o período de amaciamento garante uma vida útil e performance máxima do motor. As seguintes diretrizes explicam os procedimentos de amaciamento.

AVISO

Deixar de seguir os procedimentos de amaciamento descritos a seguir pode causar sérios danos ao motor.

Certifique-se de seguir os procedimentos de amaciamento do motor descritos a seguir.

Período de amaciamento: 10 horas

Procedimento de amaciamento

1. Para as 2 horas iniciais:

Permite um tempo de marcha lenta suficiente (aproximadamente 5 minutos) para que o motor se aqueça depois de uma partida fria.

AVISO

Fazer o motor funcionar em alta velocidade sem o amaciamento suficiente pode causar sérios danos ao motor como o engripamento do pistão.

Sempre permita um tempo suficiente em marcha lenta (5 minutos) para aquecer o motor antes de colocá-lo em alta velocidade.

Depois de aquecer, funcione o motor em marcha lenta ou engrenado na velocidade mais baixa durante aproximadamente 15 minutos.

Durante a seguinte 1 hora e 45 minutos restante, se as condições de navegação seguras permitirem, opere o motor engrenado durante com menos de 1/2 (metade) do acelerador (3000 rpm).

NOTA:

Você pode acelerar além da faixa de operação recomendada para planar o barco, e em seguida reduzir imediatamente a aceleração para a faixa de operação recomendada.

2. Para a próxima 1 hora:

Se as condições de navegação seguras permitirem, opere o motor engrenado a 4000 rpm ou a três quartos da aceleração. Evite funcionar o motor a toda potência.

3. 7 horas restantes:

Se as condições de navegação seguras permitirem, opere o motor engrenado na velocidade desejada. Você pode ocasionalmente utilizar a aceleração total. No entanto, nunca opere o motor continuamente com a toda potência durante mais de 5 minutos.

AVISO

Fazer o motor funcionar continuamente a toda potência durante mais de 5 minutos de uma vez durante as últimas 7 horas de amaciamento pode causar sérios danos ao motor como o engripamento.

Durante as últimas 7 horas de amaciamento, não opere com o acelerador muito aberto durante mais que 5 minutos de uma vez.

OPERAÇÃO

INTERRUPTOR DO MOTOR (OPÇÃO)

Se equipado com o Sistema de Arranque Sem Chave, use este interruptor.

- Pressione rapidamente o interruptor do motor para arrancar e parar todos os motores. (O alarme soa uma vez.)
- Pressione e mantenha o interruptor do motor pressionado durante, pelo menos, 2 segundos para ligar (ON) e desligar (OFF) o Sistema de Arranque Sem Chave. (O alarme soa uma vez.)

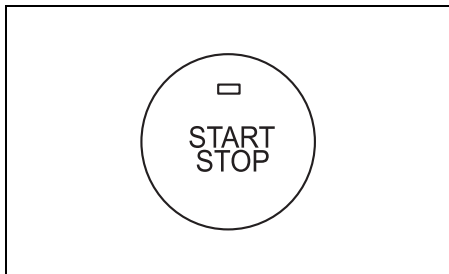

CHAVE DE IGNIÇÃO (OPÇÃO)

Se não equipado com o Sistema de Arranque Sem Chave, use esta chave.

- Gire até a chave de ignição ficar na posição de ligada "ON".
- Girar a chave de ignição para a posição "START" faz arrancar automaticamente todos os motores.

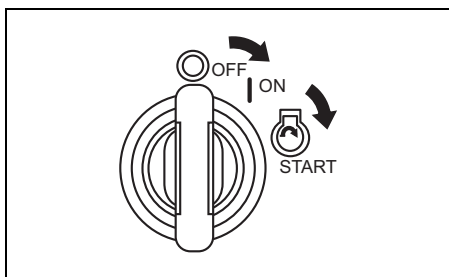

PAINEL DE CONTROLE (OPÇÃO)

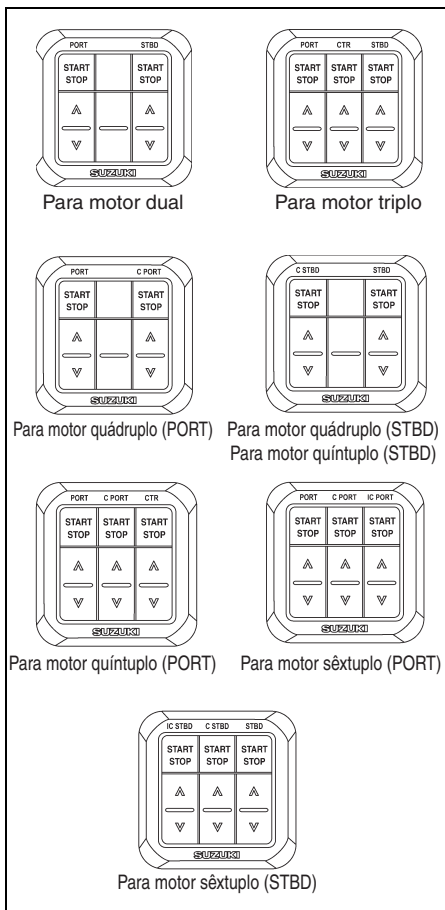

NOTA:

- Em uma embarcação equipada com motores quádruplos, use o painel de controle para motor quádruplo (PORT) e o painel de controle para motor quádruplo (STBD).
- Em uma embarcação equipada com motores quádruplos, use o painel de controle para motor quádruplo (PORT) e o painel de controle para motor quádruplo (STBD).
- Em uma embarcação equipada com motores quádruplos, use o painel de controle para motor quádruplo (PORT) e o painel de controle para motor quádruplo (STBD).

Interruptor de arranque e parada

Este interruptor serve para arrancar e parar o motor.

O motor pode ser arrancado com a alavanca de controle remoto na posição neutra.

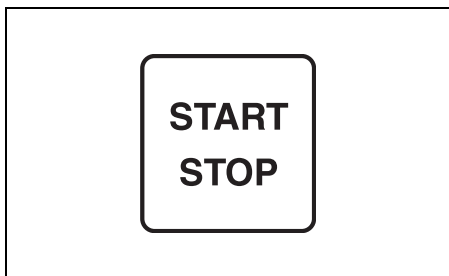

[^] (PARA CIMA) e [v] (PARA BAIXO)

O sistema de equilíbrio e inclinação mecânico é operado pela pressão do interruptor. Para inclinar o motor para cima, pressione o interruptor para [^].

Para inclinar o motor para baixo, pressione o interruptor para [v].

NOTA:

Os interruptores de inclinação para cima e para baixo não podem ser ativados quando desligado.

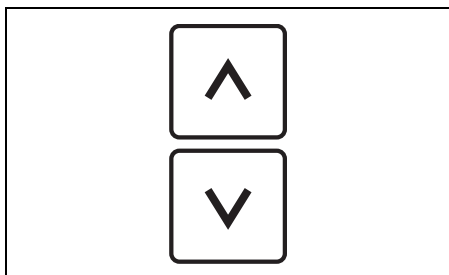

CAIXA DE CONTROLE REMOTO

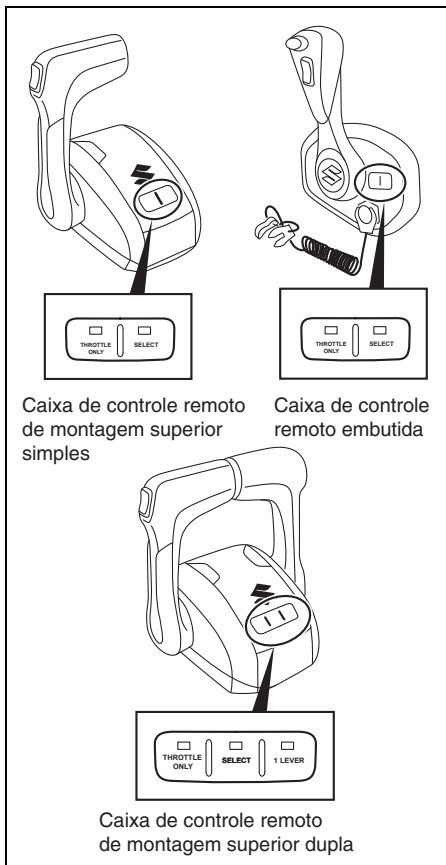

Interruptor de aceleração apenas

Este interruptor serve para fixar a posição de mudança em neutra, permitindo assim a operação do acelerador sem alterar a posição de mudança. Quando a posição de mudança é fixada em neutra, o LED THROTTLE ONLY se ilumina. Quando solta o interruptor, o LED THROTTLE ONLY se apaga.

O interruptor de aceleração apenas é habilitado só quando a alavanca de controle remoto está na posição neutra.

NOTA:

Se este interruptor for operado com a alavanca de controle remoto em uma posição diferente de neutro, o LED THROTTLE ONLY começa a piscar e a cigarra soa ao mesmo tempo.

NOTA:

- Quando selecionar o modo **THROTTLE ONLY**, continue pressionando o interruptor **THROTTLE ONLY** até que seja emitido um bipe curto.
- Se o modo **THROTTLE ONLY** não puder ser selecionado, desligue, espere 20 segundos e, em seguida, volte a ligar.
- Consulte o seu revendedor marítimo Suzuki autorizado se o modo **THROTTLE ONLY** não puder ser selecionado.

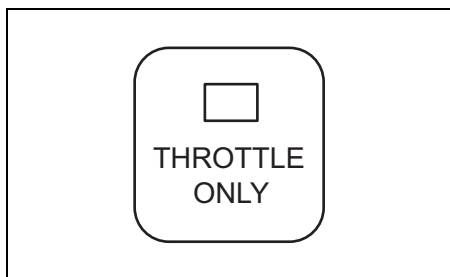

Interruptor de seleção de estação

Serve para mudar o controle entre as estações de condução em embarcações equipadas com mais de uma estação de condução.

Ao pressionar o interruptor de seleção para selecionar a estação, o LED **SELECT** na estação de condução selecionada se ilumina, e o LED **SELECT** na estação de condução não selecionada se apaga.

Este interruptor só é habilitado quando as alavancas de controle remoto na 1ª e 2ª estação de condução estão na posição neutra.

NOTA:

- Quando liga, a 1ª estação de condução é selecionada automaticamente.
- Ao operar este interruptor com a alavanca de controle remoto em outras posições que não a neutra, o LED **SELECT** pisca e o alarme soa ao mesmo tempo.

NOTA:

- Ao pressionar o interruptor **SELECT** para selecionar uma estação, continue pressionando o interruptor **SELECT** até que seja emitido um bipe curto.
- Se a mudança da 2ª estação para a 1ª estação falhar, desligue, espere 20 segundos e, em seguida, volte a ligar.
- Consulte o seu revendedor marítimo Suzuki autorizado se a estação não puder ser selecionada.

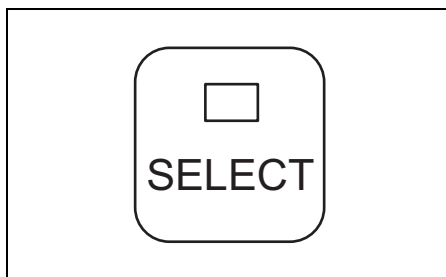

1 Interruptor da alavanca (Apenas caixa de controle remoto de montagem superior dupla)

Este interruptor permite controlar todos os motores com a alavanca lateral **PORT**.

Quando for possível controlar todos os motores com a alavanca lateral **PORT**, o LED **1 LEVER** se ilumina. Quando for possível controlar o grupo de motores **PORT** e o grupo de motores **STBD** com cada alavanca, o LED **1 LEVER** se apaga.

O interruptor **1 LEVER** é habilitado só quando toda a alavanca de controle remoto está na posição neutra.

NOTA:

- Quando liga, o modo de controle da alavanca **1** é automaticamente cancelado.
- Ao operar este interruptor com a alavanca de controle remoto em outras posições que não a neutra, o alarme soa.

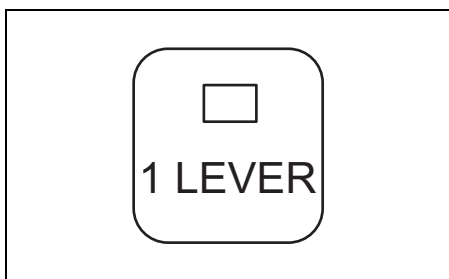

ANTES DE TENTAR ARRANCAR O MOTOR

1. Confira se o motor foi baixado para a água.
2. Confira se a mangueira de combustível está firmemente conectada ao tanque de combustível e ao motor.

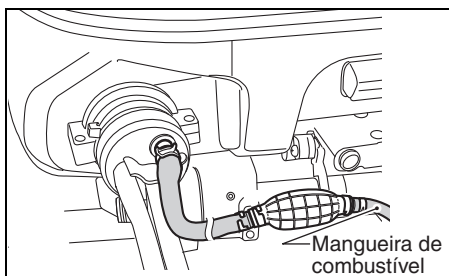

3. Direcione o furo de água piloto para a posição tencionada.

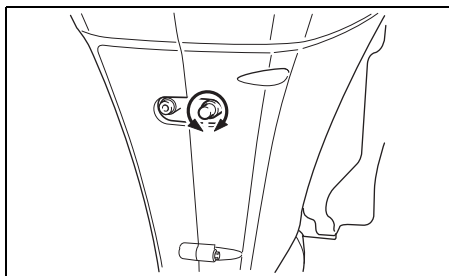

4. Certifique-se de que o tanque de combustível da embarcação esteja ventilado corretamente, e de que os filtros em linha estejam livres de sujeira, etc. Se a tampa do filtro de combustível tiver uma ventilação manual, certifique-se de que esteja completamente aberta.

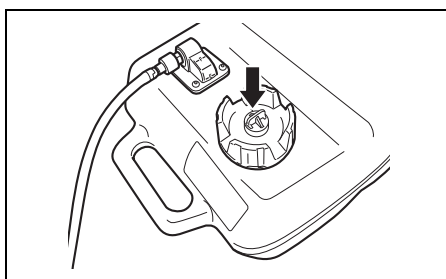

5. Certifique-se de que o motor esteja na posição "NEUTRAL".

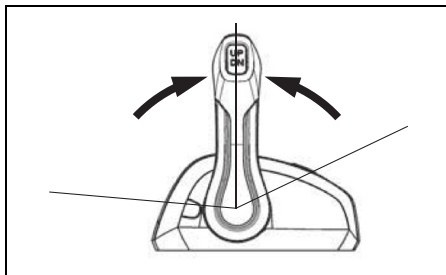

6. Certifique-se de que a placa de trava está em posição e prenda o cordão do interruptor de parada de emergência a uma parte de seu corpo.

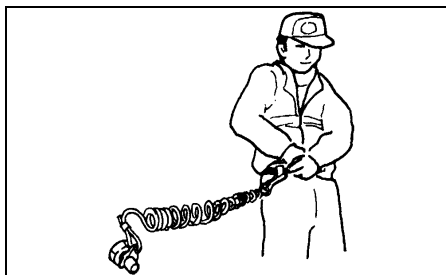
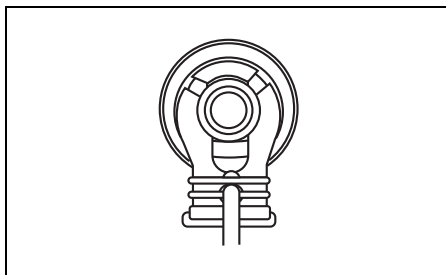

▲ ADVERTÊNCIA

Deixar de colocar a corda do interruptor de parada de emergência adequadamente ou de tomar as precauções apropriadas para assegurar que o interruptor de parada de emergência funcione como tencionado, pode resultar em sérios ferimentos ou morte do operador ou dos passageiros.

Sempre tome as seguintes precauções:

- Certifique-se de que a corda do interruptor de parada de emergência esteja firmemente apertada no pulso do operador ou a um apetrecho da roupa apropriado (cinto, etc.).
- Certifique-se de que não haja obstruções que impeçam ou restrinjam o funcionamento do interruptor de parada de emergência.
- Tome cuidado para não puxar a corda do interruptor de parada de emergência ou desprender a placa de trava durante o funcionamento normal. O motor parará brusca-mente, e a perda do movimento de avanço pode arremessar os tripulantes inesperadamente para diante.

NOTA:

Uma placa de trava plástica de reserva é provida somente para uso temporário. Retire-a do cordão e coloque-a num lugar seguro no barco. Se você perder ou romper o conjunto de placa de trava/cordão do interruptor de parada de emergência, providencie um novo o mais rápido possível de modo que possa utilizar o interruptor de parada de emergência.

ARRANQUE DO MOTOR

▲ ADVERTÊNCIA

O gás de escape contém monóxido de carbono, um gás perigoso que é difícil de detectar por ser incolor e inodoro. Respirar o monóxido de carbono pode causar a morte ou sérias lesões.

Nunca arranque o motor nem o deixe funcionando em recintos fechados, ou onde haja pouca ou nenhuma ventilação.

NOTA:

Se a placa de trava do interruptor de parada do motor não estiver em posição, o motor de arranque não pode funcionar.

1. Comprima o bulbo de escorva da linha de combustível várias vezes até sentir uma resistência.

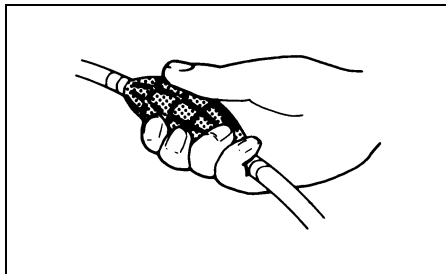

2. Se equipado com o Sistema de Arranque Sem Chave:

- (1) Confirme se a chave Fob inteligente está no modo de comunicação ativado (consulte a seção "Mudança do modo de comunicação da chave Fob inteligente"). Verifique se a chave Fob inteligente está dentro do alcance de comunicação da unidade de controle sem chave.
- (2) Pressione rapidamente o interruptor do motor para ligar (ON) o Sistema de Arranque Sem Chave (o alarme soa uma vez) e para arrancar automaticamente todos os motores.

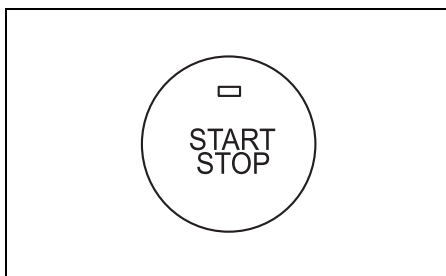

(3) Para arrancar individualmente cada motor, pressione e mantenha o interruptor do motor pressionado durante, pelo menos, 2 segundos para ligar (ON) o Sistema de Arranque Sem Chave (o alarme soa uma vez). Depois pressione o interruptor de arranque e parada no painel de controle para arrancar cada motor individualmente.



Se não equipado com o Sistema de Arranque Sem Chave:

Gire até a chave de ignição ficar na posição de ligada "ON".

Girar a chave de ignição para a posição "START" faz arrancar automaticamente todos os motores.

Depois de retornar a chave de ignição para a posição "ON" desde "START", o motor de arranque continuará a girar durante 4 segundos até que o motor arranque.

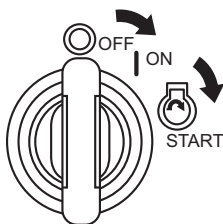

AVISO

Se você segurar a chave de ignição na posição "START" para arrancar o motor, o sistema de arranque poderá ser danificado.

Gire a chave de ignição uma vez para a posição "START" e solte-a para arrancar o motor. O motor girará continuamente durante 4 segundos ou até que o motor arranque.

Para arrancar individualmente cada motor, gire a chave de ignição para a posição de ligada "ON". Depois pressione o interruptor de arranque e parada no painel do interruptor para arrancar cada motor individualmente.

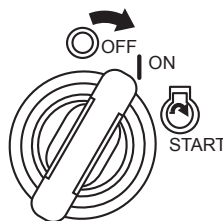

**START
STOP**

NOTA:

Se equipado com o Sistema de Arranque Sem Chave:

O alcance de comunicação é uma distância de 1 m entre a chave Fob inteligente e a unidade de controle sem chave.

Se o Sistema de Arranque Sem Chave não puder ser ligado, o alarme emitirá um (1) bipse longo e três (3) bipes curtos.

Neste caso, repita o procedimento.

AVISO

Se a mensagem “Low Oil Pressure” aparecer na tela do medidor durante o funcionamento do motor de popa, o nível de óleo pode estar baixo o suficiente para danificar o motor.

Pare o motor e verifique o nível do óleo.

NOTA:

O tempo de funcionamento contínuo do motor de arranque é definido em quatro segundos.

Quando este tempo for excedido, o motor de arranque parará automaticamente.

Se o motor parar, espere aproximadamente dez segundos para que o motor se esfrie antes de tentar de novo.

4. Aqueça o motor durante aproximadamente 5 minutos.

AVISO

Colocar a válvula borboleta na posição “completamente aberta” logo após arrancar o motor sem permitir um aquecimento suficiente pode causar uma falha no motor.

Após o arranque do motor, aqueça-o de maneira suficiente antes de operá-lo em alta velocidade.

Verificação da água de refrigeração

Assim que o motor arrancar, a água deve borri-far pelo furo de água piloto ①, indicando que a bomba de água e sistema de refrigeração estão funcionando apropriadamente. Se você perceber que a água não borri-fa pelo furo de água piloto, pare o motor o mais rápido possível e consulte o seu revendedor autorizado de produtos marítimos Suzuki.

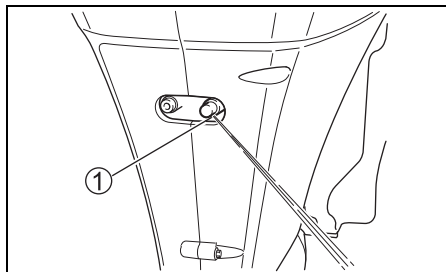

AVISO

Nunca opere o seu motor de popa quando não estiver saindo água do furo de água piloto; caso contrário, o motor poderá sofrer sérios danos.

Depois de arrancar o motor, certifique-se de que esteja saindo água do furo de água piloto.

▲ ADVERTÊNCIA

Operar a embarcação quando o interruptor de parada de emergência não estiver funcionando adequadamente pode ser perigoso.

Antes de arrancar o motor, certifique-se de que o interruptor de parada de emergência esteja funcionando corretamente.

Se equipado com o Sistema de Arranque Sem Chave:

ARRANQUE DE EMERGÊNCIA

Se a pilha da chave Fob inteligente tiver se esgotado e não for possível usar a chave por esse ou por outro motivo, pode arrancar os motores sem a chave introduzindo o código de acesso no indicador multifuncional.

Use o seguinte procedimento para arrancar os motores sem usar a chave Fob inteligente.

1. Pressione o interruptor do motor; a mensagem “Check Keyless FOB” (Verificar chave FOB inteligente) aparece na tela. O alarme começará a emitir um bipe longo seguido por 3 bipes curtos.

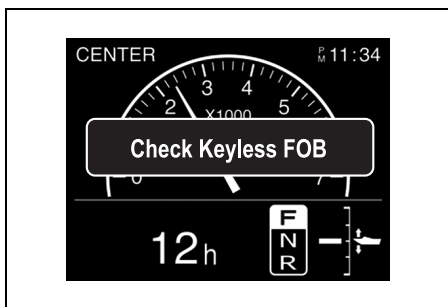

2. A mensagem “Enter Passcode?” (Introduzir código de acesso?) aparece quando qualquer botão do indicador é pressionado. Para introduzir o código de acesso, use o botão [▼] ou [▲] e, em seguida, selecione “Yes” (Sim). Depois pressione o botão [SET] para avançar para a tela “Enter Passcode” (Introduza código de acesso). (Selecione “NO” (Não) desliga o sistema.)

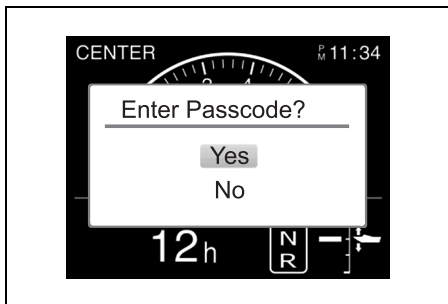

3. Introduza um código de acesso de 6 dígitos. Use os botões [▼] ou [▲] para selecionar um número para cada dígito. Pressione o botão [SET] para avançar para o dígito seguinte. Pressione o botão [MENU] para retornar ao dígito anterior.

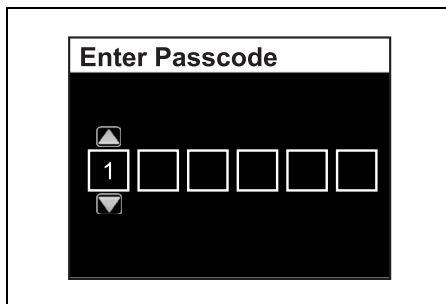

4. Se os dígitos introduzidos corresponderem ao código de acesso de 6 dígitos, pressionar o botão [SET] exibirá a tela normal e faz os motores arrancarem. O sistema retorna à tela do passo 2 se os dígitos introduzidos não corresponderem ao código de acesso. (Introduza corretamente o código de acesso.)

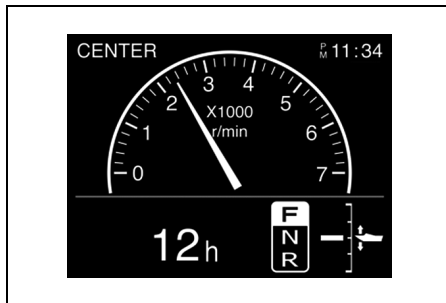

NOTA:

- Se selecionar sim para [Enter Passcode?] (Introduzir código de acesso?), deverá concluir a introdução em 5 minutos. Após 5 minutos, o motor pára.
- Se a classificação for NG, a mensagem “Enter Passcode?” (Introduzir código de acesso?) reaparece.
- Se introduzir um código de acesso errado 5 vezes consecutivas, o Sistema de Arranque Sem Chave desliga automaticamente o sistema e não aceita códigos de acesso durante 30 segundos.

Para arrancar o motor:

5. Certifique-se de que o motor esteja na posição "NEUTRAL".

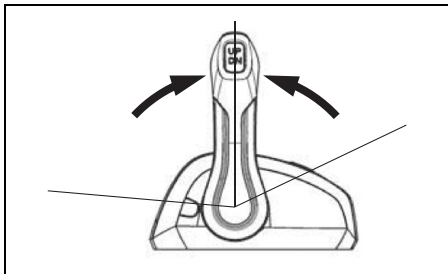

6. Certifique-se de que a placa de trava está em posição e que o cordão do interruptor de parada de emergência está firmemente preso ao seu pulso ou a uma peça de roupa adequada, como o seu cinto.

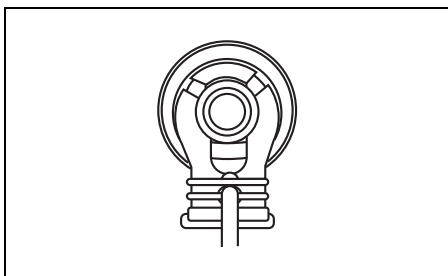

7. Pressione rapidamente o interruptor do motor para ligar o motor de arranque e arrancar todos os motores.

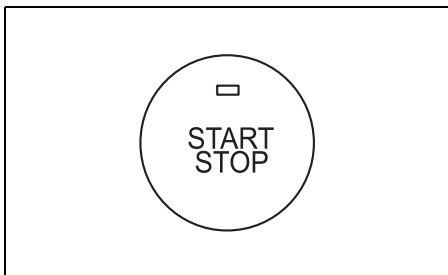

MUDANÇA DE ENGRENAGEM E CONTROLE DE VELOCIDADE

AVISO

O motor pode sofrer sérios danos se (a) não for permitido que a velocidade do motor volte a marcha lenta e a velocidade da embarcação não seja reduzida quando mudar de "FORWARD" para "REVERSE", ou de "REVERSE" para "FORWARD", ou (b) se não for tomado cuidado ao operar a embarcação à ré.

Sempre permita que a velocidade do motor retorne a marcha lenta antes de mudar a engrenagem. Tome cuidado e use a velocidade mínima quando operar a embarcação à ré. Certifique-se de que a alavanca/alavanca de mudança esteja na posição desejada antes de acelerar.

NOTA:

- Em uma embarcação equipada com motor triplo, o motor central e o motor de bombordo são arrancados com uma alavanca de mudança de bombordo ① para articular o motor central com o motor de bombordo.
- Na embarcação equipada com motor quádruplo, os dois motores no lado de bombordo são iniciados com a alavanca de câmbio ① e os dois motores do lado de estibordo são iniciados com a alavanca de câmbio ②.
- Em uma embarcação equipada com motores quádruplos, o motor central, o motor central de bombordo e o motor de bombordo arrancam com a alavanca de mudança de bombordo ① para articular o motor central com os dois motores de bombordo, e os dois motores de estibordo arrancam com a alavanca de mudança ②.
- Em uma embarcação equipada com motores sêxtuplos, os três motores a bombordo arrancam com a alavanca de mudança ①, e os três motores a estibordo arrancam com a alavanca de mudança ②.

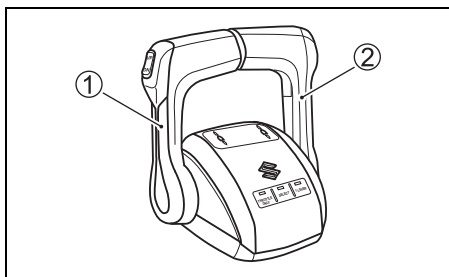

NOTA:

- Quando o motor pára, a embreagem se move para a posição neutra independentemente da posição da alavanca de controle remoto.
- A embreagem não pode ser alterada para Avanço ou Ré com a alavanca de controle remoto enquanto o motor está parado.
- Se você tentar fazer uma mudança de marcha enquanto a velocidade do motor estiver alta, o alarme soará duas vezes e a luz indicadora de posição da mudança "N" exibida no indicador multifuncional piscará. Se este sistema for ativado, mova a alavanca de mudanças para a posição completamente fechada.



Mudança de engrenagem

NOTA:

Caixa de controle remoto tipo B

A caixa de controle remoto tipo B tem um mecanismo de trava para ajudar a prevenir um movimento acidental de neutro para marcha à frente ou à ré. Para soltar a trava, pressione o botão de trava da mudança antes de mudar.

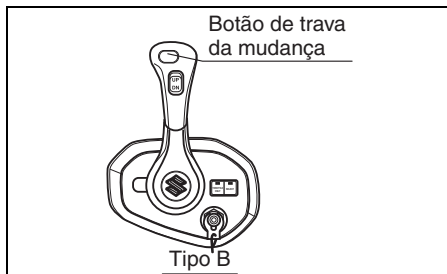

Para mudar para "FORWARD", mova o cabo de controle para diante para perto da posição (A), como mostrado na ilustração.

Para mudar para "REVERSE", mova o cabo de controle para trás para perto da posição (B), como mostrado na ilustração.

Todas as caixas de controle da Suzuki estão equipadas com um detentor ou um encaixe para que se sintam as posições (A), (B) e neutro. Mude sempre rápida e firmemente da posição de neutro para (A) ou (B) a fim de evitar um desgaste anormal na engrenagem e nas superfícies de engate da embraiagem.

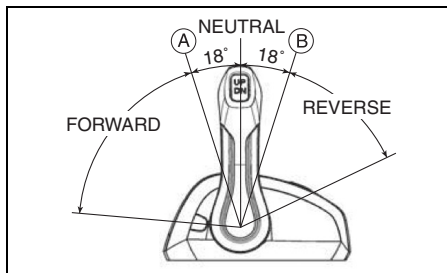

Controle de velocidade

Para aumentar a velocidade depois de mudar a engrenagem, continue movendo a alavanca de controle para diante ou para trás.

⚠ ADVERTÊNCIA

Como a mesma alavanca é usada para mudar e controlar a velocidade, é possível mover a alavanca além do detentor e engrenar o acelerador. Isso pode fazer que a embarcação se mova repentinamente, podendo causar ferimentos pessoais ou danos materiais.

Você deve tomar cuidado para não mover a alavanca de controle muito para a frente ou para trás quando mudar a engrenagem.

PARADA DO MOTOR

NOTA:

Quando for necessário parar o motor numa emergência, retire a placa de trava do interruptor de parada de emergência, puxando a corda do interruptor de parada de emergência.

Se equipado com o Sistema de Arranque Sem Chave:

Para parar o motor:

1. Desloque para "NEUTRAL".
2. Depois de operar a toda potência, esfrie o motor por alguns minutos deixando-o em marcha lenta ou mover-se em baixa velocidade.
3. Pressione rapidamente o interruptor do motor para parar todos os motores.

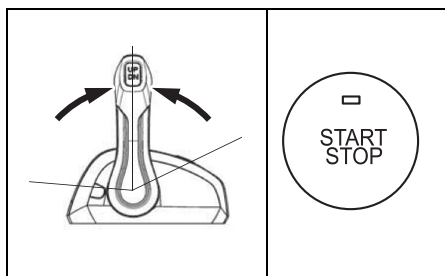

Para parar cada motor individualmente, pressione o interruptor de arranque e parada no painel do interruptor.

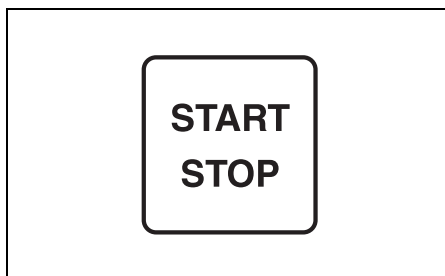

4. Desligue o Sistema de Arranque Sem Chave (travado) através de um dos seguintes métodos.

- Certifique-se de que a chave Fob esteja dentro do alcance de comunicação da unidade de controle sem chave.

Make sure that the keyless fob is within the communication range of the keyless control unit.

Pressione e mantenha o interruptor do motor pressionado durante, pelo menos, 3 segundos para desligar (OFF) o Sistema de Arranque Sem Chave. (O alarme começa a emitir um bipe curto.)

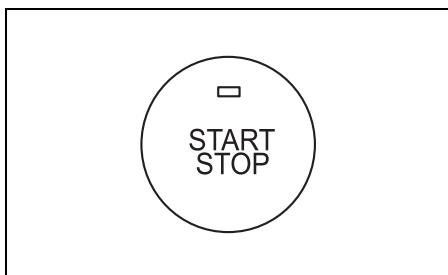

NOTA:

- Enquanto os motores estiverem a trabalhar, pressione e mantenha o interruptor do motor pressionado durante, pelo menos, 2 segundos para parar todos os motores e desligar (OFF) o Sistema de Arranque Sem Chave.
- O Sistema de Arranque Sem Chave desliga (OFF) automaticamente 15 minutos depois de os motores serem parados.

- Enquanto a chave Fob estiver dentro do alcance de comunicação da unidade de controle sem chave, pressione o botão ① na chave Fob.

O alarme soará uma vez para notificar que o Sistema de Arranque Sem Chave foi desligado (travado).

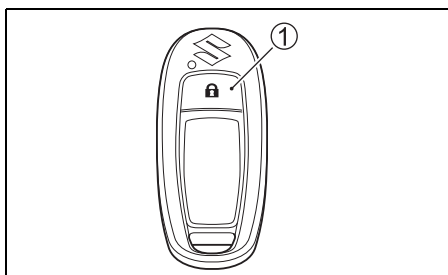

AVISO

Se o Sistema de Arranque Sem Chave ficar ligado enquanto o motor não estiver funcionando, a bateria será descarregada.

Sempre desligue o Sistema de Arranque Sem Chave quando o motor não estiver funcionando.

▲ ADVERTÊNCIA

O uso não autorizado da sua embarcação pode resultar num acidente ou danos à sua embarcação.

Para prevenir o uso não autorizado da sua embarcação, certifique-se de retirar a chave e a placa de trava do interruptor de parada de emergência quando deixar a embarcação desatendida.

5. Depois de parar o motor, desconecte a linha de combustível do motor de popa se houver um conector de combustível.

▲ ADVERTÊNCIA

Se você deixar o motor parado durante um longo período de tempo com a linha de combustível conectada, o combustível pode vaziar.

Desconecte a linha de combustível do tanque de combustível, se houver um conector de combustível, sempre que deixar o motor parado durante um longo período de tempo.

6. Gire o parafuso de ventilação de ar na tampa do tanque de combustível no sentido horário para fechar a ventilação (se houver).

NOTA:

Para garantir que o interruptor de parada de emergência funcione adequadamente, pare o motor ocasionalmente puxando a placa de trava, enquanto opera o motor em marcha lenta.

Se não equipado com o Sistema de Arranque Sem Chave:

Para parar o motor:

1. Desloque para "NEUTRAL".
2. Depois de operar a toda potência, esfrie o motor por alguns minutos deixando-o em marcha lenta ou mover-se em baixa velocidade.

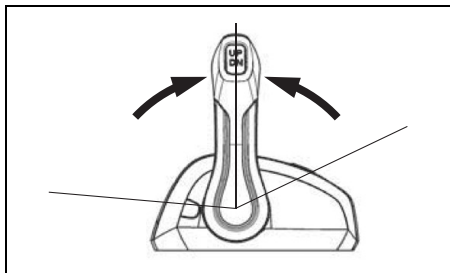

3. Gire a chave de ignição para a posição de desligada "OFF" para parar todos os motores.

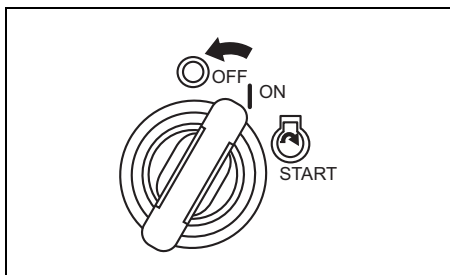

4. Para parar cada motor individualmente, pressione o interruptor de arranque e parada no painel do interruptor.

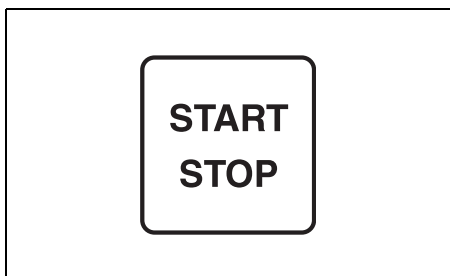

AVISO

Se o interruptor principal for deixado na posição ON quando o motor não estiver funcionando, a bateria se descarregará.

Sempre gire o interruptor principal para a posição OFF quando o motor não estiver funcionando.

▲ ADVERTÊNCIA

O uso não autorizado da sua embarcação pode resultar num acidente ou danos à sua embarcação.

Para prevenir o uso não autorizado da sua embarcação, certifique-se de retirar a chave e a placa de trava do interruptor de parada de emergência quando deixar a embarcação desatendida.

5. Depois de parar o motor, desconecte a linha de combustível do motor de popa se houver um conector de combustível.

▲ ADVERTÊNCIA

Se você deixar o motor parado durante um longo período de tempo com a linha de combustível conectada, o combustível pode vaziar.

Desconecte a linha de combustível do tanque de combustível, se houver um conector de combustível, sempre que deixar o motor parado durante um longo período de tempo.

6. Gire o parafuso de ventilação de ar na tampa do tanque de combustível no sentido horário para fechar a ventilação (se houver).

NOTA:

Para garantir que o interruptor de parada de emergência funcione adequadamente, pare o motor ocasionalmente puxando a placa de trava, enquanto opera o motor em marcha lenta.

ANCORAGEM

O motor deve estar inclinado para cima da água quando ancorar o barco em água rasa ou se o motor não for ser usado durante algum tempo, para proteger o motor contra danos causados por obstáculos na água na maré baixa ou corrosão pela água salgada.

Consulte a seção “ALAVANCA DE TRAVA DE INCLINAÇÃO” para maiores detalhes sobre como inclinar o motor.

AVISO

Segurar sua embarcação inadequadamente pode causar danos à embarcação ou motor, ou outros danos materiais.

Não permita que o motor esbarre contra muralhas de cais, pontas de cais ou outras embarcações quando a embarcação estiver atracada.

OPERAÇÃO EM ÁGUA RASA

Quando operar o barco em água rasa, pode ser necessário inclinar o motor mais alto do que o ângulo de equilíbrio normal. Ao inclinar o motor além do ângulo de equilíbrio normal, entretanto, você só deve operar o barco em baixa velocidade. Depois de retornar à água profunda, certifique-se de baixar o motor ao seu ângulo de equilíbrio normal.

Para inclinar o motor mais alto do que o ângulo de equilíbrio normal, use o interruptor do sistema de equilíbrio e inclinação.

▲ ADVERTÊNCIA

Se o motor for inclinado além da posição de equilíbrio máxima, o suporte giratório não terá o apoio lateral do suporte de sujeição e o sistema de inclinação não será capaz de amortecer o motor se a unidade inferior bater contra um obstáculo. Isso pode provocar ferimentos nos ocupantes. Além disso, além da posição de equilíbrio máxima, os orifícios de admissão de água podem ficar acima do nível da água, o que pode causar sérios danos ao motor devido ao sobreaquecimento.

Não opere o motor acima de 1500 r/min nem opere a embarcação numa condição de planagem com o motor colocado além da posição de equilíbrio máxima.

AVISO

Se o motor bater no fundo, ele poderá sofrer sérios danos

Não permita que o motor bata no fundo. Se o motor bater no fundo, inspecione-o imediatamente para ver se não sofreu danos.

OPERAÇÃO DO MODO DE CORRICO INDICADOR MULTIFUNCIONAL

Mudança para o modo TROLL

Mantenha o botão [MENU] pressionado durante a operação de cruzeiro na Velocidade de Corrico (velocidade mínima), o que fará com que o modo mude para o modo TROLL.

Para a Velocidade de Corrico, a velocidade desejada do motor pode ser definida e mantida dentro da gama de 700 rpm a 1200 rpm usando o botão [▼] ou [▲].

NOTA:

Entre em contato com o seu Revendedor Marítimo Suzuki autorizado para mais informações.

Definição do modo de corrico:

1. Mude para marcha à frente ou marcha à ré e certifique-se de que o acelerador esteja completamente fechado (velocidade de marcha lenta engrenada).
2. Ao manter o botão [MENU] pressionado na tela do Indicador Multifuncional, a mensagem de confirmação "Start Troll Mode?" (Inicia o modo de corrico?) será exibida.

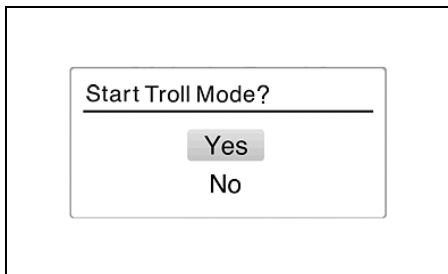

3. Ao selecionar "YES" (Sim):

Se "YES" (Sim) for selecionado e o botão [SET] for pressionado, será emitido um bipe para mostrar que o modo TROLL está selecionado. Ao mesmo tempo, a tela mudará, a tela do modo TROLL específica será exibida, e  aparecerá na tela de indicadores. Quando a tela de indicadores mostrar "Engine Speed Screen" (Tela da velocidade do motor) ou "All Items Screen" (Tela de todos os itens), a tela da velocidade do motor mudará automaticamente para de uma exibição analógica para digital.

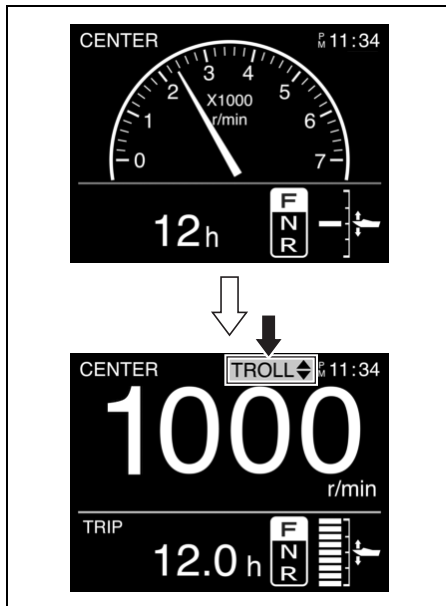

- Este ícone aparece na tela do Indicador Multifuncional que foi operado para selecionar o modo de corrico, e mostra o Indicador Multifuncional operável do modo de corrico.



- Este ícone aparece na tela do(s) Indicador(es) Multifuncional(is) que não foi(ram) operado(s) para selecionar o modo de corrico. Este ícone aparece na tela do(s) Indicador(es) Multifuncional(is) que não pode(m) ser operar o modo de corrico.

Exemplo de exibição no modo de corrico no Indicador Multifuncional que não pode operar o modo de corrico.

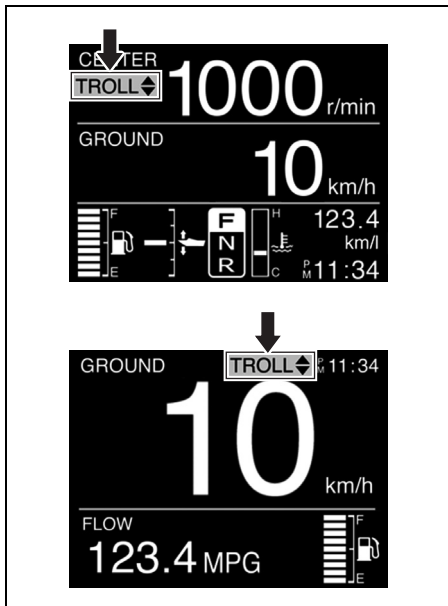

Exemplo de exibição no modo de corrico na tela Multifuncional que não pode operar o modo de corrico.

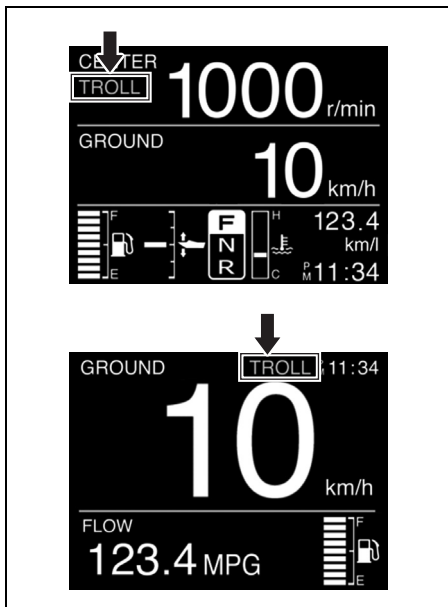

NOTA:

- Este sistema não funcionará adequadamente a menos que o motor esteja na temperatura de funcionamento normal.
- Se o botão [MENU] for mantido pressionado enquanto a alavanca de controle remoto estiver na posição neutra, o modo não mudará para o modo TROLL.
- Para motores múltiplos:
 - Se o acelerador de todos os motores estiver completamente fechado e um dos motores estiver engrenado, ele mudará para o modo de corrico quando o botão [MENU] for pressionado.
 - A velocidade de marcha lenta engrenada de todos os motores é controlada ao mesmo tempo.

Ao selecionar “No” (Não):

Se “No” (Não) for selecionado e o botão [SET] for pressionado, a exibição retornará à tela de indicadores original.

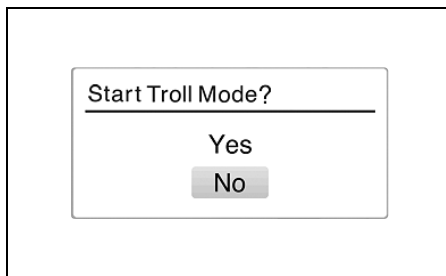

Ajuste da velocidade de corrico:

- Ao pressionar o interruptor [^], soará um bipe curto e a velocidade do motor aumentará em 50 rpm.
- Ao pressionar o interruptor [v], soará um bipe curto e a velocidade do motor diminuirá em 50 rpm.

NOTA:

- Ao pressionar o interruptor [↙] no limite inferior da velocidade de corrida de todos os motores, a velocidade dos motores não mudará e três bipes longos soarão.
- Ao pressionar o interruptor [↗] no limite superior da velocidade de corrida de todos os motores, a velocidade dos motores não mudará e três bipes longos soarão.
- Para motores múltiplos:
Se o interruptor for operado quando um motor tiver alcançado o limite de ajuste da velocidade de corrida, enquanto qualquer outro motor ainda não tiver alcançado tal limite, soará um bipe curto e a velocidade do motor que ainda não alcançou o limite de ajuste mudará.
- A operação de mudança e o controle do acelerador permanecem operativos, mesmo no modo de corrida.

Cancelamento do modo de corrida:

O modo de corrida pode ser cancelado pela mudança de todas as alavancas de controle remoto para a posição neutra, ou mediante o aumento da velocidade do motor até 3000 rpm ou mais. Em ambos casos, dois bipes curtos soarão quando o modo de corrida for cancelado.

INTERRUPTOR DO MODO DE CORRICO (Item opcional)

Mudança para o modo TROLL

Manter “UP” (Para cima) ou “DN” (Para baixo) pressionado enquanto a operação de cruzeiro estiver na Velocidade de Corrido (velocidade mínima) fará com que o modo mude para o modo TROLL.

Para a Velocidade de Corrido, a velocidade desejada do motor pode ser definida e mantida dentro da gama de 700 rpm a 1200 rpm usando o interruptor “UP” ou “DN”.

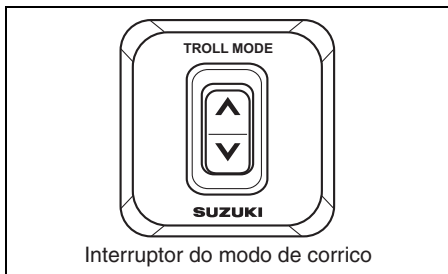

NOTA:

Entre em contato com o seu Revendedor Marítimo Suzuki autorizado para mais informações.

Definição do modo de corrida:

1. Mude para marcha à frente ou marcha à ré e certifique-se de que o acelerador esteja completamente fechado (velocidade de marcha lenta engrenada).
2. Pressione a posição “UP” ou “DN” do interruptor do modo de corrida até ouvir um bipe. Ao mesmo tempo, a tela Multifuncional mudará para a tela específica do modo TROLL, e TROLL aparecerá na tela de indicadores. Quando a tela de indicadores mostrar “Engine Speed Screen” (Tela da velocidade do motor) ou “All Items Screen” (Tela de todos os itens), a tela da velocidade do motor mudará automaticamente para de uma exibição analógica para digital.

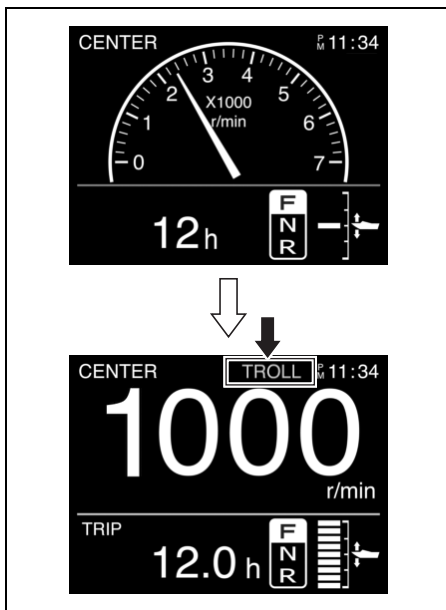

NOTA:

- *Este sistema não funcionará adequadamente a menos que o motor esteja na temperatura de funcionamento normal.*
- *Se o interruptor for mantido pressionado enquanto a alavanca de controle remoto estiver na posição neutra, o modo não mudará para o modo TROLL.*
 - *Certifique-se de que ambas as alavancas de controle PORT e STBD estão engrenadas para a frente ou para a ré na posição de aceleração completamente fechada (velocidade de marcha lenta engrenada) antes de pressionar o interruptor do modo troll.*
 - *A velocidade de marcha lenta engrenada de todos os motores é controlada ao mesmo tempo.*

Ajuste da velocidade de corrico:

- Ao pressionar o interruptor “UP”, soará um bipe curto e a velocidade do motor aumentará em 50 rpm.
- Ao pressionar o interruptor “DN”, soará um bipe curto e a velocidade do motor diminuirá em 50 rpm.

NOTA:

- *Ao pressionar o interruptor “DN” no limite inferior da velocidade de corrico de todos os motores, a velocidade dos motores não mudará e três bipes longos soarão.*
- *Ao pressionar o interruptor “UP” no limite superior da velocidade de corrico de todos os motores, a velocidade dos motores não mudará e três bipes longos soarão.*
- *Para motores múltiplos:
Se o interruptor for operado quando um motor tiver alcançado o limite de ajuste da velocidade de corrico, enquanto qualquer outro motor ainda não tiver alcançado tal limite, soará um bipe curto e a velocidade do motor que ainda não alcançou o limite de ajuste mudará.*
- *A operação de mudança e o controle do acelerador permanecem operativos, mesmo no modo de corrico.*

Cancelamento do modo de corrico:

O modo de corrico pode ser cancelado pela mudança de todas as alavancas de controle remoto para a posição neutra, ou mediante o aumento da velocidade do motor até 3000 rpm ou mais. Em ambos casos, dois bipes curtos soarão quando o modo de corrico for cancelado.

OPERAÇÃO EM ÁGUA SALGADA

Depois de operar o motor em água salgada, você deve lavar as passagens de água com água fresca e limpa conforme instruído na seção “LAVAGEM DAS PASSAGENS DE ÁGUA”. Se você não lavar as passagens de água, o sal pode corroer o motor e encurtar a sua vida útil de serviço.

OPERAÇÃO EM TEMPO FRIO

Quando operar o motor de popa em temperaturas muito frias, você deve manter a unidade inferior sempre submersa na água.

Quando tirar o motor da água, coloque na posição vertical até que o sistema de refrigeração seja completamente drenado.

AVISO

Se você deixar o seu motor de popa fora da água em temperaturas congelantes com água ainda no sistema de refrigeração, a água poderá congelar-se e expandir-se, causando sérios danos ao motor.

Quando o seu motor de popa estiver na água em temperaturas congelantes, mantenha a unidade inferior submersa na água sempre. Quando guardar o motor fora da água em temperaturas congelantes, levante-o na posição vertical, de forma que o sistema de refrigeração seja drenado completamente.

REMOÇÃO E TRANSPORTE DO MOTOR

REMOÇÃO DO MOTOR

Se for necessário retirar o motor de popa do barco, recomendamos que você peça o revendedor autorizado de motores de popa Suzuki para executar o serviço.

TRANSPORTE DO MOTOR

Quando transportar o motor, posicione o motor vertical ou horizontalmente.

Transporte vertical:

Coloque o motor no carregador segurando o suporte de braçadeira com dois jogos de parafusos e porcas do giro.

Nunca use o stand de exibição para o transporte do motor.

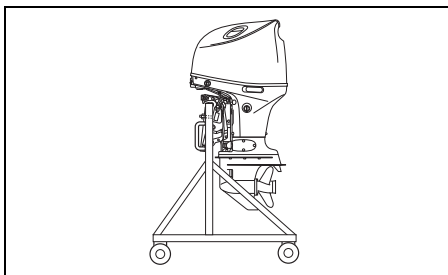

Transporte horizontal:

1. Drene o óleo do motor. Consulte a seção "ÓLEO PARA MOTOR".

2. Drene a gasolina do separador de vapor do motor como segue:

(1) Retire a tampa do motor.

(2) Retire os oito (8) parafusos usando uma chave de boca de 8 mm, e em seguida retire a tampa de boreste ①.

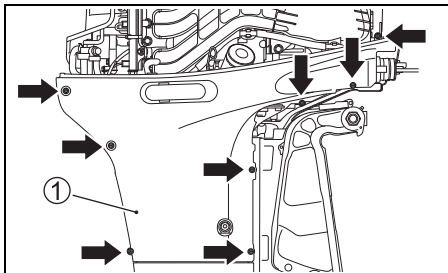

(3) Puxe a extremidade da mangueira de combustível ② para fora.

(4) Afrouxe o parafuso de drenagem ③ do separador de vapor e drene a gasolina num recipiente adequado.

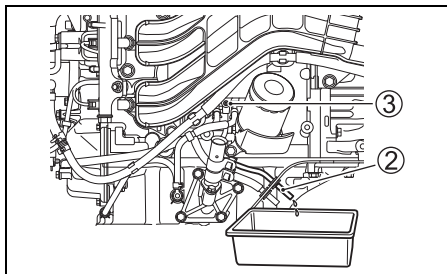

▲ ADVERTÊNCIA

A gasolina é extremamente inflamável e tóxica. Ela pode causar um incêndio e pode ser perigosa para pessoas e animais de estimação.

Use um recipiente seguro e apropriado para armazenar qualquer gasolina drenada do motor de popa. Mantenha a gasolina afastada de faíscas, chamas, pessoas e animais domésticos.

AVISO

Se a gasolina derramada for deixada na superfície pintada, isso pode causar uma mancha ou descoloração do revestimento da superfície.

Limpe qualquer gasolina derramada imediatamente com um pano macio, etc.

(5) Depois de drenar, reaperte o parafuso de drenagem ③ e instale a tampa do motor.

3. Apóie o motor em um protetor de caixa com o lado bombordo para baixo como mostrado.

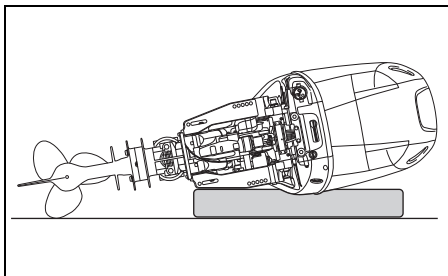

▲ ADVERTÊNCIA

O combustível derramado ou vapor de combustível podem causar um incêndio e são perigosos para a saúde.

Sempre tome as seguintes precauções:

- Drene o combustível da linha de combustível e do separador de vapor de combustível antes de transportar a embarcação/motor de popa e antes de retirar o motor da embarcação.
- NÃO posicione o motor de lado sem drenar o combustível.
- Mantenha o motor afastado de chamas abertas ou faíscas.
- Limpe o combustível derramado imediatamente.

AVISO

Se você não tomar cuidado ao apoiar o motor de popa no seu lado e não tomar as precauções adequadas como a primeira drenagem óleo do motor e água de refrigeração completamente, o motor poderá sofrer danos. O óleo do motor pode entrar no cilindro desde o cárter, a água pode entrar no cilindro através do orifício de escape, ou as caixas externas podem avariar-se.

Sempre drene o óleo do motor e a água de refrigeração completamente antes de colocar o motor de lado, e tome cuidado ao deitar o motor.

AVISO

Se você deixar a unidade inferior do seu motor de popa assentada mais alta que a cabeça de potência durante o transporte ou armazenamento, a água poderá gotejar na cabeça de potência, causando danos ao motor.

Nunca permita que a unidade inferior fique mais alta que a cabeça de potência quando transportar ou armazenar o seu motor de popa.

REBOQUE

Quando rebocar o seu barco com o motor montado, mantenha o motor na posição de operação normal, a menos que não haja um espaço até o solo suficiente. Se você precisar de mais espaço até o solo, reboque o motor numa posição inclinada usando uma barra de gio ou outro dispositivo similar para apoiar o peso do motor.

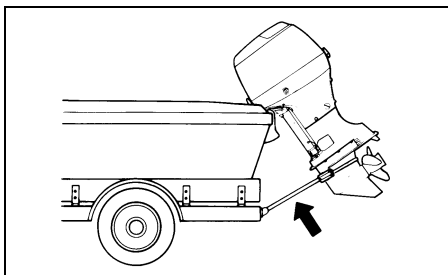

AVISO

Se você usar a alavanca de trava de inclinação para segurar o motor na posição totalmente inclinada para cima quando rebocar a embarcação, o movimento de reboque ou superfícies irregulares podem causar uma liberação inesperada da trava de inclinação, causando danos ao motor e ao mecanismo de trava de inclinação.

Nunca use a alavanca de trava de inclinação para segurar o motor na posição totalmente inclinada para cima quando rebocar a embarcação. Use uma barra de proteção de gio ou outro dispositivo similar para apoiar o peso do motor.

INSPEÇÃO E MANUTENÇÃO

PROGRAMA DE MANUTENÇÃO

É importante realizar a inspeção e manutenção do motor de popa regularmente. Siga o quadro abaixo. Em cada intervalo, certifique-se de realizar o serviço indicado. Os intervalos de manutenção devem ser julgados pelo número de horas ou número de meses, o que vier primeiro.

▲ ADVERTÊNCIA

O gás de escape contém monóxido de carbono, um gás perigoso que é difícil de detectar por ser incolor e inodoro. Respirar o monóxido de carbono pode causar a morte ou sérias lesões.

Nunca arranque o motor nem o deixe funcionando em recintos fechados, ou onde haja pouca ou nenhuma ventilação.

| Intervalo / Item de serviço | 20 horas iniciais ou 1 mês | Cada 100 horas ou cada 12 meses | Cada 200 horas ou cada 12 meses | Cada 300 horas ou cada 36 meses |
|--|---|---------------------------------|---------------------------------|---------------------------------|
| Vela de ignição | | I | | |
| Respiradouro e linha de combustível | I | I | | |
| Óleo para motor | R | R | | |
| Óleo para engrenagem | R | R | | |
| Lubrificação | I | I | | |
| Ândos (externo) | I | I | | |
| * Ândos (bloco do cilindro interno/cabeça do cilindro) | | I | | |
| Fios de ligação | I | I | | |
| Bateria | I | I | | |
| * Filtro de óleo do motor | R | | R | |
| Filtro de combustível de pressão baixa | I | I | | |
| | Troque a cada 400 horas ou a cada 2 anos. | | | |
| * Marcha lenta | I | | I | |
| * Folga da válvula | | | | I |
| * Bomba de água | | | I | |
| * Rotor da bomba de água | | | I | R |
| * Pino e porca do hélice | I | I | | |
| * Parafusos e porcas | T | T | | |
| * Termostato | | I | | |
| Filtro MPC | | I | | |

I: Inspeção e limpe, ajuste, lubrifique ou troque, se necessário. T: Aperte R: Troque

NOTA:

Filtro de combustível separador de água

Troque o elemento do filtro cada 12 meses (ou com mais frequência se for recomendado pelo fabricante do filtro).

⚠ ADVERTÊNCIA

Uma manutenção inadequada ou deixar de realizar a manutenção recomendada pode ser perigoso. Uma má manutenção ou falta de manutenção aumenta a possibilidade de acidentes e danos dos equipamentos.

Certifique-se de que a manutenção seja realizada de acordo com o programa indicado no quadro acima. A Suzuki recomenda que somente o seu revendedor marítimo Suzuki autorizado ou um mecânico de serviço qualificado realize a manutenção nos itens no quadro acima marcados com um asterisco (*). Você pode realizar a manutenção dos itens não marcados consultando as instruções nesta seção se tiver experiência mecânica. Se você não estiver seguro se pode realizar com êxito algumas das tarefas de manutenção não marcadas, solicite a manutenção ao seu revendedor marítimo Suzuki autorizado.

⚠ ADVERTÊNCIA

A sua segurança e a dos passageiros depende de quão bem você realiza a manutenção do seu motor de popa.

Siga cuidadosamente todas as instruções de inspeção e manutenção. Se você não tiver experiência mecânica, não tente realizar a manutenção do seu motor de popa. Você poderá sofrer ferimentos ou danificar o motor.

AVISO

Os intervalos de manutenção no quadro foram designados para o uso normal do seu motor de popa. Se o motor de popa for usado em condições severas conforme descrito abaixo, você pode precisar realizar a manutenção com mais frequência do que o indicado no quadro.

- Operação frequente de aceleração total
- Operação contínua e prolongada na velocidade máxima
- Operação contínua e prolongada em marcha lenta ou na velocidade de corrico
- Operação contínua em água lamacenta, lodosa, arenosa, ácida ou rasa
- Operação sem aquecimento adequado

- Aceleração e desaceleração abruptas com frequência
 - Operação frequente de mudança de marcha
- Deixar de realizar a manutenção com mais frequência pode resultar em danos.

Consulte o seu revendedor marítimo Suzuki autorizado sobre os intervalos de manutenção apropriados para suas condições de uso. Quando substituir peças no seu motor de popa, a Suzuki recomenda fortemente que você use peças genuínas da Suzuki ou suas equivalentes.

KIT DE FERRAMENTAS

O motor de popa vem com um kit de ferramentas. Guarde o kit a bordo e certifique-se de que todos os itens fornecidos estão sempre no kit. O kit de ferramentas contém os seguintes itens:

- ① Saco de ferramentas
- ② Chave de boca fechada de 8 mm
- ③ Chave de boca fechada de 16 mm
- ④ Chave de boca fechada de 8 × 10 mm
- ④ Chave de boca de 10 × 12 mm
- ⑥ Chave de boca de 14 × 17 mm
- ⑦ Chave de fendas de combinação
- ⑧ Cabo de chave de fendas
- ⑨ Alicete
- ⑩ Chave hexagonal de 8 mm
- ⑪ Gaxeta de bujão de drenagem de óleo do motor (sobressalente)

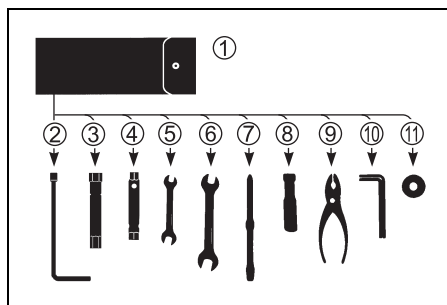

VELA DE IGNIÇÃO

Retire as velas de ignição como segue:

1. Retire o protetor da mangueira de combustível ①.

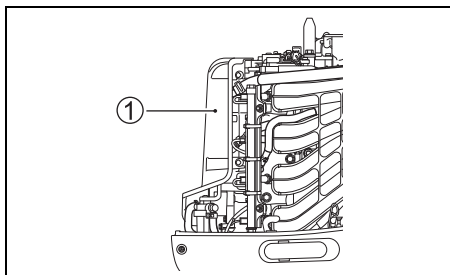

2. Retire o parafuso que segura a bobina de ignição.
3. Puxe a bobina de ignição.
4. Afrouxe e retire a vela de ignição usando a chave de boca e a chave inglesa que se encontram da bolsa de ferramentas.

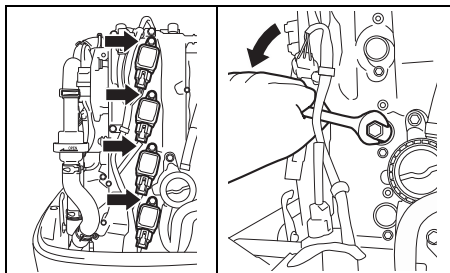

O seu motor de popa vem equipado com a seguinte vela de ignição "padrão" para uso normal.

| | |
|-----------|--------|
| NGK LKR6E | Padrão |
|-----------|--------|

AVISO

As velas de ignição do tipo sem resistor interferem com a função da ignição eletrônica, causando falha da ignição, ou causando problemas com os equipamentos e acessórios eletrônicos de outras embarcações.

Use **SOMENTE** velas de ignição com resistor em seu motor de popa.

Uma vela de ignição que está operando normalmente deve ter uma cor marrom claro. Se a vela padrão não é adequada para sua operação, consulte o revendedor autorizado de motores de popa Suzuki.

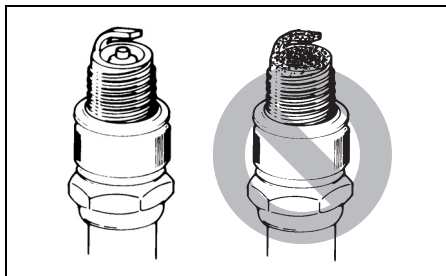

AVISO

O uso de velas de ignição inadequadas ou velas de ignição com aperto inadequado pode causar sérios danos ao motor.

- Não experimente usar outras marcas de velas de ignição a menos que possa determinar que as mesmas sejam diretamente equivalentes à marca especificada, ou o motor poderá ser danificado, o que não é coberto pela garantia. Repare que os quadros de referência cruzada do mercado de pós-venda podem não ser precisos.
- Para instalar uma vela de ignição, assente-a o mais longe possível com a mão e, em seguida, use uma chave para apertá-la ao torque de aperto recomendado ou ao ângulo de rotação especificado.

| | |
|-------------------------------|---------------------|
| Torque de aperto | |
| 15 – 19 N·m (1,5 – 1,9 kgf·m) | |
| Ângulo de rotação | |
| Vela nova | 1/2 – 3/4 de volta |
| Vela reusada | 1/12 – 1/8 de volta |

- Não aperte demasiadamente nem cruze os filetes de uma vela de ignição, pois isso danificará as roscas de alumínio da cabeça do cilindro.

Para manter uma vela forte, limpe e ajuste as velas nos intervalos indicados no quadro de manutenção. Retire os depósitos de carbono das velas de ignição usando uma escova de arame pequena ou limpador de velas de ignição, e ajuste a folga de acordo com o seguinte quadro:

| | |
|--------------------------|--|
| Folga da vela de ignição | 0,8 – 0,9 mm (0,031 – 0,035 poleg.) |
|--------------------------|--|

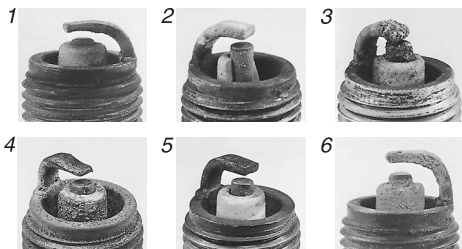
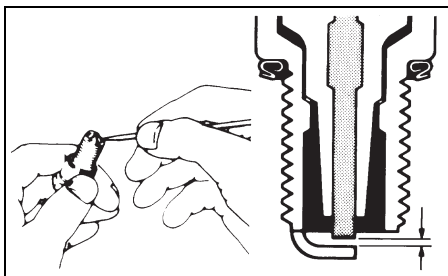

1. Desgaste excessivo
2. Ruptura
3. Derretimento
4. Erosão
5. Depósitos amarelos
6. Oxidação

NOTA:

Se qualquer uma das condições da vela de ignição mostradas nas ilustrações acima for encontrada, troque a vela com uma nova. Uma vela assim dificultará o arranque do motor, aumentará o consumo de combustível, e causará problemas ao motor.

LINHA DO RESPIRADOURO E DE COMBUSTÍVEL

Inspecione a linha do respiradouro e de combustível para ver se não há vazamentos, rachaduras, alargamento, ou outros danos. Se a linha do respiradouro ou de combustível estiver avariada de qualquer maneira, troque-a. Consulte o seu revendedor autorizado de motores de popa Suzuki se precisar trocar tais peças.

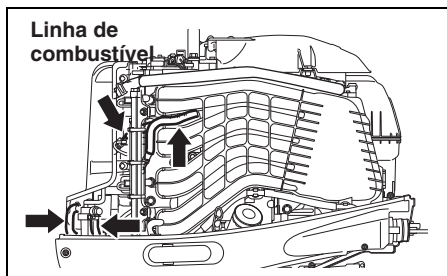
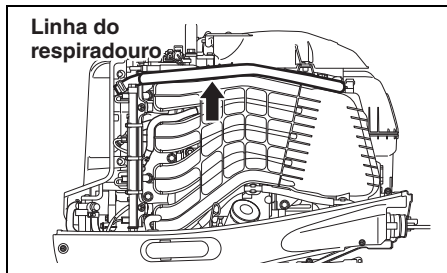

▲ ADVERTÊNCIA

Um vazamento de combustível pode provocar uma explosão ou fogo, causando sérios ferimentos pessoais.

Peça a substituição da linha de combustível ao revendedor autorizado SUZUKI se houver qualquer evidência de vazamento, rachadura ou alargamento.

ÓLEO PARA MOTOR

⚠️ ADVERTÊNCIA

Nunca realize nenhum procedimento com o ÓLEO DE MOTOR com o motor funcionando, pois isso pode causar sérios ferimentos.

O motor deve ser apagado antes de qualquer procedimento com o ÓLEO DE MOTOR.

AVISO

Uma pesca ao corrico estendida pode reduzir a vida útil do óleo. O seu motor pode sofrer danos se você não trocar o óleo de motor com mais frequência neste tipo de uso.

Troque o óleo de motor com mais frequência se o seu motor for usado para pesca ao corrico estendida.

Troca do óleo do motor

O óleo deve ser trocado com o motor aquecido, de modo que o óleo usado drene completamente do motor.

Para trocar o óleo do motor:

1. Coloque o motor na posição vertical e retire a tampa do motor.
2. Retire a tampa do enchedor de óleo.

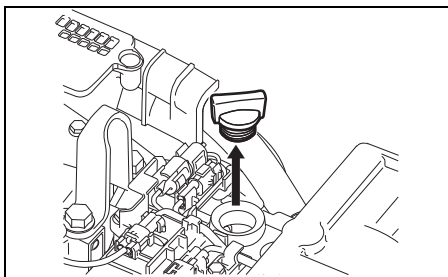

3. Coloque um coletor de drenagem sob o parafuso de drenagem do óleo do motor.

⚠️ CUIDADO

A temperatura do óleo de motor pode ficar alta o suficiente para queimar seus dedos quando afrouxar o bujão de drenagem.

Espere até que o bujão de drenagem se esfrie para tocá-lo com as mãos nuas antes de retirá-lo.

4. Retire o parafuso de drenagem do óleo do motor ① e gaxeta ②, e deixe o óleo do motor drenar.

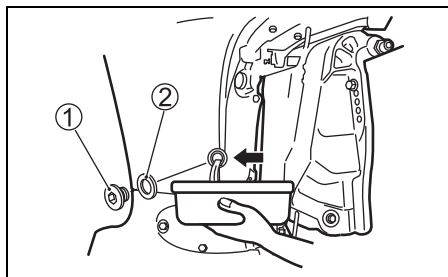

5. Depois de drenar, aperte o parafuso de drenagem do óleo do motor com uma nova gaxeta.

AVISO

Uma gaxeta usada anteriormente pode vaziar, causando danos ao motor.

Não reuse gaxetas. Certifique-se sempre de usar gaxetas novas.

NOTA:

Há gaxetas sobressalentes no saco de ferramentas.

6. Abasteça o motor com o óleo para motor recomendado até o nível superior.

Capacidade de óleo: 5,5 L

Óleo do motor: Consulte a seção ÓLEO PARA MOTOR deste manual.

7. Verifique o nível do óleo do motor.

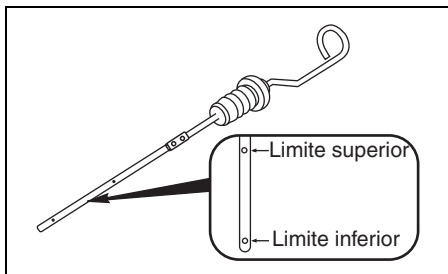

NOTA:

Para evitar uma medição incorreta do nível do óleo do motor, verifique o nível do óleo somente quando o motor estiver frio.

8. Recoloque a tampa do enchedor de óleo.

▲ ADVERTÊNCIA

O óleo de motor pode causar ferimentos às pessoas ou animais de estimação. O contato repetido e prolongado com óleo de motor usado pode causar câncer de pele. Mesmo um breve contato com óleo usado pode irritar a pele.

- Mantenha tanto óleo novo quanto usado longe do alcance de crianças e animais de estimação.
- Use uma camisa de mangas compridas e luvas impermeáveis para manipular o óleo.
- Lave com sabão se o óleo entrar em contato com sua pele.
- Lave qualquer roupa ou trapo que tenha sido molhado com óleo.

NOTA:

Recicle ou descarte adequadamente o óleo do motor usado. Não o despeje no lixo comum, nem o despeje no solo, no esgoto ou na água.

ÓLEO PARA ENGRENAGEM

Para verificar o nível do óleo da engrenagem, retire o bujão do nível de óleo superior e olhe através do orifício. O nível do óleo deve estar na borda inferior do orifício. Se o nível do óleo estiver baixo, adicione o óleo para engrenagem especificado até que o nível atinja a borda inferior do orifício. Logo, recoloque e aperte o bujão.

Para trocar o óleo da engrenagem:

1. Certifique-se de que o motor está numa posição vertical. Coloque um coletor de drenagem sob a caixa inferior.
2. Retire o bujão de drenagem do óleo da engrenagem ①, e em seguida retire o bujão do nível de óleo da engrenagem ②.

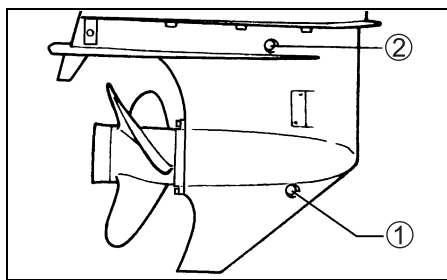

3. Depois de drenar o óleo completamente, injete o óleo para engrenagem especificado através do orifício de drenagem inferior até que ele comece a sair pelo orifício do nível superior. Aproximadamente 1,05 L (1,11/0,92 US/Imp qt.) de óleo são requeridos.
4. Recoloque e aperte o bujão do nível do óleo da engrenagem ②, e recoloque e aperte rapidamente o bujão de drenagem de óleo da engrenagem ①.

NOTA:

Para evitar uma injeção insuficiente de óleo de engrenagem, verifique o nível do óleo de engrenagem 10 minutos depois de realizar o procedimento no passo 4. Se o nível do óleo estiver baixo, injete lentamente o óleo de engrenagem até o nível correto.

⚠️ ADVERTÊNCIA

O óleo de engrenagem pode causar ferimentos às pessoas ou animais de estimação. O contato repetido e prolongado com óleo de engrenagem usado pode causar câncer de pele. Mesmo um breve contato com óleo usado pode irritar a pele.

- Mantenha tanto óleo novo quanto usado longe do alcance de crianças e animais de estimação.
- Use uma camisa de mangas compridas e luvas impermeáveis para manipular o óleo.
- Lave com sabão se o óleo entrar em contato com sua pele.
- Lave qualquer roupa ou trapo que tenha sido molhado com óleo.

NOTA:

Recicle ou descarte adequadamente o óleo de engrenagem usado. Não o despeje no lixo comum, nem o despeje no solo, no esgoto ou na água.

AVISO

Se a linha de pesca se enrolar no eixo do hélice em rotação, o vedante de óleo do eixo do hélice pode avariar-se e permitir a infiltração de água na caixa de engrenagens, causando sérios danos.

Se o óleo de engrenagem estiver com uma cor leitosa, isso indica que ele está contaminado com água. Contate imediatamente o seu revendedor marítimo Suzuki autorizado para conselhos. Não opere o seu motor de popa até que o óleo seja trocado e a causa da contaminação seja resolvida.

FILTRO DE COMBUSTÍVEL DE PRESSÃO BAIXA

O filtro de combustível de baixa pressão deve ser substituído periodicamente por um Revendedor Marítimo Suzuki autorizado.

Substitua o filtro de combustível de baixa pressão cada 400 horas (2 anos).

⚠️ ADVERTÊNCIA

A gasolina é extremamente inflamável e tóxica. Ela pode causar um incêndio e pode ser perigosa para pessoas e animais de estimação.

Sempre tome as seguintes precauções quando realizar algum serviço no filtro de combustível:

- Pare o motor antes de limpar o filtro de combustível.
- Tome cuidado para não derramar o combustível. Se derramar o combustível, limpe-o imediatamente.
- Não fume e mantenha-se afastado de chamas expostas ou faíscas.

⚠️ ADVERTÊNCIA

O solvente de limpeza é tóxico e irritante, e pode causar ferimentos às pessoas e animais de estimação.

Mantenha o solvente afastado de crianças e animais de estimação. Descarte-se do solvente adequadamente quando terminar.

Inspecione e limpe o filtro de combustível da seguinte maneira:

1. Apague o motor e deixe que esfrie.
2. Se equipado com o Sistema de Arranque Sem Chave:
Certifique-se de que o Sistema de Arranque Sem Chave esteja desativado.

Se não equipado com o Sistema de Arranque Sem Chave:
Certifique-se que a chave de ignição esteja na posição OFF.

3. Retire o protetor da mangueira de combustível ①.

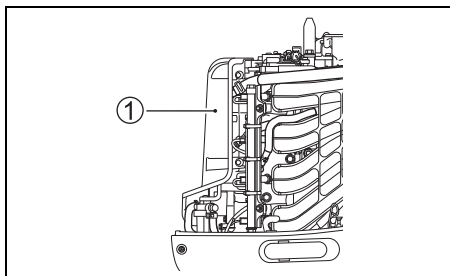

AVISO

Afrouxar o copo do filtro inadequadamente pode causar danos ao condutor do sensor.

- Tome cuidado para não torcer o condutor do sensor quando retirar o copo do filtro.
 - Desconecte o conector do condutor antes de retirar o copo do filtro.
4. Empurre a lingüeta de trava do conector “a” e, em seguida, desconecte o conector do condutor do sensor de água ②.

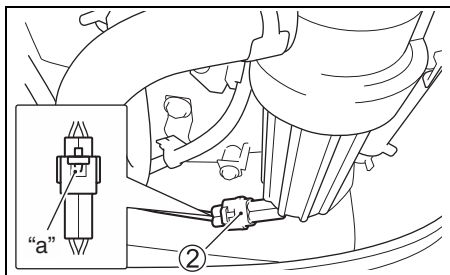

5. Antes da remoção, coloque uma estopa sob o filtro para coletar qualquer combustível derramado.

6. Separe o copo do filtro ③ da tampa ④ girando o copo do filtro no sentido anti-horário.

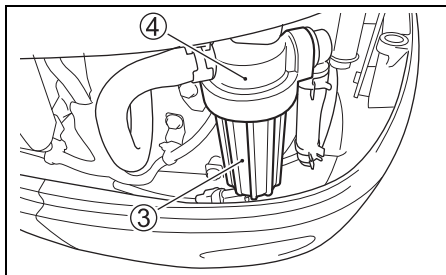

7. Drene o combustível e a água do copo do filtro para um recipiente adequado.

AVISO

Se a gasolina derramada for deixada na superfície pintada, isso pode causar uma mancha ou descoloração do revestimento da superfície.

Limpe qualquer gasolina derramada imediatamente com um pano macio, etc.

8. Puxe o elemento do filtro ⑤. Inspeccione o elemento do filtro ⑤, anel em “O” ⑥ e anel de vedação ⑦ para ver se não há danos. Se houver qualquer dano, substitua-os.

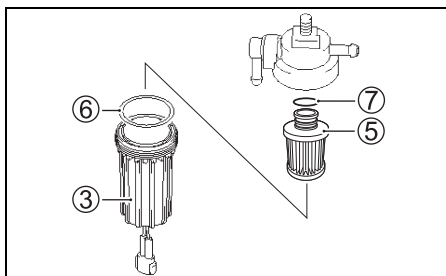

9. Lave o elemento do filtro com solvente de limpeza e seque-o.
10. Reinstale o anel de vedação e o elemento do filtro em suas posições originais.
11. Certifique-se de que o anel em “O” esteja posicionado no topo do copo do filtro e, em seguida, aparafuse o copo do filtro em posição.
12. Conecte o conector do condutor do sensor de água ②.

13. Reinstale o filtro de combustível com o suporte, fixando-o com o parafuso e a porca.
14. Reinicie o motor e verifique se não há vazamentos ao redor do filtro de combustível.

NOTA:

Se houver água no copo do filtro de combustível, remova o copo e drene a água. Sempre descarte-se do excesso de combustível com segurança. Para perguntas, consulte o seu revendedor marítimo Suzuki autorizado.

FILTRO MPC

Inspecione o filtro MPC relativamente a pó e elementos obstruídos.

Peça ao seu revendedor marítimo Suzuki autorizado para substituir o filtro MPC se houver vestígios de obstrução.

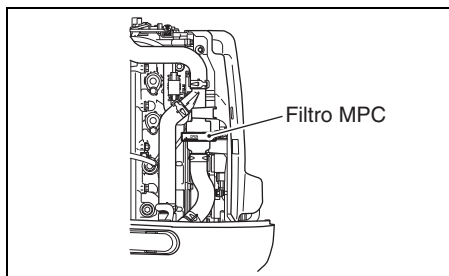

Inspecione e limpe o filtro MPC da seguinte maneira:

▲ CUIDADO

A temperatura do motor poderá ser suficientemente alta para queimar os seus dedos.

Antes de inspecionar o filtro MPC, certifique-se de que o motor está suficientemente arrefecido.

1. Certifique-se de que o motor está desligado.
2. Desligue a alimentação e retire a placa de bloqueio do interruptor da paragem de emergência.
3. Retire o protetor da mangueira de combustível.

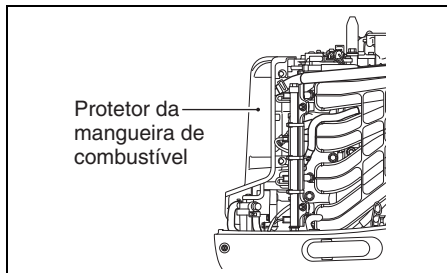

4. Separe a tampa da caixa do filtro ① da caixa inferior do filtro ② rodando a tampa da caixa do filtro no sentido horário.

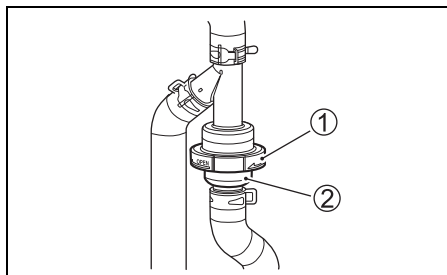

5. Retire o filtro ③.

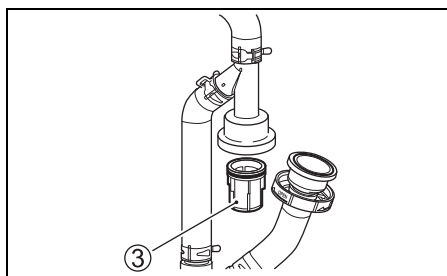

6. Inspeção a tampa da caixa ①, caixa inferior ②, filtro ③, anel em "O" ④, ⑤ e caixa superior ⑥ relativamente a danos. Se estiverem danificados, substitua-os.

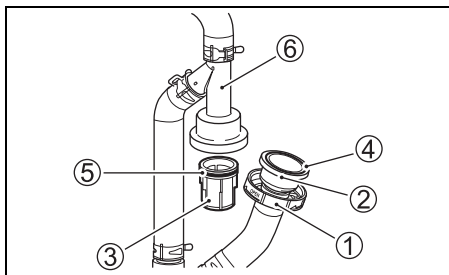

7. Limpe o filtro ③.
8. Aplique água ensaboada no anel em "O" ⑤.
9. Reinstale o filtro ③ e caixa inferior ② nas posições originais e aperte a tampa da caixa ①.
10. Reinicie o motor e certifique-se de que não existem fugas em torno do filtro MPC.

LUBRIFICAÇÃO

Uma lubrificação apropriada é importante para uma operação correta e segura, e longa vida útil de cada peça do seu motor de popa. O seguinte quadro mostra os pontos de lubrificação de seu motor e o lubrificante recomendado:

| LOCALIZAÇÃO | LUBRIFICANTE |
|---|---|
| <p>Articulação de mudança</p> | <p>Graxa resistente à água de grau marítimo</p> |
| <p>Eixo do hélice</p> | |
| <p>Calço da haste de equilíbrio (DF140BG)</p> | |

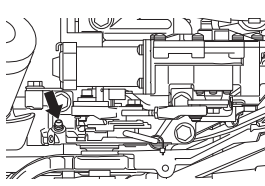

Alavanca de embreagem

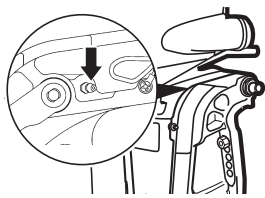
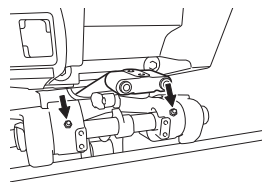

Suporte oscilatório

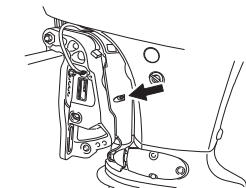

DF115BG gio L

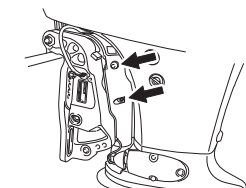

Suporte do volante

Graxa resistente à água de grau marítimo (Pistola de Graxa)

ÂNODOS E FIOS DE LIGAÇÃO

Ânodos

O motor é protegido da corrosão exterior por ânodos. Estas peças de ânodo controlam a eletrólise e previnem a corrosão. Os ânodos se corroem no lugar das peças que eles protegem. Você deve inspecionar periodicamente cada um dos ânodos e trocá-los quando 2/3 do metal estiver corroído.

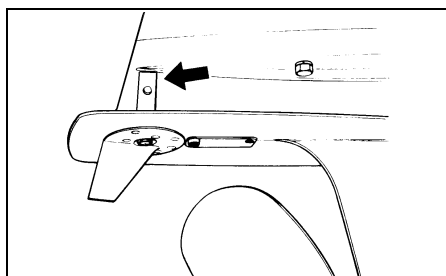
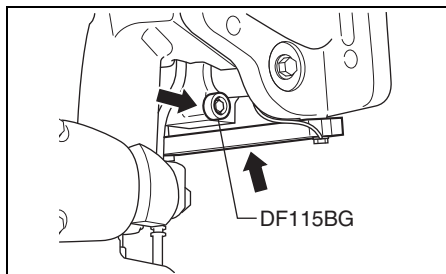

AVISO

Se os ânodos não forem mantidos adequadamente, as superfícies de alumínio subaquáticas (tais como a unidade inferior) sofrerão anos de corrosão galvânica.

- Inspeccione os ânodos periodicamente para confirmar que não se soltaram.
- Não pinte os ânodos, pois isso os deixará ineficaz.
- Limpe os ânodos periodicamente com uma escova de fios de aço para remover qualquer incrustação que poderia reduzir sua habilidade de proteção.

NOTA:

Antes de aplicar graxa através da niple para graxa do suporte da direção, bloqueie o motor na posição totalmente inclinada para cima.

NOTA:

Consulte o seu Revendedor Marítimo Suzuki autorizado para a inspeção e substituição dos ânodos internos instalados no bloco do cilindro/cabeça do cilindro.

Fios de ligação

Os fios de ligação são usado para conectar os componentes do motor eletricamente de modo que fiquem num circuito de terra comum. Isso permite que todos os componentes sejam protegidos pelos ânodos contra a eletrólise. Esses fios e seus terminais devem ser verificados periodicamente para garantir que não estão avariados.

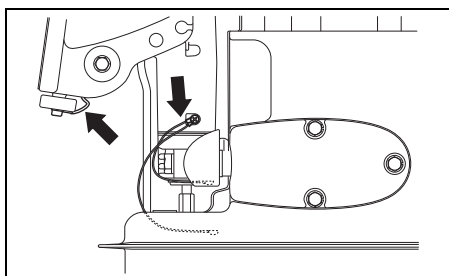
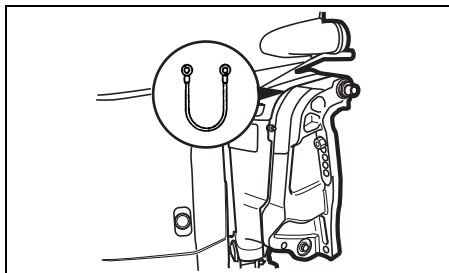

BATERIA

O nível da solução da bateria deve ser sempre mantido entre as linhas de nível MAX (máximo) e MIN (mínimo). Se o nível baixar além da linha de nível MIN, adicione APENAS ÁGUA DESTILADA até que o nível da solução da bateria atinja a linha de nível MAX.

⚠ ADVERTÊNCIA

O ácido da bateria é tóxico e corrosivo, e pode causar sérios ferimentos.

Evite o contato com os olhos, pele, roupa e superfícies pintadas. Se o ácido da bateria entrar em contato com qualquer uma das partes mencionadas, lave a parte afetada imediatamente com grandes quantidades de água. Se o ácido entrar em contato com os olhos ou pele, procure atenção médica imediatamente.

⚠ ADVERTÊNCIA

Se você não tomar cuidado ao verificar ou realizar algum serviço na bateria, você poderá causar um curto-circuito, que por sua vez poderia causar uma explosão, incêndio ou danos ao circuito.

Desconecte o cabo negativo (preto) quando verificar ou realizar algum serviço na bateria. Tome cuidado para não permitir que uma ferramenta metálica ou outro objeto metálico toque no terminal positivo da bateria e no motor ao mesmo tempo.

⚠ ADVERTÊNCIA

As colunas, terminais e acessórios associados da bateria contêm chumbo e compostos de chumbo que podem ser perigosos.

Lave as mãos após a manipulação.

AVISO

Se você adicionar ácido sulfúrico diluído na bateria depois que ela tenha sido reparada inicialmente, isso danificará a bateria.

NUNCA adicione ácido sulfúrico diluído na bateria depois que ela tenha sido reparada inicialmente. Siga as instruções do fabricante da bateria para os procedimentos de manutenção específicos.

FILTRO DE ÓLEO DO MOTOR

O filtro de óleo do motor deve ser trocado periodicamente pelo Revendedor Marítimo Suzuki autorizado.

Troque o filtro de óleo do motor por um novo nas 20 horas iniciais (1 mês).

Troque o filtro de óleo do motor por um novo cada 200 horas (12 meses).

LAVAGEM DAS PASSAGENS DE ÁGUA

Depois de operar em água lamacenta, salobra ou salgada, você deve lavar as passagens de água e superfície do motor com água fresca e limpa.

Se você não lavar as passagens de água, o sal pode corroer o motor e encurtar a sua vida útil de serviço. Lave as passagens de água como segue.

MOTOR EM FUNCIONAMENTO

– Posição vertical –

A Suzuki recomenda que você lave as passagens de água usando este método.

Para lavar as passagens de água, obtenha um dispositivo de lavagem de motor à venda no comércio.

▲ ADVERTÊNCIA

O gás de escape contém monóxido de carbono, um gás perigoso que é difícil de detectar por ser incolor e inodoro. Respirar o monóxido de carbono pode causar a morte ou sérias lesões.

Nunca arranque o motor nem o deixe funcionando em recintos fechados, ou onde haja pouca ou nenhuma ventilação.

▲ ADVERTÊNCIA

Deixar de tomar as precauções apropriadas quando lavar as passagens de água pode ser perigoso.

Quando lavar as passagens de água, sempre tome as seguintes precauções:

- Certifique-se de que o motor permaneça na posição "NEUTRAL". Se a velocidade for mudada, o eixo do hélice girará e poderia causar sérios ferimentos.
- Certifique-se de que o motor esteja preso adequadamente ao suporte de sujeição ou embarcação, e permaneça alerta até que a lavagem seja concluída.
- Mantenha as crianças e animais de estimação afastados da área, e fique longe de todas as peças móveis.

AVISO

Um sério dano do motor pode ocorrer em apenas 15 segundos se o motor for arrancado sem o fornecimento de água ao sistema de refrigeração.

Nunca arranque o motor sem fornecimento de água ao sistema de refrigeração.

1. Certifique-se de que o motor esteja parado.
2. Instale a peça de lavagem ① de modo que os furos de admissão de água sejam cobertos pelos copos de borracha na peça.
3. Conecte uma mangueira de jardim à peça de lavagem, e abra a torneira de água para obter um fluxo suficiente para que água abundante flua desde os copos de borracha na peça.

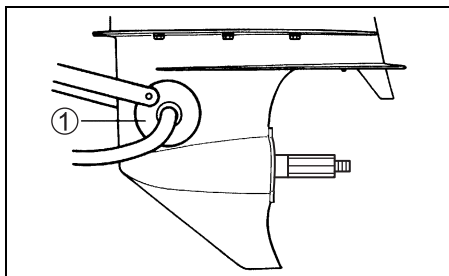

4. Coloque a alavanca de mudança na posição "NEUTRAL" com o hélice retirado, arranque o motor e deixe-o funcionando em marcha lenta.
5. Reajuste o fluxo de água, se necessário, de modo que ainda haja água abundante fluindo desde os copos de borracha.
6. Permita que a água continue circulando durante alguns minutos.
7. Pare o motor, e em seguida feche a torneira de água.
8. Retire a peça de lavagem.
9. Limpe a superfície do motor e aplique uma camada de cera automotiva no acabamento externo do motor.

MOTOR PARADO – Posição vertical –

1. Certifique-se de que o motor esteja parado.
2. Retire um dos bujões (A) ou (C) das duas portas de lavagem.

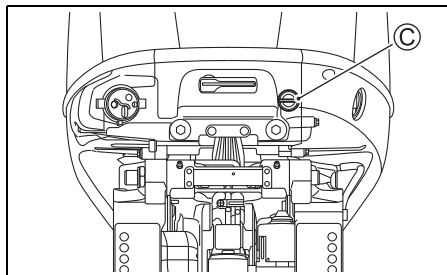
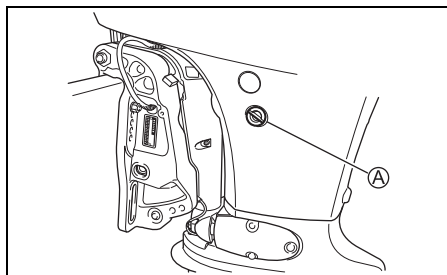

3. Instale a mangueira de jardim usando um conector de mangueira adequado para a rosca (B) da porta de lavagem. Rosca (B): 0,75 – 11,5 NHR (Roscas de acoplamento de mangueiras para aplicações com mangueiras de jardim de acordo com as normas americanas.)

NOTA:

O conector de mangueira (acessório de lavagem) adequado para a rosca (B) da porta de lavagem se encontra incluído na embalagem.

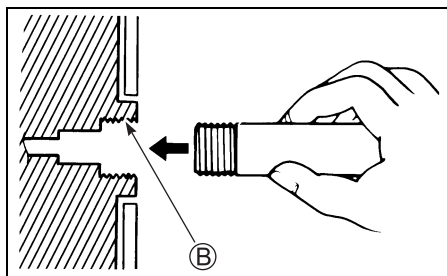

4. Abra a torneira de água para obter um bom fluxo de água. Lave o motor durante aproximadamente cinco minutos.
5. Feche a torneira de água.
6. Retire a mangueira e o conector (se usado) e em seguida reinstale o bujão na porta de lavagem.
7. Deixe o motor na posição vertical até que o motor seja drenado completamente.

MOTOR PARADO

– Posição totalmente inclinada para cima –

1. Eleve o motor para a posição totalmente inclinada para cima.
2. Siga as instruções da seção “MOTOR PARADO – Posição vertical”.
NÃO FUNCIONE O MOTOR NA POSIÇÃO TOTALMENTE INCLINADA PARA CIMA.
3. Abaixar o motor para uma posição vertical até que o motor seja drenado completamente.

MOTOR SUBMERSO

Se o motor for submerso acidentalmente na água, ele deve ser revisado o mais rápido possível para evitar a corrosão. No evento de submersão acidental do motor, tome as seguintes medidas:

1. Tire o motor da água o mais rápido possível.
2. Lave-o completamente com água fresca para retirar todo o sal, lama e algas marinhas.
3. Retire as velas de ignição. Drene a água dos cilindros através dos furos das velas de ignição girando o volante várias vezes.
4. Verifique se há qualquer evidência de água no óleo do motor. Se houver qualquer evidência de água, retire o bujão de drenagem de óleo e drene o óleo. Depois de drenar o óleo, aperte o bujão de drenagem de óleo.
5. Drene a linha de combustível.

▲ ADVERTÊNCIA

A gasolina é extremamente inflamável e tóxica. Ela pode causar um incêndio e pode ser perigosa para pessoas e animais de estimação.

Mantenha chamas e faíscas afastadas da gasolina. Descarte o combustível indesejável apropriadamente.

6. Verta o óleo para motor no motor através dos furos das velas de ignição. Aplique uma camada de óleo nas peças internas do motor girando o volante manualmente várias vezes.

AVISO

Pode ocorrer um sério dano do motor se você continuar a girar o motor quando encontrar alguma fricção ou resistência.

Se você encontrar alguma fricção ou resistência ao girar o motor, pare uma vez e não tente arrancar o motor até encontrar a causa e corrigir o problema.

7. Leve o motor ao revendedor autorizado de motores de popa Suzuki o mais rápido possível para a revisão do motor.

AVISO

Se o fornecimento de combustível estiver contaminado com água, o motor pode avariar-se.

Se a boca de enchimento e ventilação do tanque de combustível da embarcação foram submersos, inspecione o fornecimento de combustível para garantir que não esteja contaminado com água.

PROCEDIMENTO DE ARMAZENAMENTO

ARMAZENAMENTO DO MOTOR

Quando armazenar o motor durante um longo período de tempo (por exemplo, no fim da estação de navegação), recomendamos que o motor seja levado ao revendedor autorizado de motores de popa Suzuki. No entanto, se você quiser preparar o motor para armazenamento por si mesmo, siga o procedimento descrito abaixo:

1. Mude o óleo para engrenagem como descrito na seção “ÓLEO PARA ENGRENAGEM”.
2. Troque o óleo para motor como descrito na seção “ÓLEO PARA MOTOR”.
3. Encha um estabilizador de combustível no tanque de combustível de acordo com as instruções na lata do estabilizador.
4. Lave as passagens de água no motor completamente. Consulte a seção “LAVAGEM DAS PASSAGENS DE ÁGUA (Motor em funcionamento)”.
5. Reajuste o fluxo de água, funcione o motor a aproximadamente 1500 rpm na posição neutra durante cinco minutos para distribuir o combustível estabilizado através do motor.
6. Pare o motor, e em seguida feche a torneira de água. Retire a peça de lavagem.
7. Lubrifique todas as outras peças especificadas. Consulte a seção “LUBRIFICAÇÃO”.
8. Lave o exterior do motor com água fresca. Após a lavagem, a água restante no motor deve ser removida com panos secos. Só se deve usar um lavador de alta pressão para lavar o exterior. E deve-se manter o bocal do valor de alta pressão bem afastado do motor.
9. Aplique uma camada de cera automotiva no acabamento externo do motor. Se danos na pintura forem evidentes, aplique uma demão de tinta antes da cera.
10. Guarde o motor numa posição vertical numa área seca e bem ventilada.

▲ ADVERTÊNCIA

Quando o motor estiver funcionando, há muitas peças móveis que podem causar sérios ferimentos.

Quando o motor estiver funcionando, mantenha as mãos, cabelos, roupa, etc., afastados do motor.

AVISO

Um sério dano do motor pode ocorrer em apenas 15 segundos se o motor for arrancado sem o fornecimento de água ao sistema de refrigeração.

Nunca arranque o motor sem fornecimento de água ao sistema de refrigeração.

ARMAZENAMENTO DA BATERIA

1. Quando o motor de popa não será usado durante um mês ou mais, retire a bateria e guarde-a num lugar frio e escuro. Recarregue a bateria completamente antes de utilizá-la de novo.
2. Se a bateria tiver sido armazenada durante um longo período de tempo, verifique a gravidade específica da solução da bateria pelo menos uma vez por mês e recarregue a bateria quando a solução estiver baixa.

▲ ADVERTÊNCIA

Deixar de tomar as precauções apropriadas quando carregar a bateria pode ser perigoso. As baterias geram vapores explosivos que podem inflamar-se. O ácido da bateria é tóxico e corrosivo, e pode causar sérios ferimentos.

- Não fume e mantenha a bateria afastada de chamas expostas ou faíscas.
- Para evitar a geração de faíscas quando carregar a bateria, conecte os cabos do carregador de bateria aos terminais apropriados antes de ligar o carregador.
- Manipule a bateria com muito cuidado e evite o contato da pele com o ácido da bateria.
- Use a vestimenta protetora apropriada (Óculos de segurança, luvas, etc.).

APÓS O ARMAZENAMENTO

Para utilizar o motor após um armazenamento, siga o procedimento abaixo para retorná-lo à condição de operação:

1. Limpe completamente as velas de ignição. Troque-as se for necessário.
2. Verifique o nível de óleo da caixa de engrenagens e, se for necessário, adicione óleo para engrenagem de acordo com o procedimento descrito na seção "ÓLEO PARA ENGRENAGEM".
3. Lubrifique todas as peças móveis de acordo com a seção "LUBRIFICAÇÃO".
4. Verifique o nível do óleo do motor.
5. Limpe o motor e encere as superfícies pintadas.
6. Recarregue a bateria antes de instalá-la.

LOCALIZAÇÃO E SOLUÇÃO DE PROBLEMAS

Este guia de localização e solução de problemas o ajuda a encontrar a causas dos problemas mais comuns.

AVISO

Deixar de localizar e solucionar um problema corretamente pode danificar o seu motor de popa. Reparos ou ajustes inadequados podem danificar o motor de popa em vez de consertá-lo. Tais danos podem não ser cobertos pela garantia.

Se você não estiver seguro sobre a ação apropriada para corrigir um problema, consulte o seu revendedor marítimo Suzuki autorizado.

O motor de arranque não funciona:

- A placa de trava do interruptor de parada de emergência não está em posição.
- O fusível do relé de arranque está queimado.
- O fusível do cabo da bateria secundária está queimado.
- A alavanca de controle não está na posição NEUTRAL.
- A conexão do terminal da bateria está enfiada ou frouxa.
- A potência da bateria se esgotou.
- O motor de arranque está defeituoso.
- Sem Chave:
O interruptor do motor ou o interruptor de arranque e parada falhou.
Se não equipado com o Sistema de Arranque Sem Chave:
A chave de ignição ou o interruptor de arranque e parada falhou.
- A conexão da fiação elétrica está frouxa.

O motor não arranca (difícil de arrancar):

- O tanque de combustível está vazio.
- O combustível está deteriorado.
- O procedimento de arranque do motor está incorreto.
- A ventilação de ar do tanque de combustível não está aberta.
- A mangueira de combustível não está conectada corretamente ao motor.
- A mangueira de combustível está torcida ou comprimida.
- O filtro de combustível está obstruído.

- A bomba de combustível está defeituosa.
- O filtro do tanque de combustível está obstruído.
- A vela de ignição está suja.
- O sistema de ignição está sujo.
- A conexão da fiação elétrica está frouxa.

A marcha lenta do motor está instável ou pára.

- A vela de ignição está suja.
- A mangueira de combustível está torcida ou comprimida.
- A mangueira de combustível não está conectada corretamente ao motor.
- O combustível está deteriorado.
- O filtro de combustível está obstruído.
- A bomba de combustível está defeituosa.
- O sistema de ignição está sujo.
- O óleo do motor está incorreto.
- O termostato está defeituoso.
- A conexão da fiação elétrica está frouxa.

O sistema de precaução é ativado (O alarme de precaução soa. Os LEDs de precaução se acendem.):

- A passagem de água de refrigeração está obstruída.
- O termostato está defeituoso.
- A bomba de água está defeituosa.
- O sistema de aviso de mudança de óleo foi ativado.
- O óleo do motor não é suficiente ou está deteriorado.
- O filtro do óleo do motor está obstruído.
- A bomba de óleo está defeituosa.
- A hélice está avariada.
- A potência da bateria se esgotou.
- O sensor de controle do motor está defeituoso.
- A conexão da fiação elétrica está frouxa.

A operação de mudança não é ativada:

- O sistema de controle de mudança eletrônico está defeituoso.

A hélice não gira:

- A bucha da hélice está gasta ou avariada.
- O eixo de acionamento está avariado.
- O eixo da hélice está avariado.

A velocidade do motor não aumenta:

- A hélice está avariada.
- A hélice não está limpa.
- A hélice não foi selecionado adequadamente.

- O motor de popa não está instalado corretamente.
- O ângulo de inclinação não está ajustado corretamente.
- A vela de ignição está suja ou selecionada incorretamente.
- A mangueira de combustível está torcida ou comprimida.
- O filtro de combustível está obstruído.
- O combustível está deteriorado.
- A bomba de combustível está defeituosa.
- O sistema de ignição está defeituoso.
- O sistema de aceleração eletrônico está defeituoso.
- Há uma carga pesada na embarcação.
- Entrou água na embarcação.
- O fundo da embarcação está sujo ou avariado.

O motor vibra excessivamente:

- A hélice está avariada.
- Os parafusos de montagem ou parafusos de fixação do motor estão frouxos.

O Sistema de Arranque Sem Chave não é ligado mesmo que o interruptor do motor seja operado. O som de erro (três bipes curtos) NÃO é ouvido:

(Se equipado com o Sistema de Arranque Sem Chave)

- A placa de trava do interruptor de parada de emergência não está em posição.
- A conexão do terminal da bateria está enfiada ou frouxa.
- A potência da bateria se esgotou.
- Falha da unidade de controle sem chave.
- A conexão da fiação elétrica está frouxa.
- Falha do painel do interruptor do motor.

O Sistema de Arranque Sem Chave não é ligado mesmo que o motor seja operado. O som de erro (três bipes curtos) É ouvido:

(Se equipado com o Sistema de Arranque Sem Chave)

- A chave Fob inteligente esta fora do alcance de funcionamento.
- A pilha da chave Fob inteligente está esgotada.
- A chave Fob inteligente está no modo desativado.
- A chave Fob inteligente não está autenticada.
- Falha de comunicação devido a uma onda de rádio forte ou ruído.

- Falha da conexão elétrica entre a unidade de controle sem chave e o motor de popa.
- Erro de autenticação entre a unidade de controle sem chave e o motor de popa.
- Existe uma anormalidade no sistema de controle eletrônico do motor.

O Sistema de Arranque Sem Chave não é desligado mesmo que o interruptor do motor seja operado:

- O motor está funcionando.
- A conexão da fiação elétrica está frouxa.
- Falha do painel do interruptor do motor.

FUSÍVEL

1. Se equipado com o Sistema de Arranque Sem Chave:

Desligue o Sistema de Arranque Sem Chave.

Se não equipado com o Sistema de Arranque Sem Chave:

- Gire o chave de ignição para a posição "off".
2. Retire a tampa do motor.
3. Retire a tampa da caixa do fusível e retire o fusível.

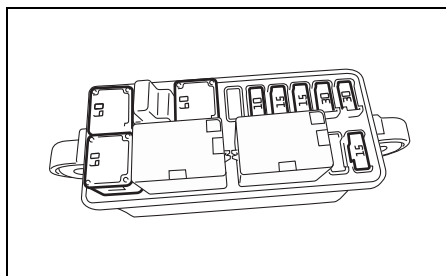
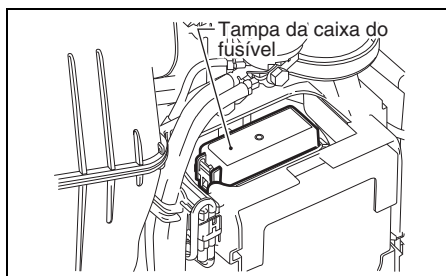

NOTA:

Utilize o extrator de fusível na parte posterior da tampa da caixa do fusível para puxar ou instalar o fusível.

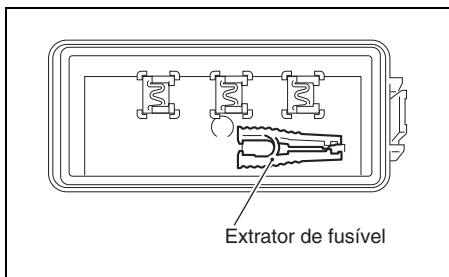

4. Retire o fusível do cabo secundário da bateria.

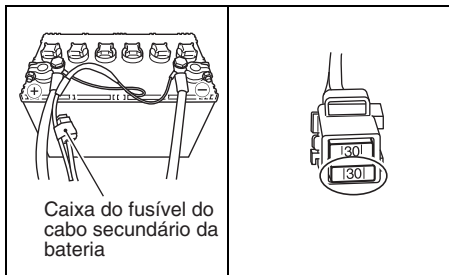

5. Inspeção o fusível e troque-o por um novo se for necessário.

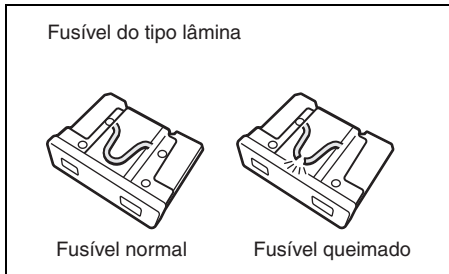
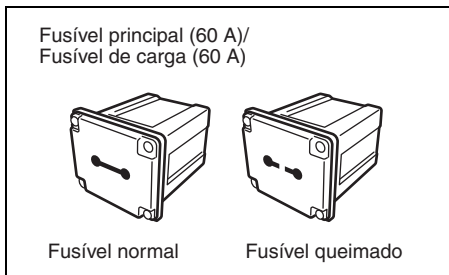

NOTA:

Se um fusível estiver queimado, tente determinar a causa principal e corrija o problema. Se a causa não for corrigida, o fusível poderá queimar de novo.

⚠ ADVERTÊNCIA

Se você substituir um fusível queimado por um fusível com uma amperagem diferente ou com um substituto tal como uma folha de alumínio ou fio, isso poderá causar sérios danos ao sistema elétrico ou um incêndio.

Sempre troque um fusível queimado por um fusível do mesmo tipo e regime.

AVISO

Se um fusível novo se queimar dentro de um curto período de tempo após sua instalação, pode haver um problema grave no sistema elétrico.

Consulte o seu revendedor marítimo Suzuki autorizado.

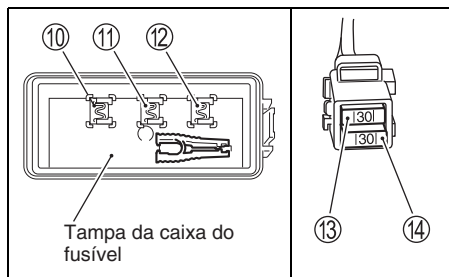
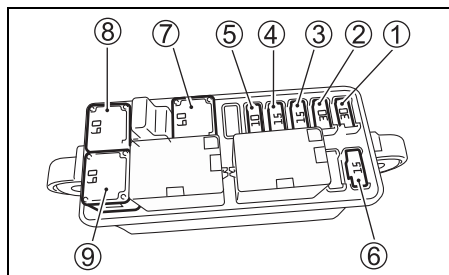

- ① Fusível de relé do motor de arranque: 30 A
- ② Bobina de ignição/Injetor/
Módulo de controle do motor: 30 A
- ③ Fusível da válvula de estrangulamento: 15 A
- ④ Fusível do atuador de mudança: 15 A
- ⑤ Fusível do interruptor PTT: 10 A
- ⑥ Fusível da bomba de combustível de alta pressão: 15 A
- ⑦ Fusível de carga: 60 A
- ⑧ Fusível principal: 60 A
- ⑨ Fusível de substituição: 60 A
- ⑩ Fusível de substituição: 30 A
- ⑪ Fusível de substituição: 15 A
- ⑫ Fusível de substituição: 10 A
- ⑬ Fusível de substituição: 30 A
- ⑭ Fusível do cabo secundário da bateria: 30 A

NOTA:

Os fusíveis sobressalentes ⑩, ⑪ e ⑫ são fornecidos na parte traseira da tampa da caixa de fusíveis.

ESPECIFICAÇÕES

| Item | DF115BG | DF140BG |
|---------------------------------------|--|--------------------------------------|
| Tipo de motor | 4 tempos | |
| Número de cilindros | 4 | |
| Diâmetro interno e cilindrada | 86,0 × 88,0 mm (3,39 × 3,46 poleg.) | |
| Cilindrada total | 2045 cm ³ (124,8 poleg. Cúbicas) | |
| Potência máxima | 84,6 kW (115PS) | 103,0 kW (140PS) |
| Gama de operação de potência máxima | 5000 – 6000 rpm (min ⁻¹) | 5700 – 6300 rpm (min ⁻¹) |
| Sistema de ignição | Transistor total | |
| Lubrificação do motor | Lubrificação de pressão de bomba trocóide | |
| Capacidade de óleo do motor | 5,5 L (5,8/4,8 US/Imp. qt.) | |
| Capacidade de óleo de engrenagem | 1,05 L (1,11/0,924 US/Imp. qt.) | |
| Vela de ignição | NGK LKR6E | |
| Folga da vela de ignição | 0,8 – 0,9 mm | |
| Folga da válvula | Admissão: 0,23 – 0,27 mm Escape: 0,33 – 0,37 mm | |
| Tipo de combustível | Gasolina sem chumbo livre de álcool | |
| Teor de octanas mínimo do combustível | 91 (Método de pesquisa) | |

INFORMAÇÃO SOBRE A DIRETIVA EC

(Para países europeus)

Nível de Pressão Sonora

| Regulamento | Limite do nível de pressão sonora |
|----------------|-----------------------------------|
| 2013 / 53 / EU | 75 dB(A) |

O nível de pressão sonora é medido de acordo com a norma ISO 14509-1:2018.

DIAGRAMA DE FLUXO DO SISTEMA DE AVISO DE TROCA DE ÓLEO

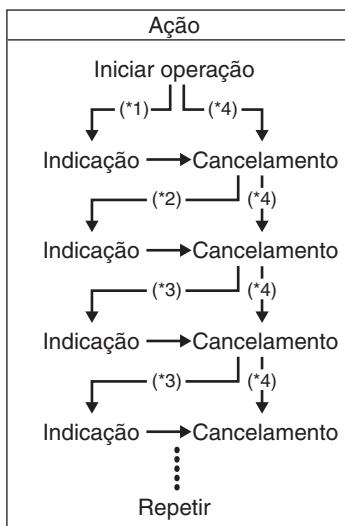

*1: Lapso das 20 horas iniciais de operação

*2: Lapso de 80 horas de operação

*3: Lapso de 100 horas de operação

*4: Quando se realiza o cancelamento antes da ativação do sistema.

DF115BG

DF140BG

BETJENINGSVEJLEDNING

DA

VIGTIGT

▲ ADVARSEL/▲ FORSIGTIG/BEMÆRK/ OBS.

Læs denne vejledning nøje igennem, og følg instruktionerne omhyggeligt. For at understrege visse oplysninger er disse markeret med symbolet ▲ og ordene **ADVARSEL**, **FORSIGTIG**, **BEMÆRK** og **OBS.**. Vær særlig opmærksom på meddelelser, som er fremhævet med disse ord.

▲ ADVARSEL

Angiver en potential fare, som kan resultere i dødsfald eller alvorlige kvæstelser.

▲ FORSIGTIG

Angiver en potential fare, som kan resultere i mindre eller moderate kvæstelser.

BEMÆRK

Angiver en potential fare, som kan resultere i beskadigelse af motoren eller båden.

OBS.:

Angiver særlige oplysninger, der letter vedligeholdelsen eller tydeliggør instruktionerne.



Dette symbol forekommer forskellige steder på dit Suzuki produkt som reference til vigtig information i vejledningen.

VIGTIGE OPLYSNINGER TIL EJEREN

▲ ADVARSEL

Forsømmelse af at tage de rigtige forholdsregler kan øge risikoen for dødsfald eller alvorlige kvæstelser for dine passagerer og dig selv.

- Før første brug af din påhængsmotor bør du læse denne betjeningsvejledning nøje igennem for at blive bekendt med indholdet af den. Vær opmærksom på alle påhængsmotorens funktioner og alle sikkerheds- og vedligeholdelseskrav.

- Før hver brug af båden, bør du se den efter. Se afsnittet **EFTERSYN FØR BÅDSEJLADS** angående vigtige punkter.
- Gør dig grundigt bekendt med alle din båds og motorens betjenings- og håndterings-egenskaber. Øv dig i at sejle båden ved langsom og moderat hastighed, indtil du er blevet fortrolig med håndteringen af båden og motoren. Sejl ikke med påhængsmotorens fulde ydelse, før du er fuldstændig fortrolig med alle disse egenskaber.
- Sørg for, at du har det nødvendige sikkerheds- og nødudstyr med ombord under sejladsen. Dette vigtige udstyr inkluderer: flydeanordning til alle passagerer (plus en udkastbar redningskrans i enhver båd på over 16 fod eller mere), brandslukker, lydalarmanordning, visuelt nødblus, anker, læsepumpe, spand, kompas, nødstartsnor, ekstra brændstof og olie, førstehjælpskasse, mad og vand, spejl, padler, værktøjskasse og transistorradio. Sørg for at forberede det rigtige udstyr til din sejlad, inden du sejler ud.
- Start aldrig motoren og lad den ikke køre inden døre eller hvor der kun er lidt eller ingen ventilation. Udstødsgas indeholder kullite, en gas som er farveløs og lugtfri og som kan være dødelig eller give alvorlige kvæstelser.
- Instruér dine passagerer i, hvordan man sejler båden, hvordan de skal forholde sig i tilfælde af en ulykke, og hvordan sikkerheds- og nødudstyret anvendes.
- Tag ikke fat i motordækslet eller andre dele af påhængsmotoren, når du stiger ombord eller forlader båden.
- Sørg for, at alle ombordværende bærer en PFD (personlig flydeanordning).
- Sejl aldrig båden, hvis du er under indflydelse af alcohol eller andre stoffer.
- Fordel al vægt ligeligt i båden.
- Overhold kravene til periodisk vedligeholdelse. Konsulter en autoriseret Suzuki marine-forhandler som påkrævet.
- Modificér ikke og afmontér ikke noget standardudstyr til påhængsmotoren. Dette kan påvirke, at anvendelsen af motoren bliver usikker.
- Lær og overhold alle gældende navigationsregler.
- Lyt til alle vejrmedlinger. Tag ikke ud på en sejlad, hvis vejret er usikkert.

FORORD

- Udvis stor forsigtighed, når du køber reservedele og tilbehør. Suzuki anbefaler stærkt, at du kun benytter originale udskiftningsdele/tilbehør eller tilsvarende. Anvendelse af reservedele og tilbehør af forkert eller dårlig kvalitet kan skabe usikre driftsbetingelser.
- Fjern aldrig svinghjulsdækslet (undtagen ved nødstart).

OBS.:

Montering af en radiosender eller navigationsudstørsantenne for tæt på motorskærmen kan medføre elektrisk støjinterferens. Suzuki anbefaler, at antennen monteres mindst en meter på afstand af motorskærmen.

Denne betjeningsvejledning bør betragtes som en permanent del af påhængsmotoren og bør forblive med påhængsmotoren, hvis denne sælges eller på anden måde overføres til en ny ejer eller bruger. Læs denne betjeningsvejledning grundigt, inden du tager din nye Suzuki i brug, og genlæs betjeningsvejledningen i ny og næ. Den indeholder vigtig information om sikkerhed, drift og vedligeholdelse.

Tak for, at du valgte en Suzuki-påhængsmotor. Læs denne vejledning nøje igennem, og vend fra tid til anden tilbage til den. Den indeholder vigtige oplysninger om sikkerhed, betjening og vedligeholdelse. Hvis du gør dig bekendt med oplysningerne i denne vejledning, bliver din bådsejls mere sikker og behagelig.

Alle oplysninger i denne vejledning er baseret på den seneste produktinformation, der var tilgængelig på udgivelsestidspunktet. På grund af forbedringer eller andre ændringer kan der forekomme uoverensstemmelser mellem denne vejledning og din påhængsmotor. Suzuki forbeholder sig ret til til enhver tid at foretage ændringer uden varsel.

INDHOLDSFORTEGNELSE

| | |
|--|----|
| PLACERING AF SERIENUMMER | 5 |
| BRÆNDSTOF OG OLIE | 5 |
| PLACERING AF SIKKERHEDSMÆRKATER | 8 |
| PLACERING AF DELE | 9 |
| MONTERING AF MOTOR..... | 11 |
| BATTERIINSTALLATION..... | 11 |
| BRUG AF ELEKTRISK TILBEHØR | 13 |
| DET NØGLELØSE SUZUKI STARTSYSTEM (HVIS UDSKYRET MED NØGLELØST STARTSYSTEM)..... | 14 |
| VALG OG INSTALLATION AF PROPEL | 18 |
| JUSTERING | 19 |
| MÅLER (EKSTRAUDSTYR) MULTIFUNKTIONS MÅLER | 23 |
| ADVARSELSSYSTEM..... | 34 |
| ADVARSELSSYSTEM FOR ELEKTRONISK GASSPJÆLD OG SKIFTE KONTROL | 38 |
| ADVARSELSSYSTEM FOR NØGLELØST STARTSYSTEM (HVIS UDSKYRET MED NØGLELØST STARTSYSTEM) | 42 |
| DIAGNOSESYSTEM..... | 43 |
| PÅMINDELSE OM OLIESKIFT | 44 |
| ADVARSELSSYSTEM FOR MOTORSTOP | 46 |
| ADVARSELSSYSTEM FOR VAND I BRÆNDSTOF | 46 |
| BETJENING AF VIPPESYSTEM | 47 |
| EFTERSYN FØR BÅDSEJLADS..... | 49 |
| TILKØRING..... | 51 |
| BETJENING | 52 |
| AFMONTERING OG TRANSPORT AF MOTOR..... | 68 |
| TRANSPORT AF BÅD | 70 |
| EFTERSYN OG VEDLIGEHOLDELSE | 71 |
| SKYLNING AF KØLESYSTEMETS RØR..... | 83 |

| | |
|---|----|
| MOTOR UNDER VAND | 85 |
| OPBEVARING | 86 |
| EFTER OPBEVARING | 87 |
| FEJLFINDING | 87 |
| SPECIFIKATIONER..... | 91 |
| INFORMATION OM EU-DIREKTIV | 91 |
| FLOWDIAGRAM OVER PÅMINDELSE OM OLIESKIFT | 92 |

PLACERING AF SERIE-NUMMER

Modeltype og serienummer på din påhængsmotor er trykt på en plade, som er fastgjort på motorbeslaget. Det er vigtigt at kende disse numre, når du bestiller reservedele, eller hvis motoren bliver stjålet.

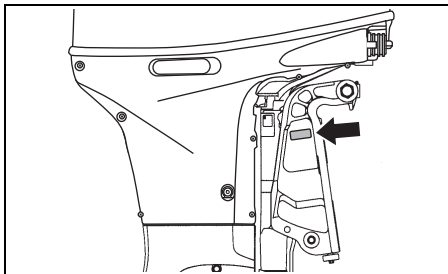

BRÆNDSTOF OG OLIE

BENZIN

Suzuki anbefaler kraftigt, at du så vidt muligt benytter blyfri benzin, som ikke indeholder alkohol, med et oktantal på minimum 91. Blandinger af blyfri benzin og alkohol med lignende oktantalindhold kan benyttes, såfremt de følgende retningslinjer følges.

BEMÆRK

Hvis du benytter blyholdig benzin, kan det beskadige motoren. Anvendelse af forkert benzin eller benzin af dårlig kvalitet kan påvirke ydelsen og beskadige motoren og benzinsystemet.

Benyt kun blyfri benzin. Benyt ikke benzin med et lavere oktantal end det anbefalede eller benzin, der kan være gammel eller forurenede af snæv/vand og lignende.

OBS.:

litholdige brændstoffer er brændstoffer, som indeholder ilt-bærende tilsætningsstoffer som f.eks. alkohol.

Suzuki anbefaler, at du installerer et brændstoffilter med vandudskiller mellem din båds benzintank(e) og påhængsmotor(e). Denne type brændstoffiltere forhindrer vand, som kan findes i bådens benzintank(e), i at forurene motorens elektroniske benzinindsprøjtningssystem. Forurening af vand kan forårsage ringe motorydelse og kan også beskadige komponenter i det elektroniske benzinindsprøjtningssystem. En autoriseret Suzuki Marine-forhandler kan rådgive dig om brændstoffiltere med vandudskiller, og hvordan de installeres.

Benzin/ethanol-blandinger

Blandinger af blyfri benzin og ethanol (ethylalkohol), også kendt som "GASOHOL", kan fås i handelen i visse områder. Blandinger af denne type kan anvendes i din påhængsmotor, hvis indholdet ikke overskrider 10% ethanol. Vær sikker på, at denne benzin-ethanol blanding har et oktantal, som ikke er lavere end det, der anbefales til benzin.

Brug den anbefalede benzin, som svarer til de følgende etiketter.



Pumpe-mærkat for benzin/alkoholblanding

I nogle lande kræves det, at pumper, som afgiver benzin/alkoholblandinger, skal være forsynede med en mærkat med oplysning om type og alkoholprocent, og hvorvidt blandingen indeholder vigtige tilsætningsstoffer. Sådanne mærkater kan indeholde tilstrækkelig information til at du kan bestemme, om en bestemt brændstoffblanding opfylder de herover angivne krav. I andre lande er det ikke sikkert, at pumper er forsynet med en mærkat med tydelige information om indholdet eller typen af alkohol og tilsætningsstoffer. Hvis du ikke er sikker på, at det brændstof, du agter at anvende, opfylder disse krav, bedes du rette henvendelse til servicestationen eller brændstofforhandleren angående information om dette.

OBS.:

Hvis du ikke er tilfreds med påhængsmotorens ydelse eller benzinøkonomi, når der benyttes benzin/alkoholblandinger, bør du skifte tilbage til blyfri benzin uden alkohol.

Sørg for, at den benzin/alkoholblanding, du benytter, har et oktantal på mindst 91.

Hvis der opstår motorbanke, skift da til et andet mærke, da der er forskel på mærkerne.

Blyfri benzin forøger tændrørernes levetid.

▲ ADVARSEL

Benzin er meget brandfarligt og giftigt. Det kan medføre brand og kan være farligt for personer og kæledyr.

Overhold altid følgende forholdsregler, når du fylder benzin på:

- Tillad aldrig at andre end voksne fylder benzin på benzintanken.
- Hvis du benytter en bærbar benzintank, skal du altid stoppe motoren og fjerne benzintanken fra båden før at fylde den op.
- Benzintanken må ikke fyldes helt op til kanten, da benzinen i så fald kan flyde over, når den udvider sig pga. opvarmning fra solen.
- Pas på ikke at komme til at spilde benzin. Hvis det alligevel sker, skal den tørres op med det same.
- Ryg ikke og hold god afstand til åben ild og gnister.

BEMÆRK

Når benzin har stået i benzintanken i længere tid, dannes der fernis og gummi, som kan øve skade på motoren.

Benyt altid frisk benzin.

BEMÆRK

Benzin, der indeholder alkohol, kan beskadige malingen, hvilket ikke dækkes af garantien for ny påhængsmotor (New Outboard Motor Limited Warranty).

Vær påpasselig med ikke at komme til at spilde benzin, der indeholder alkohol, under påfyldningen. Hvis der spildes benzin, skal det øjeblikkeligt tørres op.

OBS.:

Den benzintank, som følger med denne motor, er motorens benzinbeholder og bør ikke benyttes til opbevaring af benzin.

MOTOROLIE

BEMÆRK

Anvendelse af motorolie af dårlig kvalitet kan påvirke motorens ydelse og levetid i negativ retning.

Suzuki anbefaler anvendelse af Suzuki Marine 4-takts motorolie eller tilsvarende.

Oliekvaliteten er en vigtig bidragsyder til din motors ydelse og levetid. Vælg altid en motorolie af god kvalitet.

Suzuki anbefaler anvendelse af en SAE 10W-40 eller 10W-30 SUZUKI MARINE 4-TAKTS MOTOROLIE. Hvis SUZUKI MARINE 4-TAKTS MOTOROLIE ikke kan fås, vælges en NMMA certificeret FC-W olie eller en 4-takts motorolie af god kvalitet fra den følgende oversigt, alt efter gennemsnitstemperaturen i dit område.

| API-klassifikation | SAE-viskositetskvalitet | |
|-----------------------|-------------------------|-----|
| SG eller højere | 10W-40 | |
| | 10W-30 | |
| TEMP. | °C | °F |
| | -20 | -4 |
| | -10 | 14 |
| | 0 | 32 |
| | 10 | 50 |
| | 20 | 68 |
| | 30 | 86 |
| | 40 | 104 |

OBS.:

I meget koldt vejr (under 5°C), anvendes SAE (eller NMMA FC-W) 5W-30 for nemmere start og problemfri operation.

GEAROLIE

Suzuki anbefaler anvendelse af SUZUKI OUTBOARD MOTOR GEAR OIL. Hvis den ikke kan fås, skal der anvendes SAE 90-hypoid gearolie, som er klassificeret som GL-5 under API-klassifikationssystemet.

PLACERING AF SIKKERHEDSMÆRKATER

Læs og følg alle mærkater på din påhængsmotor eller benzintank. Sørg for, at du forstår alle mærkaterne.

Lad alle mærkaterne på din påhængsmotor og benzintank sidde. Pil dem ikke af, uanset hvorfor.

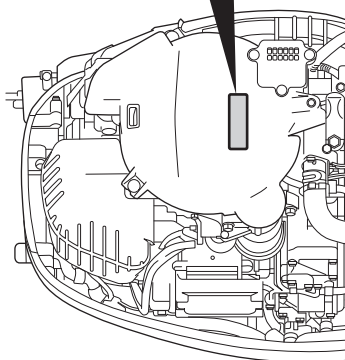
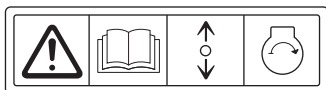
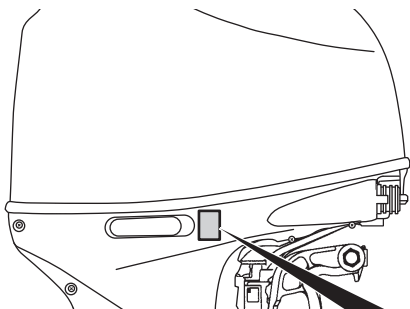

▲ WARNING AVERTISSEMENT





- Fuel can leak creating a fire hazard if you lay motor on its side. Drain fuel completely from vapor separator or carburetor before laying motor on its side.
- See owner's manual for details.

- Le carburant risque de fuir et de présenter un danger d'incendie si le moteur est placé sur le côté. Vidanger entièrement le carburant du séparateur de vapeurs ou du carburateur avant de procéder.
- Pour plus de détail, voir le manuel du propriétaire.

Etikettesymbolernes betydning
Disse symboler betyder følgende;

 : Generelt advarselssymbol
(Forsigtig eller Advarsel)

 : Læs omhyggeligt
instruktionsvejledningen

 : Betjening af fjernbetjeningsarm/
gearskiftearm-to retninger:
Forward/Neutral/Reverse

 : Start af motoren

 : Fare forårsaget af brand

 : Fare forårsaget af, at motoren
lægges på siden

PLACERING AF DELE

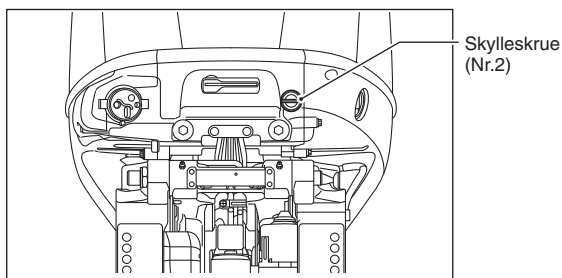
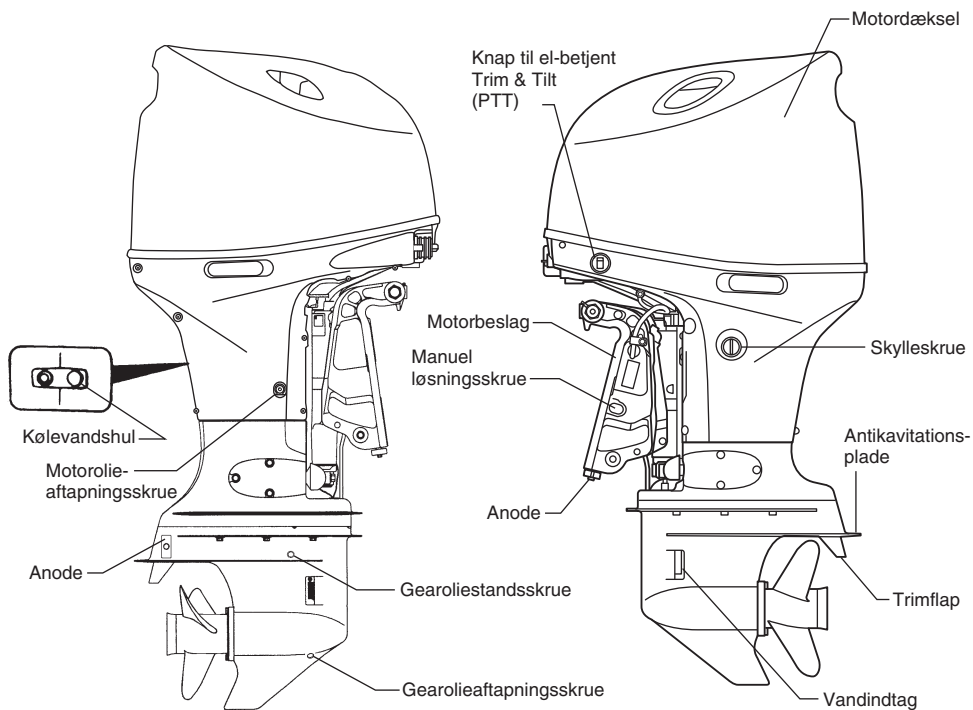

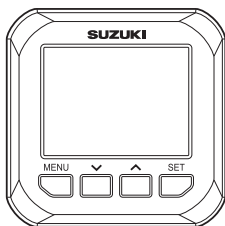

MULTIFUNKTIONS MÅLER
(ekstraudstyr)



NØGLELØS FOB
(HVIS Udstyret med
NØGLELØST STARTSYSTEM)

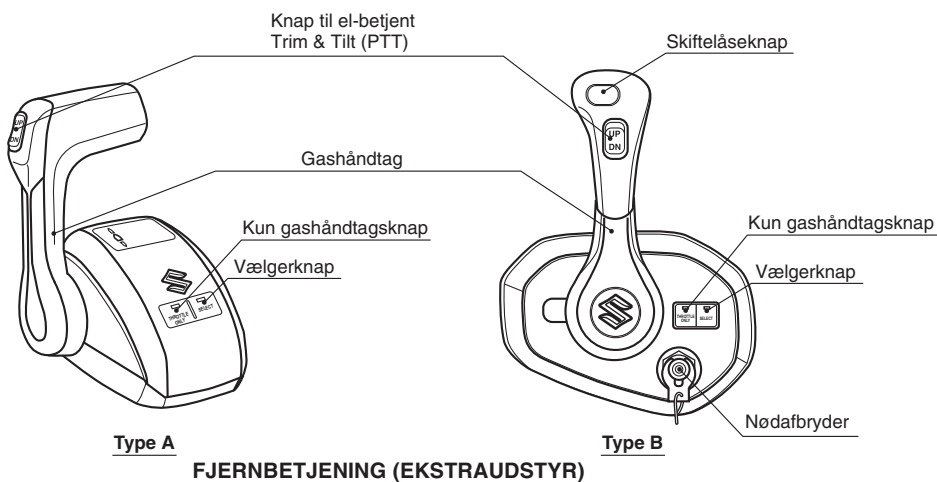

FJERNBETJENING (EKSTRAUDSTYR)

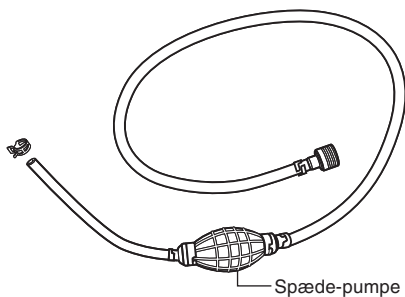

BENZINSLANGE

▲ ADVARSEL

Overbelastning af din båd kan være farligt. Ekstreme hestekræfter vil have en negativ indflydelse på skrogets sikkerhed og kan medføre problemer med betjening/håndtering. Båden kan også blive udsat for tryk og beskadigelse af skroget.

Installér aldrig en påhængsmotor, som overstiger det maksimale antal hestekræfter, der er angivet på bådens "Certifikationsskilt". Ret henvendelse til en autoriseret Suzuki marine-forhandler, hvis du ikke kan finde skrogets "Certifikationsskilt".

Suzuki anbefaler kraftigt, at påhængsmotor, knapper og målere installeres af en autoriseret Suzuki Marine-forhandler. Forhandleren har det værktøj, faciliteter og know-how, der kræves.

▲ ADVARSEL

Forsømmelse af at få din påhængsmotor og tilknyttede kontroller og målere monteret ordentligt, kan resultere i tilskadecomst og/eller beskadigelse.

Suzuki anbefaler stærkt, at du får din påhængsmotor, kontroller og målere monteret af en autoriseret Suzuki marine-forhandler. Han har værktøjet og den viden, der skal til, for at kunne udføre dette job på korrekt vis.

BATTERIKRAV

Brug ikke deep cycle-batterier og gel-celle-batterier til start af motorer.

Brug et 12 Volt bly-syrebatteri af starttypen, der opfylder nedenstående specifikationer.

650 Marine Cranking Amps (MCA)/ABYC, eller 512 Cold Cranking Amps (CCA)/SAE eller 160 Reserve Capacity (RC) Minutes/SAE eller 12 Volt 100 AH (20HR/IEC)

OBS.:

- *Specifikationerne herover er mindstekravet for batterirating for start af motoren.*
- *Når der parallelt sluttes batterier, skal de være af same type, kapacitet, have samme fabrikant og være lige gamle. Når udskiftning er nødvendig, bør de skiftes ud parvis. Konsulter din Suzuki-forhandler angående information om korrekt batteriinstallation.*
- *Hvis din bådapplikation kræver yderligere batteribelastninger anbefales det, at der installeres et hjælpebatteri eller -batterier. Konsulter en Suzuki-forhandler angående information om korrekt batteriinstallation.*

BATTERIINSTALLATION

Anbring batteriet på et tørt sted i båden, hvor der ikke er vibrationer.

OBS.:

- Det anbefales, at batteriet installeres i en lukket beholder.
- Når der tilsluttes batterier, skal der anvendes sekskantmøtrikker til at fastgøre batteriledningerne til batteritilslutningerne.

For at tilslutte batteriet, skal man først slutte den røde ledning fra motoren til den positive batteripol og derefter slutte den sorte ledning til den negative batteripol.

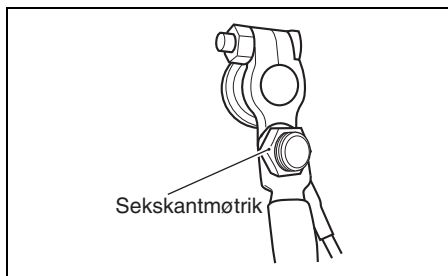
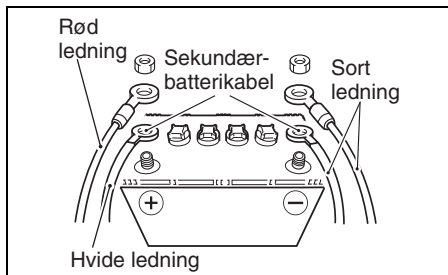

For at frakoble batteriet frakobles først det sorte kabel fra minuspolen. Derefter frakobles det røde kabel fra pluspolen.

Suzuki anbefaler, at terminalhætten installeres på den positive batteriterminal for at forhindre at batteriterminalerne kortsluttes ved et uheld. Kontakt en autoriseret Suzuki Marineforhandler, hvis en terminalhætte er nødvendig.

▲ ADVARSEL

Hvis du anbringer batteriet i nærheden af benzintanken, kan gnister fra batteriet antænde benzinen, hvilket kan medføre brand og/eller eksplosion.

Anbring ikke benzintanken i det samme rum/område som batteriet.

▲ ADVARSEL

Batterier frembringer brændbar hydrogengas og kan eksplodere, hvis de efterlades i nærheden af åben ild eller gnister.

Du må aldrig ryge eller frembringe gnister, når du arbejder i nærheden af batteriet. Hold batteriet borte fra åben ild. For at undgå at frembringe gnister, når du oplader batteriet, skal du slutte batteriopladerens kabler til de rigtige tilslutninger, inden du tænder for opladeren.

▲ ADVARSEL

Akkumulatorsyre er giftig og ætsende. Den kan medføre alvorlig tilskadekomst og kan desuden beskadige lakerede flader.

Undgå kontakt med øjne, hud, tøj og lakerede flader. Hvis akkumulatorsyre kommer i kontakt med ovennævnte dele, skal du øjeblikkeligt skylle dem med rigeligt vand. Hvis du får syre i øjnene eller på huden, skal du straks søge lægehjælp.

BEMÆRK

Det elektriske system eller dets dele kan lide skade, hvis de rigtige forholdsregler for batterier ikke tages.

- Sørg for at sætte batteriledningerne korrekt i.
- Tag ikke batteriledningerne ud af forbindelse med batteriet, mens motoren er i gang.

SEKUNDÆRBATTERIKABEL

Sekundærbatterikablet ① anvendes til at forsyne motorkontrolsystemet med spænding. Midt i kablet findes der en 30 A-sikring ②, hvis formål er at beskytte kontrolkredsløbet. Hvis sekundærbatterikablet ikke er korrekt sluttet til batteriet, kan motoren ikke startes.

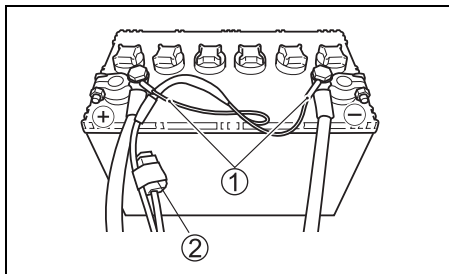

BRUG AF ELEKTRISK TILBEHØR

Den mængde strøm (DC12V), der er til rådighed til tilbehør, afhænger af motorens driftstilstand. Kontakt en autoriseret Suzuki Marineforhandler for at få yderligere oplysninger.

OBS.:

Anvendelse af for megen kraft til elektriske tilbehørsdele under visse brugsforhold kan bevirke, at batteriet aflader.

DET NØGLELØSE SUZUKI STARTSYSTEM

(HVIS UDSYRET MED NØGLELØST STARTSYSTEM)

Dette system gør det muligt at starte motoren ved hjælp af kommunikation mellem din nøgleløse fob og den nøgleløse kontrolenhed i stedet for at anvende den mekaniske nøgle.

Motoren kan startes, når afstanden mellem din nøgleløse fob og den nøgleløse kontrolenhed er inden for en kommunikationsafstand på 1 m.

I dette system bruger din nøgleløse fob og den nøgleløse kontrolenhed radiokommunikation for at kontrollere, om nøgleløs fob ID'en er registreret i det nøgleløse startsystem.

Hvis din nøgleløse fob ikke er registreret, vil systemet forhindre motoren i at starte med brug af din nøgleløse fob.

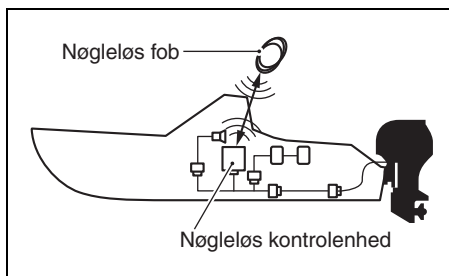

OBS.:

Konsultér venligst en Suzuki Marineforhandler angående installation af det nøgleløse startsystem.

Se venligst også "Instruktionsvejledning for nøgleløst startsystem", som følger med produktet, angående detaljeret betjeningsvejledning for systemet.

STARTSPÆRREFUNKTION

I dette system bruger din nøgleløse fob og den nøgleløse kontrolenhed radiokommunikation for at kontrollere, om nøgleløs fob ID'en er registreret i det nøgleløse startsystem.

Hvis din nøgleløse fob ikke er registreret, vil systemet forhindre motoren i at starte med brug af din nøgleløse fob.

▲ ADVARSEL

Radiobølger fra den nøgleløse kontrolenhed kan påvirke anvendelsen af elektrisk, medicinsk udstyr som for eksempel en pacemaker. Forsømmelse af at tage de herunder anførte forholdsregler kan øge risikoen for alvorlig tilskadekomst eller død på grund af radiobølgeinterferens.

Enhver der anvender elektrisk, medicinsk udstyr som for eksempel en pacemaker, bør konsultere distributøren af det medicinske udstyr for at få at vide, om radiobølger fra den nøgleløse kontrolenhed kan påvirke det medicinske udstyr.

NØGLELØS FOB

Der følger (2) nøgleløse fob'er med det nøgleløse startsystem.

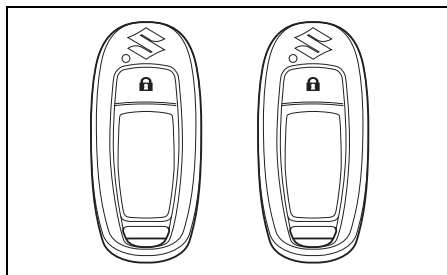

▲ ADVARSEL

Din nøgleløse fob udsender radiobølger, der kan påvirke fly-operationer.

Anvend IKKE knapperne på din nøgleløse fob, mens du flyver. Hvis du lægger din nøgleløse fob i en pose etc., skal du beskytte knapperne mod at blive trykket ind ved et uheld.

OBS.:

Din nøgleløse fob er i kategorien af elektroniske anordninger, som ikke må anvendes under en flyrejse.

BEMÆRK

De radiobølger, der udsendes fra din nøgleløse fob, kan forårsage interferens med andre trådløse kommunikationsanordninger som f.eks. mobiltelefoner og fjernbetjening.

Betjen ikke knapperne på din nøgleløse fob mere end nødvendigt.

▲ FORSIGTIG

Forsøg på at adskille, reparere eller modificere din nøgleløse fob kan medføre antændelse, elektrisk stød og/eller tilskadecomst.

Forsøg IKKE at adskille, reparere eller modificere din nøgleløse foby.

BEMÆRK

Din nøgleløse fob udgøres af sofistikerede, elektroniske dele, som kan lide skade og måske ikke fungere ordentligt, hvis de nødvendige forholdsregler ikke tages.

- Efterlad den IKKE på steder, hvor temperaturen kan være høj.
- Udsæt den IKKE for kraftige stød, som f.eks. ved at tabe den.
- Bring den IKKE tæt på magnetiske genstande.
- Anbring den IKKE i nærheden af elektromagnetiske anordninger som f.eks. tv- og lydudstyr.
- Anbring den IKKE i nærheden af elektrisk, medicinsk udstyr (mikrobølgeterapiudstyr etc.) og modtag ikke medicinsk behandling, mens du har den i lommen etc.

OBS.:

- Man må IKKE slette eller pille ved konformitetscertifikationsmærket.
- Maks. seks (6) nøgleløse fob'er kan registreres i een nøgleløs kontrolenhed.
- Din nøgleløse fobs batterilevetid er omkring to (2) år, men kan variere alt efter brugen.
- Din nøgleløse fob er altid indstillet til transmission, så den kan kommunikere med den nøgleløse kontrolenhed. Af denne årsag kan batteriet hurtigt blive udtjent, hvis det modtager stærke radiobølger fra tv-apparater eller personlige computere etc.

OBS.:

- Hvis din nøgleløse fob bliver væk, skal du øjeblikkeligt kontakte din autoriserede Suzuki Marine-forhandler.
- Din nøgleløse fob betjener sig af en svag radiobølge, som er udsat for ydre påvirkninger, når den kommunikerer med den nøgleløse kontrolenhed. Af denne årsag vil den muligvis ikke fungere ordentligt under de følgende brugsforhold.
 - Der er en facilitet i nærheden, som udsender stærke radiobølger såsom et tv-tårn, et el-værk eller en sendestation etc.
 - Din nøgleløse fob holdes tæt på andre trådløse kommunikationsanordninger såsom mobiltelefon og radioudstyr eller en personlig, bærbar computer.
 - Din nøgleløse fob er i berøring med eller dækket af en metalgenstand.

Skift af din nøgleløse fobs kommunikationsfunktion

Tryk på og hold låseknappen ① på din nøgleløse fob inde i mere end et sekund for at skifte mellem ON-funktion og OFF-funktion.

ON-tilstand:

Det nøgleløse startsystem kan anvendes.

OFF-tilstand:

Det nøgleløse startsystem kan ikke anvendes.

OBS.:

Hvis der trykkes kort på låseknappen i kommunikation ON-funktion, vil LED'en ② på din nøgleløse fob blinke en gang kort.

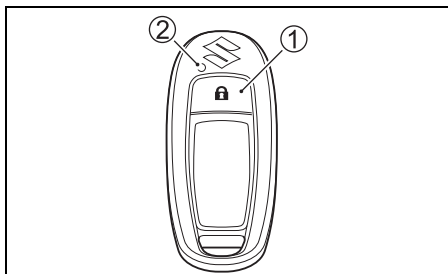

UDSKIFTNING AF NØGLELØS FOB BATTERI

▲ ADVARSEL

Denne nøgleløse fob indeholder et mønt/knapcellebatteri.

- Batteriet er farligt og skal holdes borte fra børn og kæledyr (uanset om batteriet er nyt eller brugt).
- Batteriet kan forårsage alvorlig personskade eller dødsfald på 2 timer eller mindre, hvis det sluges eller placeres i en hvilken som helst del af kroppen.
- Hvis der er mistanke om, at batteriet er blevet slugt eller placeret i nogen del af kroppen, skal du omgående søge lægehjælp.
- Stop med at bruge den nøgleløse fob, hvis dækslet ikke lukker ordentligt.

▲ FORSIGTIG

- Der er fare for eksplosion, hvis batteriet skiftes ud med en forkert type batteri.
- Kontrollér og overhold alle lokale love og regler for bortskaffelse af batterier eller ophobninger. Bortskaf aldrig batteriet i ild eller mekanisk knusning eller skæring. Hvis batteriet bortskaffes forkert eller opvarmes til høj temperatur 100 °C (212 °F) eller højere) kan der dannes gas inde i batteriet, hvilket kan forårsage elektrolytlækage, intern kortslutning, varmeudvikling, eksplosion og voldsom afbrænding.
- Udsæt ikke den nøgleløse fob eller dens batteri for ekstrem varme, f.eks. direkte sollys eller ild.

Hvis nøgleløs fob batteriet bliver svagt, vil "Remote Key Battery Low" komme frem på maleren, hvilket angiver at batteriet skal skiftes ud.

Sørg for at bede din autoriserede Suzuki Marine-forhandler om at udskifte batteriet.

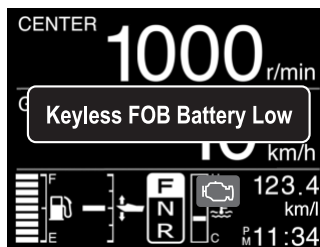

NOTER

VALG OG INSTALLATION AF PROPEL

VALG AF PROPEL

Det er vigtigt, at propellen på din påhængsmotor passer til bådens driftsevne. Motorens hastighed, når du sejler i båden med fuld gas, afhænger af den propel, du benytter.

Ekstrem motorhastighed kan øve alvorlig skade på motoren, mens en lav motorhastighed ved fuld gas vil påvirke ydelsen negativt. Din driftsbelastning vil også påvirke propelvalget. Mindre belastninger kræver generelt propeller med større stigning. En autoriseret Suzuki marineforhandler kan hjælpe dig med at vælge en velegnet propel til din båd.

BEMÆRK

Hvis der installeres en propel med enten for høj eller for lav stigning, vil det forårsage ukorrekt, maksimalt motoromdrejningstal, hvilket kan medføre alvorlig beskadigelse af motoren.

Få en autoriseret Suzuki marineforhandler til at hjælpe dig med at vælge en passende propel til din båd.

Du kan finde ud af, om din propel er passende til brug med din båd ved at anvende en omdrejningsmåler til at måle motorhastigheden, når du anvender din båd med fuld gas og med den mindste belastning. Hvis du anvender en passende propel, vil motorhastigheden være inden for det følgende område:

| | | |
|---------------------------|---------|--|
| Driftsområde ved fuld gas | DF115BG | 5000 – 6000 omdr./min. (min ⁻¹) |
| | DF140BG | 5700 – 6300 omdr./min. (min ⁻¹) |

Hvis motorhastigheden ikke er inden for dette område, skal du konsultere en autoriseret Suzuki marineforhandler for at bestemme, hvilken størrelse propel, der er bedst for dig.

INSTALLATION AF PROPEL

⚠ ADVARSEL

Hvis du ikke tager de rigtige forholdsregler, når du installerer eller fjerner propellen, kan resultatet blive alvorlig tilskadecomst.

Når propellen installeres eller afmonteres:

- Skift altid til "Frigear" og fjern nødafbryderens låseplade, så motoren ikke kan startes utilsigtet.
- Bær handsker for at beskytte hænderne og "lås" propellen ved at placere en trækloids mellem bladene og antikavitationspladen.

For at installere en propel på påhængsmotoren følges nedenstående fremgangsmåde:

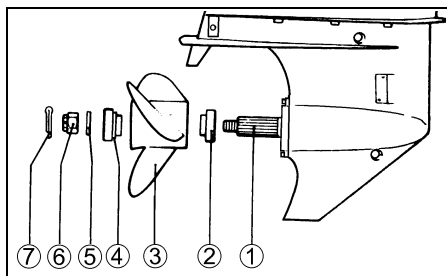

1. Smør et tykt lag Suzuki-vandfast smørefedt på propelakslen ① for at beskytte mod korrosion.
2. Anbring stopperen ② på akslen.
3. Anbring propellen ③ på propelakslen, og lad den glide ind på akslen.
4. Anbring mellemstykket ④ og spændeskiven ⑤ på akslen.
5. Installér propelmøtrikken ⑥, og spænd den med en momentnøgle til 50 – 60 N·m (5,1 – 6,1 kgf·m/37 – 44 lbf·ft).
6. Sæt splitten ⑦ i, og bøj den, således at den ikke kan falde af.

For at fjerne propellen følges ovenstående fremgangsmåde bagfra.

JUSTERING

JUSTERING AF TRIMVINKEL

For at bibeholde stabil styring og god ydelse skal der altid holdes den korrekte trimvinkel som vist på billedet. Den korrekte trimvinkel varierer, afhængig af hvilken kombination af båd, motor og propel man har samt driftsbetingelser.

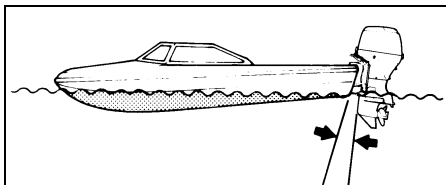

- Trimvinklen er for lille (båden har tendens til at "pløje")

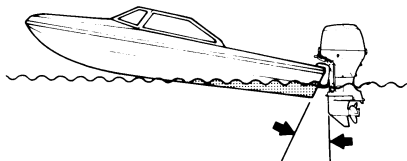

- Trimvinklen er for stor (tendens til bådens agter presses ned)

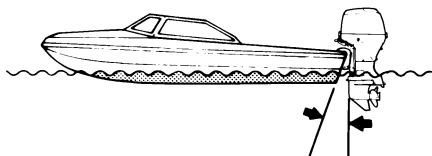

- Korrekt trimvinkel

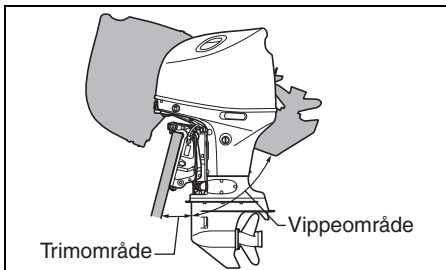

▲ ADVARSEL

Trimvinklen har stor indflydelse på styrestabiliteten. Hvis trimvinklen er for lille, vil båden have tendens til at "pløje" eller "bov-styre". Hvis trimvinklen er for stor, kan båden "knæk-sejle" fra side til side eller "slå smut" op og ned. Disse forhold, som vil resultere i tab af styrekontrol, kan bevirke, at passagererne kastes overbord.

Oprethold altid den rigtige trimvinkel baseret på kombinationen af båden, motoren og propellen såvel som driftstilstanden.

▲ ADVARSEL

Hvis motoren er vippet længere end den maksimale trimposition, vil drejebeslaget ikke have sidestøtte fra fastspændingsbeslaget og vippesystemet vil ikke være i stand til at beskytte motoren, hvis den lave del rammer en forhindring. Dette kan føre til, at personer i båden kommer til skade.

Brug ikke motoren over 1500 omdr./min eller sejl båden i et "høvlende" mønster med motoren vippet længere end den maksimale trimposition.

BEMÆRK

Hvis du sejler båden med motoren vippet længere end den maksimale trimposition, kan vandindtagene være over vandlinjen, hvilket vil forårsage alvorlig beskadigelse af motoren på grund af overophedning.

Sejld aldrig båden med motoren vippet længere end den maksimale trimposition.

Foretag en prøvesejlad i båden for at afgøre, om trimvinklen skal justeres. Justér trimvinklen ved hjælp af det el-betjente Trim & Tilt-system. Se afsnittet om EL-BETJENT TRIM & TILT.

Hvis en god ydelse stadig ikke kan opnås, kan der være et problem med motorens monteringshøjde. Rådfør dig med din forhandler angående assistance.

Automatisk justering af trimvinkel

Denne påhængsmotor er udstyret med automatisk funktion til justering af trimvinkel. Funktionen justerer automatisk trimvinklen på passende vis. Se Auto Trim (Automatisk trim) i afsnittet MÅLER (EKSTRAUDSTYR) MULTI-FUNKTIONS MÅLER.

JUSTERING AF TRIMFLAP

Med denne justering kompenseres der for at båden kovender lidt mod bagbord eller styrbord. Dette kan skyldes forhold såsom skruemoment, motorens montering m.m.

Sådan justeres trimflappen:

1. Løsn bolten (A), som holder trimflappen på plads.

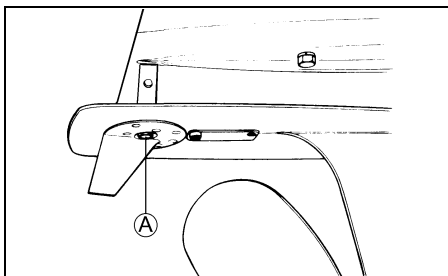

2. Hvis båden kovender mod bagbord, bevæges den bageste del af trimflappen mod bagbord. Hvis båden kovender mod styrbord, bevæges den mod styrbord.

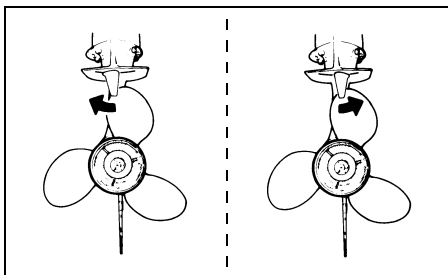

3. Spænd boltene, som holder trimflappen på plads.

Når trimflappen er blevet justeret, kontrolleres det, om båden stadig kovender mod den ene side. Om nødvendigt, justeres trimflappen igen.

JUSTERING AF STYREHÅNDTAG

Styrehåndtagets friktion og styrehåndtagets sikringsstyrke kan justeres til operatørens præference. Justeringen af styrehåndtagets friktion vil ændre den generelle kraft, det tager at flytte styrehåndtaget. Dette vil bidrage til at forhindre uønsket bevægelse af styrehåndtaget under forhold med hårdt vejr. Ret gerne henvendelse til en autoriseret Suzuki-søsportsforhandler angående justering af styrehåndtagets friktion og sikringsstyrke.

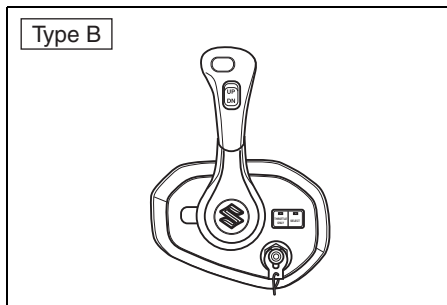
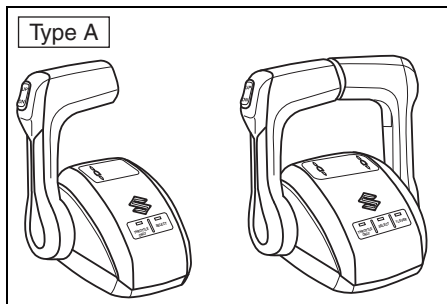

| Type | Justerbart punkt |
|------|----------------------------|
| A | Friktion og sikringsstyrke |
| B | Friktion |

TOMGANGSHASTIGHED

Tomgangshastigheden er fra fabrikken indstillet til mellem 650 – 750 omdr./min i frigear.

OBS.:

Hvis tomgangshastigheden ikke ligger inden for det angivne område, bør du kontakte en autoriseret Suzuki Marine-forhandler.

INDSTILLING AF POSITIONEN FOR ØVERSTE VIPPEGRÆNSE

Hvis påhængsmotoren kontakter bådens brønd under fuld vip-op operation, skal indstillingen af den øvre grænse genindstilles.

Udfør denne indstilling, efter at den aktuelle positionsindstilling er annulleret, som forklaret i den følgende fremgangsmåde.

ANNULLERING AF INDSTILLINGEN AF POSITIONEN FOR ØVERSTE VIPPEGRÆNSE

1. Hvis udstyret med nøgleløst startsystem:

Tryk og hold hovedafbryderen ① i mere end to sekunder for at tænde for strømmen.

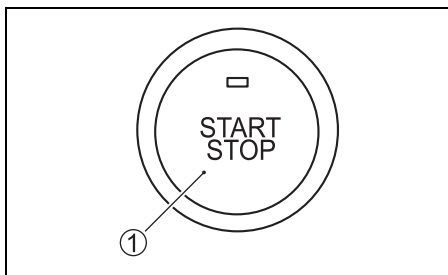

Hvis ikke udstyret med nøgleløst startsystem:

Drej tændingsnøglen til stillingen "ON".

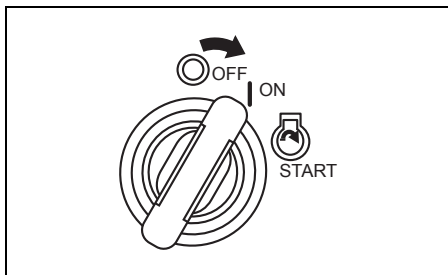

2. Træk nødstopafbryderens låseplade ② ud.

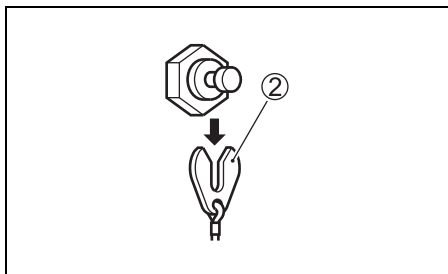

3. Bekræft, at fjernbetjeningshåndtaget er i stilling "NEUTRAL".

4. Bekræft, at SELECT-LED lyser, og hvis ikke, skal du trykke ned på SELECT-kontakten på fjernkontrolboksen.

Tryk ned på knappen "THROTTLE ONLY" ③.

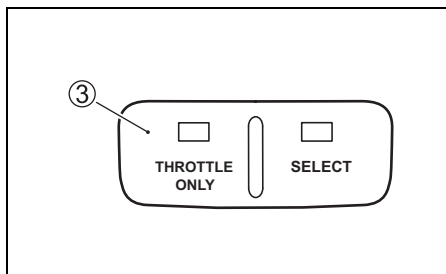

5. Flyt kontrolhåndtaget fremad, indtil advarselbuzzeren lyder én gang.

På dette tidspunkt vises meddelelsen "Set Limit Angle" (Indstil grænsevinkel) på måler-skærmen.

Tryk på "UP" siden af PTT-knappen i tre sekunder, og buzzeren vil lyde kort to gange som indikering af, at indstillingen er annulleret.

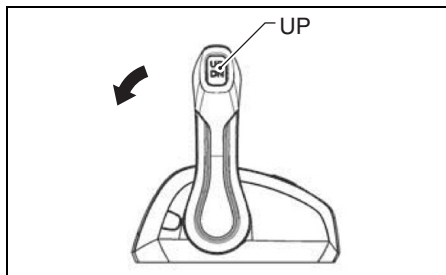

6. Sæt gasspæddet tilbage til den fuldt lukkede position.

INDSTILLING AF POSITIONEN FOR ØVERSTE VIPPEGRÆNSE

1. Hvis udstyret med nøgleløst startsystem:
Tryk og hold hovedafbryderen i mere end to sekunder for at tænde for strømmen.

Hvis ikke udstyret med nøgleløst startsystem:
Drej tændingsnøglen til stilling "ON".
2. Tryk på "UP" siden af PTT-knappen, så den optimale, fulde vippeposition opad for båden kan opnås.
3. Træk nødafbryderens låseplade ud.
4. Bekræft, at fjernbetjeningshåndtaget er i stilling "NEUTRAL".
5. Bekræft, at SELECT-LED lyser, og hvis ikke, skal du trykke ned på SELECT-kontakten på fjernkontrolboksen.
Tryk ned på knappen "THROTTLE ONLY".
6. Flyt kontrolhåndtaget fremad, indtil advarsel buzzeren lyder én gang.
7. Tryk tre gange på "UP" siden af PTT-knappen inden for tre sekunder. Buzzeren lyder kort en gang som indikering af, at indstillingen er accepteret.
8. Sæt gasspjældet tilbage til den fuldt lukkede stilling og installer låsepladen på nødafbryderen. Udfør fuld vippeoperation opad og nedad flere gange ved at trykke på PTT-knappen, og kontroller at indstillingen af den øverste trimgrænse er korrekt indstillet.

⚠ ADVARSEL

Indstilling af stillingen for den øverste vippegrænse vil ikke forhindre, at påhængsmotoren vipper helt op og kontakter motorbrønden, hvis motorens nederste del rammer en genstand med stor hastighed. En sådan vipning kan beskadige motoren og båden og kvæste personer i båden.

Hold alle personer borte fra motoren, når den anvendes med høj hastighed.

JUSTERING AF FASTSPÆNDING AF MOTORDÆKSEL

Hvis du synes, at motordækslet sidder for løst eller for stramt, når det fastlåses, justeres det som følger:

1. Løsn boltene ①, ② og ③.
2. Justér beslagene ④, ⑤ og ⑥. For at øge fastspændingen flyttes beslagene i retning ①. For at mindske fastspændingen flyttes beslagene i retning ②.
3. Spænd boltene.

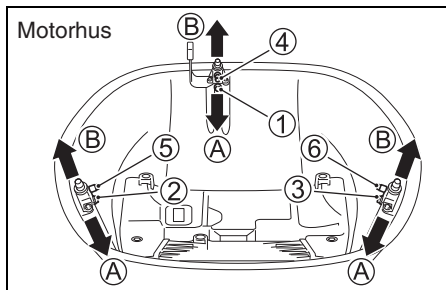

MÅLER (EKSTRAUDSTYR) MULTIFUNKTIONS MÅLER

Denne måler er en multifunktions måler, som viser forskellig information via digital kommunikation med motoren.

Den viste information angår motorhastighed, skifteposition, brændstofniveau, brændstofforbrug etc.



OBS.:

Der er information, som ikke kan vises. Dette afhænger af modellen og udstyret.

OBS.:

Ret gerne henvendelse til en autoriseret Suzuki-forhandler angående opsætning af multifunktions måleren.

OBS.:

For detaljer om korrekt håndtering af multifunktions displayet henvises til den "BETJENINGS-VEJLEDNING", som følger med måleren.

OBS.:

Navigationsdataene på denne måler bør kun bruges som reference. Når nøjagtig navigationsinformation ønskes, skal der anvendes nautiske oversigter og/eller præcise navigationsinstrumenter sammen.

KNAPPERNES FUNKTIONER

Multifunktions måleren har fire knapper: [MENU], [▼], [▲], og [SET].



Funktionen af hver knap er som følger.

[MENU]-knappen giver dig adgang til menuskærmen.

OBS.:

Hvis du trykker på knappen [MENU] og holder den nede, kan du overføre tilstanden til TROLL-funktionen.

Brug [▼] og [▲] knapperne til at flytte vælger-cursoren, vælge subinformation og justere informationsinput.

OBS.:

Tryk på og hold enten [▼] eller [▲] knappen inde for at nulstille tur-tiden, tur-distancen, gennemsnitlig brændstofforbrug og samlet brændstofforbrug i subinformationen samtidigt.

[SET]-knappen bruges til at bestemme det valgbare punkt.

OBS.:

Hvis der trykkes på [SET]-knappen og den holdes inde, kan belysningen af målerskærmen for dag- og nat tid ændres.

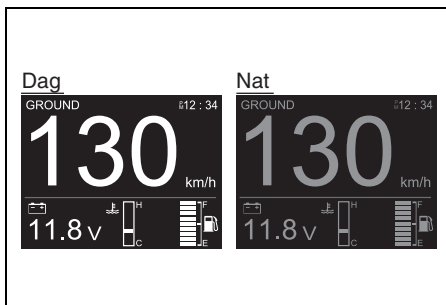

VALG AF SKÆRM

Multifunktions måleren kan vælge displayskærmen fra de følgende muligheder.

- Motorhastighed
- Beholden fart/Brændstof information
- Brændstof information
- Skærm til visning af alle punkter (Alle punkter)

For at vælge displayskærmen:

Tryk på [SET]-knappen og vælg den ønskede displayskærm.

Ved hvert tryk på [SET]-knappen, skifter displayskærmen i den følgende sekvens.

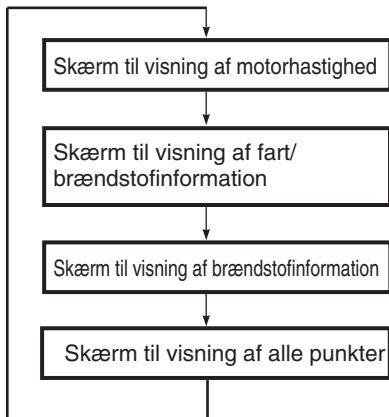

OBS.:

Skærme, der er sat til "OFF" i displayindstillingen, vises ikke, og displayet skifter til den næste skærm. (Se afsnittet om VALG AF MENU-INFORMATION.)

1. Skærm til visning af motorhastighed

Motorhastighed ①, skifteposition ②, trimposition ③, tid ④, motorposition ⑤ og subinformation ⑥ vises.

Subinformationsdisplayet kan skiftes ved tryk på [▼] eller [▲] knapperne.

Denne skærm kan skiftes mellem digitalt og analogt display. (Se afsnittet om VALG AF MENU-INFORMATION.)

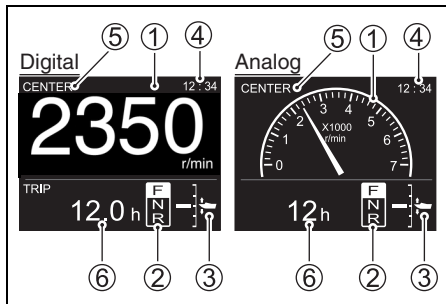

2. Skærm til visning af fart/brændstofinformation

Farten ①, brændstofniveauet ②, subinformationen ③ og tiden ④ vises.

Subinformationsdisplayet kan skiftes ved tryk på [▼] eller [▲] knapperne.

Denne skærm kan skiftes mellem digitalt og analogt display. (Se afsnittet om VALG AF MENU-INFORMATION.)

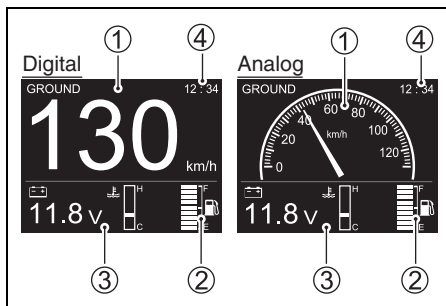

3. Skærm til visning af brændstofinformation

Denne skærm angiver de tilbageværende brændstofniveauer i hver installeret tank til-lige med subinformation.

Subinformationsdisplayet kan skiftes ved tryk på [✓] eller [^]-knapperne.

Skærmen vises kun i digital funktion.

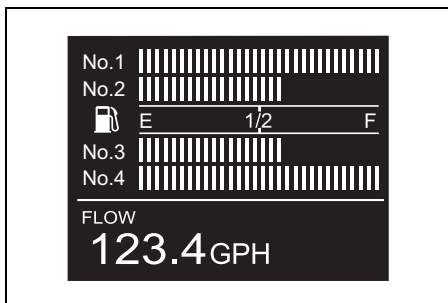
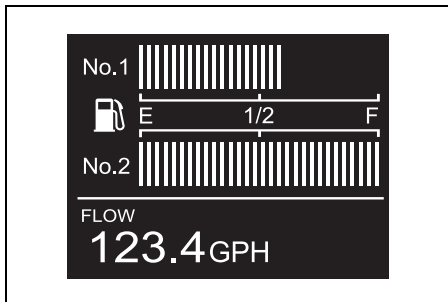

4. Skærm til visning af alle punkter

Skærmen viser alle de generelle indikering-spunkter for denne måler.

Denne skærm kan vælges blandt digitalt, analogt1 og analogt2 display. (Se afsnittet om VALG AF MENU-INFORMATION.)

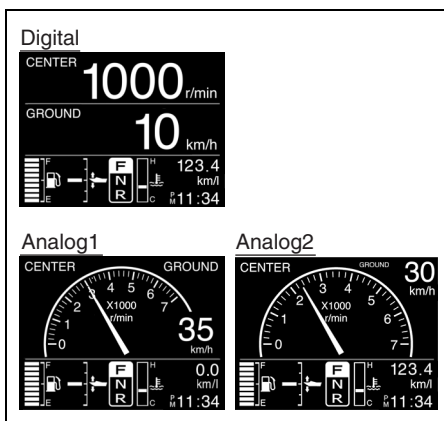

VALG AF SUBINFORMATION

Når skærmene til visning af motorhastighed, beholden fart/brændstofinformation eller skærmen til visning af brændstofinformation vises, skal man trykke på [✓] eller [^] knappen for at skifte subinformationsdisplayet i den følgende sekvens.

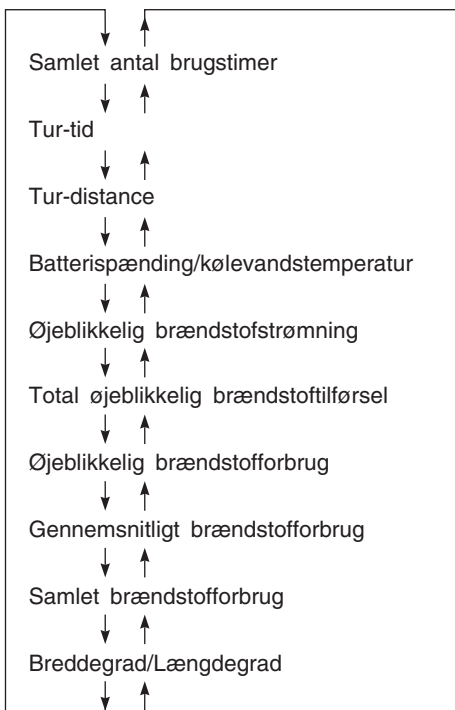

OBS.:

Tryk på og hold enten [V] eller [^] knappen inde for at nulstille tur-tiden, tur-distancen, gennemsnitligt brændstofforbrug og samlet brændstofforbrug i subinformationen samtidigt.

Alle andre punkter nulstilles ligeledes samtidigt, i tilgift til det viste punkt.

1. Samlet antal brugstimer

Det samlede antal brugstimer fra en helt ny motor vises.



2. Tur-tid

Denne skærm indikerer tur-tiden fra den sidst blev nulstillet.



3. Tur-distance

Denne skærm indikerer tur-distancen fra den sidst blev nulstillet.

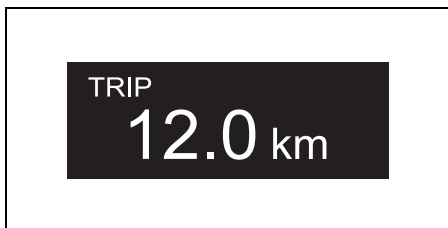

4. Batterispænding/kølevandstemperatur

Kølevandstemperaturen og batterispændingen vises.

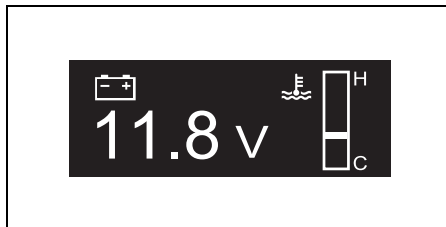

5. Øjeblikkelig brændstofstrømning

Denne skærm indikerer den øjeblikkelige brændstofstrømning for hver påhængsmotor.

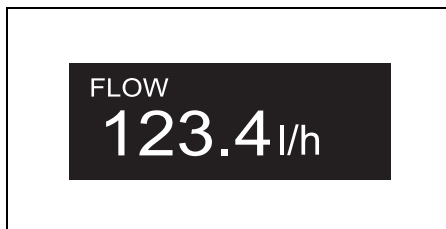

6. Total øjeblikkelig brændstofforforsel

Denne skærm angiver den totale, øjeblikkelige brændstofforforsel til alle installerede påhængsmotorer.

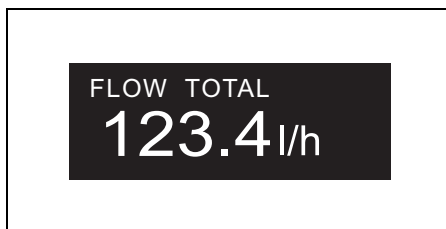

7. Øjeblikkelig brændstoføkonomi

Denne skærm indikerer den øjeblikkelige brændstoføkonomi for alle installerede påhængsmotorer.

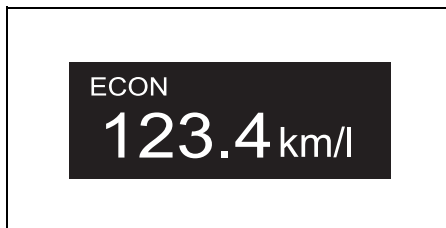

8. Gennemsnitlig brændstoføkonomi

Denne skærm indikerer den gennemsnitlige brændstoføkonomi for alle de installerede påhængsmotorer.



9. Totalt anvendt brændstof

Denne skærm indikerer det totalt anvendte brændstof for alle de installerede påhængsmotorer.

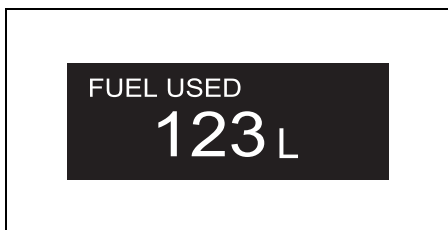

10. Breddegrad/Længdegrad

Breddegraden og længdegraden for bådens aktuelle position vises.

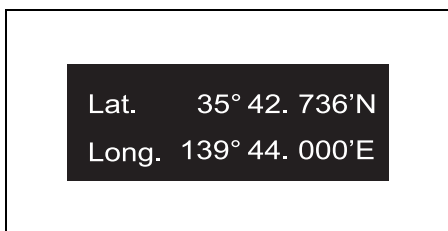

OBS.:

Hvis breddegrad/længdegrad ("Latitude/Longitude") ikke vises, skal man bekræfte tilslutningen af GPS-modtageren og bekræfte tilstanden af radiobølge-modtagningen.

VALG AF MENU-INFORMATION

Menuskærmen vises, når man trykker på MENU-knappen, mens en hvilken som helst skærm vises. Tryk, mens menuskærmen vises, på MENU-knappen for at gå tilbage til den foregående skærm.

MENUEN har fire punkter, nemlig belysning [Illumination], diagnose [Diagnosis], display [Display], og indledende indstilling [Initial Setting].

Tryk på [▼] eller [▲] knappen for at vælge et menupunkt.

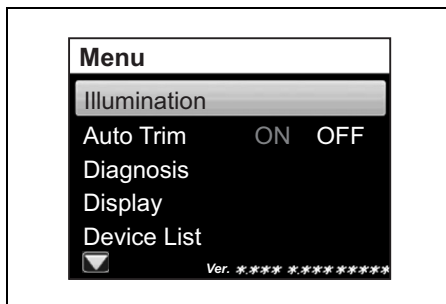

1. Belysning

Tryk på [▼] eller [▲] knappen for at vælge "Illumination" (belysning), og tryk derefter på [SET]-knappen for at vise menuen til valg af belysning.

Lysstyrke

Skærmens lysstyrke kan justeres i 10 trin. Tryk på [▼] eller [▲] knappen for at vælge "Brightness" (lysstyrke), og tryk på [SET]-knappen. Indstil derefter lysstyrken med [▼] eller [▲] knappen og tryk derefter på [SET]-knappen.

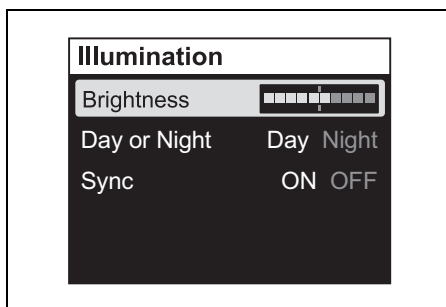

Dag eller Nat

Tryk på [▼] eller [▲] knappen for at vælge "Day or Night". Vælg derefter "Day" (dag) eller "Night" (nat) med [SET]-knappen.

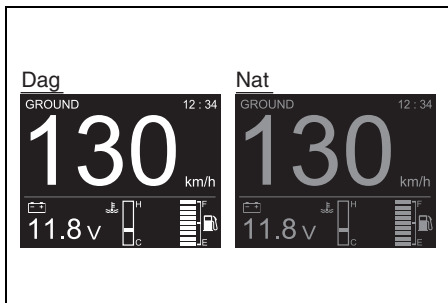
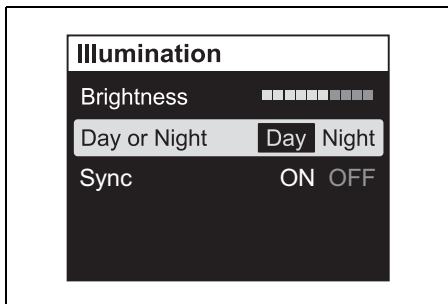

Sync

"Brightness" (lysstyrke) er synkroniseret med "Day or Night" (dag eller nat) for de to eller flere målere, hvor "ON" er valgt i "Sync" indstilling. Tryk på [▼] eller [▲] knappen for at vælge "Sync". Vælg derefter "ON" (synkront) eller "OFF" (asynkront) med brug af [SET]-knappen.

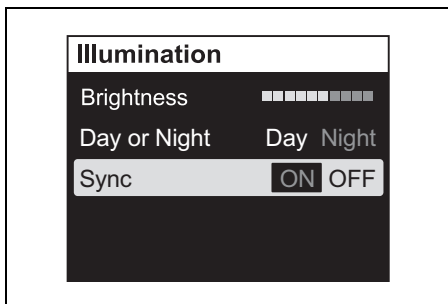

2. Auto Trim (Automatisk trim)

Indstil Auto Trim-tilstanden.
Indstil påhængsmotoren til fuld trim ned-positionen. Brug [▼] eller [▲] knapperne til at vælge "Auto Trim", og tryk på [SET]-knappen. Tryk derefter på [SET]-knappen for at vælge enten "ON" (TIL) eller "OFF" (FRA).
Når Auto Trim-tilstanden er ON, vises der et (A) på skærmen for multifunktionsmåleren.

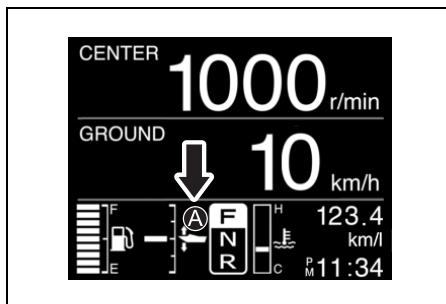
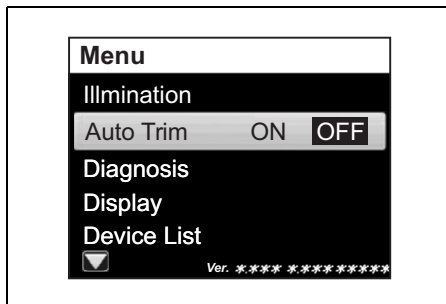
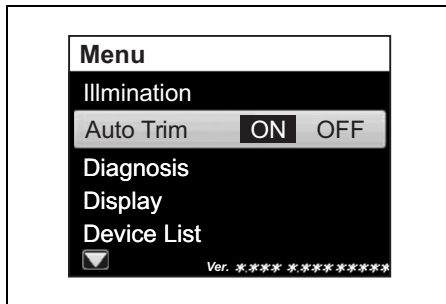

OBS.:

- “Ⓐ” vises ikke, hvis trimpositionen ikke vises på skærmen for multifunktionsmåleren.
- PTT-knapbetjeningerne har prioritet, selv når Auto Trim-tilstanden står på “ON”.
- Hvis PTT-knappen betjenes, når Auto Trim-tilstanden står på “ON”, afbrydes Auto Trim-tilstanden, og “Ⓐ” blinker på displayet.
- Auto Trim-tilstanden aktiveres igen, når motorhastigheden reduceres til 1500 omdr./min eller derunder, eller påhængsmotoren står i fuld trim ned-positionen.

3. Diagnostic

Tryk på [✓] eller [^] knappen for at vælge “Diagnosis” og tryk derefter på [SET]-knappen for at vise menuen til valg af diagnose.

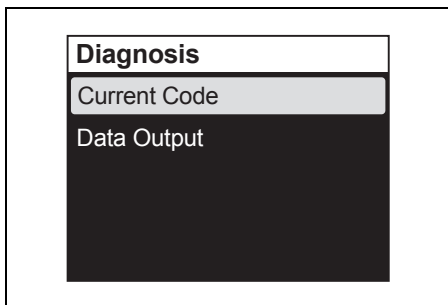

Current Code (aktuel kode)

Tryk på [✓] eller [^] knappen for at vælge “Current Code” og tryk derefter på [SET]-knappen for at vise den diagnostiske kode og/eller den advarselsmeddelelse, som er aktuelt aktiveret.

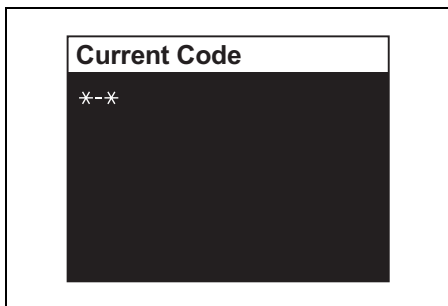

(Se afsnittet om ADVARSELSSYSTEM og DIAGNOSESYSTEM.)

Data Output

OBS.:

For detaljer om korrekt håndtering af multifunktionsmåleren, se “BETJENINGSVEJLEDNING”, som er vedlagt måleren.

Tryk på [✓] eller [^] knappen for at vælge “Data Output” og tryk derefter på [SET]-knappen for at vise menuen til valg af data output.

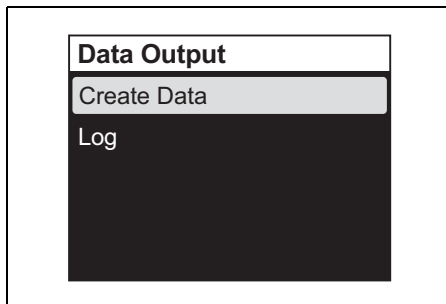

Create Data (Opret data):

“Create Data” punkterne (hyppighed for skift af motorolie, totale driftstimer etc.) kan kontrolleres.

Log:

“Create Data” punkterne (hyppighed for skift af motorolie, totale driftstimer etc.), som hentedes og gemtes førhen, kan kontrolleres.

4. Display

Tryk, mens [Display] er valgt, på [SET]-knappen for at vise vælgermenuen for digital indikering “D”, analog indikering “A”, og indikering OFF (fra).

Vælg displaypunktet med [✓] eller [^] knappen. Tryk derefter på [SET]-knappen for at vælge “A1”, “A2”, “D” eller “OFF” (fra).

Da “Fuel” (brændstof) skærmen kun vises i digital funktion, er det disponible valg enten “ON” (til) eller “OFF” (fra).

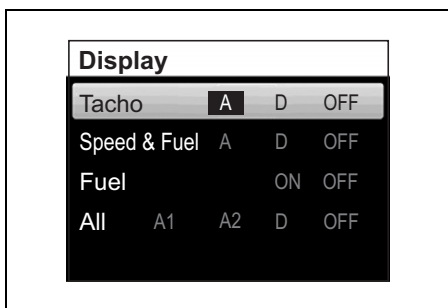

Når indikeringen er sat til "OFF" (fra), springes displayskærmen for det punkt over, og den næste skærm vises. (Se afsnittet om VALG AF SKÆRM.)

OBS.:

Det er ikke muligt at indstille alle displaypunkterne til OFF (skjult). Indstil mindst et (1) displaypunkt, der skal vises.

5. Device list (Enhedsliste)

Viser en liste over enheder, der er forbundet til multifunktionsmåleren.

Brug [▼] eller [▲] knapperne til at vælge "CAN2", og tryk på [SET]-knappen for at vise informationen om multifunktionsmåleren samt information om de enheder, der er forbundet til multifunktionsmåleren (såsom andre multifunktionsmålere).

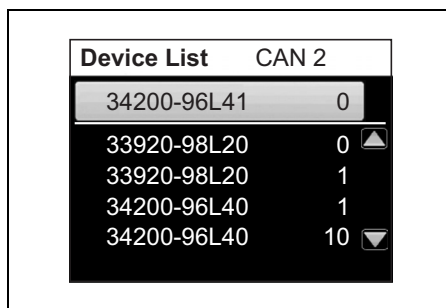
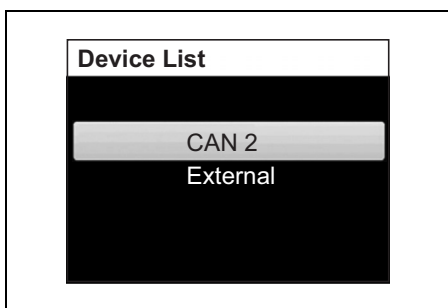

Brug [▼] eller [▲] knapperne til at vælge "EXTERNAL", og tryk på [SET]-knappen for at vise serienummeret for multifunktionsmåleren og information om de enheder, der er forbundet til NMEA-linjen (såsom GPS-modulet).

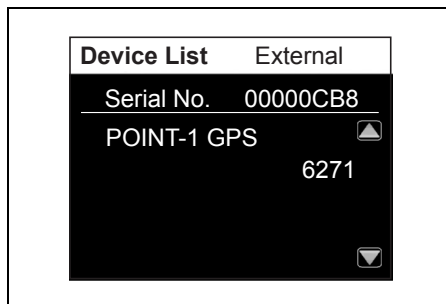
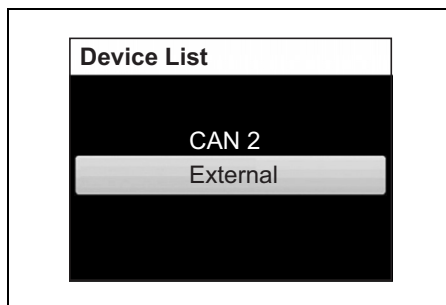

6. Keyless (Nøgleløs)

Du kan vise adgangskoden til det nøgleløse startsystem. Du kan også ændre adgangskoden.

(1) Hvis du har den nøgleløse fob

- Bekræft, at den nøgleløse fob er inden for kommunikationsrækkevidden af det nøgleløse startsystem.
- Bekræft, at din nøgle-fob er i kommunikation ON-funktion (Se afsnittet “Ændring af kommunikationsfunktionen for din nøgleløse fob”).
- Tryk på [✓] eller [^] knappen for at vælge “Keyless” og tryk derefter på [SET]-knappen for at vise menuen til valg af Nøgleløs.

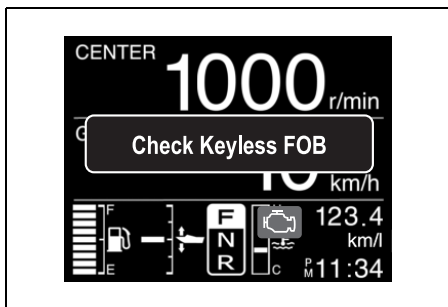

Passcode (Adgangskode)

Adgangskoden vises.

Passcode Setting (Indstilling af adgangskode)

Tryk på [SET]-knappen.

Indtast en 6-cifret adgangskode.

Brug [✓] eller [^] knapperne til at vælge et nummer for hvert ciffer.

Tryk på [SET]-knappen for at gå til det næste ciffer.

Tryk på [MENU]-knappen for at vende tilbage til det forrige ciffer.

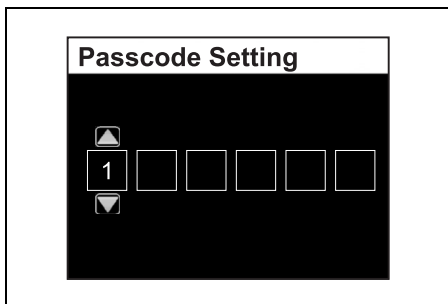

Adgangskode vises, når der trykkes på [SET]-knappen, efter du har indtastet alle 6 cifre.

(2) Hvis du ikke har den nøgleløse fob

Når det nøgleløse startsystem starter, skal du indtaste din adgangskode, og du kan ændre den inden for 1 minut efter at have låst op.

7. Indledende indstilling

Punkter i Initial Setting (indledende indstilling) inkluderer vigtige punkter for den indledende indstilling. Derfor vises bekræftelsesskærmen “Revise initial setting?” (Revider indledende indstilling?), når man vælger “Initial Setting” (Indledende indstilling) på menu-skærmen, og tryk på [SET]-knappen. For at ændre den indledende indstilling, skal man vælge “Yes” (ja) med [✓] eller [^] knappen og trykke på [SET]-knappen for at vise Initial Setting-menu-skærmen.

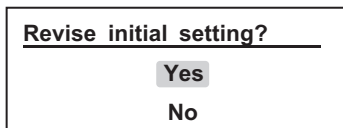

“Initial Setting” (indledende indstilling) indeholder ott (8) menuer. Vælg den indledende indstillingsmenu (Initial Setting) med [✓] eller [^] knappen, og tryk derefter på [SET]-knappen for at vise indstillings-skærmen.

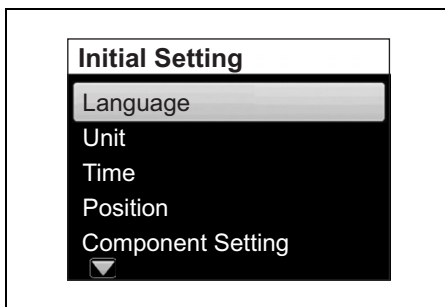

Language (Sprog)

Indstiller displaysproget.

Brug [▼] eller [▲] knappen til at vælge displaysproget, og tryk på [SET]-knappen.



Bekræftelsesmeddelelsen vises.

For at ændre displaysproget skal du bruge [▼] eller [▲] knappen til at vælge "YES" (JA) og trykke på [SET]-knappen. Hvis du ikke vil ændre sproget, skal du vælge "NO" (NEJ) og trykke på [SET]-knappen.

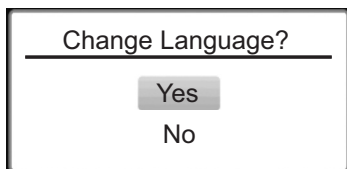

Enhed

Indstilling for de følgende enheder.

Distance: indstil enheden for distance.

Tryk på [SET]-knappen for at vælge enheden.

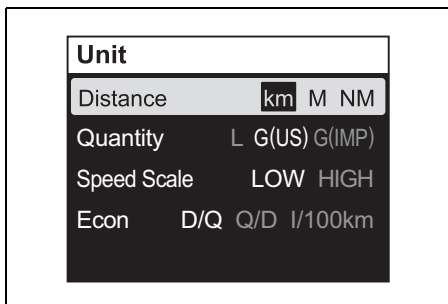

Quantity (mængde): indstil enheden for brændstofmængde.

Tryk på [SET]-knappen for at vælge enheden.

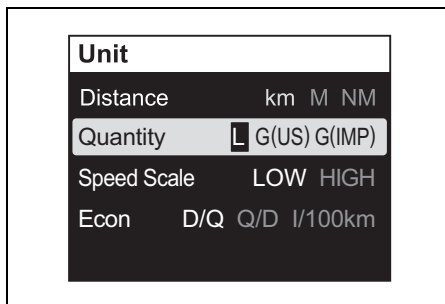

Speed Scale (hastighedsskala): indstilling til hastighedsskalaen.

Indstilling af hastighedsskalaen reflekteres kun på det analoge skærmdisplay.

Tryk på [SET]-knappen for at vælge den skala, der skal indikeres.

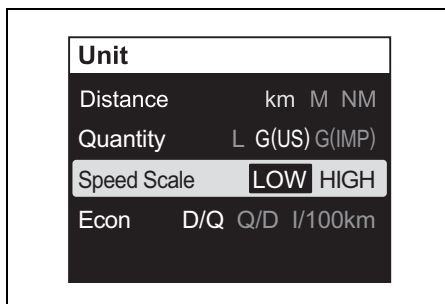

Econ: indstiller enheden til brændstoføkonomi.

Tryk på [SET]-knappen to for at vælge enheden.

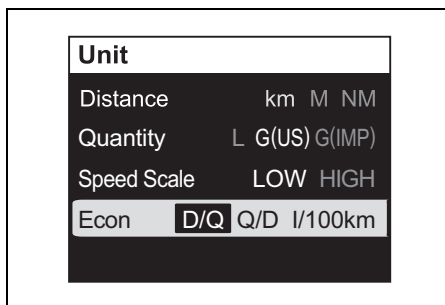

Tid

Indstilling for tidsangivelsen.

Clock (ur): indstilling for visning/ikke-visning af uret.

Tryk på [SET]-knappen for at vælge "ON" (til) eller "OFF" (fra).

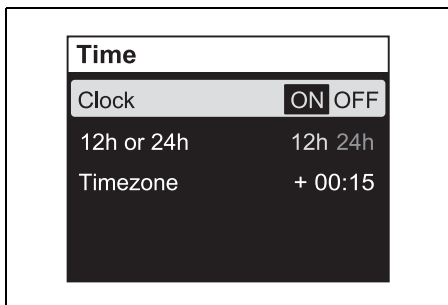

12h eller 24h: vælg 12-timers eller 24-timers display.

Tryk på [SET]-knappen for at vælge "12h" eller "24h."

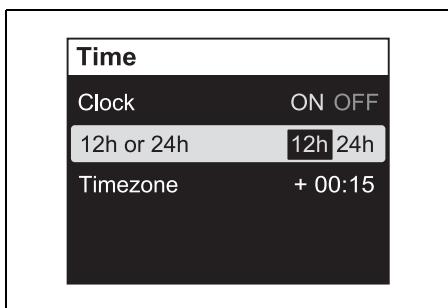

Timezone (tidszone): indstil tidszonen.

Denne måler kan få indstillet tiden ved at man indtaster tidsforskellen fra standardtiden (Greenwich tid). Når tidsforskellen er indtastet, er det ikke nødvendigt at indtaste den igen.

Tiden kan indstilles i området +14:00 fra -12:00.

Tryk på [SET]-knappen for at aktivere indtastningspositionen, og indstil tidsforskellen med [▼] eller [▲] knappen.

Tryk kort på [▼] eller [▲] knappen for at ændre tiden i trin på 15 minutter. Tryk på og hold knappen inde for at ændre tiden kontinuerligt med 15 minutter.

OBS.:

Bekræft, hvis tidszonen ("Timezone") ikke vises, tilslutningen af GPS-modtageren.

Hvis en GPS-modtager ikke er installeret, vil skærmen vise "--:--".

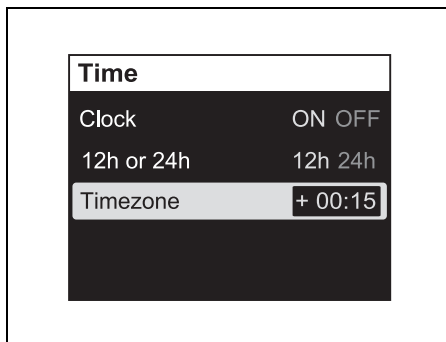

Position

Indstilling for måleren og motorpositionen.

Rådfør dig med en autoriseret Suzuki Marineforhandler angående ændring af "Position".

Komponentindstilling

Indstillinger for komponent.

Rådfør dig med en autoriseret Suzuki Marineforhandler angående ændring af "Komponentindstilling".

Tank

Indstilling for brændstoftanke.

Rådfør dig med en autoriseret Suzuki Marineforhandler angående ændring af "Tank".

Nøgleløs indstilling

Indstilling for nøgleløs.

Rådfør dig med en autoriseret Suzuki Marineforhandler angående ændring af "Nøgleløs indstilling".

Indstilling af demotilstand

Indstilling for demotilstand.

Rådfør dig med en autoriseret Suzuki Marineforhandler angående ændring af "Indstilling af demotilstand".

ALARM

Alarmen gør brugeren opmærksom på en driftstilstand, som kræver handling. Hvis der lyder en alarm, vil målerskærmen straks vise advarselsmeddelelsen og ikonet for advarselsalarmen.

Advarselsmeddelelsen forsvinder, når der trykkes på en af knapperne på måleren. Dog vil advarselsalarmikonet blive vist, indtil årsagen er elimineret. Buzzerlyden stopper også, når årsagen er elimineret.

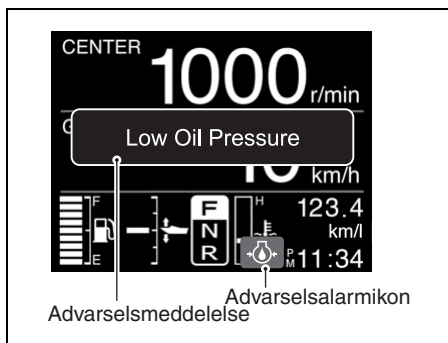

ADVARSELSSYSTEM

Advarselssystemerne er udformet til at advare dig i visse situationer, hvor påhængsmotoren kan blive beskadiget.

BEMÆRK

Din påhængsmotor kan lide skade, hvis du stoler på, at advarselssystemet vil advare dig om fejlfunktioner, der kan opstå, eller give dig en indikering af behovet for vedligeholdelse.

For at undgå, at påhængsmotoren lider skade, skal du inspicere og vedligeholde den med jævne mellemrum.

BEMÆRK

Hvis du fortsætter med at bruge din påhængsmotor med advarselssystemet aktiveret, kan resultatet blive alvorlig beskadigelse af påhængsmotoren.

Hvis advarselssystemet aktiveres, mens du anvender din påhængsmotor, skal du stoppe motoren så hurtigt som muligt og udbedre problemet eller rådføre dig med en Suzuki marine-forhandler for at få hjælp.

KONTROL VED TÆNDING

Hvis udstyret med nøgleløst startsystem:
Hver gang du trykker og holder hovedafbryderen nede i mindst 2 sekunder for at tænde for systemet, lyder alarmbuzzeren i 2 sekunder.

BEMÆRK

Hvis alarmsystemet ikke fungerer ordentligt, er det ikke sikkert, at du bliver advaret om en tilstand, der kan øve skade på din påhængsmotor.

Hvis buzzeren ikke lyder, når det nøgleløse startsystem er indstillet til ON-tilstand med hovedafbryderen, kan det skyldes, at buzzeren ikke virker eller at der er en defekt i systemkredsløbet.

Hver gang tændingsnøglen sættes til stilling "ON", vil alarmbrummen lyde i tre sekunder.

BEMÆRK

Hvis alarmsystemet ikke fungerer ordentligt, er det ikke sikkert, at du bliver advaret om en tilstand, der kan øve skade på din påhængsmotor.

Hvis brummen ikke lyder, når tændingsnøglen drejes til stilling "ON", kan brummen være ødelagt eller der kan være en fejl i systemkredsløbet. Kontakt i dette tilfælde en autoriseret Suzuki Marine-forhandler.

FOR MANGE OMDREJNINGER

Dette system aktiveres, når motorhastigheden overstiger den maksimale, anbefalede hastighed i mere end 10 sekunder. Derudover vises "Rev Limit" på skærmen.

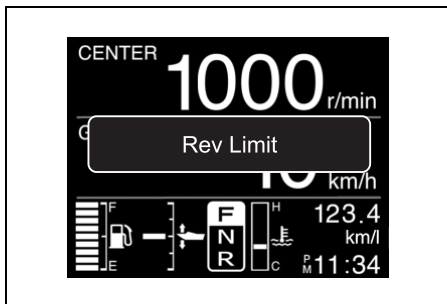

Hvis motoren fortsætter med at køre, reduceres motorhastigheden automatisk til ca. 3000 omdr./min., og samtidigt lyder brummen. Skærmen skifter derefter til visning af "Over Revolution".

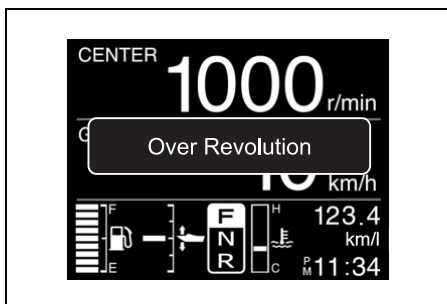

"Over Revolution"-indikeringen forsvinder, når der trykkes på en hvilken som helst knap i måleren.

Systemet skal nulstilles ved at man flytter gas-spjældet til tomgangsstillingen i omkring et sekund for at genoprette fuld motordrift.

BEMÆRK

Hvis advarselssystemet for for mange omdrejninger aktiveres ved de anbefalede, maksimale motoromdrejninger og du er sikker på, at propelstigningen er tilstrækkelig og der ikke er nogen faktorer såsom "over-trimming" eller "ventilation", kan der være et problem med advarselssystemet for for mange omdrejninger.

Rådfør dig med en autoriseret Suzuki marineforhandler, hvis advarselssystemet for for mange omdrejninger aktiveres uden nogen indlysende årsag.

OLIETRYK

Denne advarsel forekommer, når motorens smøreolietryk falder under det korrekte niveau.

Hvis dette system aktiveres, vises "Low Oil Pressure" og advarselsalarmikonet på skærmen, og buzzeren lyder. Derudover vil motorhastigheden automatisk blive reduceret til ca. 1000 omdr./min, når dette system aktiveres ved 1000 omdr./min eller derover.

Hvis du fortsætter med at køre motoren, vil den automatisk stoppe 3 minutter efter aktiveringen af ovennævnte ADVARSEL-system.

OBS.:

I tilfælde af, at motoren stopper automatisk på grund af ADVARSEL-systemet, kan motoren startes igen.

Dog vil ADVARSEL-systemet gentagne gange blive aktiveret, indtil årsagen er elimineret.

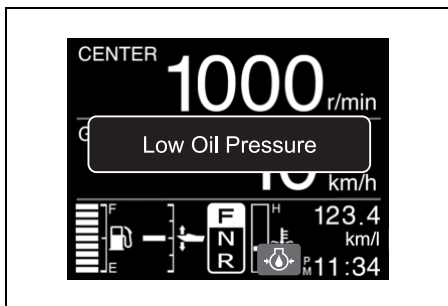

“Low Oil Pressure” indikationen forsvinder, hvis der trykkes på en af knapperne i måleren. Advarselsmeddelelsen forsvinder, når der trykkes på en af knapperne i måleren. Dog vil advarselsalarmikonet blive vist, indtil årsagen er elimineret.

Hvis denne advarsel aktiveres, skal motoren slukkes med det samme, hvis vind- og vejrfordholdene tillader det.

Kontrollér motoroliestanden, og påfyld olie om nødvendigt. Hvis oliestanden er korrekt, kontakt da en autoriseret Suzuki Marine-forhandler.

BEMÆRK

Motoren kan lide alvorlig skade, hvis du stoler på, at advarselssystemet for olietryk vil angive nødvendigheden af at tilføje motorolie.

Kontroller motoroliestanden med jævne mellemrum og fyld olie på som påkrævet.

BEMÆRK

Hvis motoren køres med advarselssystemet for olietryk aktiveret, kan resultatet blive alvorlig beskadigelse af motoren.

Hvis advarselssystemet for olietryk aktiveres, skal du stoppe motoren så hurtigt som muligt og, om nødvendigt, fylde olie på eller udbedre problemet på anden vis.

OVEROPHEDNING

Denne advarsel aktiveres, når cylindervægttemperaturen er for høj pga. utilstrækkelig vandafkøling.

OBS.:

Advarselssystemet for overophedning kan ikke registrere en høj temperatur i forbrændingskammeret, f.eks. på grund af en forkert funktion i oliesystemet, brændstof af dårlig kvalitet eller tændrør med et forkert varmeområde.

Hvis dette system aktiveres, vises “Oveheat” og advarselsalarmikonet på skærmen, og buzzeren lyder. Derudover vil motorhastigheden automatisk blive reduceret til ca. 2000 omdr./min, når dette system aktiveres ved 2000 omdr./min eller derover.

Hvis du fortsætter med at køre motoren, vil den automatisk stoppe 3 minutter efter aktiveringen af ovennævnte ADVARSEL-system.

OBS.:

I tilfælde af, at motoren stopper automatisk på grund af ADVARSEL-systemet, kan motoren startes igen.

Dog vil ADVARSEL-systemet gentagne gange blive aktiveret, indtil årsagen er elimineret.

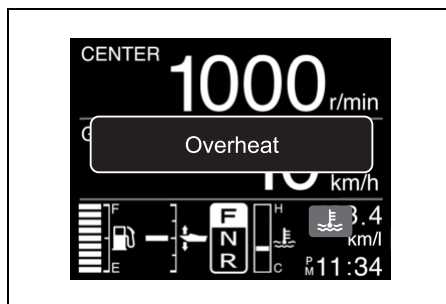

“Overheat” indikationen forsvinder, når der trykkes på en af knapperne i måleren. Dog vil advarselsalarmikonet blive vist, indtil årsagen er elimineret.

Hvis advarselssystemet for overophedning aktiveres under anvendelsen, skal du øjeblikkeligt reducere motorhastigheden og kontrollere, om vand kommer ud fra kølevandshullet. Gå frem som vist herunder, hvis der ikke kommer noget vand ud.

Hvis vand- og vindforholdene tillader det, stoppes motoren, den vippes ud af vandet og alt affald såsom tang, plasticposer eller sand, som kan have blokeret vandindtagene, fjernes.

Sænk motoren ned i vandet, idet du sørger for, at vandindtagene er under vandet, og start motoren igen.

Kontroller (A) at der kommer vand ud af kølevandshullet og (B) at "Overheat" (overophedning) ikke vises på skærmen.

Vær opmærksom på, at "Overheat" (overophedning) vises på skærmen igen, hvis motortemperaturen bliver unormalt høj. Hvis en af de ovennævnte situationer opstår, skal du hurtigst muligt henvende dig til en autoriseret Suzuki marine-forhandler.

OBS.:

Hvis vandet, der kommer ud af kølevandshullet, er utilstrækkeligt, kan brummen og visningen på skærmen stadig være altiveret, indtil motortemperaturen er mindsket. Kør kun motoren i NEUTRAL, indtil advarselssystemerne er annulleret.

BEMÆRK

Anvendelse af motoren med advarselssystemet for overophedning aktiveret, kan føre til alvorlig skade på motoren.

Hvis advarselssystemet for overophedning aktiveres, skal du stoppe motoren så hurtigt som muligt, og hvis vind- og vejrforholdene tillader det, inspicere motoren i henhold til ovenstående instruktioner. Rådfør dig med en autoriseret Suzuki marine-forhandler, hvis du ikke kan løse problemet.

OBS.:

Husk at advarselssystemet for overophedning ikke kan registrere overophedning, som f.eks. er forårsaget af en forkert funktion i oliesystemet, brændstof af dårlig kvalitet eller forkerte tændrør.

OBS.:

Hvis motoren køres ud over den maksimale trim-position, kan vandindtagene være over vandlinjen. I denne situation kan advarselssystemet for overophedning blive aktiveret.

KONTROLLER ALARMSYSTEMET FOR TERMOSTAT

Dette ALARMSYSTEM aktiveres, når termostaten går i stykker, og motorens temperatur ikke stiger til den rigtige temperatur efter start af motor.

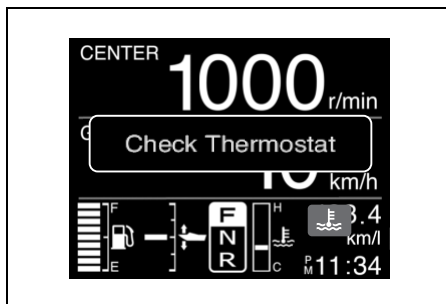

Hvis dette system aktiveres, vises "Check Thermostat" og advarselsalarmikonet (farven på ikonet er blå) på skærmen.

"Check Thermostat" indikationen forsvinder, når der trykkes på en af knapperne i måleren. Dog vil advarselsalarmikonet blive vist, indtil årsagen er elimineret.

For at kunne annullere dette ALARMSYSTEM, skal du hurtigt stoppe motoren og henvende dig til en SUZUKI marine-forhandler.

BATTERISPÆNDING

Denne advarsel aktiveres, når der opstår manglende batterispænding, hvilket kan forringe motorens ydelse.

Hvis dette system aktiveres, vises "Low Battery Voltage" og advarselsalarmikonet på skærmen, og buzzeren lyder.

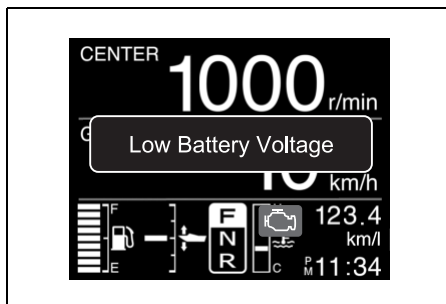

“Low Battery Voltage” indikationen forsvinder, når der trykkes på en af knapperne i måleren. Dog vil advarsalsalarmikonet blive vist, indtil årsagen er elimineret.

Advarslen annulleres automatisk, når batterispændingen genoprettes til det korrekte spændingsniveau. Undlad at benytte elektrisk udstyr såsom PTT-systemet, hydrauliske trimflapper, hydrauliske løfteanordninger m.m.

▲ ADVARSEL

Forsømmelse af at træffe de rigtige forholdsregler, når batteriet efterses eller serviceres, kan være farligt.

Forsøg ikke at efterse eller servicere batteriet uden først at læse advarslerne, forsigtighedsforskrifterne og instrukserne i afsnittet “BATTERIINSTALLATION” i denne vejledning.

OBS.:

- *Et halvt afladet batteri kan indeholde nok strøm til at starte motoren, men kan alligevel forårsage aktivering af denne advarsel, når brug af motor eller bådtilbehør kræver et højt strømforbrug af batteriet.*
- *Hvis udstyret med nøgleløst startsystem: Kontroller følgende, hvis meddelelsen “Low Battery Voltage” vises, og motoren stopper, mens det nøgleløse startsystem er i ON-tilstand:*
 - Hvis ikke udstyret med nøgleløst startsystem: Hvis meddelelsen “Low Battery Voltage” (Lav batterispænding) vises, mens tændingsnøglen er sat i “ON”-stilling, og motoren stopper, skal det kontrolleres, at:*
 - batteriomskifteren er i stilling “ON”.
 - batterikablet er korrekt tilsluttet.
 - batteriet er i god stand.
- *Hvis denne advarsel aktiveres uafbrudt, selv efter du er ophørt med at benytte motoren eller bådtilbehøret, bedes du kontakte en autoriseret Suzuki Marine-forhandler.*

ADVARSELSSYSTEM FOR ELEKTRONISK GASSPJÆLD OG SKIFTE KONTROL

KONTROLENHEDS KOMMUNIKATIONS-ADVARSELSSYSTEM

Dette system aktiveres i tilfælde af en fejl i det elektroniske gasspjælds- og skiftesystems kontrolsystem.

Hvis dette system aktiveres, vises “Check Control Unit C.” og advarsalsalarmikonet på skærmen, og buzzeren lyder.

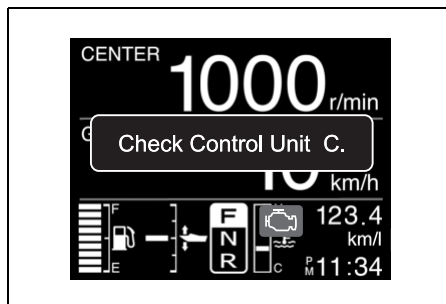

“Check Control Unit C.” indikeringen forsvinder, hvis der trykkes på en hvilken som helst knap i måleren. Imidlertid vises advarsalsalarmikonet, indtil årsagen er elimineret.

BEMÆRK

Hvis dette system aktiveres uden nogen speciel årsag, kan der være et problem med systemet.

Rådfør dig med en autoriseret Suzuki marineforhandler.

2. STATION ADVARSELSSYSTEM

Dette system aktiveres i tilfælde af en fejl i 2. stations kontrolsystem.

Hvis dette system aktiveres, vises "Check 2nd Station" og advarselsalarmikonet på skærmen, og buzzeren lyder.

Hvis dette system aktiveres, kan motoren ikke mere kontrolleres fra 2.

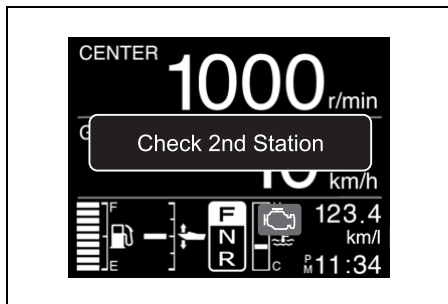

"Check 2nd Station" indikeringen forsvinder, hvis der trykkes på en hvilken som helst knap i måleren. Imidlertid vises advarselsalarmikonet, indtil årsagen er elimineret.

BEMÆRK

Hvis dette system aktiveres uden nogen speciel årsag, kan der være et problem med systemet.

Rådfør dig med en autoriseret Suzuki marineforhandler.

GASPJÆLDSSYSTEMS ADVARSELSSYSTEM

Dette system aktiveres i tilfælde af en fejl i det elektroniske gasspjælds kontrolsystem.

Hvis dette system aktiveres, vises "Check Throttle System" og advarselsalarmikonet på skærmen, og buzzeren lyder. I tilgift hertil vil motorens højeste omdr./min. blive begrænset til 2000 omdr./min.

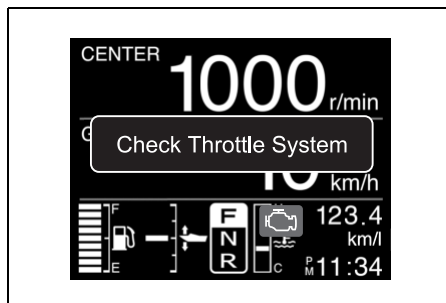

"Check Throttle System" indikeringen forsvinder, hvis der trykkes på en hvilken som helst knap i måleren. Imidlertid vises advarselsalarmikonet, indtil årsagen er elimineret.

BEMÆRK

Hvis dette system aktiveres uden nogen speciel årsag, kan der være et problem med systemet.

Rådfør dig med en autoriseret Suzuki marineforhandler.

SKIFTEKONTROLS ADVARSELSSYSTEM

Dette system aktiveres i tilfælde af en fejl i kontrolsystemet for elektronisk skift.

Hvis dette system aktiveres, vises "Check Shift Control" og advarselsalarmikonet på skærmen, og buzzeren lyder.

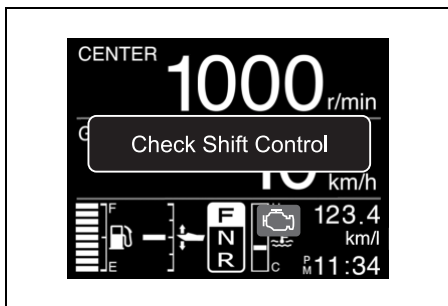

Hvis dette system aktiveres, kan motorhastigheden eller skift ikke kontrolleres ved anvendelse af fjernbetjeningsgrebet, men motoren kan køres med tomgangshastighed.

Ved at sætte fjernbetjeningsgrebet i den neutrale stilling og trykke på kun-gasspjæld-knappen ①, kan motorhastigheden indstilles fra tomgangshastighed til cirka 2000 omdr./min. med fjernbetjeningsgrebet.

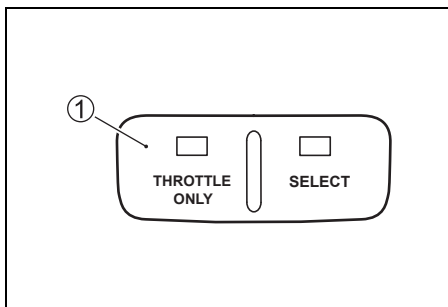

OBS.:

Mens meddelelsen "Kontroller skiftekontrol" (Check Shift Control) vises, kan koblingen ikke skiftes til fremad, neutral eller baglæns stilling.

"Check Shift Control" indikeringen forsvinder, hvis der trykkes på en hvilken som helst knap i måleren. Imidlertid vises advarselsalarmikonet, indtil årsagen er elimineret.

BEMÆRK

Hvis dette system aktiveres uden nogen speciel årsag, kan der være et problem med systemet.

Rådfør dig med en autoriseret Suzuki marineforhandler.

MÅLER KOMMUNIKATIONSADVARSELSSYSTEM

Dette system aktiveres, hvis der er en kommunikationsfejl i måleren.

Hvis dette system aktiveres, vises "Check Gauge C." på skærmen.

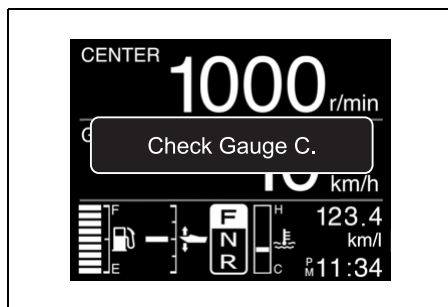

"Check Gauge C." indikeringen forsvinder, hvis der trykkes på en hvilken som helst knap i måleren.

BEMÆRK

Hvis dette system aktiveres uden nogen speciel årsag, kan der være et problem med systemet.

Rådfør dig med en autoriseret Suzuki marineforhandler.

ADVARSELSSYSTEM FOR STATIONS-INDSTILLING I TROLL-FUNKTION

Dette system aktiveres, når der startes betjening af TROLL-funktionen på målerskærmen i kabinen, hvor betjening af TROLL-funktion ikke er tilgængelig.

Hvis dette system aktiveres, vises "Check Station Setting" (Kontrollér stationsindstilling) på skærmen.

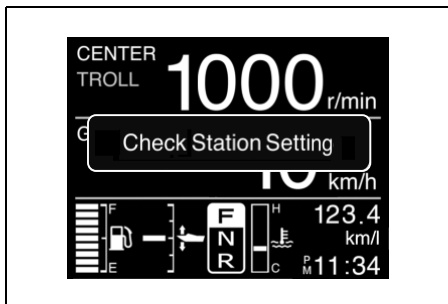

Identificer kabinen, hvor SELECT LED (VÆLG LED) ① på fjernkontrolboksen er slået TIL, og udfør betjening på TROLL-funktionen på målerskærmen i den kabine, hvor SELECT LED er slået TIL.

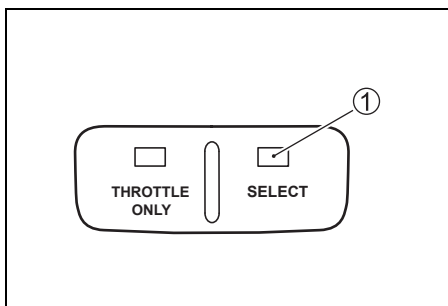

Der vises **TROLL** på målerskærmen, hvor betjening af TROLL-funktion er tilgængelig.

Indikationen "Check Station Setting" slettes, når der trykkes på en vilkårlig knap i måleren.

ADVARSELSSYSTEM FOR TROLL-TILSTAND

Dette system aktiveres, når indstillingen ikke kan overføres til TROLL-funktion.

Hvis dette system aktiveres, vises "Check Troll Condition" (Kontrollér Troll-til-stand) på skærmen.

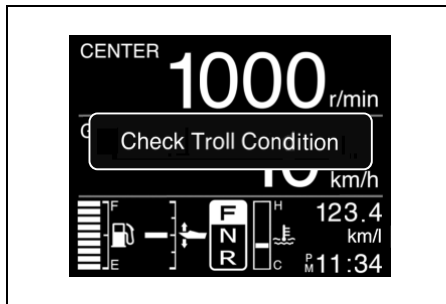

Sørg for, at fjernbetjeningen er blevet sat i fremadgående eller bak, og motorens gasspjæld er helt lukket.

Se afsnittet Indstilling af Troll-funktion.

Indikationen "Check Troll Condition" slettes, når der trykkes på en vilkårlig knap i måleren.

ADVARSELSSYSTEM FOR TROLL-SYSTEM

Den aktuelle ECM og BCM på din påhængsmotor er ikke anvendelige i systemet for troll-funktion.

Hvis dette system aktiveres, vises "Check Troll System" (Kontrollér Troll-sys-tem) på skærmen.

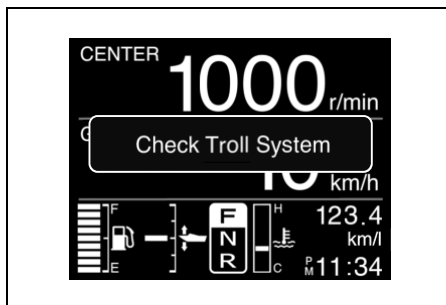

Indikationen "Check Troll System" slettes, når der trykkes på en vilkårlig knap i måleren.

Hvis dette system aktiveres, skal du kontakte din autoriserede Suzuki marine-forhandler.

ADVARSELSSYSTEM FOR NØGLELØST STARTSYSTEM

(HVIS UDS TYRET MED NØGLELØST STARTSYSTEM)

DIN NØGLELØSE-FOB ADVARSELSSYSTEM

Advarselssystemet aktiveres, hvis en identifikationsfejl i din nøgleløse fob forekommer.

Hvis dette system aktiveres, indikeres "Check Keyless FOB" (Kontroller nøgleløs fob) og advarselsalarmikonet på skærmen.

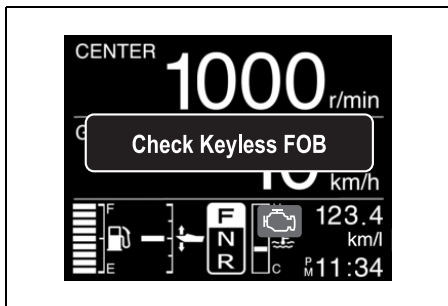

"Check Keyless FOB" indikeringen forsvinder, hvis der trykkes på en hvilken som helst knap i måleren. Imidlertid vises advarselsalarmikonet, indtil årsagen er elimineret.

OBS.:

- *Kontroller følgende, hvis meddelelsen "Check Keyless FOB" vises:*
 - Din nøgleløse fob er inden for den nøgleløse kontrolenheds kommunikationsrækkevidde.
 - Din nøgleløse fob er i kommunikationsfunktion. (Se afsnittet om ændring af din nøgleløse fobs kommunikationsfunktion)
 - Der er ikke noget objekt, der påvirker radio-bølgen mellem din nøgleløse fob og den nøgleløse kontrolenhed.
 - Batteriet i din nøgleløse fob har tilstrækkelig kapacitet.
 - Den korrekte nøgleløse fob er autentiseret af det nøgleløse startsystem.
- *Hvis dette advarselssystem aktiveres kontinuerligt, skal du kontakte en autoriseret Suzuki Marineforhandler.*

ADVARSELSSYSTEM FOR NØGLELØS FOB BATTERI

Advarselssystemet aktiveres i tilfælde af, at batteri-spændingen i din nøgleløse fob falder til et punkt, som kan forringe din nøgleløse fobs ydelse.

Hvis dette system aktiveres, indikeres "Keyless FOB Battery Low" (Nøgleløs FOB batteri lavt) og advarselsalarmikonet på skærmen.

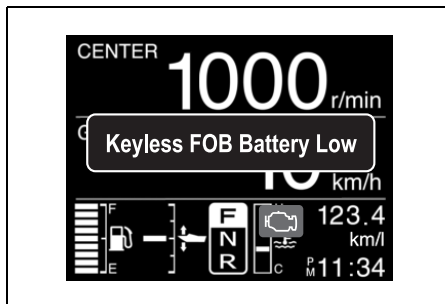

"Keyless FOB Battery Low" forsvinder, hvis der trykkes på en hvilken som helst knap i måleren. Imidlertid vises advarselsalarmikonet, indtil årsagen er elimineret.

OBS.:

Hvis dette system aktiveres, skal din nøgleløse fobs batteri skiftes ud. (Se afsnittet om UDSKIFTNING AF DIN NØGLELØSE FOBS BATTERI).

ADVARSELSSYSTEM FOR NØGLELØS KONTROLENHED

Dette system aktiveres, i tilfælde af, at 12 volt-batterispændingen til den nøgleløse kontrolenhed falder til et punkt, som kan forringe den nøgleløse kontrolenheds ydelse.

Hvis dette system aktiveres, indikeres "Keyless Unit Battery Low" og advarselsalarmikonet på skærmen.

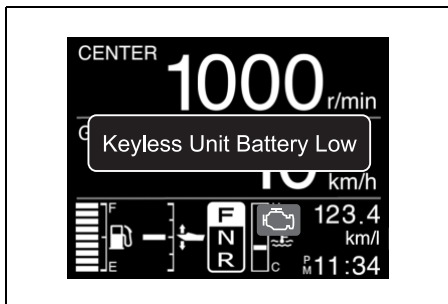

"Keyless Unit Battery Low" forsvinder, hvis der trykkes på en af knapperne i måleren. Imidlertid vises advarselsalarmikonet, indtil årsagen er elimineret.

OBS.:

- *Kontroller følgende, hvis meddelelsen "Keyless Unit Battery Low" vises:*
 - 12 volt-batteriet er i god stand.
 - Kontaktfejl i batteriterminal.
- *Hvis dette advarselssystem aktiveres kontinuerligt, skal du rådføre dig med en autoriseret Suzuki Marineforhandler.*

DIAGNOSESYSTEM

Hvis der er unormale forhold i et følersignal, som er input til styreenheden, advarer selvdiaagnosesystemet om det unormale forhold.

Hvis dette system aktiveres, vises "Check Engine X – X" og motorkontrolikonet på skærmen, og buzzeren lyder.

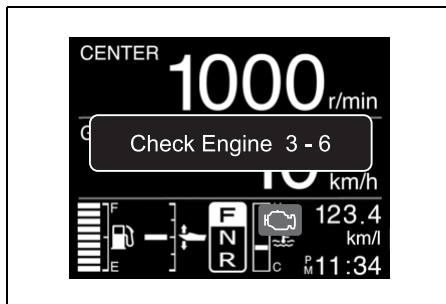

"Check Engine X – X" forsvinder, når der trykkes på en af knapperne i måleren. Imidlertid vil motorkontrolikonet blive vist, indtil årsagen er elimineret.

Der er derudover indbygget en fejlsikker foranstaltning, som tillader drift ved nedsat hastighed selv under en sådan fejltilstand.

OBS.:

- *Hvis udstyret med nøgleløst startsystem:*
 - Denne diagnostiske kode er beregnet til at komme frem, når det nøgleløse startsystem er i ON-tilstand.

Hvis ikke udstyret med nøgleløst startsystem:

Denne diagnosekode er designet til at blive vist, mens tændingsnøglen er aktiveret.

- *Brummeren, som lyder ved aktivering af diagnosesystemet, kan annulleres ved at man trykker tændingsnøglen ind.*

BEMÆRK

Hvis diagnosesystemet aktiveres, mens påhængsmotoren er i gang, er der en unormal tilstand i et af sensorsignalerne i styresystemet.

Kontakt en autoriseret Suzuki Marine-forhandler for at få styresystemet repareret.

PÅMINDELSE OM OLIE-SKIFT

Dette system informerer operatøren om, hvornår der skal skiftes motorolie på grundlag af vedligeholdelseskemaet.

Systemet er designet til at registrere påhængsmotorens samlede antal driftstimer og aktiveres, når de forudprogrammerede timer er nået. (Se afsnittet EFTERSYN OG VEDLIGEHOLDELSE og sidste side.)

AKTIVERING AF SYSTEM

Når det samlede antal driftstimer har nået de forprogrammerede timer, vises "Change Oil" på skærmen, og buzzeren lyder. Denne indikation gentages, indtil aktivering af systemet annulleres.

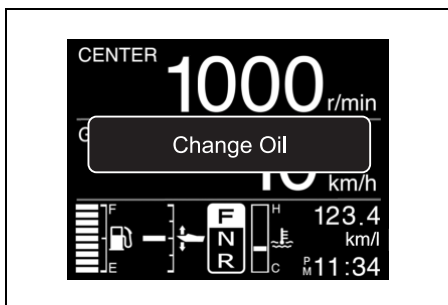

ANNULLERING

For den enkelte motor:

1. Hvis udstyret med nøgleløst startsystem: Tryk og hold hovedafbryderen ① i mere end to sekunder for at tænde for strømmen.

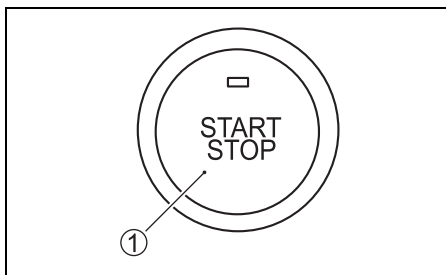

Hvis ikke udstyret med nøgleløst startsystem:

Drej tændingsnøglen til stillingen "ON".

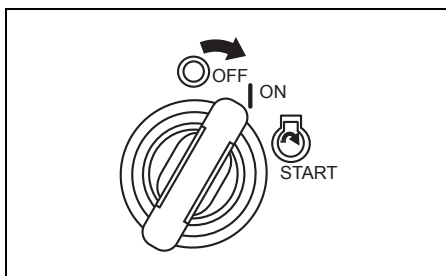

2. Træk nødstopafbryderens låseplade ② ud.
3. Træk nødstopafbryderknappen ③ op tre gange inden for 10 sekunder. Der høres et kort bip, hvis annulleringen er afsluttet med succes.

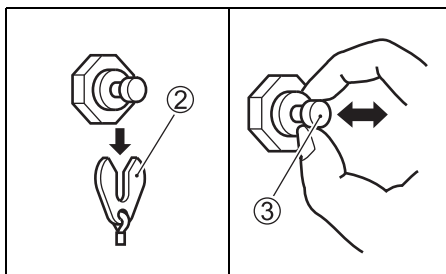

4. Hvis udstyret med nøgleløst startsystem:
Tryk og hold hovedafbryderen ① i mere end to sekunder for at slukke for strømmen.

OBS.:

Strømmen kan også slås fra ved at trykke på låseknappen på den nøgleløse fob.

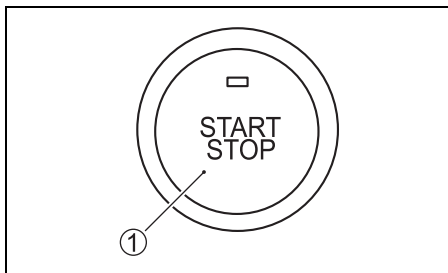

Hvis ikke udstyret med nøgleløst startsystem:

Drej tændingsnøglen til stillingen "OFF".

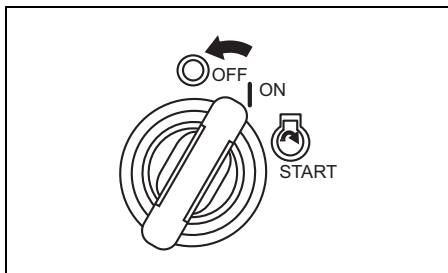

5. Sæt pladen ② tilbage på plads.

For de flere motorer:

1. Hvis ikke udstyret med nøgleløst startsystem:

Tryk og hold hovedafbryderen ① i mere end to sekunder for at tænde for strømmen.

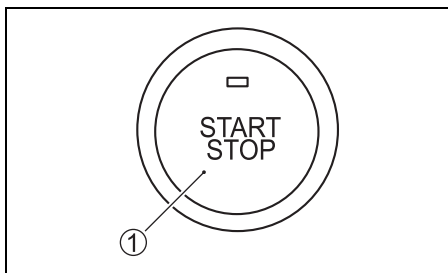

Hvis udstyret med nøgleløst startsystem:
Drej tændingsnøglen til stillingen "ON".

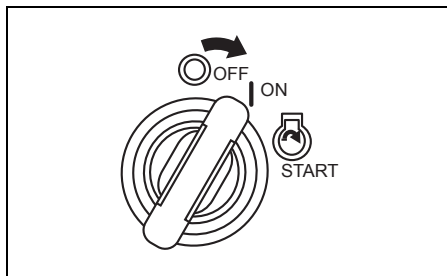

2. Træk nødstopafbryderens låseplade ② ud.
3. Tryk tre gange på start- og stopknappen ③ i løbet af 10 sekunder. Der lyder et kort signal, hvis annulleringen er gennemført.

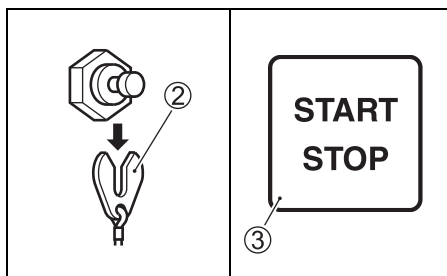

4. Hvis ikke udstyret med nøgleløst startsystem:

Tryk og hold hovedafbryderen ① i mere end to sekunder for at slukke for strømmen.

OBS.:

Strømmen kan også slås fra ved at trykke på låseknappen på den nøgleløse fob.

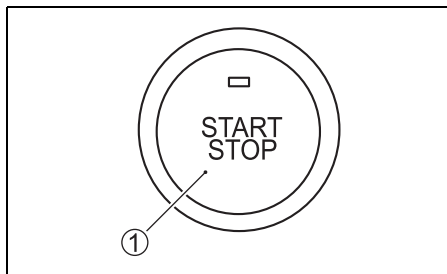

Hvis ikke udstyret med nøgleløst startsystem:

Drej tændingsnøglen til stillingen "OFF".

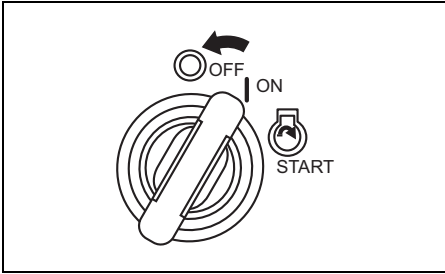

5. Sæt pladen ② tilbage på plads.

OBS.:

- *Aktivering af systemet kan annulleres, uanset om motorolien er blevet udskiftet. Når systemet har været aktiveret, anbefaler Suzuki dog kraftigt, at motorolien udskiftes, før aktivering af systemet annulleres.*
- *Selvom motorolien er blevet udskiftet, før systemet blev aktiveret, skal annulleringen stadig udføres.*

ADVARSELSSYSTEM FOR MOTORSTOP

Dette system informerer operatøren, hvis motoren stopper, mens den er i gang.

Hvis motoren af en eller anden årsag stopper, vil advarselsbuzzeren lyde tre gange.

ADVARSELSSYSTEM FOR VAND I BRÆNDSTOF

Denne motor er udstyret med et integreret brændstoffilter/vandseparator og tilhørende advarselssystem.

Advarselssystemet vil blive aktiveret, hvis vand, som separeres fra brændstoffet, overstiger en bestemt mængde.

Hvis dette system aktiveres, vil "Water in Fuel" og advarselsalarmikonet vises hele tiden, og en buzzer vil kun lyde, når motoren er i neutral.

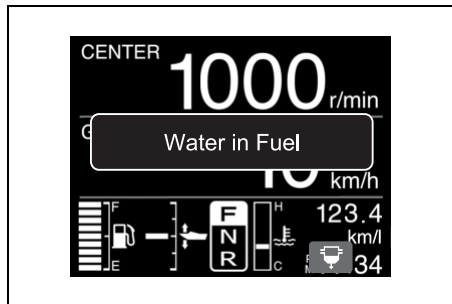

"Water in Fuel" indikeringen forsvinder, hvis der trykkes på en af knapperne i måleren. Advarselsalarmikonet vil imidlertid blive vist, indtil årsagen er elimineret.

Hvis dette system aktiveres, skal man straks stoppe motoren, hvis vind- og vandforholdene tillader det, og tjekke brændstoffilteret/vandseparatoren for vand. Eller ret henvendelse til en autoriseret Suzuki Marine-forhandler.

LAVTRYKSBRÆNDSTOFFILTER i afsnittet INSPEKTION OG VEDLIGEHOLDELSE.

BETJENING AF VIPPESY-STEM

EL-BETJENT TRIM & TILT

Funktionen "El-betjent Trim & Tilt" betjenes ved at trykke på knappen. For at vippe motoren opad trykkes der på den øverste del af knappen. For at vippe motoren nedad trykkes der på den nederste del af knappen.

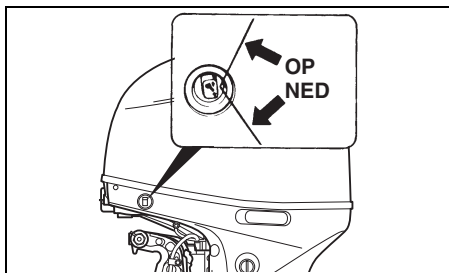
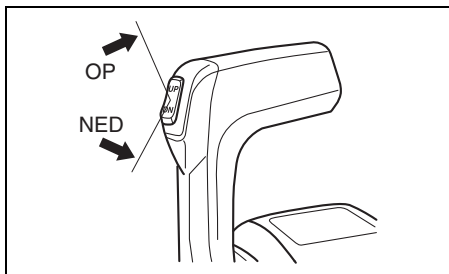

Hvis udstyret med nøgleløst startsystem:

▲ ADVARSEL

Power Trim og vippeomskifter (PTT) på side-dækslet kan utilsigtet blive aktiveret, når det nøgleløse startsystem er i OFF-tilstand med tilskadekomst som resultat.

Hold alle personer væk fra påhængsmotoren for at forhindre utilsigtet brug af PTT-systemet.

Hvis ikke udstyret med nøgleløst startsystem:

▲ ADVARSEL

Knappen til el-betjent Trim og Tilt (PTT) på siden af dækslet kan utilsigtet blive aktiveret, når tændingsnøglen er slået fra, hvilket kan medføre tilskadekomst.

Hold alle personer væk fra påhængsmotoren, således at utilsigtet aktivering af PTT-systemet undgås.

OBS.:

Hvis udstyret med nøgleløst startsystem: PTT omskifteren på fjernbetjeningsarmen kan ikke aktiveres, når det nøgleløse startsystem er i OFF-tilstand.

Hvis ikke udstyret med nøgleløst startsystem: PTT-knappen på fjernbetjeningsgrebet kan ikke aktiveres, når tændingsnøglen er deaktiveret.

OBS.:

Gentagen betjening af el-betjent Trim og Tilt (PTT) forårsager overophedning af PTT-motoren, og beskyttelseskredsløbet kan stoppe motorens drift. Mens beskyttelseskredsløbet er aktiveret, fungerer PTT-knappen ikke. Denne inoperative tilstand af systemet annulleres, når overophedningen er løst.

MANUEL VIPNING

Hvis du ikke kan vippe motoren ved hjælp af "el-betjent Trim & Tilt", pga. et elektrisk problem eller andet, kan motoren bevæges manuelt. For at vippe motoren op eller ned drejes den manuelle udløsserskrue (A) to omgange mod uret, motoren bevæges til den ønskede position, og udløsserskruen spændes igen.

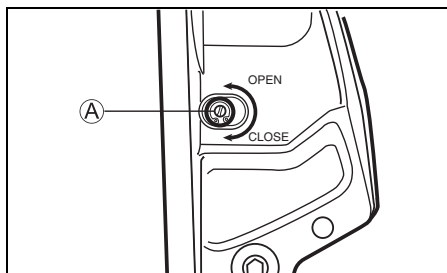

▲ FORSIGTIG

Motoren er meget tung. Når du vipper den manuelt, risikerer du at komme til skade med ryggen eller miste fodfæstet og falde og dermed komme til skade.

Når du vipper motoren manuelt, skal du sørge for at dit greb og fodfæste er sikkert og at du er i stand til at understøtte motorens vægt.

VIPPELÅSEARM

Vippelåsearmen er med til at understøtte motoren i en vippet position som fast motorstøtte.

Sådan indstilles vippelåsearmen:

1. Vip motoren hele vejen op ved hjælp af Power trim og vippeomskifteren "OP".
2. Træk vippelåsearmen ned, som vist på tegningen.
3. Sænk motoren ved at trykke på el-betjent Trim og Tilt "NED"-knap, indtil motoren støttes af vippelåsearmen.

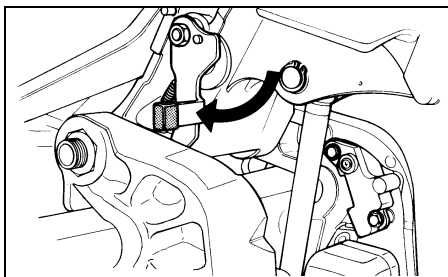

4. DF140BG:

Fortsæt med at anvende Power Trim og vippeomskifteren "NED", indtil trimstængerne er trukket helt tilbage.

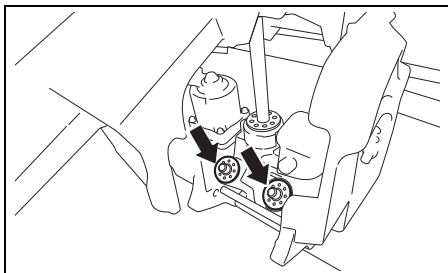

BEMÆRK

Hvis trimstængerne ikke trækkes helt tilbage ved forankring, kan de blive forringede eller korrodere.

Sørg for at trække trimstængerne helt tilbage ved forankring.

For at frigøre vippelåsearmen, skal man vippe motoren hele vejen op med brug af el-betjent Trim og Tilt "OP"-knap og derefter trække vippelåsearmen opad.

Hvis udstyret med nøgleløst startsystem:

▲ FORSIGTIG

Den fjernbetjente Power Trim og vippeomskifter vil fungerer, når det nøgleløse startsystem er i OFF-tilstand. Hvis en eller anden kommer til at aktivere knappen, mens du flytter vippelåsearmen, kan du komme til skade med hånden.

Hold alle personer på god afstand af den el-betjente Trim & Tilt-knap, mens du flytter vippelåsearmen.

BEMÆRK

Der kan ske skade, hvis du bruger vippelåsearmen i andre situationer end hvis båden er stødt på grund eller på anden vis stationær.

Vippelåsearmen letter trykket på det el-betjente Trim & Tilt og bør kun benyttes, når båden er stationær. Benyt ikke vippelåsearmen under transport af båden og motoren. Se afsnittet TRANSPORT AF BÅD i denne vejledning.

Hvis ikke udstyret med nøgleløst startsystem:

▲ FORSIGTIG

Den el-betjente Power trim og Tilt (PTT) fjernbetjeningsknap vil fungere, når tændingsnøglen er slået fra. Hvis en eller anden kommer til at aktivere knappen, mens du flytter vippelåsearmen, kan du komme til skade med hånden.

Hold alle personer på god afstand af den el-betjente Trim & Tilt-knap, mens du flytter vippelåsearmen.

BEMÆRK

Der kan ske skade, hvis du bruger vippelåsearmen i andre situationer end hvis båden er stødt på grund eller på anden vis stationær.

Vippelåsearmen letter trykket på det el-betjente Trim & Tilt og bør kun benyttes, når båden er stationær. Benyt ikke vippelåsearmen under transport af båden og motoren. Se afsnittet TRANSPORT AF BÅD i denne vejledning.

EFTERSYN FØR BÅDSEJLADS

▲ ADVARSEL

Forsømmelse af at inspicere båden og motoren inden du tager på en tur, kan være farligt.

Inden sejlds skal du altid udføre de i dette afsnit beskrevne eftersyn.

Det er vigtigt at bekræfte, at båden og motoren er i god tilstand og at du er ordentligt forberedt på en nødsituation. Udfør altid de følgende kontrolforanstaltninger, inden du sejler ud:

- Sørg for, at du har nok benzin til den beregnede tur.
- Kontrollér motoroliestanden i sumpen.

BEMÆRK

Hvis motoren køres med for lidt olie, kan det medføre alvorlig beskadigelse af motoren.

Kontroller altid oliestanden før hver sejlds og fyld om nødvendigt olie på.

Sådan kontrolleres oliestanden:

OBS.:

For at undgå en ukorrekt vurdering af motoroliestanden skal den kontrolleres, når motoren har kølet af.

1. Anbring motoren i en lodret stilling. Fjern derefter motordækslet ① ved at oplåse klap ② og ③.

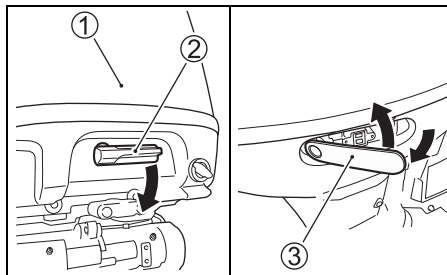

2. Træk oliemålepinden ud, og tør den af med en ren klud.

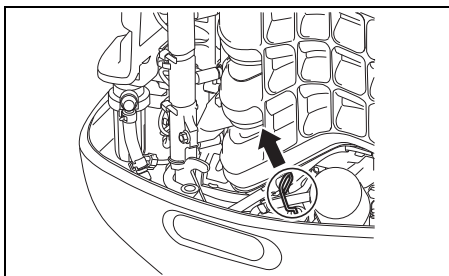

OBS.:

Hvis motorolien er forurenset eller misfarvet, skal den udskiftes med ny motorolie (se afsnittet *Eftersyn og vedligeholdelse/motorolie*).

3. Stik målepinden hele vejen ind i motoren, og tag den så ud igen.

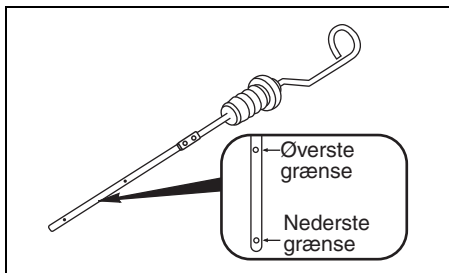

Olien på oliepinde skal være mellem det øverste (UPPER) og nederste (LOWER) mærke, som er angivet på oliepinde. Hvis oliestanden er tæt på det nederste mærke, skal der påfyldes olie, således at standen øges til det øverste mærke.

Sådan påfyldes motorolie:

1. Fjern oliepåfyldningsdækslet.
2. Påfyld den anbefalede motorolie til den øvre grænse.

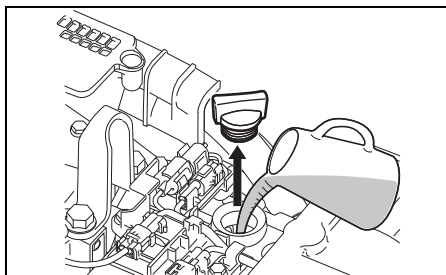

BEMÆRK

Hvis motoren køres med for meget olie, kan det medføre alvorlig beskadigelse af motoren.

Fyld ikke for meget olie på motoren.

3. Skru oliepåfyldningsdækslet godt fast.

- **Kontrollér batterivæskestanden.** Standen skal til enhver tid ligge mellem MAX- og MIN-stregen. Hvis standen falder under MIN-stregen, se afsnittet **VEDLIGEHOLDELSE**.
- **Sørg for, at batterikablerne er fast forbundet til batteripolerne.**
- **Kontrollér propellen visuelt for at sikre, at den ikke er beskadiget.**
- **Sørg for, at motoren er fast monteret på hækken.**
- **Kontrollér, at det el-betjente Trim & Tilt fungerer korrekt.**
- **Sørg for, at vippestiften er sikkert installeret i den korrekte position.**
- **Sørg for, at du har bådsikkerheds- og nødudstyr ombord.**
- **Sørg for at nødstopknappen fungerer korrekt.**
- **Sørg for at der ikke er nogen forhindringer i vandindtagshullet.**

TILKØRING

Med den korrekte tilkøring sikres maksimal levetid for og ydelse fra din motor. De følgende retningslinjer forklarer den korrekte tilkøringsprocedure.

BEMÆRK

Hvis de herunder beskrevne tilkøringsprocedurer ikke følges, kan det medføre alvorlig beskadigelse af motoren.

Sørg for at følge de herunder beskrevne tilkøringsprocedurer.

Tilkøringsperiode: 10 timer

Tilkøringsprocedure

1. I de første 2 timer:

Tillad tilstrækkelig tomgangstid (omkring 5 minutter) til at varme motoren op efter koldstart.

BEMÆRK

Høje motoromdrejningstal uden tilstrækkelig opvarmning kan forårsage beskadigelse af motoren, såsom fastløbning af stempel.

Lad altid motoren køre med tilstrækkelig tomgangstid (5 minutter), inden den køres med høj hastighed.

Efter opvarmning køres motoren i tomgangshastighed eller ved hastighed i laveste områdemråde i omkring 15 minutter.

Hvis sikre bådsejladforhold tillader det, køres motoren i løbet af de resterende 1 time og 45 minutter i gear ved mindre end 1/2 (halv) kraft (3000 omdr./min.).

OBS.:

Du kan gasse op udover det anbefalede driftsområde for at få båden til at sejle jævnt. Derefter skal du med det samme gasse ned til det anbefalede driftsområde.

2. I den næste time:

Hvis sikre bådsejladforhold tillader det, køres motoren i gear ved 4000 omdr./min. eller ved 3/4 kraft. Undgå at køre motoren ved fuld kraft.

3. I de resterende 7 timer:

Hvis sikre bådsejladforhold tillader det, køres motoren i gear ved ønsket motorhastighed. Til tider kan du anvende fuld gas. Du må dog ikke køre motoren uafbrudt ved fuld gas i mere end 5 minutter ad gangen.

BEMÆRK

Uafbrudt kørsel ved fuld gas i mere end 5 minutter ad gangen de sidste 7 timer under tilkøring kan forårsage alvorlig beskadigelse af motoren såsom motorsammenbrænding.

I de resterende 7 timer af tilkøringen må man ikke køre motoren for fuld gas i mere end 5 minutter ad gangen.

BETJENING

HOVEDAFBRYDER (EKSTRAUDSTYR)

Brug denne afbryder, hvis udstyret med nøgleløst startsystem.

- Tryk hurtigt på hovedafbryderen for at starte og stoppe alle motorer. (Brummen lyder én gang.)
- Tryk og hold hovedafbryderen nede i mindst 2 sekunder for at indstille TIL-tilstanden og FRA-tilstanden for det nøgleløse startsystem. (Brummen lyder én gang.)

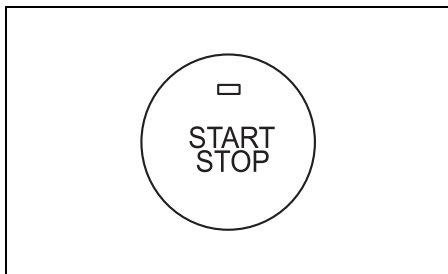

TÆNDINGSKNAP (EKSTRAUDSTYR)

Brug denne knap, hvis ikke udstyret med nøgleløst startsystem.

- Drej, til tændingsnøglen er i "ON"-stillingen.
- Når tændingsnøglen drejes til "START"-stillingen, startes alle motorer automatisk.

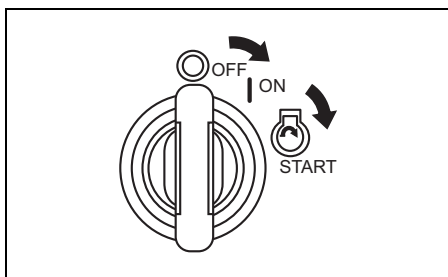

KONTROLPANEL (EKSTRAUDSTYR)

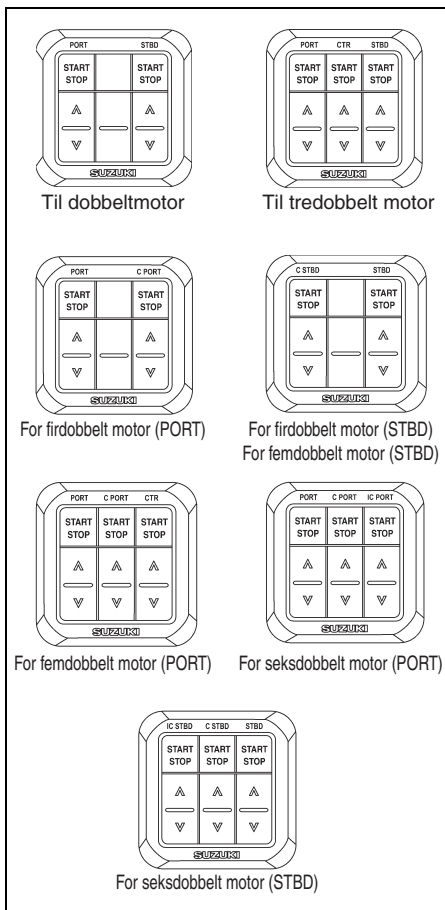

OBS.:

- På en båd udstyret med firdobbelte motorer, skal du bruge kontrolpanel til firdobbelt motor (PORT) og kontrolpanel til firdobbelt motor (STBD).
- På en båd udstyret med femdoble motorer, skal du bruge kontrolpanel til femdobbelt motor (PORT) og kontrolpanel til femdobbelt motor (STBD).
- På en båd udstyret med seksdoble motorer, skal du bruge kontrolpanel til seksdobbelt motor (PORT) og kontrolpanel til seksdobbelt motor (STBD).

Start- of stopknap

Denne afbryders funktion er at starte og stoppe motoren.

Motoren kan startes med fjernbetjeningsgrebet i den neutrale stilling.

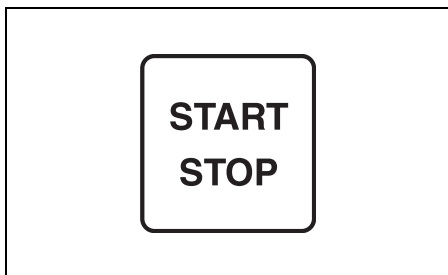

[^] (OP) & [v] (NED)

“Trim & Tilt-systemet” anvendes ved at man trykker på knappen. For at vippe motoren op, skal man trykke på [^]-knappen. For at vippe motoren ned, skal man trykke på [v]-knappen.

OBS.:

Vip op- og vip ned-knapperne kan ikke aktiveres, når strømmen er slået fra.

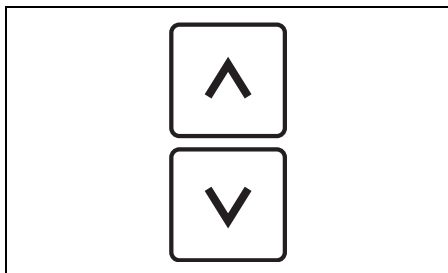

FJERNKONTROLBOKS

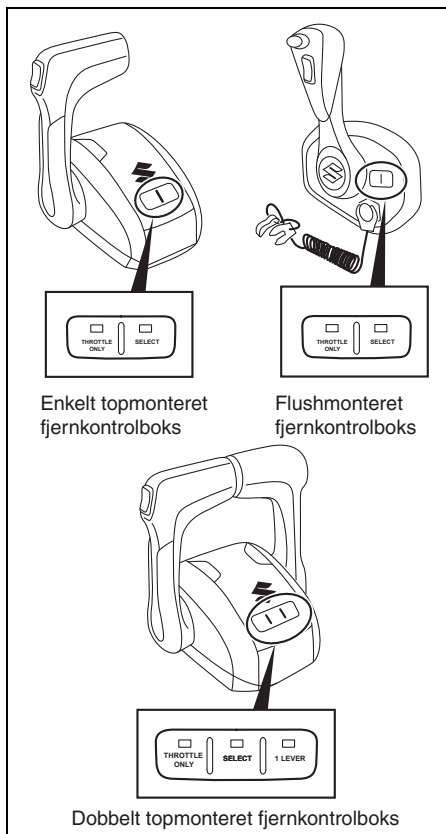

Kun gashåndtagsknap

Denne knaps funktion holder skiftstillingen til neutral, hvorved gashåndtaget kan betjenes uden at skiftstillingen ændres. Når skiftstillingen er fastsat til neutral, vil THROTTLE ONLY LED begynde at lyse, og når den frigøres, vil THROTTLE ONLY LED slukke.

Kun gashåndtagsknappen bliver kun aktiveret, når fjernbetjeningsgrebet er i neutral stilling.

OBS.:

Hvis denne knap anvendes med fjernbetjeningshåndtaget i en anden stilling end neutral, vil THROTTLE ONLY LED blinke, og brummen lyder samtidigt.

OBS.:

- Når du vælger **THROTTLE ONLY** (kun gas) funktion, skal du fortsætte med at trykke på **THROTTLE ONLY**-knappen, indtil brumme- ren afgiver et kort bip.
- Hvis **THROTTLE ONLY**-tilstanden ikke kan vælges, skal du slukke for strømmen og vente 20 sekunder og derefter tænde for strømmen igen.
- Ret henvendelse til en autoriseret Suzuki-marineforhandler, hvis **THROTTLE ONLY** (kun gas) funktionen ikke kan vælges.

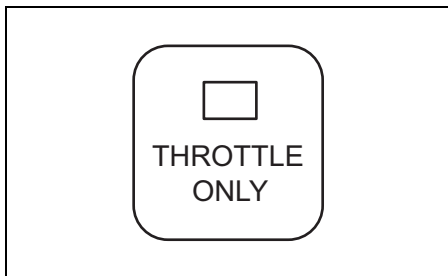

Stationsvælgerknap

Skifter kontrol mellem drevstationer på både som er udstyret med mere end en drevstation.

Når man trykker på vælgerknappen for at vælge station, vil **SELECT LED** ved den drevstation, som er valgt, begynde at lyse, og den **SELECT LED** ved den drevstation, som ikke er valgt, vil slukke.

Denne knap kan kun anvendes, når fjernbetjeningsgrebet ved 1. og 2. drevstation er i den neutrale stilling.

OBS.:

- Når strømmen tændes, vælges den 1. drevstation automatisk.
- Når denne knap betjenes sammen med fjernbetjeningsgrebet i andre stillinger end den neutrale, blinker **SELECT LED**, og brumme- ren lyder samtidig.

OBS.:

- Når du trykker på **SELECT**-knappen for at vælge station, skal du fortsætte med at trykke på **SELECT**-knappen, indtil brumme- ren afgiver et kort bip.
- Hvis der ikke kunne skiftes fra 2. station til den 1. station, skal du slukke for strømmen og vente 20 sekunder og derefter tænde for strømmen igen.
- Ret henvendelse til en autoriseret Suzuki-marineforhandler, hvis stationen ikke kan vælges.

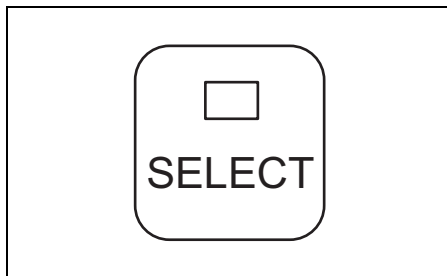

1 Grebknap (kun dobbelt topmonteret fjernkontrolboks)

Denne knap gør det muligt at kontrollere alle motorer med **PORT**-sidehåndtaget.

Når alle motorer kan kontrolleres af **PORT**-sidehåndtaget, tændes 1 **LEVER LED**. Når **PORT**-motorgruppen og **STBD**-motorgruppen kan kontrolleres af hvert håndtag, slukkes 1 **LEVER LED**.

1 **LEVER** (1 **GREB**)-knappen aktiveres kun, når hele fjernkontrolhåndtaget er i den neutrale stilling.

OBS.:

- Når strømmen tændes, annulleres 1 grebkontroltilstanden automatisk.
- Når denne knap betjenes med fjernkontrolhåndtaget i andre stillinger end neutral, lyder brumme- ren.

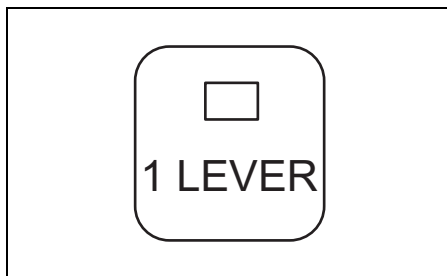

FØR MOTOREN STARTES

1. Motoren er blevet sænket ned i vandet.
2. Benzinslangen er korrekt fastgjort til benzintanken og motoren.

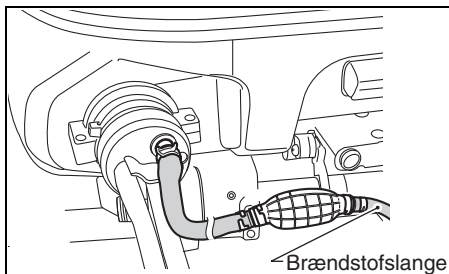

3. Ret pilotvandhullet mod den ønskede position.

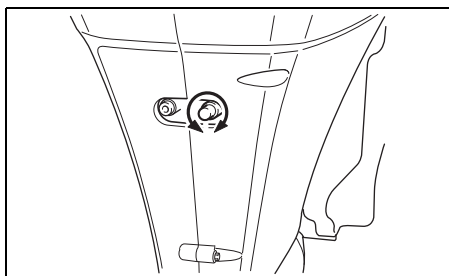

4. Sørg for, at bådens benzintank er korrekt ventileret, og at eventuelle indvendige filtre er fri for snavs m.m. Hvis benzintankens påfyldningsdæksel har en manuel ventil, sørg da for, at den er helt åben.

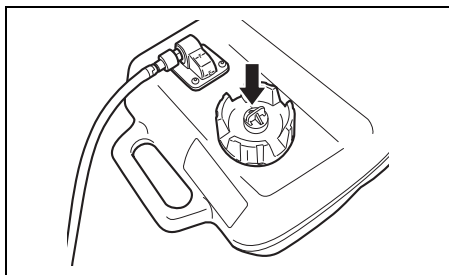

5. Skift motoren til "NEUTRAL".

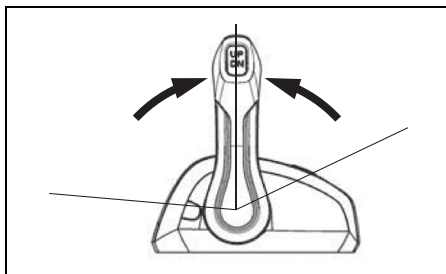

6. Sørg for, at låsepladen sidder på plads, og fastgør nødafbrydersnoren til en del af din krop.

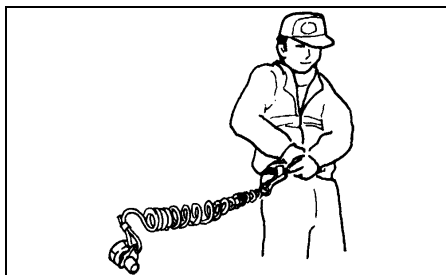
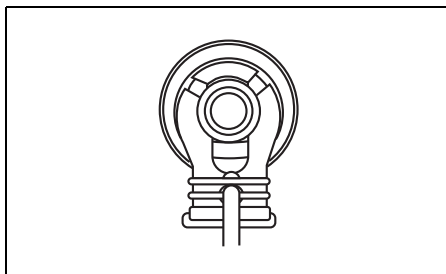

▲ ADVARSEL

Hvis nødstopsnoren ikke er ordentligt fastgjort eller hvis der ikke tages passende forholdsregler til at sikre at nødafbryderen fungerer som den skal, kan resultatet for operatøren og passagererne blive alvorlig tilskadekomst eller død.

Tag altid de følgende forholdsregler:

- Bekræft at nødstopsnoren er ordentligt fastgjort til operatørens håndled eller til en passende del på tøjet (livrem etc.).
- Sørg for, at ingen forhindringer er i vejen eller hæmmer anvendelse af nødafbryderen.
- Vær påpasselig med ikke at trække i nødstopsnoren eller slå låsepladen ud under normal drift. Motoren vil stoppe brat, og tabet af fremdrift kan pludselig kaste passagererne fremad.

OBS.:

Med båden leveres en ekstra låseplade af plast udelukkende til midlertidig brug. Fjern den fra snoren, og anbring den på et sikkert sted ombord på båden. Hvis du mister eller knækker nødafbrydersnoren/låsepladen, udskiftes den så hurtigt som muligt, således at du kan genoptage normal brug af nødafbryderen.

START AF MOTOR

▲ ADVARSEL

Udstødsgas indeholder kullite, en farlig gas som er vanskelig at opdage, fordi den er farveløs og lugtfri. Inhalering af kullite kan være dødelig eller give alvorlige kvæstelser.

Start aldrig motoren og lad den ikke køre inden døre eller hvor der kun er lidt eller ingen ventilation.

OBS.:

Hvis nødafbryderens låseplade ikke sidder på plads, fungerer startmotoren ikke.

1. Tryk flere gange på benzinslangens spædepumpe, indtil du føler modstand.

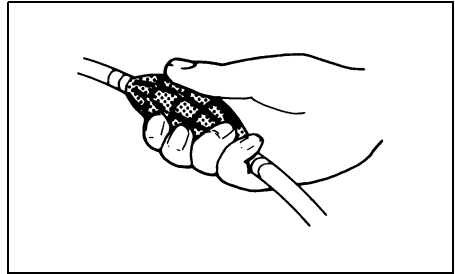

2. Hvis udstyret med nøgleløst startsystem:
 - (1) Bekræft, at den nøgleløse fob er i kommunikation TIL-tilstand (Se afsnittet "Skift af kommunikationstilstanden for den nøgleløse fob"). Kontroller, at den nøgleløse fob er inden for kommunikationsrækkevidden af den nøgleløse kontrolenhed.
 - (2) Tryk hurtigt på hovedafbryderen for at indstille det nøgleløse startsystem til TIL-tilstand (brummer lyder én gang) og automatisk starte alle motorer.

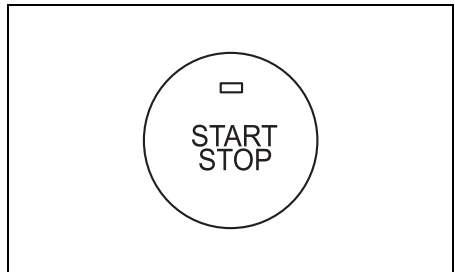

(3) For at starte hver motor individuelt skal du trykke og holde hovedafbryderen nede i mindst 2 sekunder for at indstille det nøgleløse startsystem til TIL-tilstand (brummer lyder én gang). Tryk derefter på kontrolpanelets start/stop-knap for at starte hver motor individuelt.

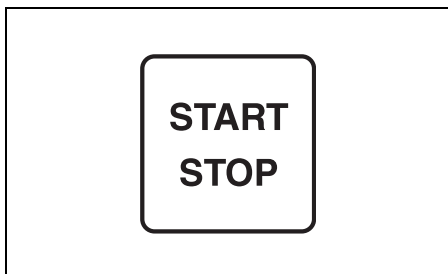

Hvis ikke udstyret med nøgleløst startsystem:

Drej, til tændingsnøglen er i "ON"-stillingen. Når tændingsnøglen drejes til "START"-stillingen, startes alle motorer automatisk.

Efter at tændingsnøglen er sat tilbage til stilling "ON" fra "START", vil startmotoren fortsætte med at køre i 4 sekunder indtil motorstart.

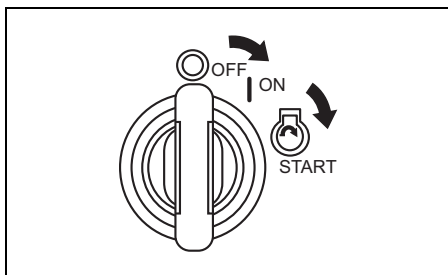

BEMÆRK

Hvis du holder tændingsnøglen i stilling "START" for at starte motoren, kan startsystemet lide skade.

Drej tændingsnøglen til stilling "START" en gang og frigør den for at starte motoren. Motoren vil forkroppe uafbrudt i 4 sekunder eller indtil motoren starter.

For at starte hver motor individuelt, skal du dreje tændingsknappen til "ON"-stillingen. Tryk derefter på skiftepanelets start/stop-knap for at starte hver motor individuelt.

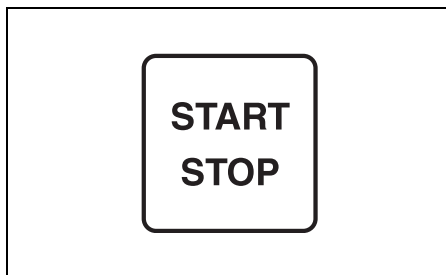
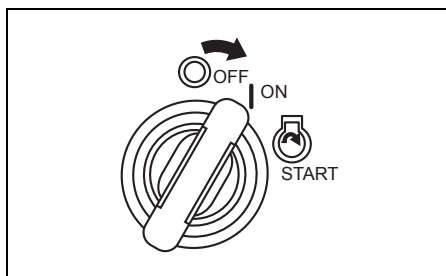

OBS.:

Hvis udstyret med nøgleløst startsystem: Kommunikationsområdet er en afstand på 1 m mellem din nøgleløs fob og den nøgleløse kontrolenhed.

Hvis det nøgleløse startsystem ikke aktiveres (ON-tilstand), vil buzzeren udsende én (1) lang lyd og tre (3) korte lyde.

Gentag i dette tilfælde proceduren igen.

BEMÆRK

Hvis "Low Oil Pressure" (lavt olietryk) vises på målerskærmen under anvendelse af påhængsmotoren, kan oliestanden være så lav, at motoren kan lide skade.

Stop motoren og kontroller oliestanden.

OBS.:

Den kontinuerlige driftstid for startermotoren er indstillet til fire sekunder. Hvis denne tid overskrides, vil startermotoren automatisk stoppe. Hvis motoren stopper, vent da omkring ti sekunder, til motoren er kølet af, og prøv igen.

4. Motoren varmes op i ca. 5 minutter.

BEMÆRK

Hvis spjældventilen sættes i "full open" (helt åben) stillingen, umiddelbart efter at motoren er startet, uden at der er sørget for en tilstrækkelig opvarmning, kan resultatet blive, at motoren ikke fungerer.

Efter at motoren er startet, skal den varmes tilstrækkeligt op, inden den køres på høj hastighed.

Kontrol af kølevand

Lige så snart motoren starter, bør vand sprøjte ud af kølevandshullet ①, hvilket betyder, at vandpumpen og kølesystemet fungerer korrekt. Hvis du bemærker, at vand ikke sprøjter ud af kølevandshullet, slukkes motoren så hurtigt som muligt, og en Suzuki Marine-forhandler kontaktes.

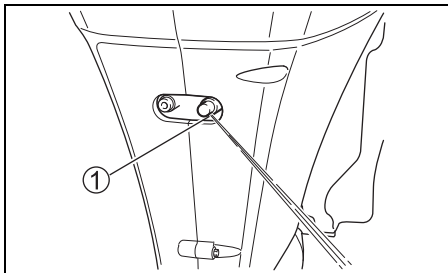

BEMÆRK

Anvend aldrig påhængsmotoren, hvis der ikke kommer vand ud af kølevandshullet, da det kan medføre alvorlig beskadigelse.

Kontroller, når motoren er startet, at der kommer vand ud af kølevandshullet.

⚠ ADVARSEL

Anvendelse af båden, hvis nødafbryderen ikke fungerer ordentligt, kan være farligt.

Kontroller, at nødafbryderen fungerer ordentligt, inden du sejler ud.

Hvis udstyret med nøgleløst startsystem:

NØDSTART

Hvis den nøgleløse fob ikke kan bruges på grund af et afladet batteri i den nøgleløse fob eller et andet problem, kan du starte motorerne uden den nøgleløse fob ved at indtaste adgangskoden i multifunktionsmåleren.

Brug den følgende procedure til at starte motorerne uden nøgleløs fob.

1. Når der trykkes på hovedafbryderen, vises "Check Keyless FOB" på skærmen. Brummeren udløses med et langt bip efterfulgt af 3 korte bip.

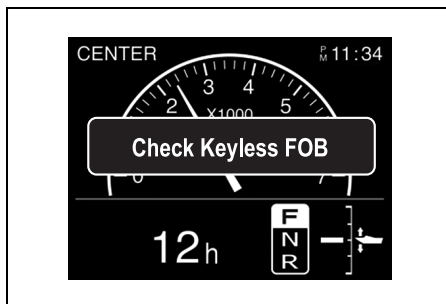

2. "Enter Passcode?" (Indtast adgangskode?) vises, når der trykkes på en vilkårlig knap i måleren.

For at indtaste adgangskoden skal du bruge [✓] eller [^] knappen og derefter vælge "Yes" (ja). Tryk derefter på [SET]-knappen for at fortsætte til indtastningsskærmen "Enter Passcode" (Indtast adgangskode). (Når der vælges "NO" (nej), slukkes systemet.)

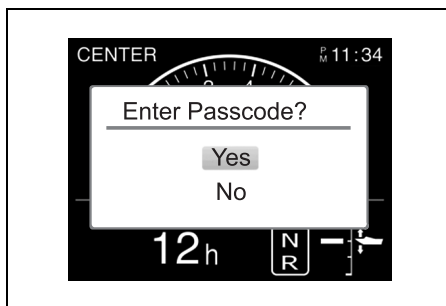

3. Indtast en 6-cifret adgangskode.

Brug [▼] eller [▲] knapperne til at vælge et nummer for hvert ciffer.

Tryk på [SET]-knappen for at gå til det næste ciffer. Tryk på [MENU]-knappen for at vende tilbage til det forrige ciffer.

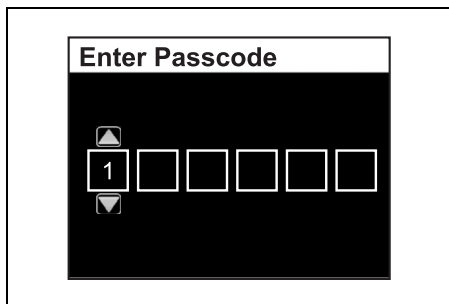

4. Hvis de indtastede cifre stemmer overens med den 6-cifrede adgangskode, og der trykkes på [SET]-knappen, vises den normale skærm, og motorerne startes.

Systemet vender tilbage til skærmen fra trin 2, hvis de indtastede cifre ikke stemmer overens med adgangskoden. (Indtast adgangskoden korrekt.)

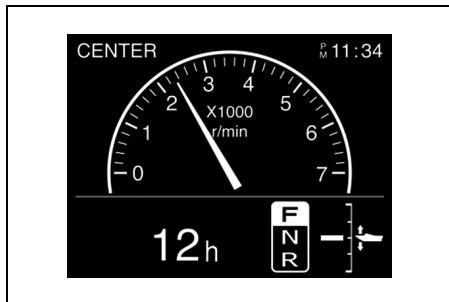

OBS.:

- Hvis du vælger ja for [Enter Passcode?], skal du udføre indtastningen inden for 5 minutter. Efter 5 minutter slukkes strømmen.
- Hvis kollisionen er NG, vises skærmen "Enter Passcode?".
- Hvis du indtaster den forkerte adgangskode 5 gange i træk, slukker det nøgleløse startsystem automatisk det nøgleløse startsystem og accepterer ikke en adgangskode i 30 sekunder.

Start af motoren:

5. Skift motoren til "NEUTRAL".

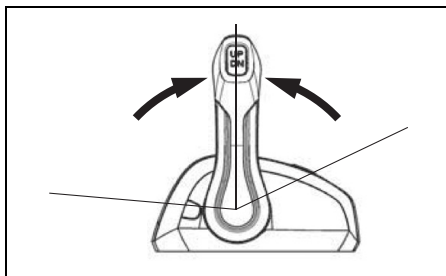

6. Sørg for, at låsepladen er på plads, og at nødstopafbrydersnoren sidder godt fast på dit håndled eller et passende tøjområde, såsom dit bælte.

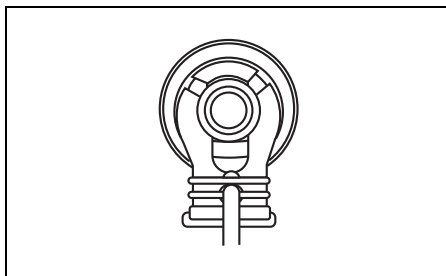

7. Tryk hurtigt på hovedafbryderen for at tænde for startmotoren og starte alle motorer.

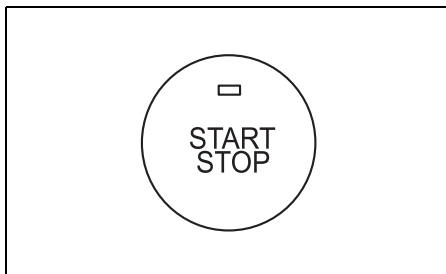

BEMÆRK

Der kan ske alvorlig skade på motoren, hvis (a) motorhastigheden ikke får lov til at returnere til tomgang og bådens hastighed ikke reduceres, når der skiftes fra "FORWARD" til "REVERSE" eller fra "REVERSE" til "FORWARD", eller (b) der ikke udvises forsigtighed, når båden sejler i bakgear.

Lad altid motorhastigheden få lov til at returnere til tomgang, inden der skiftes. Udvis forsigtighed og sejl med minimal hastighed, når båden sejles i bakgear. Sørg for, at gearskiftehåndtaget/gearskiftestangen står i den ønskede stilling, inden båden accelererer.

OBS.:

- På en båd med tre motorer, startes centermotoren og bagbordsmotoren med bagbordsskiftearmen ① til at koble centermotoren sammen med bagbordsmotoren.
- På en båd, der er udstyret med firdobbelte motorer, startes de to motorer på bagbordssiden med skiftegreb ① og de to motorer på styrbordssiden startes med skiftegreb ②.
- På en båd udstyret med femdobbelte motorer startes den centrale motor, den centrale bagbordsmotor og bagbordsmotoren med bagbordsskiftegrebet ① for at forbinde den centrale motor med de to motorer på bagbordssiden, og de to motorer på styrbordssiden startes med skiftegrebet ②.
- På en båd udstyret med seksdobbelte motorer startes de tre motorer på bagbordssiden med skiftegrebet ①, og de tre motorer på styrbordssiden startes med skiftegrebet ②.

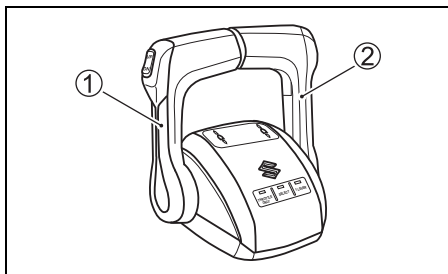

OBS.:

- Når motoren stopper, flytter koblingen til den neutrale stilling, uanset hvilken stillingen fjernbetjeningsgrebet er i.
- Koblingen kan ikke skiftes til hverken Forward (fremad) eller Reverse (baglæns) ved anvendelse af fjernbetjeningsgrebet, mens motoren er standset.
- Hvis man forsøger at skifte gear, mens motorhastigheden er høj, vil buzzeren lyde to gange og skiftepositionsindikatorlyset "N", der vises på multifunktionsmåleren, vil blinke. Hvis dette system aktiveres, skal skiftearmen sættes i den helt lukkede stilling.

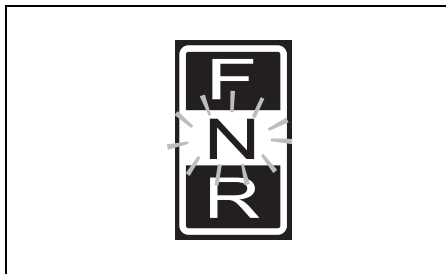

Gearskift

OBS.:

Type B fjernkontrolboks

Type B fjernkontrolboksen har en låsemekanisme, som bidrager til at forhindre utilsigtet flytning fra neutral til fremad eller bak. For at frigøre låsen, skal man trykke skiftelåseknappen ind, inden man skifter.

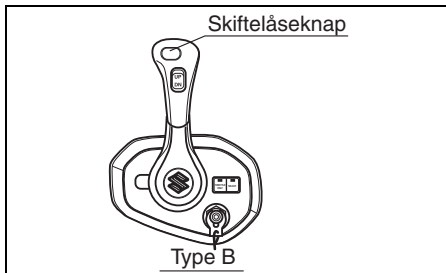

For at skifte til "FREMAD" bevæges håndtaget fremad til omtrent stilling A som vist på tegningen.

For at skifte til "BAKGEAR" bevæges håndtaget fremad til omtrent stilling B som vist på tegningen.

Der er en pal eller et hak på alle Suzuki kontrolbøksse for at give en "fornemmelse" for stillingerne **A**, **B** og neutral. Skift altid hurtigt og bestemt fra neutral til stilling **A** eller **B** for at forhindre unormalt slid på gear- og koblingsfladerne.

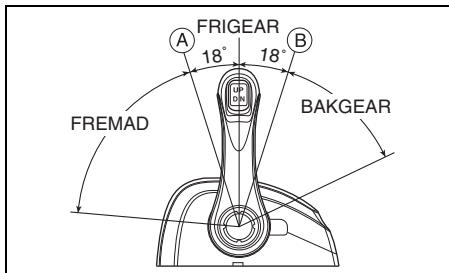

Hastighedsstyring

For at øge hastigheden når du har skiftet gear, fortsætter du med at bevæge håndtaget fremad eller bagud.

▲ ADVARSEL

Da det samme greb anvendes til at skifte og til at kontrollere hastigheden, er det muligt at flytte grebet forbi låsen og aktivere gashåndtaget. Dette kan bevirke, at båden pludselig bevæger sig med tilskadekomst og materiel skade som resultat.

Man skal være påpasselig med ikke at flytte kontrolgrebet for langt frem eller tilbage, når man skifter.

STOP AF MOTOR

OBS.:

Hvis det er nødvendigt at stoppe motoren i et nødstilfælde, skal du trække nødstopafbryderens låseplade ud ved at trække i nødstopafbrydersnoren.

Hvis udstyret med nøgleløst startsystem:

Stop af motor:

1. Skift til "FRIGEAR".
2. Lad motoren køle af i et par minutter ved at lade den gå i tomgang eller køre den ved lav hastighed, efter at den har kørt for fuld udblæsning.
3. Tryk hurtigt på hovedafbryderen for at slukke for alle motorer.

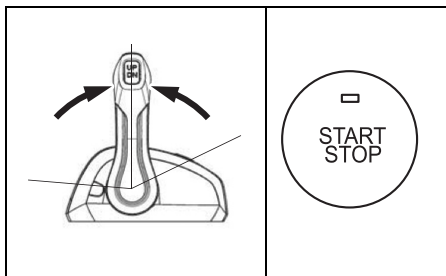

For at stoppe hver motor individuelt skal du trykke på skiftepanelets start/stop-knap for at slukke for hver motor individuelt.

**START
STOP**

4. Sæt det nøgleløse startsystem til OFF (låst) status ved hjælp af en af de følgende metoder.

- Bekræft, at din nøgle-fob er inden for den nøgleløse kontrolenheds kommunikationsområde.
Tryk og hold hovedafbryderen nede i mindst 3 sekunder for at stille det nøgleløse startsystem i FRA-tilstand. (Brummeren udløses i ét kort bip.)

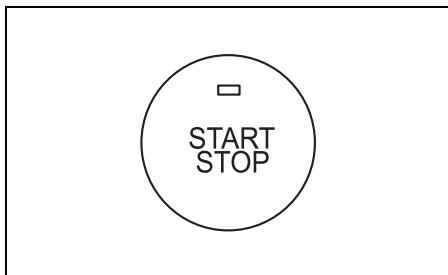

OBS.:

- Mens motorer kører, skal du trykke og holde hovedafbryderen nede i mindst 2 sekunder for at slukke for alle motorer og stille det nøgleløse startsystem i FRA-tilstand.
- Det nøgleløse startsystem ændres automatisk til FRA-tilstand, 15 minutter efter motorerne slukkes.
- Tryk, mens din nøgle-fob er inden for kommunikationsområdet for den nøgleløse kontrolenhed, på låseknappen ① på din nøgle-fob.
Buzzeren lyder en gang for at indikere, at det nøgleløse startsystem er blevet sat til OFF (låst) tilstand

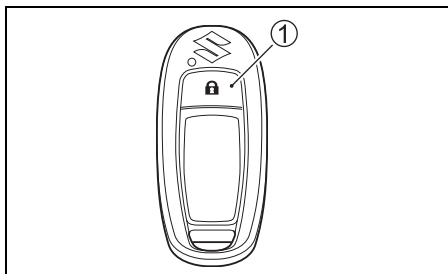

BEMÆRK

Hvis det nøgleløse startsystem er i ON-tilstand, mens motoren ikke kører, vil batteriet blive afladet.

Sæt altid det nøgleløse startsystem til OFF-tilstand, når motoren ikke kører.

⚠ ADVARSEL

Uautoriseret brug af din båd kan føre til en ulykke og beskadigelse af båden.

For at forhindre uautoriseret brug af din båd, skal du altid sørge for at fjerne nøglen og nødafbryderens låseplade, når båden efterlades uden opsyn.

5. Efter at motoren er stoppet, skal du fjerne benzinledningen fra påhængsmotoren, hvis der er en benzintilslutning.

⚠ ADVARSEL

Hvis motoren er stoppet i et længere tidsrum med benzinledningen tilsluttet, kan der sive benzin ud.

Fjern benzinledningen fra benzintanken, hvis der er en benzintilslutning, hver gang du holder motoren stoppet i et længere tidsrum.

6. Drej luftskruen på benzintanken med uret for at lukke åbningen (hvis en sådan findes).

OBS.:

Sørg for, at nødafbryderen fungerer korrekt, stop motoren med jævne mellemrum ved at trække ud i låsepladen, mens motoren kører i tomgang.

Hvis ikke udstyret med nøgleløst startsystem:

Stop af motor:

1. Skift til "FRIGEAR".
2. Lad motoren køle af i et par minutter ved at lade den gå i tomgang eller køre den ved lav hastighed, efter at den har kørt for fuld udblæsning.

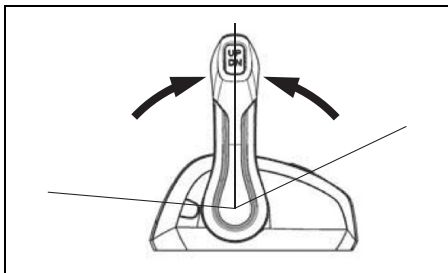

3. Drej tændingsnøglen til "OFF" stilling for at slukke for alle motorer.

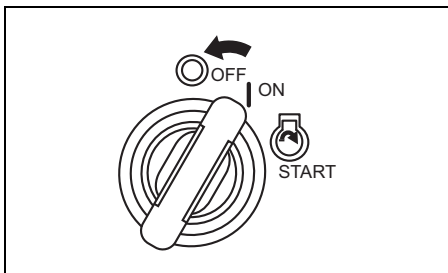

4. For at stoppe hver motor individuelt skal du trykke på skiftepanelets start/stop-knap for at slukke for hver motor individuelt.

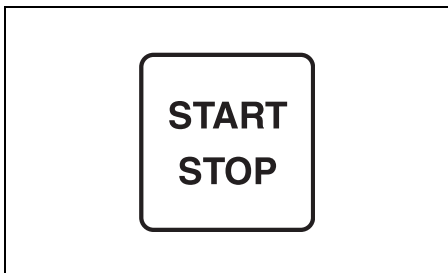

BEMÆRK

Hvis hovedafbryderen holdes i stilling ON, mens motoren ikke kører, betyder det, at batteriet vil aflades.

Slå altid hovedafbryderen fra (OFF), når motoren ikke kører.

⚠ ADVARSEL

Uautoriseret brug af din båd kan føre til en ulykke og beskadigelse af båden.

For at forhindre uautoriseret brug af din båd, skal du altid sørge for at fjerne nøglen og nødafbryderens låseplade, når båden efterlades uden opsyn.

5. Efter at motoren er stoppet, skal du fjerne benzinledningen fra påhængsmotoren, hvis der er en benzintilslutning.

⚠ ADVARSEL

Hvis motoren er stoppet i et længere tidsrum med benzinledningen tilsluttet, kan der sive benzin ud.

Fjern benzinledningen fra benzintanken, hvis der er en benzintilslutning, hver gang du holder motoren stoppet i et længere tidsrum.

6. Drej luftskruen på benzintanken med uret for at lukke åbningen (hvis en sådan findes).

OBS.:

Sørg for, at nødafbryderen fungerer korrekt, stop motoren med jævne mellemrum ved at trække ud i låsepladen, mens motoren kører i tomgang.

FORTØJNING

Motoren skal være vippet op af vandet, når du fortøjer båden på lavt vand, eller hvis motoren ikke skal benyttes i et stykke tid for at beskytte den mod beskadigelse af forhindringer under vandet ved ebbe eller korrosion fra saltvand. Se afsnittet VIPPELÅSEARM for yderligere oplysninger om, hvordan motoren vippes op.

BEMÆRK

Fejlagtig fastgøring af båden kan beskadige båden og/eller motoren og andre ting.

Lad ikke din båd gnide mod kajvægge, moler eller andre både, når båden er fortøjet.

SEJLADS PÅ LAVT VAND

Når der sejles i båden på lavt vand, kan det være nødvendigt at vippe motoren højere end den normale trimvinkel. Når motoren vippes udover den normale trimvinkel, bør du dog kun sejle med lav hastighed. Sørg for, at motoren sænkes til den normale trimvinkel, når der vendes tilbage til dybt vand.

Brug knappen til el-betjent Trim og Tilt til at vippe motoren højere end den normale trimvinkel.

▲ ADVARSEL

Når motoren er vippet længere end den maksimale trimposition, vil drejebeslaget ikke have sidestøtte fra fastspændingsbeslaget og vippesystemet vil ikke være i stand til at beskytte motoren, hvis den lave del rammer en forhindring. Dette kan føre til, at personer i båden kommer til skade. Længere end den maksimale trimposition kan vandindtagene derudover være over vandlinjen, hvilket kan resultere i alvorlig skade på motoren på grund af overophedning.

Brug ikke motoren over 1500 omdr./min eller sejl båden i et "høvlende" mønster med motoren vippet længere end den maksimale trimposition.

BEMÆRK

Hvis motoren rammer bunden, kan der ske alvorlig skade.

Lad ikke motoren ramme bunden. Hvis motoren rammer bunden, skal den øjeblikkeligt efterses for beskadigelse.

ANVENDELSE AF TROLLING-FUNKTIONEN

MULTIFUNKTIONSMÅLER

Skift til TROLL-funktion

Tryk på knappen [MENU], og hold den nede under sejladsskift ved trolling-hastighed (minimumshastighed); dette får betjeningen til at skifte til TROLL-funktion.

Ved trolling-hastighed kan den ønskede motorhastighed indstilles og opretholdes inden for området fra 700 omdr./min. til 1200 omdr./min. ved hjælp af knappen [▼] eller [▲].

OBS.:

Kontakt venligst en autoriseret Suzuki-marineforhandler for mere information.

Indstilling af Troll-funktion:

1. Skift til fremadgående gear eller bakgear, og sørg for, at gasspjældet er helt lukket (tomgangshastighed i gear).
2. Når der trykkes på knappen [MENU], og den holdes nede på skærmen for multifunktionsmåler, vises bekræftelsesmeddelelsen "Start Troll Mode?" (Start Troll-funktion?).

Start Troll Mode?

Yes

No

3. Når "YES" (JA) er valgt:

Når "YES" er valgt, og der trykkes på knappen [SET], lyder der et bip for at vise, at den nu er i TROLL-funktion. Samtidigt ændres skærmen og viser den specifikke skærm for TROLL-funktion, og **TROLL** vises på målerens skærm. Når målerens skærm viser "Engine Speed Screen" (Skærm for motorhastighed) eller "All Items Screen" (Skærm for alle elementer), ændres skærmen for motorhastighed automatisk fra analog til digital visning.

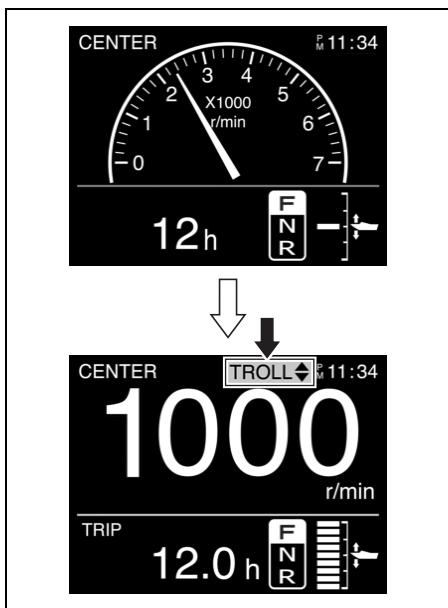

- Dette ikon vises på skærmen Multifunktionsmåler, der blev anvendt for at komme i troll-funktion, og viser den funktionsdygtige multifunktionsmåler i troll-funktionen.



- Dette ikon vises på skærmen Multifunktionsmåler(e), der ikke blev anvendt for at komme i troll-funktionen. Dette ikon vises på skærmen Multifunktionsmåler(e), der ikke kan anvendes i troll-funktionen.

Eksempel på visning af troll-funktion på Multifunktionsmåler, der kan anvendes i troll-funktionen.

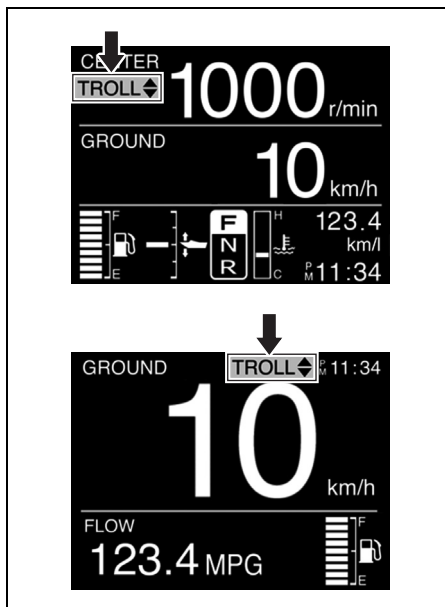

Eksempel på visning af troll-funktion på Multifunktion, der ikke kan anvendes i troll-funktionen.

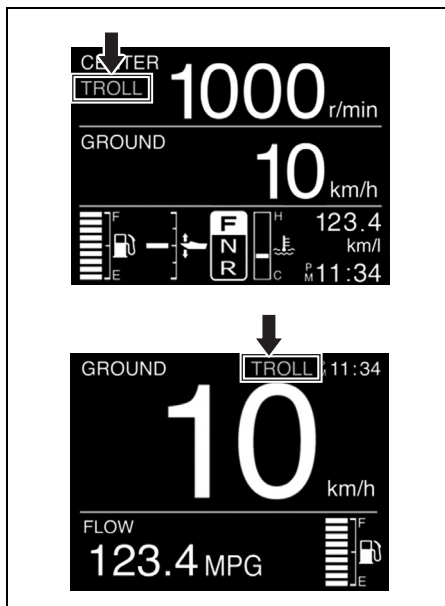

OBS.:

- Dette system vil ikke fungere ordentligt, før motoren har en normal driftstemperatur.
- Hvis der trykkes på knappen [MENU], og den holdes nede, mens fjernbetjeningshåndtaget er i neutral, skifter tilstanden ikke til TROLL-funktion.
- For flere motorer:
 - Hvis gasspjældet på alle motorer er helt lukkede, og én af motorerne er i gear, skifter den til troll-funktion, når der trykkes på knappen [MENU].
 - I-gear tomgangshastighed for alle motorer styres samtidigt.

Når “No” (Nej) er valgt:

Når “No” er valgt, og der trykkes på knappen [SET], vender visningen tilbage til den oprindelige målerskærm.

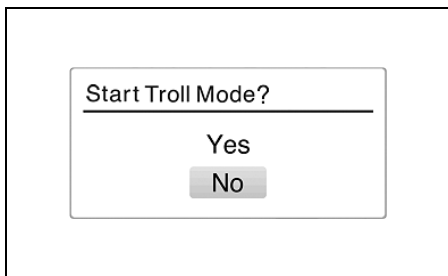

Indstilling af trollinghastighed:

- Når der trykkes på [▲]-knappen, lyder der et kort bip, og motorhastigheden øges med 50 omdr./min.
- Når der trykkes på [▼]-knappen, lyder der et kort bip, og motorhastigheden mindskes med 50 omdr./min.

OBS.:

- Når der trykkes på [▼]-knappen ved den nedre grænse for alle motorers trollinghastighed, ændres motorhastigheden ikke, og tre lange bip vil lyde.
- Når der trykkes på [▲]-knappen ved den øvre grænse for alle motorers trollinghastighed, ændres motorhastigheden ikke, og tre lange bip vil lyde.
- For flere motorer:
 - Hvis knappen betjenes, når en af motorerne har nået indstillingsgrænsen for trollinghastighed, mens de andre ikke har det, vil der lyde et enkelt kort bip og omdr./min. for motorer, som ikke har nået indstillingsgrænsen, skifter.
- Skifteoperation og gasspjældkontrol forbliver optionel, selv i trollingfunktion.

Annullering af trollingfunktion:

Trollingfunktionen kan annulleres ved at man sætter alle fjernbetjeningsarmene i neutral position, eller ved at man øger motorhastigheden til 3000 omdr./min. eller mere. I begge tilfælde vil der lyde to korte bip, når trollingfunktionen annulleres.

KONTAKT TIL TROLL-FUNKTION (ekstraudstyr)

Skift til TROLL-funktion

Ved at trykke på kontakten “OP” eller “DN” og holde den nede under sejldes ved trollinghastighed (minimumshastighed) får du tilstanden til at skifte til TROLL-funktion.

Ved trollinghastighed kan den ønskede motorhastighed indstilles og opretholdes inden for området fra 700 omdr./min. til 1200 omdr./min. ved hjælp af knappen “OP” eller kontakten “DN”.

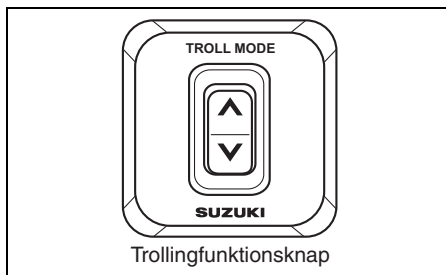

OBS.:

Kontakt venligst en autoriseret Suzuki-marineforhandler for mere information.

Indstilling af trolingfunktionen:

1. Skift til fremadgear eller bakgear og sørg for, at gasspjældet er helt lukket (i-gear tomgangshastighed).
2. Tryk på positionen "OP" eller "DN" på kontakten for troll-funktion, indtil du hører et bip. Samtidigt skifter skærmen Multifunktion til specifikskærmen TROLL-funktion og TROLL vises på målerskærmen. Når målerens skærm viser "Skærm for motorhastighed" eller "Skærm for alle elementer", ændres skærmen for motorhastighed automatisk fra analog til digital visning.

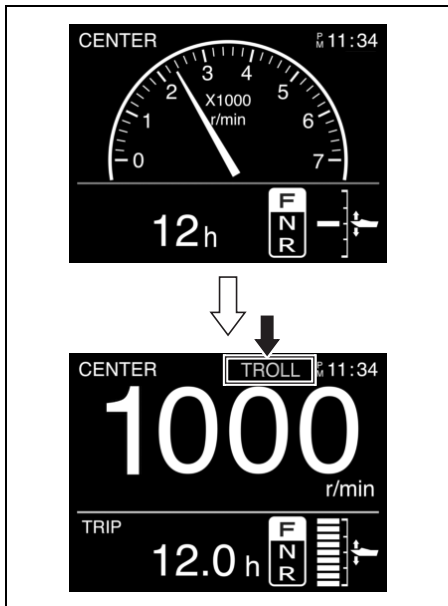

OBS.:

- Dette system vil ikke fungere ordentligt, før motoren har en normal driftstemperatur.
- Hvis der trykkes på kontakten, og den holdes nede, mens fjernbetjeningshåndtaget er indstillet til neutral, skifter tilstanden ikke til TROLL-funktion.
- For flere motorer:
 - Sørg for, at både PORT- og STBD-kontrolhåndtagene sættes i frem eller bak ved den helt lukkede gashåndtagsstilling (i tomgangshastighed), inden du trykker på troll-tilstandsknappen.
 - I-gear tomgangshastighed for alle motorer styres samtidigt.

Indstilling af trolinghastighed:

- Når der trykkes på knappen "UP", lyder der et kort bip, og motorhastigheden øges med 50 omdr./min.
- Når der trykkes på knappen "DN", lyder der et kort bip, og motorhastigheden mindskes med 50 omdr./min.

OBS.:

- Når der trykkes på knappen "DN" ved den nedre grænse for alle motorers trolinghastighed, vil motorhastigheden ikke blive ændret og tre lange bip vil lyde.
- Når der trykkes på knappen "UP" ved den øvre grænse for alle motorers trolinghastighed, vil motorhastigheden ikke blive ændret og tre lange bip vil lyde.
- For flere motorer:

Hvis knappen betjenes, når en af motorerne har nået indstillingsgrænsen for trolinghastighed, mens de andre ikke har det, vil der lyde et enkelt kort bip og omdr./min. for motorer, som ikke har nået indstillingsgrænsen, skifter.
- Skifteoperation og gasspjældkontrol forbliver optionel, selv i trolingfunktion.

Annullering af trolingfunktion:

Trolingfunktionen kan annulleres ved at man sætter alle fjernbetjeningsarmene i neutral position, eller ved at man øger motorhastigheden til 3000 omdr./min. eller mere. I begge tilfælde vil der lyde to korte bip, når trolingfunktionen annulleres.

SEJLADS I SALT VAND

Efter sejlad med motoren i saltvand, bør du skylle kølesystemets rør med rent ferskvand som beskrevet i afsnittet SKYLNING AF KØLESYSTEMETS RØR. Hvis kølesystemets rør ikke bliver skyllet, kan salt tære på motoren og afkorte dens levetid.

SEJLADS I FROSTVEJR

Når du sejler med motoren i frostvejr, bør påhængsmotorens gearhus (nederste del) til enhver tid holdes under vandet.

Når motoren tages op af vandet, skal du holde den i lodret stilling, indtil kølesystemet er helt tømt.

BEMÆRK

Hvis påhængsmotoren efterlades oppe af vandet i frostvejr med vand i kølesystemet, kan vandet fryse og udvide sig, hvilket kan give alvorlige beskadigelser af motoren.

Hvis påhængsmotoren er i vandet i frostvejr, skal du til alle tider holde den lave del under vand. Hvis motoren opbevares ude af vandet i frostvejr, skal du stille den lodret, så kølesystemet drænes fuldstændigt.

AFMONTERING OG TRANSPORT AF MOTOR

AFMONTERING AF MOTOR

Hvis det er nødvendigt at afmontere påhængsmotoren fra båden, anbefaler vi, at du får en autoriseret Suzuki Marine-forhandler til at gøre det for dig.

TRANSPORT AF MOTOR

Når motoren transporteres, skal den enten ligge lodret eller vandret.

Lodret transport:

Monter motoren til stativet ved at fastgøre fastholdningsbeslaget med to sæt tværpostbolte og møtrik.

Brug aldrig displaystativet til transport af motoren.

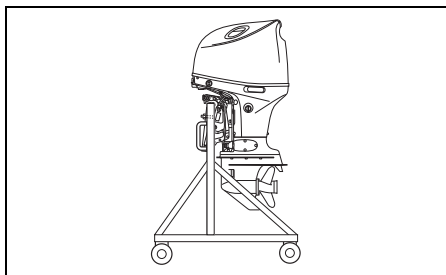

Vandret transport:

1. Aftap motorolien. Se afsnittet MOTOROLIE.
2. Aftap benzinen fra dampseparatoren som følger:

- (1) Fjern motordækslet.
- (2) Fjern otte (8) bolte med en 8 mm topnøgle og fjern derefter dækslet på styrbords side ①.

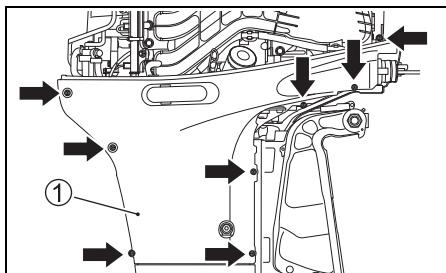

- (3) Træk enden af aftapningsslangen ② ud.
 (4) Løsn dampseparatorens aftapningsskrue ③, og aftap benzinen i en egnet beholder.

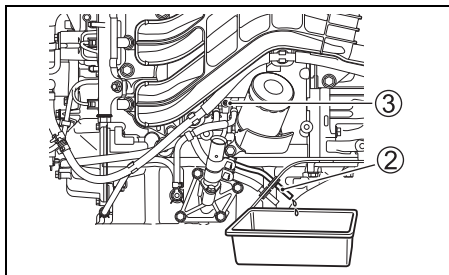

▲ ADVARSEL

Benzin er meget brandfarligt og giftigt. Det kan medføre brand og kan være farligt for personer og kæledyr.

Brug en egnet, sikker beholder til at opbevare benzin, der er aftappet fra påhængsmotoren. Hold benzin på god afstand af gnister, flammer, personer og kæledyr.

BEMÆRK

Hvis den spildte benzin bare efterlades på den lakerede overflade, kan det forårsage pletter eller misfarvning af overfladebehandlingen.

Aftør al spildt benzin med det samme med en blød klud etc.

- (5) Efter aftapning spændes aftapningsskruen ③ til igen og motordækslet sættes tilbage på plads.
 3. Læg motoren på en beskyttelsesmåtte med bagbordssiden nedad som vist.

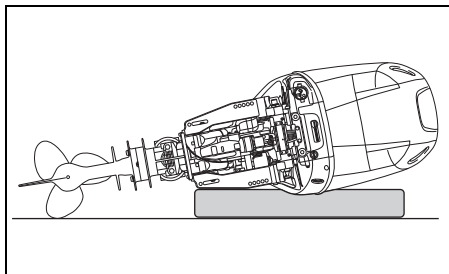

▲ ADVARSEL

Spildt benzin eller benzindampe kan medføre brand og er farligt for helbredet.

Tag altid de følgende forholdsregler:

- Tøm benzinen ud af benzinledningen og benzindampseparatoren, inden båden/påhængsmotoren transporteres og inden motoren tages af båden.
- LÆG IKKE båden på siden uden først at tømme benzinen ud.
- Hold motoren på god afstand af åben ild og gnister.
- Tør straks spildt benzin op.

BEMÆRK

Hvis du ikke er omhyggelig, når du lægger motoren ned på siden og ikke træffer de rigtige forholdsregler, som f.eks. at udtømme motorolien og kølevandet først, kan der ske skade. Der kan løbe motorolie ind i cylinderen fra sumpen, der kan trænge vand ind i cylinderen gennem udstødningen, eller ydersiderne kan blive beskadiget.

Tøm altid motorolien og kølevandet helt ud, inden du lægger motoren ned på siden, og vær forsigtig, når du lægger motoren ned.

BEMÆRK

Hvis du lader den lave del af påhængsmotoren være højere end motorhuset under transport og opbevaring, kan der sive vand ind i motorhuset, hvorved motoren kan lide overlast.

Lad aldrig den lave del være højere end motorhuset under transport og opbevaring.

TRANSPORT AF BÅD

Når båden transporteres med motoren på, skal motoren holdes i den normale driftsposition, medmindre der ikke er tilstrækkelig afstand til jorden. Hvis du har brug for større afstand til jorden, kan motoren transporteres i en vippet position ved hjælp af en hjælpestang eller lignende anordning til at understøtte motorens vægt.

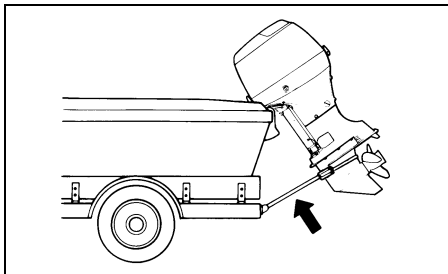

BEMÆRK

Hvis du anvender vippelåsearmen i den fuldt opvippede stilling, når båden transporteres, kan trækemetoden eller dårlige vejforhold bevirke, at vippelåsen uventet frigøres, hvilket kan resultere i beskadigelse af motoren og vippelåsmekanismen.

Anvend aldrig vippelåsearmen til at holde motoren i den fuldt opvippede stilling under transport af båden. Brug en hækhjælpstang eller en lignende anordning til at understøtte motorens vægt.

EFTERSYN OG VEDLIGEHOLDELSE

VEDLIGEHOLDELSSESKEMA

Det er vigtigt at efterse og vedligeholde påhængsmotoren med jævne mellemrum. Følg skemaet nedenfor. Sørg ved hvert interval for, at udføre den angivne service. Vedligeholdelsesintervallerne bør følges ud fra antal timer eller antal måneder, afhængig af hvad der kommer først.

▲ ADVARSEL

Udstødsgas indeholder kullite, en farlig gas som er vanskelig at opdage, fordi den er farveløs og lugtfri. Inhalering af kullite kan være dødelig eller give alvorlige kvæstelser.

Start aldrig motoren og lad den ikke køre inden døre eller hvor der kun er lidt eller ingen ventilation.

| Interval Del til service | Første 20 timer eller 1 mdr. | Hver 100 time eller hver 12 mdr. | Hver 200 time eller hver 12 mdr. | Hver 300 time eller hver 36 mdr. |
|--|---|--|--|--|
| Tændrør | | K | | |
| Ånderør & benzinslange | K | K | | |
| Motorolie | U | U | | |
| Gearolie | U | U | | |
| Smøring | K | K | | |
| Anoder (ekstern) | K | K | | |
| * Anoder (ekstern cylinderblok/cylinderhovede) | | K | | |
| Forbindelsesledninger | K | K | | |
| Batteri | K | K | | |
| * Motoroliefilter | U | | U | |
| Lavtryksbrændstoffilter | K | K | | |
| | Udskift hver 400 timer eller hver andet 2 ar. | | | |
| * Tomgang | K | | K | |
| * Ventilafstand | | | | K |
| * Vandpumpe | | | K | |
| * Vandpumpehjul | | | K | U |
| * Propelmøtrik & split | K | K | | |
| * Bolte & møtrikker | E | E | | |
| * Termostat | | K | | |
| MPC-filteret | | K | | |

K: Kontrollér og rengør, justér, smør eller udskift om nødvendigt E: Efterspænd U: Udskift

OBS.:

Brændstoffilter med vandudskiller

Udskift filterelementet hver 12. måned (eller oftere, hvis det anbefales af filterproducenten).

▲ ADVARSEL

Forkert vedligeholdelse eller forsømmelse af at udføre den anbefalede vedligeholdelse kan være farligt. Dårlig vedligeholdelse eller mangler på vedligeholdelse øger risikoen for en ulykke eller skade på udstyret.

Sørg for at få vedligeholdelse udført i henhold til tidsrammerne i ovenstående tabel. Suzuki anbefaler, at vedligeholdelse udelukkende udføres af en autoriseret Suzuki marine-forhandler eller en kvalificeret mekaniker på de dele i ovenstående tabel, som er markeret med en stjerne (*). Du må gerne udføre vedligeholdelse på de ikke-markerede dele ved hjælp af instruktionerne i dette afsnit, hvis du har teknisk erfaring. Hvis du ikke er sikker på, om du selv kan udføre de ikke-markerede vedligeholdelsesarbejder, skal du bede en autoriseret Suzuki marine-forhandler eller en kvalificeret mekaniker om at udføre vedligeholdelsen for dig.

▲ ADVARSEL

Sikkerheden for dig og dine passagerer afhænger af, hvor godt du vedligeholder din påhængsmotor.

Følg alle instruktioner om eftersyn og vedligeholdelse nøje. Forsøg ikke at udføre vedligeholdelse af påhængsmotoren, hvis du ikke har teknisk erfaring. Du kan blive skadet eller beskadige påhængsmotoren.

BEMÆRK

Vedligeholdelsesintervallerne i skemaet er beregnet ud fra normal brug af påhængsmotoren. Hvis din påhængsmotor benyttes under strengere forhold som de herunder nævnte, kan det være nødvendigt at udføre vedligeholdelse oftere end angivet i skemaet.

- Hyppig fuld gasregulering
- Længere tids kontinuerlig anvendelse ved maks. hastighed
- Længere tids kontinuerlig anvendelse ved tomgangs hastighed eller trolling-hastighed
- Hyppig anvendelse i mudret, saltholdigt, sandet, surt eller lavt vand
- Anvendelse uden passende opvarmning

- Anvendelse uden passende opvarmning
 - Hyppig pludselig acceleration eller deceleration
 - Hyppig skift-anvendelse
- Forsømmelse af at udføre mere hyppig vedligeholdelse kan medføre beskadigelse.

- Hvis du har spørgsmål vedrørende de rigtige vedligeholdelsesintervaller, bedes du kontakte en autoriseret Suzuki marine-forhandler. Når dele på påhængsmotoren skal udskiftes, anbefaler Suzuki stærkt, at du benytter originale Suzuki-dele eller tilsvarende dele.

VÆRKTØJ

Der følger et sæt værktøj med din påhængsmotor. Opbevar værktøjet ombord på båden, og sørg for, at alle medfølgende dele bliver ved med at forefindes i sættet.

Værktøjssættet indeholder følgende dele:

- ① Taske til værktøj
- ② 8 mm-topnøgle
- ③ 16 mm-topnøgle
- ④ 8 × 10 mm-topnøgle
- ⑤ 10 × 12 mm-gaffelnøgle
- ⑥ 14 × 17 mm-gaffelnøgle
- ⑦ Skruetrækker
- ⑧ Skruetrækkerhåndtag
- ⑨ Bidetang
- ⑩ Sekskantnøgle 8 mm
- ⑪ Pakning til motorolieaftapningsprop (reserve)

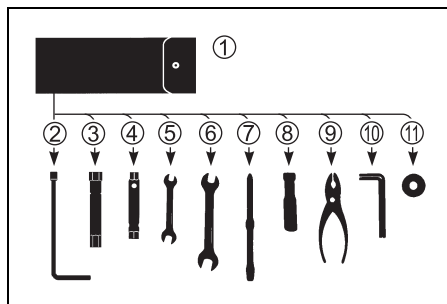

TÆNDRØR

Fjern tændrørene som beskrevet i det følgende:

1. Fjern brændstofslangens skærm ①.

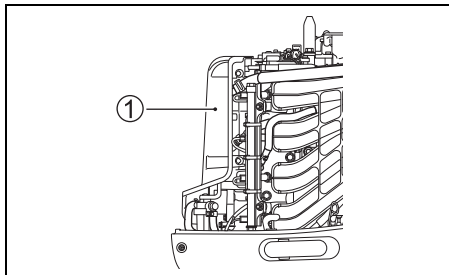

2. Fjern bolten, som fastholder tændspolen.
3. Træk tændspolen ud.
4. Løsn og fjern tændrøret ved hjælp af topnøglen og skruenøglen i værktøjssettet.

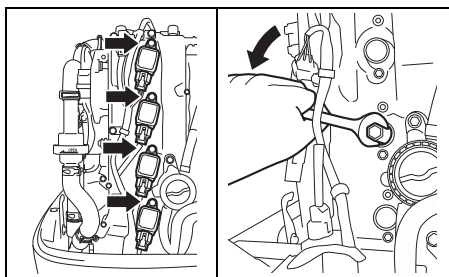

Påhængsmotoren leveres med følgende "standard"-tændrør til normal brug.

| | |
|-----------|----------|
| NGK LKR6E | Standard |
|-----------|----------|

BEMÆRK

Tændrør uden modstand vil forstyrre den elektroniske tænding, f.eks. fejltænding, eller problemer med andet elektronisk bådudstyr eller andet udstyr.

Benyt KUN tændrør med modstand i din påhængsmotor.

Et normalt fungerende tændrør er meget lysebrunt i farven. Hvis standardrøret ikke passer til dine driftsbetingelser, bedes du kontakte en autoriseret Suzuki Marine-forhandler.

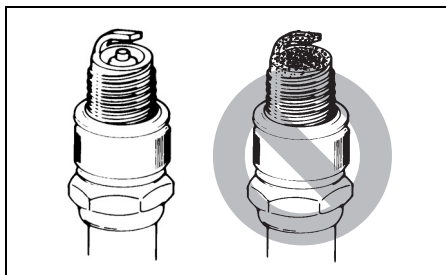

BEMÆRK

Anvendelse af forkerte tændrør eller forkert stramning af tændrør kan medføre alvorlig beskadigelse af motoren.

- Eksperimenter ikke med andre tændrørsmærker, med mindre du er sikker på, at de svarer til det specificerede mærke, ellers kan det medføre beskadigelse af motoren, som ikke dækkes af garantien. Bemærk, at senere krydsreference skemaer muligvis ikke er nøjagtige.
- For at installere et tændrør, skal det drejes så langt som muligt med hånden og derefter spændes med en topnøgle til enten det anbefalede tilspændingsmoment eller den specificerede rotationsvinkel.

| | |
|-------------------------------|-----------------------|
| Tilspændingsmoment | |
| 15 – 19 N·m (1,5 – 1,9 kgf·m) | |
| Rotationsvinkel | |
| Nyt rør | 1/2 – 3/4 omdrejning |
| Genbrugt rør | 1/12 – 1/8 omdrejning |

- Overspænd ikke tændrøret eller skru det skævt i, da cylinderhovedets aluminiumsgevind i så fald vil lide overlast.

For at fastholde en god gnist bør du rengøre og justere rørene med de mellemrum, der er angivet i vedligeholdelsesskemaet. Fjern tilsodning fra tændrørene ved hjælp af en lille stålbørste eller et rengøringsmiddel til tændrør, og justér afstanden efter følgende skema:

| | |
|------------------|---------------------------------------|
| Elektrodeafstand | 0,8 – 0,9 mm 0,031 – 0,035 tommer) |
|------------------|---------------------------------------|

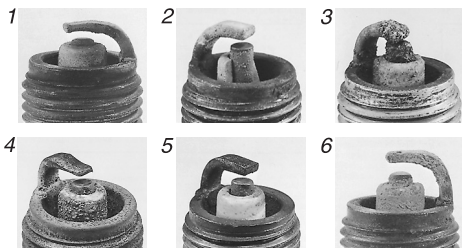
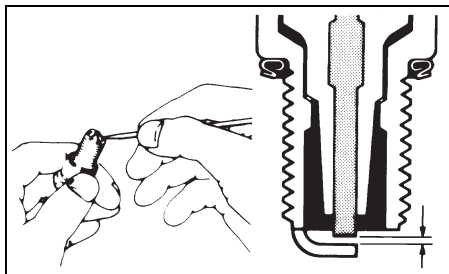

1. Slitage 2. Brud 3. Smeltning
4. Erodering 5. Gule aflejringer
6. Anløbning

OBS.:

Hvis tændrøret ser ud som på billederne ovenfor, skal det udskiftes. Ellers medfører det besvær med at starte motoren, forøgelse af brændstofforbruget og motordefekt.

ÅNDERØR OG BENZINSLANGE

Efterse ånderøret og benzinslangen for lækage, revner, buler eller anden beskadigelse. Hvis ånderøret og benzinslangen på nogen måde er beskadigede, skal de udskiftes. Kontakt en autoriseret Suzuki Marine-forhandler, hvis det er nødvendigt at udskifte dem.

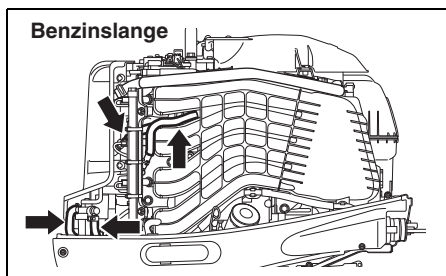
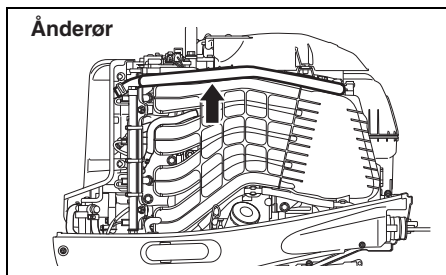

⚠ ADVARSEL

Benzinlækage kan bidrage til en eksplosion eller brand med alvorlig tilskadekomst som resultat.

Få en autoriseret Suzuki Marine-forhandler til at udskifte benzinslangen, hvis der er tegn på lækage, revner eller buler.

MOTOROLIE

▲ ADVARSEL

Udfør aldrig nogen MOTOROLIE-procedure, mens motoren er i gang, da det kan medføre alvorlig tilskadecomst.

Motoren skal være slukket, før der udføres nogen MOTOROLIE-procedure.

BEMÆRK

Forlænget troling kan reducere oliens levetid. Motoren kan lide skade, hvis du ikke skifter olie mere hyppigt under denne type anvendelse.

Skift motorolie mere hyppigt, hvis motoren anvendes til forlænget troling.

Skift af motorolie

Olien skal skiftes, når motoren er varm, således at olien aftappes helt fra motoren.

Sådan skiftes motorolien:

1. Anbring motoren i lodret stilling, og fjern motordækslet.
2. Fjern oliepåfyldningsdækslet.

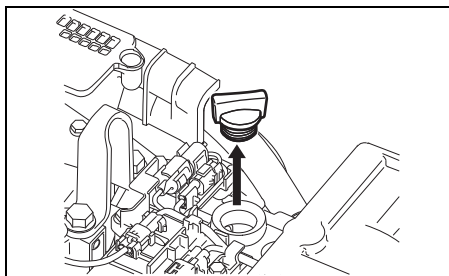

3. Anbring en aftapningsbeholder under olieaftapningsskruen.

▲ FORSIGTIG

Motoroliens temperatur kan være høj nok til, at du brænder fingrene, når olieaftapningsskruen løsnes.

Vent, indtil olieaftapningsskruen er afkølet nok til, at du kan røre ved den med fingrene, inden du fjerner den.

4. Fjern olieaftapningsskruen ① og pakning ②, og lad derefter olien aftappes.

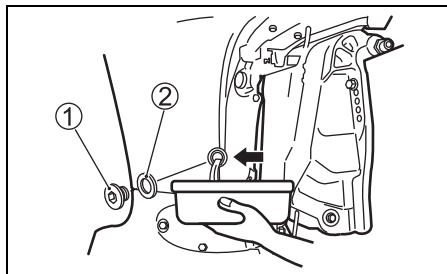

5. Efter aftapning skal olieaftapningsskruen fastgøres igen med en ny pakning.

BEMÆRK

En tidligere anvendt pakning kan lække, hvilket kan resultere i skade på motoren.

Undlad at genbruge pakninger. Brug altid nye pakninger.

OBS.:

Der ligger nye pakninger i værktøjstasken.

6. Påfyld med den anbefalede motorolie til det øverste mærke.

Oliekapacitet: 5,5 L

Motorolie: Se afsnittet MOTOROLIE i denne brugervejledning.

7. Kontrollér motoroliestanden.

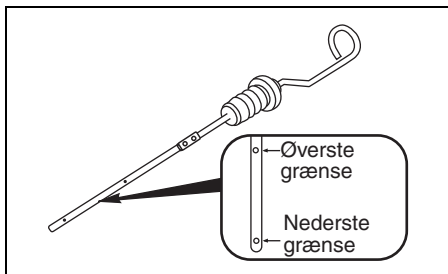

OBS.:

For at undgå ukorrekt afmåling af motorolie-standen må oliestanden først kontrolleres, når motoren er afkølet.

8. Sæt oliepåfyldningsdækslet på igen.

▲ ADVARSEL

Motorolie kan være skadelig for mennesker og kæledyr. Gentagen kontakt i længere tid med brugt motorolie kan føre til hudkræft. Selv kortvarig kontakt med med brugt olie kan give hudirritation.

- Hold ny og brugt olie på god afstand af børn og kæledyr.
- Bær en skjorte med lange ærmer og vandfaste handsker, når du håndterer olie.
- Vask med sæbe, hvis olie er kommet i kontakt med huden.
- Vask tøj eller klude, som er våde af olie.

OBS.:

Genanvend eller bortskaf brugt motorolie på en forsvarlig måde. Smid det ikke i affaldsspanden eller hæld det ud på jorden, ned i et afløb eller ud i vandet.

GEAROLIE

For at kontrollere gearoliestanden fjernes gearoliestandsskruen. Kontroller derefter ved at se ind i hullet. Oliestanden skal ligge på den nederste kant af hullet. Hvis oliestanden er lav, påfyldes den specificerede gearolie, indtil standen når den nederste kant af hullet. Derefter sættes skruen i igen, og den spændes.

Sådan skiftes gearolien:

1. Sørg for, at motoren står lodret. Anbring en aftapningsbeholder under gearhuset.
2. Fjern gearolieaftapningsskruen ①, og fjern derefter gearoliestandsskruen ②.

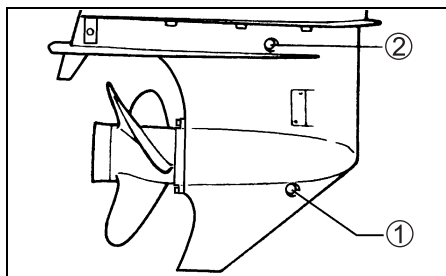

3. Når olien er helt aftappet, indsprøjtes den specificerede gearolie i aftapningshullet for neden, indtil det lige netop begynder at komme ud af oliestandshullet for oven. Hertil kræves ca. 1,05 L (1,11/0,92 US/britiske oz.) olie.
4. Sæt derefter gearoliestandsskruen ② på igen, og spænd den. Sæt hurtigt gearolieaftapningsskruen ① på igen, og spænd den.

OBS.:

For at undgå at der er for lidt gearolie, skal gearoliestanden kontrolleres 10 minutter efter trin 4 er udført. Hvis oliestanden er lav, skal der langsomt indsprøjtes gearolie op til det korrekte niveau.

▲ ADVARSEL

Gearolie kan være skadelig for mennesker og kæledyr. Gentagen kontakt i længere tid med brugt gearolie kan føre til hudkræft. Selv kortvarig kontakt med brugt olie kan give hudirritation.

- Hold ny og brugt olie på god afstand af børn og kæledyr.
- Bær en skjorte med lange ærmer og vandfaste handsker, når du håndterer olie
- Vask med sæbe, hvis olie er kommet i kontakt med huden.
- Vask tøj eller klude, som er våde af olie.

OBS.:

Genbrug eller bortskaf brugt gearolie på korrekt vis. Smid det ikke ud med affaldet og lad være med at hælde det ud på jorde, ned i et afløb eller ud i vand.

BEMÆRK

Hvis fiskesnøre vikler sig omkring det roterende propelskaf, kan propelskafets olietætning lide skade og vand kan trænge ind i gearkassen med alvorlig beskadigelse til følge.

Hvis gearolien har en mælkehvid farve, betyder det, at den er forurenet med vand. Kontakt øjeblikkelig en autoriseret Suzuki marineforhandler og få råd. Anvend ikke påhængsmotoren, før olien er skiftet ud og årsagen til forureningen er fjernet.

LAVTRYKSBRÆNDSTOFFILTER

Lavtryksbrændstoffilteret skal udskiftes periodisk af en autoriseret Suzuki marineforhandler. Skift lavtryksbrændstoffilteret ud hver 400. time (2 år).

▲ ADVARSEL

Benzin er meget brandfarlig og giftig. Den kan medføre brand og kan udgøre en fare for mennesker og kæledyr.

Tag altid følgende forholdsregler, når brændstoffilteret serviceres:

- Stop motoren, inden du renser brændstoffilteret.
- Vær påpasselig med ikke at komme til at spilde brændstof. Hvis det alligevel skulle ske, skal du tørre det bort med det samme.
- Ryg ikke i nærheden og hold afstand til åben ild og gnister.

▲ ADVARSEL

Rengøringsmidler er giftige og irriterende og kan føre til tilskadekomst af mennesker og dyr.

Hold opløsningsmidler på god afstand af børn og kæledyr. Bortskaf opløsningsmidler på forsvarlig vis, når du er færdig.

Efterse og rengør brændstoffilteret som beskrevet i det følgende:

1. Sluk motoren, og lad den køle af.
2. Hvis udstyret med nøgleløst startsystem: Sørg for, at det nøgleløse startsystem er i OFF-tilstand.

Hvis ikke udstyret med nøgleløst startsystem:

Sørg for, at tændingsnøglen er i stilling OFF.

3. Fjern brændstofslangens skærm ①.

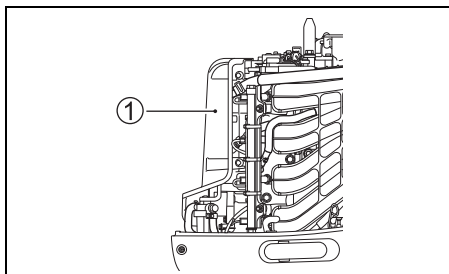

BEMÆRK

Forkert løsning af filterbeholderen kan forårsage skade på sensorledningen.

- Vær forsigtig med ikke at sno sensorledningen, når filterbeholderen fjernes.
- Tag ledningskonnektoren ud af forbindelse, inden filterbeholderen fjernes.

4. Tryk på konnektorlås tappet "a" og tag vandsensorledningskonnektoren ② ud af forbindelse.

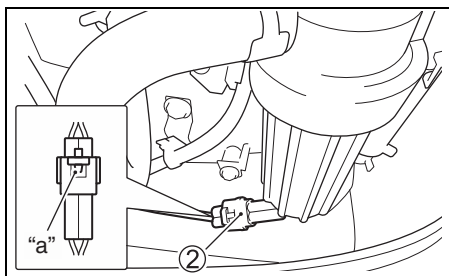

5. Anbring en klud under filteret, inden det fjernes, for at opsuge evt. spildt brændstof
6. Adskil filterbeholderen ③ fra hættens ④ ved at dreje filterbeholderen i retningen mod uret.

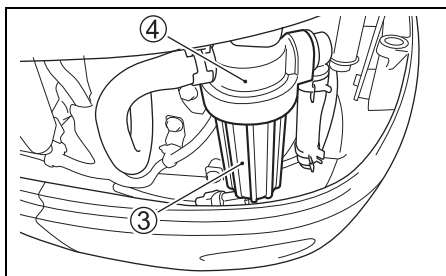

7. Tøm brændstof og vand ud af filterbeholderen og over i en egnet beholder.

BEMÆRK

Hvis den spildte benzin bare efterlades på den lakerede overflade, kan det forårsage pletter eller misfarvning af overfladebehandlingen.

Aftør al spildt benzin med det samme med en blød klud etc.

8. Træk filterindsatsen ⑤ id. Efterse filterindsatsen ⑤, O-ringen ⑥ og forseglingsringen ⑦ for beskadigelse. Hvis de er beskadigede, skal de skiftes ud.

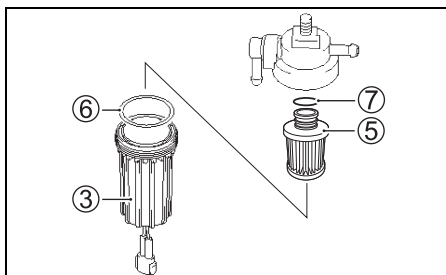

9. Vask filterindsatsen med rengøringsmiddel og tør den af.
10. Sæt forseglingsringen og filterindsatsen tilbage på plads.
11. Verificér at O-ringen sidder på plads øverst i filterbeholderen og skru filterbeholderen tilbage på plads.
12. Sæt vandsensorledningskonnektoren ② i forbindelse.
13. Montér brændstoffilteret med konsollen igen ved at stramme bolten og møtrikken.
14. Genstart motoren, og kontrollér, at der ikke er lækager rundt om brændstoffilteret.

OBS.:

Hvis der er vand i brændstoffilterets beholder, skal beholderen fjernes og vandet tømmes ud. Bortskaf altid overskydende brændstof forsvarligt. Kontakt i tilfælde af spørgsmål en autoriseret Suzuki Marine-forhandler.

MPC-FILTERET

Se MPC-filteret efter for støv og tilstoppede elementer.

Få din autoriseret Suzuki Marine-forhandler til at udskifte MPC-filteret, hvis der er tegn på tilstopning.

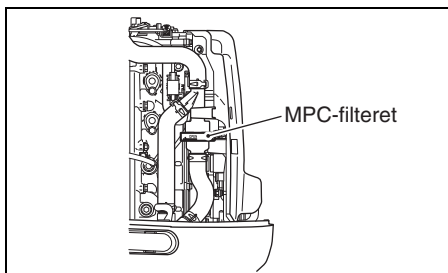

Se MPC-filteret efter og rengør det på følgende måde:

▲ FORSIGTIG

Motortemperaturen kan være høj nok til at brænde dine fingre.

Inden du ser MPC-filteret efter, skal du sikre dig, at motoren er tilstrækkeligt afkølet.

1. Sørg for, at motoren er stoppet.
2. Sluk for strømmen, og træk låsepladen til nødstopkontakten ud.
3. Fjern brændstofslangens skærm.

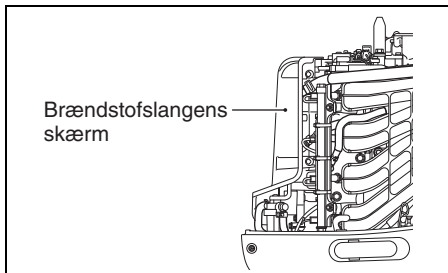

4. Adskil filterhusets hætte ① fra filterets nederste hus ② ved at dreje filterhusets hætte med uret.

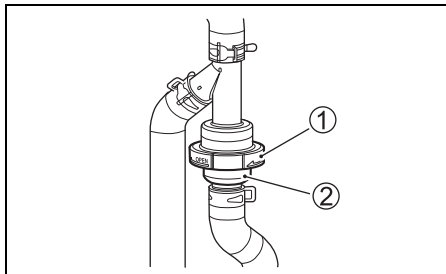

5. Fjern filteret ③.

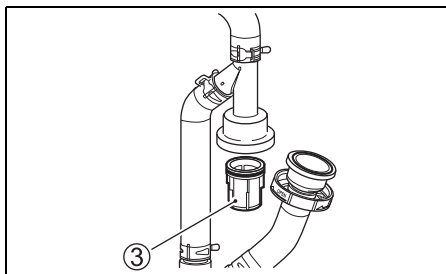

6. Se husets hætte ①, det nederste hus ②, filteret ③, O-ringen ④, ⑤ og det øverste hus ⑥ efter for skader. Udskift dem, hvis de er beskadigede.

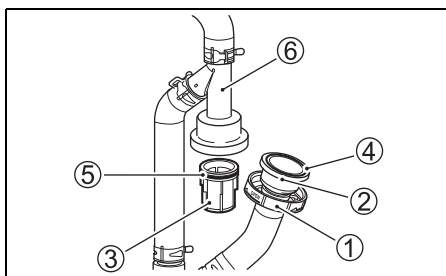

7. Rengør filteret ③.
8. Påfør sæbevand på O-ringen ⑤.
9. Geninstaller filteret ③ og det nederste hus ② i deres originale positioner, og stram husets hætte ①.
10. Genstart motoren, og kontrollér, at der ikke er nogen lækager omkring MPC-filteret.

SMØRING

Korrekt smøring er vigtig for at sikre en sikker og jævn gang samt lang levetid for alle dele af påhængsmotoren. Nedenstående skema viser påhængsmotorens smøringssteder og det anbefalede smøremiddel:

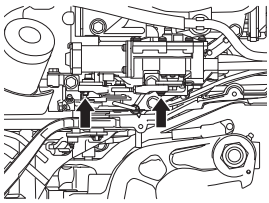
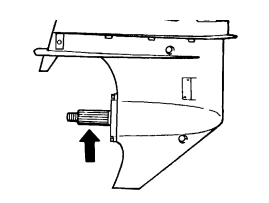
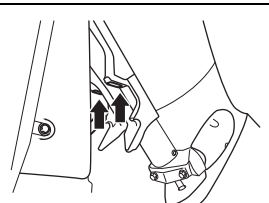
| PLACERING | SMØREMIDDEL |
|---|----------------------|
|  <p>Skifteled</p> | Vandfast smøremiddel |
|  <p>Propelaksel</p> | |
|  <p>Trimkontaktpude (DF140BG)</p> | |

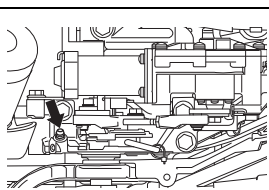

Koblingsarm

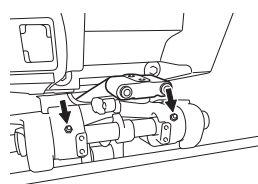

Drejebeslag

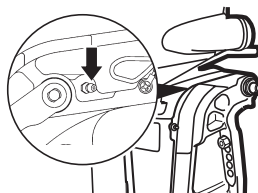

Vandfast smøremiddel (smørepistol)

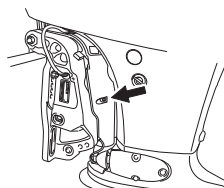

DF115BG hækbjælke L

Styrebeslag

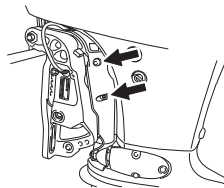

OBS.:

Inden der påfyldes olie gennem styrebeslagets smørenippel, skal motoren låses i den fuldt opvippede stilling.

ANODER OG FORBINDELSLESDNINGER

Anoder

Motoren beskyttes mod udvendig korrosion af anoder. Disse anoder kontrollerer elektrolyse og forhindrer korrosion. Anoderne tæres i stedet for de dele, de beskytter. Du bør regelmæssigt efterse alle anoder og udskifte dem, når 2/3 af metallet er tæret væk.

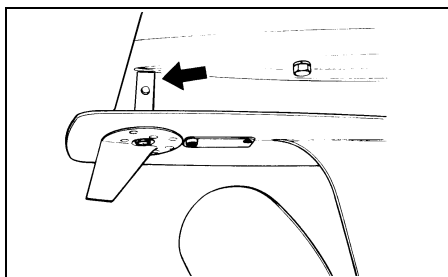
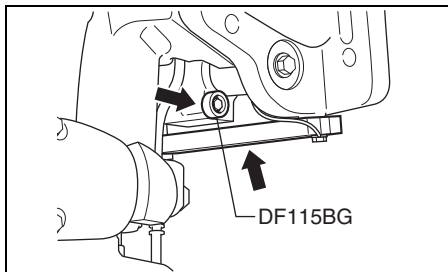

Forbindelsesledninger

Forbindelsesledninger benyttes til at forbinde motorens komponenter elektrisk, således at de er samlet i et kredsløb forbundet til fælles jord. Dette gør, at de kan beskyttes mod elektrolyse af anoderne. Disse ledninger og deres poler bør efterses regelmæssigt for at sikre, at de ikke er beskadigede.

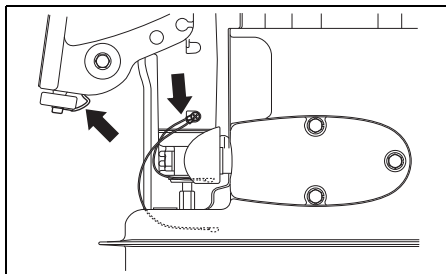
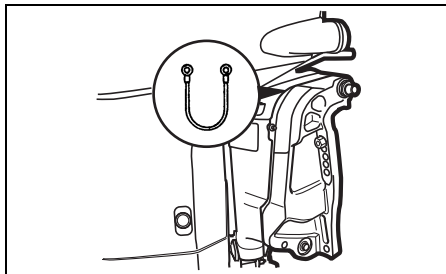

BEMÆRK

Hvis anoderne ikke vedligeholdes ordentligt, vil aluminiumsfladerne under vand (som f.eks. gearhus og gear ben) blive bekadiget af galvanisk korrosion.

- Inspicér anoderne med jævne mellemrum for at sikre dig, at de ikke er faldet af.
- Mal ikke anoderne, da de erved vil miste deres effektivitet.
- Rengør anoderne med jævne mellemrum for at fjerne belægning, som kan nedsætte deres beskyttende egenskaber.

OBS.:

Konsultér en autoriseret Suzuki-marineforhandler angående inspektion og udskiftning af de interne anoder, som er monteret cylinderblokken/cylinderhovedet.

BATTERI

Batterivæskestanden skal til enhver tid holdes mellem MAX- og MIN-stregerne. Hvis standen falder under MIN-stregen, påfyldes DESTILLERET VAND, indtil batterivæskestanden har nået MAX-stregen og IKKE HØJERE.

▲ ADVARSEL

Akkumulatorsyre er giftig og ætsende og kan forårsage alvorlig tilskadekomst.

Undgå kontakt med øjne, hud, tøj og lakerede flader. Hvis akkumulatorsyre kommer i kontakt med ovennævnte dele, skal du øjeblikkeligt skylle dem med rigeligt vand. Hvis du får syre i øjnene eller på huden, skal du straks søge lægehjælp.

▲ ADVARSEL

Hvis du ikke er forsigtig, når du kontrollerer eller servicerer batteriet, kan der opstå kortslutning, som kan resultere i en eksplosion.

Tag det negative (sorte) kabel ud af forbindelse, når du kontrollerer eller servicerer batteriet. Vær påpasselig med ikke at lade værktøj af metal eller andre metalgenstande komme i berøring med batteriets positive terminal og motoren på samme tid.

▲ ADVARSEL

Batteritilslutninger, terminaler og relateret tilbehør indeholder bly og blyforbindelser, der kan være farlige.

Vask hænder efter berøring.

BEMÆRK

Hvis du fylder fortyndet svovlsyre på batteriet, efter at der allerede er blevet udført service på det, kan batteriet lide skade.

Der må ALDRIG fyldes fortyndet svovlsyre på batteriet, efter at der allerede er blevet udført service på det. Følg batteriproducentens instruktioner vedrørende særlig vedligeholdelse.

MOTORLIEFILTER

Motoroliefilteret skal udskiftes periodisk af en Suzuki søsportsforhandler.

Skift motoroliefilteret ud med et nyt efter de første 20 timer (1 måned).

Skift motoroliefilteret ud med et nyt efter hver 200 timer (12 måneder).

SKYLNING AF KØLESY- STEMETS RØR

Efter sejlad i mudret, brak- eller saltvand skal kølesystemets rør skylles igennem og motorfladerne skylles med rent ferskvand.

Hvis kølesystemets rør ikke skylles igennem, kan salt tære på motoren og forkorte dens levetid. Skyl kølesystemets rør igennem som beskrevet nedenfor.

MED MOTOREN I GANG – lodret stilling –

Suzuki anbefaler, at kølesystemets rør skylles på følgende måde.

For at skylle kølesystemets rør skal du anskaffe en motorskylleanordning, som kan fås i handelen.

▲ ADVARSEL

Udstødsgas indeholder kullite, en farlig gas som er vanskelig at opdage, fordi den er farveløs og lugtfri. Inhalering af kullite kan være dødelig eller give alvorlige kvæstelser.

Start aldrig motoren og lad den ikke køre inden døre eller hvor der kun er lidt eller ingen ventilation.

▲ ADVARSEL

Forsømmelse af at tage de rigtige forholdsregler, når vandvejene udskylles, kan være farligt.

Tag altid de rigtige forholdsregler, når vandvejene udskylles:

- Sørg for, at motoren står i FRIGEAR. Hvis den sættes i gear, vil propelskaftet dreje, hvilket kan medføre alvorlig personskade.
- Sørg for, at motoren er ordentligt fastspændt til et sikkert stativ eller til båden og forbliv opmærksom, indtil skyllingen er færdig.
- Hold børn og kæledyr på god afstand af området og hold dig klar af alle bevægende dele.

BEMÆRK

Alvorlig motorskade kan ske så hurtigt som inden for 15 sekunder, hvis motoren startes, uden at kølesystemet forsynes med vand.

Start aldrig motoren, uden af kølesystemet er forsynet med vand.

1. Sørg for at motoren er stoppet.
2. Installer skylleanordningen ①, således at vandindtaget dækkes af gummikopperne på anordningen.
3. Tilslut en haveslange til skylleanordningen, og skru så meget op for vandet, at strømmen er tilstrækkelig til, at meget overskydende vand rinder ud rundt om gummikopperne på anordningen.

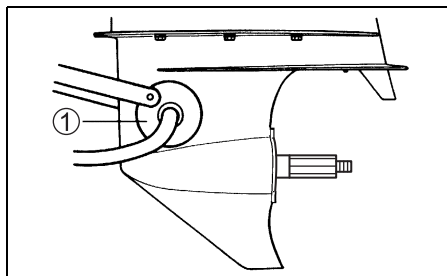

4. Anbring gashåndtaget i stillingen "FRIGEAR" med propellen afmonteret, start motoren, og lad den køre i tomgang.
5. Skru eventuelt op for vandstrømmen om nødvendigt, således at der stadig rinder masser af overskydende vand ud omkring gummikopperne.
6. Lad vandet cirkulere i endnu nogle minutter.
7. Stop motoren, og sluk så for vandet.
8. Fjern skylleanordningen fra vandindtaget.
9. Rengør motorfladen, og påfør et lag auto-voks på ydersiden af motoren.

MED MOTOREN SLUKKET

– lodret stilling –

1. Sørg for at motoren er stoppet.
2. Fjern en af skrueene **A** eller **C** fra de to skylleåbninger.

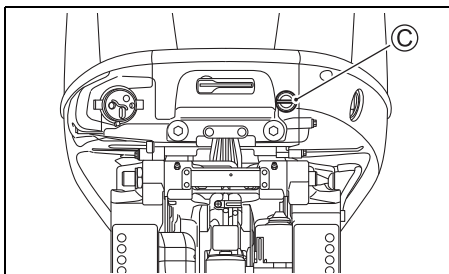
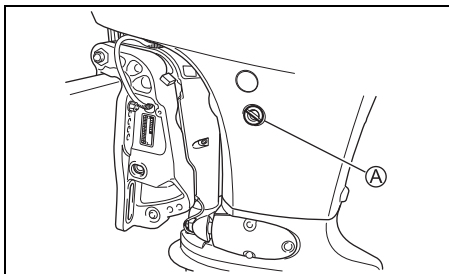

3. Tilslut haveslangen direkte eller ved hjælp af en slangetilslutning, der passer til gevindet **B** i skylleåbningen.

Gevind **B**: 0,75 – 11,5 NHR (Standard slangekoblingsgevind af amerikansk standard til haveslangeanvendelse.)

OBS.:

Slangetilslutningen (skylletilbehør) modsvarende til gevindet i skylleåbningen **B** er inkluderet i kassedelene.

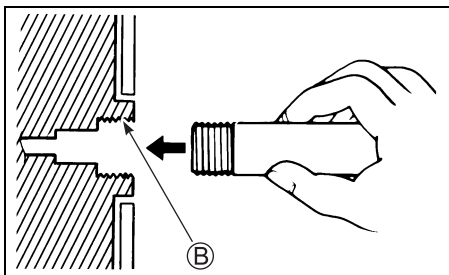

4. Tænd for vandet for at få en god vandgenemstrømning. Skyl motoren i ca. 5 minutter.
5. Sluk for vandet.
6. Fjern slangen og tilslutningen (hvis en sådan blev benyttet), og sæt derefter skruen ind i skylleåbningen igen.
7. Efterlad motoren i lodret tilstand, indtil den er helt tømt for vand.

MED MOTOREN SLUKKET

– opvippet stilling –

1. Hæv motoren til fuldt opvippet stilling.
2. Følg instruktionerne under “MED MOTOREN SLUKKET – lodret stilling”.
START IKKE MOTOREN I DEN FULDT OPVIPPETE STILLING.
3. Sænk motoren til lodret stilling, indtil motoren er helt tømt for vand.

MOTOR UNDER VAND

En motor, der ved et uheld har været under vand, skal gives en overhaling så hurtigt som muligt for at forhindre korrosion. I tilfælde af at motoren ved et uheld var under vand, skal der tages følgende skridt:

1. Få motoren op af vandet så hurtigt som muligt.
2. Vask den grundigt med ferskvand for at fjerne al salt, mudder og tang.
3. Fjern tændrørene. Tøm vandet fra cylindrene gennem tændrørshullerne ved manuelt at dreje svinghjulet flere gange.
4. Se efter tegn på vand i motorolien. Hvis der er vand, fjernes olieaftapningsskruen, og olien aftappes. Efter aftapning spændes olieaftapningsskruen.
5. Benzinslangen aftappes.

▲ ADVARSEL

Benzin er meget brandfarligt og giftigt. Det kan medføre brand og kan være farligt for personer og kæledyr.

Hold flammer og gnister væk fra benzin. Bortskaf uønsket benzin forskriftsmæssigt.

6. Fyld motorolie på motoren gennem tændrørshullerne. Smør motorens indvendige dele med olie ved manuelt at dreje svinghjulet flere gange.

BEMÆRK

Alvorlig motorskade kan ske, hvis du fortsætter med at gasse motoren op, når du møder friktion eller modstand.

Hvis du møder friktion eller modstand, mens du gasser motoren op, skal du straks stoppe. Forsøg ikke at starte motoren, før du har fundet og udbedret problemet.

7. Indlevér motoren til en autoriseret Suzuki Marine-forhandler så hurtigt som muligt til en overhaling.

BEMÆRK

Hvis brændstofforsyningen er forurenede af vand, kan der ske skade på motoren.

Hvis bådens benzintanks påfyldningstuds og afluftning har været under vandet, skal du inspicere brændstofforsyningen for at sikre dig, at den ikke er forurenede af vand.

OPBEVARING

OPBEVARING AF MOTOR

Når motoren sættes til opbevaring i længere tid (fx i slutningen af bådsæsonen), anbefales det, at du indleverer motoren til en autoriseret Suzuki Marine-forhandler. Hvis du imidlertid vælger at klargøre motoren til opbevaring selv, skal du følge nedenstående fremgangsmåde:

1. Skift gearolie, som beskrevet i afsnittet GEAROLIE.
2. Skift motorolie, som beskrevet i afsnittet MOTOROLIE.
3. Fyld stabilisator på benzintanken i overensstemmelse med instruktionerne på stabilisatorundken.
4. Skyl kølesystemets rør i motoren grundigt igennem. Se afsnittet SKYLNING AF KØLESYSTEMETS RØR (med motoren i gang).
5. Skru ned for vandet. Kør motoren i frigear ved ca. 1500 omdr./min. i fem minutter for at fordele benzinen tilsat stabilisator i motoren.
6. Stop motoren. Sluk for vandet, og frakobl skylleanordningen.
7. Smør alle andre angivne dele. Se afsnittet SMØRING.
8. Rengør motoren udvendigt med ferskvand. Tør efter rengøringen overskydende vand på motoren af med tørre klude. Højtryksrensning må kun bruges til udvendig rengøring. Hold dysen på højtryksspulere i god afstand fra motoren.
9. Påfør et lag autovoks på ydersiden af motoren. Hvis der er tegn på skader i malingen, påføres der pletreparationsmaling før voks.
10. Opbevar motoren i lodret stilling på et tørt, godt ventileret sted.

ADVARSEL

Når motoren er i gang, er der mange dele, der bevæger sig, og som kan give alvorlige kvæstelser.

Hold hænder, hår, tøj etc. væk fra motoren, når den er i gang.

BEMÆRK

Alvorlig motorskade kan ske så hurtigt som inden for 15 sekunder, hvis motoren startes, uden at kølesystemet forsynes med vand.

Start aldrig motoren, uden af kølesystemet er forsynet med vand.

OPBEVARING AF BATTERI

1. Når påhængsmotoren ikke skal benyttes i en måned eller længere tid, skal batteriet afmonteres og opbevares på et køligt, mørkt sted. Oplad batteriet helt, før det benyttes igen.
2. Hvis batteriet skal opbevares i længere tid, kontrolleres batterivæskestanden mindst én gang om måneden, og batteriet genoplades, når der er næsten afladet.

ADVARSEL

Forsømmelse af at tage de rigtige forholdsregler, når batteriet oplades, kan være farligt. Batterier frembringer eksplosive dampe, som kan antændes. Akkumulatorsyre er giftig og ætsende og kan forårsage alvorlig tilskadekomst.

- Ryg ikke og hold batteriet væk fra åben ild og gnister.
- For at undgå at frembringe gnister, når du oplader batteriet, skal du slutte batteriopladerens kabler til de rigtige tilslutninger, inden du tænder for opladeren.
- Behandl batteriet med største forsigtighed og undgå at akkumulatorsyre kommer i kontakt med huden.
- Bær korrekt sikkerhedsudstyr (sikkerhedsbriller, handsker etc.).

EFTER OPBEVARING

Når påhængsmotoren tages frem igen fra opbevaringsstedet, følges følgende trin for at klar-gøre den til drift:

1. Rengør tændrørene grundigt. Udskift dem om nødvendigt.
2. Kontrollér gearoliestanden, og påfyld om nødvendigt gearolie, som beskrevet i afsnittet GEAROLIE.
3. Smør alle bevægelige dele, som beskrevet i afsnittet SMØRING.
4. Kontrollér motoroliestanden.
5. Rengør motoren, og påfør voks på de malede flader.
6. Genoplad batteriet, før det installeres.

FEJLFINDING

I dette fejlfindingsafsnit kan du finde årsagen til de mest hyppige problemer med påhængsmotoren.

BEMÆRK

Forsømmelse af at udbedre et problem på korrekt vis, kan beskadige påhængsmotoren. Fejlagtige reparationer eller justeringer kan beskadige påhængsmotoren i stedet for at reparere den. Det er ikke sikkert, at en sådan beskadigelse dækkes af garantien.

Rådfør dig med din Suzuki marine-forhandler, hvis du ikke er sikker på, hvad du skal gøre for at udbedre et problem.

Startermotoren fungerer ikke:

- Nødafbryderens låseplade er ikke på plads.
- Starterrelæets sikring er sprunget.
- Sekundærbatterikablets sikring er sprunget.
- Kontrolhåndtaget er ikke i stilling NEUTRAL.
- Batteriterminaltilslutningen er rustet eller for-kert.
- Der er ikke mere batterieffekt tilbage.
- Startermotoren fungerer ikke.
- Hvis udstyret med nøgleløst startsystem:
Afbryderknap eller start/stop-knap svigtede
Hvis ikke udstyret med nøgleløst startsystem:
Tændingsknap eller start/stop-knap svigtede.
- El-ledningstilslutningen er løs.

Motoren vil ikke starte (svær at starte):

- Benzintanken er tom.
- Benzinen er forringet.
- Motorens startprocedure er fejlagtig.
- Benzintankens ventilationsåbning er ikke åben.
- Benzinslangen er ikke korrekt forbundet til motoren.
- Benzinslangen er snoet eller i klemme.
- Benzinfilteret er tilstoppet.
- Benzinpumpen fungerer ikke.
- Benzintankfilteret er tilstoppet.
- Tændrøret er tilsmudset.
- Tændingssystemet er tilsmudset.
- El-ledningstilslutningen er løs.

Motoren kører ustabilt eller standser i tomgang:

- Tændrøret er tilsmudset.
- Benzinslangen er snoet eller i klemme.

- Benzinslangen er ikke korrekt forbundet til motoren.
- Benzinen er forringet.
- Benzinfileret er tilstoppet.
- Benzinpumpen fungerer ikke.
- Tændingssystemet er tilsmudset.
- Der anvendes en forkert motorolie.
- Termostaten fungerer ikke.
- El-ledningstilslutningen er løs.

Advarselssystemet er aktiveret (alarmen lyder. Advarsels-LED lyser):

- Kølevandsindtaget er blokeret.
- Termostaten fungerer ikke.
- Vandpumpen fungerer ikke.
- Olieskiftadvarselssystemet er aktiveret.
- Der er ikke tilstrækkelig motorolie eller motorolien er forringet.
- Motoroliefilteret er tilstoppet.
- Oliepumpen fungerer ikke.
- Propellen er beskadiget.
- Der er ikke mere batterieffekt.
- Motorkontrolsensoren fungerer ikke.
- El-ledningstilslutningen er løs.

Skifteoperation aktiveres ikke:

- Det elektroniske skiftekontrollsystem fungerer ikke.

Propellen drejer ikke:

- Propelbøsningen er slidt eller beskadiget.
- Drivakslen er beskadiget.
- Propelakslen er beskadiget.

Motorhastigheden kan ikke øges:

- Propellen er beskadiget.
- Propellen er ikke ren.
- Propellen er ikke korrekt valgt.
- Påhængsmotoren er ikke korrekt installeret.
- Trimvinklen er ikke korrekt indstillet.
- Tændingsrøret er tilsmudset eller der anvendes et forkert tændrør.
- Benzinslangen er snoet eller i klemme.
- Benzinfileret er tilstoppet.
- Benzinen er forringet.
- Benzinpumpen fungerer ikke.
- Tændingssystemet fungerer ikke.
- Det elektroniske gasreguleringssystem fungerer ikke.
- Der er tung last i båden.
- Der er kommet vand ind i båden.
- Bunden af båden er ikke ren eller den er beskadiget.

Motoren vibreret for meget:

- Propellen er beskadiget.
- Motorens monteringsbolte eller fastgørelses-skruer er løse.

Det nøgleløse startsystem indstilles ikke til ON, selv hvis hoved afbryderen betjenes. Fejllyden (tre korte buzzerbip) høres ikke:

(Hvis udstyret med nøgleløst startsystem)

- Nødafbryderens låseplade er ikke på plads.
- Batteriterminaltilslutningen er rustet eller forkert.
- Der er ikke mere batterieffekt tilbage.
- Fejl i nøgleløs kontrolenhed.
- El-ledningstilslutningen er løs.
- Fejl i hovedafbryderpanel.

Det nøgleløse startsystem indstilles ikke til ON, selv når motoren betjenes. Fejllyden (tre korte buzzerbip) høres:

(Hvis udstyret med nøgleløst startsystem)

- Din nøgleløse fob er uden for betjeningsafstanden.
- Batteriet i din nøgleløse fob er udtjent.
- Din nøgleløse fob er i OFF-funktion.
- Din nøgleløse fob er ikke autenticeret.
- Kommunikationsfejl på grund af stærke radiobølger eller støj.
- Forkerte elektriske ledningstilslutninger mellem den nøgleløse kontrolenhed og påhængsmotoren.
- Autenticitetsfejl mellem den nøgleløse kontrolenhed og påhængsmotoren.
- Der er noget unormalt i motorens elektroniske kontrolsystem.

Det nøgleløse startsystem indstilles ikke til OFF, selv når hovedafbryderen betjenes:

- El-ledningstilslutningen er løs.
- Fejl i hovedpanel.

SIKRING

1. Hvis udstyret med nøgleløst startsystem:
Sæt det nøgleløse startsystem til OFF.

Hvis ikke udstyret med nøgleløst startsystem:

Drej tændingsnøglen til stilling "off".

2. Fjern motordækslet.
3. Fjern sikringsboks dækslet og træk sikringen ud.

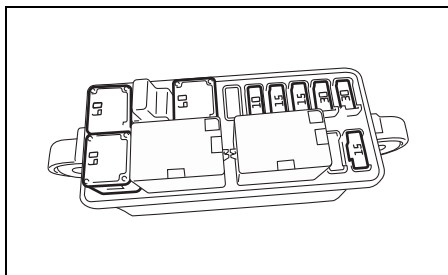
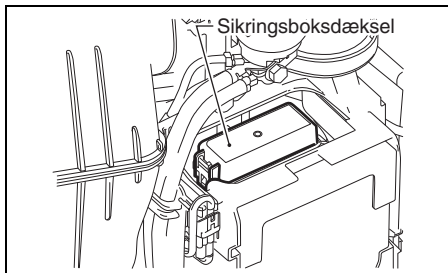

OBS.:

Anvend sikringsaftrækkeren ved bagsiden af sikringsboks dækslet, når sikringen trækkes af og installeres.

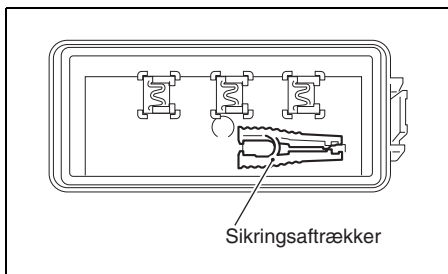

4. Fjern sekundærbatterikablets sikring.

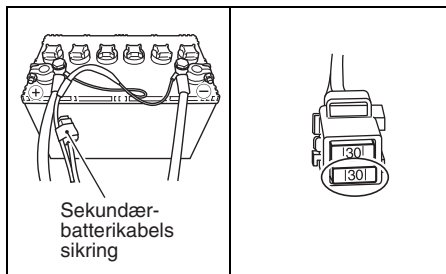

5. Inspicer sikringen og skift den om nødvendigt ud med en ny.

Hovedsikring (60 A)/
Sæt sikringen i: (60 A)

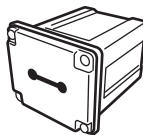

Normal sikring

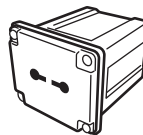

Sprunget sikring

Sikring til bladtype

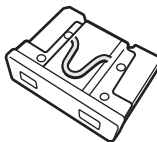

Normal sikring

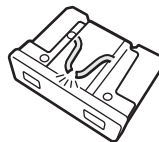

Sprunget sikring

OBS.:

Hvis en sikring er sprunget, skal man prøve at finde årsagen og korrigere den. Hvis årsagen ikke korrigeres, kan sikringen springe igen.

▲ ADVARSEL

Hvis du skifter en sprunget sikring med en sikring med en anden strømstyrkerating eller med en erstatning som f.eks. et stykke aluminiumsfolie eller ståltråd, kan resultatet blive alvorlig skade på det elektriske system og brand.

Skift altid en sprunget sikring ud med en sikring af samme type og rating.

BEMÆRK

Hvis den nye sikring springer, efter at den er blevet installeret, kan der være tale om et større problem med det elektriske system.

Rådfør dig med en SUZUKI marineforhandler.

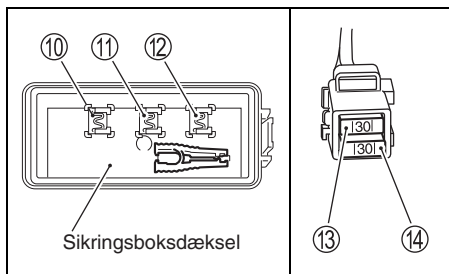
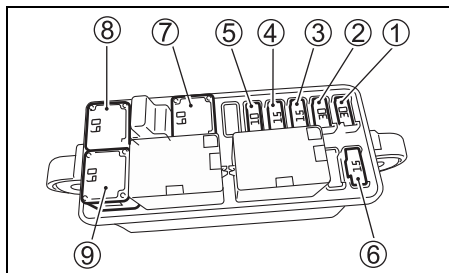

- ① Sikring til startmotorrelæ: 30 A
- ② Tændingsspole/Injektor/Motorkontrolmodul: 30 A
- ③ Sikring til gasspjæld: 15 A
- ④ Sikring til skifteaktuator: 15 A
- ⑤ Sikring til PTT-omskifter: 10 A
- ⑥ Sikring til højtryksbenzinpumpe: 15A
- ⑦ Sæt sikringen i: 60 A
- ⑧ Hovedsikring: 60 A
- ⑨ Reservesikring: 60 A
- ⑩ Reservesikring: 30 A
- ⑪ Reservesikring: 15 A
- ⑫ Reservesikring: 10 A
- ⑬ Reservesikring: 30 A
- ⑭ Sekundærbatterikabels sikring: 30 A

OBS.:

Reservesikringerne ⑩, ⑪ og ⑫ er forhåndenværende for bagsiden af sikringsboksdækslet.

SPECIFIKATIONER

| Del | DF115BG | DF140BG |
|---------------------------------|---|--|
| Motortype | 4-taktsmotor | |
| Antal cylindere | 4 | |
| Boring og slaglængde | 86,0 × 88,0 mm (3,39 × 3,46 tommer) | |
| Stempeldeplacement | 2045 cm ³ (124,8 tommer ³) | |
| Maksimal ydelse | 84,6 kW (115PS) | 103,0 kW (140PS) |
| Driftsområde med fuld gasspjæld | 5000 – 6000 omdr./min. (min ⁻¹) | 5700 – 6300 omdr./min. (min ⁻¹) |
| Tændingssystem | Fuldt transistoriseret | |
| Motorsmøring | Tryksmøring via Trochoid-pumpe | |
| Motoroliekapacitet | 5,5 L (5,8/4,8 US/britisk qt.) | |
| Gearoliekapacitet | 1,05 L (1,11/0,92 US/britisk qt.) | |
| Tændrør | NGK LKR6E | |
| Elektrodeafstand | 0,8 – 0,9 mm (0,031 – 0,039 in) | |
| Ventilafstand | IN. : 0,23 – 0,27 mm (0,009 – 0,011 in) EX.: 0,33 – 0,37 mm (0,013 – 0,015 in) | |
| Brændstoftype | Alkoholfri, blyfri benzin | |
| Minimum brændstof-oktaltal | 91 (forskningemetode) | |

INFORMATION OM EU-DIREKTIV

(For lande i Europa)

Lydtryksbelastningsniveau

| Regulation | Lydtryksbelastningsniveaugrænse |
|----------------|---------------------------------|
| 2013 / 53 / EU | 75 dB(A) |

Lydtrykbelastningsniveauet er målt i overensstemmelse med ISO 14509-1:2018.

FLOWDIAGRAM OVER PÅMINDELSE OM OLIESKIFT

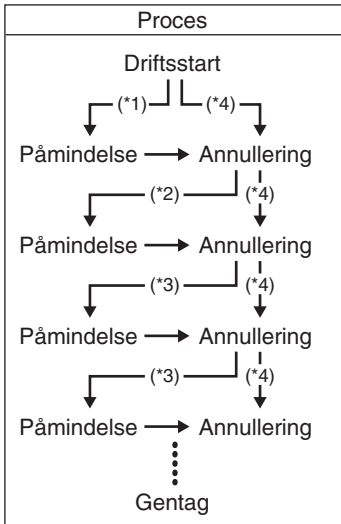

*1: Tidsrum på de første 20 timers drift

*2: Tidsrum på 80 timers drift

*3: Tidsrum på 100 timers drift

*4: Når der udføres annullering før aktivering af system

DECLARATION OF CONFORMITY
DÉCLARATION DE CONFORMITÉ
DICHIARAZIONE DI CONFORMITÀ
KONFORMITÄT SERKLÄRUNG
DECLARACIÓN DE CONFORMIDAD
FÖRSÄKRAN OM ÖVERENSSTÄMMELSE
SAMSVAR SERKLÆRING
VAATIMUSTENMUKAISUUSVAKUUTUS
CONFORMITEITSVERKLARING
DECLARAÇÃO DE CONFORMIDAD
ÖVERENSSTÄMMELSESERKLÆRING
PROHLÁŠENÍ O SHODĚ
DEKLARACJA ZGODNOŚCI
VASTAVUSDEKLARATSIOON
ДЕКЛАРАЦИЯ ЗА СЪОТВЕТСТВИЕ
ATITIKTIES DEKLARACIJA
VYHLÁŠENIE O ZHODE
IZJAVA O SKLADNOSTI
DECLARAȚIE DE CONFORMITATE
ATBILSTĪBAS DEKLARĀCIJA
MEGFELELŐSÉG NYILATKOZAT
ΔΗΛΩΣΗ ΣΥΜΜΟΡΦΩΣΗΣ
IZJAVA O SUKLADNOSTI

DF100C/115B/115BG/140B/140BG

Declaration of Conformity for Recreational Craft Propulsion Engines (outboard engines and stern drive engines with integral exhaust) with the requirements of Directive 2013/53/EU
(To be completed by manufacturer or, if mandated, authorized representative)

| Name of engine manufacturer: SUZUKI MOTOR CORPORATION (SUZUKI) Address: 300 Takatsuka-cho, Minami-ku, Hamamatsu-shi, Shizuoka-ken, Japan Post Code: 432-8611 | | | |
|---|---|--|--|
| Name of Authorized Representative (if applicable): Suzuki Motor Corporation European Liaison Office - Marine - Address: Minervastraat 16, 1930 Zaventem, Belgium Post Code: 1930 | | | |
| Name of Notified Body for exhaust emission assessment: Dutch Certification Institute Address: Mercatorweg 2b, 8501 XK Joure, The Netherlands Post Code: 8501 XK ID Number: 0613 | | | |
| Name of Notified Body for noise emission assessment: Dutch Certification Institute Address: Mercatorweg 2b, 8501 XK Joure, The Netherlands Post Code: 8501 XK ID Number: 0613 | | | |
| Conformity assessment module used for exhaust emissions: B+C/C1 <input checked="" type="checkbox"/> B+D <input type="checkbox"/> B+E <input type="checkbox"/> B+F <input type="checkbox"/> G <input type="checkbox"/> H <input type="checkbox"/> or engine type-approved according to: <input type="checkbox"/> Directive 97/68/EC <input type="checkbox"/> EC Regulation No 595/2009 Conformity assessment module used for noise emissions: A <input type="checkbox"/> A1 <input checked="" type="checkbox"/> G <input type="checkbox"/> H <input type="checkbox"/> Other Community Directives applied: Machinery Directive (2006/42/EC), Electromagnetic Compatibility (EMC) Directive 2014/30/EU, using the following standard: EN 55012:2007/A1:2009 and EN 61000-6-1:2007 | | | |
| DESCRIPTION OF ENGINE TYPE(s) Propulsion Type: Outboard engine Fuel Type: Petrol Combustion cycle: 4 stroke | | | |
| IDENTIFICATION OF ENGINE(S) COVERED BY THIS DECLARATION OF CONFORMITY | | | |
| Name of engine model or engine family: | Unique engine identification number(s) or engine family code(s) | EC Type-examination certificate (Exhaust emission) | EC Type-examination certificate (Noise emission) |
| DF100C | 10005F | DCI-CE-2013/53/EU-1953*04 | DCI-CE-2013/53/EU-1953*05 |
| DF115B/DF115BZ | 11506F/11506Z | DCI-CE-2013/53/EU-1953*04 | DCI-CE-2013/53/EU-1953*05 |
| DF115BG/DF115BZG | 11505F/11505Z | DCI-CE-2013/53/EU-1953*04 | DCI-CE-2013/53/EU-1953*05 |
| DF140B/DF140BZ | 14005F/14005Z | DCI-CE-2013/53/EU-1953*04 | DCI-CE-2013/53/EU-1953*05 |
| DF140BG/DF140BZG | 14004F/14004Z | DCI-CE-2013/53/EU-1953*04 | DCI-CE-2013/53/EU-1953*05 |

| | | | | | | |
|--|--|---|--|--|---|--|
| Essential requirements (reference to relevant articles in Annex I.B & I.C of the Directive) | Harmonized standards Full Application | Harmonized standards Partial application, see tech. file | Other reference documents ¹ Full Application | Other reference documents Partial Application, see tech. file | Other proof of conformity See technical file | Specify the harmonized standards ² or other reference documents used (with year of publication like "EN ISO 8666:2002") |
| | Tick only one box per line | | | | | |
| Annex I.B – Exhaust Emissions | | | | | | |
| Propulsion Engine Identification (Annex I.B.1) | X | | | | | 2013/53/EU |
| Exhaust Emission Requirements (Annex I.B.2) | X | | | | | EN ISO 18854:2015 |
| Durability (Annex I.B.3) | X | | | | | 2013/53/EU |
| Owner's manual (Annex I.B.4) | X | | | | | 2013/53/EU |
| Annex I.C – Noise Emissions | | | | | | |
| Noise Emissions Level (Annex I.C.1) | X | | | | | EN ISO 14509-1:2018 |
| Owner's Manual (Annex I.C.2) | X | | | | | 2013/53/EU |
| Durability (Annex I.C.3) | X | | | | | 2013/53/EU |

¹ Such as non-harmonized standards, rules, regulations, guidelines, etc.

² Standards published in EU Official Journal

This declaration of conformity is issued under the sole responsibility of the manufacturer. I declare on behalf of the manufacturer that the recreational craft mentioned above fulfils the requirements specified in Article 4 (1) and Annex I of Directive 2013/53/EU.



Name / function: **Shuichi Mishima / General Manager**
Marine Engineering Department
 (Identification of the person empowered to sign on behalf of the engine manufacturer or his authorized representative)

Signature and title:
 (or an equivalent marking)

Date and place of issue: (yy/mm/dd) 22/03/01, Hamamatsu, Japan

**Déclaration de conformité pour moteurs de propulsion pour bateau de plaisance
(à moteurs hors-bord et moteurs à transmission en Z avec échappement intégré)
en conformité avec les termes de la Directive 2013/53/UE.**

(À renseigner par le constructeur ou, éventuellement par son représentant délégué agréé.)

Nom du fabricant du moteur:

Address:

Code postal:

Nom du représentant agréé (le cas échéant):

Address:

Code postal:

Nom de l'organisme pour **évaluation des gaz d'échappement**:

Address:

Code postal: Numéro d'identification:

Nom de l'organisme pour **évaluation des émissions sonores**:

Address:

Code postal: Numéro d'identification:

Module d'évaluation de conformité pour gaz d'échappement:

ou avec moteur de type approuvé conformément à:

Module d'évaluation de conformité pour émissions sonores:

Autres directives de la Communauté applicables:

DESCRIPTION DU (OU DES) TYPES DE MOTEUR

Type à propulsion

Moteur hors-bord

Type de carburant:

Essence

Cycle de combustion:

4 temps

IDENTIFICATION DU MOTEUR COUVERT PAR CETTE DECLARATION DE CONFORMITE

| Nom du modèle et classe du moteur: | Numéro(s) d'identification du moteur ou code(s) de classe du moteur | Attestation EU d'examen de type (Emissions à l'échappement) | Attestation EU d'examen de type (Emission de bruit) |
|------------------------------------|---|---|---|
| | | | |
| | | | |
| | | | |

| | | | | | | |
|---|---|---|--|--|--|---|
| <p align="center">Caractéristiques essentielles</p> <p align="center">(par référence aux articles pertinents dans les Annexes I.B & I.C de la Directive)</p> | <p align="center">Normes harmonisées Application intégrale</p> | <p align="center">Normes harmonisées Application partielle, voir fichier tech.</p> | <p align="center">Autres documents de référence¹ Application intégrale</p> | <p align="center">Autres documents de référence Application partielle, voir fichier tech.</p> | <p align="center">Autre preuve de conformité Voir fichier tech.</p> | <p align="center">Spécifier les normes harmonisées ² ou les autres documents de référence utilisés</p> <p align="center"><i>(avec année de publication comme, par ex., "EN ISO 8666:2002")</i></p> |
| | | | | | | |
| <p>Annexe I.B – Gaz d'échappement</p> | | | | | | |
| Identification des moteurs à propulsion (Annexe I.B.1) | | | | | | |
| Conditions requise pour émissions à l'échappement (Annexe I.B.2) | | | | | | |
| Durabilité (Annexe I.B.3) | | | | | | |
| Manuel du propriétaire (Annexe I.B.4) | | | | | | |
| <p>Annexe I.C – Emissions sonores</p> | | | | | | |
| Niveaux d'émission de bruit (Annexe I.C.1) | | | | | | |
| Manuel du propriétaire (Annexe I.C.2) | | | | | | |
| Durabilité (Annexe I.C.3) | | | | | | |

¹ Du type normes non-harmonisées, règles, réglementations, directives, etc.

² Normes publiées au Journal Officiel de l'EU

La présente déclaration de conformité est délivrée sous la seule responsabilité du fabricant. Je, soussigné, déclare, au nom du fabricant du moteur, que l'embarcation de plaisance mentionnée ci-dessus est conforme aux conditions stipulées en Article 4 (1) et en Annexe I de la Directive 2013/53/UE.

Nom / fonction:

(Identification de la personne autorisée à signer au nom du fabricant du moteur ou de son représentant agréé.)

Fait le: (aa/mm/jj)

Signature et titre:

(ou équivalent)

**Dichiarazione di conformità per motori di propulsione per imbarcazioni ricreative
(motori fuoribordo e motori entro-fuoribordo con scarico integrato)
con le caratteristiche richieste dalla Direttiva 2013/53/UE
(da compilarsi dal fabbricante dei motori fuoribordo o motori entro-fuoribordo
con scarico integrato o, se richiesto, da rappresentanti autorizzati)**

Nome del fabbricante del motore:

Indirizzo:

Codice postale:

Nome del rappresentante autorizzato (se applicabile):

Indirizzo:

Codice postale:

Nome dell'organismo notificato per la **valutazione dei gas di scarico**:

Indirizzo:

Codice postale: Numero scocca notificato:

Nome dell'organismo notificato per la **valutazione della rumorosità**:

Indirizzo:

Codice postale: Numero scocca notificato:

Modulo di valutazione della conformità usato per i gas di scarico:

o motore di tipo approvato in accordo con:

Modulo di valutazione della conformità usato per i gas di scarico:

Altre Direttive della comunità applicate:

DESCRIZIONE DEL TIPO O TIPI DI MOTORE

Tipo di propulsione:

Motori fuoribordo

Tipo di carburante:

Benzina

Ciclo di combustione:

4 tempi

IDENTIFICAZIONE DEL MOTORE(I) COPERTO DA QUESTA DICHIARAZIONE DI CONFORMITÀ

| Nome del modello di motore o della famiglia di motori: | Numero(i) unico (i) di identificazione del motore o codice della famiglia di motori | Certificato di esame tipologico UE (gas di scarico) | Certificato di esame tipologico UE (Rumorosità) |
|--|---|---|---|
| | | | |
| | | | |
| | | | |

| | | | | | | |
|---|---|--|---|--|--|---|
| <p align="center">Caratteristiche essenziali</p> <p>(riferimento agli articoli rilevanti degli Allegati I.B e I.C della direttiva)</p> | <p align="center">Standard armonizzati Applicazione completa</p> | <p align="center">Standard armonizzati Applicazione parziale, vedi scheda tecnica</p> | <p align="center">Altri documenti di riferimento 1 Applicazione completa</p> | <p align="center">Altri documenti di riferimento Applicazione parziale, vedi scheda tecnica</p> | <p align="center">Altre prove di conformità Vedi scheda tecnica</p> | <p align="center">Specificare gli standard armonizzati ² o altri documenti di riferimento usati</p> <p>(comprendenti l'anno di pubblicazione, "EN ISO 8666:2002")</p> |
| | | | | | | |
| Annesso I.B – Gas di scarico | | | | | | |
| Identificazione del motore di propulsione (Allegato I.B.1) | | | | | | |
| Caratteristiche richieste dei gas di scarico (Allegato I.B.2) | | | | | | |
| Durevolezza (Allegato I.B.3) | | | | | | |
| Manuale dell'utente (Allegato I.B.4) | | | | | | |
| Annesso I.C – Rumorosità | | | | | | |
| Rumorosità (Allegato I.C.1) | | | | | | |
| Manuale dell'utente (Allegato I.C.2) | | | | | | |
| Durevolezza (Allegato I.C.3) | | | | | | |

¹ Standard, norme, regolamenti, linee guida, ecc.

² Standard pubblicati dalla Gazzetta Ufficiale UE

Questa dichiarazione di conformità viene emessa sotto la responsabilità esclusiva del fabbricante. Dichiaro a nome del fabbricante che l'imbarcazione ricreativa menzionata qui sopra soddisfa tutte le caratteristiche essenziali specificate nell'Articolo 4 (1) e nell'Allegato I of Direttiva 2013/53/UE.

Nome e funzione:

(identificazione della persona avente i poteri per firmare a nome del fabbricante dei motori o del suo rappresentante autorizzato)

Nome e carica:

(o indicazione equivalente)

Data e luogo di emissione: (aa/mm/gg)

Erklärung der Übereinstimmung von Sportbootmotoren (Außenbordmotoren oder Stern-Drive-Motoren mit integriertem Auspuff) mit den Anforderungen der Richtlinie 2013/53/EU (Auszufüllen vom Hersteller oder, falls in Auftrag gegeben, vom bevollmächtigten Vertreter)

Name des Motorherstellers:

Adresse:

Postleitzahl:

Name des bevollmächtigten Vertreters (falls zutreffend):

Adresse:

Postleitzahl:

Name der benachrichtigten Gesellschaft für die **Bewertung der Abgasemission:**

Adresse:

Postleitzahl: Nummer der benachrichtigten Gesellschaft:

Name der benachrichtigten Gesellschaft für die **Bewertung der Geräuschemission:**

Adresse:

Postleitzahl: Nummer der benachrichtigten Gesellschaft:

Für Abgasemissionen verwendetes Konformitätsbewertungsmodul:

oder Motortyp, zugelassen gemäß:

Für Geräuschemissionen verwendetes Konformitätsbewertungsmodul:

Weitere zutreffende Richtlinien:

MOTORTYPENBEZEICHNUNG

Antriebstyp:

Außenbordmotor

Kraftstofftyp:

Benzin

Verbrennungstakt:

Viertakt

IDENTIFIKATION DES (DER) DURCH DIESE KONFORMITÄTSERKLÄRUNG ABGEDECKTEN MOTORS (MOTOREN)

| Bezeichnung des Motormodells oder der Motorfamilie: | Einzigartige Motoridentifizierungsnummer(n) oder Motorfamiliencode(s) | EG-Baumusterprüfbescheinigung (Abgasemission) | EG-Baumusterprüfbescheinigung (Geräuschemission) |
|---|---|---|--|
| | | | |
| | | | |
| | | | |

| Wesentliche Anforderungen (Bezug auf relevante Artikel in Anhang I.B und I.C der Richtlinie) | Harmonisierte Normen Volle Anwendung | Harmonisierte Normen Teilanwendung, siehe techn. Dossier | Andere Bezugsdokumente 1 Volle Anwendung | Andere Bezugsdokumente Teilanwendung, siehe techn. Dossier | Anderer Nachweis der Übereinstimmung Siehe technisches Dossier | Geben Sie die harmonisierten 2 Normen oder anderen verwendeten Bezugsdokumente an <i>(mit Jahr der Veröffentlichung wie "EN ISO 8666:2002")</i> |
|---|---|---|---|---|---|--|
| Markieren Sie nur ein Kästchen pro Zeile | | | | | | |
| Alle Zeilen rechts von markierten Kästchen müssen ausgefüllt werden | | | | | | |
| Anhang I.B – Abgasemissionen | | | | | | |
| Antriebsmotoridentifizierung (Anhang I.B.1) | | | | | | |
| Anforderungen in Bezug auf Abgasemissionen (Anhang I.B.2) | | | | | | |
| Haltbarkeit (Anhang I.B.3) | | | | | | |
| Handbuch für den Eigner (Anhang I.B.4) | | | | | | |
| Annex I.C – Geräuschemissionen | | | | | | |
| Grenzwerte für Geräuschemissionen (Anhang I.C.1) | | | | | | |
| Handbuch für den Eigner (Anhang I.C.2) | | | | | | |
| Haltbarkeit (Anhang I.C.3) | | | | | | |

¹ Wie nicht harmonisierte Normen, Bestimmungen, Vorschriften, Leitlinien, etc.

² Im offiziellen Amtsblatt der Europäischen Union veröffentlichte Normen

Der Hersteller trägt die alleinige Verantwortung für die Ausstellung dieser Konformitätserklärung. Ich erkläre im Namen des Herstellers, dass das oben genannte Sportboot die Anforderungen gemäß Artikel 4 (1) und Anhang I der Richtlinie 2013/53/EU erfüllt.

Name/Funktion:

(Identifikation des Unterzeichners, der zur Unterzeichnung für den Motorhersteller oder seinen Bevollmächtigten befugt ist)

Datum und Ort der Ausstellung: (yy/mm/dd)

Unterschrift und Titel:

(oder gleichwertige Kennzeichnung)

Declaración de Conformidad para Motores Propulsores de Embarcaciones de Recreo (motores fuera borda y motores con propulsión en popa con escape integrado) de acuerdo con los requerimientos de la Directiva 2013/53/UE.

(A completar por el fabricante o, si así se exige, por el representante autorizado.)

Nombre del fabricante del motor:

Dirección:

código postal:

Nombre del representante autorizado (si resulta aplicable):

Dirección:

código postal:

Nombre del organismo notificado para la **evaluación de las emisiones de escape**:

Address:

código postal: Número del organismo notificado:

Nombre del organismo notificado para la **evaluación de emisiones sonoras**:

Address:

código postal: Número del organismo notificado:

Módulo utilizado para la evaluación de las emisiones de escape:

o tipo de motor aprobado según:

Módulo utilizado para la evaluación de las emisiones sonoras:

Otras directivas comunitarias aplicadas:

DESCRIPCIÓN DEL MOTOR(ES)

Tipo de propulsión:

Motor fueraborda

Tipo de combustible:

Gasolina

Ciclo de combustión:

4 tiempos

IDENTIFICACIÓN DEL MOTOR(ES) CUBIERTOS POR ESTA DECLARACIÓN DE CONFORMIDAD

| Nombre de modelo o familia del motor: | Número(s) único(s) de identificación de motor(es) o código(s) de familia(s) de motor(es) | Certificado CE de examen de tipo (Emisión de escape) | Certificado CE de examen de tipo (Emisión de ruido) |
|---------------------------------------|--|--|---|
| | | | |
| | | | |
| | | | |

| Requerimientos esenciales <small>(en relación con los artículos pertinentes de los Anexos I.B e I.C de la Directiva)</small> | Normas armonizadas <small>Aplicación completa</small> | Normas armonizadas <small>Aplicación parcial, ver el archivo técnico</small> | Otras documentos de referen- <small>cia</small> <small>Aplicación completa</small> | Otras documentos de referencia <small>Aplicación parcial, ver el archivo técnico</small> | Otras pruebas de conformidad <small>Ver el archivo técnico</small> | Especifique las normas armonizadas ² u otros documentos de referencia usados <small>(con el año de la publicación como, por ejemplo, "EN ISO 8666:2002")</small> |
|---|--|---|--|---|---|---|
| Marque solamente un recuadro por líneas | | | | | | |
| Todas las líneas a la derecha de los recuadros marcados deberán rellenarse | | | | | | |
| Anexo I.B – Emisiones de escape | | | | | | |
| Identificación del motor de propulsión (Anexo I.B.1) | | | | | | |
| Requerimientos de la emisión de escape (Anexo I.B.2) | | | | | | |
| Durabilidad (Anexo I.B.3) | | | | | | |
| Manual del propietario (Anexo I.B.4) | | | | | | |
| Anexo I.C – Emisiones sonoras | | | | | | |
| Nivel de emisiones de ruido (Anexo I.C.1) | | | | | | |
| Manual del propietario (Anexo I.C.2) | | | | | | |
| Durabilidad (Anexo I.C.3) | | | | | | |

¹ Como normas, reglas, regulaciones, directrices, etc. no armonizados.

² Normas publicadas en la Publicación Oficial de la UE.

Esta declaración de conformidad está emitida bajo la responsabilidad única del fabricante. Declaro en nombre del fabricante que la embarcación de recreo mencionada más arriba cumple los requerimientos especificados en el Artículo 4 (1) del Anexo I de la Directiva 2013/53/UE.

Nombre / Función:

(Identificación de la persona con poder para firmar en nombre del fabricante del motor o su representante autorizado.)

Firma y cargo:

(o sello equivalente)

Fecha y lugar de emisión: (aa/mm/dd)

Försäkran om överensstämmelse för framdrivningsmotorer till fritidsbåtar (utombordsmotorer och motorer med inu-drev med inbyggt avgassystem) enligt direktiv 2013/53/EU
(Att fyllas i av tillverkare eller, om fullmakt innehas, auktoriserad representant)

Namn på motortillverkare:

Adress:

Postnummer:

Namn på auktoriserad representant (om tillämpligt):

Adress:

Postnummer:

Namn på underrättat organ för bedömning av avgasutsläpp:

Adress:

Postnummer: Nummer på underrättat organ:

Namn på underrättat organ för bedömning av bullerutsläpp:

Adress:

Postnummer: Nummer på underrättat organ:

Modul för bedömning av överensstämmelse använd för avgasutsläpp:

eller motortyp-godkänd enligt:

Modul för bedömning av överensstämmelse använd för bullerutsläpp:

Andra direktiv som tillämpas:

BESKRIVNING AV MOTORTYP

Framdrivningstyp:

Utombordsmotor

Bränsletyp:

Bensen

Förbränningscykel:

4-taktare

IDENTIFIERING AV MOTOR/MOTORER SOM OMFATTAS AV DENNA FÖRSÄKRAN OM ÖVERENSSTÄMMELSE

| Modellbeteckning på motor eller motorfamilj: | Motors unika identifikationsnummer eller motorfamiljs kod/koder | Certifikat för EG-typbesiktning (avgasutsläpp) | Certifikat för EG-typbesiktning (bullerutsläpp) |
|--|---|--|---|
| | | | |
| | | | |
| | | | |

| Erforderliga krav (referens till relevanta artiklar i bilaga I.B & I.C i direktivet) | Harmoniserade standarder Full tillämplighet | Harmoniserade standarder Partiell tillämplighet, se teknisk fil | Andra referensdokument ¹ Full tillämplighet | Andra referensdokument Partiell tillämplighet, se teknisk fil | Annat bevis på överensstämmelse Se teknisk fil | Ange harmoniserade ² standarder eller andra referensdokument som används <i>(med utgivningsår, t.ex. "EN ISO 8666:2002")</i> |
|---|--|--|---|--|---|--|
| | <i>Markera endast en ruta per rad</i> | | | | | |
| Bilaga I.B – Avgasutsläpp | | | | | | |
| Identifikation av framdrivningsmotor (bilaga I.B.1) | | | | | | |
| Avgasutsläppskrav (bilaga I.B. 2) | | | | | | |
| Hållbarhet (bilaga I.B.3) | | | | | | |
| Bruksanvisning (bilaga I.B.4) | | | | | | |
| Bilaga I.C – Bullerutsläpp | | | | | | |
| Bullelnivå (bilaga I.C.1) | | | | | | |
| Bruksanvisning (bilaga I.C.2) | | | | | | |
| Hållbarhet (bilaga I.C.3) | | | | | | |

¹ Såsom icke-harmoniserade standarder, regler, förordningar, riktlinjer m.m.

² Standarder publicerade i EU Official Journal

Denna försäkran om överensstämmelse är utfärdad på tillverkarens eget ansvar. Å tillverkarens vägnar intygar jag härmed att ovan nämnda fritidsbåt uppfyller de krav som anges i artikel 4 (1) och bilaga I i direktivet 2013/53/EU.

Namn / funktion:

(Identifikation av person som är bemyndigad att underteckna å motortillverkarens vägnar eller dennes auktoriserade representant)

Namnteckning och titel:

(eller likvärdig stämpling)

Datum och utfärdandeort: (åå/mm/dd)

**Samsvarserklæring om fremdriftsmotorer for lystfartøyer
(utenbordsmotorer og hekkagregatsmotorer med integrert eksosanlegg)
i henhold til kravene i direktiv 2013/53/EU**

(Utfylles av fabrikanten, eller såfremt fullmakt foreligger, en autorisert representant)

Motorfabrikantens navn:

Adresse:

Postkode:

Navn på autorisert representant (hvis dette er aktuelt):

Adresse:

Postkode:

Navn på underrettet myndighet angående målinger for eksosutslipp:

Adresse:

Postkode: Underrettet myndighets ID-nummer:

Navn på underrettet myndighet angående målinger for støytutslipp:

Adresse:

Postkode: Underrettet myndighets ID-nummer:

Modul anvendt for konformitetsprøving av eksosutslipp:

Eller typegodkjent motor i henhold til:

Modul anvendt for konformitetsprøving av støytutslipp:

Andre anvendte EU-direktiver:

BESKRIVELSE AV MOTORTYPE(ne)

Fremdriftstype:

Utenbordsmotor

Drivstofftype:

Bensin

Forbrenningscyklus:

4-takts

IDENTIFIKASJON AV MOTOREN(E) DEKKET AV DENNE KONFORMITETSERKLÆRINGEN

| Motorens type og modellnavn: | Unikt identifikasjonsnummer for motor og motortype | EU type-eksaminasjonssertifikat (Eksosutslipp) | EU type-eksaminasjonssertifikat (Støytutslipp) |
|------------------------------|--|--|--|
| | | | |
| | | | |
| | | | |

| | | | | | | |
|---|--|---|--|---|---|--|
| <p align="center">Grunnleggende krav (refererer til relevante artikler i Vedlegg I.B & I.C i direktivet)</p> | <p align="center">Harmoniserte standarder Full anvendelse</p> | <p align="center">Harmoniserte standarder Delvis anvendelse, se tek.-filen</p> | <p align="center">Andre referansedokumenter¹ Full anvendelse</p> | <p align="center">Andre referansedokumenter Delvis anvendelse, se tek.-filen</p> | <p align="center">Andre samsvarsbevis Se teknisk fil</p> | <p align="center">Spesifiser anvendte harmoniserte ² standarder eller andre dokumenter (med utgivelsesåret som i eksempelet "EN ISO 8666:2002")</p> |
| | | | | | | |
| Tillegg I.B – Exhaust Emissions | | | | | | |
| Identifikasjon av fremdriftsmotor (Vedlegg I.B.1) | | | | | | |
| Krav for eksosutslipp (Vedlegg I.B.2) | | | | | | |
| Varighet (Vedlegg I.B.3) | | | | | | |
| Brukerveiledning (Vedlegg I.B.4) | | | | | | |
| Tillegg I.C – Støytutslipp | | | | | | |
| Støytutslippsnivå (Vedlegg I.C.1) | | | | | | |
| Brukerveiledning (Vedlegg I.C.2) | | | | | | |
| Varighet (Vedlegg I.C.3) | | | | | | |

¹ Så som ikke-harmoniserte standarder, regelverk, forskrifter, retningslinjer osv.

² Standarder angitt i EU Official Journal

Denne samsvarserklæringen er utstedt under fabrikantens ene ansvar. Jeg erklærer herved på vegne av fabrikanten, at lystfartøyet som er nevnt ovenfor overholder kravene slik de er angitt i Artikkel 4 (1) og Vedlegg I i direktivet 2013/53/EU.

Navn / funksjon:

(Navnet på personen som har fullmakt til å underskrive på vegne av motorfabrikanten eller dennes autoriserte representant)

Signatur og tittel:

(eller tilsvarende)

Dato og sted for utstedelse: (åå/mm/dd)

**Yhdenmukaisuustodistus huviveneiden työntövoimamoottoreille
(perämoottoreille ja sisäisen pakokaasun omaaville sisäperämoottoreille)
direktiivin 2013/53/EU vaatimusten mukaisesti
(Valmistajan tai valtuutetun edustajan täytettävä)**

Moottorin valmistajan nimi:

Osoite:

Postinumero:

Valtuutetun edustajan nimi (if applicable):

Osoite:

Postinumero:

Pakokaasupäästöjen arvioinnista on ilmoitettu seuraavaan virastoon:

Osoite:

Postinumero: Ilmoitettu rungon numero:

Melupäästöjen arvioinnista on ilmoitettu seuraavaan virastoon:

Osoite:

Postinumero: Ilmoitettu rungon numero:

Pakokaasumittauksessa käytetyt yhdenmukaisuusarviointimodulit:

tai moottorityyppi, joka on hyväksytty seuraavaan mukaan:

Melupäästömittauksissa käytetyt yhdenmukaisuusarviointimodulit:

Muut käytetyt yhteistön direktiivit:

MOOTTORITYYPIN (TYYPPIEN) KUVAUS

Työntövoimatyyppi:

Perämoottori

Polttoainetyyppi:

Bensini

Palosytkii:

4-isku

TÄMÄN YHDENMUKAISUUSTODISTUKSEN KATTAMIEN MOOTTOREIDEN TUNNISTUS

| Moottorimallin tai moottoriperheen nimi: | Moottorin tunnistenumero(t) tai moottoriperheen koodi(t) | EY-tyyppitarkastussertifikaatti (pakokaasupäästö) | EY-tyyppitarkastussertifikaatti (melupäästö) |
|--|--|---|--|
| | | | |
| | | | |
| | | | |

| | | | | | | |
|--|---|--|--|---|--|--|
| <p style="text-align: center;">Olellaiset vaatimukset</p> <p>(viite direktiivin asiaan liittyviin artikloihin liitteessä I.B & I.C)</p> | <p style="writing-mode: vertical-rl; transform: rotate(180deg);">Yhdenmukaistetut standardit Täysi soveltaminen</p> | <p style="writing-mode: vertical-rl; transform: rotate(180deg);">Yhdenmukaistetut standardit Osittainen soveltaminen, kalso tekn. tiedosto</p> | <p style="writing-mode: vertical-rl; transform: rotate(180deg);">Muut viiteasiakirjat¹ Täysi soveltaminen</p> | <p style="writing-mode: vertical-rl; transform: rotate(180deg);">Muut viiteasiakirjat Osittainen soveltaminen, kalso tekn. tiedosto</p> | <p style="writing-mode: vertical-rl; transform: rotate(180deg);">Muut yhdenmukaisuustodisteet Kalso tekn. tiedosto</p> | <p style="text-align: center;">Määritä käytetyt yhdenmukaistetut standardit² tai muut viiteasiakirjat</p> <p style="text-align: center;">(jossa julkaisuvuosi, esim. "EN ISO 8666:2002")</p> |
| <i>Tee rasi vain yhteen ruutuun per rivi</i> | | | | | | |
| <i>Kaikki oikealla olevat ruuturivit on täytettävä</i> | | | | | | |
| Liite I.B – Pakokaasupäästöt | | | | | | |
| Työntövoimamoottorin tunnistus (liite I.B.1) | | | | | | |
| Pakokaasun päästövaatimukset (liite I.B.2) | | | | | | |
| Kestävyyys (liite I.B.3) | | | | | | |
| Omistajan käyttöohje (liite I.B.4) | | | | | | |
| Liite I.C – Melupäästöt | | | | | | |
| Melupäästötaaso (liite I.C.1) | | | | | | |
| Kestävyyys (liite I.C.2) | | | | | | |
| Omistajan käyttöohje (liite I.C.3) | | | | | | |

¹ Kuten esimerkiksi standardit, säännöt, säännökset, ohjeet jne., joita ei ole yhdenmukaistettu

² Virallisessa EU-lehdessä julkaistut standardit

Tämä yhdenmukaisuustodistus on julkaistu yksin valmistajan vastuulla. Valmistajan puolesta julistan, että edellä mainittu huvivene vastaavaa kaikkia direktiivin 2013/53/EU artiklan 4 (1) ja liitteen 1 vaatimuksia.

Allekirjoitus ja asema:

(Moottorin valmistajan tai hänen valtuutetun edustajan puolesta allekirjoittamaan valtuutetun henkilön henkilöllisyys)

Päiväys ja antopaikka: (vv/kk/pp)

Allekirjoitus ja asema:

(tai vastaava merkintä)

**Conformiteitsverklaring voor aandrijfmotoren voor pleziervaartuigen (buitenboordmotoren of achtersteven-aandrijfmotoren met geïntegreerde uitlaat) met de vereisten van de Richtlijn 2013/53/EU
(Moet worden ingevuld door de fabrikant of, indien gemandateerd, de gevolmachtigde vertegenwoordiger)**

Naam motorenfabrikant:

Adres:

Postcode:

Naam van gevolmachtigd vertegenwoordiger (indien van toepassing):

Adres:

Postcode:

Naam van verwittigingsinstantie voor de **bepaling van uitlaatemissies**:

Adres:

Postcode: Nummer verwittigingsinstantie:

Naam van verwittigingsinstantie voor de **bepaling van lawaaï-emissies**:

Adres:

Postcode: Nummer verwittigingsinstantie:

Conformiteit-bepalingsmaatstaven voor uitlaatemissies:

of motortype-goedgekeurd volgens:

Conformiteit-bepalingsmaatstaven voor lawaaï-emissies:

Andere toegepaste richtlijnen van de Gemeenschap:

BESCHRIJVING VAN MOTORTYPE(n)

Aandrijvingstype:

Buitenboordmotor

Brandstoftype:

Benzine

Verbrandingscyclus:

4-takt

IDENTIFICATIE VAN DE MOTOR(EN) WAARVOOR DEZE CONFORMITEITSVERKLARING GELDT

| Naam van motormodel of motorserie: | Uniek motor-identificatienummer(s) of motorseriecode(s) | EC type-inspectiecertificaat (uitlaatemissie) | EC type-inspectiecertificaat (lawaaï-emissie) |
|------------------------------------|---|---|---|
| | | | |
| | | | |
| | | | |

| Essentiële vereisten (gerefereerd aan relevante artikelen in Annex I.B & I.C van de richtlijn) | Geharmoniseerde standaards Volledige toepassing | Geharmoniseerde standaards Gedeeltelijke toepassing, zie technisch bestand | Andere referentiedocumenten ¹ Volledige toepassing | Andere referentiedocumenten Gedeeltelijke toepassing, zie technisch bestand | Andere conformiteitsbewijs Zie technisch bestand | Specificeer de gebruikte geharmoniseerde ² standaards of andere referentiedocumenten (met jaar van publicatie zoals "EN ISO 8666:2002") |
|---|--|--|--|---|---|--|
| | <i>Eén vakje per regel aankruisen</i> | | | | | |
| Aanhangsel I.B – Uitlaatemissies | | | | | | |
| Identificatie aandrijfmotor (Annex I.B.1) | | | | | | |
| Vereisten uitlaatemissie (Annex I.B.2) | | | | | | |
| Duurzaamheid (Annex I.B.3) | | | | | | |
| Handleiding (Annex I.B.4) | | | | | | |
| Aanhangsel I.C – Lawaaï-emissies | | | | | | |
| Niveau lawaaï-emissies (Annex I.C.1) | | | | | | |
| Handleiding (Annex I.C.2) | | | | | | |
| Duurzaamheid (Annex I.C.3) | | | | | | |

¹ Zoals niet-geharmoniseerde standaards, regels, bepalingen, richtlijnen enz.

² Standaards gepubliceerd in officieel EU tijdschrift

Deze conformiteitsverklaring wordt uitgegeven onder de exclusieve verantwoordelijkheid van de fabrikant. Namens de fabrikant verklaar ik dat het bovengenoemde pleziervaartuig voldoet aan de vereisten gespecificeerd in Artikel 4 (1) en Annex I van Richtlijn 2013/53/EU.

Naam/functie:

(identificatie van de persoon gemachtigd om te tekenen in naam van de motorenfabrikant of zijn gevolmachtigd vertegenwoordiger)

Handtekening en titel:

(of een gelijkwaardige markering)

Datum en plaats van uitgifte: (jj/mm/dd)

**Declaração de Conformidade para Motores de Propulsão para Embarcações de Recreio
(motores fora borda e motores com transmissão por coluna com escape integrado)
com os requisitos da Directiva 2013/53/UE**

(A ser preenchido pelo fabricante ou, se designado, representante autorizado)

Nome do fabricante do motor:

Endereço:

Código postal:

Nome do Representante Autorizado (se aplicável):

Endereço:

Código postal:

Nome da entidade notificada para a avaliação das emissões de gases de escape:

Endereço:

Código postal: Número da entidade notificada:

Nome da entidade notificada para a avaliação das emissões de ruído:

Endereço:

Código postal: Número da entidade notificada:

Módulo de avaliação de conformidade usado para emissões de gases de escape:

ou tipo de motor aprovado de acordo com:

Módulo de avaliação de conformidade usado para emissões de ruído:

Outras Directivas da Comunidade aplicadas:

DESCRIÇÃO DO(S) TIPO(S) DE MOTOR

Tipo de Propulsão:

Motor fora de borda

Tipo de combustível:

Gasolina

Ciclo de combustão:

4 tempos

IDENTIFICAÇÃO DO(S) MOTOR(ES) COBERTO(S) POR ESTA DECLARAÇÃO DE CONFORMIDADE

| Nome do modelo do motor ou família do motor: | Número(s) de identificação exclusivo(s) do motor ou código(s) da família do motor | Certificado de exame CE de tipo (Emissão de gases de escape) | Certificado de exame CE de tipo (Emissão de ruído) |
|--|---|--|--|
| | | | |
| | | | |
| | | | |

| | | | | | | |
|---|--|---|--|---|---|---|
| <p align="center">Requisitos essenciais (referência aos artigos relevantes no Anexo I.B e I.C da Diretiva)</p> | <p align="center">Normas harmonizadas Aplicação total</p> | <p align="center">Normas harmonizadas Aplicação parcial; consulte arquivo técnico.</p> | <p align="center">Outros documentos de referência Aplicação total</p> | <p align="center">Outros documentos de referência Aplicação parcial; consulte arquivo técnico.</p> | <p align="center">Outra prova de conformidade Consulte arquivo técnico</p> | <p align="center">Especifique as normas harmonizadas ² ou outros documentos de referência usados (com o ano de publicação como "EN ISO 8666:2002")</p> |
| | | | | | | |
| Anexo I.B – Emissões de gases de escape | | | | | | |
| Identificação do Motor de Propulsão (Anexo I.B.1) | | | | | | |
| Requisitos das Emissões de Gases de Escape (Anexo I.B.2) | | | | | | |
| Durabilidade (Anexo I.B.3) | | | | | | |
| Manual do proprietário (Anexo I.B.4) | | | | | | |
| Anexo I.C – Emissões de ruído | | | | | | |
| Nível das Emissões de Ruído (Anexo I.C.1) | | | | | | |
| Manual do proprietário (Anexo I.C.2) | | | | | | |
| Durabilidade (Anexo I.C.3) | | | | | | |

¹ Como normas não harmonizadas, regras, regulamentos, diretrizes, etc.

² Normas publicadas no Jornal Oficial da União Europeia

Esta declaração de conformidade é emitida sob a responsabilidade exclusiva do fabricante. Declaro, em nome do fabricante, que a embarcação de recreio mencionada acima cumpre com os requisitos especificados no Artigo 4 (1) e no Anexo I da Directiva 2013/53/UE.

Nome / função:

(Identificação da pessoa autorizada a assinar em nome do fabricante dos motores ou do seu representante autorizado)

Data e lugar de emissão: (aa/mm/dd)

Assinatura e título:

(ou uma marcação equivalente)

**Erklæring af konformitet for lystbådes propulsionsmotorer
(påhængsmotorer og hækdrevene motorer med integreret udstødning)
med kravene i direktiv 2013/53/EU**

(Skal fuldføres af fabrikanten eller, hvis mandat er givet, af en autoriseret repræsentant)

Navn på motorfabrikanten:

Adresse:

Postnummer:

Navn på autoriseret repræsentant (hvis tilgængeligt):

Address:

Postnummer:

Navn på notificeret organisation for **udstødsmissionsfastsættelse**:

Address:

Postnummer: Nummer på notificeret organisation:

Navn på notificeret organisation for **støjmissionsfastsættelse**:

Address:

Postnummer: Nummer på notificeret organisation:

Konformitetsfastsættelsesmodul anvendt til udstødsmission:

eller motortype-godkendt i henhold til:

Konformitetsfastsættelsesmodul anvendt til støjmission:

Andre anvendte samfundsdirektiver:

BESKRIVELSE AF MOTORTYPE(R)

Propulsionstype:

Påhængsmotor

Brændstofstype:

Benzin

Forbrændingscyklus:

4-takts

IDENTIFICATION AF MOTOR(ER), SOM ER DÆKKET AF DENNE ERKLÆRING AF KONFORMITET

| Navn på motormodel eller motorfamilie: | Unikt motoridentifikationsnummer (-numre) eller motorfamiliekode(r) | EC-type undersøgelsescertifikat (udstødningsemission) | EC-type undersøgelsescertifikat (støjmission) |
|--|---|---|---|
| | | | |
| | | | |
| | | | |

| Vigtige krav (reference til relevante artikler i Appendiks I.B & I.C) | Harmoniserede standarder Fullt anvendelse | Harmoniserede standarder Delvis anvendelse, se tek. fil | Andre referencedokumenter ¹ Fullt anvendelse | Andre referencedokumenter Delvis anvendelse, se tek. fil | Andet bevis for konformitet Se teknisk fil | Specificer de harmoniserede ² standarder eller andre anvendte dokumenter (med året for offentliggørelse som f.eks. "EN ISO 8666:2002") |
|--|--|--|--|---|--|--|
| | Markér kun en boks pr. linje | | | | Alle linjer til højre for de markerede bokse skal udfyldes | |
| Anneks I.B – Udstødsmission | | | | | | |
| Identifikation af propulsionsmotor (Appendiks I.B.1) | | | | | | |
| Udstødningsemissionskrav (Appendiks I.B.2) | | | | | | |
| Holdbarhed (Appendiks I.B.3) | | | | | | |
| Ejerens håndbog (Appendiks I.B.4) | | | | | | |
| Anneks I.C – Støjmission | | | | | | |
| Støjmissionsniveau (Appendiks I.C.1) | | | | | | |
| Ejerens håndbog (Appendiks I.C.2) | | | | | | |
| Holdbarhed (Appendiks I.C.3) | | | | | | |

¹ Som f.eks. ikke-harmoniserede standarder, regler, regulativer, retningslinjer etc.

² Standarder publiceret i EU Official Journal

Denne erklæring om konformitet er udstedt under eneansvar af fabrikanten. Jeg erklærer herved på vegne af fabrikanten, at den herover omtalte lystbåd opfylder alle de krav, som er specificeret i artikel 4 (1) og appendiks I i direktiv 2013/53/EU.

Navn / funktion:

(Identifikation af den person, som er bemyndiget til at skrive under på vegne af motorfabrikanten eller dennes autoriserede repræsentant)

Underskrift og titel:

(eller et tilsvarende mærke)

Dato og udstedelsessted: (åå/mm/dd)

**Prohlášení o shodě požadavků směrnice 2013/53/EU s pohonnými motory rekreačních plavidel
(přívěsnými lodními motory a zadními lodními motory s integrovaným výfukem)
(Vyplňuje výrobce, případně pověřený autorizovaný zástupce)**

Název výrobce motoru:

Adresa:

PSC:

Název autorizovaného zástupce (pokud byl stanoven):

Adresa:

PSC:

Název úředně oznámeného orgánu pro **stanovení výfukových emisí**:

Adresa:

PSC: Identifikační číslo úředně oznámeného orgánu:

Název úředně oznámeného orgánu pro **stanovení hlukových emisí**:

Adresa:

PSC: Identifikační číslo úředně oznámeného orgánu:

Modul použitý pro stanovení shody výfukových emisí:

anebo typ motoru schválený na základě:

Modul použitý pro stanovení shody hlukových emisí:

Ostatní použité směrnice společenství:

POPIS TYPU MOTORU(Ů)

Typ pohonu:

Přívěsný lodní motor

Typ paliva:

Motorový benzin

Spalovací takt:

čtyřtaktový

IDENTIFIKACE MOTORU(Ů) ZAHRNUTÉHO(YCH) V TOMTO PROHLÁŠENÍ O SOUHLASNOST

| Název modelu či třídy motoru: | Specifické(á) motorové(á) identifikační číslo(a) či kód(y) motorové(vých) třídy(tříd) | Certifikát zkoušky EC (výfukové emise) | Certifikát zkoušky EC (Hlukové emise) |
|-------------------------------|---|--|---------------------------------------|
| | | | |
| | | | |
| | | | |

| | | | | | | |
|---|--|---|---|--|--|---|
| <p align="center">Základní požadavky (odkaz na relevantní body v příloze I.B & I.C směrnice)</p> | <p align="center">Stanovené standardy Plně aplikované</p> | <p align="center">Stanovené standardy Částečně aplikované viz technický dokument</p> | <p align="center">Další referenční dokumenty¹ Plně aplikované</p> | <p align="center">Další referenční dokumenty Částečně aplikované viz technický dokument</p> | <p align="center">Další důkazy o shodě Viz technický dokument</p> | <p align="center">Specifikujte použité stanovené² standardy anebo další referenční dokumenty <i>(s uvedeným rokem publikace, např. "EN ISO 8666:2002")</i></p> |
| | | | | | | |
| Doplňek I.B – Výfukové emise | | | | | | |
| Identifikace pohonných motorů (příloha I.B.1) | | | | | | |
| Požadavky výfukových emisí (Příloha I.B.2) | | | | | | |
| Trvanlivost (příloha I.B.3) | | | | | | |
| Uživatelský manuál (příloha I.B.4) | | | | | | |
| Doplňek I.C – Hlukové emise | | | | | | |
| Úroveň hlukové emise (příloha I.C.1) | | | | | | |
| Uživatelský manuál (příloha I.C.2) | | | | | | |
| Trvanlivost (příloha I.C.3) | | | | | | |

¹ Například nestanovené standardy, pravidla, předpisy, směrnice a podobně

² Standardy publikované v EU Official Journal

Toto prohlášení o shodě je vydáno výrobcem na jeho vlastní odpovědnost. Prohlašuji jako zástupce výrobce motoru, že rekreační plavidlo uvedené výše splňuje veškeré vyžadované požadavky specifikované v článku 4 (1) a příloze I směrnice 2013/53/EU.

Jméno a příjmení/funkce:

(Identifikace osoby pověřené k podepsání dokumentu v zastoupení výrobce motoru anebo jeho autorizovaný zástupce)

Datum a místo vydání: (rr/mm/dd)

Podpis a titul:

(nebo tomuto odpovídající označení)

Deklaracja zgodności silnika napędowego rekreacyjnej jednostki pływającej (silniki zaburtowe oraz silniki rufowe ze zintegrowanym układem wydechowym) z wymaganiami dyrektywy 2013/53/EU.

(Do wypełnienia przez producenta lub autoryzowanego przedstawiciela)

Nazwa producenta silnika:

Adres:

Kod pocztowy:

Nazwa/Imię i nazwisko upoważnionego przedstawiciela (jeśli dotyczy):

Adres:

Kod pocztowy:

Nazwa notyfikowanego podmiotu do **oceny emisji spalin**:

Adres:

Kod pocztowy: Nr jednostki notyfikowanej:

Nazwa notyfikowanego podmiotu do **oceny emisji hałasu**:

Adres:

Kod pocztowy: Nr jednostki notyfikowanej:

Zastosowany moduł oceny emisji spalin:

lub silnik homologowany zgodnie z:

Zastosowany moduł oceny emisji hałasu:

Inne zastosowane dyrektywy wspólnotowe:

OPIS SILNIKA (-ów) I WYMAGANIA ZASADNICZE

Typ napędu:

Silnik zaburtowy

Rodzaj paliwa:

Benzyna

Cykl spalania:

4 suw

IDENTYFIKACJA SILNIKA (-ÓW) OBJĘTEGO (-YCH) NINIEJSZĄ DEKLARACJĄ ZGODNOŚCI

| Nazwa modelu silnika lub rodziny silników: | Niepowtarzalny (-) numer(-y) identyfikacyjny(-e) silnika(-ów) lub kod(-y) rodzin(-y) silników | Świadectwo badania typu WE (Emisja spalin) | Świadectwo badania typu WE (Emisja hałasu) |
|--|---|--|--|
| | | | |
| | | | |
| | | | |

| Wymagania zasadnicze (odniesienie do istotnych artykułów w załączniku I.B i I.C dyrektywy) | Zharmonizowane normy Pełne zastosowanie | Zharmonizowane normy Częściowe zastosowanie, zob. dokumentacja techniczna | Inne dokumenty referencyjne ¹ Pełne zastosowanie | Inne dokumenty referencyjne Częściowe zastosowanie, zob. dokumentacja techniczna | Pozostałe świadectwa zgodności Zob. dokumentacja techniczna | Określ zharmonizowane ² normy lub inne użyte dokumenty referencyjne <i>(z rokiem publikacji jak "EN ISO 8666:2002")</i> |
|---|---|--|--|---|---|---|
| | <i>Wybierz tylko jedno pole w każdej linii.</i> | | | | | |
| Załącznik I.B – Emisja spalin | | | | | | |
| Identyfikacja silnika napędowego (Załącznik I.B.1) | | | | | | |
| Wymagania dotyczące emisji spalin (Załącznik I.B.2) | | | | | | |
| Trwałość (Załącznik I.B.3) | | | | | | |
| Instrukcja Użytkownika (Załącznik I.B.4) | | | | | | |
| Załącznik I.C – Emisja hałasu | | | | | | |
| Poziom emisji hałasu (Załącznik I.C.1) | | | | | | |
| Instrukcja Użytkownika (Załącznik I.C.2) | | | | | | |
| Trwałość (Załącznik I.C.3) | | | | | | |

¹ Takie jak niezharmonizowane normy, przepisy, regulacje, wytyczne, itp.

² Normy opublikowane w Dzienniku Urzędowym UE

Niniejsza deklaracja zgodności została wystawiona na wyłączną odpowiedzialność producenta. Oświadczam w imieniu producenta silnika, że wymieniony(-e) powyżej silnik(-i) rekreacyjnej jednostki pływającej jest zgodny (są zgodne) ze wszystkimi odpowiednimi zasadniczymi wymaganiami w sposób określony i jest (są) w zgodności z Artykułem 4 (1) i załącznikiem I Dyrektywy 2013/53/EU.

Imię i nazwisko / funkcja:

(Wskazanie osoby upoważnionej do składania podpisu w imieniu producenta silnika lub jego autoryzowanego przedstawiciela)

Data i miejsce wydania: (rr/mm/dd)

Podpis i tytuł:

(lub równoważne oznakowanie)

Deklaratsioon väikelaeva käiturite vastavuse kohta (päramootorid ja integreeritud väljalaskesüsteemiga sisepäramootorid) direktiivi 2013/53/EU nõuetele.
(Täidab tootja või, volituse korral, autoriseeritud esindaja)

Mootori tootja nimi:

Address:

Postiindeks:

Volitatud esindaja nimi (kui kohaldatav):

Address:

Postiindeks:

Teavitatud asutuse nimetus **vastavushindamiseks heitgaasinõuete osas:**

Address:

Postiindeks: Volitatud asutuse number:

Teavitatud asutuse nimetus **vastavushindamiseks müraemissiooni osas:**

Address:

Postiindeks: Volitatud asutuse number:

Vastavushindamiseks heitgaaside osas kasutatud moodul:

või mootoritüüp vastavuses:

Vastavushindamiseks müraemissiooni osas kasutatud moodul:

Muud kohaldatud ühenduse direktiivid:

MOOTORITÜÜPI(DE) KIRJELDUS

Mootori tüüp:

Päramootor

Kütuse tüüp:

Bensiin

Põlemistsükel:

4-taktiline

SEE VASTAVUSDEKLARATSIOON HÕLMAB JÄRGMISI MOOTOREID

| Mootori mudeli või mootoritüüpikonna nimetus: | Mootori või mootoritüüpikonna tunnusnumber või -numbrid | EC tüübihindamistöend (Heitgaasid) | EC tüübihindamistöend (Müraemissioon) |
|---|---|------------------------------------|---------------------------------------|
| | | | |
| | | | |
| | | | |

| Olulised nõuded (viited asjakohastele artiklitele direktiivi lisades I.B & I.C) | Ühtlustatud standardid Täielik rakendus | Ühtlustatud standardid Osaline rakendus, vaata tehnilist dokumenti | Muu normatiivdokument ¹ Täielik rakendus | Muu normatiivdokument Osaline rakendus, vaata tehnilist dokumenti | Muu vastavustöend Vaata tehnilist dokumenti | Täpsusta ühtlustatud ² standardid või muud kasutatud normatiivdokumendid (koos ilmutamisaastaga, näiteks "EN ISO 8666:2002") |
|--|--|---|--|--|--|--|
| | | | | | | |
| Lisa I.B – Heitgaasid | | | | | | |
| Mootori tunnusnumber (Lisa I.B.1) | | | | | | |
| Nõuded heitgaaside osas (Lisa I.B.2) | | | | | | |
| Vastupidavus (Lisa I.B.3) | | | | | | |
| Omaniku käsiraamat (Lisa I.B.4) | | | | | | |
| Lisa I.C – Müraemissioonid | | | | | | |
| Müraemissiooni tasemed (Lisa I.C.1) | | | | | | |
| Omaniku käsiraamat (Lisa I.C.2) | | | | | | |
| Vastupidavus (Lisa I.C.3) | | | | | | |

¹ Näiteks mitteühtlustatud standardid, reeglid, määrused, juhendid jne.
² Euroopa Liidu Teatajas ilmunud standardid

Käesoleva vastavusdeklaratsiooni väljastamise eest vastutab ainult tootja. Deklareerin mootori tootja nimel, et eelnimetatud väikelaev(ad) vastab (vastavad) Artiklis 4 (1) ja Direktiivi 2013/53/EU Lisas 1 täpsustatud nõuetele.

Nimi/ametikoht:

(Mootori tootja nimel alla kirjutama volitatud isik või tema volitatud esindaja)

Väljastamiskuupäev ja koht: (yy/mm/dd)

Allkiri ja ametikoht:

(või samaväärne märg)

**Декларация за съответствие на задвижващите двигатели за развлекателни плавателни съдове
(извънбордови или кърмови двигатели с интегрално изпускане)
с изискванията на Директива 2013/53/ЕС.
(Да бъде попълнена от производителя или от упълномощен представител)**

Име на производител на двигателя:

Адрес:

Пощенски код:

Име на упълномощен представител (ако е приложимо):

Адрес:

Пощенски код:

Име на уведомен орган за оценяване на емисии изпускани газове:

Адрес:

Пощенски код: Номер на уведоления орган:

Име на уведомен орган за оценяване на шумови емисии:

Адрес:

Пощенски код: Номер на уведоления орган:

Модул за оценка на съответствие, използван за емисии изпускани газове:

или тип двигател - одобрен в съответствие с:

Модул за оценка на съответствие, използван за шумови емисии:

Други приложими обществени директиви:

ОПИСАНИЕ НА ДВИГАТЕЛЯ(ИТЕ)

Тип задвижване:

Извънбордов двигател

Тип гориво:

Бензин

Цикъл на горене:

Четиритактов

ИДЕНТИФИКАЦИЯ НА ДВИГАТЕЛЯ(ИТЕ) В ОБСЕГА НА ТАЗИ ДЕКЛАРАЦИЯ ЗА СЪОТВЕТСТВИЕ

| Наименование на модел или семейство двигатели: | Уникален идентификационен номер(а) на двигател или код(ове) на семейство двигатели | Европейската общност - Сертификат за технически преглед (Емисия на изгорелите газове) | Европейската общност- Сертификат за технически преглед (Емисии на шума) |
|--|--|---|---|
| | | | |
| | | | |
| | | | |
| | | | |

| | | | | | | |
|--|---|--|--|--|---|--|
| <p align="center">Изисквания</p> <p>(препратка към съответните членове в приложения I.B & I.C на директивата)</p> | <p align="center">Хармонизирани стандарти</p> <p align="center">Пълно приложение</p> | <p align="center">Хармонизирани стандарти</p> <p align="center">Частично приложение, вжк техническото досие</p> | <p align="center">Други референтни документи</p> <p align="center">1 Пълно приложение</p> | <p align="center">Други референтни документи</p> <p align="center">Частично приложение, вжк техническото досие</p> | <p align="center">Други доказателства за</p> <p align="center">вжк техническото досие</p> | <p align="center">Посочете използваните хармонизирани стандарти ² или други референтни документи.</p> <p align="center">(с година на публикация, например "EN ISO 8666:2002")</p> |
| <p>Отбележете само по едно квадратче на ред</p> | | | | | | <p>Всички редове вдясно до отбелязаните квадратчета трябва да бъдат попълнени</p> |
| Анекс I.B – Емисии изпускани газове | | | | | | |
| Идентификация на тип задвижване на двигателя (приложение I.B.1) | | | | | | |
| Изисквания за отработените емисии (приложение I.B.2) | | | | | | |
| Издръжливост (приложение I.B.3) | | | | | | |
| Ръководство на потребителя (приложение I.B.4) | | | | | | |
| Анекс I.C – Шумови емисии | | | | | | |
| Ниво на шумовите емисии (приложение I.C.1) | | | | | | |
| Ръководство на потребителя (приложение I.C.2) | | | | | | |
| Издръжливост (приложение I.C.3) | | | | | | |

¹ Като нехармонизирани стандарти, правилници, наредби, указания и др.

² Стандарти, публикувани в Официален вестник на ЕС

Тази декларация за съответствие е издадена единствено под отговорността на производителя. Аз декларирам от името на производителя на тези двигатели, че споменатият(ите) по-горе двигател(и) отговаря(т) на изискванията, посочени в член 4 (1) и приложение I на Директива 2013/53/ЕС.

Име/длъжност:

(Идентификация на упълномощения да подписва от името на производителя на двигатели или от негов упълномощен представител)

Подпис и заимство:

(или еквивалентна маркировка)

Дата и място на издаване: (гг/мм/дд)

**Pramoninių laivų traukos varomųjų variklių (bortinių variklių ir varomųjų laivagalio variklių su vientisu išmetimu) atitikties deklaracija atitinkanti 2013/53/EU reikalavimus
(turi užpildyti gamintojas arba, pagal įgaliojimą, atstovas)**

Variklio gamintojo pavadinimas:

Adresas:

Pašto kodas:

Įgaliotasis atstovas (jei toks yra):

Adresas:

Pašto kodas:

Paskelbtoji įstaiga **išmetamiesiems teršalams vertinti**:

Adresas:

Pašto kodas: **Notifikuotos įstaigos numeris:**

Paskelbtoji įstaiga **skleidžiamam triukšmui vertinti**:

Adresas:

Pašto kodas: **Notifikuotos įstaigos numeris:**

Atitikties vertinimo modulis, taikomas išmetamiesiems teršalams:

arba variklio tipas patvirtintas pagal:

Atitikties vertinimo modulis, taikomas skleidžiamam triukšmui:

Kitos taikomos Bendrijos Direktyvos:

VARIKLIO TIPO APIBŪDINIMAS

Varytuvo tipas:

Borto variklis

Degalų tipas:

Benzinas

Degimo ciklas:

4 taktų

VARIKLIO (-Ų) IDENTIFIKAVIMAS, KURIEMS TAIKOMA ŠI ATITIKTIES DEKLARACIJA

| Variklio modelio pavadinimas arba variklių grupė: | Unikalus variklio identifikacinis numeris(-iai) arba variklių grupės kodas(-ai) | EB tipas- tyrimo sertifikatas (išmetamųjų teršalų) | EB tipas- tyrimo sertifikatas (Triukšmo emisijos) |
|---|---|--|---|
| | | | |
| | | | |
| | | | |

| | | | | | | |
|--|--|---|---|--|---|--|
| <p align="center">Pagrindiniai reikalavimai</p> <p>(nuoroda į atitinkamus I.B & I.C Direktyvos straipsnius)</p> | <p align="center">Suderinti standartai Pilnai taikomi</p> | <p align="center">Suderinti standartai Dalinai taikomi. Žr. Techninį dokumentą</p> | <p align="center">Kiti informaciniai dokumentai¹ Pilnai taikoma</p> | <p align="center">Kiti informaciniai dokumentai Dalinai taikomi. Žr. Techninį dokumentą</p> | <p align="center">Kiti atitikties patvirtinimai Žr. Techninį dokumentą</p> | <p align="center">Nurodyti 2 suderintus ² standartus arba kitus naudotus informacinius dokumentus <i>(nuorodant paskelbimo metus, pvz.: "EN ISO 8666:2002")</i></p> |
| | | | | | | |
| I.B Priedas – išmetamieji teršalai | | | | | | |
| Varomojo variklio identifikavimas (Priedas I.B.1) | | | | | | |
| Reikalavimai dėl išmetamųjų teršalų (Priedas I.B.2) | | | | | | |
| Patvarumas (Priedas I.B.3) | | | | | | |
| Naudotojo vadovas (Priedas I.B.4) | | | | | | |
| I.C Priedas – Skleidžiamas triukšmas | | | | | | |
| Garso emisijos lygis (Priedas I.C.1) | | | | | | |
| Naudotojo vadovas (Priedas I.C.2) | | | | | | |
| Patvarumas (Priedas I.C.3) | | | | | | |

¹ Tokie kaip nesuderinti standartai, taisyklės, reglamentai, gairės ir t.t.

² Standartai paskelbti ES Oficialiajame Leidinyje

Ši atitikties deklaracija yra išduota remiantis gamintojo atsakomybe. Aš, gamintojo vardu, pareiškiu, kad minėtas pramoninis laivas atitinka visus reikalavimus, nurodytus 2013/53/EU Direktyvos 4 (1) Straipsnyje bei I Priede.

Vardas / pareigos:

(Įgaliotasis asmuo turi teisę pasirašyti variklių gamintojo vardu ar jo įgaliotojo atstovo)

Išdavimo data ir vieta: (yy/mm/dd)

Parašas ir pareigos:

(arba ekvivalentiškas žymėjimas)

Vyhlasenie o zhode pre hnacie motory rekreačných plavidiel (závesné motory a kormové hnacie motory so zabudovaným výfukovým systémom) na základe požiadaviek smernice 2013/53/ES.
(Vyplnía výrobca alebo, ak bol splnomocnený, poverený zástupca)

Názov výrobcu motorov:
Adresa:
Poštové smerovacie číslo:

Názov autorizovaného zástupcu (ak je to uplatniteľné):
Adresa:
Poštové smerovacie číslo:

Názov úradne oboznámeného orgánu povereného **hodnotením emisií výfukových plynov**:
Adresa:
Poštové smerovacie číslo: Číslo úradne oboznámeného orgánu:

Názov úradne oboznámeného orgánu povereného **hodnotením emisií hluku**:
Adresa:
Poštové smerovacie číslo: Číslo úradne oboznámeného orgánu:

Modul pre hodnotenie zhody používaný pre emisie výfukových plynov:

alebo typ motora schválený v súlade:

Modul pre hodnotenie zhody používaný pre emisie hluku:

Ďalšie aplikované smernice Spoločenstva:

POPIS TYPU MOTORA (MOTOROV)

Typ pohonu:

Závesný lodný motor

Typ paliva:

Benzín

Spaľovací takt:

4-taktný

IDENTIFIKÁCIA MOTORA (MOTOROV) OBSIAHNUTÝCH V TOMTO VYHLÁSENÍ O ZHODE

| Názov modelu motora alebo motorovej skupiny: | Špecifické motorové identifikačné číslo (čísla) alebo kód (kódy) motorovej skupiny | Certifikát ES o skúške typu (emisie výfukových plynov) | Certifikát ES o skúške typu (Emisie hluku) |
|--|--|--|--|
| | | | |
| | | | |
| | | | |

| Základné požiadavky (pozrite si príslušné články v prílohe I.B a I.C smernice) | Harmonizované normy Upínne uplatnenie | Harmonizované normy Čiastočné uplatnenie, podrobnosti v tech. zložke | Iné referenčné dokumenty ¹ Upínne uplatnenie | Iné referenčné dokumenty Čiastočné uplatnenie, podrobnosti v tech. zložke | Iné preukázanie zhody Podrobnosti v technickej zložke | Uvedte harmonizované ² normy alebo iné referenčné dokumenty, ktoré sa použili (s rokom vydania, ako napr. „EN ISO 8666:2002“) |
|---|--|--|--|---|---|--|
| | | | | | | |
| Začiarknite len jedno políčko v riadku | | | | | Všetky riadky napravo od začiarkavacích políčok musia byť vyplnené | |
| Príloha I.B – Emisie výfukových plynov | | | | | | |
| Identifikácia hnacieho motora (Príloha I.B.1) | | | | | | |
| Požiadavky na emisie výfukových plynov (Príloha I.B.2) | | | | | | |
| Životnosť (Príloha I.B.3) | | | | | | |
| Užívateľská príručka (Príloha I.B.4) | | | | | | |
| Príloha I.C – Hlukové emisie | | | | | | |
| Úroveň emisií hluku (Príloha I.C.1) | | | | | | |
| Užívateľská príručka (Príloha I.C.2) | | | | | | |
| Životnosť (Príloha I.C.3) | | | | | | |

¹ Ako napríklad neharmonizované normy, pravidlá, predpisy, direktíva atď.

² Normy uverejnené v Úradnom vestníku Európskej únie

Toto vyhlásenie o zhode sa vydáva na výhradnú zodpovednosť výrobcu. Vyhlasujem v mene výrobcu, že vyššie uvedený motor pre rekreačné plavidlá spĺňa požiadavky uvedené v Článku 4 (1) a Prílohe I smernice 2013/53/ES.

Meno / funkcia:

(Identifikácia osoby oprávnenej na podpis v mene výrobcu motorov alebo jeho splnomocneného zástupcu)

Podpis a titul:

(Alebo ekvivalentné označenie)

Dátum a miesto a vydania: (rr/mm/dd)

**Izjava o skladnosti pogonskih motorjev za rekreacijska plovila
(izvenkrmni motorji in krmni motorji z vgrajenim izpuhom) z zahtevami Direktive 2013/53/EU
(Izpolni proizvajalec ali, če gre za prodajo, pooblaščen predstavnik)**

Ime proizvajalca motorja:

Naslov:

Poštna številka:

Ime pooblaščenega zastopnika (če se uporablja):

Naslov:

Poštna številka:

Ime priglāšenega organa za **oceno emisije izpušnih plinov**:

Naslov:

Poštna številka: Številka priglāšenega organa:

Ime priglāšenega organa za **oceno emisije hrupa**:

Naslov:

Poštna številka: Številka priglāšenega organa:

Modul ocenjevanja skladnosti uporabljen za emisije izpušnih plinov:

ali homologiran tip motorja v skladu z:

Modul ocenjevanja skladnosti uporabljen za emisije hrupa:

Uporaba drugih direktiv Skupnosti:

OPIS TIPA MOTORJA(-EV)

Vrsta pogona:

izvenkrmni motor

Tip goriva:

bencin

Cikel delovanja:

4-taktni

MOTOR(JI), ZA KATERE VELJA TA IZJAVA O SKLADNOSTI

| Naziv modela ali družine motorja: | Enotna identifikacijska številka(e) ali koda(e) družine motorja | Certifikat ES o pregledu tipa (emisije izpušnih plinov) | Certifikat ES o pregledu tipa (emisije hrupa) |
|-----------------------------------|---|---|---|
| | | | |
| | | | |
| | | | |

| Bistvene zahteve (sklic na ustrezne člene iz Priloge I.B & I.C direktive) | Usklajeni standardi Pona uporaba | Usklajeni standardi Dejna uporaba, glej teh. datotele | Drugi referenčni dokumenti ¹ Pona uporaba | Drugi referenčni dokumenti Dejna uporaba, glej teh. datotele | Druga dokazila o skladnosti Glej teh. Datotele | Opredelite usklajene ² standarde ali druge uporabljene referenčne dokumente (skupaj z letom objave npr. "EN ISO 8666:2002") |
|--|-------------------------------------|--|---|---|---|---|
| | | | | | | |
| Priloga I.B – Izpušne emisije | | | | | | |
| Identifikacija pogonskega motorja (Priloga I.B.1) | | | | | | |
| Zahteve izpušnih emisij (Priloga I.B.2) | | | | | | |
| Trajnost (Priloga I.B.3) | | | | | | |
| Navodila za uporabo (Priloga I.B.4) | | | | | | |
| Priloga I.C – Emisije hrupa | | | | | | |
| Raven emisij hrupa (Priloga I.C.1) | | | | | | |
| Navodila za uporabo (Priloga I.C.2) | | | | | | |
| Trajnost (Priloga I.C.3) | | | | | | |

¹ Kot so neusklajeni standardi, pravila, predpisi, smernice itd.

² Standardi objavljeni v Uradnem listu EU

Ta izjava o skladnosti se izda v okviru izključne odgovornosti proizvajalca. V imenu proizvajalca izjavljam, da zgoraj navedeno rekreacijsko plovilo izpolnjuje zahteve iz 4. (1) člena in Priloge I direktive 2013/53/EU.

Ime / funkcija:

(identifikacija osebe, pooblaščenega za podpisovanje v imenu proizvajalca motorja ali pooblaščenega zastopnika)

Podpis in naziv:

(ali enakovredna oznaka)

Datum in kraj izdaje: (yy/mm/dd)

**Declarație de conformitate pentru motoarele de propulsie ale ambarcațiunilor de agrement
(motoare exterioare și motoare interioare cu propulsor orientabil cu evacuare integrată)
cu cerințele Directivei 2013/53/EU**

(A se completa de către producător sau, dacă mandatat, reprezentantul autorizat)

Numele producătorului motorului:

Adresa:

Cod poștal:

Numele reprezentantului autorizat (dacă este cazul):

Adresa:

Cod poștal:

Numele comisiei notificate pentru **evaluarea emisiilor de eșapament**:

Adresa:

Cod poștal: Numărul Organismului Notificat:

Numele comisiei notificate pentru **evaluarea emisiilor de zgomot**:

Adresa:

Cod poștal: Numărul Organismului Notificat:

Modul de evaluare a conformității folosit la emisiile de eșapament:

Sau tipul de motor aprobat în conformitate cu:

Modul de evaluare a conformității folosit la emisiile de zgomot:

Alte directive comunitare aplicative:

DESCRIEREA TIPULUI DE MOTOR

Tip de propulsie:

Motor suspendat

Tip combustibil:

Benzină

Ciclu combustie:

4 timpi

IDENTIFICAREA MOTORULUI(-elor) CUPRINS(-e) ÎN ACEASTĂ DECLARAȚIE DE CONFORMITATE

| Nume model motor sau grup motor | Unic(e) număr(-ere) de identificare motor sau cod(uri) de grup motor | Certificat examinare-tip CE (Emisii de evacuare) | Certificat examinare-tip CE (Emisii de sunet) |
|---------------------------------|--|--|---|
| | | | |
| | | | |
| | | | |

| Cerințe esențiale (referințe la articole relevante din anexa I.B și I.C din Directivă) | Standarde armonizate Aplicare integrală | Standarde armonizate Aplicare parțială, a se vedea fișa tehnică | Alte documente de referință 1 Aplicare integrală | Alte documente de referință Aplicare parțială, a se vedea fișa tehnică | Alte dovezi de conformitate A se vedea fișa tehnică | Precizați standardele armonizate 2 sau alte documente de referință utilizate (cu anul de publicare cum ar fi „EN ISO 8666: 2002”) |
|---|--|--|---|---|--|---|
| | | | | | | <i>Toate rândurile din dreapta câștelor bifate trebuie completate</i> |
| Bifați numai o căsuță pe fiecare rând | | | | | | |
| Anexa I.B – Emisii de eșapament | | | | | | |
| Identificarea motorului cu propulsie (Anexa I.B.1) | | | | | | |
| Cerințe pentru emisiile de evacuare (Anexa I.B.2) | | | | | | |
| Durabilitate (Anexa I.B.3) | | | | | | |
| Manualul producătorului (Anexa I.B.4) | | | | | | |
| Anexa I.C – Emisii de zgomot | | | | | | |
| Nivelul emisiilor de zgomot (Anexa I.C.1) | | | | | | |
| Manualul producătorului (Anexa I.C.2) | | | | | | |
| Durabilitate (Anexa I.C.3) | | | | | | |

¹ Cum ar fi standarde ne-armonizate, reguli, regulamente, instrucțiuni, etc.
² Standardele publicate în Monitorul Oficial al UE

Această declarație de conformitate este emisă sub responsabilitatea producătorului. Declar în numele producătorului că motorul ambarcațiunilor de agrement menționat mai sus respectă toate cerințele menționate în Articolul 4 (1) și Anexa I a Directivei 2013/53/EU.

Nume / funcție:

(Identificarea persoanei împuternicite să semneze în numele producătorului motorului sau a reprezentantului său autorizat)

Semnătura și titlul:

(sau o marcă echivalentă)

Data și locul emiterii: (yy/mm/dd)

**Atbilstības deklarācija atpūtas kuģu dzinēju (ārpusklāja (piekaramā tipa) vai aizmugurējā klāja (iebūvētie) dzinēji ar integrēto izplūdi) standartiem, saskaņā ar Direktīvu 2013/53/EK.
(Aizpilda ražotājs, vai nepieciešamības gadījumā pilnvarotais pārstāvis)**

Motora ražotājs:

Adrese:
posta indekss:

Pilnvarotā pārstāvja nosaukums (ja piemērojams):

Adrese:
posta indekss:

Izplūdes gāzu oficiālā kontroles grupa:

Adrese: _____ **Pilnvarotās iestādes numurs:** _____

Trokšņu izplūdes oficiālā kontroles grupa:

Adrese: _____ **Pilnvarotās iestādes numurs:** _____

Atbilstības kontroles koeficients izplūdes gāzēm:

Vai dzinēja tips, kas apstiprināts saskaņā ar:

Atbilstības kontroles koeficients trokšņu izdaišanai:

Citi attiecinātie noteikumi:

MOTORA APRAKSTS UN PAMATPRASĪBAS

Dzinēja tips:

Ārpusklāja (piekaramais) motors

Degvielas tips:

benzīns

Iekšdedzes dzinēja tips:

4 taktu

ŠAJĀ ATBILSTĪBAS DEKLARĀCIJĀ IETILPSTOŠIE MOTORU TIPI

| Motora modelis vai tā grupa: | motoru identifikācijas numuri vai grupu kodi | EK tipa pārbaudes sertifikāts (Izplūdes gāzu emisija) | EK tipa pārbaudes sertifikāts (Trokšņa emisija) |
|------------------------------|--|---|---|
| | | | |
| | | | |
| | | | |

| | | | | | | |
|---|---|---|--|--|---|---|
| <p align="center">Svarīgākās prasības</p> <p align="center">(atsauce uz attiecīgajiem punktiem Direktīvas pielikumā I.B & I.C)</p> | <p align="center">Harmonizētie standarti Pilnīga piemērošana</p> | <p align="center">Harmonizētie standarti Daļēja piemērošana, skatīt tehnisko failu</p> | <p align="center">Citi atsauces dokumenti Pilnīga piemērošana</p> | <p align="center">Citi atsauces dokumenti Daļēja piemērošana, skatīt tehnisko failu</p> | <p align="center">Cits atbilstības pierādījums Skatīt tehnisko failu</p> | <p align="center">Norādiet harmonizētos ² standartus vai citus izmantotos atsauces dokumentus</p> <p align="center"><i>(ar publikācijas gadu, kā "EN ISO 8666:2002")</i></p> |
|---|---|---|--|--|---|---|

Atzīmējiet tikai vienu lodzīnu katrā rindā

| | | | | | | | | | | |
|---|--|--|--|--|--|--|--|--|--|---|
| Papildinājums I.B – izplūdes gāzes | | | | | | | | | | Visām rindām pa labi no atzīmētā lodzīna jābūt aizpildītām |
| Dzinējspēka motora identifikācija (Pielikums I.B.1) | | | | | | | | | | |
| Izplūdes gāzu emisiju prasības (Pielikums I.B.2) | | | | | | | | | | |
| Izturība (Pielikums I.B.3) | | | | | | | | | | |
| Lietotāja pamācība (Pielikums I.B.4) | | | | | | | | | | |
| Papildinājums I.C – trokšņu izdala | | | | | | | | | | |
| Trokšņa izmešu līmenis (Pielikums I.C.1) | | | | | | | | | | |
| Lietotāja pamācība (Pielikums I.C.2) | | | | | | | | | | |
| Izturība (Pielikums I.C.3) | | | | | | | | | | |

¹ Piemēram, harmonizētie standarti, noteikumi, nosacījumi, vadlīnijas, utt.
² Standarti publicēti ES Oficiālajā vēstnesī

Ražotājs uzņemas pilnīgu atbildību par šo standartu atbilstības deklarāciju. Kā ražotāja pārstāvis es deklarēju, ka iepriekš minētais atpūtas kuģis atbilst visām Direktīvas 2013/53/EK 4 (1) panta un Pielikuma I prasībām.

Vārds, Uzvārds/ieņemamais amats
(personas identifikācija, kurai ir tiesības parakstties pārstāvo motora ražotāju, vai tā pilnvarotais pārstāvis)

Paraksts un atšifrējums:
(Vai cits apstiprinājuma veids)

datums un izdošanas vieta (yy/mm/dd)

Megfelelőség nyilatkozat a 2013/53/EU irányelvű követelményeknek megfelelő, kedvezési célú hajtómotorokra (külmotorokra és beépített kipufogórendszerrel rendelkező farmotorokra)
(A gyártó vagy a gyártó meghatalmazott képviselője által kitöltendő)

A motor gyártójának a neve:

Cím:

Irányítószám:

A meghatalmazott képviselő neve (amennyiben van ilyen):

Cím:

Irányítószám:

A kipufogógáz kibocsátás értékelésre bejelentett testület neve:

Cím:

Irányítószám: Bejelentett szervezet azonosító száma:

A zaj kibocsátás értékelésre bejelentett testület neve:

Cím:

Irányítószám: Bejelentett szervezet azonosító száma:

A kipufogógáz kibocsátás megfelelésért értékelésre

használt modul:

vagy motor típusjóváhagyással a következők szerint:

A zajkibocsátás megfelelésért értékelésre használt modul:

Egyéb alkalmazott Közösségi Irányelvek:

A MOTORTÍPUS(OK) LEÍRÁSA

Hajtómotor típusa:

Külmotor

Üzemanyag típus:

Benzin

Égési ciklus:

4 ütem

EZEN MEGFELELŐSÉGI NYILATKOZAT SZERINTI MOTOR(OK) BEAZONOSÍTÁSA

| Motor típus vagy motorcsoalád neve: | Egyedi motor azonosító szám(ok) vagy motor család kód(ok) | EK típusvizsgálati tanúsítvány (kipufogógáz-kibocsátás) | EK típusvizsgálati tanúsítvány (Zajkibocsátás) |
|-------------------------------------|---|---|--|
| | | | |
| | | | |
| | | | |

| Alapvető követelmények (az irányelv I.B és I.C mellékletében lévő cikkek szerinti) | Harmonizált szabványok Teljeskörű kérelem | Harmonizált szabványok Részleges kérelem, lásd a műszaki dokumentációban | Egyéb hivatkozott dokumentumok ¹ Teljeskörű kérelem | Egyéb hivatkozott dokumentumok Részleges kérelem, lásd a műszaki dokumentációban | Megfeleléség egyéb bizonyítéka Lásd a műszaki dokumentációban | Adja meg az alkalmazott harmonizált szabványokat ² és egyéb hivatkozott dokumentumokat (a publikáció évével mint például "EN ISO 8666:2002") |
|---|--|---|---|---|--|--|
| | | | | | | |
| I.B Melléklet – Kipufogógáz kibocsátások | | | | | | |
| Hajtómotor azonosítása (I. melléklet B.1.) | | | | | | <i>A megfelelő rubrikák jobb oldalán lévő sorokat mind ki kell tölteni.</i> |
| Kipufogógáz-kibocsátási követelmények (I. melléklet B.2.) | | | | | | |
| Tartósság (I. melléklet B.3.) | | | | | | |
| Használati utasítás (I. melléklet B.4.) | | | | | | |
| Annex I.C – Zaj kibocsátás | | | | | | |
| Zajkibocsátás-szint (I. melléklet C.1.) | | | | | | |
| Használati utasítás (I. melléklet C.2.) | | | | | | |
| Tartósság (I. melléklet C.3.) | | | | | | |

¹ Mint például harmonizált szabványok, szabályok, rendeletek, irányelvek stb.

² Az Európai Unió hivatalos Lapjában közzétett szabványok

Ez a megfelelés nyilatkozat a gyártó teljes felelősségének tudatában készült. A motorgyártó nevében kijelentem, hogy a fent említett kedvezési célú vízi jármű a 2013/53/EU irányelv 4.cikk (1) bekezdésében és az I. mellékletben meghatározott követelményeknek megfelel.

Név/részleg:

(A motorgyártó nevében vagy a gyártó által meghatározott képviselő nevében aláírásra felhatalmazott személy azonosítója)

Alírárs és megnevezés:

(vagy egyenértékű jelzés)

Kiadás helye és ideje: (yy/mm/dd)

Δήλωση συμμόρφωσης για σκάφη αναψυχής με προσωπικούς κινητήρες (εξωλέμβιους κινητήρες και εσω-εξωλέμβιους κινητήρες με ενσωματωμένη εξάτμιση) με τις απαιτήσεις της οδηγίας 2013/53/ΕΕ
(Να συμπληρωθεί από τον κατασκευαστή ή, εάν απαιτείται, από εξουσιοδοτημένο αντιπρόσωπο)

Όνομα του κατασκευαστή κινητήρων:

Διεύθυνση:

Ταχυδρομικός Τομέας:

Όνομα εξουσιοδοτημένου αντιπροσώπου (εάν ισχύει):

Διεύθυνση:

Ταχυδρομικός Τομέας:

Όνομα Επιτροπής αναφοράς ελέγχου εκπομπής θορύβου:

Διεύθυνση:

Ταχυδρομικός Τομέας: Αριθμός αρμόδιου φορέα:

Όνομα Επιτροπής αναφοράς ελέγχου εκπομπής καυσαερίων:

Διεύθυνση:

Ταχυδρομικός Τομέας: Αριθμός αρμόδιου φορέα:

Πρότυπα τήρησης των απαιτούμενων όρων που χρησιμοποιούνται για την εκπομπή καυσαερίων:

ή τύπος εγκριμένου κινητήρα σύμφωνα με:

Πρότυπα τήρησης των απαιτούμενων όρων που χρησιμοποιούνται για την εκπομπή θορύβου:

Άλλες Οδηγίες της Κοινότητας σε ισχύ:

ΠΕΡΙΓΡΦΗ ΤΟΥ ΤΥΠΟΥ ΤΟΥ ΚΙΝΗΤΗΡΑ(ΩΝ)

Τύπος Κινητήρα:

Εξωλέμβιος κινητήρας

Είδος Καυσίμου:

Βενζίνη

Κύκλος Καύσης:

Τετράχρονος

ΠΡΟΣΛΟΓΙΣΜΟΣ ΚΙΝΗΤΗΡΑ (ΚΙΝΗΤΗΡΩΝ) ΠΟΥ ΚΑΛΥΠΤΕΤΑΙ (ΚΑΛΥΠΤΟΝΤΑΙ) ΑΠΟ ΑΥΤΗ ΤΗ ΔΗΛΩΣΗ ΕΝΑΡΜΟΝΙΣΗΣ

| Όνομα μοντέλου κινητήρα ή οικογένειας κινητήρα: | Αποκλειστικός αριθμός κινητήρα ή κωδικός (κωδικό) οικογένειας κινητήρα | Πιστοποιητικό ελέγχου τύπου EC (Εκπομπές καυσαερίων) | Πιστοποιητικό ελέγχου τύπου EC (Εκπομπή θορύβου) |
|---|--|--|--|
| | | | |
| | | | |
| | | | |

| Απαραίτητες προϋποθέσεις (αναφορά στα σχετικά άρθρα του Παραρτήματος I.B και I.C της Οδηγίας) | Εναρμονισμένα πρότυπα Πλήρης εφαρμογή | Εναρμονισμένα πρότυπα Μερική εφαρμογή, βλ.άτε τεχνικό αρχείο | Άλλα έγγραφα αναφοράς ¹ Πλήρης εφαρμογή | Άλλα έγγραφα αναφοράς Μερική εφαρμογή, βλ.άτε τεχνικό αρχείο | Άλλα απόδειξη συμμόρφωσης Βλ.άτε τεχνικό αρχείο | Καθορίστε τα εναρμονισμένα πρότυπα ² ή άλλα έγγραφα αναφοράς που χρησιμοποιήθηκαν (μαζί με έτος δημοσίευσης, όπως π.χ. «πρότυπο EN ISO 8666: 2002») |
|--|---------------------------------------|--|--|--|---|---|
| | | | | | | |
| Παράρτημα I.B – Εκπομπή Καυσαερίων | | | | | | |
| Αναγνώριση προσωπικού κινητήρα (παράρτημα I.B.1) | | | | | | |
| Απαιτήσεις εκπομπών εξάτμισης (παράρτημα I.B.2) | | | | | | |
| Ανθεκτικότητα (παράρτημα I.B.3) | | | | | | |
| Οδηγίες ιδιοκτήτη (παράρτημα I.B.4) | | | | | | |
| Παράρτημα I.C – Εκπομπή Θορύβου | | | | | | |
| Επίπεδο εκπομπών θορύβου (παράρτημα I.C.1) | | | | | | |
| Οδηγίες ιδιοκτήτη (παράρτημα I.C.2) | | | | | | |
| Ανθεκτικότητα (παράρτημα I.C.3) | | | | | | |

¹ Όπως π.χ. μη εναρμονισμένα πρότυπα, κανόνες, κανονισμοί, κατευθυντήριες οδηγίες, κ.λπ.

² Πρότυπα που έχουν δημοσιευτεί στην Επίσημη Εφημερίδα της ΕΕ

Αυτή η δήλωση εναρμόνισης έχει εκδοθεί με αποκλειστική ευθύνη του κατασκευαστή. Δήλώνω εκ μέρους του κατασκευαστή ότι το σκάφος αναψυχής πληροί τις προϋποθέσεις που ορίζονται στο άρθρο 4 (1) και το παράρτημα I της οδηγίας 2013/53/ΕΕ.

Όνομα / Τμήμα:

(Στοιχεία του ατόμου που έχει εξουσιοδοτηθεί να υπογράψει για λογαριασμό του κατασκευαστή ή του εξουσιοδοτημένου αντιπροσώπου του)

Υπογραφή και τίτλος:

(ή έναν ισοδύναμο χαρακτηρισισμό)

Ημερομηνία και τόπος έκδοσης: (εε/μμ/ηη)

Izjava o sukladnosti pogonskih motora za rekreacijska plovila (izvanbrodskih motora i krmenih motora s integralnim ispuhom) prema zahtjevima Direktive 2013/53/EU (Ispunjava proizvođač ili, uz ovlaštenje, ovlašteni predstavnik)

Naziv proizvođača motora:

Adresa:

Pošanski broj:

Naziv ovlaštenog predstavnika (ukoliko se primjenjuje):

Adresa:

Pošanski broj:

Naziv ovlaštenog tijela za ocjenu emisije ispušnih plinova:

Adresa:

Pošanski broj: Broj ovlaštenog tijela:

Naziv ovlaštenog tijela za ocjenu razine buke:

Adresa:

Pošanski broj: Broj ovlaštenog tijela:

Modul ocjene sukladnosti korišten za emisiju ispušnih plinova:

ili motor tipski odobren u skladu sa:

Modul ocjene sukladnosti korišten za razinu buke:

Ostale primijenjene direktive:

OPIS MOTORA I OSNOVNIH ZAHTEJEVA

Tip pogona:

Izvanbrodski motor

Vrsta goriva:

Benzin

Ciklus izgaranja:

Četverotaktni

IDENTIFIKACIJA MOTORA KOJU POKRIVA OVA IZJAVA O SUKLADNOST

| Naziv modela motora ili obitelji motora: | Jedinstveni identifikacijski broj(evi) motora ili kod(ovi) obitelji motora | Certifikat o EC tipnom ispitivanju (Emisija ispušnih plinova) | Certifikat o EC tipnom ispitivanju (Emisija buke) |
|--|--|---|---|
| | | | |
| | | | |
| | | | |

| Osnovni zahtjevi (odnosi se na važeće članke u Dodatku I.B i I.C Direktive) | Harmonizirani standardi Puna primjena | Harmonizirani standardi Djelomična primjena, vidi teh. dokument | Ostali referentni dokumenti Puna primjena | Ostali referentni dokumenti Djelomična primjena, vidi teh. dokument | Drugi dokaz o sukladnosti Vidi tehnički dokument | Specificirati harmonizirane ² standarde ili ostale korištene referentne dokumente (s godinom izdavanja kao "EN ISO 8666:2002") |
|--|--|--|--|--|---|--|
| | Označiti samo jednu kućicu u redu | | | | | |
| Dodatak I.B – Emisije ispušnih plinova | | | | | | |
| Identifikacija pogonskog motora (Dodatak I.B.1) | | | | | | |
| Zahtjevi za emisiju ispušnih plinova (Dodatak I.B.2) | | | | | | |
| Izdržljivost (Dodatak I.B.3) | | | | | | |
| Korisnički priručnik (Dodatak I.B.4) | | | | | | |
| Dodatak I.C – Emisije buke | | | | | | |
| Razina emisije buke (Dodatak I.C.1) | | | | | | |
| Korisnički priručnik (Dodatak I.C.2) | | | | | | |
| Izdržljivost (Dodatak I.C.3) | | | | | | |

¹ Kao što su ne-harmonizirani standardi, pravila, regulative, smjernice itd.

² Standardi objavljeni u Službenom listu EU

Ova izjava o sukladnosti je izdana pod isključivom odgovornošću proizvođača. U ime proizvođača izjavljujem da gore navedeno rekreacijsko plovilo ispunjava zahtjeve navedene u Članku 4 (1) i Dodatku I Direktive 2013/53/EU.

Ime / funkcija:

(Identifikacija osobe ovlaštene za potpis u ime proizvođača motora ili njegov ovlašteni predstavnik)

Potpisi naslov:

(ili odgovarajuća oznaka)

Datum i mjesto izdavanja: (gg/mm/dd)

DF115B/115BG/140B/140BG

Declaration of Conformity for Recreational Craft Propulsion Engines (outboard engines and stern drive engines with integral exhaust) with the requirements of UK Recreational Craft Regulations SI 2017 no. 737 (Directive 2013/53/EU)

(To be completed by manufacturer or, if mandated, authorized representative)

| | |
|--|--|
| Name of engine manufacturer: SUZUKI MOTOR CORPORATION (SUZUKI) Address: 300 Takatsuka-cho, Minami-ku, Hamamatsu-shi, Shizuoka-ken, Japan Post Code: 432-8611 | |
| Name of Authorized Representative (if applicable): Suzuki GB PLC Address: Steinbeck Crescent, Snelshall West, Milton Keynes, MK4 4AE, United Kingdom Post Code: MK4 4AE | |
| Name of Approved Body for exhaust emission assessment: HPI-CEproof Ltd. Address: The Manor House, Howbery Park, Wallingford, OX10 8BA, United Kingdom Post Code: OX10 8BA ID Number: 1521 | |
| Name of Approved Body for noise emission assessment: HPI-CEproof Ltd. Address: The Manor House, Howbery Park, Wallingford, OX10 8BA, United Kingdom Post Code: OX10 8BA ID Number: 1521 | |
| Conformity assessment module used for exhaust emissions: B+C/C1 <input checked="" type="checkbox"/> B+D <input type="checkbox"/> B+E <input type="checkbox"/> B+F <input type="checkbox"/> G <input type="checkbox"/> H <input type="checkbox"/> or engine type-approved according to: <input type="checkbox"/> Directive 97/68/EC <input type="checkbox"/> EC Regulation No 595/2009 Conformity assessment module used for noise emissions: A <input type="checkbox"/> A1 <input checked="" type="checkbox"/> G <input type="checkbox"/> H <input type="checkbox"/> Other Community Directives applied: Supply of machinery (Safety) Regulations 2008, Electromagnetic Compatibility Regulations 2016 using the following standard: BS EN 55012:2007/A1:2009 and BS EN 61000-6-1:2007 | |
| DESCRIPTION OF ENGINE TYPE(s) | |
| Propulsion Type: Outboard engine Fuel Type: Petrol Combustion cycle: 4 stroke | |
| IDENTIFICATION OF ENGINE(S) COVERED BY THIS DECLARATION OF CONFORMITY | |
| Name of engine model or engine family: | Unique engine identification number(s) or engine family code(s) |
| DF115B/DF115BZ | 11506F/11506Z |
| DF115BG/DF115BZG | 11505F/11505Z |
| DF140B/DF140BZ | 14005F/14005Z |
| DF140BG/DF140BZG | 14004F/14004Z |

| Essential requirements (reference to relevant articles in Schedule 1 of the regulations) | Designated standards Full Application | Designated standards Partial application, see tech. file | Other reference documents ¹ Full Application | Other reference documents Partial Application, see tech. file | Other proof of conformity See technical file | Specify the designated standards ² or other reference documents used (with year of publication like "EN ISO 8666:2002") |
|---|--|---|--|--|---|--|
| | | | | | | |
| Schedule I.B – Exhaust Emissions | | | | | | |
| Propulsion Engine Identification (Schedule I.B.1) | X | | | | | Recreational Craft Regulations 2017 |
| Exhaust Emission Requirements (Schedule I.B.2) | X | | | | | ISO 18854:2015 |
| Durability (Schedule I.B.3) | X | | | | | Recreational Craft Regulations 2017 |
| Owner's manual (Schedule I.B.4) | X | | | | | Recreational Craft Regulations 2017 |
| Schedule I.C – Noise Emissions | | | | | | |
| Noise Emissions Level (Schedule I.C.1) | X | | | | | ISO 14509-1:2018 |
| Owner's Manual (Schedule I.C.2) | X | | | | | Recreational Craft Regulations 2017 |
| Durability (Schedule I.C.3) | X | | | | | Recreational Craft Regulations 2017 |

¹ Such as non-harmonized standards, rules, regulations, guidelines, etc.

² Standards published in gov.uk

This declaration of conformity is issued under the sole responsibility of the manufacturer. I declare on behalf of the manufacturer that the recreational craft propulsion engine(s) mentioned above fulfil(s) the requirements specified in Part 2 Regulation 6 and Schedule 1 of the Recreational Craft Regulations 2017 as amended.

Name / function: Shuichi Mishima / General Manager
Marine Engineering Department
 (Identification of the person empowered to sign on behalf of the engine manufacturer or his authorized representative)

Signature and title: 
 (or an equivalent marking)

Date and place of issue: (yy/mm/dd) 22/03/01, Hamamatsu, Japan

Prepared by

SUZUKI MOTOR CORPORATION

September, 2022

Printed in Japan

© COPYRIGHT SUZUKI MOTOR CORPORATION 2022



* 9 9 0 1 1 - 9 9 L 4 1 - 0 5 4 *

SUZUKI MOTOR CORPORATION
300 TAKATSUKA, MINAMI, HAMAMATSU, JAPAN

Printed in Japan